

الكاميرا المسجلة

دليل المستخدم المفصل

GZ-MG760 **AG/AS**

GZ-MG750 **AG/AS**



Everio

40	بحث البيانات
41	بحث البيانات والأحداث
41	التوصيل بالتلفزيون والعرض عليه
42	عرض قوائم العرض
43	عرض اسطوانة DVD تم تسجيلها على هذه الوحدة

تحرير

45	حذف الملفات غير المرغوبة
45	حذف الملف الظاهر حاليًا
46	حذف الملفات المختارة
47	حذف كل الملفات
47	حماية الملفات
47	حماية الملف الظاهر حاليًا
48	حماية الملفات المختارة
49	حماية كل الملفات
50	إلغاء حماية جميع الملفات
51	تغيير تخصيص الحدث الخاص بمقاطع الفيديو
51	تغيير حدث الملف الظاهر حاليًا
52	تغيير أحداث الملفات المختارة
54	التقاط صورة ساكنة من مقطع الفيديو أثناء العرض
54	التقاط جزء مطلوب في مقطع الفيديو
55	التقاط مقاطع فيديو لتحميلها على YouTube
56	إعداد مقاطع الفيديو لتحويلها إلى iTunes
57	إنشاء قوائم عرض من مقاطع الفيديو المسجلة
57	إنشاء قوائم عرض باستخدام الملفات المختارة
58	إنشاء قوائم عرض بدلالة المجموعة
59	إنشاء قوائم عرض بدلالة التاريخ
60	إنشاء قوائم عرض بدلالة الحدث
61	تحرير قوائم العرض
62	حذف قوائم العرض
63	إضافة شاشات عنوان لقوائم العرض
63	إنشاء قائمة عرض تشتمل على عنوان

نسخ

64	نسخ الملفات إلى البطاقة
64	نسخ جميع الملفات
65	نسخ الملفات المختارة
66	نقل الملفات
66	نقل جميع الملفات
67	نقل الملفات المختارة
68	إنشاء اسطوانات باستخدام نسخ اسطوانات DVD
68	إعداد نسخ اسطوانات DVD (CU-VD50)
69	إعداد نسخ اسطوانات DVD (CU-VD3)
69	نسخ جميع الملفات
70	نسخ الملفات بدلالة التاريخ
71	نسخ الملفات بدلالة الحدث
72	نسخ قوائم العرض المختارة
73	نسخ الملفات المختارة
74	إنشاء العديد من الاسطوانات
75	نسخ الملفات باستخدام مسجل أشرطة الفيديو VCR أو مسجل اسطوانات DVD
76	جاري النسخ إلى جهاز كمبيوتر بنظام تشغيل و Windows
77	التحقق من متطلبات النظام (إرشادات)
77	تثبيت البرنامج المرفق
78	النسخ الاحتياطي لجميع الملفات
79	تنظيم الملفات
80	تسجيل مقاطع الفيديو على اسطوانات
81	إتفاقية ترخيص برامج جي في سي JVC
81	النسخ الاحتياطي للملفات بدون استخدام البرنامج المرفق
82	قائمة الملفات والمجلدات
82	جاري النسخ إلى جهاز كمبيوتر بنظام تشغيل Mac

إعدادات القائمة

84	تشغيل القائمة
85	قائمة التسجيل (الفيديو)
86	ضوء
86	تسجيل الحدث
86	جودة الفيديو
87	زوم
87	زيادة كسب

دليل المبتدئين

4	الشحن
4	التسجيل
4	عرض
4	خطوات التصوير

أساليب مفيدة للتصوير

5	موسم الأجازة
6	الزواج
7	السفر
9	الملاهي

بدء التشغيل

11	التحقق من الملحقات
12	شحن وحدة البطارية
13	ضبط المقيض
13	استخدام شريط الحمل
13	إدخال بطاقة microSD
14	أنواع بطاقة microSD القابلة للاستخدام
14	ضبط الساعة
15	إعادة ضبط الساعة
16	تغيير لغة العرض
16	استخدام أزرار التشغيل
16	استخدام الشريط المنزلق
17	الإمساك بهذه الوحدة
17	تركيب الحامل ثلاثي الأرجل
17	استخدام الكاميرا في الخارج
17	شحن وحدة البطارية في الخارج
18	ضبط الساعة على التوقيت المحلي عند السفر
18	ضبط التوقيت الصيفي
19	الكماليات الاختيارية

التسجيل

19	التقاط مقاطع فيديو في الوضع التلقائي
21	استعمال الزوم
21	التقاط صور ساكنة أثناء تسجيل الفيديو
22	الحد من اهتزاز الكاميرا
22	فحص الصورة الملتقطة على الفور
22	التقاط الصور الساكنة في الوضع التلقائي
24	استعمال الزوم
24	فحص الصورة الملتقطة على الفور
24	التسجيل اليدوي
25	تحديد المشهد
26	ضبط التركيز البؤري يدويًا
27	ضبط السطوع
27	إعداد سرعة حاجب الفتحة
28	إعداد توازن البياض
28	إعداد معادلة الإضاءة الخلفية
29	إعداد منطقة القياس
29	التسجيل باستخدام التأثيرات
30	التقاط صور مقربة
30	تخصيص الملفات حسب الأحداث قبل التسجيل
31	تسجيل مقاطع فيديو بتنسيق YouTube
32	تسجيل مقاطع فيديو بتنسيق iTunes
32	التسجيل في فواصل زمنية (تسجيل بالبعد الزمني)
34	التسجيل التلقائي باستخدام التحركات الحساسة (تسجيل تلقائي)
35	طاقة البطارية/وقت التسجيل المتبقي

عرض

37	عرض مقاطع الفيديو
38	فحص محتوى مقاطع الفيديو بشكل سريع
38	عرض مقاطع الفيديو ذات معلومات الإدارة التالفة
39	عرض الصور الساكنة
39	عرض الشرائح
40	البحث عن صورة ساكنة/مقطع فيديو معين
40	بحث المجموعة

114	تسجيل الصور الساكنة
114	عرض الفيديو
115	عرض الصور الساكنة

تحرّي الخلل وإصلاحه

116	وحدة بطارية
116	التسجيل
117	البطاقة
117	عرض
118	تحرير/نسخ
118	الكمبيوتر الشخصي
119	الشاشة/الصورة
119	مشاكل أخرى
120	رسالة خطأ؟

121 الصيانة

122 المواصفات

88	تسجيل بالبعد الزمني
88	تسجيل تلقائي
88	اختيار نسبة الأبعاد
88	إلغاء صوت الريح
89	قائمة التسجيل (الصور الساكنة)
90	ضوء
90	مؤقت ذاتي
91	وضع حاجب الفتحة
91	جودة الصورة
92	زيادة كسب
92	تسجيل تلقائي
93	قائمة الإعدادات اليدوية
93	تحديد مشهد
93	FOCUS
93	ضبط النطوح
93	سرعة حاجب العدسة
93	موازنة اللون الأبيض
93	تعويض إضاءة خلفية
93	منطقة معايرة ضوئية
93	مؤثر
93	تقريب وتكبير
94	قائمة العرض (الفيديو)
95	حذف
95	عنوان الصورة
95	بحث
95	عرض قائمة العرض
95	تحرير قائمة العرض
95	عرض ملف MPG
95	تحرير
96	العرض على الشاشة
97	قائمة العرض (الصور الساكنة)
97	حذف
97	بحث عن التاريخ
97	تحرير
98	مؤثرات عرض الشرائح
98	العرض على الشاشة
99	قائمة إعدادات العرض
99	LANGUAGE
99	نموذج عرض التاريخ
100	سطوح الشاشة
100	إضاءة خلفية للشاشة
100	ضبط الساعة
101	قائمة الإعدادات الأساسية
102	عرض إيضاحي
102	إيقاف التيار التلقائي
103	صوت التشغيل
103	زر التسجيل
104	إعادة بدء سريع
104	سقوط حر
105	تحديث
105	تهيئة المصنع
106	قائمة إعدادات التوصيل
106	عرض على التلفاز
106	خرج الفيديو
107	قائمة إعدادات الوسائط
107	وسائط تسجيل الفيديو
107	وسائط تسجيل الصورة
108	تهيئة القرص الصلب
108	صياغة بطاقة SD
109	إلغاء بيانات الهارد ديسك

أسماء الأجزاء

110	الأمام
110	الخلف
111	أسفل
111	الداخل
112	شاشة LCD

المؤشرات على شاشة LCD

113	مؤشرات التسجيل العامة
113	تسجيل الفيديو

- ② قم بمد ذراعك الأيمن وامسك بالكاميرا فوق رأسك.
③ امسك شاشة LCD بيدك اليسرى واضبط الزاوية وفقاً لها.

تنبيه:

- استخدم هذا الأسلوب الخاص بالالتقاط فقط كخيار أخير حيث يصعب الحصول على صور مستقرة من خلاله.
- قم بضبط الزاوية العريضة بقدر الإمكان حيث إن الصورة ستكون عرضة لاهتزاز الكاميرا.
- كن حذراً. لا تزعج الأشخاص من حولك.

الارتكاز على الأرض والتصوير عند مستوى العين



بعد البقاء في وضع منخفض من الأوضاع الشائعة عند تصوير الأطفال الصغار. من خلال التسجيل في مستوى عين الطفل، يمكنك التقاط جميع تعبيراته الجميلة بوضوح.

■ [الاستعداد]

- ① ارتكز على الأرض بركبتك اليسرى مع وضع قدمك اليمنى على الأرض.
- ② ضع مرفق اليد اليمنى التي تمسك بالكاميرا على الركبة اليمنى.
- ③ امسك شاشة LCD بيدك اليسرى واضبط الزاوية وفقاً لها.

الدوران عمودياً وأفقيًا

- يرجى الرجوع إلى تعليمات التشغيل الموجودة في القسم الخاص بالأجسام المتحركة في دليل المستخدم المفصل.
- استخدم هذه الطريقة لالتقاط زاوية عريضة للمنظر.

■ [الاستعداد]

- قم بالتقاط الصور من خلال تدوير جسمك بدلاً من تحريك ذراعك مع الحفاظ على استخدام الطريقة الأساسية الخاصة بالإمساك بالكاميرا كما هو موضح أعلاه.
- ① قف مواجهًا للاتجاه الذي سيُقف عنده التدوير.
 - ② قم بلف الجزء العلوي من جسمك نحو الاتجاه الذي سيبدأ عنده التسجيل.
 - ③ اضغط على زر البدء وسجل لمدة ثانيتين ثم قم بلف جسمك مرة أخرى ببطء لمواجهة الناحية الأمامية.
- سجل لمدة ثانيتين أخريتين أثناء مواجهة الناحية الأمامية ثم اضغط على زر الإيقاف. (سوف يستغرق التدوير بمقدار 90 درجة نحو 5 ثوان مما يؤدي إلى الشعور بالحركة البطيئة.)

الشحن

- يرجى الرجوع إلى تعليمات التشغيل الموجودة في القسم الخاص بالأجسام المتحركة في دليل المستخدم المفصل.

التسجيل

- يرجى الرجوع إلى تعليمات التشغيل الموجودة في القسم الخاص بالأجسام المتحركة في دليل المستخدم المفصل.

عرض

- يرجى الرجوع إلى تعليمات التشغيل الموجودة في القسم الخاص بالأجسام المتحركة في دليل المستخدم المفصل.

خطوات التصوير

الطريقة الأساسية للإمساك بالكاميرا
~تسجيل صور مستقرة~



تعد هذه هي الطريقة القياسية للتصوير عند الوضع واقفاً. تأكد من تخصيص هذا الأسلوب الأساسي للحصول على صور مستقرة.

■ [الاستعداد]

- ① افتح قدميك قدر المسافة ما بين كتفيك.
- ② اجعل مرفق اليد اليمنى التي تمسك بالكاميرا قريباً من جانبك.
- ③ امسك شاشة LCD بيدك اليسرى واضبط الزاوية وفقاً لها.

مد الذراعين للتصوير
~التقاط الصور عالية الزاوية~



قم بمد ذراعك عندما يكون الهدف مختلف خلف جمع من الأشخاص.

■ [الاستعداد]

- ① افتح قدميك قدر المسافة ما بين كتفيك.

تسجيل حفلة عيد الميلاد



Photo by InnerSpirit

[Creative Commons Attribution-No Derivative Works 3.0](#)

بعد الانتهاء من كافة الإعدادات، نصل إلى حفل عيد الميلاد نفسه. لا ينبغي عليك تسجيل مشهد إطفاء الشمع فحسب، بل عليك أيضًا تسجيل ابتسامات العائلة عندما يحاطون بالطعام الجيد أو حتى الأب المصاب بالسكر نظرًا لاحتسائه الخمر!

إيجاد الهدايا



بالنسبة للأطفال، تكون أفضل لحظات عيد الميلاد عند حصولهم على الهدايا صبيحة اليوم التالي. إذ يعد التعبير عن فرحتهم عند إيجاد الهدية بجانب وسادتهم فرصة للتسجيل ينبغي ألا تضيع. و عليك الاستعداد للمدرسة قبل استيقاظ الأطفال!

موسم الأجازة

قم بتسجيل الاحتفال بعيد الميلاد المجيد مع أسرتك!



Photo by 101st CAB, Wings of Destiny

[Creative Commons Attribution-No Derivative Works 3.0](#)

تزيين الشجرة وإعداد الطعام

يعد تزيين الشجرة وإعداد الطعام جزءًا من متعة عيد الميلاد. تأكد من تسجيل هذه الأوقات العائلية السعيدة!

■ تزيين الشجرة



تعد الشجرة أهم شيء يزيد من بهجة الاحتفال بالكريسماس. إذ يعد انشغال أفراد الأسرة بتزيين شجرة التنوب بالعديد من الحلّي الملونة مشهدًا مليئًا بالسعادة.

■ إعداد الطعام



Photo by Manicosity

[Creative Commons Attribution-No Derivative Works 3.0](#)

قم بتسجيل المشاهد أثناء تعاون الجميع في إعداد الاحتفال بهذه الليلة. يمكن تصوير الأم التي تطبخ والأطفال الذين يساعدونها وبالطبع عملية صناعة الكعكة!

الزواج

قم بتسجيل مقطع فيديو رائع لزواج العريس والعروس!



المناقشة والتخطيط قبل الحدث

قبل يوم استقبال الزواج، من المهم أن تتناقش مع كل من العريس والعروس حول العديد من التفاصيل مثل ترتيب المراسم وما إذا كان هناك أية برامج ترفيهية أو تغيير الملابس. من خلال فهم أولويات العريس والعروس، سيمكنك التقاط الصور بشكل أفضل.

حدد الزاوية الصحيحة التي يمكن من خلالها التقاط كل من العريس والعروس

تكوين الصور التي يظهر فيها الضيوف في المقدمة بينما يظهر العريس والعروس في المؤخرة



بعد العريس والعروس هما بالطبع الشخصيتان الرئيسيتان لحفل الزواج. قم بتسجيل تعبيراتهما بوضوح أثناء تناول المشروبات أو التحدث سويًا أو البرامج الترفيهية وغيرها من المشاهد. هناك توصية أخرى تتمثل في التقاط صور أوجه الضيوف ثم الاستدارة نحو العريس. يفقر تكوين الصور التي تشتمل على جمع من الضيوف فقط إلى المتعة، لذا تأكد من الانتباه إلى حجم وزاوية الالتقاط.

تسجيل تعبيرات وتعليقات الضيوف

ضبط التقاط الصور من مستوى العين حتى مستوى الصدر



يمكنك تسجيل تعليقات الضيف من خلال الذهاب إليه ومطالبتة قائلا "من فضلك قل بعض الكلمات للعريس والعروس":
يمكن القيام بذلك داخل حجرة انتظار الضيوف عندما يكون كل من العريس والعروس بصدد تغيير ملابسهم أو أثناء البرامج الترفيهية.

التقريب من وجه العروس أثناء إلقاء خطاب الشكر

يصل الحدث إلى ذروته في نهاية الأمر عندما يتم إلقاء العريس والعروس لخطاب الشكر وتقديم الزهور. إذ تعد كلمات التقدير المرهفة من العروس ودموع الفرح من الأباء مشاهد يجب ألا تنسى. ابدأ بالتقريب من وجه العروس باستخدام الزوم. وفي حالة أن ظهور الدموع في عيني العروس، وأصل التقاط الصور لمدة أطول. ثم قم بالتصغير ببطء حتى تصل إلى زاوية عريضة كي تصور الأباء الذين يتحركون أثناء الخطاب.

التشغيل المتقدم باستخدام كاميرتين

- <الكاميرا رقم 1>
التقريب من العريس والعروس طوال الوقت
- <الكاميرا رقم 2>
تسجيل رسائل التهنئة من الأصدقاء في نفس الوقت



إذا كان من المحتمل القيام بتحرير الفيديو، قم بالتسجيل باستخدام كاميرتين كي يمكنك إنشاء مقطع فيديو متنوع المشاهد. يمكن أن تحاول سؤال صديق مقرب لديه كاميرا بالمنزل. ثبتت الكاميرا الإضافية على حامل ثلاثي الأرجل للتركيز على التقاط صور مقربة للعريس والعروس. بهذه الطريقة، يمكن تحريك الكاميرا الأخرى في جميع الأنحاء لتسجيل مشاهد أخرى مما يسمح بتسجيل مقطع فيديو شيق يشتمل على مشاهد متغيرة أثناء التحرير والتجميع. حيث إن معظم الأشخاص يمتلكون كاميرا رقمية واحدة على الأقل هذه الأيام، وحتى في حالة عدم مقدرتك على إيجاد كاميرا إضافية، فإن إدخال صور ساكنة على مقطع الفيديو في عدة نقاط يعد أيضًا طريقة جيدة لإضافة التنوع. عليك القيام بهذه المحاولة!

■ الحامل ثلاثي الأرجل



يعد الحامل ثلاثي الأرجل أحد العناصر الأساسية لالتقاط صور مستقرة. قم باختيار حامل ثلاثي الأرجل مناسب وفقاً لأسلوب سفرك والغرض منه كأن تختار حاملاً مدمجاً لاستخدامه على المائدة أو حاملاً لا يقل طوله عن 1 م.

■ تسجيل لحظات الإثارة قبل المغادرة

قد يكون من الخطير أن تبدأ تسجيل الفيديو الخاص بالرحلة في المكان المحدد بشكل مفاجئ. قم أيضاً بتسجيل الإعدادات قبل المغادرة إذا كانت هذه الرحلة عائلية أو قم بتسجيل وقت تجمع جميع الأشخاص في مكان الاجتماع إذا كنت مسافراً مع أصدقائك. بالنسبة للرحلات الخارجية، يمكن أن يكون التقاط صور للافتات والأشياء المعروضة في المطار الذي ستقلع منه رحلتك من الأمور المفيدة كمرجع مستقبلي.



السفر

التقط صوراً لجميع الأوقات السعيدة لرحلاتك الداخلية والخارجية!



■ اصطحاب الأجهزة اللازمة

تتوقف الأشياء الضرورية التي يتم جلبها في أي رحلة على الغرض من السفر ووجهته. بالنسبة للرحلات الخارجية على وجه الخصوص، عليك التفكير بشأن ما يجب عليك إحضاره وفق الظروف المحلية. وهذه هي بعض المقترحات التي يمكنك أخذها بعين الاعتبار.

■ الكاميرا

فكر بشأن عدد الساعات التي يمكن أن تستغرقها عادة في التصوير في اليوم الواحد. تأكد من إعداد وسيط تسجيل كافٍ ولاسيما للرحلات الخارجية الطويلة. في حالة تسجيلك على بطاقات SD، قم بتجهيز عدد كافٍ من البطاقات متضمنة بعض البطاقات الخاصة بالنسخ الاحتياطي.

■ وحدة بطارية

قم بإعداد وحدة البطارية المعدة لتستوعب ضعف الوقت المتوقع للتسجيل في اليوم. على سبيل المثال، إذا كنت تخطط للتسجيل لمدة ساعتين في اليوم، قم بإعداد وحدة بطارية تكون جاهزة لأربع ساعات (مدة التسجيل الفعلية). بالنسبة لرحلة اليوم الواحد، يمكن تجهيز بطارية ذات سعة منخفضة أما في حالة الرحلة الطويلة، عليك تجهيز عدة بطاريات ذات ساعات عالية.

■ محول التيار المتردد

يدعم محول التيار المتردد JVC قوة محرك كهربائية تبدأ من 100 فولت حتى 240 فولت ومن ثم يمكن استخدامه في أي مكان في العالم. عليك إحضار المحول إذا كنت مسافر لوقت طويل. قم بشحن وحدة البطارية أثناء النوم كي يمكنك التسجيل باستخدام بطارية ممتلئة بالطاقة في اليوم التالي.

■ محول قابس الطاقة (صفحة 17)



يختلف شكل قابس الطاقة باختلاف الدول. لذا، تحقق من شكل قابس الطاقة مسبقاً ثم اجلب محول قابس الطاقة المناسب.

■ شاحن البطارية



لا يمكن مواصلة التسجيل عند اتصال محول التيار المتردد بالكاميرا لشحن البطارية. يمكنك جلب شاحن بطارية إضافي لشحن وحدات البطاريات إذا كنت تخطط لاستخدام الكاميرا للتسجيل بالليل. كما يمكنك شحن العديد من وحدات البطاريات باستخدام كل من شاحن البطارية وهذه الكاميرا في نفس الوقت.

استخدام الاستدارة بشكل عمودي وأفقي في الأماكن الهامة

تعد البقاع السياحية ذات المشاهد الجميلة والمواقع التاريخية من الأماكن التي من المؤكد أن تكون بحاجة إلى تسجيلها. لالتقاط روعة أحد المشاهد التي لا يمكن التقاطها في إطار واحد، جرب أسلوب الاستدارة بشكل عمودي وأفقي. يرجى الرجوع إلى "خطوات التصوير" الموجودة بهذا الموقع الإلكتروني للتعرف على كيفية استخدام الاستدارة بشكل فعال. بالإضافة إلى ذلك، قد يكون لديك الرغبة أيضًا في التقاط صورة للعلامات والآثار التي يمكن إيجادها في الأماكن السياحية.

**إظهار جميع الأشخاص حال قضائهم وقتًا جيدًا**

عند التقاط مقطع الفيديو، يكون أمرًا مملًا بعض الشيء أن تلتقط المنظر أو المواقع التاريخية فقط. تحدث عن مشاعرك أثناء تسجيل منظر النقاط الأنفاس حيث سيكون من المشاهد الشيقة التي يمكن عرضها لاحقًا.

الحث على الحصول على استجابات من خلال الصباح



لا تكون مقاطع الفيديو التي لا تشتمل على تلويع بالأيدي أو ضحك مملّة فحسب عند عرضها لاحقاً، بل إنها تعمل أيضاً على عدم الاستفادة من وظيفة التسجيل الصوتي للكاميرا. فعند التسجيل، حاول إثارة ردود الأفعال من خلال التلويع باليدين أو الصباح "هل هذا ممتع؟" وما شابه ذلك.

التقاط أفضل لحظة في مقطع الفيديو كصورة ساكنة

إن الصور التي يتم أخذها عند غلق الأعين غالباً ما يتم التقاطها بالمصادفة. للحد من مثل هذه الأخطاء، يمكن استخدام وظيفة التقاط الصور الساكنة من مقاطع الفيديو. حيث إن مقاطع الفيديو تعد بالفعل تسجيلاً مستمراً لـ 60 صورة ساكنة خلال دقيقة، فإن استخدام هذه الوظيفة يسمح لك باختيار أفضل لحظة وحفظها كصورة ساكنة. "التقاط صورة ساكنة من مقطع الفيديو أثناء العرض" (صفحة 54)



Photo by justthatgoodguyjim

[Creative Commons Attribution-No Derivative Works 3.0](#)

جاري عرض الفيديو



Photo by talkhubarb

[Creative Commons Attribution-No Derivative Works 3.0](#)

التقاط صورة ساكنة



Photo by justthatgoodguyjim

[Creative Commons Attribution-No Derivative Works 3.0](#)

جاري عرض الفيديو

الملاهي

التقط المزيد من الصور للأوجه المبتسمة لكافة أفراد العائلة!



التقاط صور ساكنة أو مقاطع فيديو وفقاً لجاذبيتها

من الممكن أن تختار التقاط مقاطع الفيديو طوال الوقت. غير أنه من الممكن أن تمتلك الرغبة في أن تلتقط بعض الصور الساكنة أيضاً.

الجزء التالي يشرح السيناريوهات المناسبة لالتقاط مقاطع فيديو أو صور ساكنة.

■ السيناريوهات المناسبة لالتقاط مقاطع الفيديو



تعد السيناريوهات التي تشتمل على تغيرات في حركة الجسم مناسبة لالتقاط مقاطع الفيديو. إذ تشتمل على مواقف تتضمن تحركات سريعة في تعبيرات الوجه أو أصوات الدهشة والبهجة.

* لا تسمح بعض الملاهي للركاب بالقيام بأي تسجيل. تحقق من ذلك مسبقاً. [أمثلة]

• دوامة الخيل، سباق السيارات، فجان القهوة، وغيرها.

■ السيناريوهات المناسبة لالتقاط صور ساكنة (صور)



تعد السيناريوهات التي تشتمل على قدر ضئيل من حركة الجسم مناسبة لالتقاط صور ساكنة. حاول التقاط صور ساكنة من زاوية يمكن من خلالها رؤية الأشياء المحيطة بوضوح.

[أمثلة]

• الاحتفال بالصاخب، العجلة الدوارة، ركوب الدراجات الممتع، وغيرها.

التشغيل المتقدم باستخدام معادلة الإضاءة الخلفية

من المفيد أن يتم الاستفادة من معادلة الإضاءة الخلفية عندما يكون وجه الشيء المراد تصويره معرض للإضاءة الخلفية أو عندما يكون من غير الممكن رؤية التعبير بوضوح. قم بزيادة السطوع للصورة ككل بضبط "تعويض إضاءة خلفية" في حالة ظهور الأوجه مظلمة جداً. فعندئذ يمكن التقاط تعبيرات الأوجه التي توجد في الظلام بوضوح و سطوع. "تفاصيل الإعداد" (صفحة 28)

■ < بدون استخدام معادلة الإضاءة الخلفية >



■ < باستخدام معادلة الإضاءة الخلفية >



التحقق من الملحقات

في حالة فقد أو نقص أي من العناصر، برجاء استشارة موزع جيه في سي JVC أو أقرب مركز خدمة جيه في سي JVC.

الوصف	المثال التوضيحي
<p>محول التيار المتردد AP-V30M</p> <ul style="list-style-type: none"> يتصل بالوحدة لشحن وحدة البطارية. كما يمكن استخدامه عند تسجيل أو عرض مقاطع الفيديو داخل المنزل. 	
<p>كيل تيار</p>	
<p>وحدة بطارية BN-VG107E</p> <ul style="list-style-type: none"> يتصل بهذه الوحدة للإمداد بالتيار الكهربائي. 	
<p>كيل الصوت والصورة</p> <ul style="list-style-type: none"> يعمل على توصيل هذه الوحدة بالتلفزيون لعرض الصور المسجلة على التلفزيون. 	
<p>كيل USB (النوع A - النوع المصغر B)</p> <ul style="list-style-type: none"> يصل هذه الوحدة بجهاز الكمبيوتر. 	
<p>القرص المدمج</p> <ul style="list-style-type: none"> لتثبيت برنامج "Everio MediaBrowser" المرفق على جهاز الكمبيوتر. 	
<p>دليل المستخدم الأساسي</p> <ul style="list-style-type: none"> اقرأ جيدًا واحفظه في مكان آمن حيث يمكن الوصول إليه بسهولة إذا لزم الأمر. 	
<p>قابس محول (AS فقط)</p>	

ملاحظة:

تباع بطاقات microSD منفصلة.

"أنواع بطاقة microSD القابلة للاستخدام" (صفحة 14)

عند استخدام محول التيار المتردد في الخارج، يرجى تجهيز قابس تحويل متوفر في الأسواق للدولة أو المنطقة التي تقوم بزيارتها.

"شحن وحدة البطارية في الخارج" (صفحة 17)

فصل وحدة البطارية

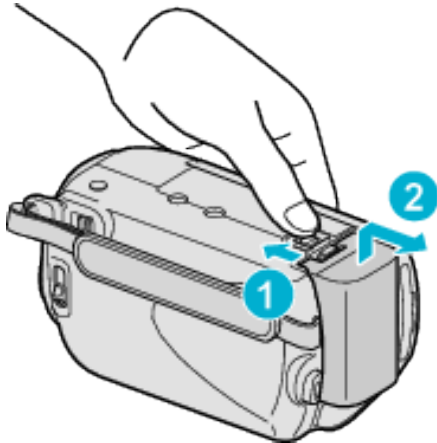

قم بتحريك ذراع تحرير البطارية لفصل البطارية من هذه الوحدة.

مدة الشحن التقريبية للبطارية

مدة الشحن	وحدة بطارية
1 ساعات و 50 دقيقة	BN-VG107E (مرفق)
2 ساعات و 30 دقيقة	BN-VG114E
3 ساعات و 30 دقيقة	BN-VG121E

• عند انتهاء عمر البطارية، تصبح مدة التسجيل أقصر حتى إذا كانت وحدة البطارية ممثلة تمامًا (استبدل وحدة البطارية ببطارية جديدة).

* يكون وقت الشحن عند استخدام الوحدة في درجة حرارة 25 مئوية. إذا تم شحن وحدة البطارية خارج نطاق درجة حرارة الغرفة التي تتراوح بين 10 إلى 35 مئوية، قد تستغرق عملية الشحن وقتًا أطول أو قد لا تبدأ على الإطلاق. يمكن أن يقل الوقت القابل للتسجيل والعرض أيضًا تحت بعض ظروف الاستخدام مثل الاستخدام في درجة حرارة منخفضة. "مدة التسجيل التقريبية (باستخدام البطارية)" (صفحة 19)

شحن وحدة البطارية

اشحن وحدة البطارية على الفور بعد الشراء وعندما تكون الطاقة المتبقية في البطارية منخفضة. لا تكون البطارية مشحونة وقت الشراء.

1 ركب وحدة البطارية.

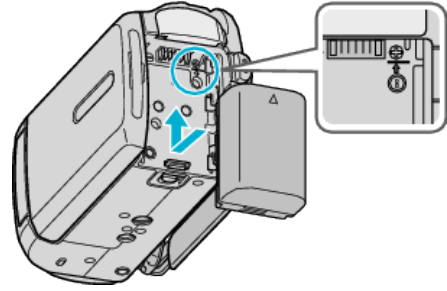

• قم بمحاذاة الجزء العلوي من البطارية مع هذه الوحدة، وقم بتحريكها للداخل حتى تصدر صوتًا يدل على استقرارها في مكانها.

2 قم بتوصيل محول التيار المتردد بطرف التيار المباشر.

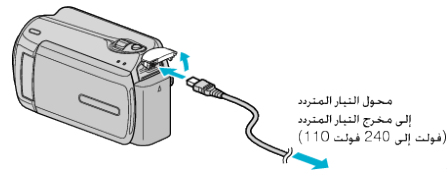

3 قم بتوصيل كبل الطاقة.



• يومض مصباح الشحن عند تقدم الشحن. ينطفئ المصباح عندما ينتهي الشحن.

تنبيه:

احرص على استعمال وحدات بطاريات JVC.

• إذا استعملت أي بطاريات أخرى قابلة للشحن إلى جانب بطاريات JVC القابلة للشحن، لا يمكن ضمان السلامة والأداء.

• مدة الشحن: 1 ساعة و 50 دقيقة تقريبًا (باستخدام وحدة البطارية المرفقة)

يكون وقت الشحن عند استخدام الوحدة في درجة حرارة 25 مئوية.

إذا تم شحن وحدة البطارية خارج نطاق درجة حرارة الغرفة التي تتراوح بين 10 إلى 35 مئوية، قد تستغرق عملية الشحن وقتًا أطول أو قد لا تبدأ على الإطلاق. يمكن أن يقل الوقت القابل للتسجيل والعرض أيضًا تحت بعض ظروف الاستخدام مثل الاستخدام في درجة حرارة منخفضة.

بطارية قابلة للشحن :

• عند استخدام البطارية في بيئة ذات درجة حرارة منخفضة (10 مئوية أو أقل)، قد يقل وقت التشغيل أو قد لا تعمل بشكل مناسب. وعند استخدام هذه الوحدة في الخارج في طقس الشتاء، قم بتدفئة البطارية كأن تضعها في جيبك قبل إلحاقها.

(احتفظ بها بعيدًا عن الاتصال المباشر بوحدة دافئة).

• لا تعرض البطارية إلى الحرارة المفرطة مثل ضوء الشمس المباشر أو الحريق.

• بعد إزالة البطارية، قم بتخزينها في مكان جاف بين درجة حرارة 15 و 25 مئوية.

• إذا لم تكن وحدة البطارية ستستخدم لوقت طويل، استخدم الشحن حتى نهايته وافصل البطارية من هذه الوحدة لحمايتها من التلف.

ملاحظة:

• يمكنك توصيل هذه الوحدة بمحول تيار متردد للتسجيل لساعات طويلة في الداخل.

(يبدأ شحن البطارية عند غلق شاشة LCD).

إدخال بطاقة microSD

عندما يتم إدخال بطاقة microSD المتوفرة في الأسواق، يمكن حفظ التسجيلات على البطاقة دون توقف عندما ينتهي وقت التسجيل المتبقي على القرص الصلب (HDD).
"أنواع بطاقة microSD القابلة للاستخدام" (صفحة 14)
"المدة التقريبية لتسجيل الفيديو" (صفحة 36)

1 اضغط على زر الطاقة لمدة تزيد على ثانيتين لإيقاف الوحدة.

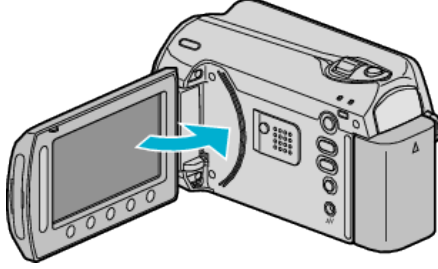

2 افتح غطاء فتحة البطاقة.

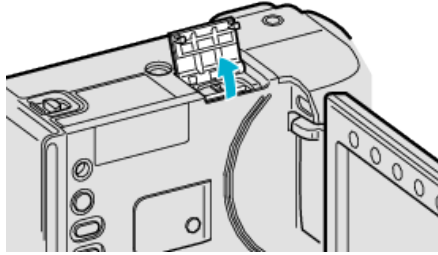

3 أدخل بطاقة microSD.

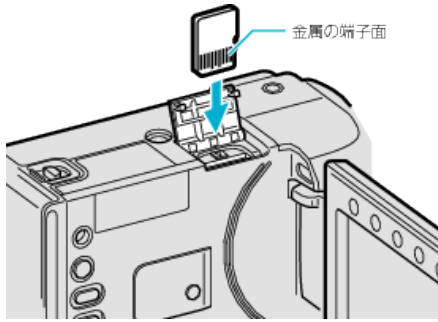

• قم بإدخاله مع توجيه منطقة الاتصال المعدنية للخارج.

تحذير

- تأكد من عدم إدخال البطاقة في الاتجاه الخاطئ.
- فإن ذلك قد يؤدي إلى إتلاف الوحدة والبطاقة.
- افصل الطاقة عن هذه الوحدة قبل إدخال البطاقة أو إخراجها.
- لا تلمس منطقة التلامس المعدنية عند إدخال بطاقة.

ملاحظة:

- للتسجيل على البطاقة، من الضروري تعيين إعدادات الوسائط.
- عندما لا توجد بطاقة متاحة، اضبط إعدادات الوسائط على "HDD" (ذاكرة داخلية) للتسجيل.
- "وسائط تسجيل الفيديو" (صفحة 107)
- "وسائط تسجيل الصورة" (صفحة 107)
- لاستخدام البطاقات التي قد تم استخدامها على أجهزة أخرى، من الضروري تهيئة (إعداد) البطاقة باستخدام "صياغة بطاقة SD" من إعدادات الوسائط.
- "صياغة بطاقة SD" (صفحة 108)

ضبط المقبض



- 1 اقلب حزام الحمل.
- 2 اضبط طول الحزام.
- 3 قم بتثبيت الحزام.

تنبيه:

- تأكد من تثبيت حزام الحمل بشكل مناسب.
- إذا كان الحزام غير محكم، قد تسقط هذه الوحدة مما يؤدي إلى حدوث أضرار أو تلفيات لها.

استخدام شريط الحمل

عند استخدام شريط الحمل، ثبته حول معصمك.

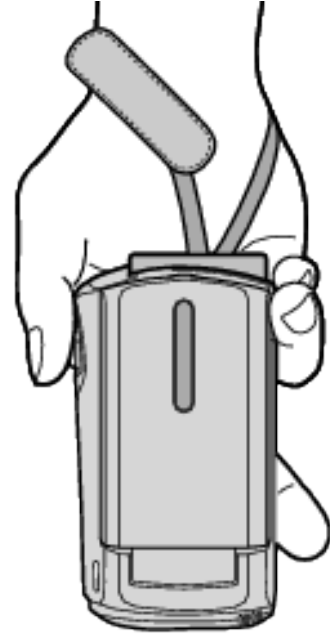

إزالة الشريط

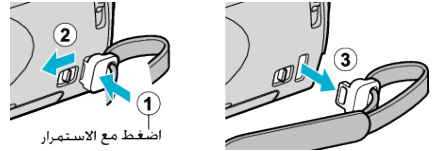

- عند الضغط على ①، اسحب ② وقم بإزالة الشريط.

تركيب شريط الحمل

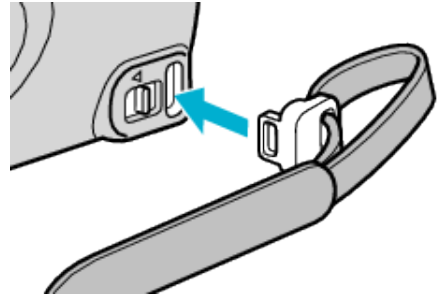

- ادفع للدخل بشدة حتى يصدر صوتاً يدل على استقراره في مكانه.

ضبط الساعة

تظهر شاشة "ضبط تاريخ/التوقيت!" عندما تقوم بتشغيل هذه الوحدة لأول مرة بعد الشراء أو عند عدم استخدامها لفترة طويلة أو عندما لم يكن قد تم ضبط الساعة بعد.

اضبط الساعة قبل التسجيل.

1 افتح شاشة LCD.

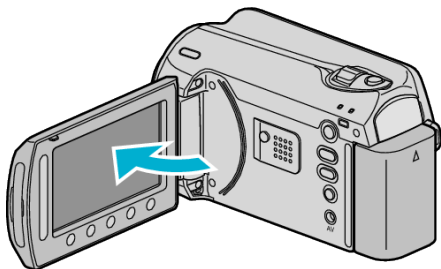

- هذه الوحدة قيد التشغيل.
- عندما يتم غلق شاشة LCD، يتم إيقاف هذه الوحدة.

2 حدد "نعم" ثم المس **OK**.



3 اضبط التاريخ والتوقيت.



- استخدم الشريط المنزلق لضبط السنة والشهر واليوم والساعة والدقيقة على الترتيب.
- المس أزرار التشغيل "←"/"→" لتحريك المؤشر.
- بعد ضبط التاريخ والوقت، المس **OK**.

4 قم باختيار المنطقة التي تعيش بها، ثم المس **OK**.



- يتم عرض اسم المدينة والفرق في الوقت.
- المس **OK** بعد تغيير لون المنطقة المحددة.

إزالة البطاقة

ادفع البطاقة إلى الداخل مرة واحدة، ثم اسحبها للخارج بشكل مستقيم.

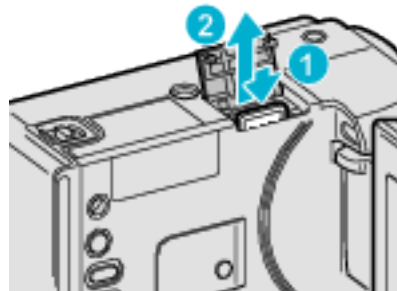

أنواع بطاقة microSD القابلة للاستخدام

يمكن استخدام بطاقات microSD التالية على هذه الكاميرا.

تم التأكد من العمليات على بطاقات microSD عن طريق الصانعين التاليين.

• باناسونيك

• توشيبا

• ساندبيسك

• إيه تي بي ATP

بطاقة microSDHC



- استخدم بطاقة microSDHC المتوافقة من الفئة 4 أو أحدث (4 جيجا بايت إلى 8 جيجا بايت) لتسجيل الفيديو.

بطاقة microSD



- هذه الكاميرا تدعم بطاقات microSD التي تتراوح مساحاتها ما بين 256 ميجا بايت و2 جيجا بايت.

ملاحظة:

- قد يؤدي استخدام بطاقات microSD (بما فيها بطاقات microSDHC) غير الموضحة أعلاه إلى حدوث فشل في عملية التسجيل أو فقد البيانات.
- الفتتان 4 و6 هما فئتان مضمونتان من حيث اشمالهما على حد أدنى لمعدل النقل قدره 4 ميجا بايت/الثانية و6 ميجا بايت/الثانية على التوالي أثناء قراءة أو كتابة البيانات.

إعادة ضبط الساعة

اضبط الساعة بواسطة "ضبط الساعة" من القائمة.

1 المس زر  لعرض القائمة.

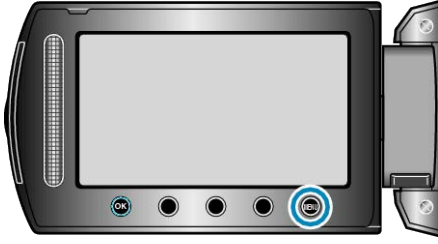

2 حدد "ضبط الساعة" ثم المس .





3 حدد "ضبط الساعة" ثم المس .



4 اضبط التاريخ والتوقيت.







- استخدم الشريط المنزلق لضبط السنة والشهر واليوم والساعة والدقيقة على الترتيب.
- المس أزرار التشغيل "←"/"→" لتحريك المؤشر.
- بعد ضبط التاريخ والوقت، المس .

5 قم باختيار المنطقة التي تعيش بها، ثم المس .



- يتم عرض اسم المدينة والفرق في الوقت.
- المس  بعد تغيير لون المنطقة المحددة.

ملاحظة:

- يمكن إعادة ضبط الساعة مرة أخرى فيما بعد.
- "إعادة ضبط الساعة" ( صفحة 15)
- عند استخدام هذه الوحدة في الخارج، يمكنك ضبطها على التوقيت المحلي للتسجيل.
- ضبط الساعة على التوقيت المحلي عند السفر" ( صفحة 18)
- يتم عرض "ضبط تاريخ/التوقيت!" عندما تقوم بتشغيل هذه الوحدة بعد مرور فترة طويلة من عدم استخدامها.
- قم بشحن هذه الوحدة أكثر من 24 ساعة قبل ضبط الساعة.
- "شحن وحدة البطارية" ( صفحة 12)
- يمكنك تشغيل أو إيقاف عرض الساعة أثناء وضع العرض.
- "العرض على الشاشة" ( صفحة 96)
- المس الشريط المنزلق والأزرار الموجودة حول الشاشة بأصابعك.
- لن يعمل كل من الشريط المنزلق والأزرار إذا لمستها بأظافر أصابعك أو عند ارتداء القفازات.
- لا تعمل العناصر المعروضة على الشاشة حتى إذا قمت بلمسها.

استخدام أزرار التشغيل

قد لا يتم عرض وظائف أزرار التشغيل على الشاشة تبعاً للخاصية المستخدمة. سوف يتم عرض وظائف أزرار التشغيل.

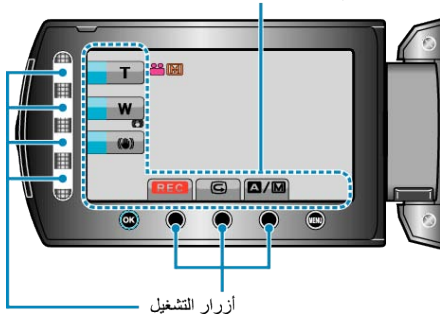

• للتشغيل، المس الشريط المنزلق والأزرار الموجودة حول الشاشة بأصابعك. ملاحظة:-

- "المس" تشير إلى لمس أزرار التشغيل برفق.
- لن يعمل كل من الشريط المنزلق والأزرار إذا لمستها بأظافر أصابعك أو عند ارتداء القفازات.
- لا تعمل العناصر المعروضة على الشاشة حتى إذا قمت بلمسها.

استخدام الشريط المنزلق

قم بتحريك أنملة إصبعك بطول الشريط المنزلق للتشغيل للسلس. أثناء الضغط على الشريط المنزلق، يتحرك المؤشر تلقائيًا.

يمكن إجراء العمليات البسيطة مثل تحريك المؤشر واحد تلو الآخر من خلال لمس الشريط المنزلق.

قم بتحريك أنملة إصبعك بطول الشريط المنزلق للتشغيل للسلس. أثناء الضغط على الشريط المنزلق، يتحرك المؤشر تلقائيًا.

يمكن إجراء العمليات البسيطة مثل تحريك المؤشر واحد تلو الآخر من خلال لمس الشريط المنزلق.

- يرجى الرجوع إلى تعليمات التشغيل الموجودة في القسم الخاص بالأجسام المتحركة في دليل المستخدم المفصل.

ملاحظة:-

- لن يعمل كل من الشريط المنزلق والأزرار إذا لمستها بأظافر أصابعك أو عند ارتداء القفازات.
- لا تعمل العناصر المعروضة على الشاشة حتى إذا قمت بلمسها.

تغيير لغة العرض

يمكن تغيير اللغة المعروضة على الشاشة.

1 المس زر (OK) لعرض القائمة.

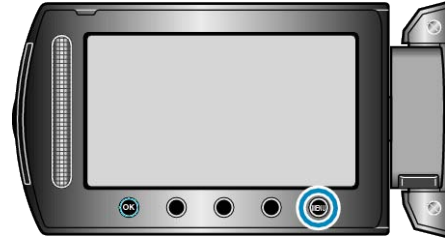

2 حدد "إعدادات العرض" ثم المس (OK).



3 حدد "LANGUAGE" ثم المس (OK).



4 حدد اللغة المطلوبة ثم المس (OK).

استخدام الكاميرا في الخارج

يختلف شكل مخرج الطاقة باختلاف الدول والمناطق. لشحن وحدة البطارية، أنت بحاجة إلى قابس تحويل يتفق مع شكل المخرج. "شحن وحدة البطارية في الخارج" (صفحة 17) قم بتغيير عرض التاريخ والوقت إلى التوقيت المحلي من خلال تحديد المنطقة التي تسافر إليها في "ضبط المنطقة" من "ضبط الساعة". "ضبط الساعة على التوقيت المحلي عند السفر" (صفحة 18) عند اختيار "تشغيل" في "ضبط التوقيت الصيفي" من "ضبط الساعة"، يتم ضبط التوقيت وزيادته ساعة. "ضبط التوقيت الصيفي" (صفحة 18)

شحن وحدة البطارية في الخارج

يختلف شكل مخرج الطاقة باختلاف الدول والمناطق. لشحن وحدة البطارية، أنت بحاجة إلى قابس تحويل يتفق مع شكل المخرج.

A	B	BF	C	O
North America	Europe	Oceania	Middle East	
United States A	Iceland C	Australia O	Israel C	
Canada A	Ireland C	Guam A	Iran C	
Mexico A	United Kingdom B BF	Tahiti C	Kuwait B C	
Asia	Italy C	Tonga O	Jordan B BF	
India B C BF	Austria C	New Zealand O		
Indonesia C	Netherlands C	Fiji O	Africa	
Singapore B BF	Canary Islands C		Algeria A B BF C	
Sri Lanka B C BF	Greece C	Latin	Egypt B BF C	
Thailand A BF C	Switzerland C	Argentina O	Guinea C	
South Korea A C	Sweden C	Colombia A	Kenya B C	
China A B BF C O	Spain A C	Jamaica A	Zambia B BF	
Japan A	Denmark C	Chile B C	Tanzania B BF	
Nepal C	Germany C	Haiti A	Republic of South Africa B C BF	
Pakistan B C	Norway C	Panama A	Mozambique C	
Bangladesh C	Hungary C	Bahamas A	Morocco C	
Philippines A BF O	Finland C	Puerto Rico A		
Vietnam A C	France C	Brazil A C		
Hong Kong Special Administrative Region B BF	Belgium C	Venezuela A		
Macau Special Administrative Region B C	Poland B C	Peru A C		
Malaysia B BF C	Portugal B C	Romania C		

الإمساك بهذه الوحدة

عند الإمساك بهذه الوحدة، اجعل مرفقك قريبين من جانبيك لمنع اهتزاز الكاميرا.

النقطة

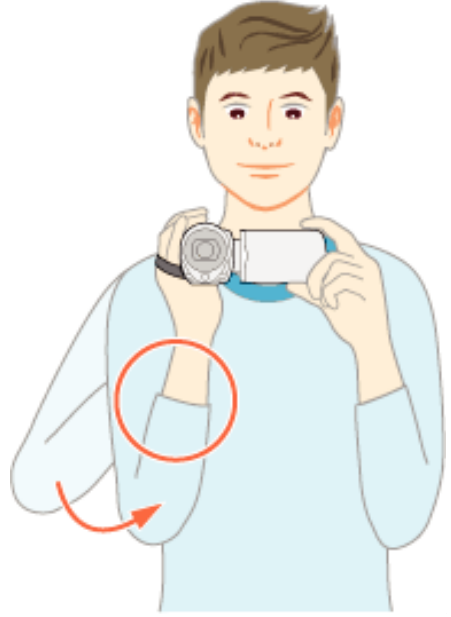

تنبيه:

- براءات توخي الحذر لعدم سقوط هذه الوحدة أثناء النقل.
- ينبغي على أولياء الأمور الانتباه جيدًا عند استخدام الأطفال لهذه الوحدة.

ملاحظة:

- في حالة اهتزاز الكاميرا بشكل شديد، استخدم مثبت الصورة الرقمي. "الحد من اهتزاز الكاميرا" (صفحة 22)

تركيب الحامل ثلاثي الأرجل

يمكن تثبيت هذه الكاميرا على حامل ثلاثي الأرجل. يكون ذلك مفيدًا في منع اهتزاز الكاميرا والتسجيل من نفس الموضع.

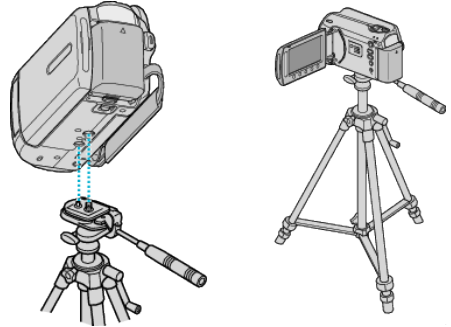

- ولحماية هذه الوحدة من السقوط، افحص فتحات برغي تثبيت الحامل ثلاثي الأرجل وقم بضبط الفتحات على هذه الوحدة بحرص قبل التثبيت ثم قم بلف البراغي حتى تثبت تمامًا.

تنبيه:

- وللحماية من الأضرار أو التلفيات التي قد تحدث في حالة سقوط هذه الوحدة، اقرأ دليل تعليمات الحامل ثلاثي الأرجل الذي سيتم استخدامه وتأكد من أنه متصل بشكل آمن.

ملاحظة:

- ويوصى باستخدام حامل ثلاثي الأرجل عند التسجيل في ظروف تعرض الكاميرا للاهتزاز (مثل التسجيل في الأماكن المظلمة أو عند التقريب حتى نهاية الزاوية المقربة).
- اضبط "مثبت الصورة الرقمي (DIS)" على (إيقاف) عند استخدام الحامل ثلاثي الأرجل للتسجيل.

"الحد من اهتزاز الكاميرا" (صفحة 22)

ضبط التوقيت الصيفي

عند اختيار "تشغيل" في "ضبط التوقيت الصيفي" من "ضبط الساعة"، يتم ضبط التوقيت وزيادته ساعة.
1 المس زر  لعرض القائمة.

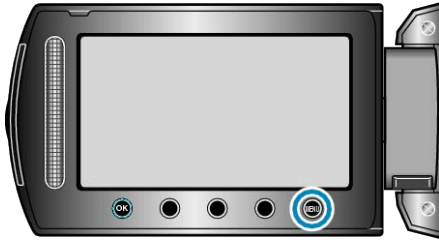

2 حدد "ضبط الساعة" ثم المس .



3 حدد "ضبط التوقيت الصيفي" ثم المس .



4 اضبط التوقيت الصيفي والمس .



ملاحظة:-

- ما هو التوقيت الصيفي؟
- التوقيت الصيفي عبارة عن نظام ضبط الساعة وتقديمها ساعة لفترة محددة في الصيف. ويستخدم بصفة رئيسية في الدول الغربية.
- قم باستعادة إعدادات التوقيت الصيفي بعد العودة من الرحلة.

ضبط الساعة على التوقيت المحلي عند السفر

قم بتغيير عرض التاريخ والوقت إلى التوقيت المحلي من خلال تحديد المنطقة التي تسافر إليها في "ضبط المنطقة" من "ضبط الساعة".
قم بتخزين إعدادات المنطقة بعد العودة من الرحلة.

1 المس زر  لعرض القائمة.

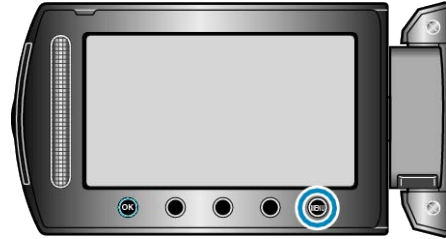

2 حدد "ضبط الساعة" ثم المس .



3 حدد "ضبط المنطقة" ثم المس .



4 اختر المنطقة التي ستسافر إليها والمس .



• يتم عرض اسم المدينة والفرق في الوقت.

ملاحظة:-

- يعمل ضبط "ضبط المنطقة" على تغيير وقت الساعة حيث يتم حساب مثل هذا الفرق في الوقت. بعد العودة إلى دولتك، اختر المنطقة التي تم ضبطها أولاً مرة أخرى لاستعادة إعدادات الساعة الأصلية.

التقاط مقاطع فيديو في الوضع التلقائي

يمكنك التسجيل دون القلق بشأن تفاصيل الإعداد عن طريق استخدام الوضع التلقائي.

1 افتح غطاء العدسة.

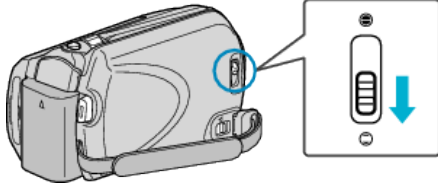

2 افتح شاشة LCD وقم باختيار وضع التشغيل.

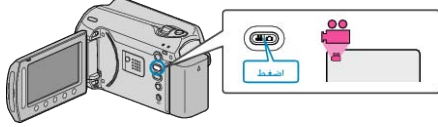

• تظهر أيقونة وضع الفيديو.

3 تحقق مما إذا كان وضع التسجيل هو وضع Auto (تلقائي).

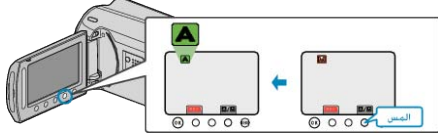

• إذا كان الوضع هو Manual (يدوي)، المس زر **A/M**.
يتغير الوضع بين الوضع التلقائي والوضع اليدوي مع كل لمسة.

4 ابدأ التسجيل.

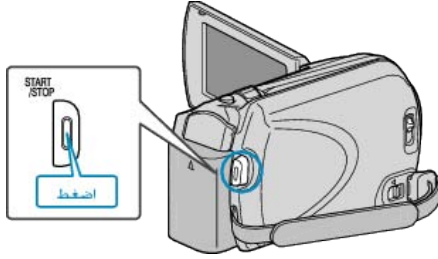

• اضغط مرة أخرى للإيقاف.

الكماليات الاختيارية

يمكنك التسجيل لمدة أطول باستخدام وحدة البطارية الاختيارية.

اسم المنتج	الوصف
وحدة بطارية BN-VG107E • BN-VG114E • BN-VG121E •	• توفر مدة تسجيل أطول من وحدة البطارية التي تأتي مع هذه الوحدة. كما يمكن استخدامها كوحدة بطارية احتياطية.
شاحن البطارية AA-VG1 •	• يتيح شحن وحدة البطارية دون استخدام هذه الوحدة.
حدة نسخ اسطوانات DVD CU-VD3 •	• يتيح نسخ الصور المسجلة على هذه الوحدة على اسطوانة DVD دون استخدام جهاز الكمبيوتر.
حدة نسخ اسطوانات DVD CU-VD50 •	• يقوم بإنشاء اسطوانات DVD ووظائف كمشغل اسطوانات DVD خارجي عند الاتصال بجهاز الكمبيوتر. بالإضافة إلى ذلك، يمكن عرض اسطوانات DVD من خلال توصيل CU-VD50 بالتلفزيون.

ملاحظة:

- لمزيد من المعلومات، يرجى الرجوع إلى الفهرس.
- BN-VG107E هي نفس وحدة البطارية التي تأتي مع هذه الكاميرا.

مدة التسجيل التقريبية (باستخدام البطارية)

وحدة بطارية	مدة التسجيل الفعلية	مدة التسجيل المستمر
BN-VG107E (مرفق)	40 دقيقة	1 ساعات و 10 دقيقة
BN-VG114E	1 ساعات و 25 دقيقة	2 ساعات و 30 دقيقة
BN-VG121E	2 ساعات و 5 دقيقة	3 ساعات و 50 دقيقة

- تتحقق القيم الواردة أعلاه عندما يكون "ضوء" مضبوطاً على وضع "إيقاف" و"إضاءة خلفية للشاشة" على الوضع "قياسي".
- قد تصبح مدة التسجيل الفعلية أقصر في حالة استخدام الزوم أو إذا تم إيقاف التسجيل لمرات متكررة. (يوصى بتجهيز وحدات البطاريات بحيث يمكنها العمل لمدة تعادل ثلاثة أضعاف مدة التسجيل المتوقعة).
- عند انتهاء عمر البطارية، تصبح مدة التسجيل أقصر حتى إذا كانت وحدة البطارية ممتلئة تماماً. (استبدل وحدة البطارية ببطارية جديدة.)

أزرار التشغيل الخاصة بتسجيل الفيديو

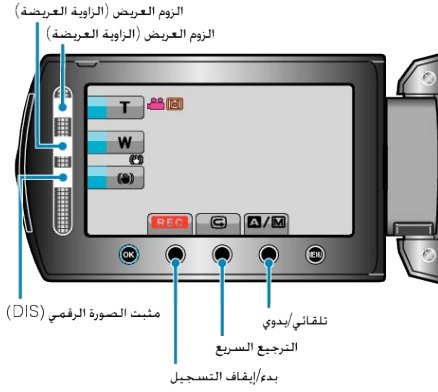

الوصف	أزرار التشغيل
يُسمح بإجراء نفس الوظائف الخاصة بذراع الزوم. يمكن تقليل اهتزاز الكاميرا الذي غالبًا ما يحدث عند استخدام ذراع الزوم. "استعمال الزوم" (صفحة 21)	زوم الجانب المقرب/ العريض
يحدد ما إذا كان سيتم تقليل الاهتزاز أم لا. "الحد من اهتزاز الكاميرا" (صفحة 22)	مثبت تلفازي للصورة
يعمل كزر START/STOP. "زر التسجيل" (صفحة 103)	بدء/إيقاف التسجيل
يتيح إمكانية عرض أحدث مقاطع الفيديو المسجلة. "فحص الصورة الملتقطة على الفور (الترجيع السريع)" (صفحة 22)	مراجعة سريعة
يغير وضع التسجيل بين التلفازي واليدوي.	تلفازي/يدوي

ملاحظة:

- لا يمكن استخدام زر تشغيل الشريط المنزلق عند قلب شاشة LCD.
- يظهر الزوم عند لمس الشريط المنزلق.

المؤشرات أثناء تسجيل الفيديو

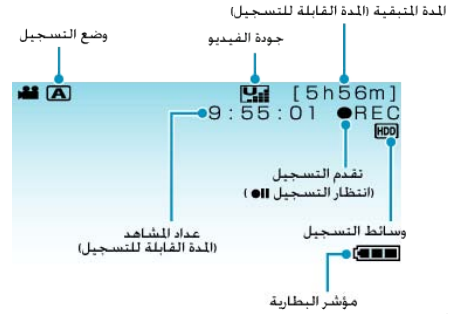

أيقونة العرض	الوصف
وضع التسجيل	اضغط على زر A/M لتغيير وضع التسجيل بين A (تلفازي) و M (يدوي).
جودة الفيديو	تعرض أيقونة ضبط "جودة الفيديو" المختارة في قائمة التسجيل. "جودة الفيديو" (صفحة 86)
المدة المتبقية (المدة القابلة للتسجيل)	تعرض المدة المتبقية لتسجيل الفيديو.
تقدم التسجيل	تظهر عند تقدم تسجيل الفيديو.
انتظار التسجيل	تظهر عند إيقاف تسجيل الفيديو مؤقتًا.
عداد المشاهد (المدة القابلة للتسجيل)	تعرض المدة المنصرمة من الفيديو الذي يتم تسجيله في الوقت الحالي.
وسائط التسجيل	تعرض أيقونة الوسائط التي يتم تسجيل الفيديو إليها. يمكن تغيير وسائط التسجيل. "وسائط تسجيل الفيديو" (صفحة 107)
مؤشر البطارية	تعرض الطاقة التقريبية المتبقية بالبطارية. يمكن الحصول على مزيد من التفاصيل حول طاقة البطارية بالضغط على زر INFO (معلومات). "طاقة البطارية/وقت التسجيل المتبقي" (صفحة 35)

استعمال الزوم

- يمكن تعديل زاوية العرض باستخدام الزوم.
- استخدم النهاية العريضة (نهاية الزاوية العريضة) لالتقاط الزاوية العريضة.
- استخدم النهاية القريبة (نهاية الزاوية المقربة) لتكبير الشيء المراد تصويره.

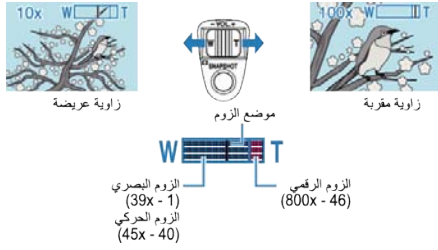

- يمكن أيضاً استخدام زوم الجانب المقرب/العريض للتقريب.
- الزوم العريض (الزاوية العريضة)
- الزوم العريض (الزاوية العريضة)

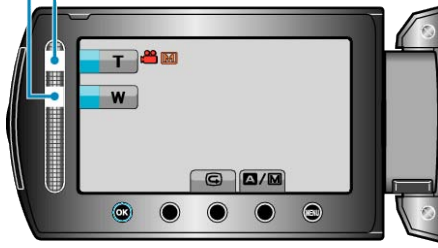

ملاحظة:

- يمكنك مد منطقة الزوم دون التقليل من جودة الصورة باستخدام الزوم الحركي.
 - عند استخدام الزوم الرقمي، تصبح الصورة حبيبية المظهر حيث يتم تكبيرها رقمياً.
 - يمكن تغيير نطاق نسبة الزوم.
- "زوم" (صفحة 87)

التقاط صور ساكنة أثناء تسجيل الفيديو

يمكن التقاط الصور الساكنة بالضغط على زر SNAPSHOT عند تشغيل وضع الفيديو (الاستعداد أو التسجيل).

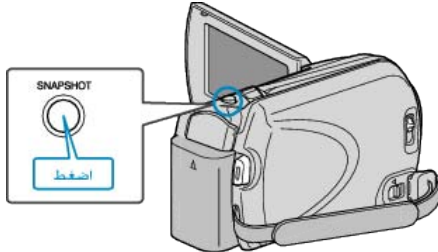

- يوميض "PHOTO" على الشاشة عند التقاط صورة ساكنة.



- يتم حفظ الصور الساكنة التي يتم التقاطها عند تسجيل الفيديو في المكان المحدد في إعدادات الوسائط.
- "وسائط تسجيل الصورة" (صفحة 107)

ملاحظة:

- يختلف حجم الصور الساكنة التي يتم التقاطها في وضع الفيديو مع إعداد "اختيار نسبة الأبعاد".
- "16:9": 360×640
- "4:3": 480×640
- "اختيار نسبة الأبعاد" (صفحة 88)
- تختلف جودة الصورة باختلاف إعداد "جودة الصورة".
- "تغيير جودة الصورة الساكنة" (صفحة 91)
- عند تطبيق أحد التأثيرات (أسود وأبيض/بني داكن) على الفيديو، سوف يتم تطبيق نفس التأثير على الصورة الساكنة.
- "مؤثر" (صفحة 93)

إعدادات مفيدة للتسجيل

- يمكن تغيير نسبة الأبعاد الخاصة بالتسجيل بين 16:9 و 4:3.
- "اختيار نسبة الأبعاد" (صفحة 88)
- يمكن إيجاد مقاطع الفيديو بسهولة أثناء العرض من خلال تصنيفها أثناء التسجيل.
- "تخصيص الملفات حسب الأحداث قبل التسجيل" (صفحة 30)
- عند ضبط "إعادة بدء سريع" على "تشغيل"، يتم تشغيل هذه الوحدة على الفور إذا قمت بفتح شاشة LCD في غضون 5 دقائق بعد فصل الطاقة من خلال غلق الشاشة.
- "إعادة بدء سريع" (صفحة 104)
- عند ضبط "إيقاف التيار التلقائي" على "تشغيل"، تتوقف هذه الوحدة بشكل تلقائي للحفاظ على الطاقة عند تشغيلها لمدة 5 دقائق. (فقط عند استخدام وحدة البطارية)
- "إيقاف التيار التلقائي" (صفحة 102)

تنبيه:

- لا تعرض العدسة إلى ضوء الشمس المباشر.
- لا تستخدم هذه الوحدة في المطر أو الثلج أو الأماكن عالية الرطوبة مثل الحمام.
- لا تستخدم هذه الوحدة في الأماكن المعرضة لأثرية أو رطوبة عالية والأماكن المعرضة للبخار أو الدخان بشكل مباشر.
- يضيء مصباح الاستخدام عند تقدم تسجيل الفيديو. لا تنزع محول التيار المتردد أو وحدة البطارية أو بطاقة SD عند وميض المصباح.
- قم بعمل نسخ احتياطية من البيانات الهامة المسجلة
- يوصى بنسخ البيانات الهامة المسجلة الخاصة بك على اسطوانة DVD أو أي وسائط تخزين أخرى. لأن تكون جي في سي JVC مسؤولة عن أي فقد في البيانات.

ملاحظة:

- قبل تسجيل مشهد ضروري، يوصى بإجراء تسجيل تجريبي.
- تحقق من وقت التسجيل المتبقي في الوسيط قبل بدء الالتقاط. في حالة عدم وجود مساحة كافية، قم بنقل (نسخ) البيانات إلى جهاز كمبيوتر أو اسطوانة.
- لا تنسى عمل نسخ بعد التسجيل!
- يتوقف التسجيل تلقائياً حيث لا يمكن أن يستمر لمدة 12 ساعة متتالية أو أكثر تبعاً للمواصفات. (قد يستغرق الأمر بعض الوقت لاستئناف التسجيل).
- بالنسبة للتسجيلات الطويلة، ينقسم الملف إلى ملفين أو أكثر إذا تعدى الحجم 4 جيجا بايت.
- يمكنك توصيل هذه الوحدة بمحول تيار متردد للتسجيل لساعات طويلة في الداخل.

التقاط الصور الساكنة في الوضع التلقائي

يمكنك التسجيل دون القلق بشأن تفاصيل الإعداد عن طريق استخدام الوضع التلقائي.

1 افتح غطاء العدسة.

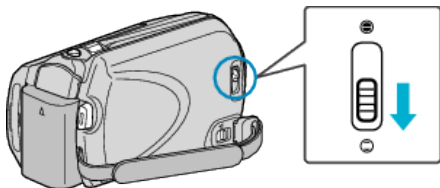

2 افتح شاشة LCD وقم باختيار وضع الصورة الساكنة.

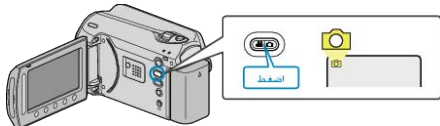

• تظهر أيقونة وضع الصورة الساكنة.

3 تحقق مما إذا كان وضع التسجيل هو وضع Auto (تلقائي).

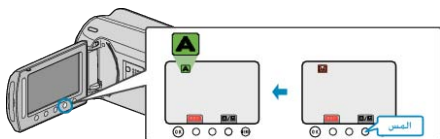

• إذا كان الوضع هو Manual (يدوي)، المس زر **A/M**.
يتغير الوضع بين الوضع التلقائي والوضع اليدوي مع كل لمسة.

4 اضبط التركيز البؤري على الجسم المراد تصويره.

اضبط التركيز البؤري على الجسم المراد تصويره.

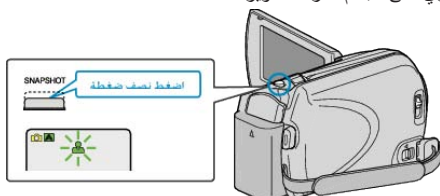

• عندما يتم الضبط، تومض أيقونة التركيز البؤري بضوء أخضر.

5 قم بالضغط على زر الكاميرا.

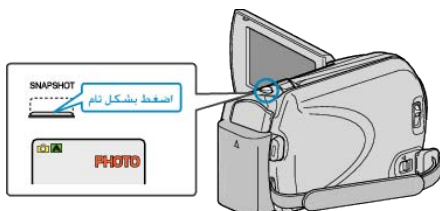

• يومض PHOTO عند التقاط صورة ساكنة.

الحد من اهتزاز الكاميرا

عند تشغيل مثبت الصورة الرقمي (DIS)، يمكن الحد بفاعلية من اهتزاز الكاميرا أثناء التسجيل.



• يتغير وضع مثبت الصورة الرقمي عند كل لمسة.

الإعداد	الشاشة
ينشط مثبت الصورة.	(مثبت الصور 1)
يقلل اهتزاز الكاميرا بشكل أكثر فعالية عند التقاط المشاهد الساطعة باستخدام نهاية الزاوية العريضة. * فقط عند نهاية الزاوية العريضة (حوالي 5X)	(مثبت الصور 2)
يقوم بإلغاء تفعيل مثبت الصورة.	(إيقاف)

ملاحظة:

- يوصى بإيقاف هذا الوضع عند استخدام الحامل ثلاثي الأرجل وتسجيل الهدف قليل الحركة.
- قد لا يكون التثبيت الكامل ممكناً إذا كان اهتزاز الكاميرا زائداً.
- هذا الإعداد فعال لتسجيل الفيديو فقط.

فحص الصورة الملتقطة على الفور

يمكنك فحص أحدث الصور الملتقطة أثناء تشغيل وضع التسجيل. (الترجيع السريع)

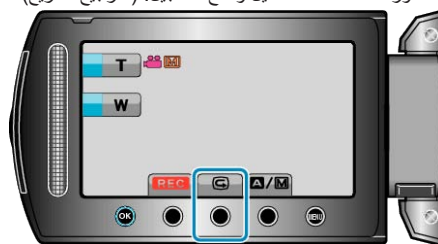

ملاحظة:

- كما يمكنك حذف الصورة بعد فحصها.
- لن يكون التراجع السريع قادراً على استدعاء أحدث الصور الملتقطة بمجرد إيقاف الطاقة.
- استخدم وضع العرض لفحص الصورة في هذه الحالة.
- الصور الساكنة

"فحص الصورة الملتقطة على الفور (الصور الساكنة)" (صفحة 24)

أزرار التشغيل الخاصة بتسجيل الصور الساكنة

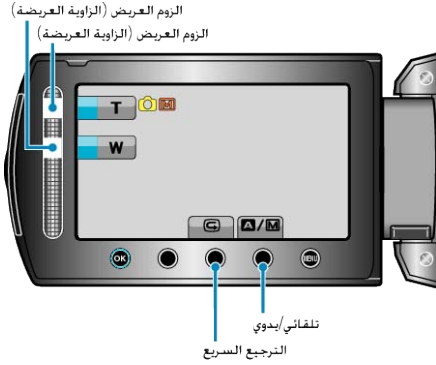

الوصف	أزرار التشغيل
يعمل كزراع للزوم. "استعمال الزوم" (صفحة 24)	زوم الجانب المقرب/العريض
يتيح إمكانية عرض أحدث الصور الساكنة المسجلة. "فحص الصورة الملتقطة على الفور" (صفحة 24)	مراجعة سريعة
يغير وضع التسجيل بين التلقائي واليدوي.	تلقائي/يدوي

ملاحظة:

- لا يمكن استخدام زر تشغيل الشريط المنزلق عند قلب شاشة LCD.
- يظهر الزوم عند لمس الشريط المنزلق.

إعدادات مفيدة للتسجيل

- عند ضبط "إعادة بدء سريع" على "تشغيل"، يتم تشغيل هذه الوحدة على الفور إذا قمت بفتح شاشة LCD في غضون 5 دقائق بعد فصل الطاقة من خلال غلق الشاشة.
- "إعادة بدء سريع" (صفحة 104)
- عند ضبط "إيقاف التيار التلقائي" على "تشغيل"، تتوقف هذه الوحدة بشكل تلقائي للحفاظ على الطاقة عند تشغيلها لمدة 5 دقائق. (فقط عند استخدام وحدة البطارية)
- "إيقاف التيار التلقائي" (صفحة 102)

تنبيه:

- لا تعرض العدسة إلى ضوء الشمس المباشر.
- لا تستخدم هذه الوحدة في المطر أو الثلج أو الأماكن عالية الرطوبة مثل الحمام.
- لا تستخدم هذه الوحدة في الأماكن المعرضة لأتربة أو رطوبة عالية والأماكن المعرضة للبخار أو الدخان بشكل مباشر.
- يضيء مصباح الاستخدام عند تقدم تسجيل الصور الساكنة. لا تنزع محول التيار المتردد أو وحدة البطارية أو بطاقة SD عند وميض المصباح.

ملاحظة:

- قبل تسجيل مشهد ضروري، يوصى بإجراء تسجيل تجريبي.
- مثبت الصورة الرقمي (DIS) لا يعمل عند تسجيل الصور الساكنة.

المؤشرات أثناء تسجيل الصور الساكنة

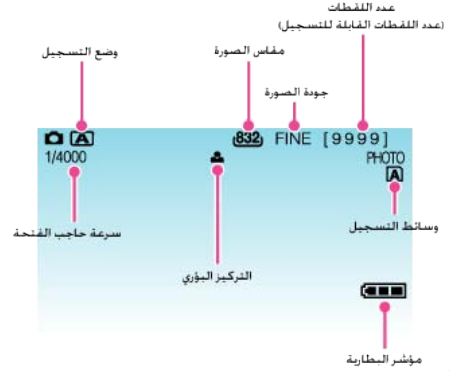

الوصف	أيقونة العرض
اضغط على زر A/M لتغيير وضع التسجيل بين A (تلقائي) و M (يدوي).	وضع التسجيل
تعرض أيقونة مقياس الصورة. لا يمكن تغيير إعداد مقياس الصورة.	مقياس الصورة
تعرض أيقونة ضبط "جودة الصورة" المختارة في قائمة التسجيل. "جودة الصورة" (صفحة 91)	جودة الصورة
تعرض عدد اللقطات المتبقية لتسجيل الصور الساكنة.	عدد اللقطات (عدد اللقطات القابلة للتسجيل)
تعرض سرعة حاجب الفتحة.	سرعة حاجب الفتحة
تضيء باللون الأخضر عندما يتم ضبط التركيز البؤري.	التركيز البؤري
تظهر عند التقاط صورة ساكنة.	تقدم التسجيل
تعرض أيقونة الوسائط التي يتم تسجيل الصور الساكنة إليها. يمكن تغيير وسائط التسجيل. "وسائط تسجيل الصورة" (صفحة 107)	وسائط التسجيل
تعرض الطاقة التقريبية المتبقية بالبطارية. يمكن الحصول على مزيد من التفاصيل حول طاقة البطارية بالضغط على زر $INFO$. "طاقة البطارية/وقت التسجيل المتبقي" (صفحة 35)	مؤشر البطارية

التسجيل اليدوي

يمكنك ضبط الإعدادات مثل السطوع وسرعة حاجب الفتحة باستخدام الوضع اليدوي. يمكن ضبط التسجيل اليدوي لكل من وضعي الفيديو والصور الساكنة.

1 حدد وضع الفيديو أو وضع الصور الساكنة.

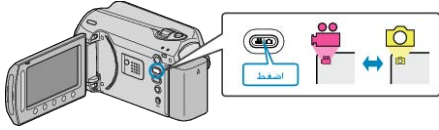

• تظهر أيقونة وضع الفيديو أو الصورة الساكنة.

2 قم باختيار وضع التسجيل اليدوي.

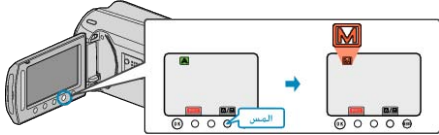

• يتغير الوضع بين الوضع التلقائي والوضع اليدوي مع كل لمسة.

3 ابدأ التسجيل.

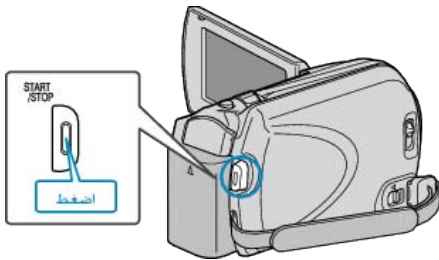

• اضغط مرة أخرى للإيقاف.

• ملحظة:

• يتم عرض الإعدادات اليدوية فقط في الوضع اليدوي.

استعمال الزوم

يمكن تعديل نطاق الالتقاط باستخدام الزوم.

- استخدم النهاية العريضة (نهاية الزاوية العريضة) للالتقاط الزاوية العريضة.
- استخدم النهاية القريبة (نهاية الزاوية المقربة) لتكبير الشيء المراد تصويره.

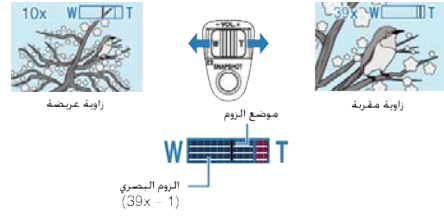

• يمكن أيضاً استخدام زوم الجانب المقرب/العريض للتقريب.

الزوم العريض (الزاوية العريضة)
الزوم العريض (الزاوية العريضة)

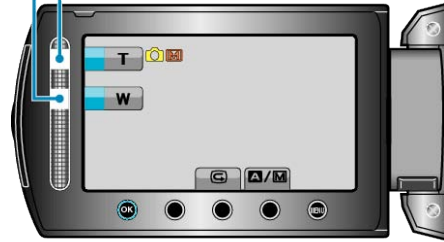

• ملحظة:

• لا يتوفر الزوم الرقمي في وضع تسجيل الصورة الساكنة.

فحص الصورة الملتقطة على الفور

يمكنك فحص أحدث الصور الملتقطة أثناء تشغيل وضع التسجيل. (الترجيع السريع)

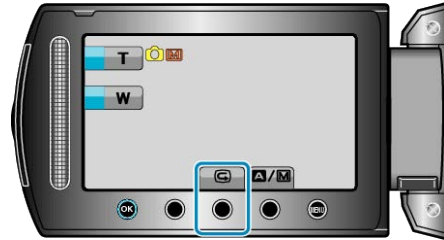

• ملحظة:

• كما يمكنك حذف الصورة بعد فحصها.

• لن يكون التراجع السريع قادراً على استدعاء أحدث الصور الملتقطة بمجرد إيقاف الطاقة. استخدم وضع العرض لفحص الصورة في هذه الحالة.

• الفيديو

"فحص الصورة الملتقطة على الفور (الفيديو)" (صفحة 22)

تحديد المشهد

يمكن تسجيل المشاهد الشائعة المتكررة باستخدام معظم الإعدادات المناسبة.

1 المس زر (MENU) لعرض القائمة.



2 حدد "التهيئة اليدوية" ثم المس (OK).



3 حدد "تحديد مشهد" ثم المس (OK).



4 قم باختيار المشهد والمس (OK).



• بعد الضبط، المس (MENU).

قائمة التسجيل اليدوي

يمكن ضبط العناصر التالية.

الاسم	الوصف
تحديد مشهد	<ul style="list-style-type: none"> يمكن إجراء التسجيلات التي تلائم ظروف التصوير بسهولة. "تحديد المشهد" (صفحة 25)
FOCUS	<ul style="list-style-type: none"> استخدم التركيز البؤري اليدوي في حالة عدم التركيز على الجسم تلقائيًا. "ضبط التركيز البؤري يدويًا" (صفحة 26)
ضبط السطوع	<ul style="list-style-type: none"> يمكن ضبط السطوع العام على الشاشة. استخدم هذا الإعداد عند التسجيل في الظلام أو في موقع ساطع. "ضبط السطوع" (صفحة 27)
سرعة حاجب العدسة	<ul style="list-style-type: none"> يمكن ضبط سرعة حاجب الفتحة. استخدم هذا الإعداد عند تصوير جسم سريع الحركة أو للتأكيد على تصوير حركة الجسم. "إعداد سرعة حاجب الفتحة" (صفحة 27)
موازنة اللون الأبيض	<ul style="list-style-type: none"> يمكن ضبط اللون العام على الشاشة. استخدم هذا الإعداد عندما يظهر اللون على الشاشة بشكل مختلف عن اللون الحقيقي. "إعداد توازن النضار" (صفحة 28)
تعويض إضاءة خلفية	<ul style="list-style-type: none"> يصحح الصورة عندما يظهر الجسم مظلمًا نظرًا للإضاءة الخلفية. استخدم هذا الإعداد عند التصوير في الجهة المقابلة للضوء. "إعداد معادلة الإضاءة الخلفية" (صفحة 28)
منطقة معايرة ضوئية	<ul style="list-style-type: none"> يمكن تحديد سطوع منطقة معينة بأنه السطوع القياسي. "إعداد منطقة القياس" (صفحة 29)
مؤثر	<ul style="list-style-type: none"> يمكن التقاط الصور التي تبدو قديمة أو مقاطع الفيديو باللونين الأبيض والأسود. "التسجيل باستخدام التأثيرات" (صفحة 29)
تقريب وتكبير	<ul style="list-style-type: none"> استخدم هذا الإعداد لالتقاط صور مقربة (ماكرو) للجسم. "التقاط صور مقربة" (صفحة 30)

* تعد الصورة مجرد انطباع.

ضبط التركيز البؤري يدويًا

قم بهذا الضبط عندما يكون التركيز البؤري غير واضح في "تلقائي" أو عندما يكون التركيز اليدوي مرغوبًا.

1 المس زر **MENU** لعرض القائمة.

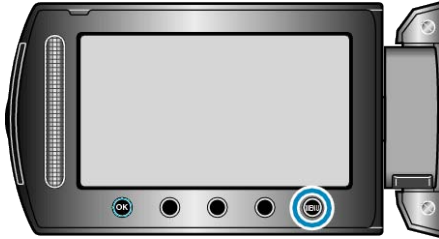

2 حدد "التهيئة اليدوية" ثم المس **OK**.



3 حدد "FOCUS" ثم المس **OK**.



4 حدد "يدوي" ثم المس **OK**.



5 قم بضبط التركيز البؤري باستخدام الشريط المنزلق.



- حركة لأعلى للتركيز على جسم بعيد.
- حركة لأسفل للتركيز على جسم قريب.

6 المس **OK** للتأكيد.



ملاحظة:

- يظل الجسم الذي يتم التركيز عليه في نهاية الزاوية المقربة (T) تحت التركيز عندما يتم تصغيره حتى نهاية الزاوية العريضة (W).

التأثير	الإعداد
يزيد من سطوع المشهد تلقائيًا عندما تكون المنطقة المحيطة معتمة. لمنع اهتزاز الكاميرا، استخدم حامل ثلاثي الأرجل.	ليل
<p>OFF</p> <p>ON</p>	
يقوم بالتقاط المشاهد الليلية بشكل طبيعي.	ضوء خافت
<p>OFF</p> <p>ON</p>	
يجعل لون الخلفية داكنًا لإظهار الأشخاص في الصورة.	فتحة
<p>OFF</p> <p>ON</p>	
يلتقط الأجسام سريعة الحركة بوضوح في إطار واحد.	رياضي
<p>OFF</p> <p>ON</p>	
يمنع الجسم من الظهور معتمًا جدًا عند تسجيل مشاهد الثلوج في اليوم المشمس.	ثلج
<p>OFF</p> <p>ON</p>	
يمنع الجسم البشري من الظهور شديد السطوع تحت الضوء.	ضوء بقعي
<p>OFF</p> <p>ON</p>	

ملاحظة:

- يمكن ضبط الإعدادات بشكل منفصل بالنسبة لمقاطع الفيديو والصور الساكنة.

إعداد سرعة حاجب الفتحة

يمكنك إعداد سرعة حاجب الفتحة كي تتناسب نوع الجسم.

1 المس زر  لعرض القائمة.

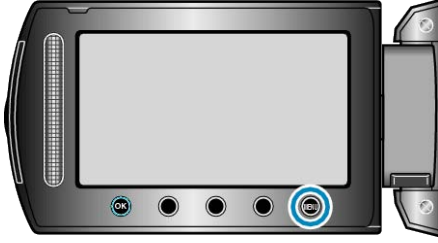

2 حدد "التهيئة اليدوية" ثم المس .



3 حدد "سرعة حاجب العدسة" ثم المس .



4 حدد "يدوي" ثم المس .



5 حدد سرعة حاجب الفتحة باستخدام الشريط المنزلق.



- يعدل سرعة حاجب الفتحة من 1/2 إلى 1/4000.
- (ما يزيد على 1/1000 يكون خاصًا بالصورة الساكنة).
- حرك الشريط المنزلق لأعلى لزيادة سرعة حاجب الفتحة.
- حرك الشريط المنزلق لأسفل لتقليل سرعة حاجب الفتحة.

6 المس  للتأكيد.





ملاحظة:

ضبط السطوع

يمكنك ضبط السطوع على أفضل المستويات بالنسبة لك.

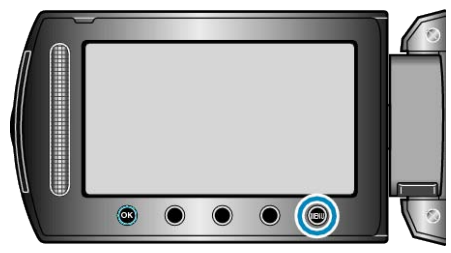
1 المس زر  لعرض القائمة.



2 حدد "التهيئة اليدوية" ثم المس .



3 حدد "ضبط السطوع" ثم المس .



4 حدد "يدوي" ثم المس .



5 حدد قيمة السطوع باستخدام الشريط المنزلق.



- نطاق معادلة الإضاءة أثناء تسجيل الفيديو: من -6 إلى +6
- نطاق معادلة الإضاءة أثناء تسجيل الصور الساكنة: من -2.0 إلى +2.0
- حرك الشريط المنزلق لأعلى لزيادة السطوع.
- حرك الشريط المنزلق لأسفل لتقليل السطوع.

6 المس  للتأكيد.



• يمكن ضبط الإعدادات بشكل منفصل بالنسبة لمقاطع الفيديو والصور الساكنة.

إعداد توازن البياض

يمكنك ضبط درجة اللون كي تناسب مصدر الضوء.

1 المس زر لعرض القائمة.

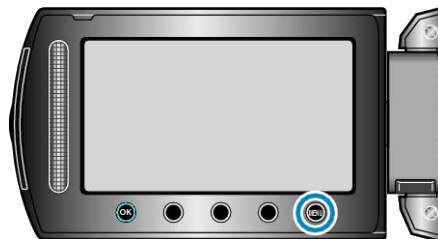

2 حدد "التهيئة اليدوية" ثم المس .



3 حدد "موازنة اللون الأبيض" ثم المس .



4 حدد ضبط توازن البياض ثم المس .



إعداد معادلة الإضاءة الخلفية

يمكنك تصحيح الصورة عندما يظهر الجسم مظلمًا جدًا بسبب الإضاءة الخلفية.

1 المس زر لعرض القائمة.

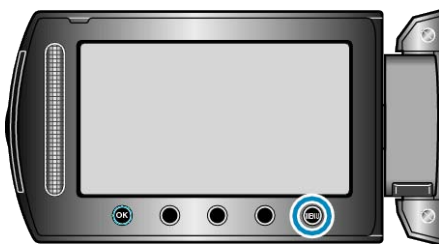

2 حدد "التهيئة اليدوية" ثم المس .



3 حدد "تعويض إضاءة خلفية" ثم المس .



4 حدد "تشغيل" ثم المس .



التفاصيل

الإعداد

التفاصيل	الإعداد
يُضبط تلقائيًا إلى الألوان الطبيعية.	تلقائي
استخدم هذا الإعداد عند عدم حل المشكلة المتعلقة بالألوان غير الطبيعية.	MWB
قم بضبط هذا الإعداد عند التصوير خارج المبنى في يوم مشمس.	صحو
قم بضبط هذا الإعداد عند التصوير في يوم ملبد بالغيوم أو داخل الظل.	غائم
قم بضبط هذا الإعداد عند التصوير تحت ضوء الاستتار مثل ضوء الفيديو.	هالوجين

استخدام MWB

1 أمسك بورقة بياض أمام الكاميرا بحيث تملأ الورقة البيضاء الشاشة بأكملها.

2 حدد "MWB" ثم استمر في لمس .

• يومض المؤشر.

3 قم بتحرير  بعد اختفاء القائمة.

التسجيل باستخدام التأثيرات

يمكنك إضافة العديد من التأثيرات إلى مقاطع الفيديو والصور الساكنة لخلق جو مختلف عن جو التسجيل المعتاد.



* تعد الصورة مجرد انطباع.

1 المس زر لعرض القائمة.

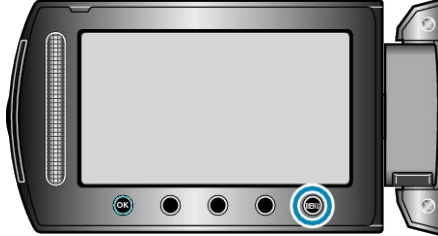

2 حدد "التأثيرات البصرية" ثم المس .



3 حدد "مؤثر" ثم المس .



4 قم باختيار التأثير والمس .



إعداد منطقة القياس

يمكنك تحديد سطوع منطقة معينة بأنه السطوع القياسي.

1 المس زر لعرض القائمة.

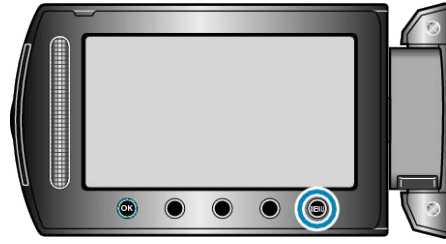

2 حدد "التأثيرات البصرية" ثم المس .



3 حدد "منطقة معايرة ضوئية" ثم المس .



4 حدد "بقعة" ثم المس .



• عند اختيار "بقعة"، حدد موضع إطار البقعة من خلال لمس زر التشغيل "→"/"←".
بعد الاختيار، المس للتأكيد.

التفاصيل	الإعداد
لا يوجد تأثير.	إيقاف
يعطي الصور لوناً بنياً مثل الصور القديمة.	جو باهت
يسجل صوراً ذات لون أبيض وأسود مثل صور التلفزيون القديم.	لون أحادي
يتخطى بعض الإطارات لإعطاء الصور طابع الأفلام القديمة. • يمكن ضبطه فقط في وضع الفيديو.	فيلم كلاسيكي
يجعل الصور تبدو كمجموعة من اللقطات الفوتوغرافية المتتابعة باستخدام تخطي الإطارات. • يمكن ضبطه فقط في وضع الفيديو.	تدويم

ملاحظة:

• يمكن ضبط الإعدادات بشكل منفصل بالنسبة لمقاطع الفيديو والصور الساكنة.

تخصيص الملفات حسب الأحداث قبل التسجيل

يمكن إيجاد مقاطع الفيديو بسهولة أثناء العرض من خلال تصنيفها أثناء التسجيل.

1 حدد وضع الفيديو.

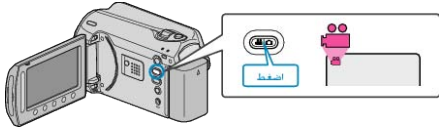

2 المس زر **OK** لعرض القائمة.

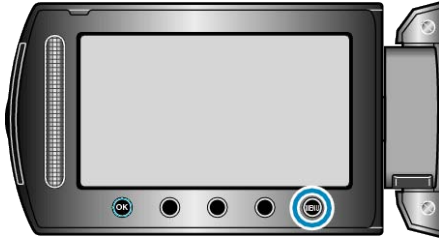

3 حدد "تسجيل الحدث" ثم المس **OK**.



4 حدد نوع الحدث ثم المس **OK**.



نوع الحدث
اجازة سنوية
عطلة
رياضي
ذكرى سنوية
تهنئة
طفل رضيع
ابن
ابنة
عيد ميلاد
تخرج

• تظهر إحدى الأيقونات على الشاشة ويتم تسجيل الفيديو تحت الحدث المختار. (سوف يستمر تسجيل مقاطع الفيديو لنفس الحدث حتى يتم تغييره.)
ملاحظة:

- لإيقاف تخصيص الحدث، المس "إلغاء" في الخطوة 4.
- يمكن تغيير الحدث المخصص مرة أخرى فيما بعد.

"تغيير حدث الملف الظاهر حالياً" (صفحة 51)
"تغيير أحداث الملفات المختارة" (صفحة 52)

التقاط صور مقربة

يمكنك التقاط صور مقربة لهدف ما باستخدام وظيفة الماكرو المقرب.



* تعد الصورة مجرد انطباع.

1 المس زر **OK** لعرض القائمة.

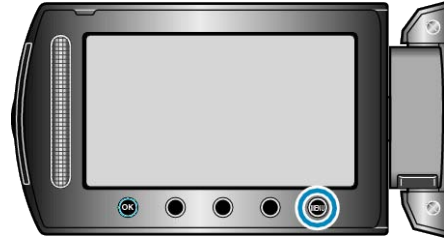

2 حدد "التهيئة اليدوية" ثم المس **OK**.



3 حدد "تقريب وتكبير" ثم المس **OK**.



4 حدد "تشغيل" ثم المس **OK**.



الإعداد	التفاصيل
إيقاف	يُتيح التقاط الصور المقربة حتى 1 م في حيز نهاية الزاوية المقربة (T). يُتيح التقاط الصور المقربة حتى 5 سم في حيز نهاية الزاوية العريضة (W).
تشغيل	يُتيح التقاط الصور المقربة حتى 50 سم في حيز نهاية الزاوية المقربة (T). يُتيح التقاط الصور المقربة حتى 5 سم في حيز نهاية الزاوية العريضة (W).

تنبيه:

- للعودة إلى التسجيل العادي، قم بضبط وضع الماكرو المقرب على "إيقاف".

تحميل مقاطع الفيديو

يمكنك تحميل مقاطع الفيديو الخاصة بك على YouTube باستخدام برنامج "Everio Media-Browser" المرفق.

- قم بتثبيت البرنامج على جهاز الكمبيوتر ووصل هذه الوحدة بجهاز الكمبيوتر.
- للحصول على تفاصيل حول كيفية استخدام البرنامج، يرجى الرجوع إلى ملف التعليمات.

"تثبيت البرنامج المرفق" (صفحة 77)
"توصيل هذه الكاميرا بجهاز الكمبيوتر" (صفحة 76)

حدوث مشكلة عند تحميل مقاطع الفيديو

- تحقق مما إذا كنت قد أنشأت حساب على YouTube.
- تحتاج لحساب YouTube الخاص بك لتحميل الملفات إلى YouTube.
- يرجى الرجوع إلى "الأسئلة والأجوبة"، "أحدث المعلومات"، "تنزيل المعلومات"، وغيرها في "انقر للحصول على أحدث المعلومات الخاصة بالمنتج" في ملف التعليمات الخاص ببرنامج "Everio MediaBrowser" المرفق.

تسجيل مقاطع فيديو بتنسيق YouTube

يمكنك المشاركة بذكرياتك الممتعة مع أسرته وأصدقائك بسهولة من خلال إرسال مقاطع الفيديو الخاصة بك على موقع المشاركة بمقاطع الفيديو YouTube.

- من خلال تحميل الصور، قد يتم تسجيل مقاطع الفيديو المناسبة للتحميل على YouTube (في غضون 10 دقائق) بشكل مباشر.

ملاحظة:-

لمزيد من المعلومات حول YouTube، يرجى زيارة الموقع الإلكتروني التالي.

<http://www.youtube.com>

1 حدد وضع الفيديو.

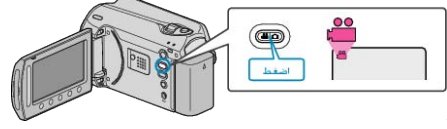

- تظهر أيقونة وضع الفيديو.

2 اضغط على زر UPLOAD/EXPORT لعرض قائمة إعدادات التحميل/إعدادات التصدير.

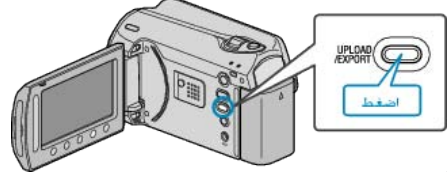

3 حدد "تحميل التصوير" ثم المس زر OK.



- يتغير الوضع بين الوضع ON و OFF مع كل ضغطة.
- لإلغاء هذا الإعداد، اضبطه على "OFF".
- بعد الضبط، المس زر ←.

4 ابدأ التسجيل.

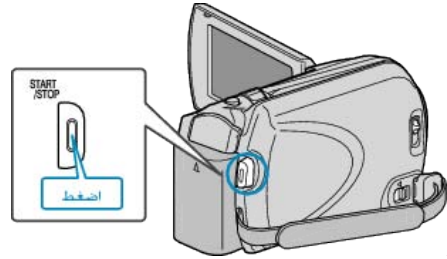

- اضغط مرة أخرى للإيقاف.
- يقدر طول أقصى مدة لتسجيل مقطع فيديو في وضع التحميل بنحو 10 دقائق.
- يتوقف التسجيل تلقائيًا بعد 10 دقائق.

ملاحظة:-

- يمكن إجراء تحميل التسجيل فقط لما يقرب من 10 دقائق وهو ما يمثل حدود وقت YouTube.
- لا يمكن إجراء تغيير مقاطع الفيديو إلى تنسيق الملف على هذه الوحدة لتحميلها.
- لتحميل ملفات الفيديو، يرجى الرجوع إلى "تحميل مقاطع الفيديو" أدناه.
- تختفي أيقونة تحميل التسجيل عند توقف التسجيل.
- لتسجيل مقطع فيديو آخر في وضع التحميل، قم بإجراء الإعدادات مرة أخرى.

التسجيل في فواصل زمنية (تسجيل بالبعد الزمني)

تسمح هذه الوظيفة بعرض التغييرات التي تطرأ على المشهد وتحدث ببطء خلال فترة زمنية طويلة في غضون فترة قصيرة من خلال التقاط إطارات له في فاصل زمني معين.

يكون ذلك مفيداً في عمل المشاهدات مثل تفتح برعم الورد.

1 حدد وضع الفيديو.

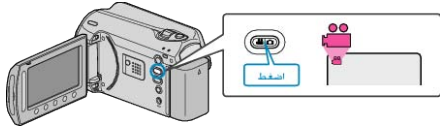

2 المس زر (MENU) لعرض القائمة.

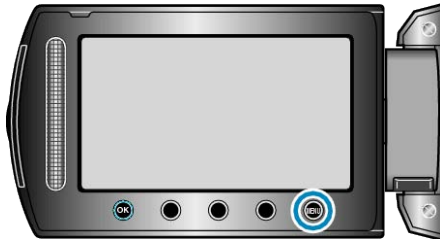

3 حدد "تسجيل بالبعد الزمني" ثم المس (OK).



4 حدد فاصل زمني (1 إلى 80 ثانية) والمس (OK).



• كلما زاد عدد الثواني كلما طالت مدة الفاصل الزمني للتسجيل.

5 ابدأ التسجيل.

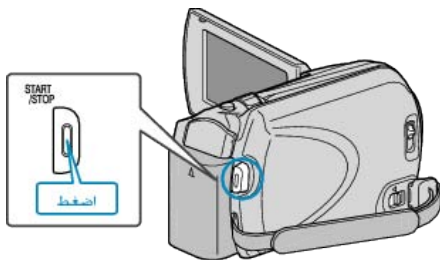

- يمكنك التقاط الإطار في فواصل زمنية ضمن الفترة المحددة.
- عند ضبط الفاصل الزمني للتسجيل على "فاصل لعشرين ثانية" أو أعلى، يتغير وضع هذه الوحدة إلى وضع توفير الطاقة بين التسجيلات.
- في النقطة التالية للتسجيل، سوف يتم إيقاف وضع حفظ الطاقة كما سيبدأ التسجيل تلقائياً.
- اضغط على زر START/STOP مرة أخرى لإيقاف التسجيل.

تسجيل مقاطع فيديو بتنسيق iTunes

من خلال التسجيل مع تشغيل إعداد التصدير، يمكنك نقل مقاطع الفيديو إلى برنامج "iTunes" من Apple عند اتصال هذه الوحدة بجهاز الكمبيوتر.

يتم عرض "LIB" عند تسجيل مقاطع الفيديو بتنسيق iTunes.

استخدم البرنامج المرفق لنقل مقاطع الفيديو.

"تنصيب البرنامج المرفق" (صفحة 77)

ملاحظة:

لمزيد من المعلومات حول iTunes و iPod، يرجى زيارة الموقع الإلكتروني التالي.

<http://www.apple.com/itunes>

1 حدد وضع الفيديو.

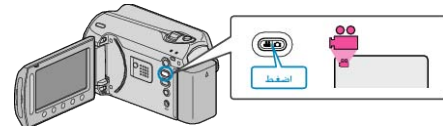

• تظهر أيقونة وضع الفيديو.

2 اضغط على زر UPLOAD/EXPORT لعرض قائمة إعدادات التحميل/إعدادات التصدير.

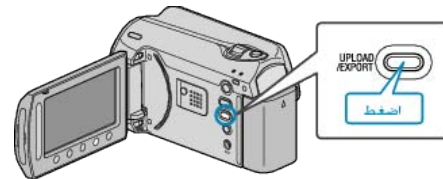

3 حدد "تصدير التصوير" ثم المس زر (OK).



• يتغير الوضع بين الوضع ON و OFF مع كل ضغط.

• لإلغاء هذا الإعداد، اضبطه على "OFF".

• بعد الضبط، المس زر (←).

4 ابدأ التسجيل.

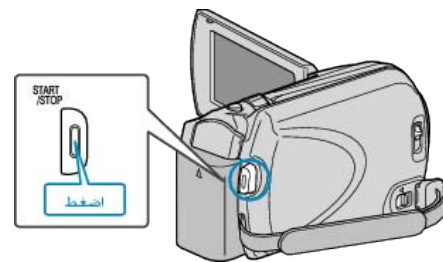

• اضغط مرة أخرى للإيقاف.

نقل مقاطع الفيديو المسجلة إلى iPod

يمكنك تصدير مقاطع الفيديو إلى iTunes باستخدام برنامج "Everio MediaBrowser" المرفق. قم بتنصيب البرنامج على جهاز الكمبيوتر ووصل هذه الوحدة بجهاز الكمبيوتر.

• للحصول على تفاصيل حول كيفية استخدام البرنامج، يرجى الرجوع إلى ملف التعليمات.

• لمزيد من التفاصيل حول نقل الملفات إلى iPod، يرجى الرجوع إلى ملف تعليمات iTunes.

"تنصيب البرنامج المرفق" (صفحة 77)

"نسخ جميع الملفات" (صفحة 78)

حدوث مشكلة عند تصدير الملفات إلى iTunes

- يرجى الرجوع إلى "الأسئلة والأجوبة"، "أحدث المعلومات"، "تنزيل المعلومات"، وغيرها في انقر للحصول على أحدث المعلومات الخاصة بالمنتج في ملف التعليمات الخاص ببرنامج "Everio MediaBrowser" المرفق.

إعداد انتهاء الوقت

كلما زاد عدد الثواني كلما طالت مدة الفاصل الزمني للتسجيل.

التفاصيل	الإعداد
	يقوم بإلغاء تفعيل الوظيفة.
فاصل لثانية واحدة	يلتقط إطاراً في فواصل زمنية قدرها 1 ثانية. سوف يتم عرض مقاطع الفيديو المسجلة بسرعة تزيد 30 مرة عن سرعة التسجيل.
فاصل لثانيتين	يلتقط إطاراً في فواصل زمنية قدرها 2 ثانية. سوف يتم عرض مقاطع الفيديو المسجلة بسرعة تزيد 60 مرة عن سرعة التسجيل.
فاصل لخمس ثوان	يلتقط إطاراً في فواصل زمنية قدرها 5 ثانية. سوف يتم عرض مقاطع الفيديو المسجلة بسرعة تزيد 150 مرة عن سرعة التسجيل.
فاصل لعشر ثوان	يلتقط إطاراً في فواصل زمنية قدرها 10 ثانية. سوف يتم عرض مقاطع الفيديو المسجلة بسرعة تزيد 300 مرة عن سرعة التسجيل.
فاصل لعشرين ثانية	يلتقط إطاراً في فواصل زمنية قدرها 20 ثانية. سوف يتم عرض مقاطع الفيديو المسجلة بسرعة تزيد 600 مرة عن سرعة التسجيل.
فاصل لأربعين ثانية	يلتقط إطاراً في فواصل زمنية قدرها 40 ثانية. سوف يتم عرض مقاطع الفيديو المسجلة بسرعة تزيد 1200 مرة عن سرعة التسجيل.
فاصل لثمانين ثانية	يلتقط إطاراً في فواصل زمنية قدرها 80 ثانية. سوف يتم عرض مقاطع الفيديو المسجلة بسرعة تزيد 2400 مرة عن سرعة التسجيل.

تنبيه:

- لا يمكن تسجيل الصوت خلال وضع انتهاء وقت التسجيل.
- لا يكون استخدام الزوم والتسجيل المتزامن للصور الساكنة ومثبت الصورة الرقمي (DIS) متوفرًا في وضع انتهاء وقت التسجيل.
- عند توقف التسجيل عندما يكون الوقت المسجل أقل من "0:00:00:17"، فلن يتم حفظ الفيديو.

ملاحظة:

- يتم حفظ إعدادات انتهاء وقت التسجيل عند فصل الطاقة.
- عند تشغيل الطاقة، يظهر "انتهاء الوقت" على الشاشة.
- يتوقف التسجيل تلقائيًا بعد 99 ساعة من البدء.
- استخدم الحامل ثلاثي الأرجل ومحول التيار المتردد في حالة تسجيلات انتهاء وقت التسجيل ذات الفواصل الزمنية الطويلة.
- كما يوصى بتثبيت التركيز البؤري وتوازن البياض يدويًا.
- "تركيب الحامل ثلاثي الأرجل" (صفحة 17)
- "ضبط التركيز البؤري يدويًا" (صفحة 26)
- "إعداد توازن البياض" (صفحة 28)

المؤشرات أثناء انتهاء وقت التسجيل

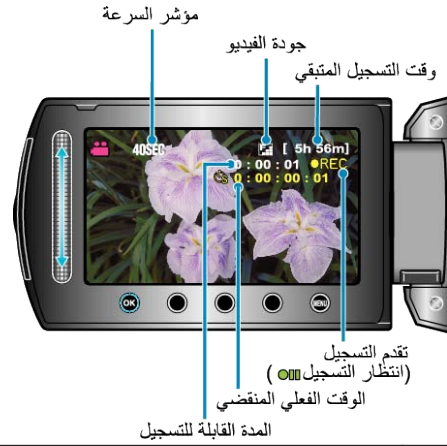

المشاهدة	الوصف
مؤشر السرعة	تعرض الفاصل الزمني للتسجيل الذي تم ضبطه.
جودة الفيديو	تعرض أيقونة جودة الفيديو التي تم ضبطها.
وقت التسجيل المتبقي	الوقت المتبقي للتسجيل باستخدام جودة الفيديو المختارة حاليًا.
تقدم التسجيل	تظهر عند تقدم تسجيل الفيديو. تومض عند تشغيل وضع توفير الطاقة.
انتظار التسجيل	تظهر عند إيقاف تسجيل الفيديو مؤقتًا.
الوقت الفعلي المنقضي	تعرض الوقت الفعلي المنقضي بعد بدء التسجيل.
المدة القابلة للتسجيل	تعرض المدة الفعلية القابلة لتسجيل مقطع الفيديو. تزيد المدة القابلة للتسجيل في وحدات الإطارات.

التسجيل التلقائي باستخدام التحركات الحساسة (تسجيل تلقائي)

تسمح هذه الوظيفة للوحدة بالتسجيل تلقائيًا من خلال الشعور بالتغيرات التي تطرأ على حركة الجسم (السطوع) داخل الإطار الأحمر المعروض على شاشة LCD. (التسجيل التلقائي) يمكن ضبط هذه الوظيفة لكل من وضعي الفيديو والصور الساكنة.

1 حدد وضع الفيديو أو وضع الصور الساكنة.

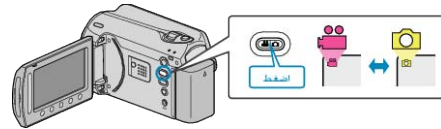

2 قم بضبط الصورة حسب الجسم.

• قم بضبط زاوية العرض باستخدام الزوم وغير ذلك.
• لن يكون تشغيل الزوم متاحًا بمجرد بدء وضع التسجيل التلقائي.

3 المس زر (OK) لعرض القائمة.

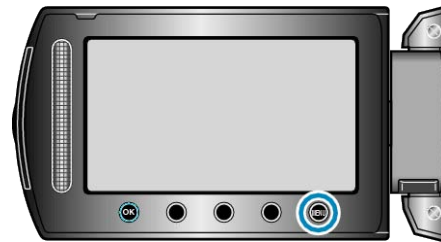

4 حدد "تسجيل تلقائي" ثم المس (OK).



5 حدد "تشغيل" ثم المس (OK).



6 يبدأ التسجيل تلقائيًا عندما يتحرك الجسم داخل الإطار الأحمر.



- يظهر إطار أحمر بعد ثابنتين من اختفاء قائمة العرض.
- بالنسبة لتسجيل الفيديو، يستمر التسجيل عندما يكون لا يزال هناك تحركات للجسم (تغيرات في السطوع) داخل الإطار الأحمر. عندما لم يعد هناك المزيد من تحركات الجسم (تغيرات في السطوع) داخل الإطار الأحمر، فإن التسجيل سيتوقف خلال خمس ثوان.
- لإيقاف تسجيل الفيديو يدويًا، اضغط على زر START/STOP. مع ذلك، في حالة بقاء إعداد التسجيل التلقائي على وضع التشغيل حتى عقب تسجيل الفيديو، فإن التسجيل يبدأ مرة أخرى عند اكتشاف تحركات الجسم (تغيرات في السطوع) داخل الإطار الأحمر. لإلغاء التسجيل التلقائي، قم بضبطه على الوضع "إيقاف".

تنبيه:

- إعداد التسجيل اليدوي الوحيد المتوفر هو "تقريب وتكبير".
- يتم ضبط جميع الإعدادات المتيقبة على الوضع "تلقائي".
- لا يكون الزوم الرقمي ومثبت الصورة الرقمي (DIS) والمؤقت الذاتي والتصوير المستمر متوفرًا بعد ضبط التسجيل التلقائي.
- لا يمكن استخدام وضع تسجيل تلقائي إلى جانب وضع تسجيل بالبعد الزمني. فعند ضبط كلاهما، تكون الأولوية لتسجيل بالبعد الزمني.
- لا يمكن تغيير "جودة الفيديو" و "اختيار نسبة الأبعاد" بعد اختيار التسجيل التلقائي. قم بضبطهما قبل اختيار التسجيل التلقائي.
- لا يكون وضع الإيقاف التلقائي للطاقة وحفظ الطاقة متوفرين بعد ضبط التسجيل التلقائي.

ملاحظة:

- يتوقف التسجيل عندما لا يكون هناك تغيرات لمدة 5 ثوان أثناء تسجيل مقطع الفيديو.
- قد لا يبدأ التسجيل عندما تكون تحركات الجسم داخل الإطار الأحمر سريعة للغاية أو في حالة كون التغيرات في السطوع صغيرة للغاية.
- يمكن أن يبدأ التسجيل حسب التغيرات في السطوع حتى في حالة عدم وجود حركة داخل الإطار الأحمر.
- أثناء استخدام الزوم، لا يمكن بدء التسجيل.

طاقة البطارية/وقت التسجيل المتبقي

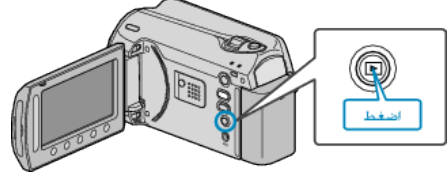

يمكنك التحقق من وقت تسجيل الفيديو المتبقي من خلال القرص الصلب وبطاقة SD بالإضافة إلى التحقق من الطاقة المتبقية بالبطارية.

1 اضغط على زر .





2 عرض وقت التسجيل المتبقي.



- يتم عرض وقت التسجيل المتبقي فقط في وضع تسجيل الفيديو.
- اضغط زر  لعرض وقت التسجيل المتبقي لوسائط التسجيل.
- خلال عرض وقت التسجيل المتبقي، المس زر التشغيل "أيقونة البطارية" لعرض طاقة البطارية المتبقية.
- لإنهاء العرض، المس زر .

3 عرض طاقة البطارية المتبقية.



- لإنهاء العرض، اضغط على زر  أو المس زر .
- لا يتم عرض طاقة البطارية المتبقية عند اتصال محول التيار المتردد.

ملاحظة:

- يمكنك تغيير جودة الفيديو من عرض وقت التسجيل المتبقي.
- حدد جودة الفيديو بواسطة الشريط المنزلق، ثم المس .

المدة التقريبية لتسجيل الفيديو

بطاقة microSDHC 8 جيجا بايت	بطاقة microSDHC 4 جيجا بايت	HDD (120 جيجا بايت)	HDD (80 جيجا بايت)	الجودة
1 ساعات و 50 دقيقة	56 دقيقة	28 ساعات و 40 دقيقة	19 ساعة	جودة فائقة
2 ساعات و 50 دقيقة	1 ساعة و 20 دقيقة	42 ساعات و 40 دقيقة	28 ساعة و 20 دقيقة	جيدة
3 ساعات و 45 دقيقة	1 ساعة و 45 دقيقة	56 ساعة و 20 دقيقة	37 ساعات و 40 دقيقة	عادي
10 ساعة	4 ساعات و 55 دقيقة		100 ساعة	اقتصادية

• قد تصبح مدة التسجيل الفعلية أقصر تبعاً لبيئة التسجيل.

عدد الصور الساكنة التقريبي (وحدة: عدد اللقطات)

بطاقة microSDHC سعة 4 جيجا بايت	بطاقة microSD سعة 2 جيجا بايت	بطاقة microSD سعة 1 جيجا بايت	بطاقة microSD سعة 512 ميجا بايت	الجودة	مقاس الصورة
9999	7600	3970	1960	جيدة	(4:3) 832x624
9999	9999	5950	2940	قياسية	(4:3) 832x624
9999	9999	5950	2940	جيدة	(4:3) 640x480
9999	9999	8510	4210	قياسية	(4:3) 640x480
9999	9999	7440	3680	جيدة	(16:9) 640x360
9999	9999	9930	4910	قياسية	(16:9) 640x360

• يمكن تسجيل ما يصل إلى 9999 صورة ساكنة على القرص الصلب وبطاقات microSD بسعة 8 جيجا بايت (بغض النظر عن مقاس الصورة وجودتها).

مدة التسجيل التقريبية (باستخدام البطارية)

مدة التسجيل المستمر	مدة التسجيل الفعلية	وحدة بطارية
1 ساعات و 10 دقيقة	40 دقيقة	BN-VG107E (مرفق)
2 ساعات و 30 دقيقة	1 ساعات و 25 دقيقة	BN-VG114E
3 ساعات و 50 دقيقة	2 ساعات و 5 دقيقة	BN-VG121E

• تتحقق القيم الواردة أعلاه عندما يكون "ضوء" مضبوطاً على وضع "إيقاف" و"إضاءة خلفية للشاشة" على الوضع "قياسي".

• قد تصبح مدة التسجيل الفعلية أقصر في حالة استخدام الزوم أو إذا تم إيقاف التسجيل لمرات متكررة.
(يوصى بتجهيز وحدات البطاريات بحيث يمكنها العمل لمدة تعادل ثلاثة أضعاف مدة التسجيل المتوقعة.)

أثناء عرض الفيديو

الوصف	الشاشة
تشغيل/إيقاف مؤقت	▶ /
توقف (يعود إلى العرض المصغر)	■
ينتقل إلى مقطع الفيديو التالي	▶▶
يعود إلى بداية المشهد	◀◀
بحث تقديمي	▶▶▶
بحث عكسي	◀◀◀
حركة بطيئة تقديمية	▶▶▶▶
حركة بطيئة عكسية	◀◀◀◀

ملاحظة:

- المس الشريط المنزلق والأزرار الموجودة حول الشاشة بأصابعك.
- لن يعمل كل من الشريط المنزلق والأزرار إذا لمستها بأظافر أصابعك أو عند ارتداء القفازات.
- لا تعمل العناصر المعروضة على الشاشة حتى إذا قمت بلمسها.
- يمكنك البحث عن ملف معين من خلال بيانات التسجيل أو الفئة المخصصة (حدث).
يكون ذلك مفيداً عند البحث في عدد كبير من الملفات.

"بحث المجموعة" (صفحة 40)

"بحث البيانات" (صفحة 40)

"بحث البيانات والأحداث" (صفحة 41)

تنبيه:

- قم بعمل نسخ احتياطية من البيانات الهامة المسجلة
يوصى بنسخ البيانات الهامة المسجلة الخاصة بك على اسطوانة DVD أو أي وسائط تخزين أخرى.
لن تكون جي في سي JVC مسنولة عن أي فقد في البيانات.

التحقق تاريخ التسجيل والمعلومات الأخرى

اضغط

يمكنك عرض تاريخ التسجيل ومدة الملف المحدد.

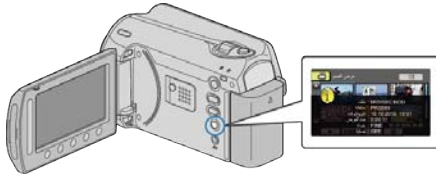

زيادة/تقليل العدد المراد عرضه على شاشة الفهرس.

تشغيل ذراع الزوم عند عرض شاشة الفهرس (عرض مصغر) لتغيير عدد الملفات على الشاشة بالترتيب التالي. 6 ملفات -- 20 ملف -- 3 ملفات.

- تظهر المعلومات الخاصة بالملفات أيضاً عند عرض 3 ملفات.

عرض مقاطع الفيديو

يمكن تحديد مقاطع الفيديو المسجلة أو الصور الساكنة وتشغيلها من شاشة الفهرس (عرض مُصغر).
يتم عرض محتويات وجهة الحفظ المحددة في "وسائط تسجيل الفيديو" على شاشة الفهرس.
"وسائط تسجيل الفيديو" (صفحة 107)

1 قم باختيار وضع العرض.

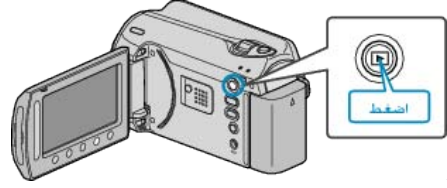

2 حدد وضع الفيديو.

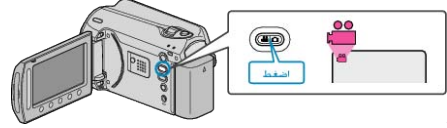

3 حدد مقطع الفيديو المراد ثم المس (OK).



• المس ■ لإيقاف العرض.

أزرار التشغيل الخاصة بعرض الفيديو

> أثناء عرض شاشة الفهرس <

حدد مقطع الفيديو (اضغط مع الاستمرار للتنقل بين الصفحات)

حذف
بحث
عرض
عرض الخلاصة

< أثناء العرض >

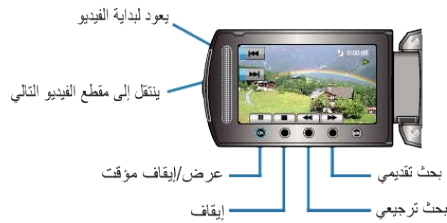
يعود لبداية الفيديو
ينتقل إلى مقطع الفيديو التالي
بحث تقديمي
عرض/إيقاف مؤقت
إيقاف
بحث ترجيعي

أثناء عرض شاشة الفهرس

الوصف	الشاشة
يبدأ عرض الملف المحدد.	▶
يمكنك عرض خلاصة مقاطع الفيديو المسجلة.	DIGEST
يمكنك البحث عن ملف معين من خلال بيانات التسجيل أو الفئة المخصصة (حدث).	Q
يحذف الملف المحدد.	🗑️
اضغط مع الاستمرار للتنقل بين صفحات شاشة الفهرس.	▲ / ▼

عرض مقاطع الفيديو ذات معلومات الإدارة التالفة

يعرض مقاطع الفيديو ذات معلومات الإدارة التالفة.

1 قم باختيار وضع العرض.

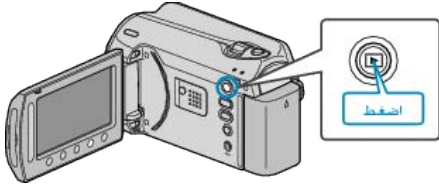

2 حدد وضع الفيديو.

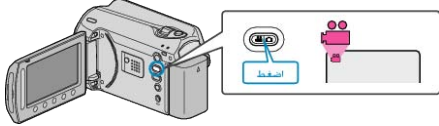

3 المس زر (MENU) لعرض القائمة.

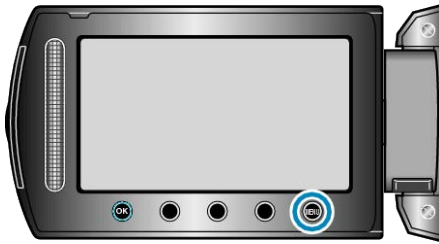

4 حدد "عرض ملف MPG" ثم المس (OK).



5 حدد مقطع الفيديو المراد ثم المس (OK).



"أزرار التشغيل الخاصة بعرض الفيديو" (صفحة 37)

فحص محتوى مقاطع الفيديو بشكل سريع

يمكنك عرض خلاصة مقاطع الفيديو المسجلة (عرض الخلاصة).
يكون ذلك مفيداً للتحقق من محتوى مقاطع الفيديو بشكل سريع.



• لبدء عرض الخلاصة، المس زر الخلاصة.

أزرار التشغيل الخاصة بعرض الخلاصة



الوصف	الشاشة
تسجيل/إيقاف مؤقت	▶ /
توقف (يعود إلى العرض المصغر)	■
يعود إلى العرض العادي.	▶ NORM
ينقل إلى مقطع الفيديو التالي	▶▶
يعود إلى بداية المشهد	◀◀
بحث تقدمي	▶▶
بحث عكسي	◀◀
حركة بطيئة تقدمية	▶
حركة بطيئة عكسية	◀

أثناء عرض شاشة الفهرس

الوصف	الشاشة
يبدأ عرض الملف المحدد.	▶
يمكنك البحث عن ملف معين بدلالة تاريخ التسجيل.	🔍
يحذف الملف المحدد.	🗑️
اضغط مع الاستمرار للتنقل بين صفحات شاشة الفهرس.	▲ / ▼

أثناء عرض الصور الساكنة

الوصف	الشاشة
بدء/إيقاف عرض الشرائح مؤقتًا	▶ /
توقف (يعود إلى العرض المصغر)	■
الانتقال إلى الصورة التالية	▶▶
العودة إلى الصورة الساكنة السابقة	◀◀
يعرض في ترتيب عكسي أثناء عرض الشرائح.	◀
يعرض في ترتيب تصاعدي عادي أثناء عرض الشرائح.	▶

ملاحظة:

- المس الشريط المنزلق والأزرار الموجودة حول الشاشة بأصابعك.
- لن يعمل كل من الشريط المنزلق والأزرار إذا لمستها بأظافر أصابعك أو عند ارتداء القفازات.
- لا تعمل العناصر المعروضة على الشاشة حتى إذا قمت بلمسها.
- يمكنك البحث عن ملف معين بدلالة تاريخ التسجيل.
- يكون ذلك مفيدًا عند البحث في عدد كبير من الملفات.

"بحث البيانات" (صفحة 40)

التحقق تاريخ التسجيل والمعلومات الأخرى

اضغط

يمكنك عرض تاريخ التسجيل ومدة الملف المحدد.

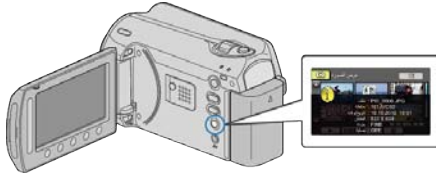

زيادة/تقليل العدد المراد عرضه على شاشة الفهرس.

- تشغيل ذراع الزوم عند عرض شاشة الفهرس (عرض مصغر) لتغيير عدد الملفات على الشاشة بالترتيب التالي. 6 ملفات -- 20 ملف -- 3 ملفات.
- تظهر المعلومات الخاصة بالملفات أيضًا عند عرض 3 ملفات.

عرض الشرائح

يمكن عرض الصور الساكنة في عرض الشرائح. ابدأ عرض الشرائح بالضغط على زر (OK) أثناء عرض الصور الساكنة.



"أزرار التشغيل الخاصة بعرض الصور الساكنة" (صفحة 39)

ملاحظة:

- يمكن إضافة تأثيرات إلى المقاطع الانتقالية في عرض الشرائح.
- مؤثرات عرض الشرائح" (صفحة 98)

عرض الصور الساكنة

يمكنك تحديد مقاطع الفيديو المسجلة أو الصور الساكنة وتشغيلها من شاشة الفهرس (عرض مُصغر). يتم عرض محتويات وجهة الحفظ المحددة في "وسائط تسجيل الصورة" على شاشة الفهرس. "وسائط تسجيل الصورة" (صفحة 107)

1 قم باختيار وضع العرض.

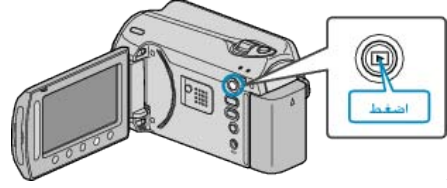

2 حدد وضع الصور الساكنة.

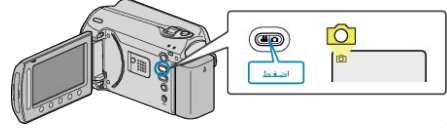

3 قم باختيار صورة ساكنة والمس (OK) لبدء العرض.



• المس لإيقاف العرض.

أزرار التشغيل الخاصة بعرض الصور الساكنة

< أثناء عرض شاشة الفهرس >

حدد صورة ساكنة (اضغط مع الاستمرار للتنقل بين الصفحات)



< أثناء العرض >

عرض عكسي/عرض عادي

(يعرض أحدهما أثناء عرض الشرائح)



البحث عن صورة ساكنة/مقطع فيديو معين

عندما يكون هناك عدد كبير من الصور الساكنة ومقاطع الفيديو المسجلة، فمن الصعب الوصول إلى الملف المراد من خلال شاشة الفهرس. استخدم وظيفة البحث لإيجاد الملف الذي تريده.

- بالنسبة لمقاطع الفيديو، يمكن البحث باستخدام "المجموعة" أو "بحث عن التاريخ" أو "بحث عن الحدث".
- بالنسبة للصور الساكنة، يمكنك البحث باستخدام "بحث عن التاريخ".
- للبحث بالمجموعات ذات تواريخ التسجيل المماثلة" (صفحة 40)
- للبحث بدلالة تواريخ التسجيل" (صفحة 40)
- للبحث بدلالة تواريخ التسجيل والأحداث" (صفحة 41)

البحث بالمجموعة

يمكنك البحث عن وتشغيل مقاطع الفيديو التي تجمعت بشكل تلقائي تبعاً لتواريخ التسجيل المماثلة. يتم البحث عن محتويات وجهة الحفظ المحددة في "وسائط تسجيل الفيديو".

1 عرض وظيفة البحث.



• بإمكانك كذلك عرض قائمة البحث عن طريق اختيار "بحث" على قائمة التشغيل.

2 حدد "المجموعة" ثم المس (OK).



3 اختر من شاشة الفهرس (عرض مصغر) والمس (OK) لبدء العرض.



• يبدأ تشغيل الفيديو.

• المس (OK) لإيقاف العرض.

• ملاحظة:

- المس "DIGEST" لعرض عدة ثوانٍ من كل مقطع فيديو مما يسمح لك بفحص محتويات العديد من مقاطع الفيديو في وقت قصير.
- يتم إنشاء المجموعات بشكل تلقائي على حسب التواريخ.
- يمكن أن تتغير المجموعة عند استمرار التسجيل.

بحث البيانات

يمكنك البحث عن الصور الساكنة أو مقاطع الفيديو وتشغيلها تبعاً لتواريخ التسجيل.

- يتم البحث عن محتويات وجهة الحفظ المحددة في "وسائط تسجيل الفيديو" أو "وسائط تسجيل الصورة".
- يمكن البحث عن الصور الساكنة فقط باستخدام "بحث عن التاريخ".

1 عرض وظيفة البحث.



- بإمكانك كذلك عرض قائمة البحث عن طريق اختيار "بحث" على قائمة التشغيل. بالنسبة للصور الساكنة، اختر "بحث عن التاريخ" في القائمة.
- يمكن إجراء البحث في وضعي الفيديو والصور الساكنة.
- * تعرض الصورة وضع الفيديو.

2 حدد "بحث عن التاريخ" ثم المس (OK).



3 حدد تاريخ التسجيل، ثم المس (OK).



4 حدد الصورة الساكنة أو مقطع الفيديو المراد والمس (OK) لبدء العرض.



- يمكنك تحديد مقاطع الفيديو في وضع الفيديو وتحديد الصور الساكنة في وضع الصور الساكنة.
- يتم عرض مقاطع الفيديو المسجلة في التاريخ المحدد فقط.
- حذف الملفات التي تنتمي إلى التاريخ المحدد:
- اختر "حذف" من قائمة العرض لحذف الملفات غير المرغوبة.
- "حذف الملفات غير المرغوبة" (صفحة 95)

التوصيل بالتلفزيون والعرض عليه

من خلال توصيل كبل التيار المتردد بطرف الفيديو، يمكن عرض مقاطع الفيديو على التلفزيون. يرجى الرجوع أيضًا إلى دليل التعليمات الخاص بالتلفزيون المستخدم.

1 قم بتوصيل الكاميرا بجهاز تلفزيون.

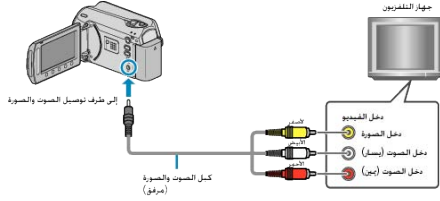

• اضغط مع الاستمرار على زر الطاقة لمدة ثانيتين أو أكثر لفصل الطاقة.

2 قم بتوصيل محول التيار المتردد بهذه الوحدة.

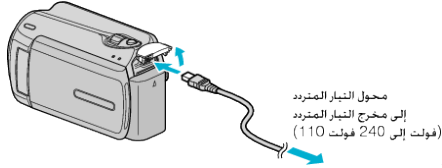

3 اضغط على زر الإدخال الخارجي في التلفزيون لتحويله إلى الإدخال من هذه الوحدة بواسطة الطرف المتصل.



4 شغل ملفًا.



"عرض مقاطع الفيديو" (صفحة 37)
"عرض الصور الساكنة" (صفحة 39)

ملاحظة:

• للعرض مع تشغيل التاريخ/الوقت، اضبط "عرض على التلفاز" في قائمة إعدادات التوصيل على "تشغيل". اضبط "العرض على الشاشة" في قائمة العرض على الوضع "عرض الكل" أو "عرض التاريخ فقط".

"عرض على التلفاز" (صفحة 106)

"العرض على الشاشة" (صفحة 96)

• للإجابة على الأسئلة المتعلقة بجهاز التلفزيون أو طريقة التوصيل، اتصل بمصنع جهاز التلفزيون الخاص بك.

بحث البيانات والأحداث

يمكنك البحث عن الصور الساكنة أو مقاطع الفيديو وتشغيلها تبعًا لتواريخ التسجيل والأحداث. يتم البحث عن محتويات وجهة الحفظ المحددة في "وسائط تسجيل الفيديو". لن تظهر الأحداث التي لم يتم تخصيصها. "تخصيص الملفات حسب الأحداث" (صفحة 86)

1 عرض وظيفة البحث.



• اختر البحث من القائمة لعرض قائمة البحث.

2 حدد "بحث عن الحدث" ثم المس [OK].



3 حدد نوع الحدث ثم المس [OK].



4 حدد تاريخ التسجيل، ثم المس [OK].



• يتم عرض مقاطع الفيديو المسجلة في التاريخ المحدد فقط.

5 اختر الملف المراد والمس لبدء العرض [OK].



حذف الملفات التي تنتمي إلى التاريخ المحدد :

اختر "حذف" من قائمة العرض لحذف الملفات غير المرغوبة.

"حذف الملفات غير المرغوبة" (صفحة 95)

عرض قوائم العرض

اعرض قوائم العرض التي قمت بإنشائها.

1 قم باختيار وضع العرض.

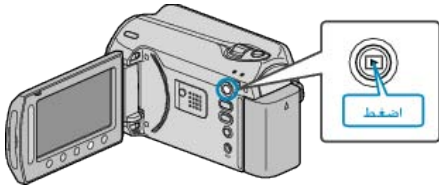

2 حدد وضع الفيديو.

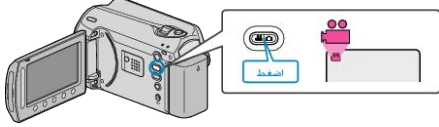

3 المس زر (MENU) لعرض القائمة.

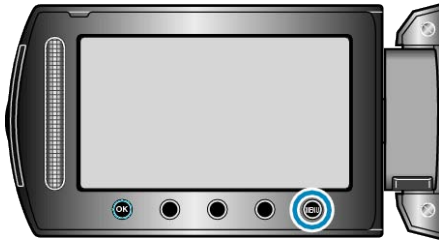

4 حدد "عرض قائمة العرض" ثم المس (OK).



5 اختر قائمة العرض المرادة والمس (OK) لبدء العرض.



"أزرار التشغيل الخاصة بعرض الفيديو" (صفحة 37)

- المس "فحص" لفحص محتوى قائمة العرض المختارة.
- للخروج من قائمة العرض، المس (MENU).

إنشاء قوائم العرض :

"إنشاء قوائم عرض من مقاطع الفيديو المسجلة" (صفحة 57)



"إضافة شاشات عنوان لقوائم العرض" (صفحة 63)

العروض التي تبدو غير طبيعية على شاشة التلفزيون

المشكلة	الإجراء
الصور لا تظهر على شاشة التلفزيون بصورة صحيحة.	<ul style="list-style-type: none"> • افصل الكبل ووصله مرة أخرى. • قم بإيقاف هذه الوحدة وتشغيلها مرة أخرى.
الصور مُسقطَة عموديًا على شاشة التلفزيون.	<ul style="list-style-type: none"> • اضبط "خرج الفيديو" في قائمة إعدادات التوصيل على الوضع "4:3". • ضبط "خرج الفيديو" (صفحة 106)
الصور مُسقطَة أفقيًا على شاشة التلفزيون.	<ul style="list-style-type: none"> • اضبط شاشة التلفزيون تبعًا لذلك.

عرض اسطوانة DVD تم تسجيلها على هذه الوحدة

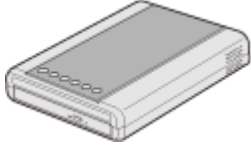
اسطوانات الفيديو التي تم إنشاؤها باستخدام وظيفة النسخ الاحتياطي على هذه الوحدة يمكن عرضها على التلفزيون باستخدام ناسخ اسطوانات DVD اختياري مزود بوظيفة العرض (CU-VD50) أو مشغل اسطوانات DVD عادي. كما يمكن عرضها على هذه الوحدة من خلال توصيل مشغل اسطوانات DVD الاختياري بوظيفة العرض (CU-VD50).

المثال التوضيحي	جهاز العرض
	ناسخ اسطوانات DVD مزود بوظيفة العرض (CU-VD50)
	مسجل أو مشغل اسطوانات DVD يدعم معيار الفيديو واسطوانات DVD

العرض باستخدام ناسخ DVD

1 أغلق شاشة LCD وقم بالتوصيل.

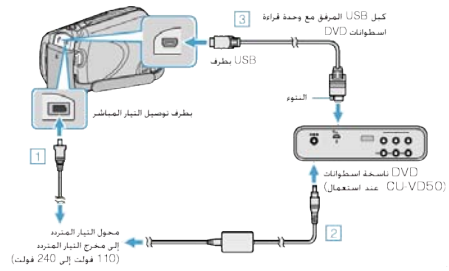

1. قم بتوصيل محمول التيار المتردد بهذه الوحدة.
 2. قم بتوصيل محمول التيار المتردد الخاص بناسخ اسطوانات DVD.
 3. قم بتوصيل كبل المرفق بناسخ اسطوانات DVD.
 - للعرض على التلفزيون، قم بتوصيل هذه الوحدة بالتلفزيون.
- "التوصيل بالتلفزيون والعرض عليه" (صفحة 41)
2. قم بتنزيل اسطوانات DVD التي تم إنشاؤها على هذه الوحدة على ناسخ اسطوانات DVD.

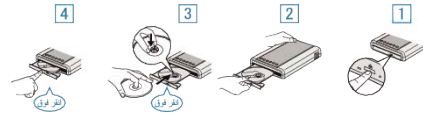

1. اضغط على زر الطاقة لتشغيل الطاقة.
2. اضغط على زر الإخراج لفتح باب الاسطوانة.
3. اسحب الباب إلى الخارج بالكامل وضع اسطوانة جديدة بشكل مناسب.
4. ادفع باب الاسطوانة للداخل حتى يصدر صوتاً يدل على استقراره في مكانه.

3 افتح شاشة LCD.

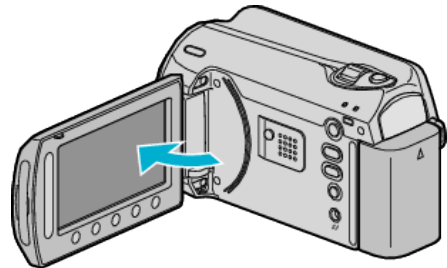

- تظهر قائمة إنشاء اسطوانة DVD.

4 حدد "عرض" ثم المس OK.



- يبدأ العرض.

تنبيه:

- تأكد من فصل الطاقة عند توصيل الأجهزة.
- إذا لم يتم ذلك، قد تحدث أعطال أو صدمات كهربائية.

ملاحظة:

- لا يمكن عرض سوى اسطوانات DVD التي تم إنشاؤها على هذه الوحدة.
- لا يتم عرض الفصول على القائمة.

عرض الخلاصة

- يمكنك عرض عدة ثوان من كل فيديو في الاسطوانة بشكل مستمر من خلال عرض الاسطوانة التي تم إنشاؤها على مشغل واختيار "عرض الخلاصة" من القائمة العلوية. استخدم ذلك لفحص محتوى مقاطع الفيديو أو للبحث عن المشهد المرغوب.
- للعودة إلى العرض العادي، اضغط على زر القائمة العلوية الموجود بجهاز التحكم عن بعد الخاص بالمشغل واختر "إلى العرض الاعتيادي".



6 تحقق من أن هذا هو الملف الذي تريد حذفه، اختر "نعم" والمس [OK].



- يظهر الملف المراد حذفه على الشاشة.
- المس زر التشغيل "→" / "←" لاختيار الملف التالي أو السابق.
- بعد الحذف، المس [M].

ملاحظة:

- عندما يتم حذف الملفات الموجودة في قائمة العرض، تتغير قائمة العرض.
- لا يمكن حذف الملفات المحمية.
- قم بإلغاء الحماية قبل حذف الملفات.
- "حماية الملفات" (صفحة 47)

حذف الملفات غير المرغوبة

احذف الصور الساكنة ومقاطع الفيديو غير المرغوبة عند امتلاء الحيز المتبقي على وسائط التسجيل. يمكن استعادة سعة وسائط التسجيل بعد حذف الملفات.
 "حذف الملف الظاهر حاليًا" (صفحة 45)
 "حذف الملفات المختارة" (صفحة 46)
 "حذف كل الملفات" (صفحة 47)

ملاحظة:

- لا يمكن استعادة الملفات المحذوفة.
- عندما يتم حذف الملفات الموجودة في قائمة العرض، تتغير قائمة العرض.
- لا يمكن حذف الملفات المحمية.
- قم بإلغاء الحماية قبل حذف الملفات.
- "حماية الملفات" (صفحة 47)
- تأكد من إجراء النسخ الاحتياطي للملفات الهامة على جهاز الكمبيوتر الخاص بك.
- "النسخ الاحتياطي لجميع الملفات" (صفحة 78)

حذف الملف الظاهر حاليًا

يحذف الملف المعروض حاليًا.

تنبيه:

- لا يمكن استعادة الملفات المحذوفة.

1 قم باختيار وضع العرض.

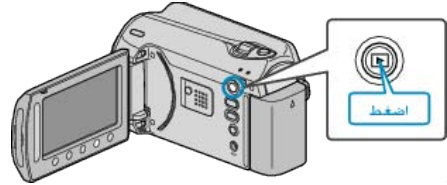

2 حدد وضع الفيديو أو وضع الصور الساكنة.

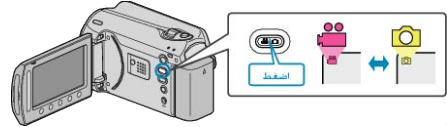

3 المس زر [M] لعرض القائمة.

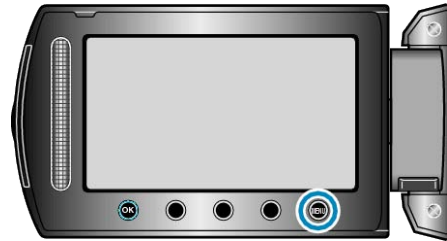

4 حدد "حذف" ثم المس [OK].



5 حدد "الحالي" ثم المس [OK].



7 بعد تحديد جميع الملفات، المس "تنفيذ".



8 حدد "نعم" ثم المس (OK).



• بعد الحذف، المس (OK).
• ملاحظة:

- عندما يتم حذف الملفات الموجودة في قائمة العرض، تتغير قائمة العرض.
 - لا يمكن حذف الملفات المحمية.
 - قم بإلغاء الحماية قبل حذف الملفات.
- "حماية الملفات" (صفحة 47)

حذف الملفات المختارة

يحذف الملفات المحددة.

تنبيه:

- لا يمكن استعادة الملفات المحذوفة.

1 قم باختيار وضع العرض.

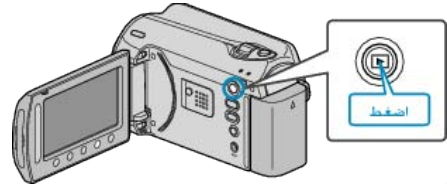

2 حدد وضع الفيديو أو وضع الصور الساكنة.

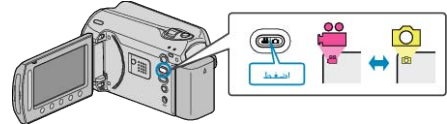

3 المس زر (OK) لعرض القائمة.

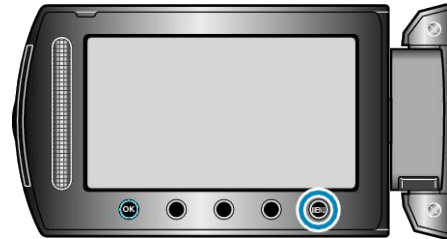

4 حدد "حذف" ثم المس (OK).



5 حدد "إختيار الملف" ثم المس (OK).



6 حدد الملف المراد ثم المس (OK).



- تظهر علامة الحذف على الملف المختار.
- لإزالة علامة الحذف، المس (OK) مرة أخرى.
- المس "فحص" للتحقق من الملف المختار.

حماية الملفات

- حافظ على الصور الساكنة/مقاطع الفيديو الهامة من الحذف دون قصد من خلال حمايتها.
- "حماية الملف الظاهر حالياً" (صفحة 47)
- "حماية الملفات المختارة" (صفحة 48)
- "حماية كل الملفات" (صفحة 49)
- "إلغاء حماية جميع الملفات" (صفحة 50)

تنبيه:

- عند تهيئة وسائط التسجيل، سوف يتم حذف جميع الملفات حتى المحمي منها.

حماية الملف الظاهر حالياً

يحمي أو يلغي حماية الملف المعروض حالياً.

1 قم باختيار وضع العرض.

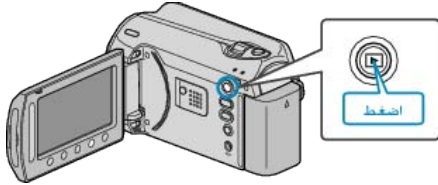

2 حدد وضع الفيديو أو وضع الصور الساكنة.

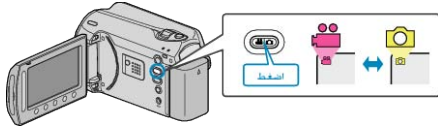

3 المس زر [MENU] لعرض القائمة.

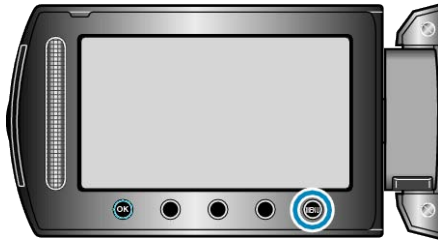

4 حدد "تحرير" ثم المس [OK].



5 حدد "حماية/إلغاء" ثم المس [OK].



6 حدد "الحالي" ثم المس [OK].



حذف كل الملفات

يحذف جميع الملفات.

تنبيه:

- لا يمكن استعادة الملفات المحذوفة.

1 قم باختيار وضع العرض.

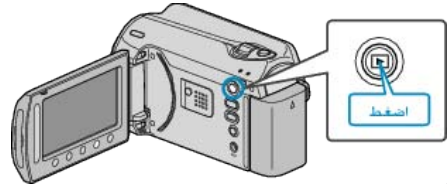

2 حدد وضع الفيديو أو وضع الصور الساكنة.

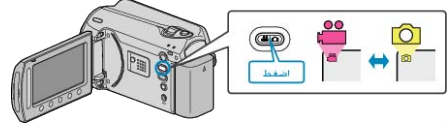

3 المس زر [MENU] لعرض القائمة.

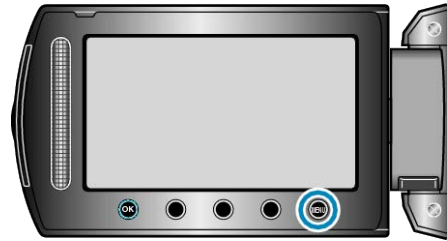

4 حدد "حذف" ثم المس [OK].



5 حدد "حذف الكل" ثم المس [OK].



6 حدد "نعم" ثم المس [OK].



- بعد الحذف، المس [OK].

ملاحظة:

- عندما يتم حذف الملفات الموجودة في قائمة العرض، تتغير قائمة العرض.
- لا يمكن حذف الملفات المحمية.
- قم بإلغاء الحماية قبل حذف الملفات.
- "حماية الملفات" (صفحة 47)

7 تحقق من أن هذا هو الملف المحمي، اختر "نعم" والمس (OK).



- يظهر الملف المراد حمايته على الشاشة.
- المس زر التشغيل "→" / "←" لاختيار الملف التالي أو السابق.
- بعد الضبط، المس (OK).
- للخروج من الشاشة، المس (MENU).

حماية الملفات المختارة

يحمي أو يلغي حماية الملفات المختارة.
1 قم باختيار وضع العرض.

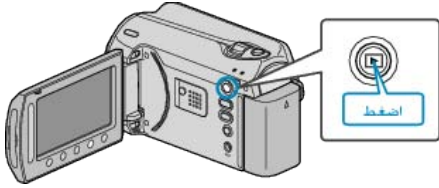

2 حدد وضع الفيديو أو وضع الصور الساكنة.

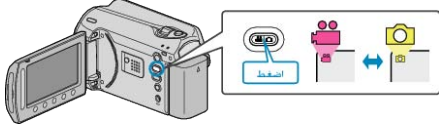

3 المس زر (MENU) لعرض القائمة.

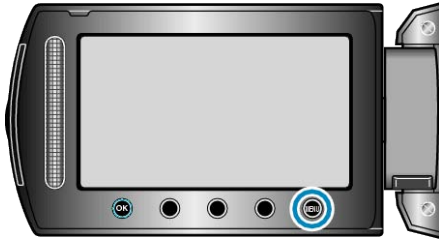

4 حدد "تحرير" ثم المس (OK).



5 حدد "حماية/إلغاء" ثم المس (OK).



6 حدد "إختيار الملف" ثم المس (OK).



7 حدد الملف المراد ثم المس (OK).



- تظهر علامة الحماية على الملف المختار.
- لإزالة علامة الحماية، المس (OK) مرة أخرى.
- المس "فحص" للتحقق من الملف المختار.

حماية كل الملفات

يحمي جميع الملفات.

1 قم باختيار وضع العرض.

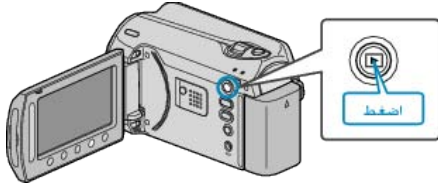

2 حدد وضع الفيديو أو وضع الصور الساكنة.

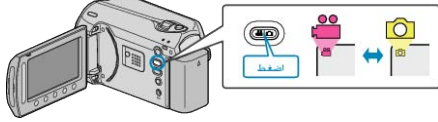

3 المس زر (MENU) لعرض القائمة.

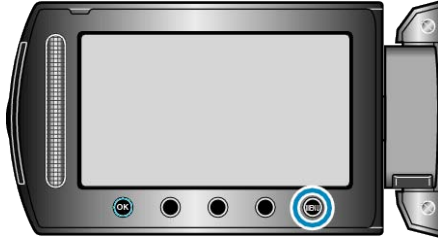

4 حدد "تحرير" ثم المس (OK).



5 حدد "حماية/إلغاء" ثم المس (OK).



6 حدد "حماية الكل" ثم المس (OK).



7 حدد "نعم" ثم المس (OK).



إلغاء حماية جميع الملفات

يلغي حماية جميع الملفات.

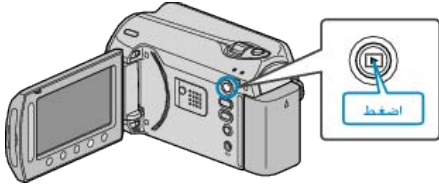
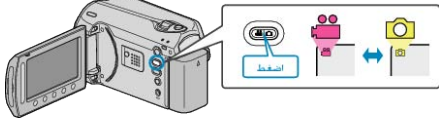
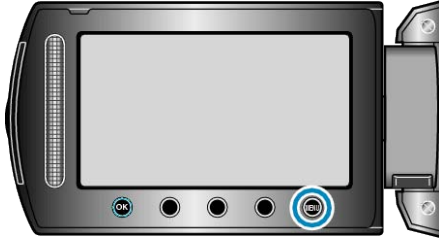
1 قم باختيار وضع العرض.**2** حدد وضع الفيديو أو وضع الصور الساكنة.**3** المس زر (MENU) لعرض القائمة.**4** حدد "تحرير" ثم المس (OK).**5** حدد "حماية/إلغاء" ثم المس (OK).**6** حدد "إلغاء الكل" ثم المس (OK).**7** حدد "نعم" ثم المس (OK).

تغيير تخصيص الحدث الخاص بمقاطع الفيديو

قم بإيجاد مقاطع الفيديو المسجلة لعرضها بسهولة من خلال تخصيصها بعناصر مناسبة من قائمة الأحداث المتعددة.

"تغيير حدث الملف الظاهر حاليًا" (صفحة 51)

"تغيير أحداث الملفات المختارة" (صفحة 52)

ملاحظة:

• يمكنك تخصيص الملفات بالأحداث قبل التسجيل في حالة تحديد المحتوى.

"تخصيص الملفات حسب الأحداث قبل التسجيل" (صفحة 30)

تغيير حدث الملف الظاهر حاليًا

يفحص ويغير الحدث الخاص بالملف المعروض حاليًا.

1 قم باختيار وضع العرض.

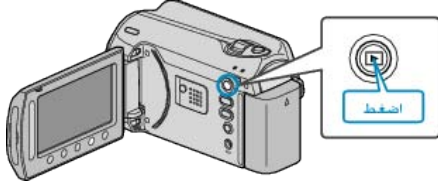

2 حدد وضع الفيديو.

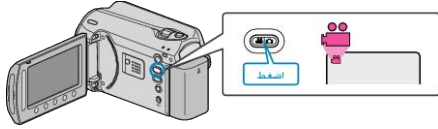

3 المس زر (MENU) لعرض القائمة.

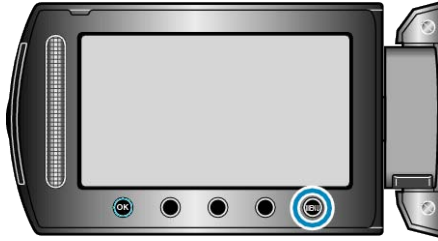

4 حدد "تحرير" ثم المس (OK).



5 حدد "تغيير تسجيل الحدث" ثم المس (OK).



6 حدد "الحالي" ثم المس (OK).



7 حدد "نعم" ثم المس (OK).

تغيير أحداث الملفات المختارة

يغير الحدث الخاص بالعديد من الملفات من خلال تحديد نطاق ما.
1 قم باختيار وضع العرض.

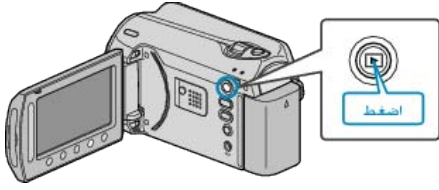

2 حدد وضع الفيديو.

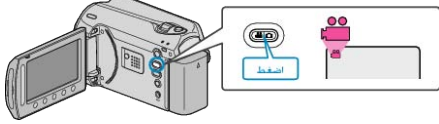

3 المس زر (MENU) لعرض القائمة.

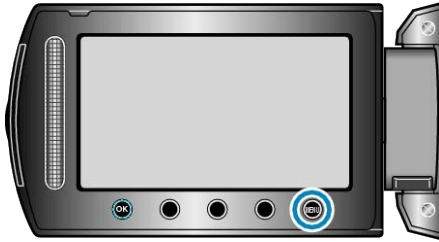

4 حدد "تحرير" ثم المس (OK).



5 حدد "تغيير تسجيل الحدث" ثم المس (OK).



6 حدد "حدد النطاق وغيّر" ثم المس (OK).



7 قم باختيار الملف الأول للنطاق والمس (OK).



• المس زري التشغيل "←" / "→" لاختيار الملف التالي أو السابق.

8 قم باختيار حدث جديد والمس (OK).



• يمكنك إلغاء الحدث المخصص من خلال لمس "إلغاء".

• بعد الضبط، المس (OK).

• للخروج من الشاشة، المس (ESC).

8 قم باختيار الملف الأخير للنطاق والمس OK.



9 قم باختيار حدث جديد والمس OK.



- يمكنك إلغاء الحدث المخصص من خلال لمس "إلغاء".
- بعد الضغط، المس OK.
- للخروج من الشاشة، المس ESC.

التقاط جزء مطلوب في مقطع الفيديو

حدد الجزء المطلوب من مقطع الفيديو واحفظه كملف فيديو جديد.

1 قم باختيار وضع العرض.

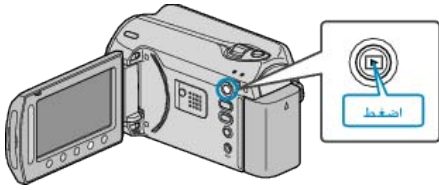

2 حدد وضع الفيديو.

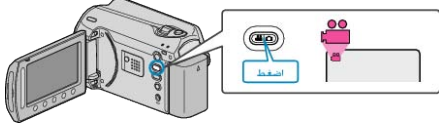

3 المس زر (MENU) لعرض القائمة.

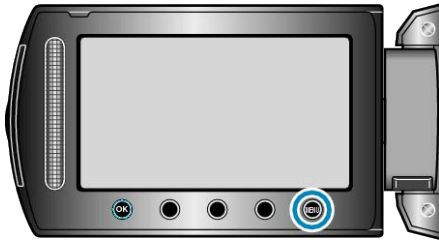

4 حدد "تحرير" ثم المس (OK).



5 حدد "تقليص" ثم المس (OK).



6 حدد مقطع الفيديو المراد ثم المس (OK).



• يبدأ عرض مقطع الفيديو الجديد.

التقاط صورة ساكنة من مقطع الفيديو أثناء العرض

يمكنك التقاط صور ساكنة من المشاهد التي تفضلها في مقاطع الفيديو المسجلة.

1 قم باختيار وضع العرض.

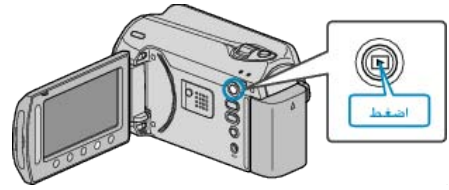

2 حدد وضع الفيديو.

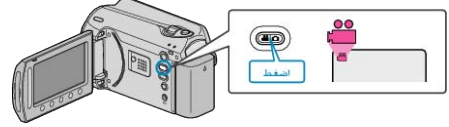

3 حدد مقطع الفيديو المراد ثم المس (OK).



4 المس زر الإيقاف المؤقت على المشهد المرغوب أثناء العرض.



• بعد إيقاف الفيديو مؤقتًا، يمكنك تحديد نقطة لالتقاطها باستخدام الحركة البطيئة التقديمية ▶️ وأزرار تشغيل ◀️ الحركة البطيئة العكسية.

5 قم بالتقاط صورة ساكنة.

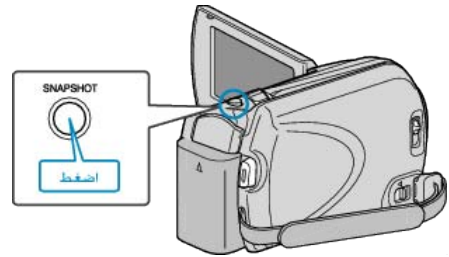

ملاحظة:

• يختلف مقياس الصور الساكنة الملتقطة تبعًا لإعداد "اختيار نسبة الأبعاد".

360×640 : "16:9"

480×640 : "4:3"

• تختلف جودة الصورة باختلاف إعداد "جودة الصورة".

"جودة الصورة" (91 صفحة)

• يتم تخزين الصور الساكنة الملتقطة في الوسائط المحددة في "وسائط تسجيل الصورة".

"وسائط تسجيل الصورة" (107 صفحة)

التقاط مقاطع فيديو لتحميلها على YouTube

اللتقط وانسخ جزء من مقطع الفيديو المُسجل (حد أقصى 10 دقائق) لتحميله على YouTube واحفظه كمقطع فيديو YouTube. عند التقاط مقاطع الفيديو لتحميلها على YouTube، لا يمكن أن تزيد المدة عن 10 دقائق.

1 قم باختيار وضع العرض.

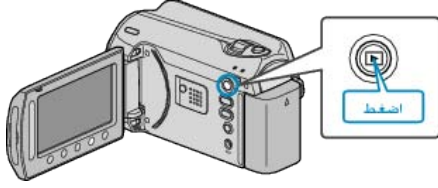

2 حدد وضع الفيديو.

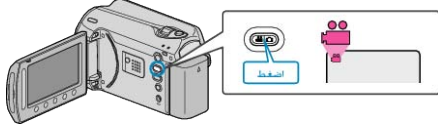

3 اضغط على زر UPLOAD/EXPORT لعرض قائمة إعدادات التحميل/إعدادات التصدير.

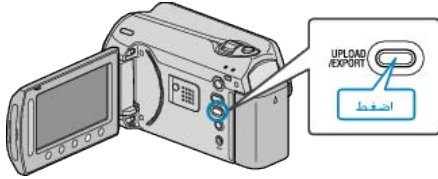

4 حدد "إعدادات التحميل" ثم المس [OK].



5 حدد مقطع الفيديو المراد ثم المس [OK].



6 (عندما يكون مقطع الفيديو المختار أقل من 10 دقائق) حدد ما إذا كنت ستقوم بتقليصه أم لا.



• عندما لا يكون التقليص ضروريًا، اختر "عدم تقليص" والمس [OK] لإكمال الإعداد.
• إذا كان مقطع الفيديو المحدد أكثر من 10 دقائق، يكون التقليص ضروريًا.

7 المس [OK] لإيقاف العرض مؤقتًا، ثم المس "ضبط" لتحديد نقطة البداية.



• المس [OK] لاستئناف العرض.
• أزرار التشغيل الخاصة بعرض الفيديو " (صفحة 37)

8 المس [OK] لإيقاف العرض مؤقتًا، ثم المس "ضبط" لتحديد نقطة إيقاف النسخ.



• لإعادة تحديد نقطة البدء، المس إلغاء.

9 حدد "النقاط الملف المقطع" ثم المس [OK].



10 حدد "نعم" ثم المس [OK].



• بعد النسخ، المس [OK].
• عند الانتهاء من النسخ، تتم إضافة الملف المنسوخ إلى شاشة الفهرس.
• للخروج من الشاشة، المس [ESC].
• ملاحظة:

• وفقًا لمقياس MPEG-2، تنقسم مقاطع الفيديو إلى وحدات تصل مدتها إلى 0.5 ثانية تقريبًا.
• في مثل هذه الحالات، يمكن أن تكون نقطة التقسيم غير دقيقة.

إعداد مقاطع الفيديو لتحويلها إلى iTunes

اضبط خصائص EXPORT لمقاطع الفيديو المسجلة من خلال إضافة علامة ".LIB". عندما يتم ضبط خصائص EXPORT، يمكن تخصيص الفيديو إلى iTunes بسهولة باستخدام البرنامج المرفق على جهاز الكمبيوتر.

1 قم باختيار وضع العرض.

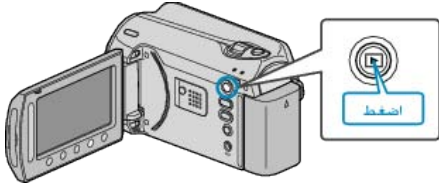

2 حدد وضع الفيديو.

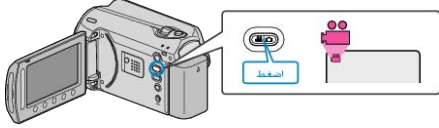

3 اضغط على زر UPLOAD/EXPORT لعرض قائمة إعدادات التحميل/إعدادات التصدير.

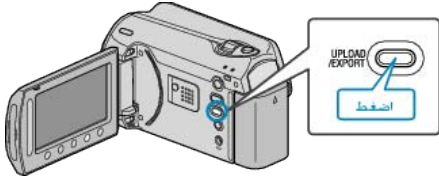

4 حدد "إعدادات التصدير" ثم المس OK.



5 حدد مقطع الفيديو المراد ثم المس OK.



- تظهر علامة ".LIB" على الملف المختار.
- إزالة علامة ".LIB"، المس OK مرة أخرى.
- المس "فحص" للتحقق من الملف المختار.
- للخروج من إعدادات التصدير، المس OK.

- يمكنك النقاظ مقاطع فيديو في تنسيق iTunes من خلال ضبط EXPORT الصور قبل التسجيل.
- "تسجيل مقاطع فيديو بتنسيق iTunes" (32 صفحة iTunes)
- يتغير تنسيق مقاطع الفيديو المسجلة عند نقلها إلى جهاز كمبيوتر باستخدام البرنامج المرفق. لن تتأثر الملفات المخزنة على هذه الوحدة.
- لا تظهر علامة ".LIB" على شاشات الفهرس الأخرى.

7 المس OK لإيقاف العرض مؤقتًا، ثم المس "ضبط" لتحديد نقطة البداية.



- استأنف العرض بعد تحديد نقطة البدء.
- "ازرار التشغيل الخاصة بعرض الفيديو" (37 صفحة)

8 المس OK لإيقاف العرض مؤقتًا، ثم المس "ضبط" لتحديد نقطة إيقاف النسخ.



- إعادة تحديد نقطة البدء، المس "إلغاء".
- عند النقاظ مقاطع الفيديو لتحميلها على YouTube، لا يمكن أن تزيد المدة عن 10 دقائق.

9 حدد "النقاظ الملف المقطع" ثم المس OK.



10 حدد "نعم" ثم المس OK.



- عند الانتهاء من النسخ، تتم إضافة الملف المنسوخ إلى شاشة الفهرس.
- للخروج من الشاشة، المس OK.

ملاحظة:

- وفقًا لمقياس MPEG-2، تنقسم مقاطع الفيديو إلى وحدات تصل مدتها إلى 0.5 ثانية تقريبًا. في مثل هذه الحالات، يمكن أن تكون نقطة التقسيم غير دقيقة.
- يمكنك النقاظ مقاطع فيديو في تنسيق YouTube من خلال ضبط تحميل الصور قبل التسجيل.
- "تسجيل مقاطع فيديو بتنسيق iTunes" (31 صفحة YouTube)

تحميل مقاطع الفيديو على YouTube

- يمكنك تحميل مقاطع الفيديو الخاصة بك على YouTube باستخدام برنامج "Everio Media Browser" المرفق. قم بتثبيت البرنامج على جهاز الكمبيوتر ووصل هذه الوحدة بجهاز الكمبيوتر.
- للحصول على تفاصيل حول كيفية استخدام البرنامج، يرجى الرجوع إلى ملف التعليمات.
- "تثبيت البرنامج المرفق" (77 صفحة)
- "جاري النسخ إلى جهاز كمبيوتر بنظام تشغيل و Windows" (76 صفحة)
- حدوث مشكلة عند تحميل مقاطع الفيديو :
- تحقق مما إذا كنت قد أنشأت حساب على YouTube. (تحتاج لحساب YouTube الخاص بك لتحميل الملفات إلى YouTube).
- يرجى الرجوع إلى "الأسئلة والأجوبة"، "أحدث المعلومات"، "تنزيل المعلومات"، وغيرها في انقر للحصول على أحدث المعلومات الخاصة بالمنتج في ملف التعليمات الخاص ببرنامج "Everio MediaBrowser" المرفق.

إنشاء قوائم عرض من مقاطع الفيديو المسجلة

القائمة التي يتم إنشاؤها من خلال تحديد مقاطع الفيديو المفضلة لديك من المقاطع المسجلة تسمى قائمة العرض.

من خلال إنشاء قائمة عرض، يمكنك عرض مقاطع الفيديو المفضلة لديك بالترتيب الذي تريده. يظل مقطع الفيديو الأصلي كما هو حتى عند تخصيصه إلى قائمة عرض معينة.

• لإنشاء قائمة عرض جديدة

"إنشاء قوائم عرض باستخدام الملفات المختارة" (صفحة 57)

"إنشاء قوائم عرض بدلالة المجموعة" (صفحة 58)

"إنشاء قوائم عرض بدلالة التاريخ" (صفحة 59)

"إنشاء قوائم عرض بدلالة الحدث" (صفحة 60)

• لتحرير أو حذف إنشاء قائمة عرض

"تحرير قوائم العرض" (صفحة 61)

"حذف قوائم العرض" (صفحة 62)

"إضافة شاشات عنوان لقوائم العرض" (صفحة 63)

ملاحظة:

• عند حذف ملف فيديو أو نقله، سوف يتم إزالة نفس الملف من قائمة العرض.

إنشاء قوائم عرض باستخدام الملفات المختارة

قم بإنشاء قائمة العرض من خلال ترتيب الملفات كل على حدة.

1 قم باختيار وضع العرض.

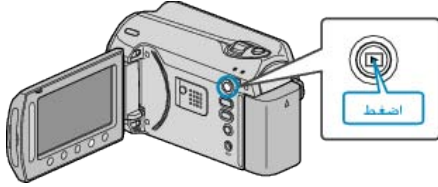

2 حدد وضع الفيديو.

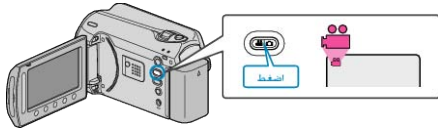

3 المس زر [OK] لعرض القائمة.

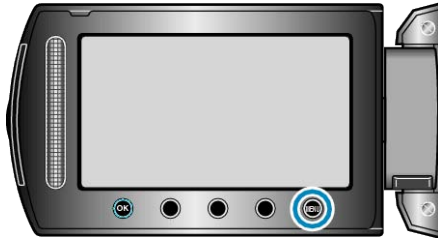

4 حدد "تحرير قائمة العرض" ثم المس [OK].



5 حدد "قائمة جديدة" ثم المس [OK].



6 حدد "إنشاء من المشهد" ثم المس [OK].

نقل مقاطع الفيديو المحولة إلى iPod

يمكنك تصدير مقاطع الفيديو إلى iTunes باستخدام برنامج "Everit MediaBrowser" المرفق. قم بتثبيت البرنامج على جهاز الكمبيوتر ووصل هذه الوحدة بجهاز الكمبيوتر.

• للحصول على تفاصيل حول كيفية استخدام البرنامج، يرجى الرجوع إلى ملف التعليمات.

• لمزيد من التفاصيل حول نقل الملفات إلى iPod، يرجى الرجوع إلى ملف تعليمات iTunes.

"تثبيت البرنامج المرفق" (صفحة 77)

"النسخ الاحتياطي لجميع الملفات" (صفحة 78)

حدثت مشكلة عند تصدير الملفات إلى iTunes :

• يرجى الرجوع إلى "الأسئلة والأجوبة"، "أحدث المعلومات"، "تنزيل المعلومات"، وغيرها في "انقر للحصول على أحدث المعلومات الخاصة بالمنتج" في ملف التعليمات الخاص ببرنامج "Everit MediaBrowser" المرفق.

إنشاء قوائم عرض بدلالة المجموعة

قم بإنشاء قائمة عرض من خلال ترتيب العديد من الملفات على حسب المجموعة.
1 قم باختيار وضع العرض.

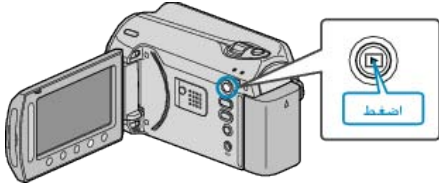

2 حدد وضع الفيديو.

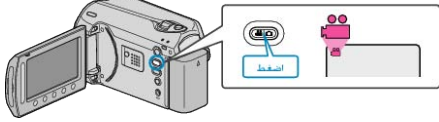

3 المس زر **MENU** لعرض القائمة.

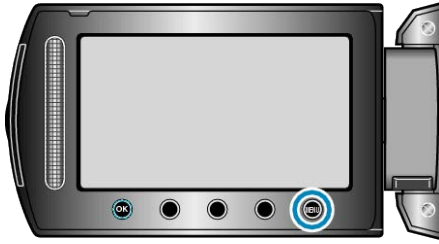

4 حدد "تحرير قائمة العرض" ثم المس **OK**.



5 حدد "قائمة جديدة" ثم المس **OK**.



6 حدد "إنشاء حسب المجموعة" ثم المس **OK**.



7 اختر الملف الذي تريد إضافته إلى قائمة العرض والمس **OK**.



7 قم باختيار الملف الذي تريد إضافته إلى قائمة العرض والمس **OK**.



• المس "فحص" للتحقق من مقطع الفيديو المختار.

8 حدد نقطة الإدخال ثم المس **OK**.



- تتم إضافة مقاطع الفيديو المختارة إلى قائمة العرض الموجودة على اليمين.
- لحذف مقطع الفيديو من قائمة العرض، المس "→" لاختيار مقطع الفيديو ثم المس **OK**.
- كرر الخطوتين 7 و8 ورتب مقاطع الفيديو في قائمة العرض.

9 بعد إجراء الترتيب، المس **OK**.



10 حدد "الحفظ والخروج" ثم المس **OK**.



• المس "فحص" للتحقق من مقطع الفيديو المختار.

8 حدد نقطة الإدخال ثم المس (OK).



• تتم إضافة مقاطع الفيديو المختارة إلى قائمة العرض الموجودة على اليمين.

• لحذف مقطع الفيديو من قائمة العرض، المس "←" لاختيار مقطع الفيديو ثم المس (OK).

• كرر الخطوات 7 و8 ورتب مقاطع الفيديو في قائمة العرض.

9 بعد إجراء الترتيب، المس (MENU).



10 حدد "الحفظ والخروج" ثم المس (OK).



إنشاء قوائم عرض بدلالة التاريخ

قم بإنشاء قائمة عرض من خلال ترتيب العديد من الملفات على حسب تاريخ التسجيل.

1 قم باختيار وضع العرض.

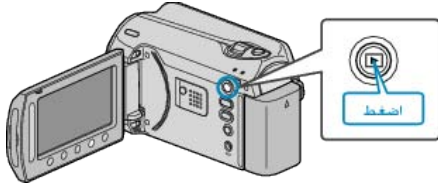

2 حدد وضع الفيديو.

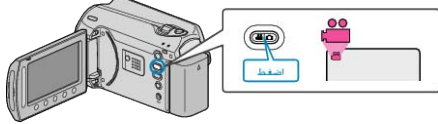

3 المس زر (MENU) لعرض القائمة.

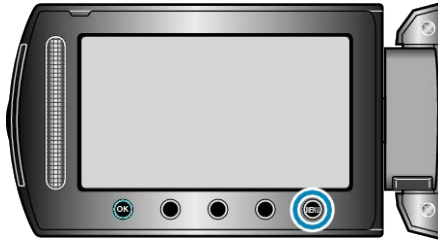

4 حدد "تحرير قائمة العرض" ثم المس (OK).



5 حدد "قائمة جديدة" ثم المس (OK).



6 حدد "إنشاء حسب التاريخ" ثم المس (OK).



7 قم باختيار البيانات التي تريد إضافتها إلى قائمة العرض والمس (OK).



• المس "فحص" للتحقق من مقطع الفيديو المختار.

8 حدد نقطة الإدخال ثم المس (OK).



- تتم إضافة مقاطع الفيديو المختارة إلى قائمة العرض الموجودة على اليمين.
- لحذف مقطع الفيديو من قائمة العرض، المس "←" لاختيار مقطع الفيديو ثم المس (OK).
- كرر الخطوتين 7 و8 ورتب مقاطع الفيديو في قائمة العرض.

9 بعد إجراء الترتيب، المس (OK).



10 حدد "الحفظ و الخروج" ثم المس (OK).



إنشاء قوائم عرض بدلالة الحدث

قم بإنشاء قائمة عرض من خلال ترتيب العديد من الملفات على حسب الأحداث وتواريخ التسجيل.

1 قم باختيار وضع العرض.

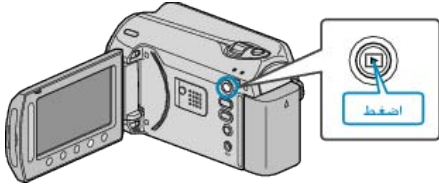

2 حدد وضع الفيديو.

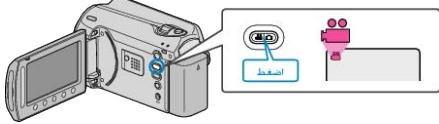

3 المس زر (MENU) لعرض القائمة.

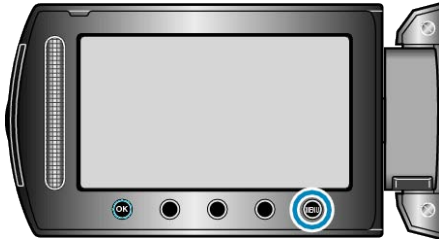

4 حدد "تحرير قائمة العرض" ثم المس (OK).



5 حدد "قائمة جديدة" ثم المس (OK).



6 حدد "إنشاء حسب الحدث" ثم المس (OK).



7 حدد أحد الأحداث ثم المس (OK).



تحرير قوائم العرض

يمكنك تغيير محتوى قائمة العرض التي تم إنشاؤها.

1 قم باختيار وضع العرض.

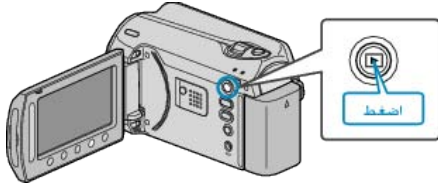

2 حدد وضع الفيديو.

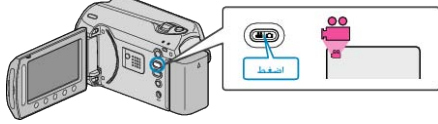

3 المس زر **MENU** لعرض القائمة.

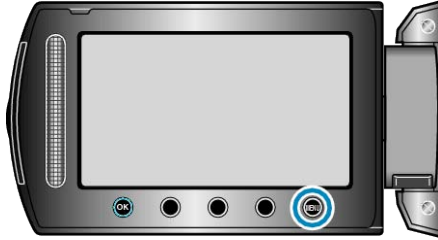

4 حدد "تحرير قائمة العرض" ثم المس **OK**.



5 حدد "تحرير" ثم المس **OK**.



6 قم باختيار قائمة العرض التي تريد تحريرها والمس **OK**.



7 قم باختيار الملف الذي تريد إضافته إلى قائمة العرض والمس **OK**.



8 قم باختيار البيانات التي تريد إضافتها إلى قائمة العرض والمس **OK**.



المس "فحص" للتحقق من مقطع الفيديو المختار.

9 حدد نقطة الإدخال ثم المس **OK**.



- تتم إضافة مقاطع الفيديو المختارة إلى قائمة العرض الموجودة على اليمين.
- لحذف مقطع الفيديو من قائمة العرض، المس "→" لاختيار مقطع الفيديو ثم المس **OK**.
- كرر الخطوتين 8 و 9 ورتب مقاطع الفيديو في قائمة العرض.

10 بعد إجراء الترتيب، المس **MENU**.



11 حدد "الحفظ والخروج" ثم المس **OK**.



• المس "فحص" للتحقق من مقطع الفيديو المختار.

8 حدد نقطة الإدخال ثم المس (OK).



- تتم إضافة مقاطع الفيديو المختارة إلى قائمة العرض الموجودة على اليمين.
- لحذف مقطع الفيديو من قائمة العرض، المس "→" لاختيار مقطع الفيديو ثم المس (OK).
- كرر الخطوتين 7 و8 ورتب مقاطع الفيديو في قائمة العرض.

9 بعد إجراء الترتيب، المس (OK).



10 حدد "الحفظ و الخروج" ثم المس (OK).



حذف قوائم العرض

احذف قوائم العرض التي قمت بإنشائها.

1 قم باختيار وضع العرض.

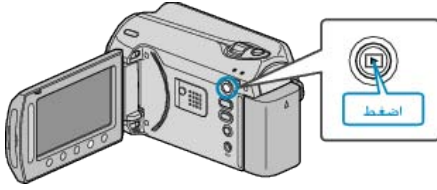

2 حدد وضع الفيديو.

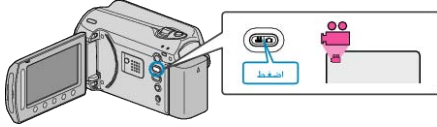

3 المس زر (OK) لعرض القائمة.

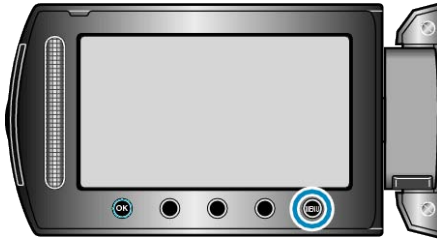

4 حدد "تحرير قائمة العرض" ثم المس (OK).



5 حدد "حذف" ثم المس (OK).



6 قم باختيار قائمة العرض التي تريد حذفها والمس (OK).



• سوف يتم حذف جميع قوائم العرض عند اختيار "حذف الكل".

7 حدد "نعم" ثم المس (OK).



• بعد اكتمال الحذف، تعود الشاشة إلى شاشة حذف اختيار قائمة العرض.

• بعد الحذف، المس (OK).

إنشاء قائمة عرض تشتمل على عنوان

قم بإنشاء قائمة عرض من خلال اختيار تاريخ تسجيل وشاشة عنوان من القائمة.

1 قم باختيار وضع العرض.

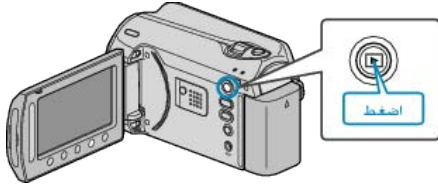

2 حدد وضع الفيديو.

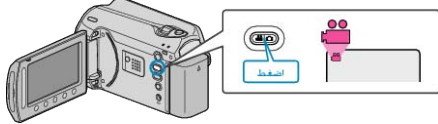

3 المس زر (MENU) لعرض القائمة.

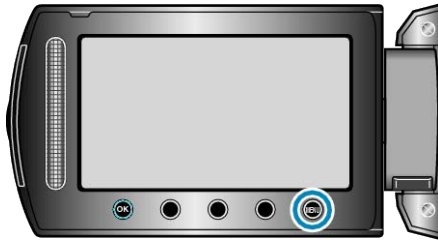

4 حدد "عنوان الصورة" ثم المس (OK).



5 حدد عنوان والمس (OK).



المس "فحص" للتحقق من العنوان.

6 حدد تاريخ التسجيل المطلوب، ثم المس (OK).



المس "فحص" للتحقق من مقطع الفيديو المختار.

ملاحظة:

- قم بعرض اسطوانة DVD من قائمة العرض ذات العنوان على مشغل اسطوانات DVD. لن يتم عرض العنوان إذا قمت بتوصيل هذه الوحدة بناسخ اسطوانات DVD (اختياري).
- لإضافة عنوان إلى قائمة العرض التي تم إنشاؤها بالفعل، يرجى الرجوع إلى ما يلي: "إضافة شاشات عنوان لقوائم العرض" (صفحة 63)

إضافة شاشات عنوان لقوائم العرض

أضف شاشة عنوان إلى قائمة العرض.

1 قم باختيار وضع العرض.

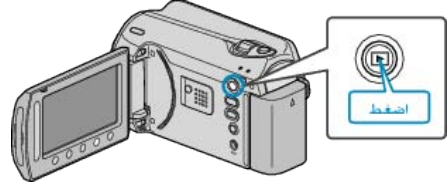

2 حدد وضع الفيديو.

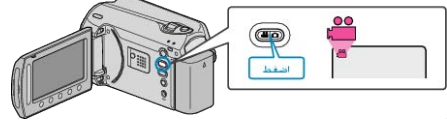

3 المس زر (MENU) لعرض القائمة.

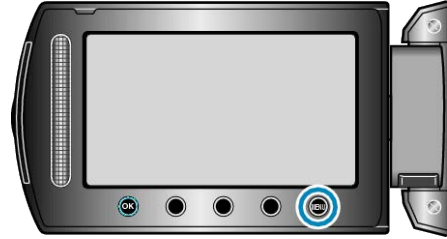

4 حدد "تحرير قائمة العرض" ثم المس (OK).



5 حدد "ضبط العنوان" ثم المس (OK).



6 حدد قائمة العرض المرغوبة ثم المس (OK).



المس "فحص" لفحص محتوى قائمة العرض المختارة.

7 حدد عنوان والمس (OK).



المس "فحص" للتحقق من العنوان.

لحذف العنوان، قم باختيار "لا يوجد عنوان".

7 حدد "نسخ الكل" ثم المس **OK**.8 حدد "نعم" ثم المس **OK**.

- يبدأ النسخ.
- بعد النسخ، المس **OK**.

نسخ الملفات إلى البطاقة

يمكنك نسخ مقاطع الفيديو والصور الساكنة من القرص الصلب أو بطاقة microSD إلى وسائط أخرى. نسخ الصور الساكنة على بطاقات microSD يجعل الأمر مناسباً لإحضارها إلى أحد المحلات للطباعة (تطوير).

"نسخ جميع الملفات" (11 صفحة 64)
"نسخ الملفات المختارة" (12 صفحة 65)

نسخ جميع الملفات

ينسخ جميع مقاطع الفيديو والصور الساكنة إلى وسائط أخرى.

1 قم باختيار وضع العرض.

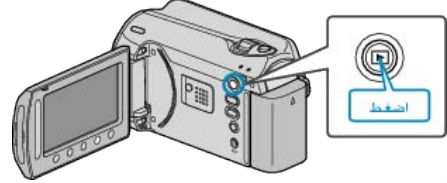

2 حدد وضع الفيديو أو وضع الصور الساكنة.

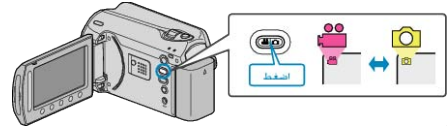
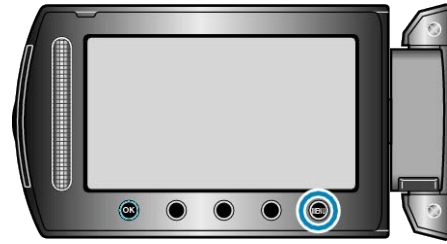
3 المس زر **REVIEW** لعرض القائمة.4 حدد "تحرير" ثم المس **OK**.5 حدد "نسخ" ثم المس **OK**.6 حدد اتجاه النسخ والمس **OK**.

8 حدد الملف المراد ثم المس OK.



- تظهر علامة التحديد على الملف المختار.
- لإزالة علامة التحديد، المس OK مرة أخرى.

9 بعد تحديد جميع الملفات المطلوب نسخها، المس "تنفيذ".



10 حدد "نعم" ثم المس OK.



- يبدأ النسخ.
- بعد النسخ، المس OK.

نسخ الملفات المختارة

ينسخ جميع مقاطع الفيديو والصور الساكنة المختارة إلى وسائط أخرى.

1 قم باختيار وضع العرض.

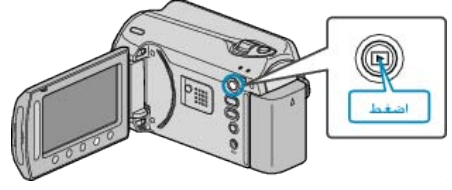

2 حدد وضع الفيديو أو وضع الصور الساكنة.

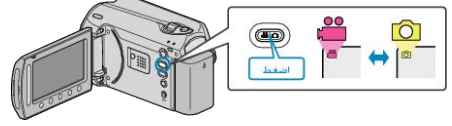

3 المس زر MENU لعرض القائمة.

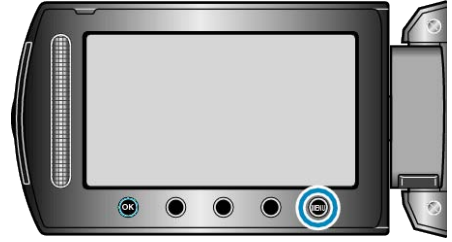

4 حدد "تحرير" ثم المس OK.



5 حدد "نسخ" ثم المس OK.



6 حدد اتجاه النسخ والمس OK.



7 حدد "تحديد ونسخ" ثم المس OK.



7 حدد "نقل الكل" ثم المس **OK**.8 حدد "نعم" ثم المس **OK**.

- يبدأ نقل الملفات.
- بعد النقل، المس **OK**.

نقل الملفات

يمكنك نقل مقاطع الفيديو والصور الساكنة من القرص الصلب أو بطاقة microSD إلى وسائط أخرى. سوف يتم حذف الملفات التي تم نقلها من الوسائط الأصلية. نقل الصور الساكنة إلى بطاقات microSD يجعل الأمر مناسباً لإحضارها إلى أحد المحلات للطباعة (تطوير).

"نقل جميع الملفات" (صفحة 66)
"نقل الملفات المختارة" (صفحة 67)

نقل جميع الملفات

ينقل جميع مقاطع الفيديو والصور الساكنة إلى وسائط أخرى. سوف يتم حذف الملفات التي تم نقلها من الوسائط الأصلية. لن يتم حذف الملفات التي تشتمل على علامة حماية.

1 قم باختيار وضع العرض.

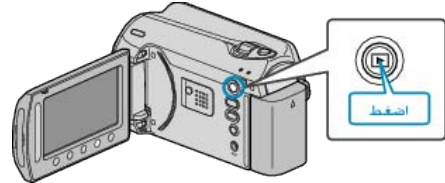

2 حدد وضع الفيديو أو وضع الصور الساكنة.

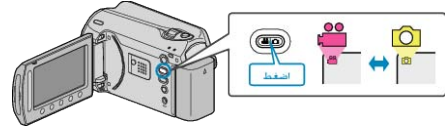
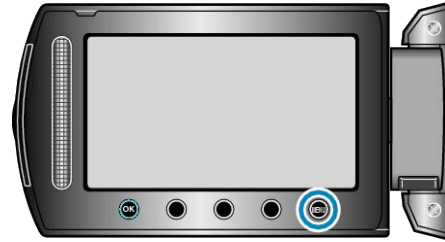
3 المس زر **REC** لعرض القائمة.4 حدد "تحرير" ثم المس **OK**.5 حدد "نقل" ثم المس **OK**.6 حدد اتجاه النقل والمس **OK**.

8 حدد الملف المراد ثم المس **OK**.

- تظهر علامة التحديد على الملف المختار.
- لإزالة علامة التحديد، المس **OK** مرة أخرى.

9 بعد تحديد جميع الملفات المراد نقلها، المس تنفيذ.

10 حدد "نعم" ثم المس **OK**.

- يبدأ نقل الملفات.
- بعد النقل، المس **OK**.

نقل الملفات المختارة

ينقل جميع مقاطع الفيديو والصور الساكنة إلى وسائط أخرى. سوف يتم حذف الملفات التي تم نقلها من الوسائط الأصلية.

1 قم باختيار وضع العرض.

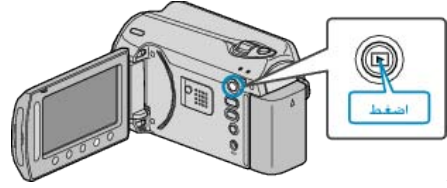

2 حدد وضع الفيديو أو وضع الصور الساكنة.

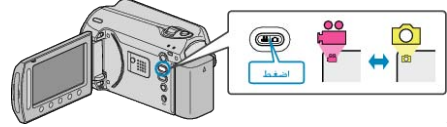
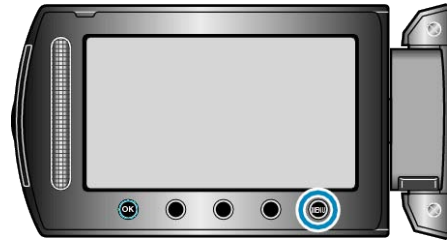
3 المس زر **OK** لعرض القائمة.4 حدد "تحرير" ثم المس **OK**.5 حدد "نقل" ثم المس **OK**.6 حدد اتجاه النقل والمس **OK**.7 حدد "تحديد ونقل" ثم المس **OK**.

إنشاء اسطوانات باستخدام ناسخ اسطوانات DVD

يمكنك نسخ مقاطع الفيديو إلى اسطوانة DVD باستخدام ناسخ DVD اختياري.

أجهزة نسخ اسطوانات DVD المتوافقة

الوصف	اسم المنتج
• يتيح نسخ الصور المسجلة على هذه الوحدة على اسطوانة DVD دون استخدام جهاز الكمبيوتر.	حدة نسخ اسطوانات DVD CU-VD3
• يقوم بإنشاء اسطوانات DVD ووظائف كمشغل اسطوانات DVD خارجي عند الاتصال بجهاز الكمبيوتر. بالإضافة إلى ذلك، يمكن عرض اسطوانات DVD من خلال توصيل CU-VD50U بالتلفزيون.	حدة نسخ اسطوانات DVD CU-VD50

إنشاء اسطوانات DVD باستخدام ناسخ اسطوانات DVD

■ إعداد ناسخ اسطوانات DVD

"إعداد ناسخ اسطوانات DVD(CU-VD50)" (صفحة 68)
"إعداد ناسخ اسطوانات DVD(CU-VD3)" (صفحة 69)

■ النسخ إلى اسطوانة DVD

"نسخ جميع الملفات" (صفحة 69)
"نسخ الملفات بدلالة التاريخ" (صفحة 70)
"نسخ الملفات بدلالة الحدث" (صفحة 71)
"نسخ قوائم العرض المختارة" (صفحة 72)
"نسخ الملفات المختارة" (صفحة 73)
"إنشاء العديد من الاسطوانات" (صفحة 74)

ملاحظة:

- يختلف الوقت القابل للتسجيل على اسطوانة DVD تبعاً لطريقة التسجيل.
- لا يمكن نسخ الصور الساكنة باستخدام ناسخ DVD.
- قم بنسخها إلى جهاز كمبيوتر.
- "جاري النسخ إلى جهاز كمبيوتر بنظام تشغيل و Windows" (صفحة 76)

إعداد ناسخ اسطوانات DVD(CU-VD50)

1 أغلق شاشة LCD وقم بالتوصيل.

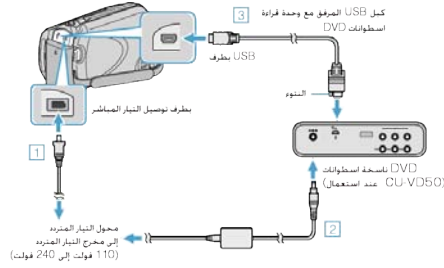

- 1 قم بتوصيل محول التيار المتردد بهذه الوحدة.
- 2 قم بتوصيل محول التيار المتردد الخاص بناسخ اسطوانات DVD.
- 3 قم بتوصيل كبل USB المرفق بناسخ اسطوانات DVD.

• يرجى الرجوع أيضاً إلى دليل التعليمات الخاص بناسخ اسطوانات DVD.

2 قم بتشغيل ناسخ اسطوانات DVD وأدخل اسطوانة جديدة.

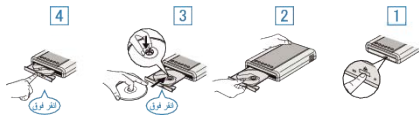

- 1 اضغط على زر الطاقة لتشغيل الطاقة.
- 2 اضغط على زر الإخراج لفتح باب الاسطوانة.
- 3 اسحب الباب إلى الخارج بالكامل وضع اسطوانة جديدة بشكل مناسب.
- 4 ادفع باب الاسطوانة للداخل حتى يصدر صوتاً يدل على استقراره في مكانه.

3 افتح شاشة LCD.

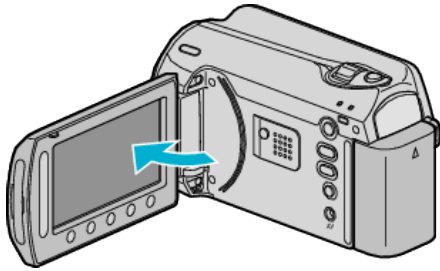

- تظهر قائمة إنشاء اسطوانة DVD.
- عندما يكون كبل USB متصلاً، يتم عرض قائمة إنشاء اسطوانة DVD.

تنبيه:

- تأكد من فصل الطاقة عند توصيل الأجهزة.
- إذا لم يتم ذلك، قد تحدث أعطال أو صدمات كهربائية.

ملاحظة:

- عند التوصيل بهذه الوحدة، لن تعمل جميع الأزرار الموجودة على مشغل اسطوانات CU-VD50 باستثناء أزرار الطاقة والإخراج.

نسخ جميع الملفات

سوف يتم نسخ كافة مقاطع الفيديو المسجلة على هذه الوحدة. يمكنك أيضاً اختيار ونسخ مقاطع الفيديو التي لم يتم نسخها مطلقاً فقط.

1 حدد "إنشاء من الكل" ثم المس **OK**.



2 حدد وسائط النسخ والمس **OK**.



3 حدد القائمة المطلوبة ثم المس **OK**.



- سوف يتم نسخ كافة مقاطع الفيديو في هذه الوحدة عند اختيار "كل المشاهد".
- سوف يتم اختيار كافة مقاطع الفيديو التي لم يتم نسخها مطلقاً ونسخها عند اختيار "مشاهد لم يتم حفظها".

4 حدد "الكل" ثم المس **OK**.



- يتم عرض عدد الاسطوانات اللازمة لنسخ الملفات.
- قم بإعداد الاسطوانات وفقاً لذلك.
- المس "فحص" لفحص الملف المراد نسخه.

5 حدد نعم أو لا ثم المس **OK**.



- عند اختيار "نعم"، يتم عرض مقاطع الفيديو التي لها تاريخ تسجيل مشابه في مجموعات.
- عند اختيار "لا"، يتم عرض مقاطع الفيديو حسب تواريخ التسجيل.

إعداد ناسخ اسطوانات DVD (CU-VD3)

1 أغلق شاشة LCD وقم بالتوصيل.

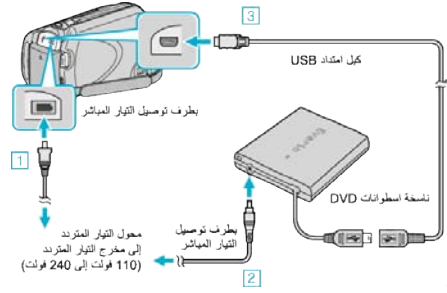

- 1 قم بتوصيل محول التيار المتردد بهذه الوحدة.
 - 2 قم بتوصيل محول التيار المتردد الخاص بناسخ اسطوانات DVD.
 - 3 قم بتوصيل كبل USB الخاصة بناسخ اسطوانات DVD بهذه الوحدة.
- يرجى الرجوع أيضاً إلى دليل التعليمات الخاص بناسخ اسطوانات DVD.

2 أدخل اسطوانة جديدة.

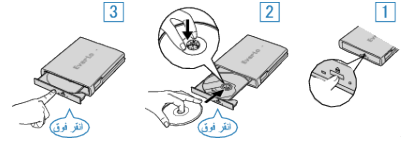

- 1 اضغط على زر الإخراج لفتح باب الاسطوانة.
- 2 اسحب الباب إلى الخارج بالكامل وضع اسطوانة جديدة بشكل مناسب.
- 3 ادفع باب الاسطوانة للداخل حتى يصدر صوتاً يدل على استقراره في مكانه.

3 افتح شاشة LCD.

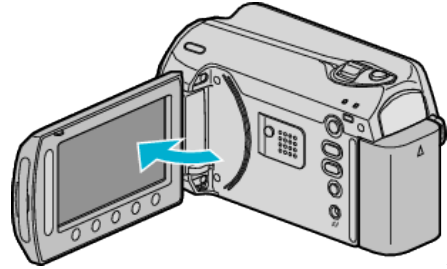

- تظهر قائمة إنشاء اسطوانة DVD.
- عندما يكون كبل USB متصلاً، يتم عرض قائمة إنشاء اسطوانة DVD.

تنبيه:

- تأكد من فصل الطاقة عند توصيل الأجهزة.
- إذا لم يتم ذلك، قد تحدث أعطال أو صدمات كهربائية.

6 حدد "تنفيذ" ثم المس **OK**.

- عند ظهور "أدخل الاسطوانة التالية"، قم بتغيير الاسطوانة.

7 بعد النسخ، المس **OK**.

8 أعلق شاشة LCD ثم قم بفصل كبل USB.

تنبيه:

- لا تتم بإيقاف الطاقة أو فصل كبل USB حتى يكتمل النسخ.
- لا يمكن نسخ الملفات غير الموجودة على شاشة الفهرس أثناء العرض.
- ملاحظة: لفحص الاسطوانة التي تم إنشاؤها، قم باختيار "عرض" في الخطوة 1.

نسخ الملفات بدلالة التاريخ

يتم تصنيف الاسطوانات ونسخها حسب تاريخ تسجيلها.

1 حدد "اختيار وإنشاء" ثم المس **OK**.2 حدد وسائط النسخ والمس **OK**.3 حدد "إنشاء حسب التاريخ" ثم المس **OK**.4 حدد تاريخ التسجيل المطلوب، ثم المس **OK**.5 حدد "الكل" ثم المس **OK**.

- يتم عرض عدد الاسطوانات اللازمة لنسخ الملفات.
- قم بإعداد الاسطوانات وفقاً لذلك.
- المس "فحص" لفحص الملف المراد نسخه.

6 حدد نعم أو لا ثم المس OK.



- عند اختيار "نعم"، يتم عرض مقاطع الفيديو التي لها تاريخ تسجيل مشابه في مجموعات.
- عند اختيار "لا"، يتم عرض مقاطع الفيديو حسب تواريخ التسجيل.

7 حدد "تنفيذ" ثم المس OK.



- عند ظهور "أدخل الاسطوانة التالية"، قم بتغيير الاسطوانة.

8 بعد النسخ، المس OK.



9 أغلق شاشة LCD ثم قم بفصل كبل USB.

تنبيه:

- لا تقم بإيقاف الطاقة أو فصل كبل USB حتى يكتمل النسخ.
- لا يمكن نسخ الملفات غير الموجودة على شاشة الفهرس أثناء العرض.
- ملاحظة:
- لفحص الاسطوانة التي تم إنشاؤها، قم باختيار "عرض" في الخطوة 1.

نسخ الملفات بدلالة الحدث

يتم تصنيف مقاطع الفيديو ونسخها حسب الحدث المسجل.

1 حدد "اختيار وإنشاء" ثم المس OK.



2 حدد وسائط النسخ والمس OK.



3 حدد "إنشاء حسب الحدث" ثم المس OK.



4 حدد الحدث المراد ثم المس OK.



5 حدد "الكل" ثم المس OK.



- يتم عرض عدد الاسطوانات اللازمة لنسخ الملفات.
- قم بإعداد الاسطوانات وفقاً لذلك.
- المس "فحص" لفحص الملف المراد نسخه.

6 حدد نعم أو لا ثم المس OK.



- عند اختيار "نعم"، يتم عرض مقاطع الفيديو التي لها تاريخ تسجيل مشابه في مجموعات.
- عند اختيار "لا"، يتم عرض مقاطع الفيديو حسب تواريخ التسجيل.

7 حدد "تنفيذ" ثم المس OK.



- عند ظهور "أدخل الاسطوانة التالية"، قم بتغيير الاسطوانة.

8 بعد النسخ، المس OK.



9 أغلق شاشة LCD ثم قم بفصل كبل USB.

تنبيه:

- لا تقم بإيقاف الطاقة أو فصل كبل USB حتى يكتمل النسخ.
- لا يمكن نسخ الملفات غير الموجودة على شاشة الفهرس أثناء العرض.

ملاحظة:

- لفحص الاسطوانة التي تم إنشاؤها، قم باختيار "عرض" في الخطوة 1.
- تخصيص الملفات حسب الأحداث
- "تخصيص الملفات حسب الأحداث قبل التسجيل" (صفحة 30)
- "تغيير تخصيص الحدث الخاص بمقاطع الفيديو" (صفحة 51)

نسخ قوائم العرض المختارة

قم بترتيب ونسخ قوائم العرض التي تم إنشاؤها بالترتيب الذي تريد.

1 حدد "اختيار وإنشاء" ثم المس OK.



2 حدد وسائط النسخ والمس OK.



3 حدد "إنشاء حسب قائمة العرض" ثم المس OK.



4 حدد قائمة العرض المرغوبة ثم المس OK.



- المس "فحص" للتحقق من قائمة العرض المختارة.

5 حدد نقطة الإدخال ثم المس OK.



- تتم إضافة مقاطع الفيديو المختارة إلى قائمة العرض الموجودة على اليمين.
- لحذف مقطع الفيديو من قائمة العرض، المس "→" لاختيار مقطع الفيديو ثم المس OK.
- كرر الخطوات 4 و5 ورتب مقاطع الفيديو في قائمة العرض.

نسخ الملفات المختارة

قم باختيار ونسخ مقاطع الفيديو المرادة.
1 حدد "اختيار وإنشاء" ثم المس (OK).



2 حدد وسائط النسخ والمس (OK).



3 حدد "اختيار من المشاهد" ثم المس (OK).



4 حدد مقطع الفيديو المراد ثم المس (OK).



• تظهر علامة التحديد على مقطع الفيديو المختار.
• لإزالة علامة التحديد، المس (OK).
• المس "فحص" للتحقق من مقطع الفيديو.

5 بعد التحديد، المس "حفظ".



6 حدد "الكل" ثم المس (OK).



• يتم عرض عدد الاسطوانات اللازمة لنسخ الملفات.
• قم بإعداد الاسطوانات وفقاً لذلك.
• المس "فحص" لفحص الملف المراد نسخه.



7 حدد "الكل" ثم المس (OK).



• يتم عرض عدد الاسطوانات اللازمة لنسخ الملفات.
• قم بإعداد الاسطوانات وفقاً لذلك.
• المس "فحص" لفحص الملف المراد نسخه.

8 حدد "تنفيذ" ثم المس (OK).



• عند ظهور "أدخل الاسطوانة التالية"، قم بتغيير الاسطوانة.

9 بعد النسخ، المس (OK).



10 ألق شاشة LCD ثم قم بفصل كبل USB.

تنبيه:

• لا تقم بإيقاف الطاقة أو فصل كبل USB حتى يكتمل النسخ.
• لا يمكن نسخ الملفات غير الموجودة على شاشة الفهرس أثناء العرض.

ملاحظة:

• يتم عرض قائمة من قوائم العرض على القائمة العلوية لاسطوانة DVD التي تم إنشاؤها.
• لفحص الاسطوانة التي تم إنشاؤها، قم باختيار "عرض" في الخطوة 1.
• لإنشاء قائمة عرض

"إنشاء قوائم عرض من مقاطع الفيديو المسجلة" (صفحة 57)
"إنشاء قائمة عرض تشتمل على عنوان" (صفحة 63)

7 حدد نعم أو لا ثم المس OK



- عند اختيار "نعم"، يتم عرض مقاطع الفيديو التي لها تاريخ تسجيل مشابه في مجموعات.
- عند اختيار "لا"، يتم عرض مقاطع الفيديو حسب تواريخ التسجيل.

8 حدد "تنفيذ" ثم المس OK



- عند ظهور "أدخل الاسطوانة التالية"، قم بتغيير الاسطوانة.

9 بعد النسخ، المس OK



10 أغلق شاشة LCD ثم قم بفصل كبل USB.

تنبيه:-

- لا تقم بإيقاف الطاقة أو فصل كبل USB حتى يكتمل النسخ.
- لا يمكن نسخ الملفات غير الموجودة على شاشة الفهرس أثناء العرض.

ملاحظة:-

- لفحص الاسطوانة التي تم إنشاؤها، قم باختيار "عرض" في الخطوة 1.

إنشاء العديد من الاسطوانات

يمكنك إنشاء العديد من الاسطوانات ذات نفس المحتوى.

1 حدد "إنشاء مزدوج" ثم المس OK



2 حدد وسائط النسخ والمس OK



- تختلف وسائط النسخ باختلاف الموديل.

3 حدد تاريخ الإنشاء من تاريخ الإنشاء والمس OK



- المس "فحص" لفحص الملف المراد نسخه.

4 حدد "تنفيذ" ثم المس OK



- عند ظهور "أدخل الاسطوانة التالية"، قم بتغيير الاسطوانة.

5 بعد النسخ، المس OK



6 أغلق شاشة LCD ثم قم بفصل كبل USB.

تنبيه:-

- لا تقم بإيقاف الطاقة أو فصل كبل USB حتى يكتمل النسخ.
- لا يمكن نسخ الملفات غير الموجودة على شاشة الفهرس أثناء العرض.

ملاحظة:-

- لفحص الاسطوانة التي تم إنشاؤها، قم باختيار "عرض" في الخطوة 1.
- يمكن تخزين ما يزيد على 20 من أحدث البيانات في تاريخ الإنشاء.

نسخ الملفات باستخدام مسجل أشرطة الفيديو VCR أو مسجل اسطوانات DVD

يمكنك نسخ مقاطع الفيديو عن طريق توصيل مسجل اسطوانات DVD أو مسجل أشرطة الفيديو VCR. يرجى الرجوع أيضًا إلى دليل التعليمات الخاص بالتلفزيون، مسجل اسطوانات DVD، مسجل شرائط VCR وغيرها.

1 قم بتوصيل مسجل اسطوانات DVD/شرائط VCR.

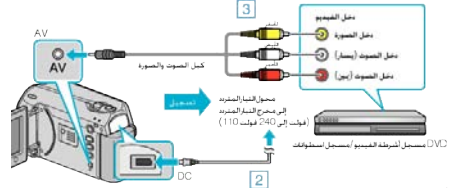

- ① اضغط مع الاستمرار على زر الطاقة لمدة ثانيتين أو أكثر لفصل الطاقة.
- ② قم بتوصيل محول التيار المتردد بهذه الوحدة.
- ③ قم بالتوصيل باستخدام كبل AV المرفق.
- ④ اضغط مع الاستمرار على زر الطاقة لمدة ثانيتين أو أكثر لتشغيل الوحدة.

2 قم باختيار وضع العرض.

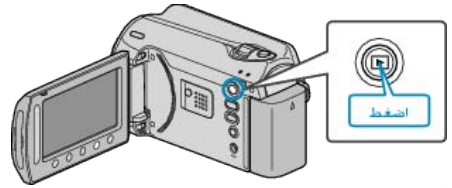

3 قم بإعداد التلفزيون/مسجل شرائط VCR للتسجيل.

- انتقل إلى دخل خارجي متوافق.
- أدخل اسطوانة DVD-R أو شريط فيديو.

4 قد بإعداد هذه الوحدة للعرض.

- اضبط "خرج الفيديو" في قائمة إعدادات التوصيل على نسبة عرض الشاشة إلى ارتفاعها (4:3 أو 16:9) الخاصة بالتلفزيون المتصل.
- "خرج الفيديو" (صفحة 106)
- لتضمين التاريخ أثناء النسخ، اضبط "عرض على التلفاز" في قائمة إعدادات التوصيل على وضع "تشغيل".
- اضبط "العرض على الشاشة" في قائمة العرض على الوضع "عرض التاريخ فقط".
- "عرض على التلفاز" (صفحة 106)
- "العرض على الشاشة" (صفحة 96)

5 ابدأ التسجيل.

- ابدأ العرض في هذه الوحدة ثم اضغط على زر التسجيل في مسجل اسطوانات الفيديو DVD/أشرطة الفيديو VCR.
- "عرض مقاطع الفيديو" (صفحة 37)
- بعد اكتمال العرض، أوقف التسجيل.

ملاحظة:-

- عندما يكون هناك العديد من مقاطع الفيديو المراد نسخها، يمكنك إنشاء قائمة عرض مسبقًا وعرضها حتى يتم نسخ جميع مقاطع الفيديو المفضلة لديك مرة واحدة.
- "إنشاء قوائم العرض باستخدام الملفات المختارة" (صفحة 57)
- "عرض قوائم العرض" (صفحة 42)

تنبيه:-

- لا يمكن إجراء النسخ من خلال توصيل هذه الوحدة بمسجل Blu-ray باستخدام كبل USB.
- قم بالتوصيل والنسخ باستخدام كبل الصوت والصورة (AV) المرفق.

جاري النسخ إلى جهاز كمبيوتر بنظام تشغيل و Windows

يمكنك نسخ الملفات من الكاميرا إلى جهاز كمبيوتر باستخدام البرامج المرفقة. يمكن إنشاء اسطوانات DVD أيضًا باستخدام مشغل اسطوانات DVD على جهاز الكمبيوتر. في حالة عدم تثبيت البرنامج المرفق، سوف يتم التعرف على هذه الوحدة كبطاقة تخزين خارجية عند توصيلها. ملاحظة:-

- للتسجيل على اسطوانات، يلزم وجود مشغل اسطوانات DVD قابلة للتسجيل بجهاز الكمبيوتر المستخدم.
- لا يمكن تسجيل الصور الساكنة على اسطوانات باستخدام البرامج المرفقة.

حدوث مشكلة عند استخدام برنامج Everio MediaBrowser المرفق

قم باستشارة مركز خدمة العملاء المذكور أدناه.

- مركز دعم مستخدمي Pixela

هاتف	الولايات المتحدة وكندا (الإنجليزية): +1-800-458-4029 (الرقم المجاني) أوروبا (المملكة المتحدة وألمانيا وفرنسا وإسبانيا) (الإنجليزية/الألمانية/الفرنسية/الإسبانية): +34-800-1532-4865 (الرقم المجاني) بلدان أخرى في أوروبا (الإنجليزية/الألمانية/الفرنسية/الإسبانية): +44-1489-564-764 آسيا (الفلبين) (الإنجليزية): +63-2-438-0090 الصين (الصينية): +86-10-163-0014 (الرقم المجاني)
الصفحة الرئيسية	/http://www.pixela.co.jp/oem/jvc/mediabrowser/e

- لمزيد من التفاصيل حول كيفية التحميل على Youtube أو تحويل الملفات إلى iTunes، يرجى الرجوع إلى "MediaBrowser Help" في قائمة "Help" الخاصة بـ Everio MediaBrowser.

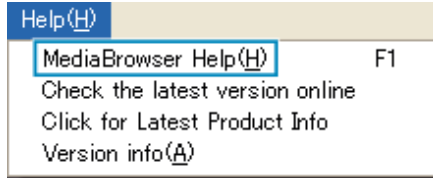

التحقق من متطلبات النظام (إرشادات)

انقر بزر الماوس الأيمن على "Computer" (أو "My Computer") في قائمة "Start" وحدد "Properties" للتحقق من العناصر التالية.

Windows Vista / Windows 7

• يرجى الرجوع إلى تعليمات التشغيل الموجودة في القسم الخاص بالأجسام المتحركة في دليل المستخدم المفصل.

Windows XP

• يرجى الرجوع إلى تعليمات التشغيل الموجودة في القسم الخاص بالأجسام المتحركة في دليل المستخدم المفصل.

Windows XP	Windows Vista/Windows 7	
Windows XP Professional أو Home Edition Service Pack 3 (الإصدارات المثبتة مسبقًا فقط)	Windows Vista Home Premium أو Home Basic (الإصدارات المثبتة مسبقًا فقط) Windows 7 (الإصدارات المثبتة مسبقًا فقط) Home Premium Service Pack 2 32/64-بت	نظام التشغيل OS
Intel Core Duo معالج 1.5 جيجا هرتز أو أعلى Intel Pentium 4 معالج 1.6 جيجا هرتز أو أعلى Intel Pentium M معالج 1.4 جيجا هرتز أو أعلى	Intel Core Duo معالج 1.5 جيجا هرتز أو أعلى Intel Pentium 4 معالج 1.6 جيجا هرتز أو أعلى Intel Pentium M معالج 1.4 جيجا هرتز أو أعلى	وحدة المعالجة المركزية CPU
512 ميغا بايت على الأقل	1 جيجا بايت (1024 ميغا بايت) على الأقل	الذاكرة RAM

ملاحظة:-

- إذا لم يكن جهاز الكمبيوتر الخاص بك متوافقًا مع متطلبات النظام المذكورة أعلاه، لن يمكن ضمان عمليات تشغيل البرامج المرفقة.
- لمزيد من المعلومات، اتصل بجهة تصنيع جهاز الكمبيوتر الخاص بك.

تنصيب البرنامج المرفق

يمكنك عرض الصور المسجلة بصيغة التوثيق وإجراء تعديلات بسيطة باستخدام البرنامج المرفق.

Windows Vista / Windows 7

• يرجى الرجوع إلى تعليمات التشغيل الموجودة في القسم الخاص بالأجسام المتحركة في دليل المستخدم المفصل.

Windows XP

• يرجى الرجوع إلى تعليمات التشغيل الموجودة في القسم الخاص بالأجسام المتحركة في دليل المستخدم المفصل.

6 بعد إتمام عملية النسخ الاحتياطي، انقر فوق "OK".



ملاحظة:-

- قبل إجراء النسخ الاحتياطي، قم بتنزيل بطاقة SD التي يتم تخزين مقاطع الفيديو والصور الساكنة بها على هذه الوحدة.
- إذا واجهت أية مشكلات مع البرنامج المرفق Everio MediaBrowser، يُرجى استشارة "مركز دعم مستخدمي Pixela".

هاتف	الولايات المتحدة وكندا (الإنجليزية): +1-800-458-4029 (الرقم المجاني) أوروبا (المملكة المتحدة وألمانيا وفرنسا وإسبانيا) (الإنجليزية/الألمانية/الفرنسية/الإسبانية): +353-800-4865-1532 (الرقم المجاني) بلدان أخرى في أوروبا (الإنجليزية/الألمانية/الفرنسية/الإسبانية): +44-1489-564-764 آسيا (الفلين) (الإنجليزية): +63-2-438-0090 الصين (الصينية): 0014-163-10800 (الرقم المجاني)
الصفحة الرئيسية	http://www.pixela.co.jp/oem/jvc/mediabrowser/e

- قم بحذف مقاطع الفيديو غير المرغوبة قبل إجراء النسخ الاحتياطي.
- النسخ الاحتياطي للعديد من مواد الفيديو يستغرق بعض الوقت.
- "حذف الملفات غير المرغوبة" (صفحة 45)

فصل هذه الوحدة عن جهاز الكمبيوتر

1 انقر على "Safely Remove Hardware".



2 انقر على "Safely Remove USB Mass Storage Device".

3 (بالنسبة لـ Windows Vista) انقر فوق "OK".

4 افصل كبل USB وقم بإغلاق شاشة LCD.

النسخ الاحتياطي لجميع الملفات

تأكد من وجود مساحة خالية كافية على القرص الصلب الخاص بالكمبيوتر قبل إجراء النسخ الاحتياطي.

1 أغلق شاشة LCD وقم بالتوصيل.

أغلق شاشة LCD وقم بالتوصيل.

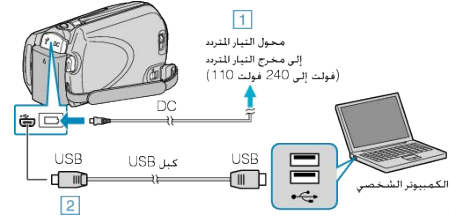

- 1 قم بتوصيل محمول التيار المتردد بهذه الوحدة.
- 2 قم بالتوصيل باستخدام كبل USB المرفق.

2 افتح شاشة LCD.

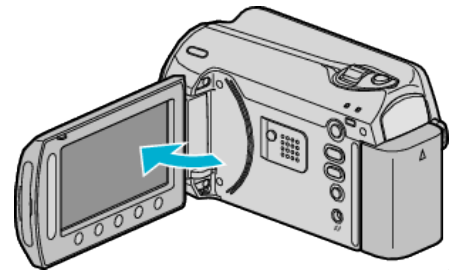

• يظهر قائمة USB.

3 حدد "نسخ احتياطي" ثم المس [OK].



- يبدأ تشغيل برنامج Everio MediaBrowser المرفق على جهاز الكمبيوتر.
- يتعين إجراء العمليات التالية على جهاز الكمبيوتر.

4 حدد المجلد.



انقلا فوق "All volume in camcorder"

5 ابدأ النسخ الاحتياطي.

حفظ الوجهة (جهاز الكمبيوتر)

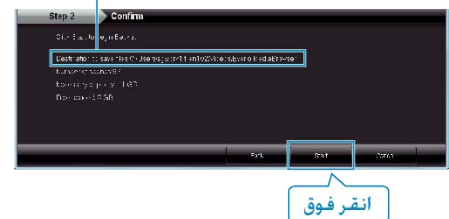

- يبدأ النسخ الاحتياطي.

تحديد مقطع فيديو أو صورة ساكنة :

- يمكنك تحديد الملفات باستخدام قائمة "تحديد" الموجودة أعلى يمين الشاشة.
- تحقق من أيقونة مقطع الفيديو/الصورة الساكنة الموجودة أعلى الزاوية اليمنى من العرض المصغر.



ملاحظة:

- إذا واجهت أية مشكلات مع البرنامج المرفق Everio MediaBrowser، يُرجى استشارة "مركز دعم مستخدمي Pixela".

هاتف	الولايات المتحدة وكندا (الإنجليزية): +1-800-458-4029 (الرقم المجاني) أوروبا (المملكة المتحدة وألمانيا وفرنسا وإسبانيا) (الإنجليزية/الألمانية/الفرنسية/الإسبانية): +800-1532-4865 (الرقم المجاني) بلدان أخرى في أوروبا (الإنجليزية/الألمانية/الفرنسية/الإسبانية): +44-1489-564-764 آسيا (الفلبين) (الإنجليزية): +63-2-438-0090 الصين (الصينية): +86-103-0014-10800 (الرقم المجاني)
الصفحة الرئيسية	/http://www.pixela.co.jp/oem/jvc/mediabrowser/e

تنظيم الملفات

بعد إجراء النسخ الاحتياطي لملفاتك، قم بتنظيمها من خلال إضافة علامات إليها مثل "رحلة عائلية" أو "موعد رياضي".

لا يكون ذلك مفيدًا في إنشاء الأسطوانات فحسب، بل يكون مفيدًا أيضًا لعرض الملفات.

1 اعرض الشهر الخاص بالملفات لتنظيم.



2 قم بإنشاء قائمة مستخدم.



1 قم بإدخال اسم قائمة المستخدم الجديدة



• لقد تمت إضافة قائمة مستخدم جديدة إلى مكتبة قائمة المستخدم.

3 انقر على يوم التسجيل.

• يتم عرض صور مصغرة للملفات المسجلة في هذا اليوم.

4 قم بتخصيص ملفات إلى قائمة المستخدم التي تم إنشاؤها.



6 يبدأ النسخ إلى الاسطوانة.



- بعد النسخ، انقر فوق "OK".
- ملاحظة:

- يمكن استخدام الأنواع التالية من الاسطوانات على برنامج Everio MediaBrowser المرفق.
 - DVD-R
 - DVD-R DL
 - DVD-RW
 - DVD+R
 - DVD+R DL
 - DVD+RW
- لعرض ملف تعليمات Everio MediaBrowser، اختر "Help" من شريط قائمة Everio MediaBrowser أو اضغط على F1 على لوحة المفاتيح.
- إذا واجهت أية مشكلات مع البرنامج المرفق Everio MediaBrowser، يُرجى استشارة "مركز دعم مستخدمي Pixela".

هاتف	الولايات المتحدة وكندا (الإنجليزية): +1-800-458-4029 (الرقم المجاني) أوروبا (المملكة المتحدة وألمانيا وفرنسا وإسبانيا) (الإنجليزية/الألمانية/الفرنسية/الإسبانية): +34-800-1532-4865 (الرقم المجاني) بلدان أخرى في أوروبا (الإنجليزية/الألمانية/الفرنسية/الإسبانية): +44-1489-564-764 آسيا (الفلين) (الإنجليزية): +63-2-438-0090 الصين (الصينية): +86-10-163-0014 (الرقم المجاني)
الصفحة الرئيسية	http://www.pixela.co.jp/oem/jvc/mediabrowser/e

تسجيل مقاطع الفيديو على اسطوانات

النسخ الملفات التي تم ترتيبها باستخدام قائمة المستخدم على اسطوانات DVD.

- 1 قم بإدخال اسطوانة جديدة في مشغل اسطوانات DVD القابلة للنسخ على جهاز الكمبيوتر الخاص بك.
- 2 قم باختيار قائمة المستخدم المرغوبة.

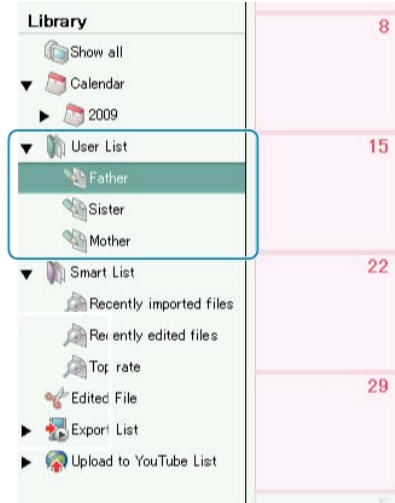

3 حدد طريقة اختيار الملفات.



- إذا قمت بتحديد "Select all files displayed"، يتم نسخ مقاطع الفيديو المعروضة فقط على اسطوانة DVD. تقدم إلى الخطوة 5.
 - إذا قمت باختيار "Select files individually"، تقدم إلى الخطوة 4.
- 4 (عند اختيار "Select files individually") اختر الملفات المراد نسخها على اسطوانة DVD بالترتيب.



- بعد الاختيار، انقر فوق "Next".

5 قم بإعداد القائمة العلوية للاسطوانة.



- قم بضبط خلفية القائمة والعنوان.

ملاحظة:

- إذا حصلت على هذا البرنامج في ألمانيا فإن شروط القسم 4 (ضمان محدود) والقسم 5 (مسئولية محدودة) المنصوص عليها أعلاه تُستبدل بتلك الخاصة بالنسخة الألمانية من هذه الاتفاقية.

تنبيه:

- قم بتشغيل هذا البرنامج طبقاً لطرق التشغيل المبينة في هذا الدليل.
- اقصر على استعمال اسطوانة CD-ROM المرفقة فقط. لا تستعمل أي اسطوانة CD-ROM أخرى لتشغيل هذا البرنامج.
- لا تحاول تعديل هذا البرنامج.
- التغييرات أو التعديلات غير المعتمدة من قبل ج في سي JVC يمكن أن تبطل توكيد المستخدم بتشغيل هذا البرنامج.

كيفية التعامل مع اسطوانة CD-ROM :

- احرص على عدم التسبب في اتساخ أو خدش السطح الشبيه بالمرآة (عكس السطح المطبوع عليه). لا تكتب أي شيء أو تضع أي ملصق على أي من السطحين الأمامي أو الخلفي. إذا اتسخت اسطوانة CD-ROM، امسحها برفق باستخدام قطعة قماش ناعمة متجهاً من النقب في المنتصف نحو الحواف الخارجية.
- لا تستعمل منظفات الاسطوانات التقليدية أو بخاخات التنظيف.
- لا تتسبب في انثناء اسطوانة CD-ROM ولا تلمس سطحها الشبيه بالمرآة.
- لا تعتمد إلى تخزين اسطوانة CD-ROM في بيئة مغبرة أو حارة أو رطبة. احتفظ بها بعيداً عن ضوء الشمس المباشر.

يمكنك أن تجد آخر المعلومات (باللغة الإنجليزية) حول البرنامج المرفق في موقعنا على شبكة الإنترنت العالمية على العنوان

<http://www.jvc-victor.co.jp/english/global-e.html>

النسخ الاحتياطي للملفات بدون استخدام البرنامج المرفق

انسخ الملفات على جهاز كمبيوتر باستخدام الطريقة التالية.

1 قم بتوصيل كبل USB بمحول التيار المتردد.

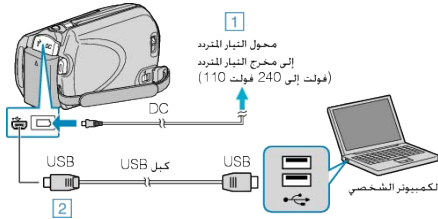

- قم بتوصيل محول التيار المتردد بهذه الوحدة.
- قم بالتوصيل باستخدام كبل USB المرفق.

2 افتح شاشة LCD.

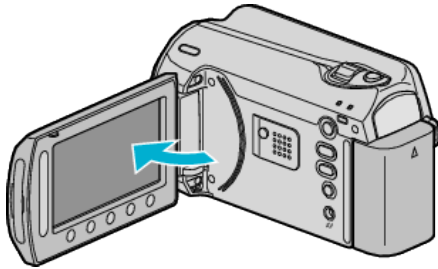

- يظهر قائمة USB.

3 حدد "عرض على كمبيوتر شخصي" ثم المس [OK].



- قم بإغلاق برنامج Everio MediaBrowser إذا بدأ تشغيله.
- يتعين إجراء العمليات التالية على جهاز الكمبيوتر.

4 اختر "Computer" (في "My Computer" / "Windows Vista") (مع Windows XP) من قائمة أبدأ، ثم انقر فوق الأيقونة EVERIO_HDD أو EVERIO_SD.

- يفتح المجلد.

5 انسخ الملفات على أي مجلد على جهاز الكمبيوتر (سطح المكتب، وغيره).

تنبيه:

اتفاقية ترخيص برامج ج في سي JVC

هام

للعلماء: يُرجى التأكد من قراءة هذا بعناية قبل تركيب أو استعمال البرنامج المسمى "DIGITAL PHOTO NAVIGATOR" ("البرنامج") على جهازك الكمبيوتر. تمنح شركة فيكتور اليابان، المحدودة ("JVC Limited" ("Victor Company of Japan, Limited") حق استعمال البرنامج لك وحدك شريطة موافقتك على ما يلي. إذا كنت غير موافق على أحكام هذه الاتفاقية فلا يجوز لك تركيب أو استعمال البرنامج. ومع ذلك فإن تركيب أو استعمال البرنامج يعني أنك قبلت بهذه الأحكام والشروط.

1 حق الطبع؛ الملكية

أنت تُقر بأن كل حقوق الطبع وحقوق الملكية الفكرية الأخرى الخاصة بالبرنامج هي ملك لشركة ج في سي JVC ومرخصها، وتظل ملكاً لشركة ج في سي JVC ومرخصها المذكور. البرنامج محمي بموجب قانون حقوق الطبع في اليابان والدول الأخرى، وبموجب المعاهدات ذات العلاقة.

2 منح الترخيص

- 1) تمنح شركة ج في سي JVC حقاً غير حصري لاستعمال البرنامج طبقاً لشروط هذه الاتفاقية. يجوز لك تركيب واستعمال البرنامج على قرص هارد ديسك أو غيره من أنظمة التخزين المتضمنة في جهازك الكمبيوتر.
- 2) يجوز لك عمل نسخة واحدة (1) من البرنامج لغرض وحيد هو أن تكون نسخة احتياطية شخصية أو لأغراض الحفظ في الأرشيف.

3 قيود على البرنامج

- 1) لا يجوز لك القيام بعمليات الاقتفاء الهندسي العكسي أو تحليل الترجمة أو التفكيك أو التغيير أو التعديل على البرنامج، إلا بالقرع المسموح به صراحة بمقتضى القوانين المعنية.
- 2) لا يجوز لك نسخ أو استعمال البرنامج، بشكل كلي أو جزئي، لغير الأغراض المحددة صراحة في هذه الاتفاقية.
- 3) لا يحق لك أن تمنح ترخيصاً باستعمال البرنامج، ولا يجوز لك توزيع البرنامج أو تأجيره على المدى القصير أو تأجيره على المدى الطويل أو نقله لأي طرف ثالث أو السماح لهم باستعمال البرنامج بطريقة أخرى.

4 ضمان محدود

تضمن ج في سي JVC. خلو أي وسائط تتضمن تجسيدا للبرنامج من أي عيوب في المواد والمصنعية لفترة ثلاثين (30) يوماً من تاريخ شرائك أي من منتجاتنا المصاحبة للبرنامج. تتمثل مسؤولية ج في سي JVC الكاملة وتعيوضك الحصري بالنسبة للبرنامج في استبدال مثل تلك الوسائط المعيبة. وبإستثناء الضمانات الصريحة المنصوص عليها في هذه الاتفاقية وإلى الحد المسموح به بمقتضى القوانين المعنية فإن ج في سي JVC ومرخصها لا يقرون بأي ضمانات أخرى، صريحة كانت أو ضمنية، وتشمل ولكن لا تقتصر على الضمانات الضمنية لقابلية المتاجرة والصلاحية لغرض معين فيما يخص البرنامج والمواد المطبوعة المصاحبة له. وفي حال وجود أي مشكلة منشاها أو سببها البرنامج فينبغي أن تقوم بتسوية كل تلك المشكلة على نفقتك وحسابك.

5 مسؤولية محدودة

إلى الحد المسموح به بمقتضى القانون المعني، لا تكون ج في سي JVC ومرخصها بأي حال من الأحوال مسؤولين عن أي أضرار غير مباشرة أو خاصة أو عارضة أو مترتبة، كائنة ما كانت، بغض النظر عن شكل الإجراء سواء بالتعاقد أو بالضرر أو ناشئاً عن أو فيما يتصل باستعمال أو عدم القدرة على استعمال البرنامج، حتى ولو تم إبلاغ ج في سي JVC بإمكانية مثل تلك الأضرار. وستقوم أنت بتعويض وعدم تعريض ج في سي JVC لأي خسارة أو مسؤولية أو تكاليف ناشئة، أو مرتبطة بأي شكل من الأشكال، بالمطالبات من أي طرف ثالث فيما يتعلق باستعمال البرنامج.

6 الفترة

هذه الاتفاقية تصبح سارية المفعول بتاريخ قيامك بتركيب واستعمال البرنامج على جهازك وتظل سارية المفعول لحين إنهائها بمقتضى الشرط التالي. في حالة قيامك بخرق أي شرط من شروط هذه الاتفاقية، يجوز لج في سي JVC إنهاء هذه الاتفاقية دون إعطائك أي إشعار. وفي تلك الحالة، يجوز لج في سي JVC مطالبتك بأي أضرار سببها خرقك للاتفاقية. وفي حالة إنهاء هذه الاتفاقية، يجب أن تقوم على الفور بإتلاف البرنامج المخزن على جهازك (بما في ذلك مسحه من أي ذاكرة في جهازك الكمبيوتر)، ولا يعود ذلك البرنامج ملكاً لك.

7 الرقابة على التصدير

أنت توافق على ألا تقوم بشحن أو نقل أو تصدير البرنامج أو المعلومات أو التكنولوجيا التي يقوم عليها إلى أي دولة فرضت اليابان والدول الأخرى المعنية عليها حظراً على مثل تلك السلع.

8 المستخدمين التابعين لحكومة الولايات المتحدة

إذا كنت تمثل إحدى وكالات الولايات المتحدة الأمريكية ("الحكومة")، فإنك تُقر بتصنيف ج في سي JVC للبرنامج على أنه "بند تجاري" كما هو معرف في لائحة الحيازة الاتحادية (FAR) الجزء 2101 (g) مكون من "برامج كمبيوتر تجارية" غير منشورة كما تُستخدم تلك البنود في لائحة الحيازة الاتحادية FAR الجزء 12212 وهو مرخص لك فقط بنفس حقوق الاستخدام التي تمنحها ج في سي JVC لكل المستخدمين النهائيين التجاريين طبقاً لأحكام هذه الاتفاقية.

9 عام

- 1) أي تعديل أو تغيير أو إضافة أو حذف أو تحويل آخر لهذه الاتفاقية أو فيها لا يُعد صالحاً ما لم يكن مكتوباً وموقعاً عليه من قبل ممثل مَفوض من قبل ج في سي JVC.
- 2) إذا بطلت صلاحية أي جزء من هذه الاتفاقية بمقتضى، أو بسبب التعارض مع أي قانون تشمل صلاحيته هذه الاتفاقية، فإن بقية الشروط تظل بكامل صلاحيتها وفعاليتها.
- 3) هذه الاتفاقية تخضع وتُفسر طبقاً لقوانين اليابان. وتكون لمحكمة طوكيو الابتدائية الصلاحية القانونية فيما يخص جميع النزاعات التي قد تنشأ فيما يتصل بتنفيذ وتفسير وتطبيق هذه الاتفاقية.

شركة فيكتور اليابان، المحدودة Victor Company of Japan, Limited

جاري النسخ إلى جهاز كمبيوتر بنظام تشغيل Mac

انسخ الملفات على جهاز كمبيوتر Mac باستخدام الطريقة التالية.

1 ألق شاشة LCD وقم بالتوصيل.

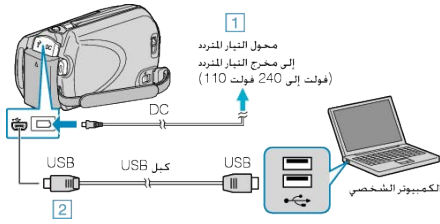

- 1 قم بتوصيل محول التيار المتردد بهذه الوحدة.
 - 2 قم بالتوصيل باستخدام كبل USB المرفق.
- وتلك العملية لا تتطلب البرنامج الذي تم تقديمه.

2 افتح شاشة LCD.

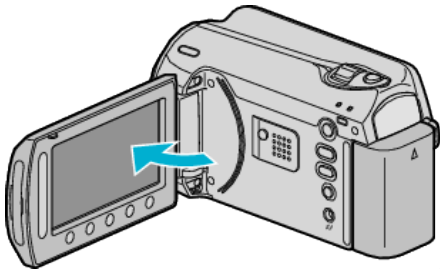

• يظهر قائمة USB.

3 حدد "عرض على كمبيوتر شخصي" ثم المس (OK).



• يتعين إجراء العمليات التالية على جهاز الكمبيوتر.

4 انقر فوق أيقونة EVERIO_HDD أو EVERIO_SD على سطح المكتب.

• يفتح المجلد.

5 انقر فوق أيقونة عرض العمود.



• ابحث داخل المجلد عن الملفات المرغوبة.

6 انسخ الملفات على أي مجلد على جهاز الكمبيوتر (سطح المكتب، وغيره).



تنبيه:

• عندما يتم إعادة تسمية/نقل/حذف المجلدات أو الملفات في جهاز الكمبيوتر، لم يعد من الممكن عرضها على هذه الوحدة.

• لا يمكن استيراد ملفات MOD التي تم نسخها على جهاز كمبيوتر بنظام تشغيل Mac على iMovie لاستخدام ملفات MOD مع iMovie، قم باستيراد الملفات باستخدام iMovie.

ملاحظة:

• لتحرير الملفات، استخدم برنامج يدعم ملفات MOD/JPEG.

• عند فصل هذه الوحدة من جهاز الكمبيوتر، اسحب أيقونة EVERIO_HDD أو EVERIO_SD على سطح المكتب ثم أسقطها في سلة المهملات.

• عندما يتم إعادة تسمية/نقل/حذف المجلدات أو الملفات في جهاز الكمبيوتر، لم يعد من الممكن عرضها على هذه الوحدة.

ملاحظة:

• لتحرير الملفات، استخدم برنامج يدعم ملفات MOD/JPEG.

• قد تختلف عمليات التشغيل الواردة أعلاه لجهاز الكمبيوتر باختلاف النظام.

فصل هذه الوحدة عن جهاز الكمبيوتر

1 انقر على "Safely Remove Hardware".



2 انقر على "Safely Remove USB Mass Storage Device".

3 (بالنسبة لـ Windows Vista) انقر فوق "OK".

4 افصل كبل USB وقم بإغلاق شاشة LCD.

قائمة الملفات والمجلدات

يتم إنشاء المجلدات والملفات في القرص الصلب وبطاقة microSD كما هو موضح أدناه. يتم إنشاؤها عند الضرورة فقط.

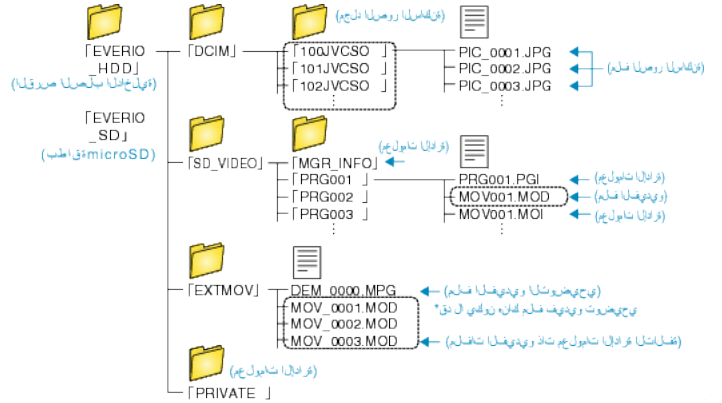

تنبيه:

• عندما يتم إعادة تسمية/نقل/حذف المجلدات أو الملفات في جهاز الكمبيوتر، لم يعد من الممكن عرضها على هذه الوحدة.

iPhoto و iMovie

- يمكنك استيراد الملفات من هذه الوحدة إلى جهاز الكمبيوتر باستخدام Apple iMovie '08 أو '09 (فيديو) أو iPhoto (صورة ساكنة).
للتحقق من متطلبات النظام، حدد "About This Mac" من قائمة Apple. يمكنك تحديد إصدار نظام التشغيل والمعالج ومقدار الذاكرة.
- للاطلاع على أحدث المعلومات الخاصة ببرنامجي iMovie أو iPhoto، يرجى الرجوع إلى موقع شركة Apple الإلكتروني.
 - لمزيد من التفاصيل عن كيفية استخدام iMovie أو iPhoto، انظر ملف التعليمات الخاص بكل منهما.
 - لا يوجد ضمان بأن عمليات التشغيل ستعمل في كافة بيئات الكمبيوتر.

تشغيل القائمة

استخدم الشريط المنزلق وأزرار التشغيل لضبط القائمة.

• تختلف القائمة تبعًا للوضع المستخدم.

1 المس زر **OK** لعرض القائمة.

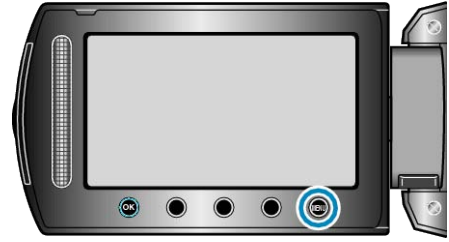

2 حدد القائمة المطلوبة ثم المس **OK**.



3 حدد الإعداد المطلوب ثم المس **OK**.



ملاحظة:

- لإغلاق القائمة، المس **OK**.
- للعودة إلى الشاشة السابقة، المس **←**.
- لعرض ملف التعليمات، المس **?**.
- عودة جميع الإعدادات إلى الوضع الافتراضي :
- اضبط باستخدام "تهيئة المصنع" في قائمة إعدادات الكاميرا.
- "تهيئة المصنع" (صفحة 105)

قائمة التسجيل (الفيديو)

يمكن ضبط العديد من الإعدادات مثل السطوع وتوازن البياض كي تناسب الهدف أو الغرض. يمكن أيضاً تغيير إعدادات مثل جودة الصورة وزيادة سطوعها.

الإعداد	التفاصيل
التهيئة اليدوية	يمكن ضبط إعدادات التسجيل يدوياً. • يتم عرضها فقط عند التسجيل في الوضع اليدوي. "التسجيل اليدوي" (صفحة 24)
ضوء	تشغيل/إطفاء الضوء. "ضوء" (صفحة 86)
تسجيل الحدث	يصنف مقاطع الفيديو الخاصة بك إلى أحداث (مثل "السفر"، "موعد رياضي") من خلال تخصيص الملف قبل التسجيل. "تخصيص الملفات حسب الأحداث قبل التسجيل" (صفحة 30)
جودة الفيديو	يُضبط جودة الفيديو. "جودة الفيديو" (صفحة 86)
زوم	يُضبط أقصى نسبة أبعاد. "زوم" (صفحة 87)
زيادة كسب	يجعل الهدف يبدو ساطعاً بشكل تلقائي عندما تقوم بالتسجيل في أماكن مظلمة. "زيادة كسب" (صفحة 87)
تسجيل بالبعد الزمني	يسمح بعرض التغييرات التي تطرأ على المشهد وتحدث ببطء خلال فترة زمنية طويلة في غضون فترة قصيرة من خلال التقاط إطارات له في فاصل زمني معين. "التسجيل في فواصل زمنية (تسجيل بالبعد الزمني)" (صفحة 32)
تسجيل تلقائي	يسمح لهذه الوحدة ببدء وإيقاف التسجيل تلقائياً من خلال الشعور بالتغيرات في السطوع داخل الإطار الأحمر المعروض على شاشة LCD. "التسجيل التلقائي باستخدام التغيرات الحساسة (تسجيل تلقائي)" (صفحة 34)
اختيار نسبة الأبعاد	يمكن إجراء التسجيل بنسبة أبعاد قدرها 16:9 أو 4:3. "اختيار نسبة الأبعاد" (صفحة 88)
إلغاء صوت الريح	يُخفف الضوضاء الناتجة عن الريح. "إلغاء صوت الريح" (صفحة 88)

تسجيل الحدث

يصنف مقاطع الفيديو الخاصة بك إلى أحداث (مثل "السفر"، "موعد رياضي") من خلال تخصيص الملف قبل التسجيل.
تفاصيل التشغيل
"تخصيص الملفات حسب الأحداث قبل التسجيل" (صفحة 30)

جودة الفيديو

يضبط جودة الفيديو.

التفاصيل	الإعداد
يُتيح التسجيل في أفضل درجات جودة الصورة.	جودة فائقة
يُتيح التسجيل في أعلى درجات جودة الصورة.	جيدة
يُتيح التسجيل بجودة قياسية.	عادي
يُتيح إجراء عمليات التسجيل الطويلة.	اقتصادية

عرض العنصر

1 حدد وضع الفيديو.

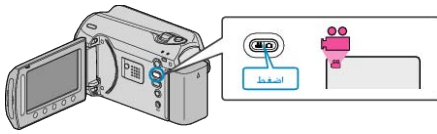

2 المس زر **OK** لعرض القائمة.

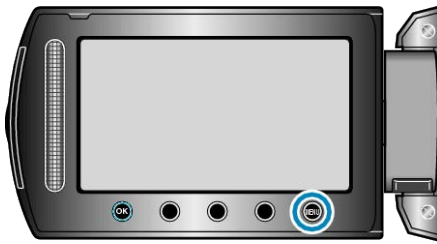

3 حدد "جودة الفيديو" ثم المس **OK**.



ملاحظة:-

- يمكنك تغيير جودة الفيديو من عرض وقت التسجيل المتبقي.
حدد جودة الفيديو بواسطة الشريط المنزلق، ثم المس **OK**.

ضوء

تشغيل/إطفاء الضوء.

التفاصيل	الإعداد
لا يضيء.	إيقاف
يضيء تلقائيًا عندما تكون المنطقة المحيطة مظلمة.	تلقائي
يضيء في جميع الأوقات.	تشغيل

عرض العنصر

1 حدد وضع الفيديو.

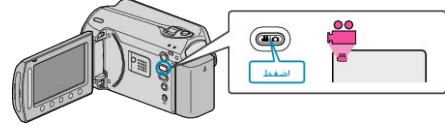

2 المس زر **OK** لعرض القائمة.

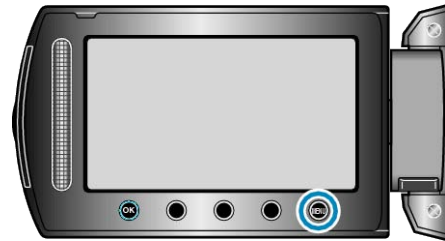

3 حدد "ضوء" ثم المس **OK**.



زيادة كسب

يجعل الهدف يبدو ساطعًا بشكل تلقائي عندما تقوم بالتسجيل في أماكن مظلمة.

التفاصيل	الإعداد
يقوم بإلغاء تفعيل الوظيفة.	إيقاف
يعمل كهربائيًا على زيادة سطوع المشهد في الأماكن المعتمة.	AGC
يعمل على زيادة سطوع المشهد تلقائيًا إذا كان معتمًا.	تلقائي

ملاحظة:-

- على الرغم من أن "تلقائي" يزيد سطوع المشهد بشكل أكثر من "AGC"، إلا أنه يمكن أن تكون حركات الجسم غير طبيعية.
 - يمكن ضبط الإعدادات بشكل منفصل بالنسبة للصور الساكنة.
- "زيادة كسب (الصور الساكنة)" (صفحة 92)

عرض العنصر

1 حدد وضع الفيديو.

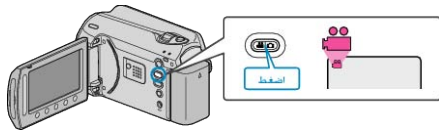

2 المس زر **OK** لعرض القائمة.

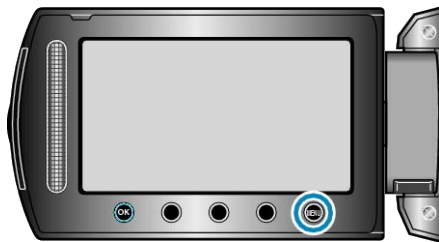

3 حدد "زيادة كسب" ثم المس **OK**.



زوم

يُضبط أقصى نسبة أبعاد.

التفاصيل	الإعداد
يتيح التقريب حتى 39x.	39x/بصري
يتيح التقريب حتى 45x.	45x/DYNAMIC
يتيح التقريب حتى 90x.	90x/رقمي
يتيح التقريب حتى 800x.	800x/رقمي

ملاحظة:-

- يمكنك مد منطقة الزوم دون التقليل من جودة الصورة باستخدام الزوم الحركي.
- عند استخدام الزوم الرقمي، تصبح الصورة حبيبية المظهر حيث يتم تكبيرها رقميًا.

عرض العنصر

1 حدد وضع الفيديو.

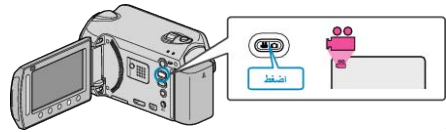

2 المس زر **OK** لعرض القائمة.

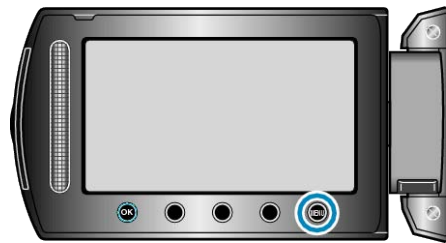

3 حدد "زوم" ثم المس **OK**.



إلغاء صوت الريح

يخفض الضوضاء الناتجة عن الريح.

الإعداد	التفاصيل
إيقاف	يقوم بإلغاء تفعيل الوظيفة.
تشغيل	يقوم بتفعيل الوظيفة.

عرض العنصر

1 حدد وضع الفيديو.

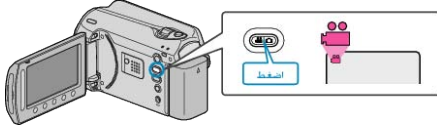

2 المس زر **OK** لعرض القائمة.

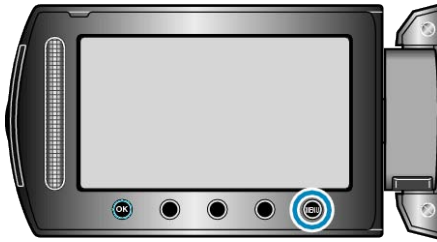

3 حدد "إلغاء صوت الريح" ثم المس **OK**.



تسجيل بالبعد الزمني

تسمح هذه الوظيفة بعرض التغييرات التي تطرأ على المشهد وتحدث ببطء خلال فترة زمنية طويلة في غضون فترة قصيرة قصيرة من خلال التقاط إطارات له في فاصل زمني معين. يكون ذلك مفيداً في عمل المشاهدات مثل تفتح برعم الورد. تفاصيل التشغيل "التسجيل في فواصل زمنية (تسجيل بالبعد الزمني)" (صفحة 32)

تسجيل تلقائي

يسجل تلقائياً من خلال الإحساس بالتغيرات في السطوع.

تفاصيل التشغيل

"التسجيل التلقائي باستخدام التحركات الحساسة (تسجيل تلقائي)" (صفحة 34)

اختيار نسبة الأبعاد

يمكن إجراء التسجيل بنسبة أبعاد قدرها 16:9 أو 4:3.

الإعداد	التفاصيل
16:9	يضببط نسبة الأبعاد على 16:9.
4:3	يضببط نسبة الأبعاد على 4:3.

عرض العنصر

1 حدد وضع الفيديو.

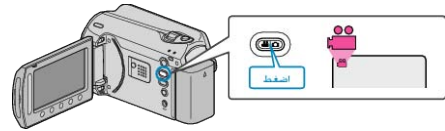

2 المس زر **OK** لعرض القائمة.

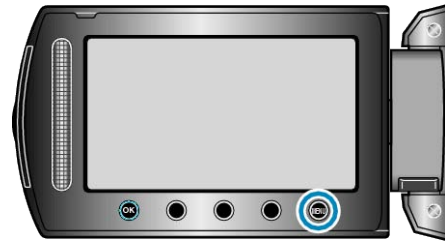

3 حدد "اختيار نسبة الأبعاد" ثم المس **OK**.



قائمة التسجيل (الصور الساكنة)

يمكن ضبط العديد من الإعدادات مثل السطوع وتوازن البياض كي تناسب الهدف أو الغرض. يمكن أيضاً تغيير إعدادات مثل جودة الصورة وزيادة سطوعها.

التفاصيل	الإعداد
يمكن ضبط إعدادات التسجيل يدوياً. • يتم عرضها فقط عند التسجيل في الوضع اليدوي. "التسجيل اليدوي" (صفحة 24)	التهيئة اليدوية
تشغيل/إطفاء الضوء. "ضوء" (صفحة 90)	ضوء
استخدم ذلك عند التقاط صورة جماعية. "مؤقت ذاتي" (صفحة 90)	مؤقت ذاتي
يمكن ضبط إعدادات التصوير المستمر. "وضع حاجب الفتحة" (صفحة 91)	وضع حاجب الفتحة
يُضبط جودة الصورة. "جودة الصورة" (صفحة 91)	جودة الصورة
يجعل الهدف يبدو ساطعاً بشكل تلقائي عندما تقوم بالتسجيل في أماكن مظلمة. "زيادة كسب" (صفحة 92)	زيادة كسب
يسمح لهذه الوحدة بتسجيل الصور الساكنة تلقائياً من خلال الشعور بالتغيرات في السطوع داخل الإطار الأحمر المعروض على شاشة LCD. "التسجيل التلقائي باستخدام التحركات الحساسة (تسجيل تلقائي)" (صفحة 34)	تسجيل تلقائي

مؤقت ذاتي

يكون من الملائم أن يتم استخدام مؤقت ذاتي مدته 10 ثوان عند التقاط صورة جماعية. كما يساعد استخدام مؤقت ذاتي مدته ثانيتين على منع اهتزاز الكاميرا الذي ينتج عن الضغط على زر اللقطات الفوتوغرافية المتتالية.

التفاصيل	الإعداد
يقوم بإلغاء تفعيل المؤقت الذاتي.	إيقاف
يبدأ التسجيل بعد ثانيتين من الضغط على زر SNAPSHOT.	2ثوان
يبدأ التسجيل بعد 10 ثوان من الضغط على زر SNAPSHOT. يكون هذا الإعداد مناسباً للتقاط صور جماعية.	10ثوان

عرض العنصر

1 حدد وضع الصور الساكنة.

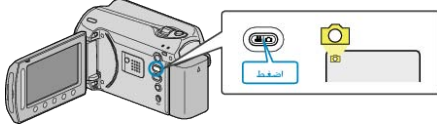

2 المس زر **OK** لعرض القائمة.

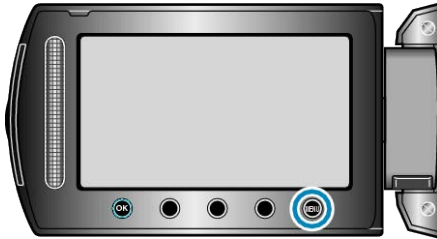

3 حدد "مؤقت ذاتي" ثم المس **OK**.



ضوء

تشغيل/إطفاء الضوء.

التفاصيل	الإعداد
لا يضيء.	إيقاف
يضيء تلقائيًا عندما تكون المنطقة المحيطة مظلمة.	تلقائي
يضيء في جميع الأوقات.	تشغيل

عرض العنصر

1 حدد وضع الصور الساكنة.

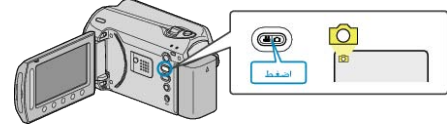

2 المس زر **OK** لعرض القائمة.

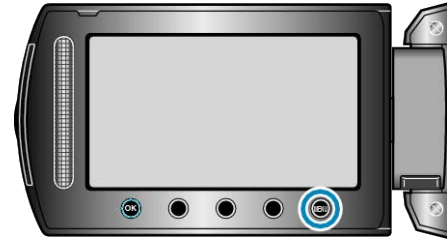

3 حدد "ضوء" ثم المس **OK**.



جودة الصورة

يضبط جودة الصورة.

التفاصيل	الإعداد
يتيح التسجيل بجودة عالية للصورة ولكن عدد الصور القابلة للتسجيل يقل.	جيدة
يتيح التسجيل بجودة قياسية.	قياسية

عرض العنصر

1 حدد وضع الصور الساكنة.

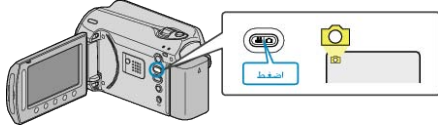

2 المس زر **OK** لعرض القائمة.

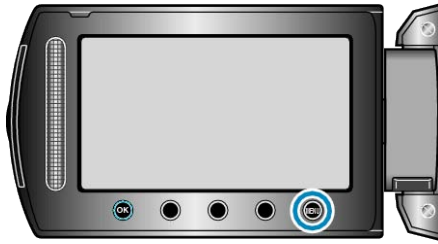

3 حدد "جودة الصورة" ثم المس **OK**.



وضع حاجب الفتحة

يمكن ضبط إعدادات التصوير المستمر.

التفاصيل	الإعداد
يعمل على تسجيل صورة ساكنة واحدة.	تسجيل لقطة واحدة
يقوم بتسجيل الصور الساكنة باستمرار بينما يكون زر SNAPSHOT مضغوط.	تصوير مستمر

ملاحظة:

- يمكن التقاط ما يقرب من 3 صور كل ثانية أثناء التصوير المستمر.
- قد لا تدعم بعض بطاقات SD التصوير المستمر.
- تنخفض سرعة التصوير المستمر إذا تم استعمال هذه الوظيفة بشكل متكرر.

عرض العنصر

1 حدد وضع الصور الساكنة.

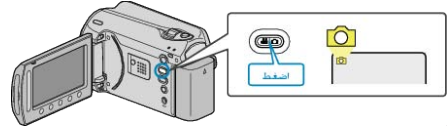

2 المس زر **OK** لعرض القائمة.

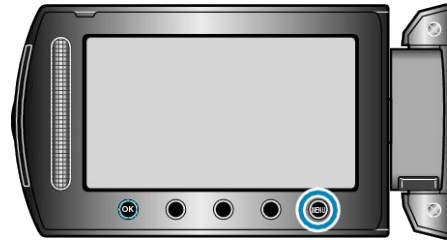

3 حدد "وضع حاجب الفتحة" ثم المس **OK**.



زيادة كسب

يجعل الهدف يبدو ساطعًا بشكل تلقائي عندما تقوم بالتسجيل في أماكن مظلمة.

الإعداد	التفاصيل
إيقاف	يقوم بإلغاء تفعيل الوظيفة.
AGC	يعمل كهربائيًا على زيادة سطوع المشهد في الأماكن المعتمة.

ملاحظة:

- يمكن ضبط الإعدادات بشكل منفصل بالنسبة لمقاطع الفيديو.

"زيادة كسب (الفيديو)" (صفحة 87)

عرض العنصر

1 حدد وضع الصور الساكنة.

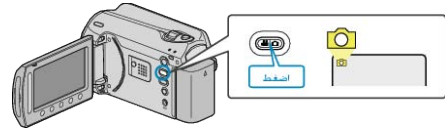

2 المس زر (M) لعرض القائمة.

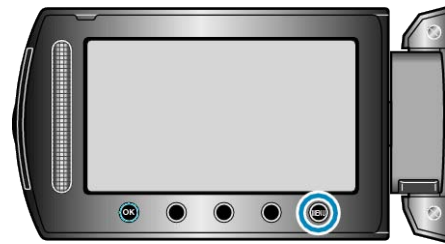

3 حدد "زيادة كسب" ثم المس (OK).



تسجيل تلقائي

يسجل تلقائيًا من خلال الإحساس بالتغيرات في السطوع.

تفاصيل التشغيل

"التسجيل التلقائي باستخدام التغيرات الحساسة (تسجيل تلقائي)" (صفحة 34)

قائمة الإعدادات اليدوية

يمكن ضبط إعدادات التسجيل يدويًا.

ملاحظة:

- يتم عرضها فقط عند التسجيل في الوضع اليدوي.

التفاصيل	الإعداد
يمكن اختيار الإعدادات التي تتناسب مع ظروف التصوير. "تحديد المشهد" (☞ صفحة 25)	تحديد مشهد
يمكن ضبط التركيز البؤري يدويًا. "ضبط التركيز البؤري يدويًا" (☞ صفحة 26)	FOCUS
يقوم بضبط السطوع الكلي للمشهد. "ضبط السطوع" (☞ صفحة 27)	ضبط السطوع
يمكن ضبط سرعة حاجب الفتحة. "إعداد سرعة حاجب الفتحة" (☞ صفحة 27)	سرعة حاجب العدسة
يقوم بضبط اللون على حسب مصدر الضوء. "إعداد توازن البياض" (☞ صفحة 28)	موازنة اللون الأبيض
يصحح الصورة عندما يظهر الجسم مظلمًا نظرًا للإضاءة الخلفية. "إعداد معادلة الإضاءة الخلفية" (☞ صفحة 28)	تعويض إضاءة خلفية
يتيح لك إمكانية ضبط السطوع في المنطقة المرادة. "إعداد منطقة القياس" (☞ صفحة 29)	منطقة معايرة ضوئية
يسجل مقاطع فيديو أو صور ساكنة ذات تأثيرات خاصة مثل اللون البني الداكن أو الأبيض والأسود. "التسجيل باستخدام التأثيرات" (☞ صفحة 29)	مؤثر
يتيح تقريب الصور عند استخدام نهاية الزاوية المقربة (T) للزوم. "التقاط صور مقربة" (☞ صفحة 30)	تقريب وتكبير

تفاصيل التشغيل

"التسجيل باستخدام التأثيرات" (☞ صفحة 29)

تقريب وتكبير

يتيح تقريب الصور عند استخدام نهاية الزاوية المقربة (T) للزوم.

تفاصيل التشغيل

"التقاط صور مقربة" (☞ صفحة 30)

تحديد مشهد

يمكن اختيار الإعدادات التي تتناسب مع ظروف التصوير.

تفاصيل التشغيل

"تحديد المشهد" (☞ صفحة 25)

FOCUS

يمكن ضبط التركيز البؤري تلقائيًا أو يدويًا.

تفاصيل التشغيل

"ضبط التركيز البؤري يدويًا" (☞ صفحة 26)

ضبط السطوع

يقوم بضبط السطوع الكلي للمشهد.

تفاصيل التشغيل

"ضبط السطوع" (☞ صفحة 27)

سرعة حاجب العدسة

يمكن ضبط سرعة حاجب الفتحة.

تفاصيل التشغيل

"إعداد سرعة حاجب الفتحة" (☞ صفحة 27)

موازنة اللون الأبيض

يقوم بضبط اللون على حسب مصدر الضوء.

تفاصيل التشغيل

"إعداد توازن البياض" (☞ صفحة 28)

تعويض إضاءة خلفية

يصحح الصورة عندما يظهر الجسم مظلمًا نظرًا للإضاءة الخلفية.

تفاصيل التشغيل

"إعداد معادلة الإضاءة الخلفية" (☞ صفحة 28)

منطقة معايرة ضوئية

يتيح لك إمكانية ضبط السطوع في المنطقة المرادة.

تفاصيل التشغيل

"إعداد منطقة القياس" (☞ صفحة 29)

مؤثر

يسجل مقاطع فيديو أو صور ساكنة ذات تأثيرات خاصة مثل اللون البني الداكن أو الأبيض والأسود.

قائمة العرض (الفيديو)

يمكنك حذف أو البحث عن مقاطع فيديو معينة.

التفاصيل	الإعداد
	حذف يحذف مقاطع الفيديو غير المرغوبة. "حذف الملف الظاهر حاليًا" (صفحة 45) "حذف الملفات المختارة" (صفحة 46) "حذف كل الملفات" (صفحة 47)
	عنوان الصورة قم بإنشاء قائمة عرض من خلال اختيار تاريخ تسجيل وشاشة عنوان من القائمة. "إنشاء قائمة عرض تشتمل على عنوان" (صفحة 63)
	بحث ينقي شاشة الفهرس من مقاطع الفيديو على حسب المجموعة أو تاريخ التسجيل أو الحدث. "بحث المجموعة" (صفحة 40) "بحث البيانات" (صفحة 40) "بحث البيانات والأحداث" (صفحة 41)
	عرض قائمة العرض اعرض قوائم العرض التي قمت بإنشائها. "عرض قوائم العرض" (صفحة 42)
	تحرير قائمة العرض يقوم بإنشاء أو تحرير قائمة عرض. "إنشاء قوائم عرض باستخدام الملفات المختارة" (صفحة 57) "إنشاء قوائم عرض بدلالة المجموعة" (صفحة 58) "إنشاء قوائم عرض بدلالة التاريخ" (صفحة 59) "إنشاء قوائم عرض بدلالة الحدث" (صفحة 60) "تحرير قوائم العرض" (صفحة 61) "حذف قوائم العرض" (صفحة 62) "إضافة شاشات عنوان لقوائم العرض" (صفحة 63)
	عرض ملف MPG يعرض مقاطع الفيديو ذات معلومات الإدارة التالفة. "عرض مقاطع الفيديو ذات معلومات الإدارة التالفة" (صفحة 38)
	تحرير • نسخ ينسخ الملفات إلى وسائط أخرى. "نسخ جميع الملفات" (صفحة 64) "نسخ الملفات المختارة" (صفحة 65) • نقل ينقل الملفات إلى وسائط أخرى. "نقل جميع الملفات" (صفحة 66) "نقل الملفات المختارة" (صفحة 67) • حماية/الغاء يحمي الملفات من الحذف دون قصد. "حماية الملف الظاهر حاليًا" (صفحة 47) "حماية الملفات المختارة" (صفحة 48) "حماية كل الملفات" (صفحة 49) "الغاء حماية جميع الملفات" (صفحة 50) • تقليص حدد الجزء المطلوب من مقطع الفيديو واحفظه كملف فيديو جديد. "التقاط جزء مطلوب في مقطع الفيديو" (صفحة 54) • تغيير تسجيل الحدث يغير الحدث الذي يتم تخصيصه. "تغيير حدث الملف الظاهر حاليًا" (صفحة 51) "تغيير أحداث الملفات المختارة" (صفحة 52)
	العرض على الشاشة يحدد ما إذا كان سيتم إظهار عروض الشاشة مثل الأيقونات أثناء العرض. "العرض على الشاشة" (صفحة 96)

تحريير

يمكنك إجراء عمليات مثل نسخ أو حماية مقاطع الفيديو.

التفاصيل	الإعداد
ينسخ الملفات إلى وسائط أخرى. "نسخ جميع الملفات" (صفحة 64) "نسخ الملفات المختارة" (صفحة 65)	نسخ
ينقل الملفات إلى وسائط أخرى. "نقل جميع الملفات" (صفحة 66) "نقل الملفات المختارة" (صفحة 67)	نقل
يحمي الملفات من الحذف دون قصد. "حماية الملف الظاهر حاليًا" (صفحة 47) "حماية الملفات المختارة" (صفحة 48) "حماية كل الملفات" (صفحة 49) "إلغاء حماية جميع الملفات" (صفحة 50)	حماية/إلغاء
حدد الجزء المطلوب من مقطع الفيديو واحفظه كملف فيديو جديد. "التقاط جزء مطلوب في مقطع الفيديو" (صفحة 54)	تقليص
يغير الحدث الذي يتم تخصيصه. "تغيير حدث الملف الظاهر حاليًا" (صفحة 51) "تغيير أحداث الملفات المختارة" (صفحة 52)	تغيير تسجيل الحدث

نسخ

ينسخ الملفات إلى وسائط أخرى.

تفاصيل التشغيل
"نسخ جميع الملفات" (صفحة 64)
"نسخ الملفات المختارة" (صفحة 65)

نقل

ينقل الملفات إلى وسائط أخرى.

تفاصيل التشغيل
"نقل جميع الملفات" (صفحة 66)
"نقل الملفات المختارة" (صفحة 67)

حماية/إلغاء

يحمي الملفات من الحذف دون قصد.

تفاصيل التشغيل
"حماية الملف الظاهر حاليًا" (صفحة 47)
"حماية الملفات المختارة" (صفحة 48)
"حماية كل الملفات" (صفحة 49)
"إلغاء حماية جميع الملفات" (صفحة 50)

تقليص

حدد الجزء المطلوب من مقطع الفيديو واحفظه كملف فيديو جديد.

تفاصيل التشغيل
"التقاط جزء مطلوب في مقطع الفيديو" (صفحة 54)

تغيير تسجيل الحدث

يغير الحدث الذي يتم تخصيصه.

تفاصيل التشغيل
"تغيير حدث الملف الظاهر حاليًا" (صفحة 51)
"تغيير أحداث الملفات المختارة" (صفحة 52)

حذف

يحذف مقاطع الفيديو غير المرغوبة.

تفاصيل التشغيل
"حذف الملف الظاهر حاليًا" (صفحة 45)
"حذف الملفات المختارة" (صفحة 46)
"حذف كل الملفات" (صفحة 47)

عنوان الصورة

قم بإنشاء قائمة عرض من خلال اختيار تاريخ تسجيل وشاشة عنوان من القائمة.

تفاصيل التشغيل
"إنشاء قائمة عرض تشتمل على عنوان" (صفحة 63)

بحث

ينقي شاشة الفهرس من مقاطع الفيديو على حسب المجموعة أو تاريخ التسجيل أو الحدث.

تفاصيل التشغيل
"بحث المجموعة" (صفحة 40)
"بحث البيانات" (صفحة 40)
"بحث البيانات والأحداث" (صفحة 41)

عرض قائمة العرض

اعرض قوائم العرض التي قمت بإنشائها.

تفاصيل التشغيل
"عرض قوائم العرض" (صفحة 42)

تحريير قائمة العرض

القائمة التي يتم فيها حفظ مقاطع الفيديو المفضلة لديك تسمى قائمة العرض.

من خلال إنشاء قائمة عرض، يمكنك عرض مقاطع الفيديو المفضلة لديك بالترتيب الذي تريده.

يظل مقطع الفيديو الأصلي كما هو حتى عند تخصيصه إلى قائمة عرض معينة.

تفاصيل التشغيل
"إنشاء قوائم عرض باستخدام الملفات المختارة" (صفحة 57)
"إنشاء قوائم عرض بدلالة المجموعة" (صفحة 58)
"إنشاء قوائم عرض بدلالة التاريخ" (صفحة 59)
"إنشاء قوائم عرض بدلالة الحدث" (صفحة 60)
"تحريير قوائم العرض" (صفحة 61)
"حذف قوائم العرض" (صفحة 62)
"إضافة شاشات عنوان لقوائم العرض" (صفحة 63)

عرض ملف MPG

يعرض مقاطع الفيديو ذات معلومات الإدارة التالفة.

تفاصيل التشغيل
"عرض مقاطع الفيديو ذات معلومات الإدارة التالفة" (صفحة 38)

العرض على الشاشة

يحدد ما إذا كان سيتم إظهار عروض الشاشة مثل الأيقونات أثناء العرض.

الإعداد	التفاصيل
إيقاف	لا يوجد عرض على الإطلاق.
عرض الكل	يعرض جميع الأشياء.
عرض التاريخ فقط	يعرض التاريخ فقط.

عرض العنصر

1 قم باختيار وضع العرض.



2 حدد وضع الفيديو.

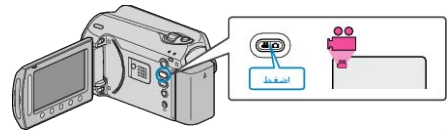

3 المس زر \odot لعرض القائمة.

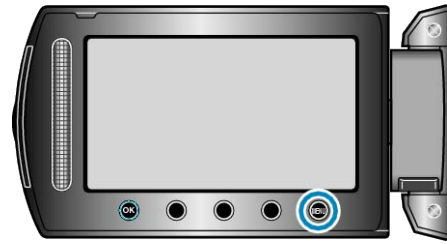

4 حدد "العرض على الشاشة" ثم المس \odot .



قائمة العرض (الصور الساكنة)

يمكنك حذف أو البحث عن صور ساكنة معينة.

التفاصيل	الإعداد
يحذف الصور الساكنة غير المرغوبة. "حذف الملف الظاهر حاليًا" (صفحة 45) "حذف الملفات المختارة" (صفحة 46) "حذف كل الملفات" (صفحة 47)	حذف
يمكنك البحث عن الصور الساكنة أو مقاطع الفيديو وتشغيلها تبعًا لتواريخ التسجيل. "بحث البيانات" (صفحة 40)	بحث عن التاريخ
<ul style="list-style-type: none"> نسخ ينسخ الملفات إلى وسائط أخرى. "نسخ جميع الملفات" (صفحة 64) "نسخ الملفات المختارة" (صفحة 65) نقل ينقل الملفات إلى وسائط أخرى. "نقل جميع الملفات" (صفحة 66) "نقل الملفات المختارة" (صفحة 67) حماية/إلغاء يحمي الملفات من الحذف دون قصد. "حماية الملف الظاهر حاليًا" (صفحة 47) "حماية الملفات المختارة" (صفحة 48) "حماية كل الملفات" (صفحة 49) "إلغاء حماية جميع الملفات" (صفحة 50) 	تحرير
يمكن إضافة تأثيرات إلى المقاطع الانتقالية في عرض الشرائح. "مؤثرات عرض الشرائح" (صفحة 98)	مؤثرات عرض الشرائح
يحدد ما إذا كان سيتم إظهار عروض الشاشة مثل الأيقونات أثناء العرض. "العرض على الشاشة" (صفحة 98)	العرض على الشاشة

نسخ

ينسخ الملفات إلى وسائط أخرى.
تفاصيل التشغيل
"نسخ جميع الملفات" (صفحة 64)
"نسخ الملفات المختارة" (صفحة 65)

نقل

ينقل الملفات إلى وسائط أخرى.
تفاصيل التشغيل
"نقل جميع الملفات" (صفحة 66)
"نقل الملفات المختارة" (صفحة 67)

حماية/إلغاء

يحمي الملفات من الحذف دون قصد.
تفاصيل التشغيل
"حماية الملف الظاهر حاليًا" (صفحة 47)
"حماية الملفات المختارة" (صفحة 48)
"حماية كل الملفات" (صفحة 49)
"إلغاء حماية جميع الملفات" (صفحة 50)

حذف

يحذف الصور الساكنة غير المرغوبة.
تفاصيل التشغيل
"حذف الملف الظاهر حاليًا" (صفحة 45)
"حذف الملفات المختارة" (صفحة 46)
"حذف كل الملفات" (صفحة 47)

بحث عن التاريخ

يمكنك البحث عن الصور الساكنة أو مقاطع الفيديو وتشغيلها تبعًا لتواريخ التسجيل.
تفاصيل التشغيل
"بحث البيانات" (صفحة 40)

تحرير

يمكنك إجراء عمليات مثل نسخ أو حماية الصور الساكنة.

التفاصيل	الإعداد
ينسخ الملفات إلى وسائط أخرى. "نسخ جميع الملفات" (صفحة 64) "نسخ الملفات المختارة" (صفحة 65)	نسخ
ينقل الملفات إلى وسائط أخرى. "نقل جميع الملفات" (صفحة 66) "نقل الملفات المختارة" (صفحة 67)	نقل
يحمي الملفات من الحذف دون قصد. "حماية الملف الظاهر حاليًا" (صفحة 47) "حماية الملفات المختارة" (صفحة 48) "حماية كل الملفات" (صفحة 49) "إلغاء حماية جميع الملفات" (صفحة 50)	حماية/إلغاء

العرض على الشاشة

يحدد ما إذا كان سيتم إظهار عروض الشاشة مثل الأيقونات أثناء العرض.

التفاصيل	الإعداد
لا يوجد عرض على الإطلاق.	إيقاف
يعرض جميع الأشياء.	عرض الكل
يعرض التاريخ فقط.	عرض التاريخ فقط

عرض العنصر

1 قم باختيار وضع العرض.

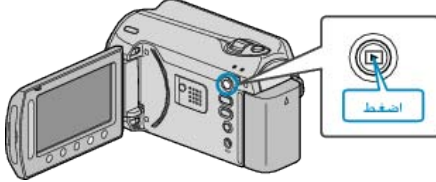

2 حدد وضع الصور الساكنة.

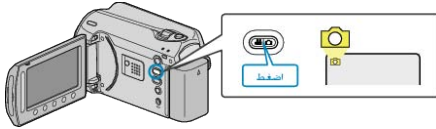

3 المس زر **MENU** لعرض القائمة.

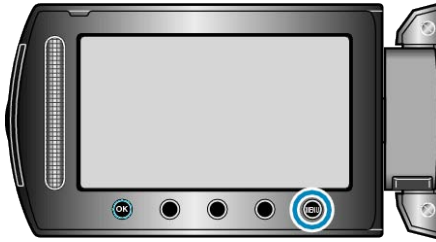

4 حدد "العرض على الشاشة" ثم المس **OK**.



مؤثرات عرض الشرائح

يمكن إضافة تأثيرات إلى المقاطع الانتقالية في عرض الشرائح.

التفاصيل	الإعداد
يغير الشاشة من خلال التحريك من اليمين إلى اليسار.	شريحة
يغير الشاشة من خلال تقسيمها إلى تقسيمات أفقية.	حواجب الضوء
يغير الشاشة من خلال تغييرها عن طريق النمط مختلف الألوان.	لوحة شطرنج
يغير الشاشة باستخدام التأثير العشوائي من "شريحة" و"حواجب الضوء" و"لوحة شطرنج".	عشوائي

عرض العنصر

1 قم باختيار وضع العرض.

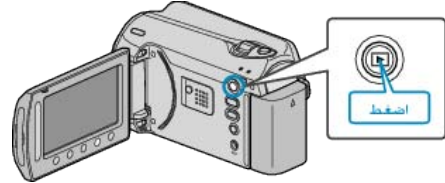

2 حدد وضع الصور الساكنة.

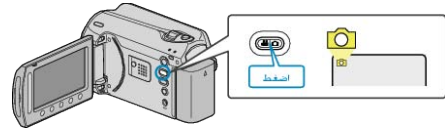

3 المس زر **MENU** لعرض القائمة.

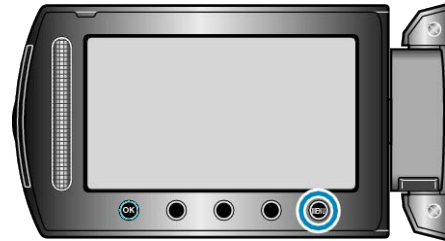

4 حدد "مؤثرات عرض الشرائح" ثم المس **OK**.



قائمة إعدادات العرض

يمكنك ضبط إعدادات العرض المختلفة مثل سطوح شاشة LCD وغيرها.

التفاصيل	الإعداد
يقوم بضبط ترتيب السنوات والشهور والأيام وتنسيق عرض الوقت (24 ساعة/12 ساعة). "نموذج عرض التاريخ" (صفحة 99)	نموذج عرض التاريخ
يضبط سطوح شاشة LCD. "سطوح الشاشة" (صفحة 100)	سطوح الشاشة
يضبط سطوح الإضاءة الخلفية للشاشة. "إضاءة خلفية للشاشة" (صفحة 100)	إضاءة خلفية للشاشة

نموذج عرض التاريخ

يقوم بضبط ترتيب السنوات والشهور والأيام وتنسيق عرض الوقت (24 ساعة/12 ساعة).

1 المس زر  لعرض القائمة.

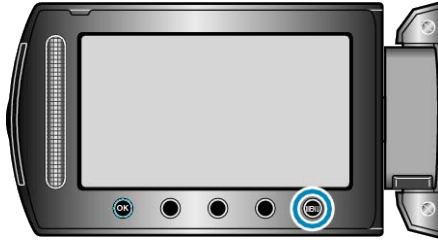

2 حدد "إعدادات العرض" ثم المس .



3 حدد "نموذج عرض التاريخ" ثم المس .



4 يضبط أسلوب التاريخ وعرض الوقت.





- بالنسبة لتاريخ العرض، قم بضبطه على أي من تنسيقات "month.day.year" و"year.month.day" و"day.month.year".
- بالنسبة لوقت العرض، قم بضبطه على أي من تنسيقات "12h" و"24h".
- المس أزرار التشغيل "←"/"→" لتحريك المؤشر.
- بعد الضبط، المس .

LANGUAGE

يمكن تغيير اللغة المعروضة على الشاشة.

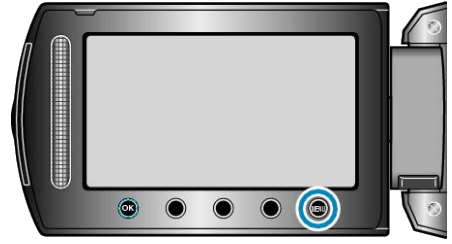
1 المس زر  لعرض القائمة.



2 حدد "إعدادات العرض" ثم المس .



3 حدد "LANGUAGE" ثم المس .



4 حدد اللغة المطلوبة ثم المس .

إضاءة خلفية للشاشة

يضبط سطوع الإضاءة الخلفية للشاشة.

التفاصيل	الإعداد
	أكثر سطوعًا
	يزيد سطوع الإضاءة الخلفية على الشاشة بغض النظر عن الظروف المحيطة.
	قياسي
	يساعد في الحفاظ على عمر البطارية عند اختيارها.
	تلقائي
	يضبط السطوع تلقائيًا على "أكثر سطوعًا" عند الاستخدام في الخارج وعلى "قياسي" عند الاستخدام في الداخل.

عرض العنصر

1 المس زر لعرض القائمة.

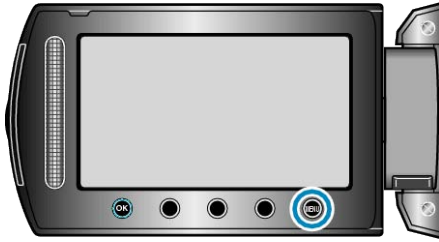

2 حدد "إعدادات العرض" ثم المس OK.



3 حدد "إضاءة خلفية للشاشة" ثم المس OK.



سطوع الشاشة

يضبط سطوع شاشة LCD.

1 المس زر لعرض القائمة.

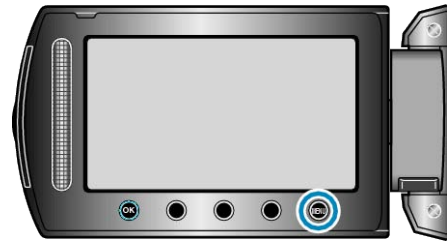

2 حدد "إعدادات العرض" ثم المس OK.



3 حدد "سطوع الشاشة" ثم المس OK.



4 يضبط سطوع الشاشة.

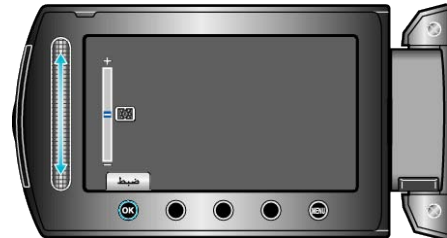

- حرك الشريط المنزلق لأعلى لزيادة السطوع.
- حرك الشريط المنزلق لأسفل لتقليل السطوع.
- بعد الضبط، المس OK.

ضبط الساعة

يقوم بإعادة ضبط الوقت الحالي أو يضبطه على التوقيت المحلي عند استخدام هذه الوحدة في الخارج. تفاصيل التشغيل

"ضبط الساعة" (صفحة 14)

"ضبط الساعة على التوقيت المحلي عند السفر" (صفحة 18)

"ضبط التوقيت الصيفي" (صفحة 18)

قائمة الإعدادات الأساسية

يمكنك ضبط مختلف إعدادات الكاميرا مثل صوت التشغيل وغيرها.

التفاصيل	الإعداد
يقدم ميزات خاصة لهذه الوحدة في شكل الخلاصة. "عرض إيضاحي" (صفحة 102)	عرض إيضاحي
يمنع نسيان فصل الطاقة عند ضبط هذا الإعداد. "إيقاف التيار التلقائي" (صفحة 102)	إيقاف التيار التلقائي
قم بإيقاف/تشغيل صوت التشغيل. "صوت التشغيل" (صفحة 103)	صوت التشغيل
يعرض زر REC على شاشة LCD كما يتيح إمكانية استخدامه كزر START/STOP. "زر التسجيل" (صفحة 103)	زر التسجيل
يقلل استهلاك الطاقة في غضون 5 دقائق بعد إغلاق شاشة LCD إلى 1/3 الطاقة المستخدمة أثناء التسجيل. "إعادة بدء سريع" (صفحة 104)	إعادة بدء سريع
يمنع تلف القرص الصلب عند سقوط هذه الوحدة. "سقوط حر" (صفحة 104)	سقوط حر
يحدث وظائف هذه الوحدة إلى أحدث إصدار. "تحديث" (صفحة 105)	تحديث
يعيد جميع الإعدادات إلى قيمها الافتراضية. "تهيئة المصنع" (صفحة 105)	تهيئة المصنع

إيقاف التيار التلقائي

يمنع نسيان فصل الطاقة عند ضبط هذا الإعداد.

التفاصيل	الإعداد
لن يتم فصل الطاقة حتى في حالة عدم تشغيل هذه الوحدة لمدة 5 دقائق.	إيقاف
يفصل الطاقة تلقائيًا في حالة عدم تشغيل هذه الوحدة لمدة 5 دقائق.	تشغيل

ملاحظة:

- عند استخدام البطارية، يتم فصل الطاقة تلقائيًا في حالة عدم تشغيل هذه الوحدة لمدة 5 دقائق.
- عند استخدام محول التيار المتردد، تنتقل هذه الوحدة إلى وضع الاستعداد.

عرض العنصر

1 المس زر  لعرض القائمة.

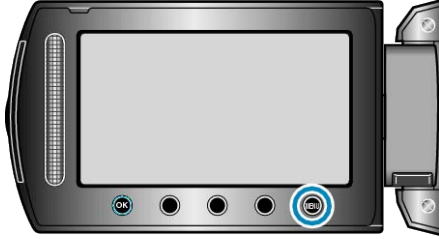

2 حدد "الإعدادات الرئيسية" ثم المس .



3 حدد "إيقاف التيار التلقائي" ثم المس .



عرض إيضاحي

يبدأ عرض وضع العرض التوضيحي الذي يقدم مميزات هذه الوحدة.

التفاصيل	الإعداد
يقوم بإلغاء تفعيل الوظيفة.	إيقاف
يتولى توضيح المميزات الخاصة بهذه الوحدة.	تشغيل

عرض وضع العرض التوضيحي

- 1 قم بنزع وحدة البطارية وبطاقة SD.
 - 2 قم بتوصيل محول التيار المتردد.
 - 3 افتح شاشة LCD وقم بتشغيل الطاقة.
- يبدأ العرض التوضيحي بعد 3 دقائق.
 - لإيقاف العرض، المس .
- ملاحظة:
- هذا الوضع غير متوفر في وضع العرض.

عرض العنصر

1 المس زر  لعرض القائمة.

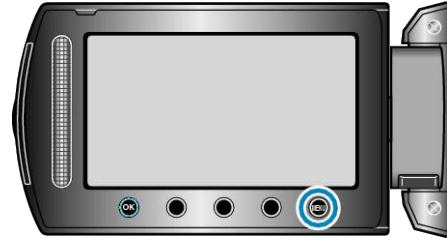

2 حدد "الإعدادات الرئيسية" ثم المس .



3 حدد "عرض إيضاحي" ثم المس .



زر التسجيل

يعرض زر " على شاشة LCD كما يتيح إمكانية استخدامه كزر بدء/إيقاف.

التفاصيل	الإعداد
لا يوجد عرض.	إيقاف
يعرض زر REC الموجود على شاشة LCD.	تشغيل

عرض العنصر

1 المس زر  لعرض القائمة.

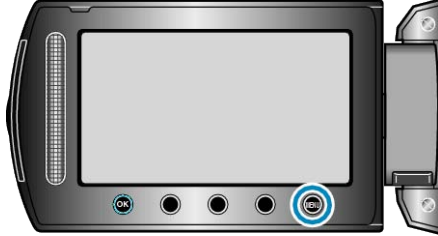

2 حدد "الإعدادات الرئيسية" ثم المس .



3 حدد "زر التسجيل" ثم المس .



صوت التشغيل

قم بإيقاف/تشغيل صوت التشغيل.

التفاصيل	الإعداد
يوقف صوت التشغيل.	إيقاف
يشغل صوت التشغيل.	تشغيل

عرض العنصر

1 المس زر  لعرض القائمة.

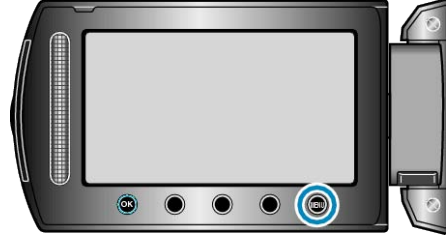

2 حدد "الإعدادات الرئيسية" ثم المس .



3 حدد "صوت التشغيل" ثم المس .



سقوط حر

يمنع تلف القرص الصلب عند سقوط هذه الوحدة.

الإعداد	التفاصيل
إيقاف	يقوم بإلغاء تفعيل الوظيفة.
تشغيل	يقوم بإيقاف التسجيلات والعروض عند سقوط هذه الوحدة لمنع تلف القرص الصلب.

ملاحظة:

- قد يكون القرص الصلب غير محمي حتى في حالة اختيار "تشغيل".

عرض العنصر

1 المس زر  لعرض القائمة.

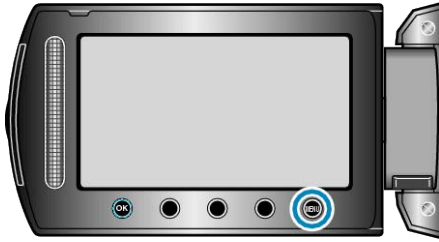

2 حدد "الإعدادات الرئيسية" ثم المس .



3 حدد "سقوط حر" ثم المس .



إعادة بدء سريع

يتيح إجراء التسجيل على الفور عند فتح شاشة LCD.

الإعداد	التفاصيل
إيقاف	يقوم بإلغاء تفعيل الوظيفة.
تشغيل	يتيح تشغيل الطاقة بسرعة عند فتح شاشة LCD مرة أخرى في خلال 5 دقائق.

عرض العنصر

1 المس زر  لعرض القائمة.

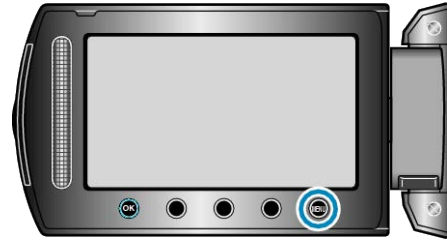

2 حدد "الإعدادات الرئيسية" ثم المس .



3 حدد "إعادة بدء سريع" ثم المس .



- يتم تقليل استهلاك الطاقة في غضون 5 دقائق بعد إغلاق شاشة LCD إلى 1/3 الطاقة المستخدمة أثناء التسجيل.

تحديث

يحدث وظائف هذه الوحدة إلى أحدث إصدار. للتفاصيل، يرجى الرجوع إلى صفحة جيه في سي (JVC) الرئيسية. (في حالة عدم توفر برنامج لتحديث برنامج هذه الوحدة، لا يمكن تقديم شيء من خلال الصفحة الرئيسية.)

تهيئة المصنع

يعيد جميع الإعدادات إلى قيمها الافتراضية.

1 المس زر **OK** لعرض القائمة.

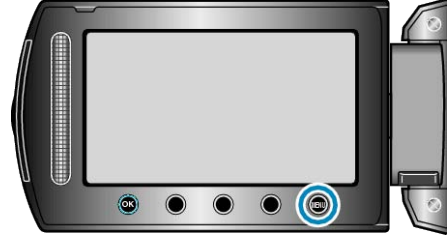

2 حدد "الإعدادات الرئيسية" ثم المس **OK**.



3 حدد "تهيئة المصنع" ثم المس **OK**.



4 حدد "نعم" ثم المس **OK**.



• تعود جميع الإعدادات إلى قيمها الافتراضية.

قائمة إعدادات التوصيل

يمكن ضبط الإعدادات المختلفة الخاصة بالتوصيل بالتلفزيون أو مسجل DVD.

التفاصيل	الإعداد
يعرض الأيقونات والتاريخ/الوقت على شاشة التلفزيون. "عرض على التلفاز" (صفحة 106)	عرض على التلفاز
يقوم بضبط نسبة الأبعاد (16:9 أو 4:3) وفقاً للتلفزيون المتصل. "خرج الفيديو" (صفحة 106)	خرج الفيديو

خرج الفيديو

يقوم بضبط نسبة الأبعاد (16:9 أو 4:3) وفقاً للتلفزيون المتصل.

التفاصيل	الإعداد
قم باختيار هذا الإعداد عند التوصيل بجهاز تلفزيون ذي شاشة عريضة (16:9).	16:9
قم باختيار هذا الإعداد عند التوصيل بجهاز تلفزيون تقليدي (4:3).	4:3

عرض العنصر

1 المس زر **Menu** لعرض القائمة.

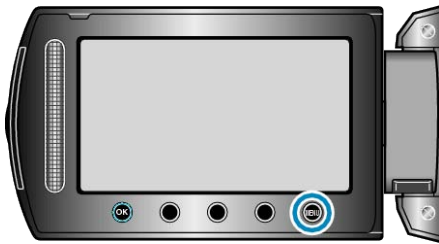

2 حدد "إعدادات الاتصال" ثم المس **OK**.



3 حدد "خرج الفيديو" ثم المس **OK**.



عرض على التلفاز

يعرض الأيقونات والتاريخ/الوقت على شاشة التلفزيون.

التفاصيل	الإعداد
لا يعرض الأيقونات والتاريخ/الوقت على التلفزيون.	إيقاف
يعرض الأيقونات والتاريخ/الوقت على التلفزيون.	تشغيل

عرض العنصر

1 المس زر **Menu** لعرض القائمة.

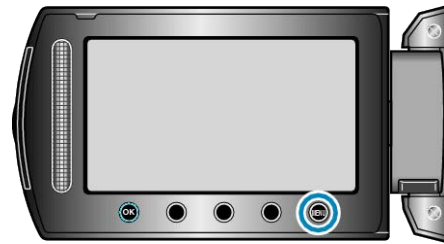

2 حدد "إعدادات الاتصال" ثم المس **OK**.



3 حدد "عرض على التلفاز" ثم المس **OK**.



قائمة إعدادات الوسائط

يمكنك إجراء العديد من الإعدادات الخاصة بوسائط التسجيل.

الإعداد	التفاصيل
وسائط تسجيل الفيديو	يقوم بضغط وسائط العرض/التسجيل الخاصة بمقاطع الفيديو. "وسائط تسجيل الفيديو" (صفحة 107)
وسائط تسجيل الصورة	يقوم بضغط وسائط العرض/التسجيل الخاصة بالصور الساكنة. "وسائط تسجيل الصورة" (صفحة 107)
تهيئة القرص الصلب	يحذف جميع الملفات الموجودة في القرص الصلب. "تهيئة القرص الصلب" (صفحة 108)
صياغة بطاقة SD	يحذف جميع الملفات الموجودة في بطاقة SD. "صياغة بطاقة SD" (صفحة 108)
إلغاء بيانات الهارد ديسك	قم بتنفيذ هذه العملية عند التخلص من هذه الوحدة أو إعطائها إلى شخص آخر. "إلغاء بيانات الهارد ديسك" (صفحة 109)

وسائط تسجيل الفيديو

يقوم بضغط وسائط العرض/التسجيل الخاصة بمقاطع الفيديو.



الإعداد	التفاصيل
HDD	يسجل مقاطع الفيديو على القرص الصلب المثبت بالكاميرا.
SD	يسجل مقاطع الفيديو على بطاقة microSD.

وسائط تسجيل الصورة

يقوم بضغط وسائط العرض/التسجيل الخاصة بالصور الساكنة.

الإعداد	التفاصيل
HDD	يسجل الصور الساكنة على القرص الصلب المثبت بالكاميرا.
SD	يسجل الصور الساكنة على بطاقة microSD.

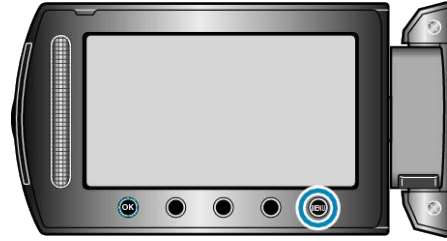
عرض العنصر

1 المس زر  لعرض القائمة.2 حدد "إعدادات الوسائط" ثم المس .3 حدد "وسائط تسجيل الفيديو" ثم المس .

عرض العنصر

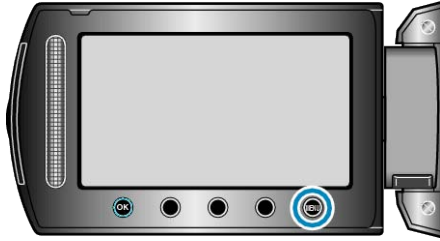
1 المس زر  لعرض القائمة.2 حدد "إعدادات الوسائط" ثم المس .3 حدد "وسائط تسجيل الصورة" ثم المس .

تهيئة القرص الصلب

يحذف جميع الملفات الموجودة في القرص الصلب.

التفاصيل	الإعداد
	ملف
	يحذف جميع الملفات الموجودة في القرص الصلب.
	رقم الملف + الإدارة
	يحذف جميع الملفات الموجودة على القرص الصلب ويعيد ضبط رقمي المجلد والملف على "1".

تنبيه:

- يتم حذف جميع البيانات الموجودة على HDD عند تهيئتها.
- انسخ جميع الملفات الموجودة على HDD إلى جهاز كمبيوتر قبل الشروع في عملية التهيئة.
- تأكد من أن وحدة البطارية مشحونة تماماً أو قم بتوصيل محول التيار المتردد حيث قد تستغرق عملية التهيئة بعض الوقت.

عرض العنصر

1 المس زر (OK) لعرض القائمة.

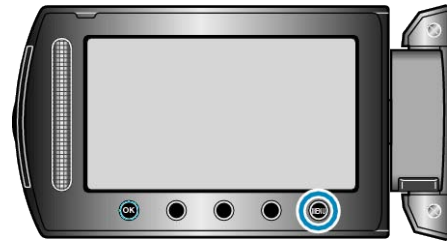

2 حدد "إعدادات الوسائط" ثم المس (OK).



3 حدد "تهيئة القرص الصلب" ثم المس (OK).



صياغة بطاقة SD

يحذف جميع الملفات الموجودة في بطاقة microSD.

التفاصيل	الإعداد
	ملف
	يحذف جميع الملفات الموجودة في بطاقة microSD.
	رقم الملف + الإدارة
	يحذف جميع الملفات الموجودة على بطاقة microSD ويعيد ضبط رقمي المجلد والملف على "1".

تنبيه:

- غير متوفر للاختيار عند عدم إدخال بطاقة microSD.
- يتم حذف جميع البيانات الموجودة على البطاقة عند تهيئتها.
- انسخ جميع الملفات الموجودة على البطاقة إلى جهاز كمبيوتر قبل الشروع في عملية التهيئة.
- تأكد من أن وحدة البطارية مشحونة تماماً أو قم بتوصيل محول التيار المتردد حيث قد تستغرق عملية التهيئة بعض الوقت.

عرض العنصر

1 المس زر (OK) لعرض القائمة.

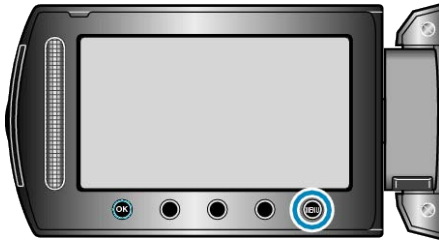

2 حدد "إعدادات الوسائط" ثم المس (OK).



3 حدد "صياغة بطاقة SD" ثم المس (OK).



إلغاء بيانات الهارد ديسك

قم بتنفيذ هذه العملية عند التخلص من هذه الوحدة أو إعطائها إلى شخص آخر.

1 المس زر **OK** لعرض القائمة.

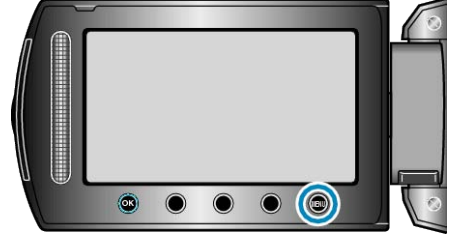

2 حدد "إعدادات الوسائط" ثم المس **OK**.



3 حدد "إلغاء بيانات الهارد ديسك" ثم المس **OK**.



4 حدد "نعم" ثم المس **OK**.



• بعد حذف البيانات، المس **OK**.

تنبيه:

• قم بتوصيل محول التيار المتردد حيث من المحتمل أن يستغرق الأمر بعض الوقت لحذف البيانات.

ملاحظة:

• كرر هذه العملية لجعل استعادة البيانات أكثر صعوبة.

الخلف

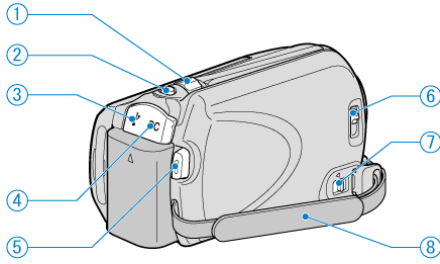

- 1 ذراع الزوم/مستوى الصوت**
 - أثناء التصوير: يضبط نطاق التصوير.
 - أثناء العرض (شاشة الفهرس): يغير عدد الصور المراد عرضها.
 - أثناء عرض الفيديو: يضبط مستوى الصوت.
- 2 SNAPSHOT زر (تسجيل الصور الساكنة)**
 - يلتقط صورة ساكنة.
- 3 الطرفية USB**
 - يقوم بالتوصيل بجهاز الكمبيوتر باستخدام كبل USB.
- 4 طرف التيار المباشر**
 - يقوم بالتوصيل بمحول التيار المتردد لشحن البطارية.
- 5 START/STOP زر (تسجيل الفيديو)**
 - يبدأ/يوقف تسجيل الفيديو.
- 6 مفتاح غطاء العدسة**
 - يفتح ويغلق غطاء العدسة.
- 7 ذراع تحرير حزام الحمل**
 - يسمح بنزع حزام الحمل واستخدامه كشرط حمل.
- 8 حزام الحمل**
 - مرر يدك من خلال حزام الحمل لمسك هذه الوحدة جيدًا.
 - "ضبط المقبض" (صفحة 13)

الأمام

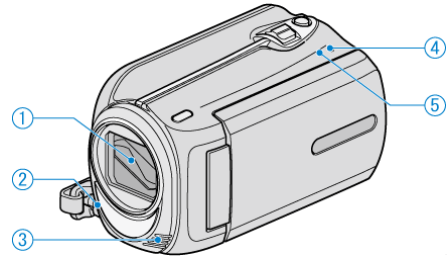

- 1 العدسة/غطاء العدسة**
 - لا تلمس العدسة وغطائها.
- 2 الضوء**
 - قم بتشغيل الضوء عند التصوير في الأماكن المظلمة.
 - "ضوء" (صفحة 86)
- 3 مايكروفون استيريو**
 - لا تقم بتغطية المايكروفون بأصابعك أثناء تسجيل الفيديو.
- 4 مصباح POWER/CHARGE**
 - يضيء: "تشغيل" الطاقة:
 - يومض: أثناء تقدم الشحن
 - منطفئ: تم الانتهاء من الشحن
- 5 مصباح ACCESS**
 - يتقدم التسجيل أو العرض عندما يضيء المصباح أو يومض.
 - لا تقم بنزع وحدة البطارية أو محول التيار المتردد أو بطاقة SD.

الداخل

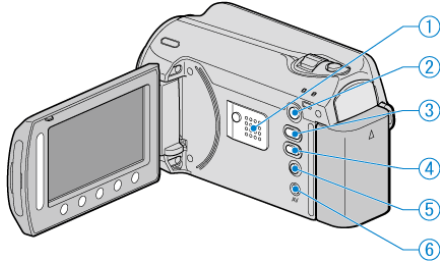

- 1** سماعة التكبير
 - يقوم بإخراج الصوت أثناء عرض الفيديو.
- 2** زر (تشغيل)
 - ينتقل بين وضع التسجيل ووضع العرض.
- 3** زر (الفيديو/الصور الساكنة)
 - ينتقل بين وضع الفيديو ووضع الصور الساكنة.
- 4** زر UPLOAD/EXPORT (تحميل/تصدير إلى iTunes)
 - أثناء التسجيل: يُسجل مقاطع فيديو بتنسيق YouTube أو iTunes.
 - أثناء التشغيل: يغير الفيديو إلى تنسيق YouTube أو iTunes.
- 5** زر (التيار/المعلومات)
 - أثناء التسجيل: يعرض المدة المتبقية (للفيديو فقط) وطاقة البطارية.
 - أثناء التشغيل: يعرض معلومات الملف مثل بيانات التسجيل.
 - اضغط مع الاستمرار على هذا الزر لتشغيل/إيقاف الطاقة عندما تكون شاشة LCD مفتوحة.
- 6** طرف توصيل الصوت والصورة
 - قم بتوصيل الكاميرا بجهاز تلفزيون.

أسفل

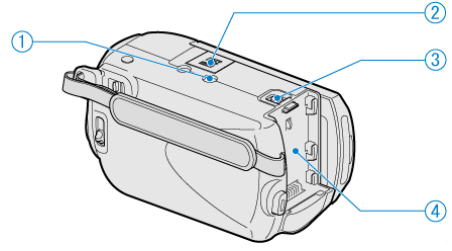

- 1** فتحة تركيب الحامل الثلاثي
 - تركيب الحامل ثلاثي الأرجل (صفحة 17)
- 2** فتحة بطاقة microSD
 - قم بإدخال بطاقة microSD اختيارية.
 - "إدخال بطاقة" (microSD صفحة 13)
- 3** ذراع تحرير البطارية
 - "شحن وحدة البطارية" (صفحة 12)
- 4** تركيب البطارية

شاشة LCD

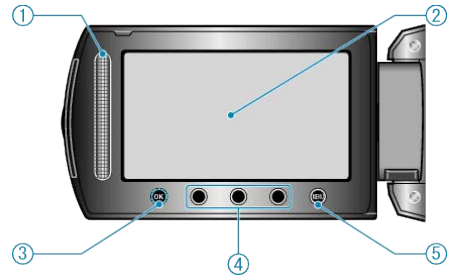

1 شريط منزلق

LASER TOUCH OPERATION

- يحدد العناصر أو الصور من القائمة أو شاشة الفهرس.
"استخدام أزرار التشغيل" (صفحة 16)

2 شاشة LCD

- تشغيل/إيقاف الطاقة عن طريق الفتح والإغلاق.
- يتيح التقاط صور شخصية من خلال تدوير الشاشة.

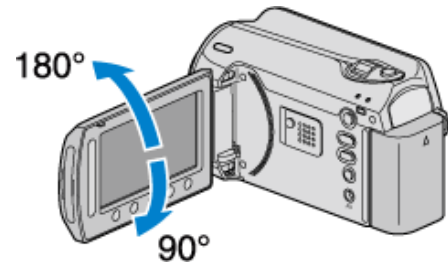

3 زر OK

- يتأكد من الصورة أو العنصر المحدد.

4 أزرار التشغيل

- سوف يتم عرض وظائف أزرار التشغيل.

5 زر MENU

- يعرض قائمة الإعدادات.

تنبيه:

- لا تضغط على سطح الكاميرا بقوة أو تعرضها إلى تأثير قوي.
قد يؤدي القيام بذلك إلى إتلاف أو كسر الشاشة.

تسجيل الفيديو

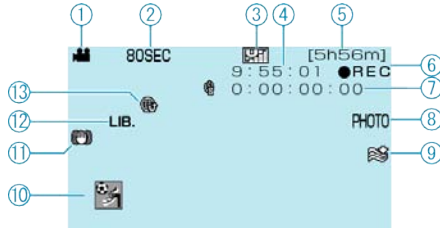

- 1 وضع الفيديو
"الداخل" (صفحة 111)
- 2 انتهاء وقت التصوير
"التسجيل في فواصل زمنية (تسجيل بالبعد الزمني)" (صفحة 32)
- 3 جودة الفيديو
"جودة الفيديو" (صفحة 86)
- 4 عداد المشاهد
- 5 وقت التسجيل المتبقي
- 6 تقدم التسجيل
"التقاط مقاطع فيديو في الوضع التلقائي" (صفحة 20)
- 7 عداد انتهاء وقت التصوير
"التسجيل في فواصل زمنية (تسجيل بالبعد الزمني)" (صفحة 32)
- 8 تسجيل الصور الساكنة
"التقاط صور ساكنة أثناء تسجيل الفيديو" (صفحة 21)
- 9 خفض ضوضاء الريح
"إلغاء صوت الريح" (صفحة 88)
- 10 تسجيل الحدث
"تخصيص الملفات حسب الأحداث قبل التسجيل" (صفحة 30)
- 11 مثبت تلقائي للصورة
"الحد من اهتزاز الكاميرا" (صفحة 22)
- 12 تسجيل التصدير
"تسجيل مقاطع فيديو بتنسيق" (صفحة iTunes 32)
- 13 تسجيل التحميل
"تسجيل مقاطع فيديو بتنسيق" (صفحة YouTube 31)

مؤشرات التسجيل العامة

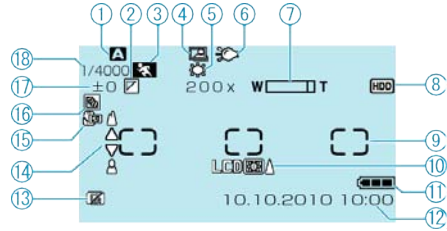

- 1 وضع التسجيل
"التقاط مقاطع فيديو في الوضع التلقائي" (صفحة 19)
"التسجيل اليدوي" (صفحة 24)
- 2 التأثير
"التسجيل باستخدام التأثيرات" (صفحة 29)
- 3 تحديد المشهد
"تحديد المشهد" (صفحة 25)
- 4 التسجيل التلقائي
"التسجيل التلقائي باستخدام التحركات الحساسة (تسجيل تلقائي)" (صفحة 34)
- 5 توازن البياض
"إعداد توازن البياض" (صفحة 28)
- 6 الضوء
"ضوء" (صفحة 86)
- 7 الزوم
"زوم" (صفحة 87)
- 8 الوسائط
"وسائط تسجيل الفيديو" (صفحة 107)
"وسائط تسجيل الصورة" (صفحة 107)
- 9 منطقة القياس "بقعة"
"إعداد منطقة القياس" (صفحة 29)
- 10 الإضاءة الخلفية للشاشة
"إضاءة خلفية للشاشة" (صفحة 100)
- 11 مؤشر البطارية
"طاقة البطارية/وقت التسجيل المتبقي" (صفحة 35)
- 12 التاريخ/الوقت
"ضبط الساعة" (صفحة 14)
- 13 سقوط حر
"سقوط حر" (صفحة 104)
- 14 التركيز البؤري
"ضبط التركيز البؤري يدويًا" (صفحة 26)
- 15 الماكرو المقرب
"التقاط صور مقربة" (صفحة 30)
- 16 معادلة الإضاءة الخلفية
"إعداد معادلة الإضاءة الخلفية" (صفحة 28)
- 17 السطوع
"ضبط السطوع" (صفحة 27)
- 18 سرعة حاجب الفتحة
"إعداد سرعة حاجب الفتحة" (صفحة 27)

عرض الفيديو

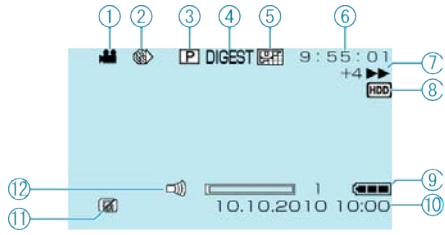

1 وضع الفيديو

"زر (الفيديو/الصورة الساكنة)" (صفحة 111)

2 انتهاء وقت التصوير

"التسجيل في فواصل زمنية (تسجيل بالبعد الزمني)" (صفحة 32)

3 عرض قائمة العرض

"عرض قوائم العرض" (صفحة 42)

4 عرض الخلاصة

"فحص محتوى مقاطع الفيديو بشكل سريع" (صفحة 38)

5 جودة الفيديو

"جودة الفيديو" (صفحة 86)

6 عداد المشاهد

7 مؤشر التشغيل

"عرض مقاطع الفيديو" (صفحة 37)

8 الوسائط

"وسائط تسجيل الفيديو" (صفحة 107)

9 مؤشر البطارية

"طاقة البطارية/وقت التسجيل المتبقي" (صفحة 35)

10 التاريخ/الوقت

"ضبط الساعة" (صفحة 14)

11 سقوط حر

"سقوط حر" (صفحة 104)

12 ضبط مستوى صوت السماع

تسجيل الصور الساكنة

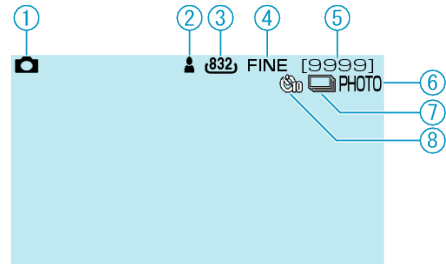

1 وضع الصور الساكنة

"زر (الفيديو/الصورة الساكنة)" (صفحة 111)

2 التركيز البؤري

"التقاط الصور الساكنة في الوضع التلقائي" (صفحة 23)

3 مقياس الصورة

4 جودة الصورة

"جودة الصورة" (صفحة 91)

5 عدد اللقطات المتبقية

6 تقدم التسجيل

7 التصوير المستمر

"وضع حاجب الفتحة" (صفحة 91)

8 المؤقت الذاتي

"مؤقت ذاتي" (صفحة 90)

عرض الصور الساكنة

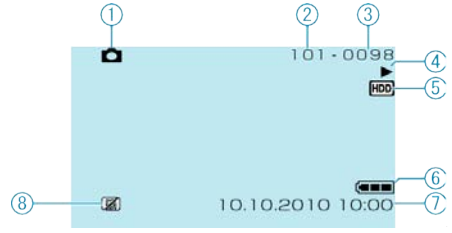

- 1 وضع الصور الساكنة
"زر (الفيديو/الصور الساكنة)" (صفحة 111)
- 2 رقم المجلد
- 3 رقم الملف
- 4 مؤشر التشغيل
"عرض الصور الساكنة" (صفحة 39)
- 5 الوسائط
"وسائط تسجيل الصورة" (صفحة 107)
- 6 مؤشر البطارية
"طاقة البطارية/وقت التسجيل المتبقي" (صفحة 35)
- 7 التاريخ/الوقت
"ضبط الساعة" (صفحة 14)
- 8 سقوط حر
"سقوط حر" (صفحة 104)

وحدة بطارية

غير قادر على تشغيل الطاقة عند استخدام وحدة البطارية.

اشحن البطارية القابلة للشحن.
 "شحن وحدة البطارية" (صفحة 12)
 في حالة اتساح طرف هذه الوحدة أو وحدة البطارية، امسحها باستخدام ممسحة من القطن أو ما شابه ذلك. إذا استعملت أي بطاريات أخرى قابلة للشحن إلى جانب بطاريات JVC القابلة للشحن، لا يمكن ضمان السلامة والأداء. احرص على استعمال وحدات بطاريات JVC.

وقت استخدام قصير حتى بعد الشحن.

يحدث تلف البطارية عندما يتم شحن وحدة البطارية بشكل متكرر. استبدل وحدة البطارية ببطارية جديدة.
 "الكمايات الاختيارية" (صفحة 19)

غير قادر على شحن وحدة البطارية.



عندما تكون وحدة البطارية مشحونة بشكل تام، لا يومض المصباح.
 في حالة اتساح طرف هذه الوحدة أو وحدة البطارية، امسحها باستخدام ممسحة من القطن أو ما شابه ذلك. قد يؤدي استخدام بطارية غير أصلية إلى إتلاف هذه الوحدة. احرص على استعمال وحدة بطارية أصلية.

مؤشر شحنة البطارية المتبقية غير صحيح.

لا يتم عرض طاقة البطارية المتبقية عند اتصال محول التيار المتردد.
 إذا تم استعمال هذه الوحدة لفترات زمنية طويلة في درجات حرارة مرتفعة أو منخفضة، أو إذا تم شحن البطارية القابلة للشحن بشكل متكرر فقد لا يتم عرض مقدار شحنة البطارية المتبقية بشكل صحيح.

التسجيل

التسجيل غير ممكن.

افحص مفتاح .
 "الداخل" (صفحة 111)
 قم بضبطه على وضع التسجيل بواسطة الزر (تشغيل) .
 "الداخل" (صفحة 111)

يتوقف الشحن تلقائيًا.

يتوقف التسجيل تلقائيًا حيث لا يمكن أن يستمر لمدة 12 ساعة متتالية أو أكثر تبعًا للمواصفات. (قد يستغرق الأمر بعض الوقت لاستئناف التسجيل.)
 قم بإيقاف الكاميرا، وانتظر لفترة قصيرة، ثم ابدأ التسجيل مرة أخرى. (تتوقف هذه الوحدة تلقائيًا لحماية القرص الصلب والدائرة الكهربائية عندما ترتفع درجة الحرارة).

سرعة التصوير المستمر للصور الساكنة بطيئة.

تتخفّض سرعة التصوير المستمر إذا تم استعمال هذه الوظيفة بشكل متكرر.
 تتخفّض سرعة التصوير المستمر تبعًا لبطاقة SD أو وفقًا لظروف تسجيل معينة.

لا يتم ضبط التركيز البؤري تلقائيًا.

إذا كنت تقوم بالتسجيل في أماكن معتمة أو تقوم بتسجيل هدف لا تباين فيه بين الأجزاء الداكنة والمضيئة، اضبط التركيز البؤري يدويًا.
 "ضبط التركيز البؤري يدويًا" (صفحة 26)
 امسح العدسة باستعمال قطعة قماش تنظيف العدسة.
 قم بإلغاء التركيز البؤري اليدوي من قائمة التسجيل اليدوي.
 "ضبط التركيز البؤري يدويًا" (صفحة 26)

الزوم الرقمي لا يعمل.

لا يتوفر الزوم الرقمي في وضع تسجيل الصورة الساكنة.
 يكون تشغيل الزوم غير متاحًا في وضع انتهاء وقت التصوير. (كما لا يكون التسجيل المتزامن للصور الساكنة ومثبت الصورة الرقمي (DIS) متوفران).
 لاستخدام الزوم الرقمي، قم بضبط "زوم" في القائمة على "90x/رقمي" أو "800x/رقمي".
 "زوم" (صفحة 87)

عرض

انقطاع الصوت أو الفيديو.

يحدث انقطاع في العرض أحياناً عند الجزء الموصل بين مشهدين. وهذا ليس خللاً.

يتم عرض نفس الصورة لوقت طويل.

استبدل بطاقة microSD. (إذا كان طرف توصيل بطاقة microSD تالفاً، فإنه توجد صعوبة في قراءة البيانات. وستحاول هذه الوحدة العرض بقدر إمكانها بيد أنها ستتوقف في النهاية في حالة استمرار هذه الحالة.)
 قم بتنفيذ "صياغة بطاقة SD" في قائمة إعدادات الوسائط. (سوف يتم حذف جميع البيانات.)
 "صياغة بطاقة SD" (صفحة 108)

الحركة متقلبة.

استبدل بطاقة microSD. (إذا كان طرف توصيل بطاقة microSD تالفاً، فإنه توجد صعوبة في قراءة البيانات. وستحاول هذه الوحدة العرض بقدر إمكانها بيد أنها ستتوقف في النهاية في حالة استمرار هذه الحالة.)
 قم بتنفيذ "صياغة بطاقة SD" في قائمة إعدادات الوسائط. (سوف يتم حذف جميع البيانات.)
 "صياغة بطاقة SD" (صفحة 108)

لا يمكن العثور على مادة الفيديو المسجلة.

قم بإلغاء وتبقي عرض المجموعة والبحث بدلالة التاريخ.
 "البحث عن صورة ساكنة/مقطع فيديو معين" (صفحة 40)
 قم بتغيير الإعداد في "وسائط تسجيل الفيديو" أو "وسائط تسجيل الصورة". (لا يتم عرض الملفات التي توجد على وسائط أخرى.)
 "وسائط تسجيل الفيديو" (صفحة 107)
 قم باختيار "عرض ملف MPG" ثم ابحث عن الفيديو على شاشة الفهرس. (يمكن عرض ملفات الفيديو ذات معلومات الإدارة التالفة).
 "عرض مقاطع الفيديو ذات معلومات الإدارة التالفة" (صفحة 38)

عدم ظهور التاريخ/الوقت.

قم بتحديد "العرض على الشاشة" من القائمة تبعاً لذلك.
 "العرض على الشاشة" (صفحة 96)
 اضبط "عرض على التلفاز" في القائمة على الوضع "تشغيل".
 "عرض على التلفاز" (صفحة 106)

الصور مُسقطَة عمودياً على شاشة التلفزيون.

اضبط "خرج الفيديو" في قائمة إعدادات التوصيل على الوضع "4:3".
 "خرج الفيديو" (صفحة 106)
 اضبط شاشة التلفزيون تبعاً لذلك.

الصورة التي يتم عرضها على التلفزيون صغيرة للغاية.

اضبط "خرج الفيديو" في قائمة إعدادات التوصيل على الوضع "16:9".
 "خرج الفيديو" (صفحة 106)

غير قادر على حذف الملف.

لا يمكن حذف الملفات المحمية. قم بإلغاء الحماية قبل حذف الملفات.
 "حماية الملفات" (صفحة 47)

غير قادر على عرض اسطوانة DVD مشتملة على عنوان.

لن يتم عرض العنوان إذا قمت بتوصيل هذه الوحدة بناسخ اسطوانات DVD (اختياري).

البطاقة

لا يمكن إدخال بطاقة microSD.

تأكد من عدم إدخال البطاقة في الاتجاه الخاطئ.
 "إدخال بطاقة SD" (صفحة 13)

غير قادر على النسخ إلى بطاقة microSD.

للتسجيل على البطاقة، من الضروري تعيين إعدادات الوسائط.
 "وسائط تسجيل الفيديو" (صفحة 107)
 لاستخدام البطاقات التي قد تم استخدامها على أجهزة أخرى، من الضروري تبينة (إعداد) البطاقة باستخدام "صياغة بطاقة SD" من إعدادات الوسائط.
 "صياغة بطاقة SD" (صفحة 108)

تحرير/نسخ

غير قادر على النسخ إلى مسجل Blu-ray.

لا يمكن إجراء النسخ من خلال توصيل هذه الكاميرا بمسجل Blu-ray باستخدام كبل USB. قم بالتوصيل والنسخ باستخدام كبل الصوت والصورة (AV) المرفق. "نسخ الملفات باستخدام مسجل أشرطة الفيديو VCR أو مسجل اسطوانات DVD" (صفحة 75)

غير قادر على إنشاء اسطوانة DVD باستخدام نسخ اسطوانات DVD.

كبل USB غير متصل بطريقة صحيحة. "إعداد نسخ اسطوانات DVD(CU-VD50)" (صفحة 68)

غير قادر على نسخ صور ساكنة باستخدام نسخ اسطوانات DVD.

لا يمكن نسخ الصور الساكنة باستخدام نسخ DVD. قم بنسخها إلى جهاز كمبيوتر.

لا تختفي قائمة إنشاء اسطوانة DVD.

عندما يكون كبل USB متصلاً، يتم عرض قائمة "إنشاء اسطوانة DVD". "إعداد نسخ اسطوانات DVD(CU-VD50)" (صفحة 68)

غير قادر على إيقاف قائمة إنشاء اسطوانة DVD.

قم بإيقاف طاقة هذه الوحدة ونسخ اسطوانات DVD أو قم بفصل محول التيار المتردد.

الكمبيوتر الشخصي

غير قادر على نسخ الملفات إلى القرص الصلب بجهاز الكمبيوتر.

قم بتوصيل كبل USB بشكل صحيح. "النسخ الاحتياطي لجميع الملفات" (صفحة 78) في حالة عدم تثبيت برنامج "Everio MediaBrowser" المرفق، قد لا تعمل بعض الوظائف بشكل ملائم.

تثبيت البرنامج المرفق" (صفحة 77)

تأكد من وجود مساحة خالية كافية على القرص الصلب الخاص بالكمبيوتر قبل إجراء النسخ الاحتياطي. لا يمكن تسجيل الصور الساكنة على اسطوانات باستخدام البرامج المرفقة.

غير قادر على نسخ الملفات إلى اسطوانة DVD بجهاز الكمبيوتر.

للتسجيل على اسطوانات، يلزم وجود مشغل اسطوانات DVD قابلة للتسجيل بجهاز الكمبيوتر المستخدم.

لا يمكن تحميل الملف إلى YouTube.

تحقق مما إذا كنت قد أنشأت حساب على YouTube. (تحتاج لحساب YouTube الخاص بك لتحميل الملفات إلى YouTube).

يمكن إجراء تحميل التسجيل فقط لما يقرب من 10 دقائق وهو ما يمثل حدود وقت YouTube.

لا يمكن إجراء تغيير مقاطع الفيديو إلى تنسيق الملف على هذه الوحدة لتحميلها.

يرجى الرجوع إلى "الأسئلة & الأجوبة"، "أحدث المعلومات"، "تنزيل المعلومات"، وغيرها في "انقر للحصول على أحدث المعلومات الخاصة بالمنتج" في ملف التعليمات الخاص ببرنامج Everio Me-diaBrowser المرفق.

لا يمكن تصدير الملف إلى iTunes.

يرجى الرجوع إلى "الأسئلة & الأجوبة"، "أحدث المعلومات"، "تنزيل المعلومات"، وغيرها في "انقر للحصول على أحدث المعلومات الخاصة بالمنتج" في ملف التعليمات الخاص ببرنامج Everio Me-diaBrowser المرفق.

مشاكل أخرى

الشريط المنزلق وأزرار التشغيل لا تعمل.

المس الشريط المنزلق والأزرار الموجودة حول الشاشة بأصابعك. لن يعمل كل من الشريط المنزلق والأزرار إذا لمستها بأظافر أصابعك أو عند ارتداء القفازات. لا تعمل العناصر المعروضة على الشاشة حتى إذا قمت بلمسها.

تعمل الوحدة ببطء عند التغيير بين وضع الفيديو ووضع الصور الساكنة أو عند التغيير بين تشغيل وإيقاف الطاقة.

يوصى بنسخ جميع مقاطع الفيديو والصور الساكنة على جهاز الكمبيوتر الخاص بك ثم قم بمسح الملفات من هذه الوحدة. (في حالة وجود العديد من الملفات المسجلة على هذه الوحدة، فإنها تستغرق وقتًا حتى تستجيب.)

الصورة حبيبية المظهر.

عند استخدام الزوم الرقمي، تصبح الصورة حبيبية المظهر حيث يتم تكبيرها رقميًا.

ارتفاع درجة حرارة الوحدة.

وهذا ليس خطأ. (قد تصبح هذه الوحدة ساخنة عند استخدامها لفترة طويلة).

قم بعمل نسخ احتياطية من البيانات الهامة المسجلة

يوصى بنسخ البيانات الهامة المسجلة الخاصة بك على اسطوانة DVD أو أي وسائط تخزين أخرى. لن تكون جي في سي JVC مسؤولة عن أي فقد في البيانات.

الشاشة/الصورة

من الصعب رؤية شاشة LCD.

قد يكون من الصعب رؤية شاشة LCD إذا استعملت في مناطق ساطعة كاستعمالها في ضوء الشمس المباشر.

تظهر حزمة أو كرة من الضوء الساطع على شاشة LCD.

قم بتغيير اتجاه هذه الوحدة لتقادي وجود مصدر الضوء في نطاق الرؤية. (تظهر حزمة أو كرة من الضوء الساطع عندما يكون هناك مصدر ضوء ساطع بالقرب من هذه الوحدة، وهذا ليس خطأ.)

الهدف المسجل معتم بشكل زائد.

استخدم معادلة الإضاءة الخلفية عندما تكون الخلفية ساطعة والهدف معتمًا. "إعداد معادلة الإضاءة الخلفية" (صفحة 28)

استخدم "ضوء" في القائمة.

"ضوء" (صفحة 86)

استخدم "ليل" في تحديد المشهد.

"تحديد المشهد" (صفحة 25)

استخدم "زيادة كسب" في القائمة.

"زيادة كسب" (صفحة 87)

قم بضبط "ضبط السطوع" من قائمة الإعدادات اليدوية على الجانب "+".

"ضبط السطوع" (صفحة 27)

الهدف المسجل مشرق بشكل زائد.

اضبط معادلة الإضاءة الخلفية على الوضع "إيقاف" إذا كانت مستعملة.

"إعداد معادلة الإضاءة الخلفية" (صفحة 28)

قم بضبط "ضبط السطوع" من قائمة الإعدادات اليدوية على الجانب "-".

"ضبط السطوع" (صفحة 27)

يببدو اللون غريبًا. (مزرق جدًا، محمر جدًا، الخ.)

انتظر لفترة حتى يتم الحصول على ألون طبيعية. (قد يستغرق ذلك بعض الوقت حتى يتم ضبط توازن البياض.)

قم بضبط "موازنة اللون الأبيض" في قائمة الإعدادات اليدوية على الوضع "يدوي". قم بالاختيار ما بين "صحو"/"غانم"/"هالوجين" وفقًا لمصدر الضوء. قم بتحديد "MWB" وقم بضبطه تبعًا لذلك.

"إعداد توازن البياض" (صفحة 28)

رسالة خطأ؟

افحص غطاء العدسة

افتح غطاء العدسة.

ضبط تاريخ/التوقيت!

قم بتوصيل محول التيار المتردد وشحن البطارية لما يزيد على 24 ساعة وقم بضبط الساعة. (في حالة استمرار ظهور الرسالة، فهذا يعني أن البطارية الداخلية مجهدة. قم باستشارة أقرب موزّع جي في سي JVC.)
"ضبط الساعة" (صفحة 14)

خطأ اتصال

أعد توصيل كبل USB.
قم بإيقاف هذه الوحدة والأجهزة المتصلة بها ثم قم بتشغيلها مرة أخرى.
أعد تركيب وحدة البطارية.

خطأ صياغة!

تحقق من طريقة التشغيل وقم بإجرائها مرة أخرى.
"تهيئة القرص الصلب" (صفحة 108)
قم بإيقاف هذه الوحدة، ثم قم بتشغيلها مرة أخرى.

خطأ في حذف البيانات

تحقق من طريقة التشغيل وقم بإجرائها مرة أخرى.
"إلغاء بيانات الهارد ديسك" (صفحة 109)
قم بإيقاف الكاميرا، ثم قم بتشغيلها مرة أخرى.

خطأ في HDD !

قم بإيقاف هذه الوحدة، ثم قم بتشغيلها مرة أخرى.
في حالة عدم قدرة ما ذكر أعلاه على حل المشكلة، قم بإجراء النسخ الاحتياطي لملفاتك وقم بتنفيذ "تهيئة القرص الصلب" من قائمة إعدادات الوسائط. (سوف يتم حذف جميع البيانات.)
"تهيئة القرص الصلب" (صفحة 108)

خطأ في بطاقة الذاكرة!

قم بإيقاف هذه الوحدة، ثم قم بتشغيلها مرة أخرى.
قم بنزع وإعادة إدخال بطاقة microSD محول التيار المتردد ووحدة البطارية.
قم بإزالة أي أوساخ عن أطراف توصيل بطاقة microSD.
في حالة عدم قدرة ما ذكر أعلاه على حل المشكلة، قم بإجراء النسخ الاحتياطي لملفاتك وقم بتنفيذ "صياغة بطاقة SD" من قائمة إعدادات الوسائط. (سوف يتم حذف جميع البيانات.)
"صياغة بطاقة SD" (صفحة 108)

لم تتم الصياغة

قم بتحديد "OK" ثم قم باختيار "نعم" على شاشة "هل تريد الصياغة؟".

أخفقت عملية التسجيل

قم بإيقاف هذه الوحدة، ثم قم بتشغيلها مرة أخرى.

لا يمكن التقاط المزيد من الصور الساكنة في الوقت الراهن

قم بإيقاف تسجيل الفيديو قبل التقاط الصور الساكنة. (في حالة نزع بطاقة microSD وإدخالها أثناء تسجيل الفيديو، لن يمكن تسجيل الصور الساكنة.)
قم بضبط "جودة الفيديو" من القائمة على إعداد غير "اقتصادي". (لن يمكن إجراء تسجيل الصور الساكنة المتزامن عند ضبطه على الإعداد "اقتصادي".)
"جودة الفيديو" (صفحة 86)

ملف تنظيم فيديو تالف لتسجيل فيديو العرض يجب إصلاحه تريد الإصلاح؟

قم باختيار "OK" للاستعادة. (لن يتم عرض مقاطع الفيديو التي لم يمكن استعادتها على شاشة الفهرس لكن يمكنك عرضها باستخدام "عرض ملف MPG" من القائمة.)
"عرض مقاطع الفيديو ذات معلومات الإدارة التالفة" (صفحة 38)

ملف غير مقبول !

استعمل الملفات المسجلة بواسطة هذه الوحدة. (قد لا تكون الملفات المسجلة بواسطة أجهزة أخرى قابلة للتشغيل).

هذا الملف محمي

قم بإيقاف وظيفة "حماية/إلغاء" في قائمة "تحرير".
"حماية الملفات" (صفحة 47)

تم إيقاف التيار، أو أن جهاز USB غير مدعوم

قم بتشغيل أداة USB المتصلة.
قم بتوصيل محول التيار المتردد الخاص بناسخ اسطوانات DVD.

عدم وجود حيز

قم بحذف الملفات أو انقل الملفات إلى جهاز كمبيوتر شخصي أو أجهزة أخرى.
استبدل بطاقة microSD ببطاقة جديدة.

تم بلوغ أقصى رقم إدارة يمكن تسجيله من الفولدرات/الملفات

(1) قم بنقل الملفات أو المجلدات إلى جهاز كمبيوتر أو جهاز آخر. (قم بإجراء النسخ الاحتياطي لملفاتك.)
(2) حدد "رقم الملف + الإدارة" في "تهيئة القرص الصلب" أو "صياغة بطاقة SD" من قائمة إعدادات الوسائط. (سيتم حذف جميع البيانات الموجودة على HDD أو بطاقة microSD).

تجاوز الحد الأقصى لعدد الحافظات

(1) قم بنقل الملفات أو المجلدات إلى جهاز كمبيوتر أو جهاز آخر. (قم بإجراء النسخ الاحتياطي لملفاتك.)
(2) حدد "رقم الملف + الإدارة" في "تهيئة القرص الصلب" أو "صياغة بطاقة SD" من قائمة إعدادات الوسائط. (سيتم حذف جميع البيانات الموجودة على HDD أو بطاقة microSD).

حجم الملفات يتجاوز الحد

(1) قم بنقل الملفات أو المجلدات إلى جهاز كمبيوتر أو جهاز آخر. (قم بإجراء النسخ الاحتياطي لملفاتك.)
(2) حدد "رقم الملف + الإدارة" في "تهيئة القرص الصلب" أو "صياغة بطاقة SD" من قائمة إعدادات الوسائط. (سيتم حذف جميع البيانات الموجودة على HDD أو بطاقة microSD).

حجم قائمة التشغيل يتجاوز الحد المسموح به

قم بخفض عدد قوائم العرض إلى 99 ملف أو أقل. (يمكن إنشاء ما يقرب من 99 قائمة عرض.)

ادخل الاسطوانة/رقم بتغيير الاسطوانة

افتح باب ناسخ اسطوانات DVD وقم بفحص اسطوانة DVD وأعد ضبطها ثم أغلق الباب.
استبدل الاسطوانة في ناسخ اسطوانات DVD.

الكاميرا شديدة البرودة لا توقّف الكاميرا، رجاء الانتظار

اترك هذه الوحدة قيد التشغيل لفترة قصيرة.
في حالة عدم ظهور التحذير، قم بفصل الطاقة وانتقل الوحدة إلى مكان دافئ مع الحرص على تفادي التغيير المفاجئ في درجة الحرارة. قم بتشغيل الطاقة مرة أخرى بعد فترة قصيرة.

لا يوجد ملفات

قم بتغيير الإعداد في "وسائط تسجيل الفيديو" أو "وسائط تسجيل الصورة" ثم تحقق من أنه لم يتم تسجيل الملفات على وسائط أخرى.
"وسائط تسجيل الفيديو" (صفحة 107)

لا يوجد مشاهد حدث مسجلة

قم بضبط الحدث.
"تغيير تخصيص الحدث الخاص بمقاطع الفيديو" (صفحة 51)

لا مشاهد مسجلة في قائمة العرض قد لا يتم عرض بعض المشاهد

قم بحذف قائمة العرض، وقم بإنشاء قائمة جديدة.
"إنشاء قوائم عرض من مقاطع الفيديو المسجلة" (صفحة 57)

قم بإجراء الصيانة الدورية لهذه الوحدة كي تتمكن من استخدامها لفترة طويلة.

تنبيه:

- تأكد من فصل وحدة البطارية ومحول التيار المتردد وقابس التيار قبل إجراء أية أعمال صيانة.

الكاميرا

- قم بمسح هذه الوحدة بقطعة قماش جافة وناعمة لإزالة أي اتساخ.
- عندما تكون متسخة بشدة، انقع قطعة القماش في محلول متعادل وامسح جسم الكاميرا بها ثم استخدم قطعة قماش نظيفة لإزالة المحلول.

تنبيه:

- لا تستخدم بنزين أو تينر. فإن القيام بذلك يؤدي إلى إتلاف هذه الوحدة.
- عند استخدام منظف كيميائي أو قطعة قماش، تأكد من الاطلاع على التعليمات والعلامات التحذيرية الخاصة بالمنتج.
- لا تترك الجهاز متصلاً بالمنتجات البلاستيكية أو المطاطية لفترة طويلة.

عدسة/شاشة LCD

- استخدم منظف العدسة (متوفر في الأسواق) لإزالة أية أتربة واستخدم قطعة قماش تنظيف (متوفرة في الأسواق) لإزالة أية اتساخ. يمكن للنفن أن يتكون إذا تركت العدسة متسخة.

صورة ساكنة

التفاصيل	العنصر
مقياس JPEG	الصيغة
.JPG	لاحقة
480 × 640 / 624 × 832	مقاس الصورة
جيدة / قياسية	الجودة

محول التيار المتردد (AP-V30M)

التفاصيل	العنصر
تيار متردد من 110 فولت إلى 240 فولت، 50 هرتز/60 هرتز	مصدر التيار
تيار مباشر 5.2 فولت، 1.8 أمبير	خرج
من 0° مئوية إلى 40° مئوية (ومن 10° مئوية إلى 35° مئوية أثناء عملية الشحن)	درجة حرارة التشغيل المسموح بها
100 × 29 × 50 (العرض × الارتفاع × الطول: باستثناء الكبل وقابس التيار المتردد)	الأبعاد (مم)
تقريباً 112 جرام	الكتلة

وحدة البطارية (BN-VG107E)

التفاصيل	العنصر
3.6 فولت	جهد التيار
700 م أ هـ	السعة
43 × 21.5 × 31 (العرض × الارتفاع × الطول)	الأبعاد (مم)
تقريباً 26 جرام	الكتلة

"الكماليات الاختيارية" (صفحة 19)

الكاميرا

التفاصيل	العنصر
استخدام محول التيار المتردد: تيار مباشر 5.2 فولت استخدام وحدة البطارية: تيار مباشر 3.6 فولت	مصدر التيار
1.8 وات (عند ضبط الضوء على "إيقاف" والإضاءة الخلفية LCD على "قياسي")	استهلاك التيار
110 × 63 × 53 (العرض × الارتفاع × الطول: باستثناء حزام الحمل)	الأبعاد (مم)
ما يقرب من 250 جرام (الكاميرا فقط)، ما يقرب من 280 جرام (مشملاً وحدة البطارية المرفقة)	الكتلة
درجة حرارة التشغيل المسموح بها: من 0° مئوية إلى 40° مئوية درجة حرارة التخزين المسموح بها: من -20° مئوية إلى 50° مئوية الرطوبة التشغيلية المسموح بها: من 35% إلى 80%	بيئة التشغيل
1/6 بوصة 800000 بيكسل	جهاز التقاط الصور
410000 بيكسل (زوم بصري) 410000 إلى 550000 بيكسل (زوم حركي)	منطقة التسجيل (الفيديو)
550000 بيكسل	منطقة التسجيل (الصور الساكنة)
F1.8 إلى F4.3، البعد البؤري = 2.2 مم إلى 85.8 مم (35 مم تحويل: 41.5 مم إلى 1619 مم)	العدسة
3 lux (سرعة حاجب الفتحة: تلقائي+AGC) 1 lux (وضع عين الليل)	أقل استنارة
الزوم البصري: يصل إلى 39x الزوم الحركي: ما يقرب من 45x الزوم الرقمي: يصل إلى 800x	الزوم (أثناء تسجيل الفيديو)
الزوم البصري: يصل إلى 39x	الزوم (أثناء تسجيل الصور الساكنة)
2.7 بوصة عرض، 12.3 ميغابيكسل، شاشة LCD ألون بولي سيلكون	شاشة LCD
القرص الصلب الداخلي (80 جيجا بايت)، بطاقة microSD/microSDHC (متوفرة في السوق) "أنواع بطاقة microSD القابلة للاستخدام" (صفحة 14)	وسائط التسجيل (GZ-MG750)
القرص الصلب الداخلي (120 جيجا بايت)، بطاقة microSD/microSDHC (متوفرة في السوق) "أنواع بطاقة microSD القابلة للاستخدام" (صفحة 14)	البطارية الداخلية

الفيديو

التفاصيل	العنصر
مقياس SD-VIDEO، فيديو: MPEG-2، الصوت: Dolby Digital (2ch)	صيغة التسجيل/ العرض
.MOD	لاحقة
مقياس PAL	نظام الإشارة
جودة فائقة : 720 بيكسل × 480 بيكسل، معدل بت متغير 8.5 م ب/ت (فيديو)، 48 ك هـ، 384 ك ب/ث (الصوت) جيدة : 720 بيكسل × 480 بيكسل، معدل بت متغير 5.5 م ب/ت (فيديو)، 48 ك هـ، 384 ك ب/ث (الصوت) عادي : 720 بيكسل × 480 بيكسل، معدل بت متغير 4.2 م ب/ت (فيديو)، 48 ك هـ، 256 ك ب/ث (الصوت) إقتصادية : 352 بيكسل × 240 بيكسل، معدل بت متغير 1.5 م ب/ت (فيديو)، 48 ك هـ، 128 ك ب/ث (الصوت)	جودة الصورة/جودة الصوت

JVC