

# JVC

**ВИДЕОКАМЕРА**

---

**GZ-HD620**

**GZ-HD500**

**Подробное  
руководство  
пользователя**



**Everio**

## Содержание

### Руководство для начинающих

Зарядка .....	4
Запись .....	4
Воспроизведение .....	4
Советы по съемке .....	4

### Способы успешной съемки

Сезон зимних праздников/Новый год .....	6
Свадьба .....	7
Путешествия .....	8
Парк аттракционов .....	10

### Приступая к работе

Проверка фурнитуры .....	12
Зарядка аккумуляторного блока .....	13
Регулировка ручного ремня .....	14
Использование ремня для ношения камеры на руке .....	14
Вставка карты microSD .....	14
Типы microSD-карт, которые можно использовать .....	15
Настройка часов .....	15
Переустановка часов .....	16
Использование кнопок выбора операций .....	16
Использование ползунка .....	16
Как держать аппарат .....	17
Использование пульта дистанционного управления (только GZ-HD620) .....	17
Крепление крышки объектива (только GZ-HD500) .....	18
Установка штатива .....	18
Использование аппарата в других странах .....	19
Зарядка аккумуляторного блока в других странах .....	19
Настройка часов на местное время во время путешествия .....	19
Установка летнего времени .....	20
Дополнительные аксессуары .....	20

### Запись

Съемка видео в автоматическом режиме .....	21
Трансфокация .....	23
Фотографирование во время видеосъемки .....	23
Снижение вибрации камеры .....	23
Незамедлительная проверка сделанного изображения .....	23
Фотографирование в автоматическом режиме .....	24
Трансфокация .....	25
Незамедлительная проверка сделанного изображения .....	25
Съемка в ручном режиме .....	26
Выбор сцены .....	27
Ручная регуляция фокусировки .....	28
Использование помощи в фокусировке .....	29
Регулировка яркости .....	29
Настройка выдержки (GZ-HD620) .....	30
Настройка баланса белого цвета .....	30
Настройка компенсации задней подсветки .....	31
Настройка учетной области .....	31
Съемка с добавлением эффектов .....	32
Съемка крупным планом .....	33
Связывание файлов с событиями до записи .....	34
Съемка видео в формате YouTube™ .....	34
Съемка видео в формате iTunes (GZ-HD620) .....	36
Съемка через определенные промежутки времени (ЗАМЕДЛЕННАЯ СЪЕМКА) .....	37
Автоматическая съемка с распознаванием движений (АВТОМАТ. СЪЕМКА) .....	38
Оставшееся время записи/заряд батареи .....	40

### Воспроизведение

Воспроизведение видео .....	42
Быстрая проверка содержания видеофайлов .....	43
Воспроизведение видеофайлов с поврежденной информацией управления .....	43
Воспроизведение со специальными эффектами .....	44
Воспроизведение фотографий .....	45
Воспроизведение слайд-шоу .....	45
Поиск определенного видео/фотографии .....	46
Поиск по группе .....	46
Поиск даты .....	46
Поиск события .....	47
Подключение к телевизору и просмотр .....	47
Подключение с помощью мини-разъема HDMI .....	48
Подключение с помощью компонентного разъема .....	49
Подключение с помощью разъема AV .....	50
Воспроизведение списков воспроизведения .....	50
Воспроизведение BD/DVD, созданного с помощью данного аппарата .....	51

### Редактирование

Удаление ненужных файлов .....	52
Удаление текущего показываемого файла .....	52
Удаление выбранных файлов .....	53
Удаление всех файлов .....	54
Защита файлов .....	54
Защита текущего показываемого файла .....	54
Защита выбранных файлов .....	55
Защита всех файлов .....	56
Снятие защиты со всех файлов .....	57
Изменение присвоенных видеофайлам событий .....	58
Изменение события в текущем показываемом файле .....	58
Изменение события выбранных файлов .....	59
Деление файлов .....	60
Увеличение распознанного лица .....	61
Создание фотографии из видео во время воспроизведения .....	62
Сохранение необходимой части видео .....	63
Сохранение видео для загрузки на YouTube™ .....	64
Подготовка видеофайлов к загрузке на iTunes .....	65
Создание списка воспроизведения с заголовком .....	66
Создание списков воспроизведения из записанных видео .....	67
Создание списков воспроизведения из выбранных файлов .....	67
Создание списков воспроизведения на основании группы .....	69
Создание списков воспроизведения на основании даты .....	70
Создание списков воспроизведения на основании события .....	71
Редактирование списков воспроизведения .....	72
Удаление списков воспроизведения .....	73
Добавление экранов с названиями в списки воспроизведения .....	74

### Копирование

Копирование файлов на карту .....	75
Копирование всех файлов .....	75
Копирование выбранных файлов .....	76
Перемещение файлов .....	77
Перемещение всех файлов .....	77
Перемещение выбранных файлов .....	78
Создание дисков на записывающем устройстве BD/DVD (GZ-HD620) .....	79
Подготовка записывающего устройства DVD (CU-VD50) .....	79
Подготовка записывающего устройства DVD (CU-VD3) .....	80

Подготовка записывающего устройства BD .....	80
Выбор качества для сохранения на диски (ИЗМЕН. НОСИТЕЛЬ ЗАП.) .....	81
Копирование всех файлов .....	81
Копирование файлов на основании даты .....	82
Копирование файлов на основании событий (только режим видео) .....	83
Копирование выбранных списков воспроизведения (только режим видео) .....	84
Копирование выбранных файлов .....	85
Воспроизведение файлов .....	86
Финализация дисков после копирования .....	86
Обзорное воспроизведение .....	86
Использование внешнего жесткого диска USB (GZ-HD620) .....	87
Подготовка внешнего жесткого диска USB .....	87
Резервное копирование файлов .....	88
Воспроизведение файлов на внешнем жестком диске USB .....	88
Удаление папок на внешнем жестком диске USB .....	89
Форматирование внешнего жесткого диска USB .....	89
Создание диска с помощью подключенного Blu-ray рекордера .....	90
Копирование файлов на DVD-рекордер или видеомэгнитофон .....	90
Копирование на компьютер с Windows .....	91
Подтверждение системных требований (рекомендации) .....	91
Установка прилагающегося программного обеспечения .....	91
Резервное копирование файлов .....	92
Упорядочивание файлов .....	94
Запись видео на диски .....	95
Лицензионный договор о программном продукте JVC .....	96
Резервное копирование файлов без использования прилагающегося программного обеспечения .....	98
Список файлов и папок .....	98
Копирование на компьютер Mac .....	99

## Настройки меню

Управление меню .....	100
Меню записи (видео) .....	101
РАСПОЗН ЛИЦА AE/AF .....	102
ПОДСВЕТКА (только GZ-HD620) .....	102
ЗАРЕГИСТР. СОБЫТИЕ .....	103
КАЧЕСТВО ВИДЕО .....	103
МАСШТАБ .....	103
УВЕЛ. УСИЛ .....	104
ЗАМЕДЛЕННАЯ СЪЕМКА .....	104
АВТОМАТ. СЪЕМКА .....	104
x.v.Color .....	104
УДАЛЕНИЕ ВЕТРА .....	105
Меню записи (фото) .....	106
РАСПОЗН ЛИЦА AE/AF .....	106
ПОДСВЕТКА (только GZ-HD620) .....	107
АВТОСПУСК .....	107
РЕЖИМ ВЫДЕРЖКИ .....	108
РАЗМ ИЗОБР .....	109
КАЧЕСТВО ФОТОСНИМКОВ .....	109
УВЕЛ. УСИЛ .....	110
АВТОМАТ. СЪЕМКА .....	110
Меню ручной настройки .....	111
ВЫБОР СЦЕНЫ .....	111
FOCUS .....	111
ПОМОЩЬ ПРИ ФОКУС .....	111
НАСТРОЙКА ЯРКОСТИ .....	111
ВЫДЕРЖКА (только GZ-HD620) .....	111
БАЛАНС БЕЛОГО .....	111
ВСТРЕЧНАЯ ЗАСВЕТКА .....	111
ОБЛАСТЬ ФОТОМЕТРИИ .....	111
ЭФФЕКТ .....	111

ТЕЛЕ МАКРО .....	111
Меню воспроизведения (видео) .....	112
УДАЛИТЬ .....	113
НАЗВАНИЕ КАРТИНКИ .....	113
ПОИСК .....	113
ВОСПРОИЗВЕСТИ СПИСОК .....	113
ПРАВКА СПИСКА ВОСПР. .....	113
ВОСПР. ДРУГОГО ФАЙЛА .....	113
РЕДАКТИРОВАНИЕ .....	114
ШТОРКА/ФЕЙДЕР .....	114
ОТОБРАЗИТЬ НА ЭКРАНЕ .....	114
Меню воспроизведения (фото) .....	115
УДАЛИТЬ .....	115
ПОИСК ДАТЫ .....	115
РЕДАКТИРОВАНИЕ .....	115
ЭФФЕКТЫ СЛАЙД-ШОУ .....	116
ОТОБРАЗИТЬ НА ЭКРАНЕ .....	116
Меню настроек экрана .....	117
LANGUAGE .....	117
ФОРМАТ ОТОБРАЖ. ДАТЫ .....	117
ЯРКОСТЬ ДИСПЛЕЯ .....	119
РЕГ. ЯРКОСТИ ДИСПЛЕЯ .....	119
ЦВЕТ КОНТУРА ФОКУС .....	120
РЕГ. ЧАСОВ .....	120
Основное меню настроек .....	121
ДЕМОРЕЖИМ .....	122
АВТОВЫКЛЮЧЕНИЕ .....	122
ЗВУК ВЫПОЛН. ФУНКЦИЙ .....	123
КНОПКА ЗАПИСИ .....	123
БЫСТРЫЙ ПОВТ. ЗАПУСК .....	124
ДАТЧИК ПАДЕНИЯ .....	124
ПУЛЬТ ДУ (только GZ-HD620) .....	125
АВТОФИНАЛИЗАЦИЯ (только GZ-HD620) .....	125
ОБНОВЛЕНИЕ .....	126
ЗАВОДСКАЯ УСТАНОВКА .....	126
Меню настроек подключения .....	127
ПОКАЗАТЬ НА ТВ .....	127
ВИДЕО ВЫХОД .....	127
КОМПОНЕНТНЫЙ ВЫХОД .....	128
ВЫХОД HDMI .....	128
НАСТРОЙКИ HDMI .....	129
Меню настроек носителя .....	130
НОСИТЕЛЬ ДЛЯ ВИДЕО .....	130
НОСИТЕЛЬ ДЛЯ ФОТО .....	130
ФОРМАТИРОВАНИЕ HDD .....	131
ФОРМАТИР. SD-КАРТЫ .....	132
УДАЛ. ДАННЫХ С HDD .....	133

## Названия составляющих

Передняя сторона .....	134
Задняя сторона .....	134
Низ .....	135
Внутренняя часть .....	135
ЖК-монитор .....	136

## Обозначения на ЖК-мониторе

Основные обозначения для съемки .....	137
Видеосъемка .....	137
Фотосъемка .....	138
Воспроизведение видео .....	138
Воспроизведение фотографий .....	139

## Поиск и устранение неисправностей

Аккумуляторный блок .....	140
Запись .....	140
Карта .....	141
Воспроизведение .....	141
Редактирование/ копирование .....	142
Компьютер .....	142
Экран/изображение .....	143

Другие проблемы .....	143
Сообщение об ошибке? .....	144

### Обслуживание ..... 146

### Технические характеристики ..... 147

## Зарядка

- См. инструкции по управлению в анимации в Подробное руководство пользователя.

## Запись

- См. инструкции по управлению в анимации в Подробное руководство пользователя.

## Воспроизведение

- См. инструкции по управлению в анимации в Подробное руководство пользователя.

## Советы по съемке

### Базовый способ держать видеокамеру ~ Съемка устойчивых изображений ~



Это стандартный способ съемки в стоячем положении. Обязательно освоите эту базовую технику, чтобы снимать устойчивые изображения.

#### ■ [Подготовка]

- ① Поставьте ноги на ширину плеч.
- ② Держите локоть правой руки, держащей видеокамеру, близко к телу.
- ③ Держите ЖК-монитор левой рукой и по необходимости отрегулируйте угол наклона монитора.

### Съемка с поднятой руки ~ Съемка с верхнего ракурса ~



При съемке объекта, скрытого в толпе людей, поднимите руки вверх.

#### ■ [Подготовка]

- ① Поставьте ноги на ширину плеч.
- ② Поднимите правую руку и держите видеокамеру над головой.
- ③ Держите ЖК-монитор левой рукой и по необходимости отрегулируйте угол наклона монитора.

#### ПРЕДУПРЕЖДЕНИЕ:

- Используйте данный способ съемки только в крайнем случае, т.к. при нем сложно достичь устойчивых изображений.
- Установите как можно более широкий угол, т.к. изображение будет подвержено вибрации камеры.
- Будьте вежливы. Не причиняйте неудобств людям, находящимся вокруг вас.

### Съемка на уровне глаз в положении на корточках



Съемка с низкой точки – это традиционный способ снимать маленьких детей.

Снимая на уровне глаз ребенка, вы сможете запечатлеть все забавные выражения его лица.

#### ■ [Подготовка]

- ① Встаньте на левое колено. Ступня правой ноги при этом должна по-прежнему находиться на земле.
- ② Поставьте локоть правой руки, держащей видеокамеру, на правое колено.
- ③ Держите ЖК-монитор левой рукой и по необходимости отрегулируйте угол наклона монитора.

### Панорамирование

- См. инструкции по управлению в анимации в Подробное руководство пользователя.

Используйте этот способ для съемки вида, который простирается широко.

■ [Подготовка]

- ① Снимайте, поворачивая тело, вместо того, чтобы передвигать руки, держа видеокамеру базовым способом, как указано выше.
- ② Встаньте лицом в том направлении, где поворот должен завершиться.
- ③ Поверните верхнюю часть тела в положение, где съемка должна начаться.
- ④ Нажмите кнопку запуска и снимайте на протяжении 2 секунд, а затем медленно поверните верхнюю часть тела в исходное положение.

В положении лицом вперед снимайте на протяжении еще 2 секунд, а затем нажмите кнопку остановки записи.  
(Поворот на 90 градусов должен занять около 5 секунд, давая ощущение замедленного движения.)

### Сезон зимних праздников/Новый год

Снимите празднование Нового года и Рождества в кругу семьи!



Photo by 101st CAB, Wings of Destiny  
[Creative Commons Attribution-No Derivative Works 3.0](#)

#### Наряжание елки и приготовление праздничного ужина

Наряжание елки и приготовление праздничного ужина являются неотъемлемой частью Нового года и Рождества. Обязательно снимите эти счастливые минуты в кругу семьи!

##### ■ Наряжание елки



Елка – это самый главный образ, создающий дух Нового года и Рождества.

Сцена всех членов семьи, собравшихся вокруг елки и украшающих ее красивыми цветными игрушками, создает счастливое, праздничное настроение.

##### ■ Приготовление праздничного ужина



Photo by Manicosity  
[Creative Commons Attribution-No Derivative Works 3.0](#)  
Снимите, как каждый участвует в приготовлении праздничного пирса на вечер.

Вы можете снять, как мама готовит ужин, как дети помогают ей, и, конечно, выпечку торта!

### Съемка празднования Нового года или Рождества



Photo by InnerSpirit  
[Creative Commons Attribution-No Derivative Works 3.0](#)

Наконец-то все приготовления завершены и наступает время самого празднования.

Снимайте не только сцену разрезания торта, но и улыбки членов семьи за праздничным столом и даже главу семьи, который слегка навеселе от шампанского!

#### Обнаружение подарков



Для детей самая любимая часть Нового года – это подарки на следующее утро.

Выражение радости на их лицах при обнаружении подарков под елкой – это возможность съемки, которую нельзя упускать. Подготовьтесь к съемке до того, как дети проснутся!

## Свадьба

Создайте необыкновенное видео для жениха и невесты!



### Обсуждение и планирование до церемонии

Очень важно обсудить различные детали, такие как порядок церемонии и наличие развлекательной программы или переодеваний, с женихом и невестой до дня свадьбы. Если вы будете знать предпочтения жениха и невесты, вы будете лучше знать, что вам нужно снимать.

### Найдите подходящий угол, чтобы запечатлеть и невесту, и жениха

- Составление композиции с гостями на переднем плане и женихом и невестой на заднем плане



Главные герои свадьбы – это, несомненно, жених и невеста. Отчетливо снимите выражения их лиц во время тоста, поздравительной речи, развлекательной программы и других мероприятий. Также рекомендуется снять лица гостей, а затем перенаправить камеру в сторону жениха. Изображения с одними гостями не очень интересны, поэтому обращайте внимание на угол и размеры съемки.

### Съемка лиц и пожеланий гостей

- Перенастройка съемки с уровня глаз на уровень груди



Вы можете запечатлеть пожелания гостей, обойдя зал и попросив каждого: "Скажите, пожалуйста, несколько слов для жениха и невесты". Это можно осуществить в комнате ожидания, пока жених и невеста переодеваются, или во время развлекательной программы.

### Съемка лица невесты крупным планом во время благодарственной речи

Кульминация торжества наступает во время благодарственной речи жениха и невесты и дарения цветов. Трогательные слова благодарности из уст невесты и слезы радости на глазах невесты – это сцены, которые ни в коем случае нельзя упустить. Сначала покажите лицо невесты крупным планом с помощью трансфокатора. Когда слезы начнут наворачиваться ей на глаза, продолжайте снимать. Затем медленно уменьшите масштаб, чтобы захватить широкий угол, и покажите растроганных речью родителей.

### Сложные операции с двумя видеокамерами

- <Видеокамера 1>  
Постоянная съемка жениха и невесты крупным планом
- <Видеокамера 2>  
Одновременная съемка поздравлений гостей



Если будет производиться видеомонтаж, вы можете снимать двумя видеокамерами, чтобы создать видео с чередующимися различными сценами. Вы можете позаимствовать вторую видеокамеру у друга или знакомого.

Установите дополнительную видеокамеру на штатив и настройте фокус для съемки жениха и невесты крупным планом. Другая видеокамера может перемещаться по залу для съемки других сцен, что даст возможность съемки интересного видео с меняющимися сценами, созданного с помощью редактирования и монтажа. Так как большинство людей сейчас имеют как минимум цифровые фотоаппараты, даже если вам не удастся найти вторую видеокамеру, вставка фотографий в видео также может стать отличным способом внесения разнообразия. Попробуйте это прием!

### Путешествия

Запечатлите незабываемые моменты ваших местных и заграничных поездок!



#### Не забудьте все необходимое оборудование

Необходимое оборудование для поездки зависит от того, какова ее цель и пункт назначения.

Например, для заграничных поездок вам нужно подумать о том, что вам понадобится в связи с местными условиями.

Ниже приводится примерный список того, что вам может понадобиться.

#### ■ Видеокамера

Подумайте, сколько часов в день вы планируете снимать.

Обязательно приготовьте достаточное количество носителей для длинных заграничных поездок.

Если вы планируете записывать на SD-карты, убедитесь, что у вас имеется достаточное количество карт, включая несколько запасных.

#### ■ Аккумуляторный блок

Рекомендуется иметь в запасе аккумуляторные блоки на период времени, в два раза превышающий предполагаемое время записи.

Например, если вы планируете снимать 2 часа в день, приготовьте аккумуляторный блок, достаточный для 4 часов съемки (фактическое время записи).

Для однодневной поездки вы можете использовать батарею низкой мощности, но для длинной поездки вам понадобятся несколько батарей высокой мощности.

#### ■ Адаптер переменного тока

Адаптер переменного тока JVC поддерживает напряжение от 100 до 240 вольт, а следовательно, может быть использован по всему миру.

В длинную поездку обязательно возьмите с собой адаптер.

Заряжайте аккумуляторный блок, пока вы спите, чтобы батарея была полностью заряжена на следующий день.

#### ■ Вилка-адаптер

☞ стр.19)



Форма вилки различна в разных странах. Обязательно заранее узнайте, каков стандарт вилки используется в стране, в которую вы едете, и возьмите с собой соответствующую вилку-адаптер.

#### ■ Зарядное устройство



Съемка не может быть произведена, если адаптер переменного тока подключен к видеокамере для зарядки аккумуляторного блока. Если вы планируете также снимать вечером, вам следует взять с собой дополнительное зарядное устройство для зарядки аккумуляторных блоков. Также можно заряжать одновременно несколько аккумуляторных блоков, используя зарядное устройство и саму видеокамеру.

#### ■ Штатив



Штатив – это незаменимая вещь для устойчивой съемки. Выберите штатив, соответствующий цели и стилю вашего путешествия, например компактную версию для использования на столе или штатив высотой как минимум 1 метр.

#### Съемка восторженного ожидания отъезда

Может быть немного неожиданно, если вы начнете свое видео сразу с места назначения.

Снимите также приготовления, если это семейная поездка, или встречу в назначенном месте, если вы путешествуете с группой друзей.

В случае заграничной поездки кадры со знаками или табло в аэропорту вылета могут явиться полезной справочной информацией.





### Использование панорамной съемки достопримечательностей

Места с красивым пейзажем или исторические достопримечательности – это места, которые вы непременно захотите снять.

Чтобы запечатлеть красоту и величие сцены, которая не входит в один кадр, используйте панорамную съемку.

См. раздел "Советы по съемке" данного веб-сайта, чтобы узнать, как эффективно использовать панорамную съемку.

Вы также можете снять знаки или монументы, по которым легко будет опознать данное место.



### Съемка того, как всем хорошо и весело

Ваше видео будет достаточно скучным, если вы будете снимать только пейзажи или исторические достопримечательности. Выскажите свои мысли и чувства во время съемки красивого пейзажа или достопримечательности, чтобы впоследствии это было интереснее смотреть.

## Парк аттракционов

Запечатлите улыбающиеся лица всех членов семьи!



### Выбор между съемкой и фотографированием в зависимости от вида аттракциона

Возможно, вы решите снимать все время. Однако, имеет смысл также сделать несколько фотографий.

Данный раздел объясняет, когда лучше снимать, а когда – делать фотографии.

#### ■ Сценарии, подходящие для съемки



Сценарии с различными движениями тела подходят для съемки. Это включает ситуации с быстрыми изменениями выражений лица или голосовыми выражениями удивления и восторга.

\* В некоторых парках аттракционов запрещена съемка. Обязательно осведомитесь заранее.

[Примеры]

- Карусели, гоночные машинки или карты, вращающиеся кофейные чашки и т.д.

#### ■ Сценарии, подходящие для фотографии



Сценарии с небольшим количеством движения подходят для фотографии.

Постарайтесь фотографировать с такого угла, чтобы отчетливо было видно то, что вокруг.

[Примеры]

- Карусели, колесо обозрения, велосипеды и т.д.

## Включение реплик



Видео без машущих рук и смеха не только неинтересны при последующем просмотре, это также пустая трата возможностей видеокамеры.

Во время съемки радостно помашите ребенку или выкрикните "Тебе весело?" или что-нибудь подобное.

### Запечатление лучшего момента видео в виде фотографии

Зачастую случайно получаются снимки, где у фотографируемых закрыты глаза. Чтобы избежать таких ошибок, используйте функцию запечатления фотографий из видео.

Так как видео является непрерывной съемкой 60 фотографий в минуту, использование этой функции дает вам возможность выбрать лучшие моменты и сохранить их в виде фотографий.

"Создание фотографии из видео во время воспроизведения" (стр.62)



Photo by justthatgoodguyjim

[Creative Commons Attribution-No Derivative Works 3.0](#)

Идет воспроизведение видео



Photo by talkrhubarb

[Creative Commons Attribution-No Derivative Works 3.0](#)

Запечатление фотографии



Photo by justthatgoodguyjim

[Creative Commons Attribution-No Derivative Works 3.0](#)

Идет воспроизведение видео

### Сложные операции с компенсацией задней подсветки

Компенсация задней подсветки полезна тогда, когда лицо снимаемого находится на освещенном фоне или когда нельзя четко рассмотреть выражение лица.

Увеличьте яркость всего изображения, установив „ВСТРЕЧНАЯ ЗАСВЕТКА“, если лица кажутся слишком темными. Даже выражения лиц, находящихся в тени, могут быть хорошо и четко запечатлены.

"Настройка компенсации задней подсветки" (☞ стр.31)

#### ■ <Без компенсации задней подсветки>













#### ■ <С компенсацией задней подсветки>

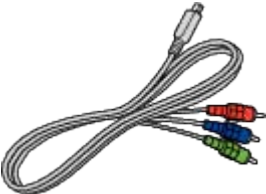

## Проверка фурнитуры

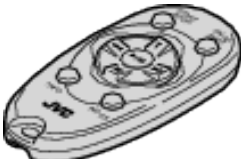
Если какие-либо из перечисленных ниже предметов отсутствуют или бракованы, обратитесь к дилеру JVC или в ближайший сервисный центр JVC.

Рисунок	Описание
	<p>Адаптер переменного тока AP-V30M</p> <ul style="list-style-type: none"> <li>Подключается к аппарату для зарядки аккумуляторного блока. Он также может быть использован во время съемки в помещении или во время воспроизведения.</li> </ul>
	<p>Кабель электропитания</p>
	<p>Аккумуляторный блок BN-VG114E</p> <ul style="list-style-type: none"> <li>Присоединяется к аппарату для включения в сеть.</li> </ul>
	<p>Аудио/видео кабель</p> <ul style="list-style-type: none"> <li>Подключает аппарату к телевизору для воспроизведения записанного.</li> </ul>
	<p>Компонентный кабель (только GZ-HD620)</p> <ul style="list-style-type: none"> <li>Подключает аппарат к телевизору для воспроизведения записанного на телевизионном экране в лучшем качестве.</li> </ul>
	<p>USB-кабель (Тип A - Тип Mini B)</p> <ul style="list-style-type: none"> <li>Подключает аппарату к компьютеру.</li> </ul>
	<p>CD-ROM</p> <ul style="list-style-type: none"> <li>Для установки прилагающегося программного обеспечения "Everio MediaBrowser" на компьютер.</li> </ul>
	<p>Краткое руководство пользователя</p> <ul style="list-style-type: none"> <li>Тщательно ознакомьтесь с содержанием и храните в надежном месте, откуда его легко можно достать при необходимости.</li> </ul>
	<p>Пульт дистанционного управления (только GZ-HD620) RM-V760</p> <ul style="list-style-type: none"> <li>Управляет определенными функциями на расстоянии.</li> </ul>
	<p>Крышка объектива (только GZ-HD500)</p> <ul style="list-style-type: none"> <li>Защищает объектив.</li> </ul>
	<p>Вилку адаптера (только определенные направления AS)</p>

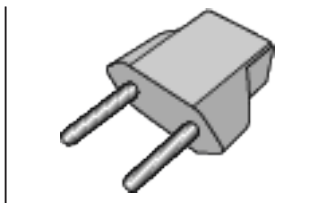

**ПРИМЕЧАНИЕ:**

- microSD-карты не прилагаются.
- "Типы microSD-карт, которые можно использовать" (☞ стр.15)
- Для использования адаптера переменного тока в других странах необходимо иметь вилку-адаптер, соответствующую стране посещения.
- "Зарядка аккумуляторного блока в других странах" (☞ стр.19)

## Зарядка аккумуляторного блока

Зарядите аккумуляторный блок сразу же после покупки, а также когда аккумулятор садится.

В момент покупки аккумуляторный блок не заряжен.

**1** Подсоедините аккумуляторный блок.

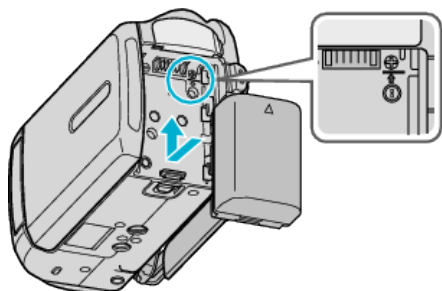

- Выровняйте верх батареи с аппаратом и вставляйте батарею, пока не услышите щелчок.

**2** Подключите адаптер переменного тока к разъему подключения к сети постоянного тока.

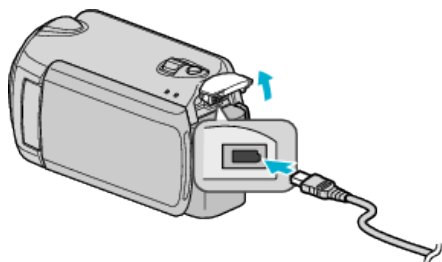

**3** Подключите шнур питания к сети.



- Мигание индикатора свидетельствует о том, что идет зарядка. Когда зарядка окончена, он погасает.

**ПРЕДУПРЕЖДЕНИЕ:**

- Если вы будете использовать другие аккумуляторные блоки, отличные от JVC, безопасность и эксплуатационные характеристики не могут гарантироваться.
- Время зарядки: около 2 час 30 мин (при использовании прилагающегося аккумуляторного блока)  
Время зарядки рассчитано на использование аппарата при температуре 25 °С.  
Если зарядка производится не при комнатной температуре (10 °С - 35 °С), она может занять более длительное время или может произойти сбой зарядки. Время записи и воспроизведения также может быть короче в некоторых условиях эксплуатации, например, при низкой температуре.

Аккумуляторные батареи :

- При использовании аккумуляторных батарей в условиях низких температур (10°С или ниже) срок действия может быть короче, или может произойти сбой в их работе. При использовании аппарат на

улице зимой, согрейте батарею, например, положив ее в карман, перед тем, как подсоединить ее.  
(Не допускайте прямого контакта с нагревательными устройствами.)

- Не подвергайте батарею воздействию чрезмерно высоких температур, например прямых солнечных лучей или огня.
- Если аккумуляторный блок не будет использоваться длительное время, используйте заряд полностью и отсоедините его от аппарата, чтобы избежать износа.
- Храните вынутую батарею в сухом месте при температуре 15°-25°С.
- Износ батареи осуществляется в процессе повторяемых зарядок. Замените аккумуляторный блок новым.

**ПРИМЕЧАНИЕ:**

- При длительной съемке в помещении можно подключить аппарату к адаптеру переменного тока.  
(Зарядка начинается, когда ЖК-монитор закрывается.)
- Не тяните и не перегибайте вилку и кабель адаптера переменного тока. Это может привести к повреждению адаптера переменного тока.

## Снятие аккумуляторного блока

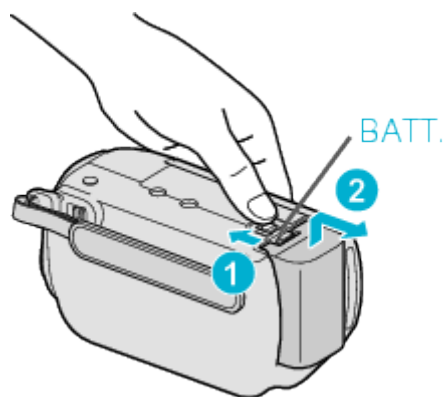

Подвиньте рычажок высвобождения батареи, чтобы снять аккумуляторный блок с аппарат.

## Примерное время зарядки батареи

Аккумуляторный блок	Время зарядки	Фактическое время записи*	Время непрерывной записи* GZ-HD620	Время непрерывной записи* GZ-HD500
BN-VG114E (прилагается)	2 ч 30 мин	40 мин	1 ч 15 мин	1 ч 15 мин
BN-VG121E	3 ч 30 мин	1 ч 05 мин	1 ч 55 мин	2 ч

\*Вышеуказанные величины действительны при „ПОДСВЕТКА“, установленной на „ВЫКЛ“, и „РЕГ. ЯРКОСТИ ДИСПЛЕЯ“, установленной на „ЯРЧЕ“.

- По истечении срока службы батареи время записи становится еще меньше, даже если аккумуляторный блок полностью заряжен. (Замените аккумуляторный блок на новый.)

## Регулировка ручного ремня



- ① Отстегните ручной ремень.
- ② Отрегулируйте длину ремня.
- ③ Застегните ручной ремень.

### ПРЕДУПРЕЖДЕНИЕ:

- Убедитесь, что ремень застегнут должным образом. Если ремень слишком свободный, аппарата может упасть и это может привести к травмам или повреждению камеры.

## Использование ремня для ношения камеры на руке

При использовании ремня для ношения камеры на руке оберните его вокруг запястья.

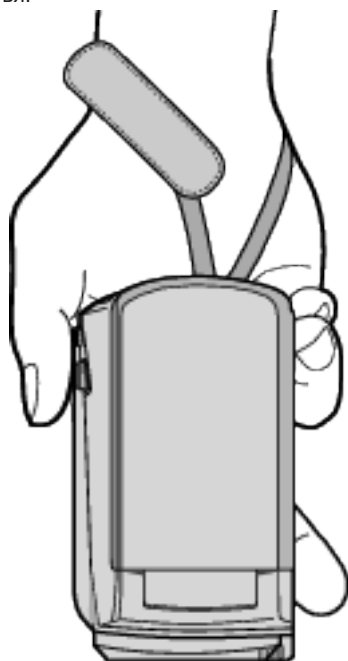

## Снятие ремня



- Нажав на ①, потяните ② и снимите ремень.

## Прикрепление ремня

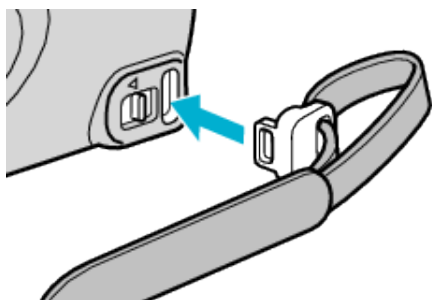

- Сильно нажмите, пока не раздастся щелчок.

## Вставка карты microSD

При установке серийно выпускаемой карты microSD запись может быть продолжена на карту, когда место на жестком диске заполнится.

"Типы microSD-карт, которые можно использовать" (☞ стр.15)

- 1 Для выключения питания аппарата нажмите кнопку Вкл./выкл. и удерживайте ее более 2 секунд.

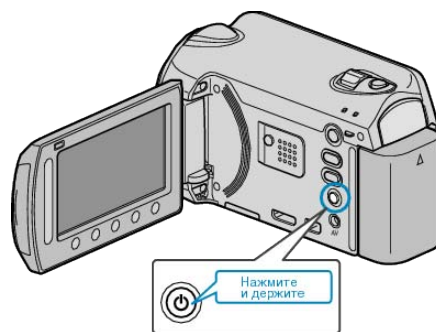

- 2 Откройте крышку разъема для карты.

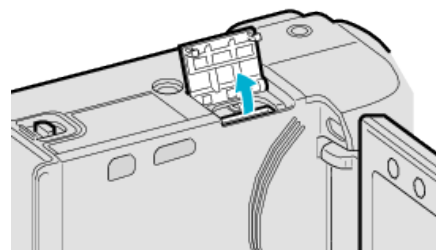

- 3 Вставьте карту microSD.

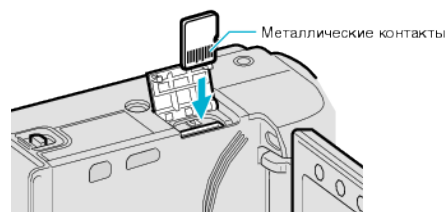

- Вставьте металлической контактной стороной вверх.

### ПРЕДУПРЕЖДЕНИЕ:

- Убедитесь, что вы не вставляете карту другой стороной. Это может привести к повреждению аппарат и карты.
- Устанавливайте и извлекайте SD-карту только когда аппарата выключена.

### ПРИМЕЧАНИЕ:

- Чтобы активировать запись на карту, необходимо отрегулировать настройки носителя. Если карты нет, установите выбор носителя на „HDD“ для записи. "НОСИТЕЛЬ ДЛЯ ВИДЕО" (☞ стр.130) "НОСИТЕЛЬ ДЛЯ ФОТО" (☞ стр.130)
- При использовании карт, которые использовались на других устройствах, необходимо отформатировать (инициализировать) карту, с помощью настройки „ФОРМАТИР. SD-КАРТЫ“ из установок носителя. "ФОРМАТИР. SD-КАРТЫ" (☞ стр.132)

## Извлечение карты

Слегка нажмите на карту один раз, а затем вытяните ее из разъема.

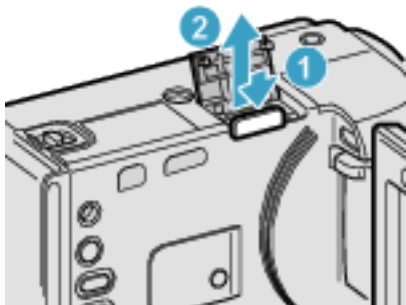

### Типы microSD-карт, которые можно использовать

С данным аппаратом могут быть использованы следующие microSD-карты.

#### microSDHC-карта



- Используйте SDHC-совместимую карту класса 4 и выше (от 4 ГБ до 8 ГБ) для видеозаписи.

#### microSD-карта



- Данная аппаратура совместима с microSD-картами вместимостью от 256 МБ до 2 ГБ.

При работе следует использовать microSD-карты следующих производителей.

- Panasonic
- TOSHIBA
- SanDisk
- ATP

#### ПРИМЕЧАНИЕ:

- Использование microSD-карт (включая microSDHC-карты), отличных от указанных выше, может привести к сбоям записи или потере данных.
- Класс 4 и класс 6 имеют гарантированную минимальную скорость передачи в 4МБ/сек и 6МБ/сек соответственно во время чтения или записи данных.

## Настройка часов

Экран „УСТАНОВ. ДАТУ/ВРЕМЯ!“ появится, когда вы в первый раз включите аппарат после покупки, когда аппарат не использовался долгое время или когда время еще не установлено. Настройте часы до начала съемки.

- 1 Откройте ЖК-монитор.

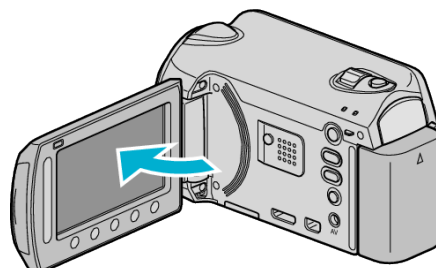

- Аппарат автоматически включится.
- При закрытии ЖК-монитора аппарата автоматически выключается.

- 2 Выберите „ДА“ и нажмите



- 3 Установите дату и время.



- Используйте ползунок, чтобы откорректировать год, месяц, число, часы и минуты.
- Чтобы переместить курсор, используйте кнопки выбора операций "←"/"→".
- После установки даты и времени нажмите .

- 4 Выберите место, где вы живете, и нажмите .



- Отображаются название города и разница во времени.
- Нажмите , когда цвета выбранного региона изменятся.

#### ПРИМЕЧАНИЕ:

- Часы можно будет перенастроить позже.
- "Переустановка часов" (стр.16)
- При использовании аппарата в другой стране, вы можете установить местное время для записи.
- "Настройка часов на местное время во время путешествия" (стр.19)
- В режиме воспроизведения вы можете включить или выключить отображение часов.
- "ОТОБРАЗИТЬ НА ЭКРАНЕ" (стр.114)
- Способ настройки часов на данном аппарате различается в зависимости от модели.

"Способ настройки часов" (стр. 118)

- Прикасайтесь к ползунку и кнопкам вокруг экрана пальцами.
- Ползунок и кнопки не будут функционировать, если вы дотронетесь до них ногтем или рукой в перчатке.
- Изображения на экране не функционируют при касании.

### Переустановка часов

Установите часы с помощью „РЕГ. ЧАСОВ“ в меню.

1 Нажмите **МЕНЮ**, чтобы отобразить меню.

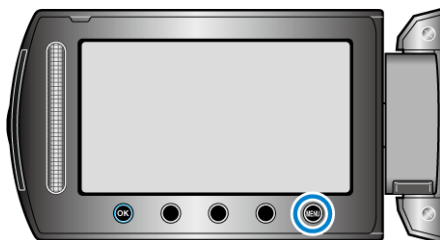

2 Выберите „РЕГ. ЧАСОВ“ и нажмите **ОК**.

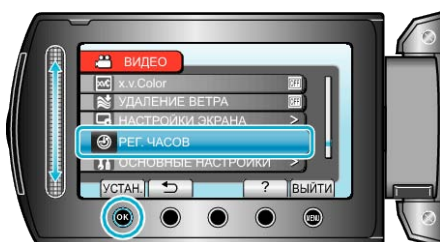

3 Выберите „НАСТРОЙКА ЧАСОВ“ и нажмите **ОК**.

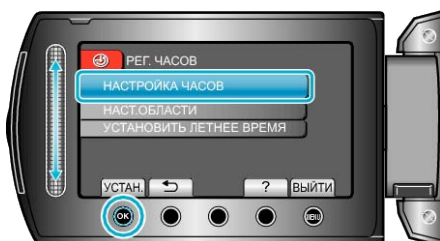

4 Установите дату и время.



- Используйте ползунок, чтобы откорректировать год, месяц, число, часы и минуты.
- Чтобы переместить курсор, используйте кнопки выбора операций "←"/"→".
- После установки даты и времени нажмите **ОК**.

5 Выберите место, где вы живете, и нажмите **ОК**.



- Отображаются название города и разница во времени.
- Нажмите **ОК**, когда цвета выбранного региона изменится.

### Использование кнопок выбора операций

Функции кнопок выбора операций могут быть отображены в зависимости от используемого параметра.

Функции кнопок выбора операций будут отображены.

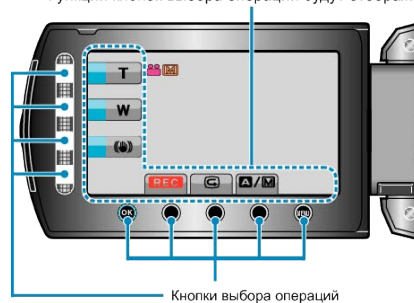

- При управлении легко прикасайтесь к ползунку и кнопкам вокруг экрана пальцами.

**ПРИМЕЧАНИЕ:**

- "Нажмите" означает легкий нажим/прикосновение к кнопкам выбора операций.
- Ползунок и кнопки не будут функционировать, если вы дотронетесь до них ногтем или рукой в перчатке.
- Изображения на экране не функционируют при касании.

### Использование ползунка

Двигайте подушечку пальца вдоль ползунка для плавного управления.

При нажатии ползунка курсор перемещается автоматически. Мелкие операции, например перемещение курсора от одного к другому, могут осуществляться прикасанием к ползунку.

- См. инструкции по управлению в анимации в Подробное руководство пользователя.

**ПРИМЕЧАНИЕ:**

- Ползунок и кнопки не будут функционировать, если вы дотронетесь до них ногтем или рукой в перчатке.
- Изображения на экране не функционируют при касании.

## Как держать аппарат

Во время съемки держите локти близко к телу, чтобы избежать вибрации камеры.



### ПРЕДУПРЕЖДЕНИЕ:

- Будьте осторожны с аппарат при транспортировке, чтобы не уронить ее.
- Если аппарата используется детьми, они должны находиться под руководством взрослых.

### ПРИМЕЧАНИЕ:

- Если вибрация камеры слишком сильная, используйте цифровой стабилизатор изображения.

"Снижение вибрации камеры" (стр.23)

## Использование пульта дистанционного управления (только GZ-HD620)

Вы можете управлять данным аппаратом на расстоянии с помощью прилагающегося пульта дистанционного управления. (только GZ-HD620)



### ПРИМЕЧАНИЕ:

- Направьте пульт дистанционного управления на датчик, находясь в радиусе 5 м от аппарата.
- Передаваемый сигнал может не действовать или может привести к неправильной работе в том случае, если датчик пульта дистанционного управления освещается прямыми солнечными лучами или электрическим освещением.

## Подготовка пульта дистанционного управления

### Первое использование пульта дистанционного управления

Выньте изоляционную полоску

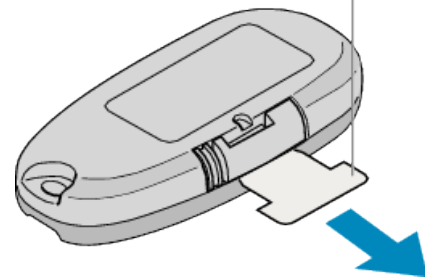

- Батарейка таблеточного типа (CR2025) установлена в пульт дистанционного управления на момент продажи. Перед использованием удалите изоляционную полоску с контакта батарейки.

### Повторная установка батарейки

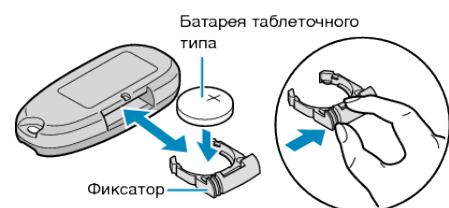

- Извлеките держатель батарейки, надавив на фиксатор.
- Вставьте батарейку стороной со знаком + вверх.

### Кнопки выбора операций на пульте дистанционного управления



- 1** Кнопка запуска/остановки записи
  - Запускает/останавливает видеозапись.
- 2** Кнопка фото
  - Делает фотографию.
- 3** Кнопка трансфокации
  - Телефото: увеличение
  - Широкоуг.: уменьшение
- 4** Основные функции воспроизведения

Кнопка выбора операций	Описание
Кнопка воспроизведения/паузы ► /	• Начинает/приостанавливает воспроизведение видео или слайд-шоу.
Левая кнопка ◀◀	• Перемещает курсор влево. • Осуществляет поиск в обратном направлении во время воспроизведения.
Правая кнопка ▶▶	• Перемещает курсор вправо. • Осуществляет поиск в прямом направлении во время воспроизведения.
Кнопка телефото T	• Увеличивает (во время паузы) • Увеличивает (+) громкость во время воспроизведения видео.
Кнопка широкоуг. W	• Уменьшает. (во время паузы) • Уменьшает (-) громкость во время воспроизведения видео.

- 5** Кнопка указателя
  - Останавливает воспроизведение и возвращает к отображению эскизов.
- 6** Кнопка сведений
  - Запись: Отображает оставшееся время (только для видео) и заряд аккумуляторного блока.
  - Воспроизведение: Отображает информацию о файле, например дату записи.

### Крепление крышки объектива (только GZ-HD500)

Прикрепите прилагаемую крышку объектива к аппарату для защиты объектива, как показано на рисунке.

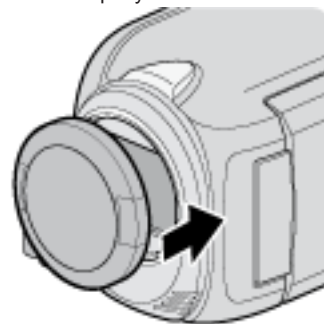

#### ПРЕДУПРЕЖДЕНИЕ:

- Будьте внимательны с крышкой объектива – не потеряйте ее.

### Установка штатива

Данная аппарата может быть установлена на штатив. Это очень удобно для избежания вибрации камеры при съемке из одного положения.

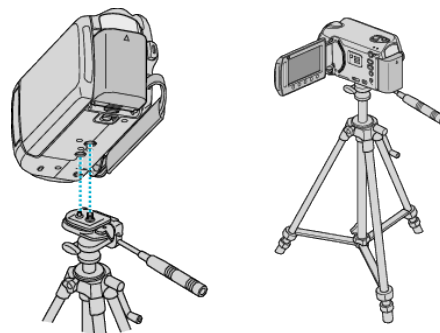

- Чтобы избежать падения аппарат со штатива, проверьте отверстия для крепежных винтов на штативе и установочные отверстия на аппарате перед установкой и крепко закрутите винты.

#### ПРЕДУПРЕЖДЕНИЕ:

- Во избежание травм или повреждений в результате падения аппарат, внимательно ознакомьтесь с руководством по эксплуатации используемого штатива и убедитесь, что камера надежно прикреплена к нему.

#### ПРИМЕЧАНИЕ:

- Рекомендуется использовать штатив при съемке в условиях с возможностью вибрации камеры (например в темных местах или при максимальной трансфокации).
- Установите цифровой стабилизатор изображения на (Выкл.) при использовании штатива для съемки.

"Снижение вибрации камеры" (стр.23)

## Использование аппарата в других странах

Форма розеток питания различна в разных странах и регионах. Для зарядки аккумуляторного блока вам понадобится вилка-адаптер, подходящая по форме к розетке.

"Зарядка аккумуляторного блока в других странах" (☞ стр.19)

Измените дату и время на местные, выбрав место вашего назначения в „НАСТ.ОБЛАСТИ“ раздела „РЕГ. ЧАСОВ“.

"Настройка часов на местное время во время путешествия" (☞ стр.19)

Когда выбрано „ВКЛ“ в „УСТАНОВИТЬ ЛЕТНЕЕ ВРЕМЯ“ раздела „РЕГ. ЧАСОВ“, время устанавливается на 1 час вперед.

"Установка летнего времени" (☞ стр.20)

## Зарядка аккумуляторного блока в других странах

Форма розеток питания различна в разных странах и регионах. Для зарядки аккумуляторного блока вам понадобится вилка-адаптер, подходящая по форме к розетке.

A	B	BF	C	O

North America	Europe	Oceania	Middle East
United States A	Iceland C	Australia O	Israel C
Canada A	Ireland C	Guam A	Iran C
Mexico A	United Kingdom B,BF	Tahiti C	Kuwait B,C
Asia	Italy C	Tonga O	Jordan B,BF
India B,C,BF	Austria C	New Zealand O	
Indonesia C	Netherlands C	Fiji O	Africa
Singapore B,BF	Canary Islands C		Algeria A,B,BF,C
Sri Lanka B,C,BF	Greece C	Latin	Egypt B,BF,C
Thailand A,BF,C	Switzerland C	Argentina O	Guinea C
South Korea A,C	Sweden C	Colombia A	Kenya B,C
China A,B,BF,C,O	Spain A,C	Jamaica A	Zambia B,BF
Japan A	Denmark C	Chile B,C	Tanzania B,BF
Nepal C	Germany C	Haiti A	Republic of South Africa B,C,BF
Pakistan B,C	Norway C	Panama A	Mozambique C
Bangladesh C	Hungary C	Bahamas A	Morocco C
Philippines A,BF,O	Finland C	Puerto Rico A	
Vietnam A,C	France C	Brazil A,C	
Hong Kong Special	Belgium C	Venezuela A	
Administrative Region B,BF	Poland B,C	Peru A,C	
Macau Special	Portugal B,C		
Administrative Region B,C	Romania C		
Malaysia B,BF,C			

## Настройка часов на местное время во время путешествия

Измените дату и время на местные, выбрав место вашего назначения в „НАСТ.ОБЛАСТИ“ раздела „РЕГ. ЧАСОВ“. Восстановите региональные настройки по возвращении из поездки.

1 Нажмите , чтобы отобразить меню.

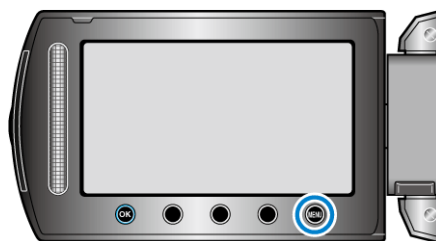

2 Выберите „РЕГ. ЧАСОВ“ и нажмите .



3 Выберите „НАСТ.ОБЛАСТИ“ и нажмите .

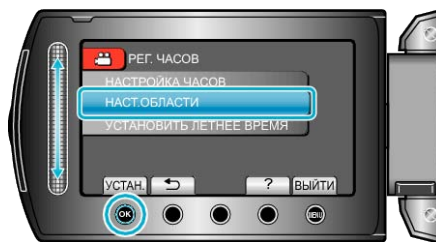

4 Выберите место вашей поездки и нажмите .



• Отображаются название города и разница во времени.

### ПРИМЕЧАНИЕ:

• Настройка „НАСТ.ОБЛАСТИ“ изменяет часы с учетом разницы во времени. По возвращении домой отмените выбор региона поездки, чтобы восстановить первоначальные параметры часов.

### Установка летнего времени

Когда выбрано „ВКЛ“ в „УСТАНОВИТЬ ЛЕТНЕЕ ВРЕМЯ“ раздела „РЕГ. ЧАСОВ“, время устанавливается на 1 час вперед.

1 Нажмите **OK**, чтобы отобразить меню.

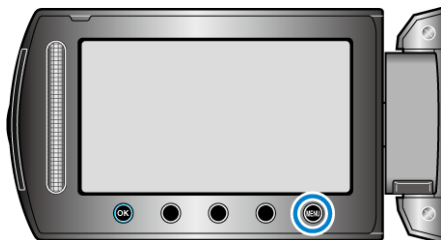

2 Выберите „РЕГ. ЧАСОВ“ и нажмите **OK**.



3 Выберите „УСТАНОВИТЬ ЛЕТНЕЕ ВРЕМЯ“ и нажмите **OK**.

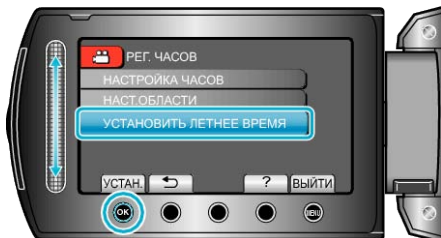

4 Установите летнее время и нажмите **OK**.

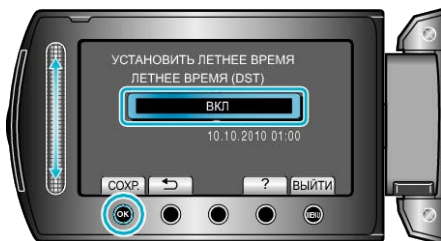

#### ПРИМЕЧАНИЕ:

- Что такое летнее время?  
Летнее время – это система установки часов на 1 час вперед на определенный период времени в течение лета. Это делается в основном в западных странах.
- Восстановите настройки летнего времени по возвращении из поездки.

### Дополнительные аксессуары

Название изделия	Описание				
Аккумуляторный блок • BN-VG114E • BN-VG121E	• Обеспечивает более продолжительное время съемки, чем аккумуляторный блок, прилагающийся к аппарате. Он также может быть использован в качестве запасного аккумуляторного блока.				
Зарядное устройство • AA-VG1	• Позволяет зарядку аккумуляторного блока без использования аппарата.				
Записывающее устройство DVD • CU-VD3	• Дает возможность копировать фотографии, сделанные данным аппаратом, на DVD без использования компьютера.				
Записывающее устройство DVD • CU-VD50	• Создает DVD и выполняет функции внешнего дисковода для DVD при подключении к компьютеру. Кроме того, созданные DVD могут быть воспроизведены, когда CU-VD50 подключен к телевизору.				
Компонентный кабель • QAM1266-001	• Для просмотра с высоким качеством изображения.				
USB-кабель • QAM0852-001	• Подключает данный аппарат к записывающему устройству BD или рекомендованному внешнему жесткому диску USB (см. таблицу ниже).				
	<table border="1"> <tr> <td>Seagate</td> <td>Серия FreeAgent™ Desk</td> </tr> <tr> <td>LaCie</td> <td>Серия Design by Neil Poulton</td> </tr> </table>	Seagate	Серия FreeAgent™ Desk	LaCie	Серия Design by Neil Poulton
Seagate	Серия FreeAgent™ Desk				
LaCie	Серия Design by Neil Poulton				

#### ПРИМЕЧАНИЕ:

- Дополнительные сведения см. в каталоге.
- BN-VG114E – это такой же аккумуляторный блок, который прилагается к аппарату.

#### Приблизительное время записи (с использованием батареи)

Аккумуляторный блок	Фактическое время записи	Время непрерывной записи
<b>BN-VG114E (прилагается)</b>	45 мин	1 ч 20 мин
<b>BN-VG121E</b>	1 ч 10 мин	2 час 05 мин

- Вышеуказанные величины действительны при „ПОДСВЕТКА“, установленной на „ВЫКЛ“, и „РЕГ. ЯРКОСТИ ДИСПЛЕЯ“, установленной на „СТАНДАРТ“.
- При трансфокации или в случае многократных остановок фактическое время записи может быть меньше. (Рекомендуется иметь в запасе аккумуляторные блоки на период времени, в три раза превышающий предполагаемое время записи.)
- По истечении срока службы батареи время записи становится еще меньше, даже если аккумуляторный блок полностью заряжен. (Замените аккумуляторный блок на новый.)

## Съемка видео в автоматическом режиме

Вы можете вести съемку, не устанавливая настройки, используя автоматический режим.

- 1 Откройте ЖК-монитор и выберите режим видео.  
(Откройте крышку объектива для GZ-HD500.)



- Появится значок режима видео.

- 2 Убедитесь, что режим записи установлен на Авто.

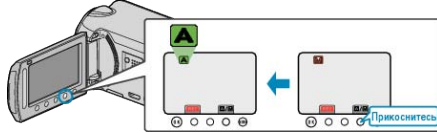

- Если установлен режим Ручной настройки, нажмите кнопку **A/M**. С каждым нажатием режим переключается с автоматического на ручной или наоборот.

- 3 Начните запись.

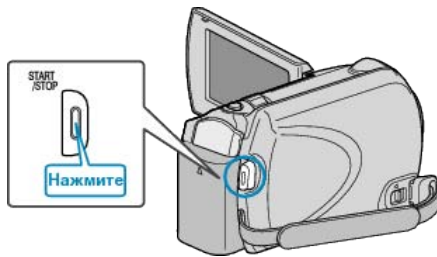

- Нажмите еще раз, чтобы остановить запись.

## Обозначения во время видеозаписи

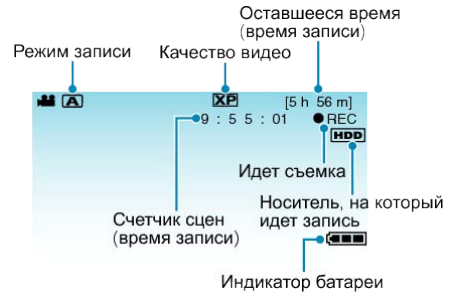

Значок на дисплее	Описание
<b>Режим записи</b>	Нажмите кнопку <b>A/M</b> , чтобы переключить режим записи с <b>A</b> (Авто) на <b>M</b> (Ручной) и наоборот.
<b>Качество видео</b>	Отображает значок настройки „КАЧЕСТВО ВИДЕО“, выбранной в меню записи. „КАЧЕСТВО ВИДЕО“ (☞ стр.103)
<b>Оставшееся время (время записи)</b>	Отображает оставшееся время записи видео.
<b>● REC Идет съемка</b>	Отображается, когда идет видеосъемка.
<b>●    Ожидание записи</b>	Отображается, когда видеозапись приостановлена.
<b>Счетчик сцен (время записи)</b>	Отображает время, прошедшее с начала записи текущего видео.
<b>Носитель, на который идет запись</b>	Отображает значок носителя, на который записывается видео. Носитель может быть изменен. „НОСИТЕЛЬ ДЛЯ ВИДЕО“ (☞ стр.130)
<b>Индикатор батареи</b>	Отображает примерный оставшийся заряд аккумуляторного блока. Подробности о заряде батареи могут быть отображены с помощью нажатия кнопки СВЕДЕНИЯ <b>⏻</b> . „Оставшееся время записи/заряд батареи“ (☞ стр.40)

### Кнопки выбора операций для видеозаписи

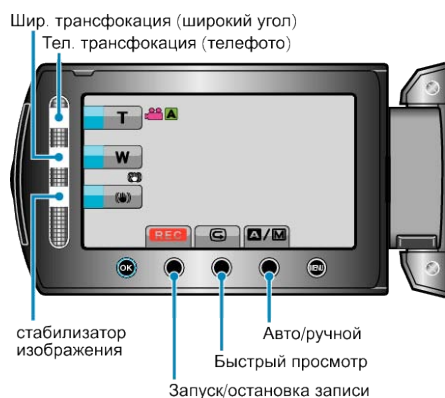

Кнопка выбора операций	Описание
<b>Телефотогр./ широкоуг. трансфокация</b>	Выполняет функции рычажка трансфокатора. Вибрация камеры, часто возникающая при использовании рычажка трансфокатора, может быть сведена к минимуму. "Трансфокация" (стр.23)
<b>Стабилизатор изображения</b>	Устанавливает, нужно ли снизить вибрацию камеры. "Снижение вибрации камеры" (стр.23)
<b>Запуск/остановка записи</b>	Выполняет функции кнопки START/STOP.
<b>Быстрый обзор</b>	Позволяет просмотр последнего записанного видео. "Незамедлительная проверка сделанного изображения (быстрый просмотр)" (стр.23)
<b>Авто/ручной</b>	Переключает режим записи с автоматического на ручной и наоборот.

**ПРИМЕЧАНИЕ:**

- Кнопка управления ползунком не может быть использована, если ЖК-монитор повернут в другую сторону.
- Трансфокация отображается, когда вы прикасаетесь к ползунку.

### Полезные настройки при записи

- Распределение видеозаписей по категориям во время съемки облегчит их нахождение во время воспроизведения.
- "Связывание файлов с событиями" (стр.103)
- Когда „БЫСТРЫЙ ПОВТ. ЗАПУСК“ установлен на „ВКЛ“, аппарата включается сразу же по открытии ЖК-монитора в течение 5 минут после отключения питания путем закрытия монитора.
- "БЫСТРЫЙ ПОВТ. ЗАПУСК" (стр.124)
- Если „АВТОВЫКЛЮЧЕНИЕ“ установлено на „ВКЛ“, аппарата автоматически выключится для экономии питания, если она не используется в течение 5 минут. (только при использовании аккумуляторного блока)
- "АВТОВЫКЛЮЧЕНИЕ" (стр.122)
- Когда „РАСПОЗН ЛИЦА AE/AF“ установлено на „ВКЛ“ (настройка по умолчанию), аппарат распознает лица и автоматически регулирует яркость и фокус таким образом, чтобы лица были сняты четче.
- "РАСПОЗН ЛИЦА AE/AF" (стр.102)

**ПРЕДУПРЕЖДЕНИЕ:**

- Не подвергайте объектив воздействию прямого солнечного света.
- Не используйте аппарату под дождем, снегом или в местах с высокой влажностью, например, в ванной.
- Не используйте аппарату в местах, в которых существует возможность чрезмерной влажности и пыли, а также в местах с прямым воздействием пара или дыма.
- Индикатор доступа загорается, когда идет видеосъемка. Не отсоединяйте аккумуляторный блок, адаптер переменного тока или microSD-карту, когда индикатор горит.
- Сделайте резервную копию важных записанных данных. Рекомендуется скопировать Ваши важные записанные данные на DVD-диск или на другой носитель записи для хранения. Компания JVC не несет ответственности за утрату данных.

**ПРИМЕЧАНИЕ:**

- Перед записью важной сцены рекомендуется сделать пробную запись.
- Перед тем, как начинать съемку, проверьте оставшееся время съемки на носителе. Если на нем недостаточно места, переместите (скопируйте) данные на компьютер или диск.
- Не забудьте сделать копии после записи!
- Запись останавливается автоматически, т.к. в соответствии с техническими характеристиками она не может продолжаться 12 или более часов без остановки. (Возобновление записи может занять некоторое время.)
- В случае длинных записей, файл разделяется на два или более меньших файлов, если его размер превышает 4 ГБ.
- При длительной съемке в помещении можно подключить аппарату к адаптеру переменного тока.

### Трансфокация

Угол обзора может регулироваться с помощью трансфокации.

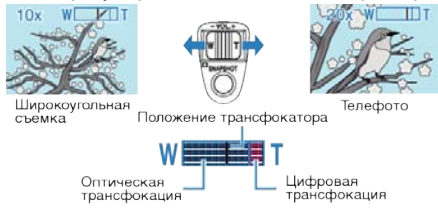

- Используйте шир. конец (конец широкого угла) для съемки более широкого угла обзора.
- Используйте тел. конец (конец телефото) для увеличения объекта съемки.

**ПРИМЕЧАНИЕ:**

- При использовании цифровой трансфокации, изображение становится зернистым, т.к. оно увеличивается цифровым способом.
- Диапазон трансфокатора может быть изменен.

"Изменение диапазона трансфокатора" (стр. 103)

### Фотографирование во время видеосъемки

Фотографирование осуществляется нажатием кнопки SNAPSHOT в режиме видео (ожидание или съемка).

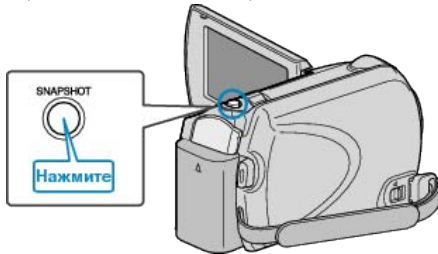

- На экране загорается "PHOTO", когда производится фотосъемка.



- Фотографии, сделанные во время видеосъемки, сохраняются в место, установленное в настройках носителя.

"НОСИТЕЛЬ ДЛЯ ФОТО" (стр. 130)

**ПРИМЕЧАНИЕ:**

- Качество изображения изменяется с помощью настройки „КАЧЕСТВО ФОТОСНИМКОВ“.

"Изменение качества фотографий" (стр. 109)

### Снижение вибрации камеры

Когда цифровой стабилизатор изображения включен, вибрация камеры во время съемки может быть значительно снижена.



- Установка цифрового стабилизатора изображения переключается при каждом нажатии.

Дисплей	Настройка
(Стабилизатор изображения 1)	Снижает вибрацию камеры в нормальных условиях съемки.
(Стабилизатор изображения 2)	Более эффективно снижает вибрацию камеры при широкоугольной съемке ярких сцен. * Только при широкоугольной съемке (около 5-кратной)
(ВЫКЛ.)	Выключает стабилизатор изображения.

**ПРИМЕЧАНИЕ:**

- Рекомендуется выключить этот режим при съемке малоподвижного объекта со штатива.
- При сильной вибрации камеры полная стабилизация изображения может быть недостижима.
- Эта настройка эффективна только при видеосъемке.

### Незамедлительная проверка сделанного изображения

Вы можете проверить последние сделанные фотографии, находясь в режиме видеосъемки. (Быстрый просмотр)

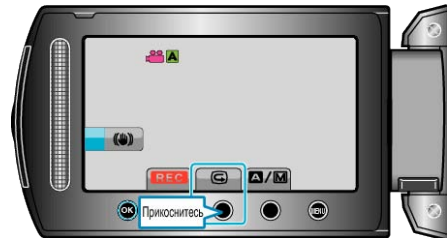

**ПРИМЕЧАНИЕ:**

- Вы также можете удалить после проверки.
- После выключения питания, функция Быстрый просмотр больше не может отобразить последнюю сделанную фотографию. В таком случае используйте режим воспроизведения для просмотра фотографии.

## Фотографирование в автоматическом режиме

Вы можете вести съемку, не устанавливая настройки, используя автоматический режим.

- 1 Откройте ЖК-монитор и выберите режим фото. (Откройте крышку объектива для GZ-HD500.)



- Появится значок режима фото.

- 2 Убедитесь, что режим записи установлен на Авто.

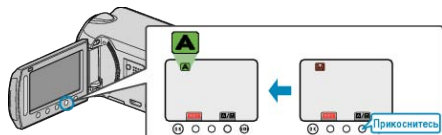

- Если установлен режим Ручной настройки, нажмите кнопку **A/M**. С каждым нажатием режим переключается с автоматического на ручной или наоборот.

- 3 Установите фокус на необходимом объекте.

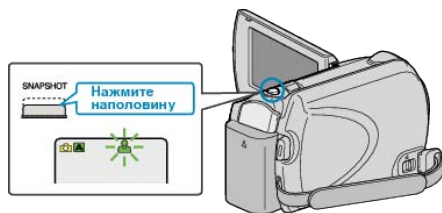

- Когда фокусировка завершена, значок фокуса загорается зеленым светом.

- 4 Сделайте фото.

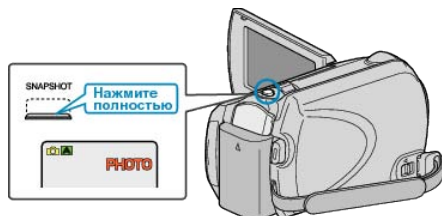

- PHOTO загорается, когда производится фотосъемка.

## Обозначения во время фотосъемки



Значок на дисплее	Описание
<b>Режим записи</b>	Нажмите кнопку <b>A/M</b> , чтобы переключить режим записи с <b>A</b> (Авто) на <b>M</b> (Ручной) и наоборот.
<b>Размер изображения</b>	Отображает значок Размер изображения. "РАЗМ ИЗОБР" (☞ стр.109)
<b>Качество изображения</b>	Отображает значок настройки „КАЧЕСТВО ФОТОСНИМКОВ“, выбранной в меню записи. "КАЧЕСТВО ФОТОСНИМКОВ" (☞ стр.109)
<b>Количество снимков (количество снимков, которое можно снять)</b>	Отображает оставшееся количество снимков при фотографировании.
<b>Выдержка</b>	Отображает выдержку.
<b>Фокусировка</b>	Загорается зеленым, когда фокусировка завершена.
<b>Идет съемка</b>	Отображается, когда производится фотосъемка.
<b>Носитель, на который идет запись</b>	Отображает значок носителя, на который записывается фото. Носитель может быть изменен. "НОСИТЕЛЬ ДЛЯ ФОТО" (☞ стр.130)
<b>Индикатор батареи</b>	Отображает примерный оставшийся заряд аккумуляторного блока. Подробности о заряде батареи могут быть отображены с помощью нажатия кнопки СВЕДЕНИЯ <b>⏏</b> . "Оставшееся время записи/заряд батареи" (☞ стр.40)

## Кнопки выбора операций для фотографирования



Кнопка выбора операций	Описание
Телефотогр./ широкоуг. трансфокация	Выполняет функции рычажка трансфолятора. "Трансфокация" (☞ стр.25)
Быстрый обзор	Позволяет просмотр последней сделанной фотографии. "Незамедлительная проверка сделанного изображения" (☞ стр.25)
Авто/ручной	Переключает режим записи с автоматического на ручной и наоборот.

### ПРИМЕЧАНИЕ:

- Кнопка управления ползунком не может быть использована, если ЖК-монитор повернут в другую сторону.
- Трансфолятор отображается, когда вы прикасаетесь к ползунку.

## Полезные настройки при записи

- Когда „БЫСТРЫЙ ПОВТ. ЗАПУСК“ установлен на „ВКЛ“, аппарата включается сразу же по открытии ЖК-монитора в течение 5 минут после отключения питания путем закрытия монитора.

"БЫСТРЫЙ ПОВТ. ЗАПУСК" (☞ стр.124)

- Если „АВТОВЫКЛЮЧЕНИЕ“ установлено на „ВКЛ“, аппарата автоматически выключится для экономии питания, если она не используется в течение 5 минут. (только при использовании аккумуляторного блока)

"АВТОВЫКЛЮЧЕНИЕ" (☞ стр.122)

- Когда „РАСПОЗН ЛИЦА АЕ/АФ“ установлено на „ВКЛ“ (настройка по умолчанию), аппарат распознает лица и автоматически регулирует яркость и фокус таким образом, чтобы лица были сняты четче.

"РАСПОЗН ЛИЦА АЕ/АФ" (☞ стр.106)

- Разрешение изображения может быть изменено.

"РАЗМ ИЗОБР" (☞ стр.109)

### ПРЕДУПРЕЖДЕНИЕ:

- Не подвергайте объектив воздействию прямого солнечного света.
- Не используйте аппарату под дождем, снегом или в местах с высокой влажностью, например, в ванной.
- Не используйте аппарату в местах, в которых существует возможность чрезмерной влажности и пыли, а также в местах с прямым воздействием пара или дыма.
- Индикатор доступа загорается, когда идет видеосъемка. Не отсоединяйте аккумуляторный блок, адаптер переменного тока или microSD-карту, когда индикатор горит.

### ПРИМЕЧАНИЕ:

- Перед записью важной сцены рекомендуется сделать пробную запись.
- Цифровой стабилизатор изображения не работает при фотографировании.

## Трансфокация

Угол обзора может регулироваться с помощью трансфокации.

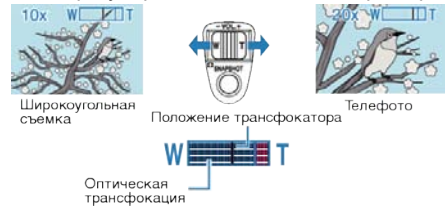

- Используйте шир. конец (конец широкого угла) для съемки более широкого угла обзора.
- Используйте тел. конец (конец телефото) для увеличения объекта съемки.

### ПРИМЕЧАНИЕ:

- Цифровая трансфокация недоступна в режиме записи фото.

## Незамедлительная проверка сделанного изображения

Вы можете проверить последние сделанные фотографии, находясь в режиме видеосъемки. (Быстрый просмотр)



### ПРИМЕЧАНИЕ:

- Вы также можете удалить  после проверки.
- После выключения питания, функция Быстрый просмотр больше не может отобразить последнюю сделанную фотографию. В таком случае используйте режим воспроизведения для просмотра фотографии.

## Съемка в ручном режиме

Вы можете сами отрегулировать настройки, такие как яркость и выдержка, используя ручной режим. Ручной режим съемки может быть установлен и для видео-, и для фотосъемки.

1 Выберите режим видео или фото.



• Появится значок режима видео или фото.

2 Выберите ручной режим съемки.

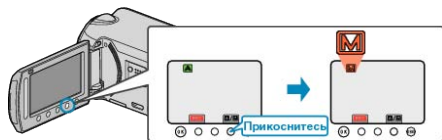

• С каждым нажатием режим переключается с автоматического на ручной или наоборот.

3 Начните запись.

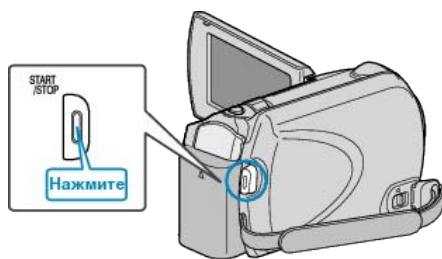

• Нажмите еще раз, чтобы остановить запись.

### ПРИМЕЧАНИЕ:

• Ручные настройки отображаются только в ручном режиме.

## Меню съемки в ручном режиме

Можно настроить следующие элементы.

Название	Описание
ВЫБОР СЦЕНЫ	<ul style="list-style-type: none"> <li>Съемка, соответствующая условиям, может быть легко осуществлена.</li> </ul> "Выбор сцены" (☞ стр.27)
FOCUS	<ul style="list-style-type: none"> <li>Используйте ручную фокусировку, если объект не фокусируется автоматически.</li> </ul> "Ручная регуляция фокусировки" (☞ стр.28)
ПОМОЩЬ ПРИ ФОКУС.	<ul style="list-style-type: none"> <li>Используйте эту функцию для более точной фокусировки.</li> </ul> "Использование помощи в фокусировке" (☞ стр.29)
НАСТРОЙКА ЯРКОСТИ	<ul style="list-style-type: none"> <li>Общая яркость экрана может быть отрегулирована.</li> <li>Используйте при съемке в темных или ярко освещенных местах.</li> </ul> "Регулировка яркости" (☞ стр.29)
ВЫДЕРЖКА (GZ-HD620)	<ul style="list-style-type: none"> <li>Выдержка может быть отрегулирована.</li> <li>Используйте при съемке быстро движущихся объектов или чтобы акцентировать движение объекта.</li> </ul> "Настройка выдержки (GZ-HD620)" (☞ стр.30)
БАЛАНС БЕЛОГО	<ul style="list-style-type: none"> <li>Общий цвет экрана может быть отрегулирован.</li> <li>Используйте, если цвет на экране отличается от естественного цвета.</li> </ul> "Настройка баланса белого цвета" (☞ стр.30)
ВСТРЕЧНАЯ ЗАСВЕТКА	<ul style="list-style-type: none"> <li>Корректирует изображение, если объект оказывается затемненным из-за светлого фона.</li> <li>Используйте при съемке против света.</li> </ul> "Настройка компенсации задней подсветки" (☞ стр.31)
ОБЛАСТЬ ФОТОМЕТРИИ	<ul style="list-style-type: none"> <li>Яркость указанной области может быть настроена в качестве стандарта.</li> </ul> "Настройка учетной области" (☞ стр.31)
ЭФФЕКТ	<ul style="list-style-type: none"> <li>Создает изображения, которые выглядят как старые фотографии или черно-белое кино.</li> </ul> "Съемка с добавлением эффектов" (☞ стр.32)
ТЕЛЕ МАКРО	<ul style="list-style-type: none"> <li>Используйте для снимков объектов крупным планом (макросъемки).</li> </ul> "Съемка крупным планом" (☞ стр.33)

### Выбор сцены

Часто встречающиеся сцены могут быть сняты с наиболее подходящими настройками.

1 Нажмите **OK**, чтобы отобразить меню.

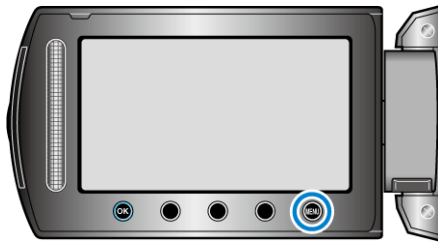

2 Выберите „РУЧНАЯ НАСТРОЙКА“ и нажмите **OK**.



3 Выберите „ВЫБОР СЦЕНЫ“ и нажмите **OK**.

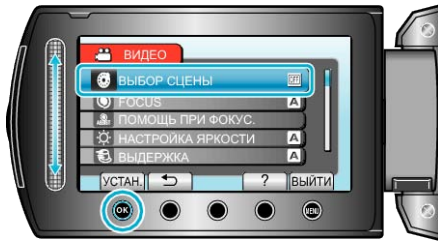

4 Выберите сцену и нажмите **OK**.

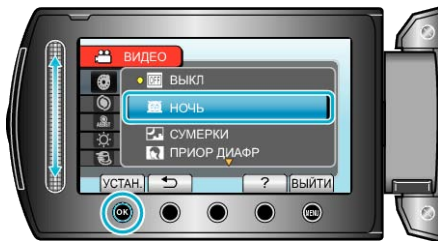

Настройка	Эффект
<b>НОЧЬ</b> Увеличивает усиление и делает сцену ярче автоматически, когда вокруг темно. Используйте штатив для предотвращения вибрации камеры.	<p><b>OFF</b>      <b>ON</b></p>
<b>СУМЕРКИ (GZ-HD620)</b> Естественно запечатлевает ночные сцены.	<p><b>OFF</b>      <b>ON</b></p>
<b>ПРИОР ДИАФР (GZ-HD620)</b> Делает фон нечетким, чтобы выделить людей на фотографии.	<p><b>OFF</b>      <b>ON</b></p>
<b>СПОРТ (GZ-HD620)</b> Четко запечатлевает быстро движущиеся объекты в каждом кадре.	<p><b>OFF</b>      <b>ON</b></p>
<b>СНЕГ (GZ-HD620)</b> Позволяет избежать затемненности объекта при съемке сцен на снегу в солнечный день.	<p><b>OFF</b>      <b>ON</b></p>
<b>ПРОЖЕКТОР</b> Позволяет избежать чрезмерной яркости объекта под светом.	<p><b>OFF</b>      <b>ON</b></p>

\* Специально созданные снимки.

## Ручная регуляция фокусировки

Установите ручную регуляцию фокуса в том случае, если в режиме „АВТО“ изображение недостаточно четкое или по желанию.

1 Нажмите **MENU**, чтобы отобразить меню.

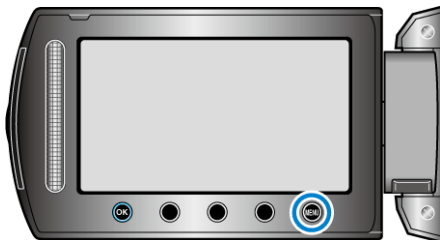

2 Выберите „РУЧНАЯ НАСТРОЙКА“ и нажмите **OK**.

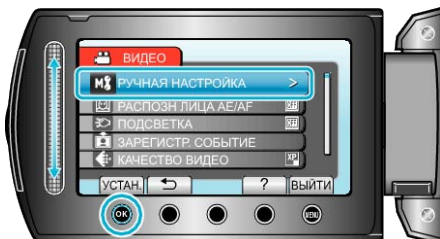

3 Выберите „FOCUS“ и нажмите **OK**.

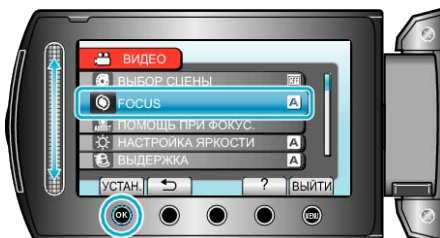

4 Выберите „РУЧНАЯ“ и нажмите **OK**.



5 Отрегулируйте фокусировку с помощью ползунка.



- Продвиньте ползунок вверх, чтобы сфокусироваться на далеком объекте.
- Продвиньте ползунок вниз, чтобы сфокусироваться на близком объекте.

6 Нажмите **OK**, чтобы подтвердить.



ПРИМЕЧАНИЕ:

- Объект, сфокусированный на конце телефото (тел.), остается в фокусе при уменьшении до широкого угла (шир.).

### Использование помощи в фокусировке

Сфокусированный объект обведен цветной линией для более точной фокусировки.

1 Нажмите **OK**, чтобы отобразить меню.

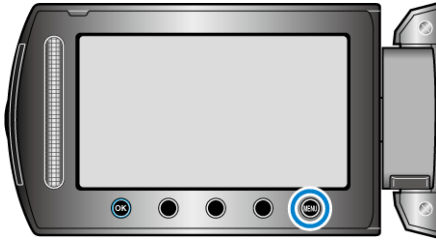

2 Выберите „РУЧНАЯ НАСТРОЙКА“ и нажмите **OK**.

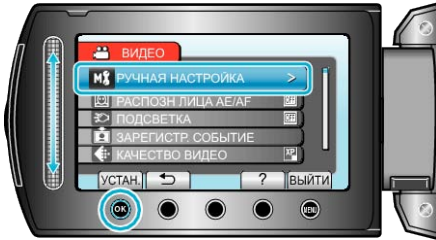

3 Выберите „ПОМОЩЬ ПРИ ФОКУС.“ и нажмите **OK**.



4 Отрегулируйте фокусировку с помощью ползунка.



5 Нажмите **OK**, чтобы подтвердить.



#### ПРИМЕЧАНИЕ:

- Изображение становится черно-белым, в то время как контур сфокусированного объекта отображается в выбранном цвете. Измените цвет контура, если он становится трудно различим.

"ЦВЕТ КОНТУРА ФОКУС." (стр. 120)

### Регулировка яркости

Вы можете отрегулировать яркость до желаемого уровня.

1 Нажмите **OK**, чтобы отобразить меню.

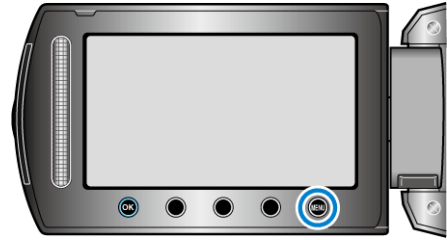

2 Выберите „РУЧНАЯ НАСТРОЙКА“ и нажмите **OK**.

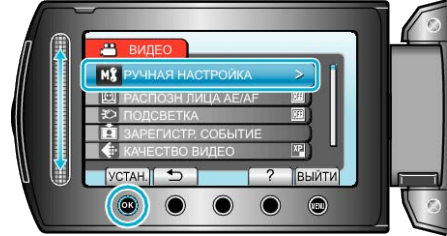

3 Выберите „НАСТРОЙКА ЯРКОСТИ“ и нажмите **OK**.

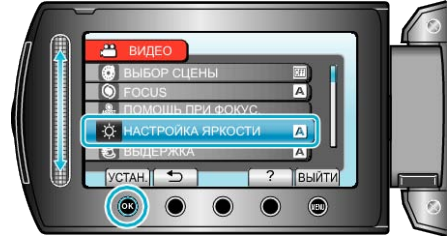

4 Выберите „РУЧНАЯ“ и нажмите **OK**.



5 Выберите показатель яркости с помощью ползунка.



- Диапазон компенсации во время видеосъемки: от -6 до +6
- Диапазон компенсации во время фотосъемки: от -2,0 до +2,0
- Продвиньте ползунок вверх, чтобы увеличить яркость.
- Продвиньте ползунок вниз, чтобы уменьшить яркость.

6 Нажмите **OK**, чтобы подтвердить.



### Настройка выдержки (GZ-HD620)

Вы можете настроить выдержку в соответствии с видом объекта.

1 Нажмите **MENU**, чтобы отобразить меню.

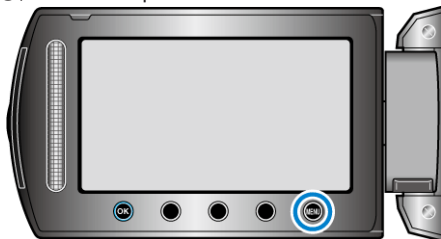

2 Выберите „РУЧНАЯ НАСТРОЙКА“ и нажмите **OK**.

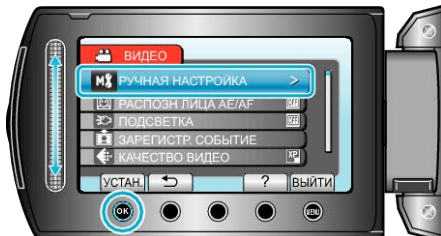

3 Выберите „ВЫДЕРЖКА“ и нажмите **OK**.

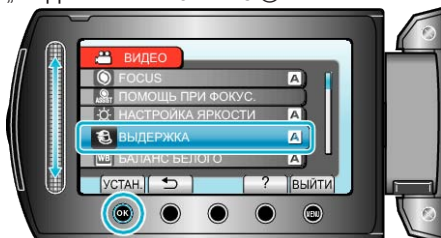

4 Выберите „РУЧНАЯ“ и нажмите **OK**.



5 Выберите выдержку с помощью ползунка.



- Выдержка может быть установлена от 1/2 до 1/4000.
- Продвиньте ползунок вверх, чтобы увеличить выдержку.
- Продвиньте ползунок вниз, чтобы уменьшить выдержку.

6 Нажмите **OK**, чтобы подтвердить.



#### ПРИМЕЧАНИЕ:

- При записи с большой выдержкой рекомендуется использовать штатив.

### Настройка баланса белого цвета

Вы можете настроить тональность цвета в соответствии с источником света.

1 Нажмите **MENU**, чтобы отобразить меню.

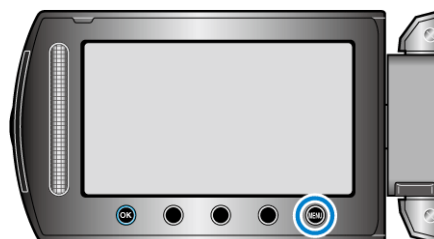

2 Выберите „РУЧНАЯ НАСТРОЙКА“ и нажмите **OK**.



3 Выберите „БАЛАНС БЕЛОГО“ и нажмите **OK**.

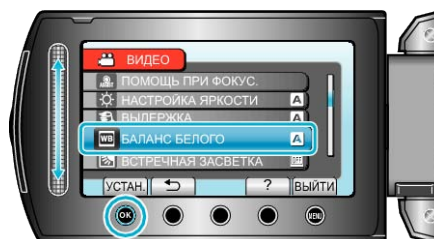

4 Выберите необходимую настройку и нажмите **OK**.



Настройка	Подробные сведения
АВТО	Цвет регулируется автоматически до достижения естественных цветов.
РУЧНАЯ	Используйте, если проблема неестественных цветов не разрешена.
СОЛНЦЕ	Установите при съемке вне помещения в солнечный день.
ОБЛАКА	Установите при съемке в облачный день или в тени.
ГАЛОГЕН	Установите при съемке с интенсивным освещением, например с видеолампой.

#### Использование РУЧНАЯ

- 1 Поднесите лист чистой белой бумаги к объективу таким образом, чтобы он заполнил весь экран.
- 2 Выберите „РУЧНАЯ“ и продолжайте нажимать **OK**.
  - Курсор мигает.
- 3 Отпустите **OK** после того, как меню исчезнет.

### Настройка компенсации задней подсветки

Вы можете корректировать изображение, если объект оказывается слишком затемненным из-за светлого фона.

1 Нажмите **OK**, чтобы отобразить меню.

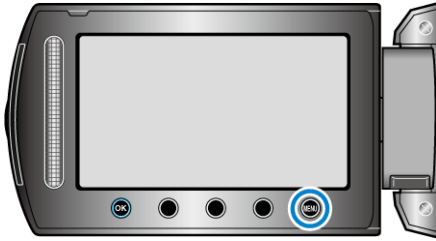

2 Выберите „РУЧНАЯ НАСТРОЙКА“ и нажмите **OK**.

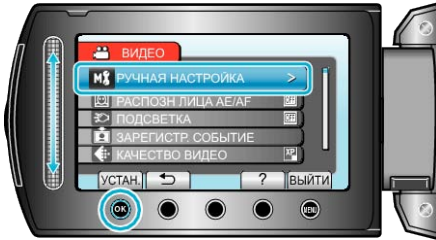

3 Выберите „ВСТРЕЧНАЯ ЗАСВЕТКА“ и нажмите **OK**.

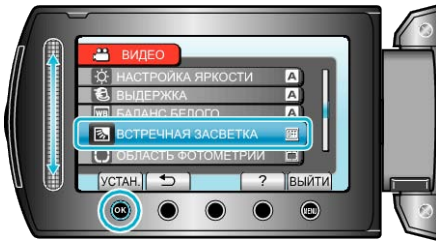

4 Выберите „ВКЛ“ и нажмите **OK**.



### Настройка учетной области

Вы можете настроить яркость указанной области в качестве стандарта.

1 Нажмите **OK**, чтобы отобразить меню.

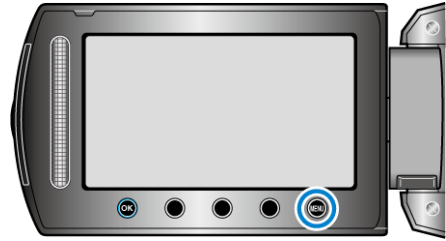

2 Выберите „РУЧНАЯ НАСТРОЙКА“ и нажмите **OK**.

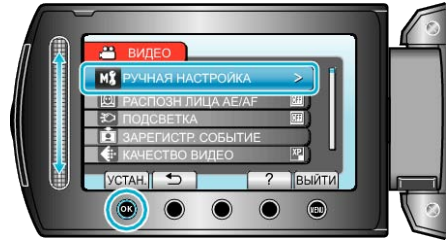

3 Выберите „ОБЛАСТЬ ФОТОМЕТРИИ“ и нажмите **OK**.

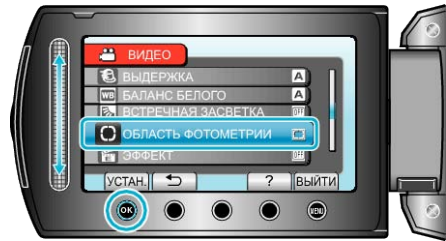

4 Выберите „ТОЧЕЧНЫЙ“ и нажмите **OK**.



- Когда выбрано „ТОЧЕЧНЫЙ“, выберите положение рамки области, нажав кнопки выбора операций "**←**" / "**→**". Когда выбор сделан, нажмите **OK**, чтобы подтвердить.

### Съемка с добавлением эффектов

Вы можете добавлять различные эффекты к видео и фотографиям, чтобы сделать их более оригинальными.



\* Специально созданные снимки.

1 Нажмите **МЕНЮ**, чтобы отобразить меню.



2 Выберите «РУЧНАЯ НАСТРОЙКА» и нажмите **ОК**.



3 Выберите «ЭФФЕКТ» и нажмите **ОК**.

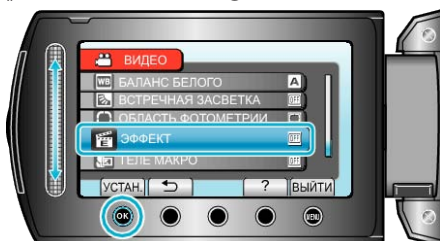

4 Выберите эффект и нажмите **ОК**.

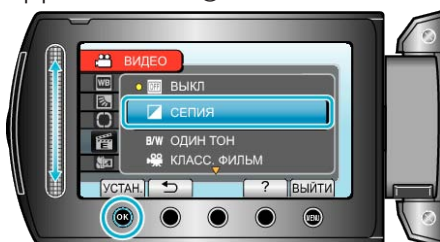

• Настройки для видео и фотографии могут регулироваться по отдельности.

Видео	СЕПИЯ / ОДИН ТОН / КЛАСС. ФИЛЬМ / СТРОБ
Фото	СЕПИЯ / ОДИН ТОН

Настройка	Подробные сведения
ВЫКЛ	Эффекты отсутствуют.
СЕПИЯ	Придает изображению коричневатый оттенок, как на старых фотографиях.
ОДИН ТОН	Создает черно-белое изображение, как на старых телевизорах.
КЛАСС. ФИЛЬМ	Пропускает кадры и придает изображению эффект старого фильма. • Эта настройка работает только в режиме видео.
СТРОБ	Делает изображение похожим на серию последовательных отдельных снимков, пропуская кадры. • Эта настройка работает только в режиме видео.

**ПРИМЕЧАНИЕ:**

### Съемка крупным планом

Вы можете делать снимки объектов крупным планом с использованием функции телемакросъемки.



\* Специально созданные снимки.

1 Нажмите **OK**, чтобы отобразить меню.

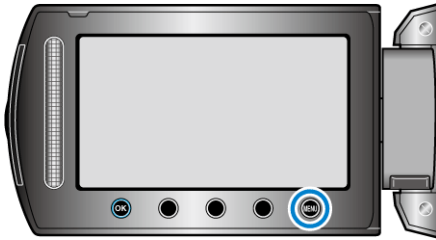

2 Выберите „РУЧНАЯ НАСТРОЙКА“ и нажмите **OK**.



3 Выберите „ТЕЛЕ МАКРО“ и нажмите **OK**.

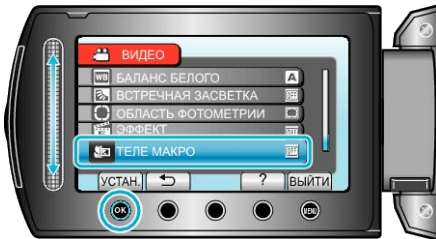

4 Выберите „ВКЛ“ и нажмите **OK**.



### Осторожно

- Когда вы не снимаете крупным планом, установите „ТЕЛЕ МАКРО“ на ВЫКЛ. В противном случае изображение может быть нечетким.

Настройка	Подробные сведения
ВЫКЛ	Позволяет делать снимки объектов крупным планом до 1 метра с использованием телефотографического (Тел.) конца трансфокатора. Позволяет делать снимки объектов крупным планом до 5 см с использованием широкоугольного (Шир.) конца трансфокатора.
ВКЛ	Позволяет делать снимки объектов крупным планом до 50 см с использованием телефотографического (Тел.) конца трансфокатора. (GZ-HD620) Позволяет делать снимки объектов крупным планом до 60 см с использованием телефотографического (Тел.) конца трансфокатора. (GZ-HD500) Позволяет делать снимки объектов крупным планом до 5 см с использованием широкоугольного (Шир.) конца трансфокатора.

## Связывание файлов с событиями до записи

Распределение видеозаписей по категориям во время съемки облегчит их нахождение во время воспроизведения.

1 Выберите режим видео.



2 Нажмите **MENU**, чтобы отобразить меню.



3 Выберите „ЗАРЕГИСТР. СОБЫТИЕ“ и нажмите **OK**.

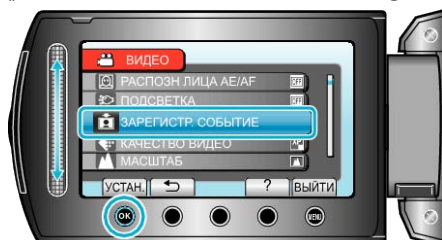

4 Выберите тип события и нажмите **OK**.

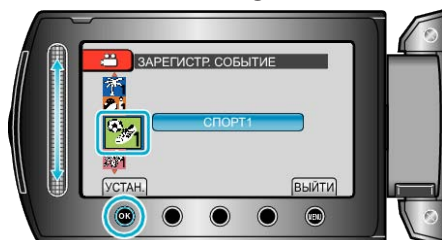

Тип события
ОТПУСК
ВЫХОДНЫЕ
СПОРТ
ГODOBЩИНА
ПОЗДРАВЛЕНИЯ
ДЕТИ
СЫН
ДОЧЬ
ДЕНЬ РОЖДЕНИЯ
ВЫПУСКНАЯ ЦЕРЕМОНИЯ

• Значок отображается на экране, и видео записывается в выбранную категорию событий. (Видео будут записываться в выбранную категорию до тех пор, пока она не будет изменена.)

### ПРИМЕЧАНИЕ:

• Чтобы отменить регистрацию события, нажмите „ОТМЕНА“ в шаге 4.



• Зарегистрированное событие можно будет изменить позже.

“Изменение события в текущем показываемом файле” (стр.58)

“Изменение события выбранных файлов” (стр.59)

## Съемка видео в формате YouTube™

Вы можете поделиться приятными воспоминаниями с членами семьи и друзьями, опубликовав свои видео на веб-сайте обмена видеосюжетами, YouTube™.

С помощью функции съемки для загрузки, видеосюжеты, удовлетворяющие требованиям загрузки на YouTube™ (не длиннее 10 минут), могут быть загружены напрямую.

### ПРИМЕЧАНИЕ:

Для получения дополнительной информации о YouTube™, посетите указанный ниже веб-сайт.

<http://www.youtube.com/>

1 Выберите режим видео.

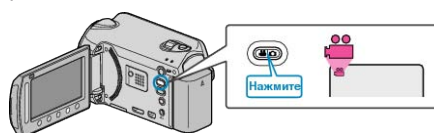

• Появится значок режима видео.

2 GZ-HD620

Нажмите кнопку **UPLOAD/EXPORT**, чтобы отобразить меню „ЗАГРУЗИТЬ СНЯТОЕ“/„ЭКСПОРТИР. СНЯТОЕ“.

GZ-HD500

Нажмите кнопку **UPLOAD** и включите функцию. Переходите к шагу 4.

• С каждым нажатием режим переключается с ON на OFF или наоборот.

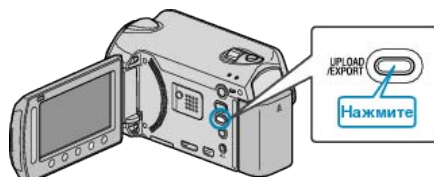

3 Выберите „ЗАГРУЗИТЬ СНЯТОЕ“ и нажмите кнопку **OK**.



• С каждым нажатием режим переключается с ON на OFF или наоборот.

• При установке на ON, на экране появляется значок "G".

• Для отмены этой настройки, установите "OFF".

• После установки нажмите кнопку **↶**.

4 Начните запись.

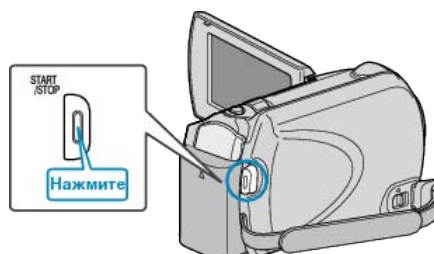

• Нажмите еще раз, чтобы остановить запись.

• Максимальная продолжительность видеосюжета в режиме загрузки – 10 минут.

После 10 минут запись останавливается автоматически.

### ПРИМЕЧАНИЕ:

• Съемка для загрузки может производиться не более 10 минут, т.к. это ограничение по времени для YouTube™.

• Изменение формата видео на формат для загрузки не может быть осуществлено на этой аппарате.

Чтобы загрузить файлы видео, обратитесь к разделу "Загрузка видео" ниже.

- Значок съемки для загрузки исчезает, когда запись останавливается.  
Чтобы записать другое видео в режиме съемки для загрузки, необходимо снова осуществить настройки.
- 

---

### Загрузка видео

Вы можете загрузить свои видео на YouTube™, используя прилагающееся программное обеспечение "Everio MediaBrowser". Установите программное обеспечение на компьютер и подключите аппарат к компьютеру.

- Дополнительную справочную информацию об использовании программного обеспечения можно найти в файле справки.

"Установка прилагающегося программного обеспечения" (☞ стр.91)

"Подключение данного аппарата к компьютеру" (☞ стр.91)

---

### Проблемы с загрузкой видео

- Убедитесь, что вы создали учетную запись на YouTube™. (Для загрузки файлов на YouTube™ вам необходима учетная запись YouTube™.)
- Обратитесь к разделам "Вопросы и ответы", "Новейшая информация", "Информация о загрузке" и т.д. в пункте "Щелкните здесь для получения новейшей информации о продукте" в файле справки прилагающегося программного обеспечения "Everio MediaBrowser".

## Съемка видео в формате iTunes (GZ-HD620)

Записывая видео с включенной настройкой ЭКСПОРТ, вы сможете импортировать видео в программное обеспечение Apple "iTunes", когда аппарат будет подключен к компьютеру.

"LIB." отображается, когда идет видеосъемка в формате iTunes. Используйте прилагающееся программное обеспечение для импортирования видео.

"Установка прилагающегося программного обеспечения" (☞ стр.91)

### ПРИМЕЧАНИЕ:

Для получения дополнительной информации о iTunes и iPod, посетите указанный ниже веб-сайт.

<http://www.apple.com/itunes/>

1 Выберите режим видео.



• Появится значок режима видео.

2 Нажмите кнопку UPLOAD/EXPORT, чтобы отобразить меню „ЗАГРУЗИТЬ СНЯТОЕ“/„ЭКСПОРТИР. СНЯТОЕ“.

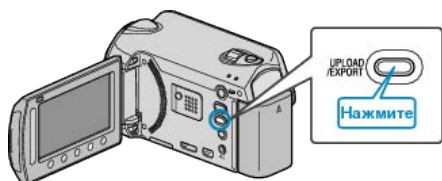

3 Выберите „ЭКСПОРТИР. СНЯТОЕ“ и нажмите кнопку OK.



- С каждым нажатием режим переключается с ON на OFF или наоборот.
- При установке на ON, на экране появляется значок "LIB.".
- Для отмены этой настройки, установите "OFF".
- После установки нажмите кнопку ↵.

4 Начните запись.

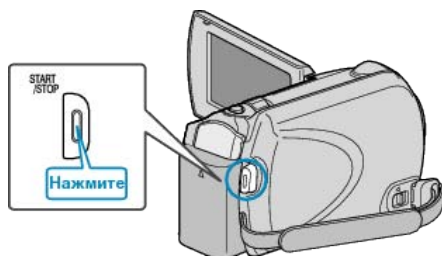

• Нажмите еще раз, чтобы остановить запись.

### ПРИМЕЧАНИЕ:

- Значок режима экспорта исчезает, когда запись останавливается. Чтобы записать другое видео в режиме экспорта, необходимо снова осуществить настройки.

## Перемещение записанных видео на iPod

Вы можете экспортировать видео на iTunes, используя прилагающееся программное обеспечение "Everio MediaBrowser". Установите программное обеспечение на компьютер и подключите аппарат к компьютеру.

- Дополнительную справочную информацию об использовании программного обеспечения можно найти в файле справки.
- Дополнительную справочную информацию о перемещении файлов на iPod можно найти в файле справки iTunes.

"Установка прилагающегося программного обеспечения" (☞ стр.91)

"Копирование всех файлов" (☞ стр.92)

## Проблемы с экспортом файлов в iTunes

- Обратитесь к разделам "Вопросы и ответы", "Новейшая информация", "Информация о загрузке" и т.д. в пункте "Щелкните здесь для получения новейшей информации о продукте" в файле справки прилагающегося программного обеспечения "Everio MediaBrowser".

## Съемка через определенные промежутки времени (ЗАМЕДЛЕННАЯ СЪЕМКА)

Данная функция дает возможность показать в коротком видео изменения, происходящие медленно на протяжении длительного времени, путем съемки кадров через определенные промежутки времени.

Эта функция может быть эффективно использована при наблюдении за природой, например за раскрытием бутона цветка.

1 Выберите режим видео.



2 Нажмите **OK**, чтобы отобразить меню.

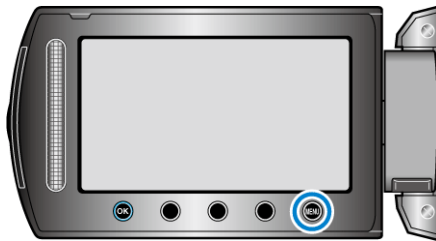

3 Выберите „ЗАМЕДЛЕННАЯ СЪЕМКА“ и нажмите **OK**.



4 Выберите промежуток времени для записи (от 1 до 80 секунд) и нажмите **OK**.



• Чем больше количество секунд, тем длиннее промежуток между съемками.

5 Начните запись.

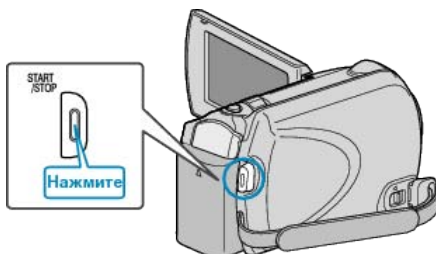

- Кадры снимаются через выбранное количество времени.
- Когда промежуток времени между съемкой установлен на „ИНТЕРВАЛ В 20 СЕК.“ или выше, аппарата переключается в энергосберегающий режим между съемками. Когда подойдет время съемки следующего кадра, энергосберегающий режим выключится и запись начнется автоматически.
- Нажмите кнопку START/STOP еще раз, чтобы остановить запись.

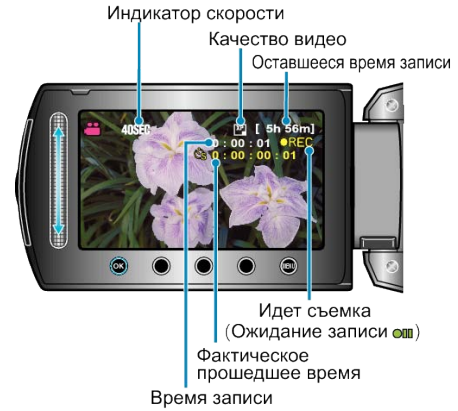

Дисплей	Описание
<b>Индикатор скорости</b>	Отображает установленный промежуток времени между съемками.
<b>Качество видео</b>	Отображает значок установленного качества видео.
<b>Оставшееся время записи</b>	Оставшееся время записи при выбранном качестве видео.
<b>Идет съемка</b>	Отображается, когда идет видеосъемка. Мигает в энергосберегающем режиме.
<b>Ожидание записи</b>	Отображается, когда видеозапись приостановлена.
<b>Фактическое прошедшее время</b>	Отображает фактическое время, прошедшее с момента начала записи.
<b>Время записи</b>	Отображает фактическое время записи видео. Единицей увеличения времени записи является кадр.

### Настройка цейтраферной съемки

Чем больше количество секунд, тем длиннее промежуток между съемками.

Настройка	Подробные сведения
<b>ВЫКЛ</b>	Отключает функцию.
<b>ИНТЕРВАЛ В 1 СЕК.</b>	Снимает кадры с интервалом в 1 секунды. Записанное видео будет воспроизведено с 30-кратной скоростью.
<b>ИНТЕРВАЛ В 2 СЕК.</b>	Снимает кадры с интервалом в 2 секунды. Записанное видео будет воспроизведено с 60-кратной скоростью.
<b>ИНТЕРВАЛ В 5 СЕК.</b>	Снимает кадры с интервалом в 5 секунды. Записанное видео будет воспроизведено с 150-кратной скоростью.
<b>ИНТЕРВАЛ В 10 СЕК.</b>	Снимает кадры с интервалом в 10 секунды. Записанное видео будет воспроизведено с 300-кратной скоростью.
<b>ИНТЕРВАЛ В 20 СЕК.</b>	Снимает кадры с интервалом в 20 секунды. Записанное видео будет воспроизведено с 600-кратной скоростью.
<b>ИНТЕРВАЛ В 40 СЕК.</b>	Снимает кадры с интервалом в 40 секунды. Записанное видео будет воспроизведено с 1 200-кратной скоростью.
<b>ИНТЕРВАЛ В 80 СЕК.</b>	Снимает кадры с интервалом в 80 секунды. Записанное видео будет воспроизведено с 2 400-кратной скоростью.

#### ПРЕДУПРЕЖДЕНИЕ:

- Во время цейтраферной съемки невозможна запись аудио.
- Трансфокация, одновременное фотографирование и стабилизатор изображения недоступны в режиме цейтраферной съемки.
- Если видеозапись была остановлена при времени записи меньшем, чем "0:00:00:14", видео не будет сохранено.
- Автоматическое переключение носителя записи деактивировано во время цейтраферной съемки.
- После того, как выбрана цейтраферная съемка, качество изображения не может быть изменено. Установите его до того, как выберите цейтраферную съемку.

#### ПРИМЕЧАНИЕ:

- Настройки цейтраферной съемки сохраняются даже после выключения питания камеры. При включении питания на экране появляется указатель "ЦЕЙТРАФЕРН."
- Запись останавливается автоматически через 99 после начала съемки.
- При цейтраферной съемке с длинными интервалами между съемкой кадров используйте штатив. Также рекомендуется настраивать фокус и баланс белого цвета вручную.

"Установка штатива" (стр.18)

"Ручная регуляция фокусировки" (стр.28)

"Настройка баланса белого цвета" (стр.30)

### Автоматическая съемка с распознаванием движений (АВТОМАТ. СЪЕМКА)

Данная функция позволяет аппарату снимать автоматически, регистрируя изменения в движении объекта (яркости) внутри красной рамки, отображенной на ЖК-мониторе. (АВТОСЪЕМКА) Она может быть установлена и для видео-, и для фотосъемки.

1 Выберите режим видео или фото.



2 Создайте изображение в соответствии с видом объекта.

- Отрегулируйте угол обзора с помощью трансфокации т.д. Когда начнется АВТОСЪЕМКА, трансфокация будет недоступна.

3 Нажмите **MENU**, чтобы отобразить меню.

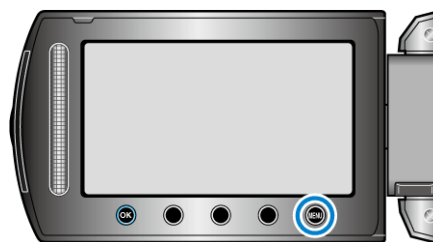

4 Выберите „АВТОМАТ. СЪЕМКА“ и нажмите **OK**.



5 Выберите „ВКЛ“ и нажмите **OK**.



6 Съемка начинается автоматически, когда объект внутри красной рамки, расположенной в центре экрана, движется.

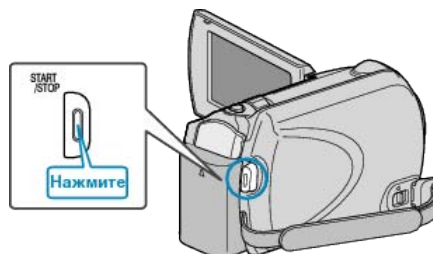

- Красная рамка появляется через 2 секунды после исчезновения дисплея меню.
- При видеосъемке запись продолжается в течение всего времени, пока движение объекта продолжается (изменяется яркость) внутри красной рамки. Когда движение объекта (изменения яркости) прекращается внутри красной рамки, съемка будет остановлена через 5 секунд.
- Чтобы вручную остановить запись, нажмите кнопку START/STOP. Однако, т.к. настройка АВТОСЪЕМКА остается в положении ВКЛ. даже после остановки записи, запись начнется вновь, когда будут

зарегистрированы движения объекта (изменения яркости) внутри красной рамки. Для отмены АВТОСЪЕМКИ, установите ее в положение „ВЫКЛ“.

**ПРЕДУПРЕЖДЕНИЕ:**

- Единственная доступная ручная настройка – „ТЕЛЕ МАКРО“. Остальные установлены на „АВТО“.
- Цифровая трансфокация, стабилизатор изображения, таймер автоспуска и непрерывная съемка недоступны после установки АВТОСЪЕМКИ.
- АВТОМАТ. СЪЕМКА не может использоваться одновременно с ЗАМЕДЛЕННАЯ СЪЕМКА. Когда они обе установлены, преимущество дается ЗАМЕДЛЕННАЯ СЪЕМКА.
- Автоматическое выключение питания и энергосберегающий режим недоступны при установленной АВТОСЪЕМКЕ.

**ПРИМЕЧАНИЕ:**

- Запись останавливается, когда во время съемки не происходит никаких изменений в течение 5 секунд.
- Съемка может не начаться, если движения объекта внутри красной рамки слишком быстрые или изменения яркости слишком незначительны.
- Запись может не начаться, если изменение яркости слишком незначительное.
- Съемка может начаться из-за изменений яркости, даже если объект внутри красной рамки не движется.
- На работу АВТОСЪЕМКИ влияет ее чувствительность к окружающей яркости. Эта функция может не работать в определенных условиях.
- Невозможно начать съемку в процессе настройки трансфокации.

## Оставшееся время записи/заряд батареи

Вы можете проверить оставшееся время записи на жестком диске и на карте microSD, а также оставшийся заряд батареи.

1 Выберите режим видео или фото.



- Появится значок режима видео или фото.

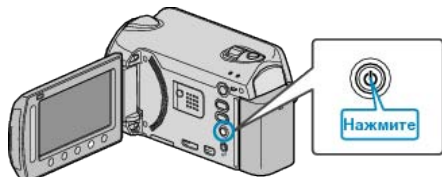

2 Нажмите .



- Нажмите один раз, чтобы отобразить оставшееся время записи. Переходите к шагу 3.
- Нажмите два раза, чтобы отобразить оставшийся заряд аккумуляторного блока. Переходите к шагу 4.

3 Отобразите оставшееся время записи.



- Оставшееся время записи отображается только в режиме видеосъемки. Если вы выбрали режим фото, переходите к шагу 4.
- Чтобы изменить качество видео, выберите показатель качества видео с помощью ползунка и нажмите .
- Чтобы отобразить оставшийся заряд аккумуляторного блока, нажмите кнопку ",".
- Чтобы выйти, нажмите кнопку .

4 Отобразите оставшийся заряд аккумуляторного блока.



- Чтобы выйти, нажмите кнопку СВЕДЕНИЯ, кнопку  или кнопку .

### ПРИМЕЧАНИЕ:

- Оставшийся заряд батареи не будет отображаться, когда адаптер переменного тока подключен.

### Приблизительное время видеозаписи

Качество	HDD GZ-HD620 120 GB	HDD GZ-HD500 80 GB	microSDHC-карта 4 GB	microSDHC-карта 8 GB
UXP	11 ч	7 ч 20 мин	22 мин	44 мин
XP	15 ч	10 ч	31 мин	1 ч 3 мин
SP	21 ч	14 ч	44 мин	1 ч 29 мин
EP	50 ч	33 ч	1 ч 51 мин	3 ч 43 мин

- Реальное время записи может быть короче, в зависимости от условий съемки.

### Приблизительное количество фотографий (единица: количество снимков)

Размер изображения	Качество	microSD - карта 256 МБ	microSD - карта 512 МБ	microSD - карта 1 GB	microSD - карта 2 GB	microSDHC - карта 4 GB	microSDHC - карта 8 GB
1920x1080 (16:9)	ВЫСОКОЕ	260	510	1030	2100	4 200	8 420
1920x1080 (16:9)	СТАНДАРТНОЕ	410	810	1620	3210	6 410	9999
1440x1080 (4:3)	ВЫСОКОЕ	350	680	1360	2770	5 540	9999
1440x1080 (4:3)	СТАНДАРТНОЕ	550	1070	2 150	4360	8 700	9999
640x480 (4:3)	ВЫСОКОЕ	1 710	3330	6 680	9999	9999	9999
640x480 (4:3)	СТАНДАРТНОЕ	3 090	5990	9999	9999	9999	9999

- Жесткий диск вмещает до 9 999 фотографий в обоих режимах.

### Приблизительное время записи (с использованием батареи)

Аккумуляторный блок	Время зарядки	Фактическое время записи	Время непрерывной записи
BN-VG114E	2 ч 30 мин	45 мин	1 ч 20 мин
BN-VG121E	3 ч 30 мин	1 ч 10 мин	2 час 05 мин

- Вышеуказанные величины действительны при „ПОДСВЕТКА“, установленной на „ВЫКЛ“, и „РЕГ. ЯРКОСТИ ДИСПЛЕЯ“, установленной на „СТАНДАРТ“.
- При трансфокации или в случае многократных остановок фактическое время записи может быть меньше. (Рекомендуется иметь в запасе аккумуляторные блоки на период времени, в три раза превышающий предполагаемое время записи.)
- По истечении срока службы батареи время записи становится еще меньше, даже если аккумуляторный блок полностью заряжен. (Замените аккумуляторный блок на новый.)

## Воспроизведение видео

Вы можете выбрать и начать воспроизведение записанных видеофайлов с экрана указателя (отображаются эскизы). Содержимое места сохранения, выбранного в „НОСИТЕЛЬ ДЛЯ ВИДЕО“, отображается на экране указателя. „НОСИТЕЛЬ ДЛЯ ВИДЕО“ (☞ стр.130)

1 Выберите режим воспроизведения.

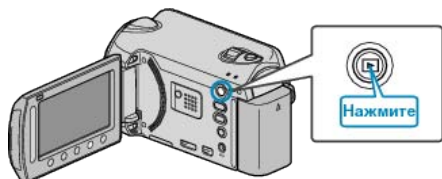

2 Выберите режим видео.



3 Выберите желаемое видео и нажмите OK.



- Если курсор остановится на эскизе видео, в котором обнаружены лица, то они увеличиваются и воспроизводятся на протяжении некоторого времени.
- Нажмите ■, чтобы остановить воспроизведение.

### Кнопки выбора операций для воспроизведения видео

<Во время отображения экрана указателя>  
Выбор видео  
(нажмите и держите, чтобы перемещать страницы)



Воспроизведение  
Обзорное воспроизведение

Удаление  
Поиск

<Во время воспроизведения>

Возврат к началу видео



Переход к следующему видео

Воспроизведение/пауза  
Стоп

Поиск в прямом направлении  
Поиск в обратном направлении

### Во время отображения экрана указателя

Дисплей	Описание
▶	Начинает воспроизведение выбранного файла.
DIGEST	Вы можете воспроизвести обзор записанных видеофайлов.
🔍	Вы можете осуществлять поиск определенного файла по дате записи или зарегистрированной категории (событию).
🗑️	Удаляет выбранный файл.
▲ / ▼	Нажмите и удерживайте, чтобы перемещать страницы экрана указателя.

### Во время воспроизведения видео

Дисплей	Описание
▶ /	Воспроизведение/пауза
■	Остановка (возвращение к отображению эскизов)
▶▶	Переход к следующему видео
◀◀	Возврат к началу сцены
▶▶▶	Поиск в прямом направлении
◀◀◀	Поиск в обратном направлении
▶▶▶▶	Замедленное воспроизведение вперед
◀◀◀◀	Замедленное воспроизведение назад

#### ПРИМЕЧАНИЕ:

- Прикасайтесь к ползунку и кнопкам вокруг экрана пальцами.
- Ползунок и кнопки не будут функционировать, если вы дотронетесь до них ногтем или рукой в перчатке.
- Изображения на экране не функционируют при касании.
- Вы можете осуществлять поиск определенного файла по дате записи или зарегистрированной категории (событию). Эта функция удобна при поиске среди большого количества файлов.

"Поиск по группе" (☞ стр.46)

"Поиск даты" (☞ стр.46)

"Поиск события" (☞ стр.47)

#### ПРЕДУПРЕЖДЕНИЕ:

- Сделайте резервную копию важных записанных данных. Рекомендуется скопировать Ваши важные записанные данные на DVD-диск или на другой носитель записи для хранения. Компания JVC не несет ответственности за утрату данных.

### Регуляция громкости видео

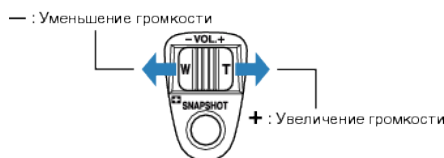

### Проверка даты записи и другой информации

Вы можете отобразить дату записи и длину выбранного файла.

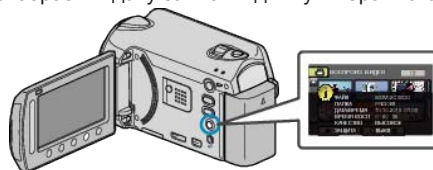

### Увеличение/уменьшение количества файлов, отображаемых на экране указателя.

Когда отображен экран указателя (эскизы), используйте рычажок трансфокатора, чтобы изменить количество файлов на экране в следующем порядке: 6 файлов → 12 файлов → 3 файла.

- Когда отображено 3 файла, также показываются сведения о файлах.

### Быстрая проверка содержания видеофайлов

Вы можете воспроизвести обзор записанных видеофайлов (Обзорное воспроизведение). Эта функция удобна для быстрой проверки содержания видеофайлов.



### Кнопки выбора операций для обзорного воспроизведения



Дисплей	Описание
▶ /	Воспроизведение/пауза
■	Остановка (возвращение к отображению эскизов)
▶ NORM	Возвращение к нормальному воспроизведению.
▶▶	Переход к следующему видео
◀◀	Возврат к началу сцены
▶▶	Поиск в прямом направлении
◀◀	Поиск в обратном направлении
▶▶	Замедленное воспроизведение вперед
◀◀	Замедленное воспроизведение назад

### Воспроизведение видеофайлов с поврежденной информацией управления

Воспроизводит видеофайлы с поврежденной информацией управления.

1 Выберите режим воспроизведения.

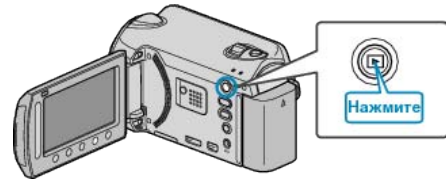

2 Выберите режим видео.



3 Нажмите **MENU**, чтобы отобразить меню.

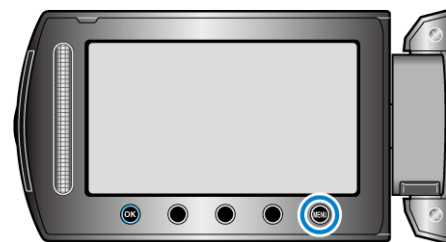

4 Выберите „ВОСПР. ДРУГОГО ФАЙЛА“ и нажмите **OK**.

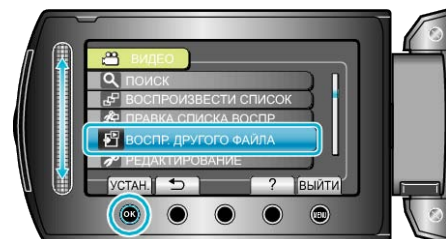

5 Выберите желаемое видео и нажмите **OK**.



"Кнопки выбора операций для воспроизведения видео" (стр.42)

#### ПРИМЕЧАНИЕ:

- В папке EXTMOV создается файл MTS в случае повреждения информации управления.
- В зависимости от состояния поврежденного файла, в воспроизведении может произойти сбой или оно может пройти нормально.

**Воспроизведение со специальными эффектами**

Вы можете добавить эффекты в начале и конце снятых видеофильмов.

1 Выберите режим воспроизведения.

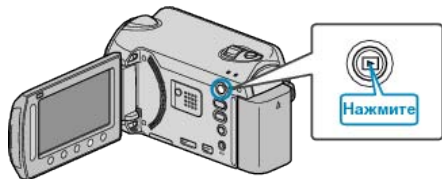

2 Выберите режим видео.



3 Нажмите **Меню**, чтобы отобразить меню.

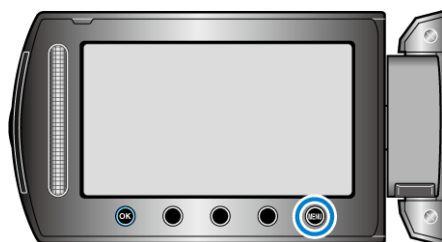

4 Выберите „ШТОРКА/ФЕЙДЕР“ и нажмите **ОК**.

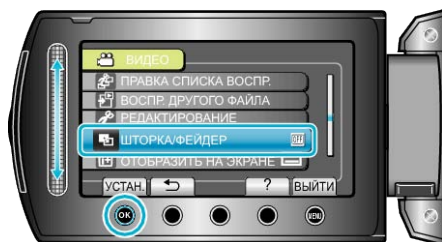

5 Выберите желаемый эффект и нажмите **ОК**.

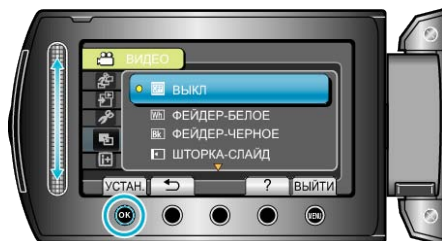

6 Выберите желаемое видео и нажмите **ОК**.



Настройка	Подробные сведения
ВЫКЛ	Выключает эффект.
ФЕЙДЕР-БЕЛОЕ	Проявление или замещение изображения белым экраном.
ФЕЙДЕР-ЧЕРНОЕ	Проявление или замещение изображения черным экраном.
ШТОРКА-СЛАЙД	Проявление справа налево или замещение в обратном порядке.
ШТОРКА-ДВЕРЬ	Проявление в виде двух половин на черном экране, которые открываются слева и справа, проявляя сцену, или замещающая ее в обратном порядке.
ШТОРКА-СНИЗУ	Проявление снизу черного экрана по направлению вверх или замещение в обратном порядке.
ШТОРКА-ЗАТВОР	Проявление из центра черного экрана по направлению вверх и вниз, или замещение в обратном порядке.

**ПРИМЕЧАНИЕ:**

- Эффект не будет применен к записанному видео короче 7 секунд.

## Воспроизведение фотографий

Вы можете выбрать и начать воспроизведение записанных фотографий с экрана указателя (отображаются эскизы). Содержимое места сохранения, выбранного в „НОСИТЕЛЬ ДЛЯ ФОТО“, отображается на экране указателя. „НОСИТЕЛЬ ДЛЯ ФОТО“ (☞ стр.130)

1 Выберите режим воспроизведения.

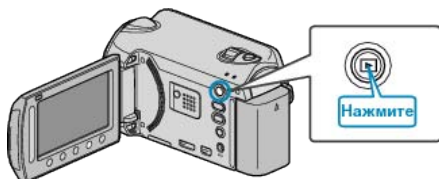

2 Выберите режим фотосъемки.



3 Выберите фотографию и нажмите **OK**, чтобы начать воспроизведение.



• Нажмите **■**, чтобы остановить воспроизведение.

### Кнопки выбора операций для воспроизведения фотографий

<Во время отображения экрана указателя>  
Выбор видео  
(нажмите и держите, чтобы перемещать страницы)



<Во время воспроизведения>  
Обратное воспроизведение/нормальное воспроизведение  
(отображается одно из двух во время слайд-шоу)



### Во время отображения экрана указателя

Дисплей	Описание
▶	Начинает воспроизведение выбранного файла.
🔍	Вы можете осуществлять поиск желаемого файла по дате записи.
🗑️	Удаляет выбранный файл.
▲ / ▼	Нажмите и удерживайте, чтобы перемещать страницы экрана указателя.

### Во время воспроизведения фотографий

Дисплей	Описание
▶ /	Пуск/пауза слайд-шоу
■	Остановка (возвращение к отображению эскизов)
▶▶	Переход к следующему фото
◀◀	Возврат к предыдущему фото
◀	Воспроизведение в обратном порядке во время слайд-шоу.
▶	Воспроизведение в прямом порядке во время слайд-шоу.

#### ПРИМЕЧАНИЕ:

- Прикасайтесь к ползунку и кнопкам вокруг экрана пальцами.
- Ползунок и кнопки не будут функционировать, если вы дотронетесь до них ногтем или рукой в перчатке.
- Изображения на экране не функционируют при касании.
- Вы можете осуществлять поиск желаемого файла по дате записи. Эта функция удобна при поиске среди большого количества файлов.

"Поиск даты" (☞ стр.46)

### Проверка даты записи и другой информации

Вы можете отобразить дату записи и длину выбранного файла.

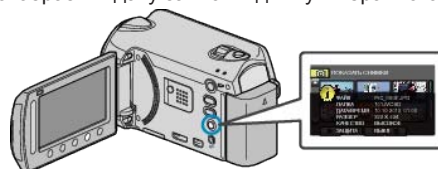

### Увеличение/уменьшение количества файлов, отображаемых на экране указателя.

Когда отображен экран указателя (эскизы), используйте рычажок трансфокатора, чтобы изменить количество файлов на экране в следующем порядке: 6 файлов → 12 файлов → 3 файла.

- Когда отображено 3 файла, также показывается сведения о файлах.

### Воспроизведение слайд-шоу

Фотографии могут воспроизводиться в режиме слайд-шоу. Начните слайд-шоу, нажав кнопку воспроизведения во время воспроизведения фотографий.



"Кнопки выбора операций для воспроизведения фотографий" (☞ стр.45)

#### ПРИМЕЧАНИЕ:

- В слайд-шоу можно добавлять различные эффекты смены слайдов.

"ЭФФЕКТЫ СЛАЙД-ШОУ" (☞ стр.116)

## Поиск определенного видео/фотографии

Поиск желаемого файла на экране указателя усложняется при наличии большого количества видеофайлов и фотографий.

Используйте кнопку поиска, чтобы найти желаемое.

- Поиск видеофайлов может осуществляться по „ГРУППА“, „ПОИСК ДАТЫ“ или „НАЙТИ СОБ-Е“.

- Поиск фотографий может осуществляться по „ПОИСК ДАТЫ“.

"Поиск по группам с одинаковыми датами записи" (☞ стр.46)

"Поиск по дате записи" (☞ стр.46)

"Поиск по событию и дате записи" (☞ стр.47)

## Поиск по группе

Вы можете осуществлять поиск и воспроизведение видеофайлов, которые автоматически объединяются в группы на основании одинаковой даты записи.

- Ведется поиск содержимого места сохранения, выбранного в „НОСИТЕЛЬ ДЛЯ ВИДЕО“.

- 1 Отобразите функция поиска.



- Вы также можете отобразить меню поиска, выбрав „ПОИСК“ в меню воспроизведения.

- 2 Выберите „ГРУППА“ и нажмите **OK**.



- 3 Выберите видео на экране указателя (эскизы) и нажмите **OK**, чтобы начать воспроизведение.



- Начинается воспроизведение видео.
- Нажмите **■**, чтобы остановить воспроизведение.

### ПРИМЕЧАНИЕ:

- Нажмите „DIGEST“ для воспроизведения первых секунд каждого видео, что дает возможность обзора большого количества видео за короткое время.
- Группы создаются автоматически на основании дат записи.
- Группа может измениться при продолжении записи.
- Выберите „УДАЛИТЬ“ из меню воспроизведения, чтобы удалить ненужные файлы.

"Удаление ненужных файлов" (☞ стр.52)

## Поиск даты

Вы можете осуществлять поиск и воспроизведение видеофайлов и фотографий по дате записи.

- Ведется поиск содержимого места сохранения, выбранного в „НОСИТЕЛЬ ДЛЯ ВИДЕО“ или „НОСИТЕЛЬ ДЛЯ ФОТО“.
- Поиск фотографий может осуществляться только по „ПОИСК ДАТЫ“.

- 1 Отобразите функция поиска.



- Вы также можете отобразить меню поиска, выбрав „ПОИСК“ в меню воспроизведения. Для поиска фотографий выберите „ПОИСК ДАТЫ“ в меню.

- Поиск может осуществляться в режиме и видео, и фото.  
\* На рисунке изображен пример в режиме видео.

- 2 Выберите „ПОИСК ДАТЫ“ и нажмите **OK**.



- 3 Выберите дату записи и нажмите **OK**.

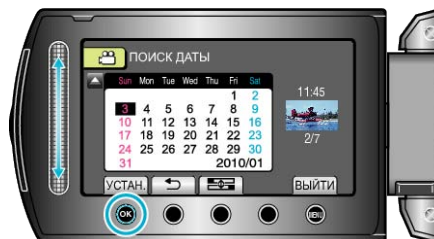

- Первый день недели на календаре переключается с каждым нажатием кнопки **←** с воскресенья на понедельник или наоборот.

- 4 Выберите желаемое видео или фото и нажмите **OK**, чтобы начать воспроизведение.



- В режиме видео вы можете выбирать видеофайлы, а в режиме фото – фотографии.
- Будут отображены только видео, записанные в выбранный день.

Удаление файлов на основании выбранной даты :  
Выберите „УДАЛИТЬ“ из меню воспроизведения, чтобы удалить ненужные файлы.

"Удаление ненужных файлов" (☞ стр.52)

### Поиск события

Вы можете осуществлять поиск и воспроизведение видеофайлов по событиям и дате записи.

- Ведется поиск содержимого места сохранения, выбранного в „НОСИТЕЛЬ ДЛЯ ВИДЕО“.
  - Незарегистрированные события не будут отображены.
- "Связывание файлов с событиями" (☞ стр.103)

1 Отобразите функция поиска.



- Вы также можете отобразить меню поиска, выбрав „ПОИСК“ в меню воспроизведения.

2 Выберите „НАЙТИ СОБ-Е“ и нажмите **OK**.



3 Выберите тип события и нажмите **OK**.



4 Выберите дату записи и нажмите **OK**.



- Первый день недели на календаре переключается с каждым нажатием кнопки **OK** с воскресенья на понедельник или наоборот.
- Будут отображены только видео, записанные в выбранный день.

5 Выберите нужный файл и нажмите **OK**, чтобы начать воспроизведение.



Удаление файлов на основании выбранной даты :  
 Выберите „УДАЛИТЬ“ из меню воспроизведения, чтобы удалить ненужные файлы.  
 "Удаление ненужных файлов" (☞ стр.52)

### Подключение к телевизору и просмотр

Вы можете обеспечить выход изображения через разъем HDMI, компонентный разъем или разъем AV. Выберите разъем, который наиболее подходит для вашего телевизора.

- Также обратитесь к руководству по эксплуатации телевизора.
- "Подключение с помощью мини-разъема HDMI" (☞ стр.48)
- "Подключение с помощью компонентного разъема" (☞ стр.49)
- "Подключение с помощью разъема AV" (☞ стр.50)

#### ПРИМЕЧАНИЕ:

- Чтобы при воспроизведении отображались дата и время, установите „ПОКАЗАТЬ НА ТВ“ в меню настроек подключения на „ВКЛ“. Установите „ОТОБРАЗИТЬ НА ЭКРАНЕ“ в меню воспроизведения на „ПОКАЗАТЬ ВСЕ“ или „ПОКАЗАТЬ ТОЛЬКО ДАТУ“.

"ПОКАЗАТЬ НА ТВ" (☞ стр.127)

"ОТОБРАЗИТЬ НА ЭКРАНЕ" (☞ стр.114)

- С вопросами о телевизоре или способе подключения обращайтесь к производителю телевизора.

### Неправильное отображение на экране телевизора

Неисправность	Действие
Изображение не отображается на экране телевизора должным образом.	<ul style="list-style-type: none"> <li>• Отсоедините кабель и снова подсоедините его.</li> <li>• Выключите аппарату, а затем снова включите ее.</li> <li>• При подключении с помощью компонентного разъема проверьте, соответствует ли настройка „КОМПОНЕНТНЫЙ ВЫХОД“ в меню настроек подключения подключенному телевизору. (Настройка по умолчанию – „1080i“)</li> </ul>
Изображение на экране телевизора отображается вертикально.	<ul style="list-style-type: none"> <li>• Установите „ВИДЕО ВЫХОД“ в меню установок подключения на „4:3“.</li> </ul> <p>"ВИДЕО ВЫХОД" (☞ стр.127)</p>
Изображение на экране телевизора отображается горизонтально.	<ul style="list-style-type: none"> <li>• Отрегулируйте экран телевизора должным образом.</li> </ul>
Цвета изображений выглядят странно.	<ul style="list-style-type: none"> <li>• Если видео было записано с параметром „x.v.Color“, установленным на „ВКЛ“, включите настройку телевизора Цвет x.v.</li> <li>• Отрегулируйте экран телевизора должным образом.</li> </ul>
Функции HDMI-CEC работают неправильно, а телевизор не работает при подключении аппарата.	<ul style="list-style-type: none"> <li>• В зависимости от технических характеристик телевизоры могут функционировать по-разному, даже если они являются HDMI-CEC-совместимыми. Поэтому не гарантируется работа функций HDMI-CEC аппарата совместно со всеми телевизорами. В этом случае установите „НАСТРОЙКИ HDMI“ на „ВЫКЛ“.</li> </ul> <p>"НАСТРОЙКИ HDMI" (☞ стр.129)</p>
Изменился язык дисплея.	<ul style="list-style-type: none"> <li>• Это может произойти при подключении аппарата к телевизору с другими настройками языка при помощи кабеля HDMI.</li> </ul>

### Подключение с помощью мини-разъема HDMI

Рекомендуется использовать кабель HDMI категории 2 (высокоскоростной кабель).

1 Подключите камеру к телевизору.

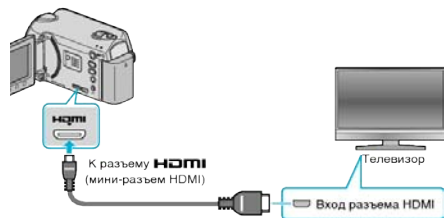

- Для выключения питания камеры нажмите кнопку Вкл./выкл. и удерживайте ее более 2 секунд.

2 Подключите адаптер переменного тока к аппарату.



- Установите „ОТОБРАЗИТЬ НА ЭКРАНЕ“ в меню на „ПОКАЗАТЬ ВСЕ“ или „ПОКАЗАТЬ ТОЛЬКО ДАТУ“.

„ОТОБРАЗИТЬ НА ЭКРАНЕ“ (☞ стр.114)

3 Нажмите внутреннюю кнопку входного сигнала на телевизоре, чтобы переключиться на входной сигнал аппарата, поступающий через подключенный разъем.

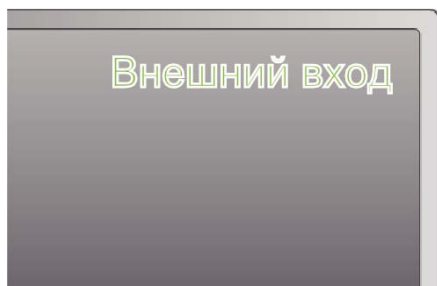

4 Начните воспроизведение одного из файлов.



„Воспроизведение видео“ (☞ стр.42)

„Воспроизведение фотографий“ (☞ стр.45)

#### ПРИМЕЧАНИЕ:

- В соответствии с подключением измените настройки в „ВЫХОД HDMI“.
- „ВЫХОД HDMI“ (☞ стр.128)
- В зависимости от подключенного телевизора при подсоединении мини-кабеля HDMI изображение или звук могут выводиться на телевизор неправильно. В таком случае выполните следующие операции.
    - 1) Отсоедините мини-кабель HDMI и снова подсоедините его.
    - 2) Выключите аппарат, а затем снова включите ее.
  - Подключение аппарат к телевизору, поддерживающему HDMI-CEC, с помощью кабеля HDMI позволяет использовать следующие удобные функции.

„Работа при подключении к телевизору через HDMI“ (☞ стр.48)

### Работа при подключении к телевизору через HDMI

Подключение аппарат к телевизору, поддерживающему HDMI-CEC, с помощью кабеля HDMI позволяет использовать следующие удобные функции.

- HDMI-CEC (управление потребительской электроникой) – это промышленный стандарт, делающий возможным взаимодействие между HDMI-CEC-совместимыми устройствами, подключенными с помощью кабелей HDMI.

#### ПРИМЕЧАНИЕ:

- Не все устройства с управлением по HDMI совместимы со стандартом HDMI-CEC. Функция управления по HDMI аппарата не работает при подключении к таким устройствам.
- Не гарантируется, что аппарат будет работать со всеми устройствами, поддерживающими HDMI-CEC.
- В зависимости от технических характеристик каждого устройства, поддерживающего HDMI-CEC, некоторые функции могут не работать на данном аппарате. (Для получения дополнительной информации обратитесь к руководству по эксплуатации телевизора.)
- На некоторых подключенных устройствах могут выполняться непредсказуемые действия. В этом случае установите „НАСТРОЙКИ HDMI“ на „ВЫКЛ“.

„НАСТРОЙКИ HDMI“ (☞ стр.129)

#### Подготовка

- Подключите аппарат и телевизор с помощью кабеля HDMI.
  - Включите телевизор и установите настройку, имеющую отношение к HDMI-CEC, на „ВКЛ“. (Для получения дополнительной информации обратитесь к руководству по эксплуатации телевизора.)
  - Включите аппарат и установите „НАСТРОЙКИ HDMI“ на „ВКЛ“.
- „НАСТРОЙКИ HDMI“ (☞ стр.129)

#### Операционный метод 1

- 1 Включите аппарат.
- 2 Выберите режим воспроизведения.
- 3 Подключите кабель HDMI.

- При включении аппарата телевизор автоматически включается и переключается на режим входа HDMI.

#### Операционный метод 2

- 1 Выключите телевизор.
- Данный аппарат отключается автоматически.

#### ПРИМЕЧАНИЕ:

- В зависимости от подключенного телевизора язык дисплея аппарата автоматически переключается на язык, который был выбран для телевизора при включении аппарата. (Это возможно только в случае, если аппарат поддерживает язык, выбранный для телевизора.) Для использования аппарата с языком, который отличается от языка дисплея телевизора, установите „НАСТРОЙКИ HDMI“ на „ВЫКЛ“.
- „НАСТРОЙКИ HDMI“ (☞ стр.129)
- Язык дисплея телевизора не будет автоматически переключаться, даже если изменяется язык дисплея аппарата.
  - Эти функции могут выполняться некорректно, если подключены такие устройства, как усилитель и селектор. Установите „НАСТРОЙКИ HDMI“ на „ВЫКЛ“.
- „НАСТРОЙКИ HDMI“ (☞ стр.129)
- Если HDMI-CEC работает неудовлетворительно, выключите и снова включите аппарат.

#### ПРЕДУПРЕЖДЕНИЕ:

- Во время доступа к файлам не извлекайте носитель записи и не выполняйте других действий (таких, как отключение питания). Также убедитесь в том, что питание камеры осуществляется от сетевого адаптера, так как данные на носителе записи могут быть повреждены в случае разрядки батареи во время работы. Если данные на носителе записи были повреждены, выполните

форматирование носителя записи для его повторного использования.

## Подключение с помощью компонентного разъема

1 Подключите камеру к телевизору.

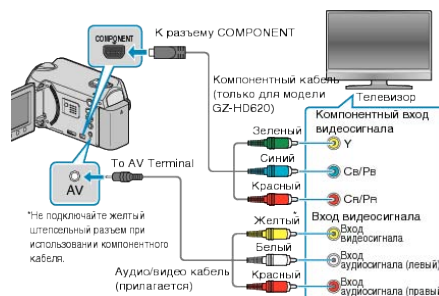

- Для выключения питания камеры нажмите кнопку Вкл./выкл. и удерживайте ее более 2 секунд.

2 Подключите адаптер переменного тока к аппарату.



- Установите «ОТОБРАЗИТЬ НА ЭКРАНЕ» в меню на «ПОКАЗАТЬ ВСЕ» или «ПОКАЗАТЬ ТОЛЬКО ДАТУ».

«ОТОБРАЗИТЬ НА ЭКРАНЕ» (☞ стр.114)

3 Нажмите внутреннюю кнопку входного сигнала на телевизоре, чтобы переключиться на входной сигнал аппарата, поступающий через подключенный разъем.

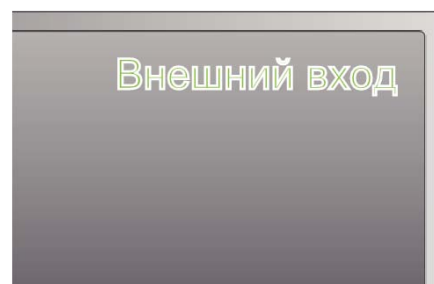

4 Начните воспроизведение одного из файлов.



«Воспроизведение видео» (☞ стр.42)

«Воспроизведение фотографий» (☞ стр.45)

### ПРИМЕЧАНИЕ:

- В соответствии с подключением измените настройки в «КОМПОНЕНТНЫЙ ВЫХОД».

«КОМПОНЕНТНЫЙ ВЫХОД» (☞ стр.128)

### Подключение с помощью разъема AV

1 Подключите камеру к телевизору.

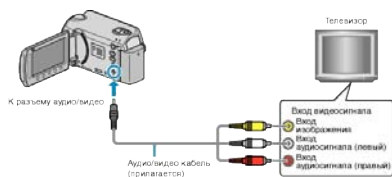

• Для выключения питания камеры нажмите кнопку Вкл./выкл. и удерживайте ее более 2 секунд.

2 Подключите адаптер переменного тока к аппарату.



• Установите „ОТОБРАЗИТЬ НА ЭКРАНЕ“ в меню на „ПОКАЗАТЬ ВСЕ“ или „ПОКАЗАТЬ ТОЛЬКО ДАТУ“.

„ОТОБРАЗИТЬ НА ЭКРАНЕ“ (☞ стр.114)

3 Нажмите внутреннюю кнопку входного сигнала на телевизоре, чтобы переключиться на входной сигнал аппарата, поступающий через подключенный разъем.

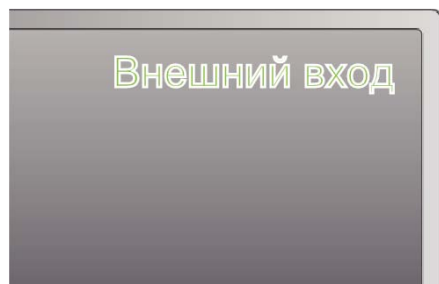

4 Начните воспроизведение одного из файлов.



„Воспроизведение видео“ (☞ стр.42)

„Воспроизведение фотографий“ (☞ стр.45)

**ПРИМЕЧАНИЕ:**

• Измените настройки в „ВИДЕО ВЫХОД“ для соответствия размеру экрана вашего телевизора.

„ВИДЕО ВЫХОД“ (☞ стр.127)

### Воспроизведение списков воспроизведения

Воспроизведите созданные вами списки воспроизведения.

1 Выберите режим воспроизведения.

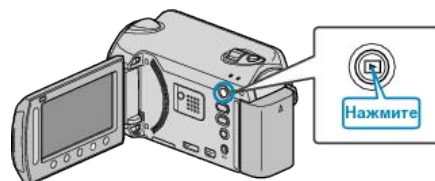

2 Выберите режим видео.

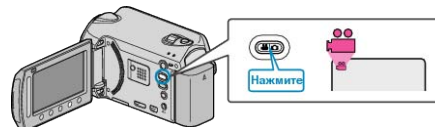

3 Нажмите , чтобы отобразить меню.

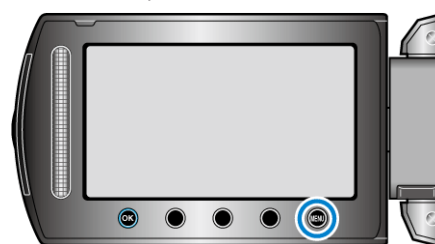

4 Выберите „ВОСПРОИЗВЕСТИ СПИСОК“ и нажмите .

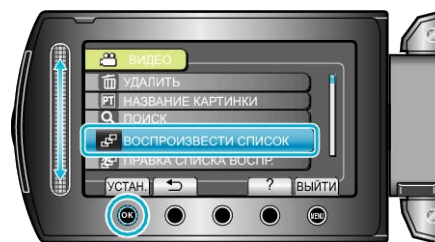

5 Выберите нужный список воспроизведения и нажмите , чтобы начать воспроизведение.

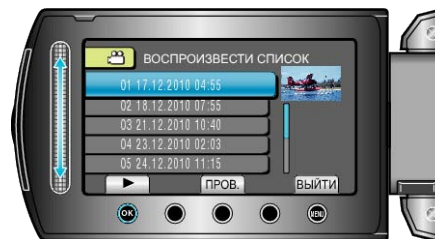

„Кнопки выбора операций для воспроизведения“ (☞ стр.42)

• Для проверки содержимого выбранного списка воспроизведения нажмите „ПРОВ.“.

• Чтобы выйти, нажмите .

Создание списков воспроизведения :

„Создание списков воспроизведения из записанных видео“ (☞ стр.67)

„Добавление экранов с названиями в списки воспроизведения“ (☞ стр.74)

## Воспроизведение BD/DVD, созданного с помощью данного аппарата

BD/DVD, созданные с помощью функции резервного копирования на данном аппарате, могут воспроизводиться на телевизоре посредством записывающего устройства DVD (только DVD) с функцией воспроизведения (CU-VD50) или обычного проигрывателя BD/DVD. DVD также могут быть воспроизведены на данном аппарате, если к нему подключено записывающее устройство DVD с функцией воспроизведения (CU-VD50).

Устройство воспроизведения	Рисунок
Записывающее устройство DVD с функцией воспроизведения (CU-VD50)	
Проигрыватель BD/DVD или BD/DVD-рекордер, поддерживающие стандарт BD/DVD-Video	

## Воспроизведение с помощью записывающего устройства BD/DVD

1 Подключите USB-кабель и адаптер переменного тока.

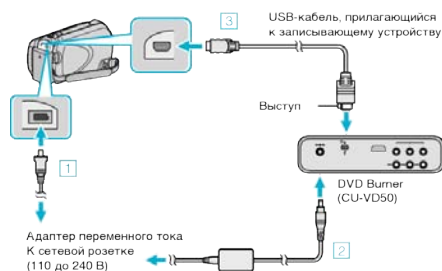

- ① Подключите адаптер переменного тока к аппарату.
- ② Подключите адаптер переменного тока к записывающему устройству BD/DVD.
- ③ Подключите USB-кабель, прилагающийся к записывающему устройству BD/DVD.

• Для просмотра на экране телевизора подключите к нему данный аппарат.

"Подключение к телевизору и просмотр" (стр. 47)

2 Откройте ЖК-монитор.

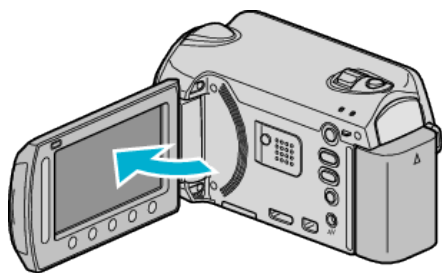

• Появится меню СОЗДАТЬ DVD.

3 Вставьте BD/DVD, созданный с помощью данного аппарата.



- ① Чтобы включить изделие, нажмите кнопку включения питания.
- ② Нажмите кнопку извлечения, чтобы открыть дисковод.
- ③ Полностью откройте дисковод и загрузите новый диск должным образом.
- ④ Нажмите на дисковод, пока не раздастся щелчок.

4 Выберите „ВОСПРОИЗВЕДЕНИЕ“ и нажмите **OK**.

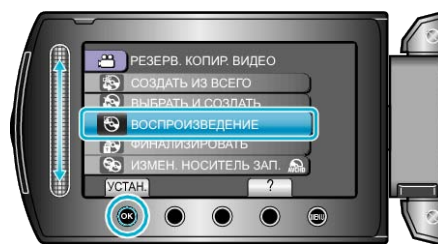

5 Выберите нужный файл и нажмите **OK**.



• Нажмите **■**, чтобы остановить воспроизведение.

### ПРЕДУПРЕЖДЕНИЕ:

• При подключении устройств обязательно выключите питание. В противном случае это может привести к электрическому удару и поломкам оборудования.

### ПРИМЕЧАНИЕ:

- Только созданные с помощью данного аппарата BD/DVD-диски могут быть воспроизведены.
- Разделы не отображаются в меню.

## Обзорное воспроизведение

Вы можете просмотреть несколько секунд каждого видео, воспроизводя созданный DVD-диск на проигрывателе, выбрав в меню „ВОСПР. КАТАЛОГА“. Используйте эту функцию, чтобы ознакомиться с содержанием видео или найти нужную сцену.

• Чтобы вернуться к нормальному воспроизведению, нажмите кнопку заглавного меню на пульте дистанционного управления проигрывателя и выберите „К НОРМАЛЬНОМУ ВОСПРОИЗВЕДЕНИЮ“.



## Удаление ненужных файлов

Удалите ненужные видеофайлы и фотографии, когда место на носителе записи заканчивается.

Вместительная способность носителя записи может быть восстановлена после удаления файлов.

"Удаление текущего показываемого файла" (☞ стр.52)

"Удаление выбранных файлов" (☞ стр.53)

"Удаление всех файлов" (☞ стр.54)

### ПРИМЕЧАНИЕ:

- Удаленные файлы не могут быть восстановлены.
- Если удаляются файлы из списка воспроизведения, список воспроизведения изменяется.
- Защищенные файлы не могут быть удалены. Снимите защиту перед удалением файла.

"Защита файлов" (☞ стр.54)

- Произведите резервное копирование всех необходимых файлов на компьютер.

"Резервное копирование файлов" (☞ стр.92)

### ПРЕДУПРЕЖДЕНИЕ:

- Во время доступа к файлам не извлекайте носитель записи и не выключайте питание.
- Используйте прилагающийся адаптер переменного тока.
- Если данные на носителе записи были повреждены, выполните повторное форматирование носителя.

"ФОРМАТИРОВАНИЕ HDD" (☞ стр.131)

"ФОРМАТИР. SD-КАРТЫ" (☞ стр.132)

## Удаление текущего показываемого файла

Удаляет текущий показываемый файл.

### ПРЕДУПРЕЖДЕНИЕ:

- Удаленные файлы не могут быть восстановлены.

1 Выберите режим воспроизведения.

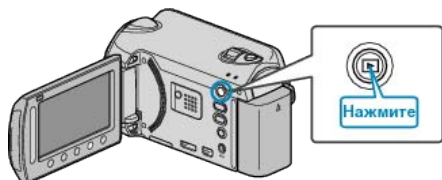

2 Выберите режим видео или фото.



3 Нажмите **OK**, чтобы отобразить меню.

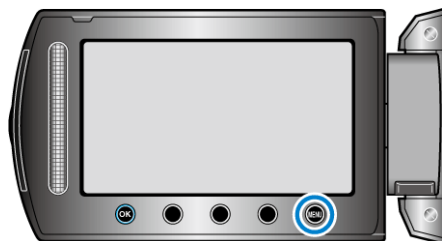

4 Выберите „УДАЛИТЬ“ и нажмите **OK**.

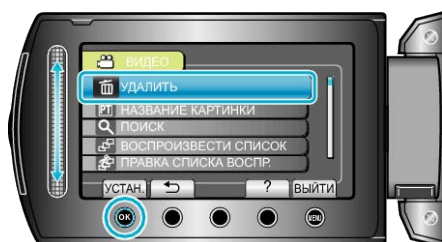

5 Выберите „ТЕКУЩИЙ“ и нажмите **OK**.

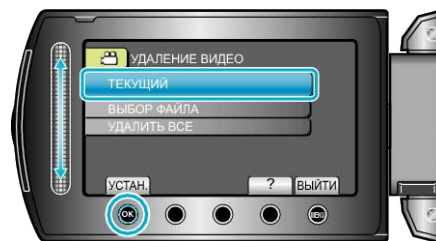

6 Убедитесь, что это файл, который вы хотите удалить, выберите „ДА“ и нажмите **OK**.



- Файл, который нужно удалить, будет отображен на экране.
- Чтобы выбрать предыдущий или следующий файл, используйте кнопки выбора операций "←"/"→".
- После удаления нажмите **OK**.

### ПРИМЕЧАНИЕ:

- Если удаляются файлы из списка воспроизведения, список воспроизведения изменяется.
- Защищенные файлы не могут быть удалены. Снимите защиту перед удалением файла.

"Защита файлов" (☞ стр.54)

## Удаление выбранных файлов

Удаляет выбранные файлы.

### ПРЕДУПРЕЖДЕНИЕ:

- Удаленные файлы не могут быть восстановлены.

1 Выберите режим воспроизведения.

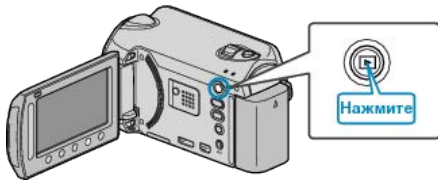

2 Выберите режим видео или фото.



3 Нажмите **OK**, чтобы отобразить меню.

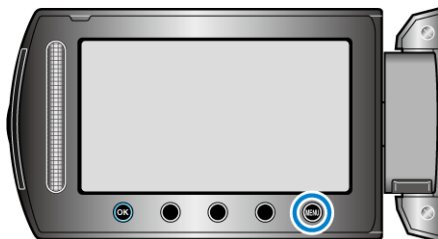

4 Выберите „УДАЛИТЬ“ и нажмите **OK**.

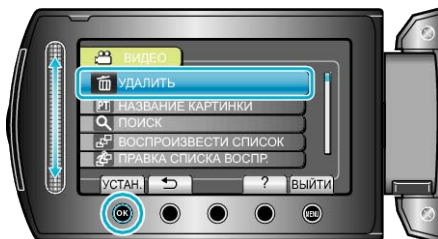

5 Выберите „ВЫБОР ФАЙЛА“ и нажмите **OK**.

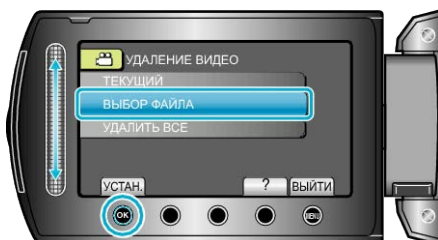

6 Выберите нужный файл и нажмите **OK**.



7 Выбрав все файлы для удаления, нажмите „ВЫПОЛ.“.



- На выбранном файле появится значок удаления. Чтобы снять значок удаления, нажмите **OK** еще раз.
- Чтобы проверить выбранный файл, нажмите „ПРОВ.“.

8 Выберите „ДА“ и нажмите **OK**.

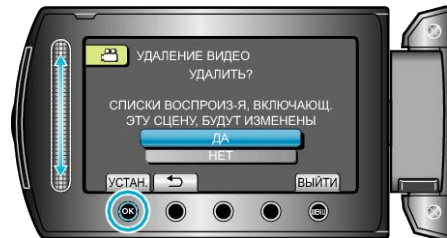

- После удаления нажмите **OK**.

### ПРИМЕЧАНИЕ:

- Если удаляются файлы из списка воспроизведения, список воспроизведения изменяется.
- Защищенные файлы не могут быть удалены. Снимите защиту перед удалением файла.

"Защита файлов" (стр.54)

### Удаление всех файлов

Удаляет все файлы.

**ПРЕДУПРЕЖДЕНИЕ:**

- Удаленные файлы не могут быть восстановлены.

1 Выберите режим воспроизведения.

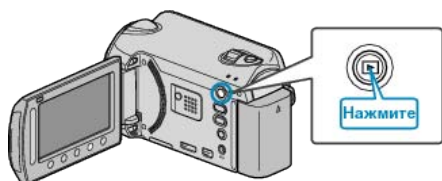

2 Выберите режим видео или фото.



3 Нажмите , чтобы отобразить меню.

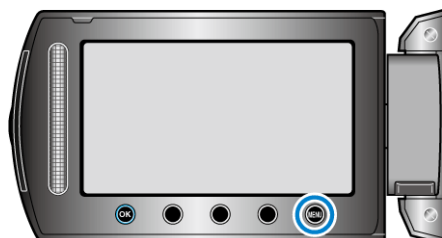

4 Выберите „УДАЛИТЬ“ и нажмите .

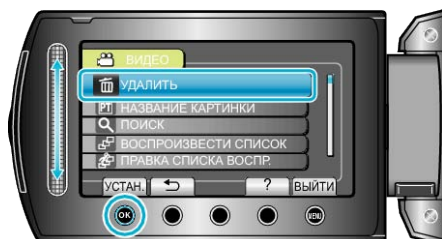

5 Выберите „УДАЛИТЬ ВСЕ“ и нажмите .

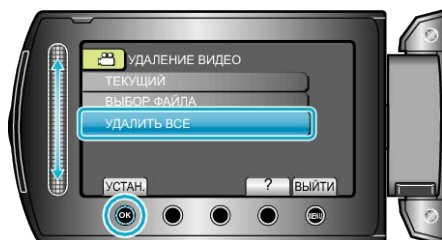

6 Выберите „ДА“ и нажмите .

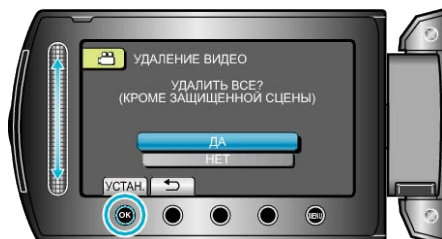

- После удаления нажмите .

**ПРИМЕЧАНИЕ:**

- Если удаляются файлы из списка воспроизведения, список воспроизведения изменяется.
- Защищенные файлы не могут быть удалены. Снимите защиту перед удалением файла.

"Защита файлов" (стр. 54)

### Защита файлов

Чтобы избежать случайного удаления важных видеофайлов/ фотографий, защитите их.

"Защита текущего показываемого файла" (стр. 54)

"Защита выбранных файлов" (стр. 55)

"Защита всех файлов" (стр. 56)

"Снятие защиты со всех файлов" (стр. 57)

**ПРЕДУПРЕЖДЕНИЕ:**

- При форматировании носителя записи даже защищенные файлы будут удалены.

### Защита текущего показываемого файла

Накладывает или снимает защиту с просматриваемого файла.

1 Выберите режим воспроизведения.

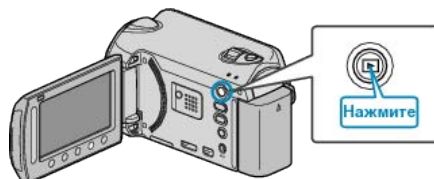

2 Выберите режим видео или фото.



3 Нажмите , чтобы отобразить меню.

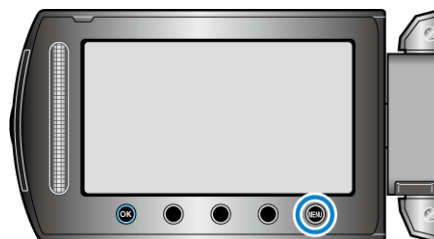

4 Выберите „РЕДАКТИРОВАНИЕ“ и нажмите .

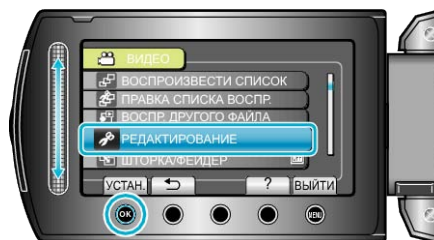

5 Выберите „ЗАЩИТИТЬ/ОТМЕНИТЬ“ и нажмите .

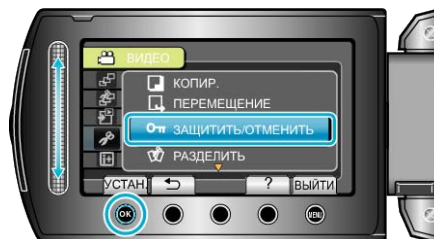

6 Выберите „ТЕКУЩИЙ“ и нажмите .

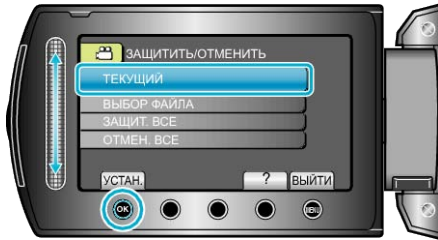

7 Убедитесь, что это файл, который вы хотите защитить или с которого вы хотите снять защиту, выберите „ДА“ и нажмите **OK**.

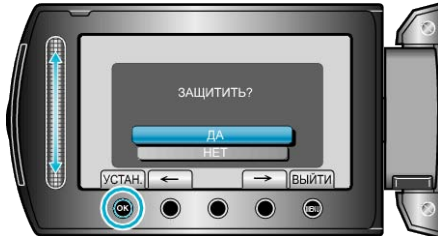

- Файл, который нужно защитить или с которого нужно снять защиту, будет отображен на экране.
- Чтобы выбрать предыдущий или следующий файл, используйте кнопки выбора операций "←"/"→".
- После установки нажмите **OK**.
- Чтобы выйти, нажмите **MENU**.

## Защита выбранных файлов

Накладывает или снимает защиту с выбранных файлов.

1 Выберите режим воспроизведения.

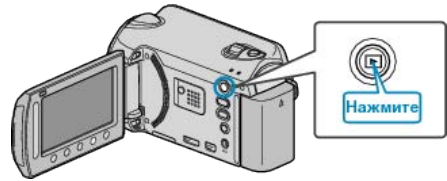

2 Выберите режим видео или фото.



3 Нажмите **MENU**, чтобы отобразить меню.

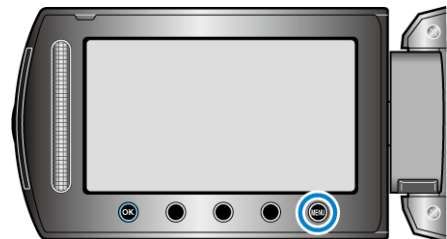

4 Выберите „РЕДАКТИРОВАНИЕ“ и нажмите **OK**.



5 Выберите „ЗАЩИТИТЬ/ОТМЕНИТЬ“ и нажмите **OK**.

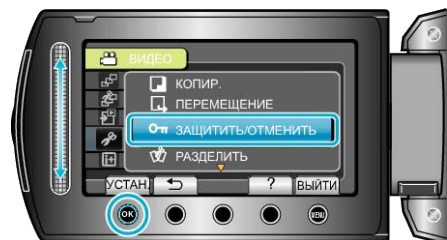

6 Выберите „ВЫБОР ФАЙЛА“ и нажмите **OK**.

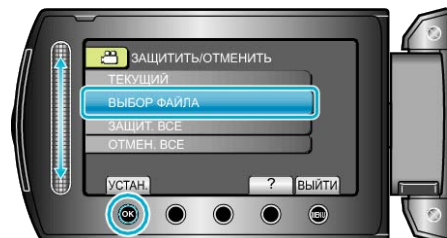

7 Выберите нужный файл и нажмите **OK**.



- На выбранном файле появится значок **От.**  
Чтобы удалить значок, нажмите **OK** еще раз.
  - Чтобы проверить выбранный файл, нажмите „ПРОВ.“.
- 8** Выбрав все файлы для наложения или снятия защиты, нажмите **OK**.



- 9** Выберите „ДА“ и нажмите **OK**.

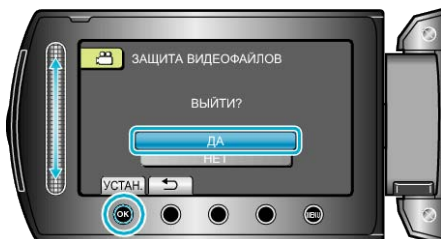

## Защита всех файлов

Накладывает защиту на все файлы.

- 1** Выберите режим воспроизведения.

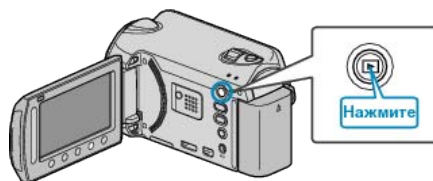

- 2** Выберите режим видео или фото.



- 3** Нажмите **MENU**, чтобы отобразить меню.



- 4** Выберите „РЕДАКТИРОВАНИЕ“ и нажмите **OK**.

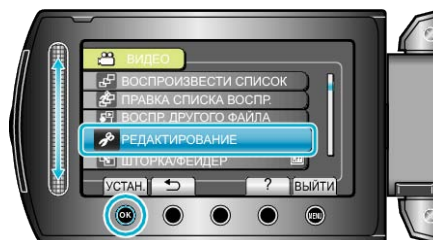

- 5** Выберите „ЗАЩИТИТЬ/ОТМЕНИТЬ“ и нажмите **OK**.

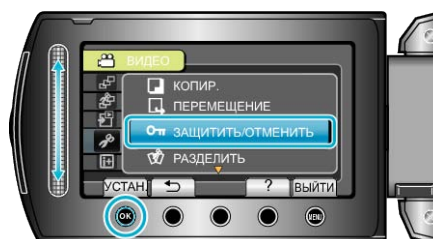

- 6** Выберите „ЗАЩИТ. ВСЕ“ и нажмите **OK**.

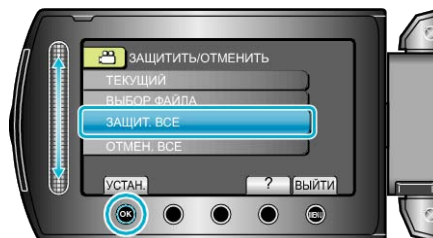

- 7** Выберите „ДА“ и нажмите **OK**.

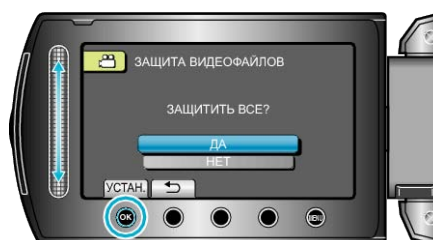

- После установки нажмите **OK**.

### Снятие защиты со всех файлов

Снимает защиту со всех файлов.

- 1 Выберите режим воспроизведения.

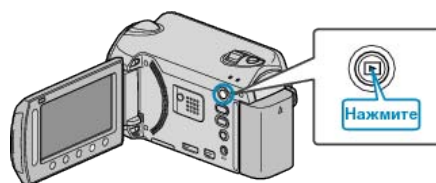

- 2 Выберите режим видео или фото.



- 3 Нажмите **MENU**, чтобы отобразить меню.

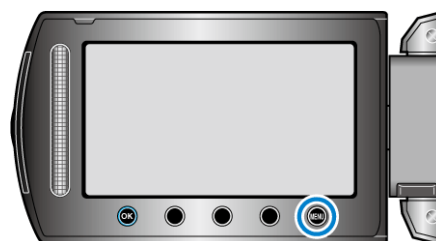

- 4 Выберите „РЕДАКТИРОВАНИЕ“ и нажмите **OK**.

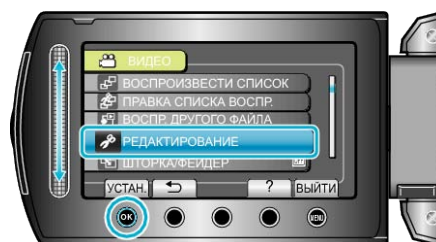

- 5 Выберите „ЗАЩИТИТЬ/ОТМЕНИТЬ“ и нажмите **OK**.

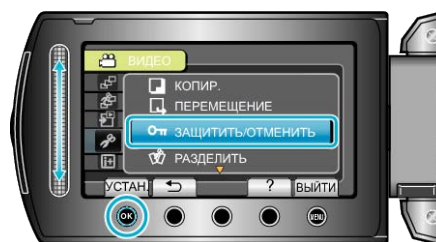

- 6 Выберите „ОТМЕН. ВСЕ“ и нажмите **OK**.

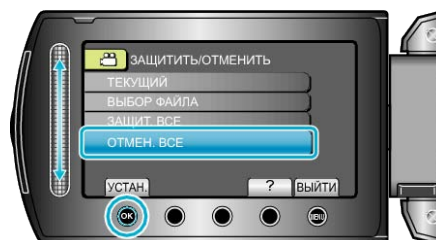

- 7 Выберите „ДА“ и нажмите **OK**.

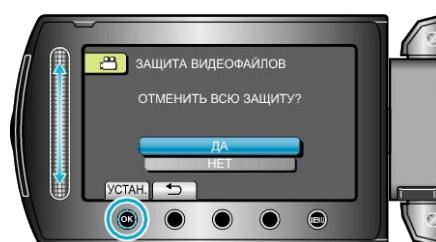

- После установки нажмите .

### Изменение присвоенных видеофайлам событий

Присвоение видеофайлам соответствующих пунктов из списка событий облегчает их последующее нахождение для воспроизведения.

"Изменение события в текущем показываемом файле" ( стр.58)

"Изменение события выбранных файлов" ( стр.59)

#### ПРИМЕЧАНИЕ:

- Вы также можете присвоить файлам события до записи, если вы заранее знаете содержание видео.

"Связывание файлов с событиями до записи" ( стр.34)

### Изменение события в текущем показываемом файле

Проверяет и изменяет события просматриваемого файла.

- 1 Выберите режим воспроизведения.

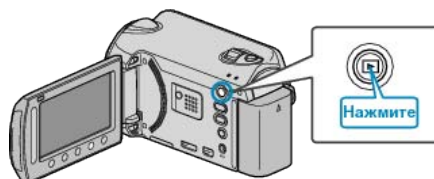

- 2 Выберите режим видео.



- 3 Нажмите , чтобы отобразить меню.

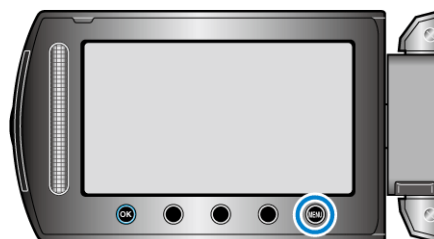

- 4 Выберите „РЕДАКТИРОВАНИЕ“ и нажмите .

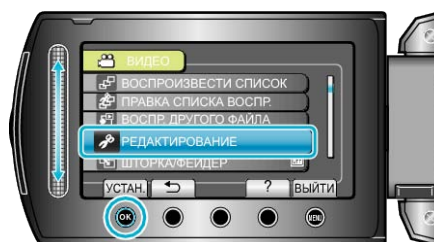

- 5 Выберите „ПЕРЕКЛ. РЕГ. СОБЫТИЯ“ и нажмите .

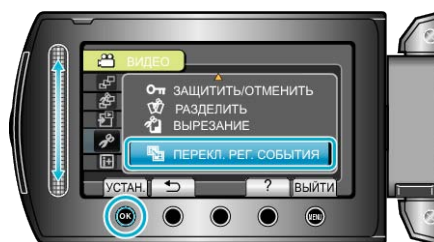

- 6 Выберите „ТЕКУЩИЙ“ и нажмите .

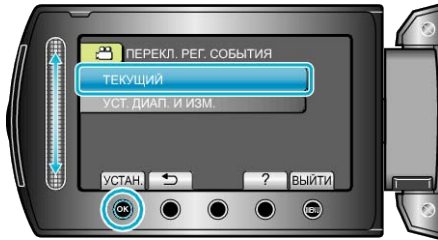

7 Выберите файл, который вы хотите зарегистрировать, и нажмите **OK**.

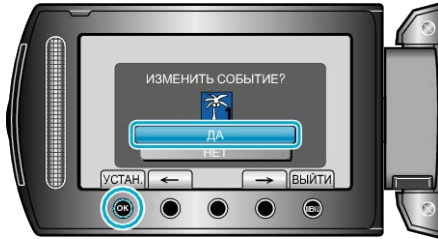

- Файл, который нужно зарегистрировать, будет отображен на экране.
- Чтобы выбрать предыдущий или следующий файл, используйте кнопки выбора операций "←"/"→".

8 Выберите новое событие и нажмите **OK**.

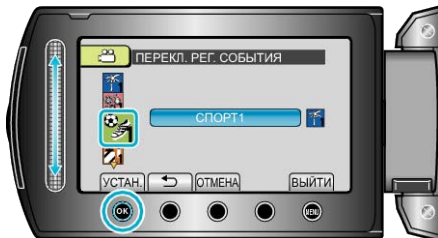

- Вы можете отменить присвоенное событие нажав „ОТМЕНА“.
- После установки нажмите **OK**.
- Чтобы выйти, нажмите **MENU**.

## Изменение события выбранных файлов

Изменяет события нескольких файлов, указав диапазон.

1 Выберите режим воспроизведения.

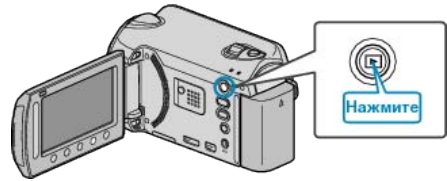

2 Выберите режим видео.



3 Нажмите **MENU**, чтобы отобразить меню.

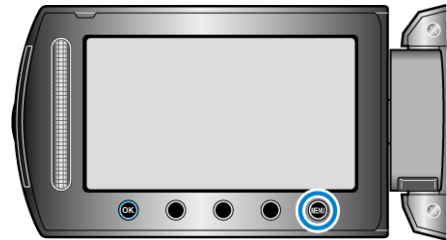

4 Выберите „РЕДАКТИРОВАНИЕ“ и нажмите **OK**.

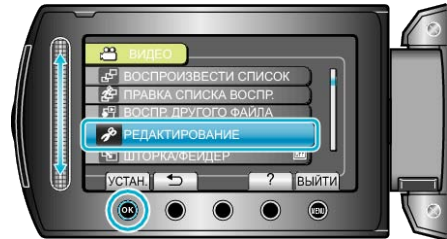

5 Выберите „ПЕРЕКЛ. РЕГ. СОБЫТИЯ“ и нажмите **OK**.

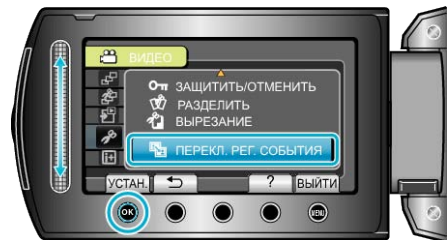

6 Выберите „УСТ. ДИАП. И ИЗМ.“ и нажмите **OK**.

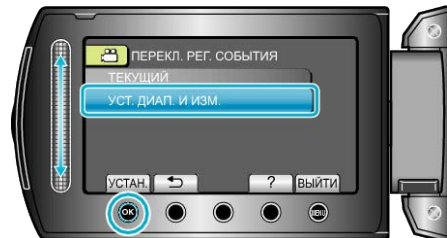

7 Выберите первый файл из ряда файлов и нажмите **OK**.



- Чтобы проверить выбранный файл, нажмите „ПРОВ.“.
- 8** Выберите последний файл из ряда файлов и нажмите **OK**.



- Чтобы проверить выбранный файл, нажмите „ПРОВ.“.
- 9** Выберите новое событие и нажмите **OK**.

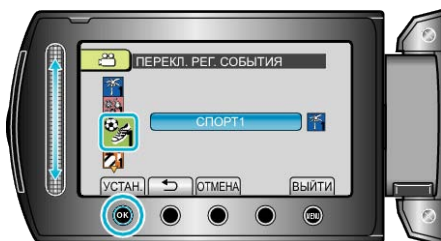

- Вы можете отменить присвоенное событие нажав „ОТМЕНА“.
- После установки нажмите **OK**.
- Чтобы выйти, нажмите **МЕНЮ**.

## Деление файлов

Вы можете разделить выбранное видео на два.

- 1** Выберите режим воспроизведения.

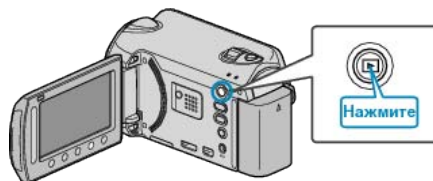

- 2** Выберите режим видео.



- 3** Нажмите **МЕНЮ**, чтобы отобразить меню.

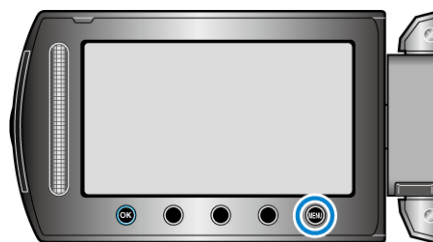

- 4** Выберите „РЕДАКТИРОВАНИЕ“ и нажмите **OK**.

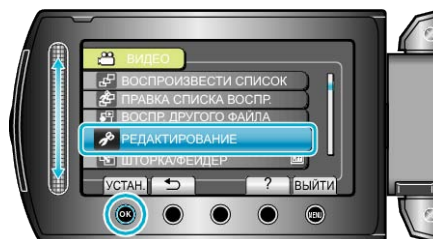

- 5** Выберите „РАЗДЕЛИТЬ“ и нажмите **OK**.

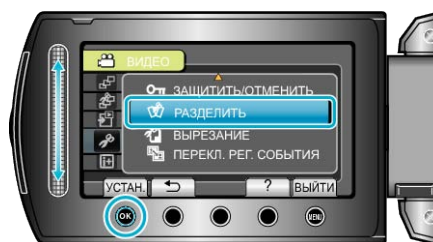

- 6** Выберите нужный файл и нажмите **OK**.



- Начинается воспроизведение выбранного видео.

- 7 Нажмите **OK**, чтобы приостановить воспроизведение, затем нажмите „УСТАН.“, чтобы установить точку разделения файла.



- Фактическая точка деления может немного отличаться от установленной точки.

- 8 Выберите „РАЗДЕЛИТЬ ЗДЕСЬ“ и нажмите **OK**.

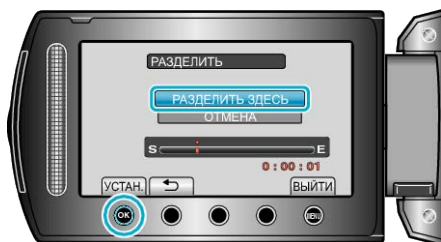

- Для повторного выбора точки разделения выберите „ОТМЕНА“.
- По завершении деления нажмите **OK**.

**ПРИМЕЧАНИЕ:**

- При воспроизведении разделенного файла будет показываться дата установки точки разделения.
- Вы не можете разделить файлы с включенной настройкой экспорта или загрузки.

## Увеличение распознанного лица

Вы можете увеличить область фотографии, включающую лицо, и сохранить ее в виде нового файла.

- 1 Выберите режим воспроизведения.

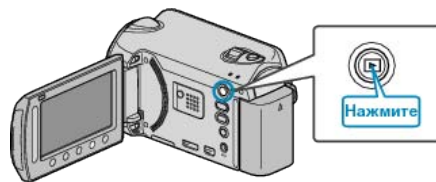

- 2 Выберите режим фотосъемки.



- 3 Выберите нужную фотографию и нажмите **OK**.



- 4 Нажмите **OK**.



- Лица распознаны.

- 5 Выберите лицо, которое нужно увеличить, и нажмите **OK**.



- Лицо, помеченное красным, увеличено.

- 6 Нажмите **OK** нужное количество раз для изменения значения увеличения.



- Чтобы отрегулировать/изменить область увеличения, прикоснитесь к ползунку.

- 7 Нажмите „СОХР.“.



- Увеличенные изображения сохраняются с соотношением сторон 16:9 вне зависимости от изначального соотношения сторон.

8 Выберите „ДА“ и нажмите **OK**.

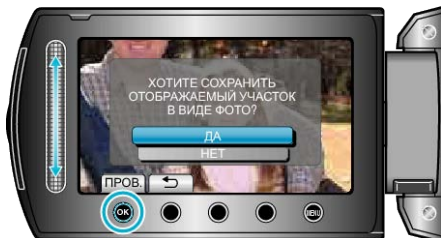

- По завершении сохранения нажмите **OK**.

## Создание фотографии из видео во время воспроизведения

Вы можете делать фотографии из понравившихся вам сцен в записанных видео.

1 Выберите режим воспроизведения.

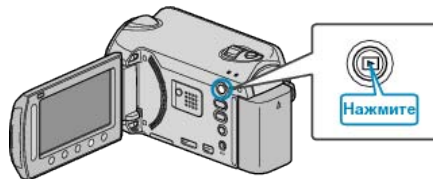

2 Выберите режим видео.



3 Выберите желаемое видео и нажмите **OK**.



4 Во время воспроизведения нажмите паузу на желаемой сцене.



- Когда видео приостановлено, вы можете более точно выбрать эпизод, используя кнопки выбора операций замедленного воспроизведения вперед **▶** и замедленного воспроизведения назад **◀**.

5 Запечатлите фото.

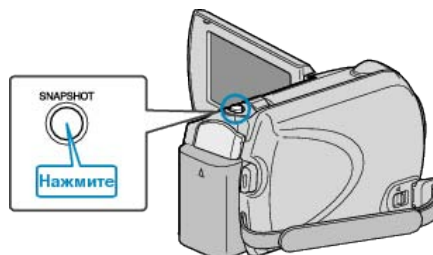

### ПРИМЕЧАНИЕ:

- Качество изображения изменяется с помощью настройки „КАЧЕСТВО ФОТОСНИМКОВ“.
- „КАЧЕСТВО ФОТОСНИМКОВ“ (стр.109)
- Сделанные фотографии сохраняются на носителе, указанном в „НОСИТЕЛЬ ДЛЯ ФОТО“.
- „НОСИТЕЛЬ ДЛЯ ФОТО“ (стр.130)

## Сохранение необходимой части видео

Вы можете выбрать необходимую часть видео и сохранить ее в виде нового видеофайла.

1 Выберите режим воспроизведения.

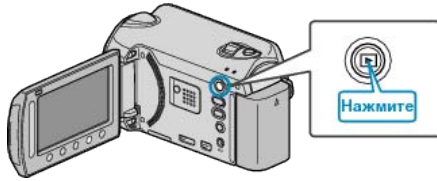

2 Выберите режим видео.



3 Нажмите **OK**, чтобы отобразить меню.

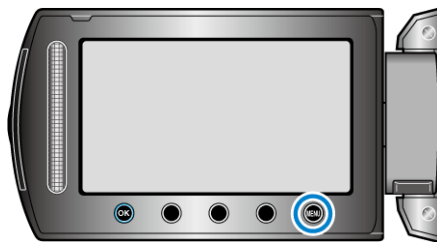

4 Выберите „РЕДАКТИРОВАНИЕ“ и нажмите **OK**.

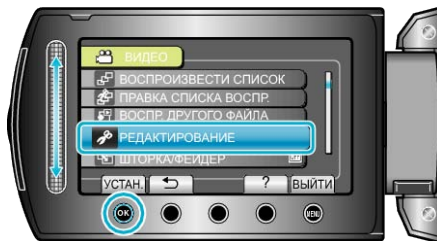

5 Выберите „ВЫРЕЗАНИЕ“ и нажмите **OK**.

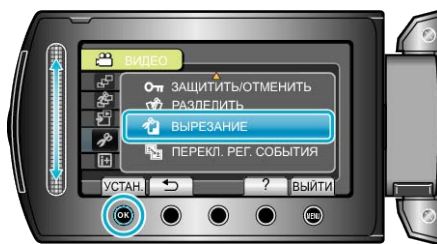

6 Выберите желаемое видео и нажмите **OK**.



• Начинается воспроизведение выбранного видео.

7 Нажмите **OK**, чтобы приостановить воспроизведение, затем нажмите „УСТАН.“, чтобы установить начало.

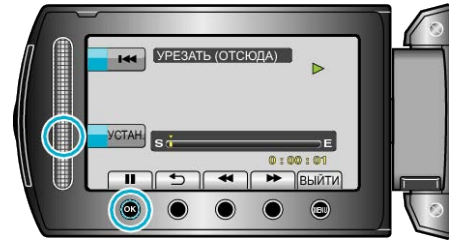

• Нажмите **OK**, чтобы возобновить воспроизведение. "Воспроизведение видео" (стр.42)

8 Нажмите **OK**, чтобы приостановить воспроизведение, затем нажмите „УСТАН.“, чтобы установить конечную точку копирования.



• Чтобы переустановить точку начала, нажмите ОТМЕНА.

9 Выберите „ЗАПИСАТЬ УРЕЗАН.ФАЙЛ“ и нажмите **OK**.

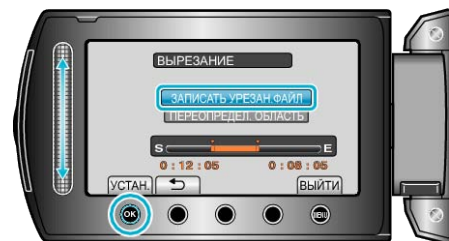

• Для повторной установки начальной/конечной точки выберите „ПЕРЕОПРЕДЕЛ. ОБЛАСТЬ“.

10 Выберите „ДА“ и нажмите **OK**.



• По завершении копирования нажмите **OK**.

• По завершении копирования скопированный файл добавляется на экран указателя.

**ПРИМЕЧАНИЕ:**

• Согласно стандарту AVCHD, видеофайлы разбиваются на единицы продолжительностью около 0,5 секунд. Поэтому точка разделения может быть не совсем точной.

## Сохранение видео для загрузки на YouTube™

Запечатлите и скопируйте часть снятого вами видео (максимум 10 минут) для загрузки на YouTube™ и сохраните его в формате YouTube™.

Видео, запечатленные для YouTube™ не могут быть длиннее 10 минут.

1 Выберите режим воспроизведения.

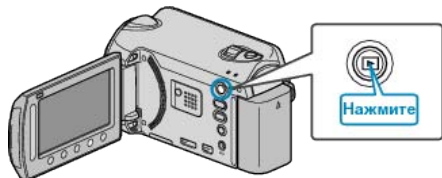

2 Выберите режим видео.



3 GZ-HD620

Нажмите кнопку UPLOAD/EXPORT, чтобы отобразить меню „НАСТРОЙКИ ЗАГРУЗКИ“/„ЭКСПОРТ НАСТРОЕК“.

GZ-HD500

Нажмите кнопку UPLOAD. Переходите к шагу 5.

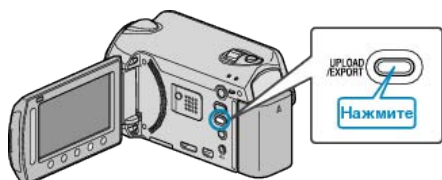

4 Выберите „НАСТРОЙКИ ЗАГРУЗКИ“ и нажмите **OK**.

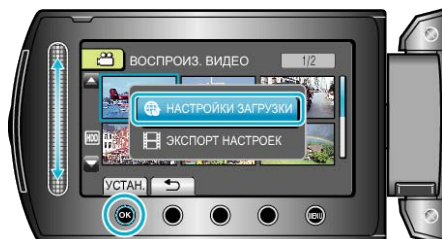

5 Выберите желаемое видео и нажмите **OK**.



6 Выберите „УРЕЗАТЬ“ и нажмите **OK**.

• Если нет необходимости в укорачивании, выберите „НЕ УРЕЗАТЬ“ и нажмите **OK**, чтобы завершить настройку.

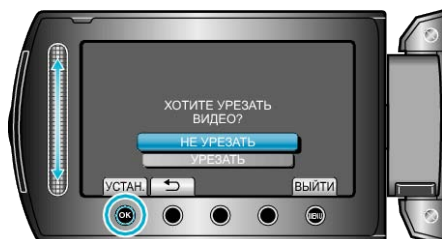

• Если выбранное видео длиннее 10 минут, необходимо его укоротить.

7 Нажмите **OK**, чтобы приостановить воспроизведение, затем нажмите „УСТАН.“, чтобы установить точку начала копирования.



• Возобновите воспроизведение после установки начальной точки. "Воспроизведение видео" (стр.42)

8 Нажмите **OK**, чтобы приостановить воспроизведение, затем нажмите „УСТАН.“, чтобы установить конечную точку копирования.



• Чтобы переустановить точку начала, нажмите „ОТМЕНА“.

9 Выберите „ЗАПИСАТЬ УРЕЗАН.ФАЙЛ“ и нажмите **OK**.

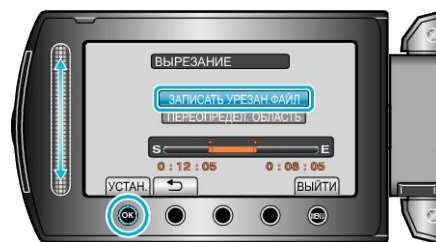

• Для повторной установки начальной/конечной точки выберите „ПЕРЕОПРЕДЕЛ. ОБЛАСТЬ“.

10 Выберите „ДА“ и нажмите **OK**.

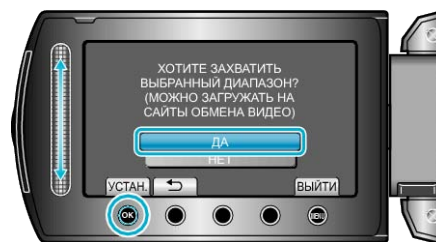

• По завершении копирования скопированный файл добавляется на экран указателя.

• По завершении копирования нажмите **OK**.

• Чтобы выйти, нажмите **ESC**, выберите „ДА“ и нажмите **OK**.

### ПРИМЕЧАНИЕ:

• Согласно стандарту AVCHD, видеофайлы разбиваются на единицы продолжительностью около 0,5 секунд. Поэтому точка разделения может быть не совсем точной.

• Вы можете снимать видео в формате YouTube™, предварительно настроив функцию съемки для загрузки.

"Съемка видео в формате YouTube™" (стр.34)

### Загрузка видео на YouTube™

Вы можете загрузить свои видео на YouTube™, используя прилагающееся программное обеспечение "Everio MediaBrowser". Установите программное обеспечение на компьютер и подключите аппарату к компьютеру.

• Дополнительную справочную информацию об использовании программного обеспечения можно найти в файле справки.

"Установка прилагающегося программного обеспечения" (стр.91)

"Копирование на компьютер с Windows" (стр.91)

Проблемы с загрузкой видео :

- Убедитесь, что вы создали учетную запись на YouTube™. (Для загрузки файлов на YouTube™ вам необходима учетная запись YouTube™.)
- Обратитесь к разделам "Вопросы и ответы", "Новейшая информация", "Информация о загрузке" и т.д. в пункте "Щелкните здесь для получения новейшей информации о продукте" в файле справки прилагающегося программного обеспечения "Everio MediaBrowser".

## Подготовка видеофайлов к загрузке на iTunes

Установите атрибуты EXPORT на записанные видео, добавив значок "LIB."

Когда атрибуты EXPORT установлены, видеофайлы могут быть легко зарегистрированы на iTunes с помощью прилагающегося программного обеспечения на ПК.

1 Выберите режим воспроизведения.

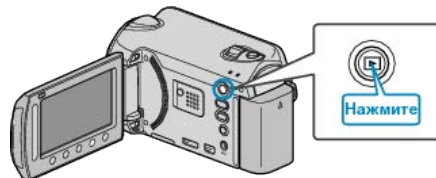

2 Выберите режим видео.



3 Нажмите кнопку UPLOAD/EXPORT, чтобы отобразить меню „НАСТРОЙКИ ЗАГРУЗКИ“/„ЭКСПОРТ НАСТРОЕК“.

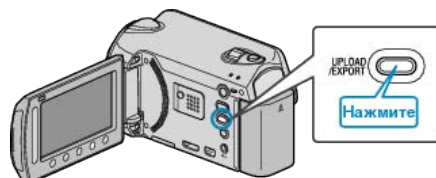

4 Выберите „ЭКСПОРТ НАСТРОЕК“ и нажмите кнопку OK.



5 Выберите желаемое видео и нажмите OK.



- На выбранном файле появится значок "LIB.". Чтобы снять значок "LIB.", нажмите OK еще раз.
- Чтобы проверить выбранный файл, нажмите „ПРОВ.“.

6 После выбора всех файлов нажмите MENU.



- Чтобы выйти, выберите „ДА“ и нажмите OK.

**ПРИМЕЧАНИЕ:**

- Вы можете снимать видео в формате iTunes, предварительно настроив функцию съемки EXPORT.
- "Съемка видео в формате iTunes (GZ-HD620)" (стр.36)
- Формат записанных видеофайлов изменяется при загрузке на ПК с помощью прилагающегося программного обеспечения. Файлы, сохраненные на аппарате, изменены не будут.
- Значок "LIV." не появляется на других экранах указателя.

**Перемещение преобразованных видео на iPod**

Вы можете экспортировать видео на iTunes, используя прилагающееся программное обеспечение "Everio MediaBrowser". Установите программное обеспечение на компьютер и подключите аппарату к компьютеру.

- Дополнительную справочную информацию об использовании программного обеспечения можно найти в файле справки.
- Дополнительную справочную информацию о перемещении файлов на iPod можно найти в файле справки iTunes.

"Установка прилагающегося программного обеспечения" (стр.91)

"Резервное копирование файлов" (стр.92)

Проблемы с экспортом файлов в iTunes :

- Обратитесь к разделам "Вопросы и ответы", "Новейшая информация", "Информация о загрузке" и т.д. в пункте "Щелкните здесь для получения новейшей информации о продукте" в файле справки прилагающегося программного обеспечения "Everio MediaBrowser".

**Создание списка воспроизведения с заголовком**

Создайте список воспроизведения, просто выбрав дату записи и экран с названием из списка.

1 Выберите режим воспроизведения.

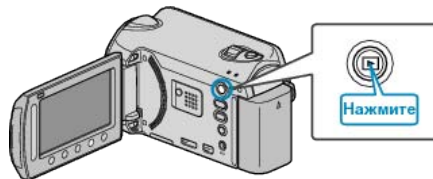

2 Выберите режим видео.



3 Нажмите **MENU**, чтобы отобразить меню.

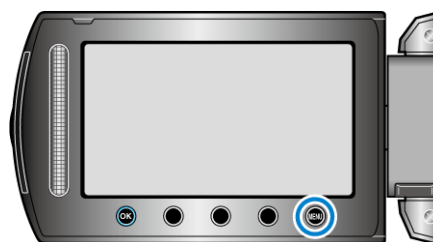

4 Выберите „НАЗВАНИЕ КАРТИНКИ“ и нажмите **OK**.

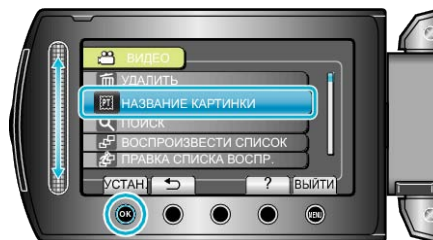

5 Выберите название и нажмите **OK**.



- Чтобы проверить название, нажмите „ПРОВ.“.

6 Выберите нужную дату записи и нажмите **OK**.

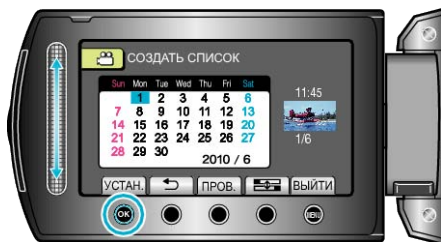

- Чтобы проверить выбранный видеофайл, нажмите „ПРОВ.“.
- После установки нажмите **OK**.

Название изображения
Лучшее воспоминание
С юбилеем
Бизнес
Празднование
ПОЗДРАВЛЕНИЯ
ВЫПУСКНОЙ
С Днем Рождения!
С Днем Отца!
С Днем Матери!
ВЫХОДНЫЕ
С Новым Годом!
С Днем Валентина!
Наш ребенок
Наша семья
Экскурсия
ОТПУСК
Школьные воспоминания
Поздравления с праздником
Спорт
Свадьба

**ПРИМЕЧАНИЕ:**

- Воспроизведите DVD-диск, созданный из списка воспроизведения с заголовком, на проигрывателе DVD. Заголовок не будет воспроизведен, если вы подключите данный аппарат к записывающему устройству DVD (не обязательно).
- Чтобы добавить заголовок к уже созданному списку воспроизведения, обратитесь к следующему.  
"Добавление экранов с названиями в списки воспроизведения" (стр.74)

### Создание списков воспроизведения из записанных видео

Список, созданный из ваших любимых видео, называется список воспроизведения. Создав список воспроизведения, вы сможете воспроизводить только свои любимые видео в желаемом порядке. Изначальный видеофайл сохраняется, даже если он добавлен в список воспроизведения.

- Создание нового списка воспроизведения  
"Создание списков воспроизведения из выбранных файлов" (стр.67)  
"Создание списков воспроизведения на основании группы" (стр.69)  
"Создание списков воспроизведения на основании даты" (стр.70)  
"Создание списков воспроизведения на основании события" (стр.71)
- Редактирование или удаление созданного списка воспроизведения  
"Редактирование списков воспроизведения" (стр.72)  
"Удаление списков воспроизведения" (стр.73)  
"Добавление экранов с названиями в списки воспроизведения" (стр.74)

**ПРИМЕЧАНИЕ:**

- Когда видеофайл удаляется или перемещается, этот же файл будет удален из списка воспроизведения.
- Список воспроизведения не будет изменен, если зарегистрированный файл будет разделен на части. Однако, если один из разделенных файлов будет удален или перемещен, исходный файл будет удален из списка воспроизведения.
- Вы можете создать максимум 99 списков воспроизведения.

### Создание списков воспроизведения из выбранных файлов

Создайте список воспроизведения, упорядочив файлы один за одним.

1 Выберите режим воспроизведения.

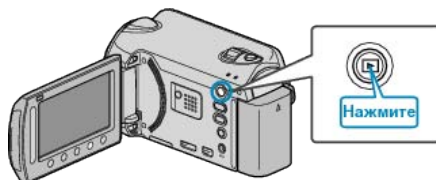

2 Выберите режим видео.



3 Нажмите **MENU**, чтобы отобразить меню.

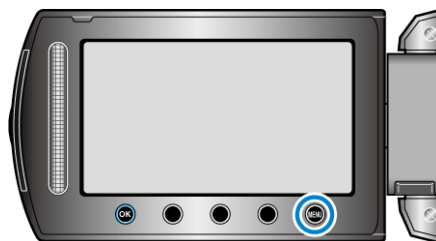

4 Выберите „ПРАВКА СПИСКА ВОСПР.“ и нажмите **OK**.



5 Выберите „НОВЫЙ СПИСОК“ и нажмите **OK**.

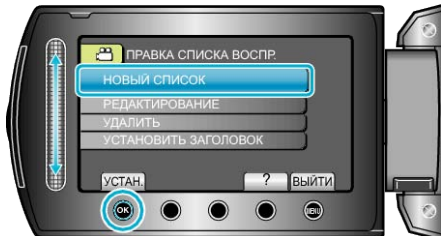

6 Выберите „СОЗДАТЬ ИЗ СЦЕНЫ“ и нажмите **OK**.

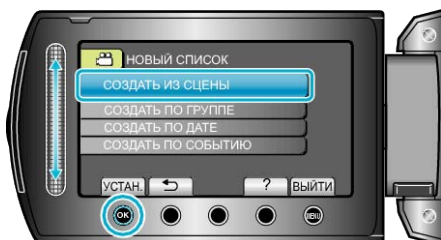

7 Выберите файл для добавления к списку воспроизведения и нажмите **OK**.



• Чтобы проверить выбранный видеофайл, нажмите „ПРОВ.“.

8 Выберите место вставки и нажмите **OK**.



- Выбранные видео будут добавлены в список воспроизведения справа.
- Чтобы удалить видео из списка воспроизведения, нажмите "→", чтобы выбрать видео, и нажмите **OK**.
- Повторите шаги 7-8 и упорядочите видеофайлы в списке воспроизведения.

9 По завершении упорядочивания нажмите **OK**.



10 Выберите „СОХРАНИТЬ И ВЫЙТИ“ и нажмите **OK**.



## Создание списков воспроизведения на основании группы

Создайте список воспроизведения, упорядочив несколько файлов на основании группы.

1 Выберите режим воспроизведения.

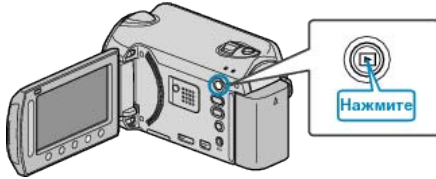

2 Выберите режим видео.



3 Нажмите  $\text{MENU}$ , чтобы отобразить меню.

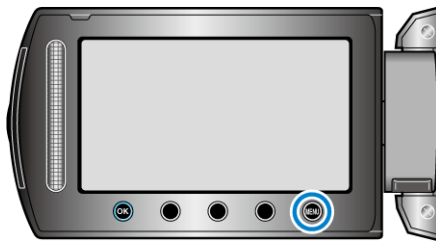

4 Выберите „ПРАВКА СПИСКА ВОСПР.“ и нажмите  $\text{OK}$ .

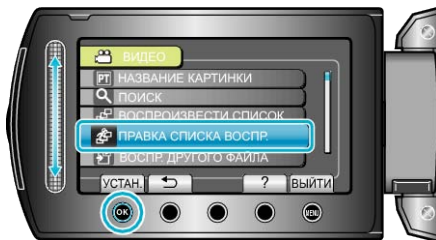

5 Выберите „НОВЫЙ СПИСОК“ и нажмите  $\text{OK}$ .

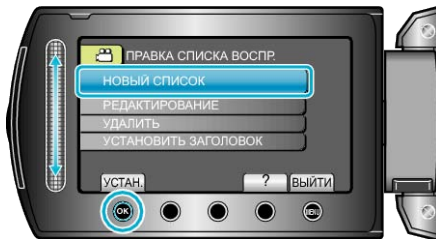

6 Выберите „СОЗДАТЬ ПО ГРУППЕ“ и нажмите  $\text{OK}$ .

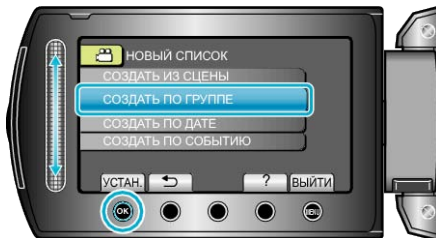

7 Выберите группу для добавления к списку воспроизведения и нажмите  $\text{OK}$ .



• Чтобы проверить выбранный видеофайл, нажмите „ПРОВ.“.

8 Выберите место вставки и нажмите  $\text{OK}$ .



• Выбранные видео будут добавлены в список воспроизведения справа.

• Чтобы удалить видео из списка воспроизведения, нажмите "→", чтобы выбрать видео, и нажмите  $\text{OK}$ .

• Повторите шаги 7-8 и упорядочите видеофайлы в списке воспроизведения.

9 По завершении упорядочивания нажмите  $\text{MENU}$ .



10 Выберите „СОХРАНИТЬ И ВЫЙТИ“ и нажмите  $\text{OK}$ .



### Создание списков воспроизведения на основании даты

Создайте список воспроизведения, упорядочив несколько файлов на основании даты записи.

1 Выберите режим воспроизведения.

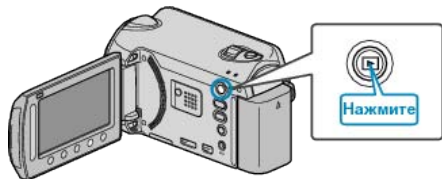

2 Выберите режим видео.



3 Нажмите **Меню**, чтобы отобразить меню.

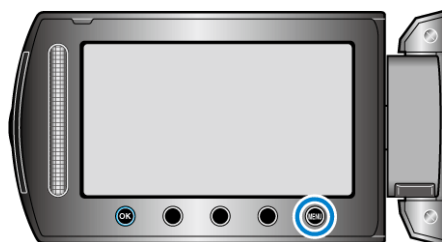

4 Выберите „ПРАВКА СПИСКА ВОСПР.“ и нажмите **ОК**.

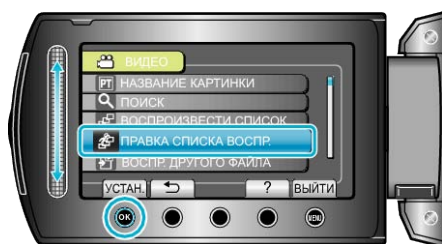

5 Выберите „НОВЫЙ СПИСОК“ и нажмите **ОК**.

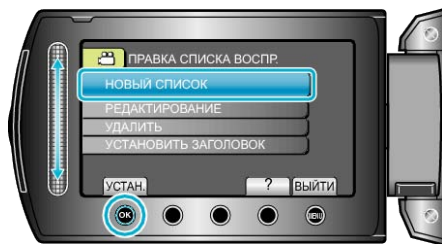

6 Выберите „СОЗДАТЬ ПО ДАТЕ“ и нажмите **ОК**.

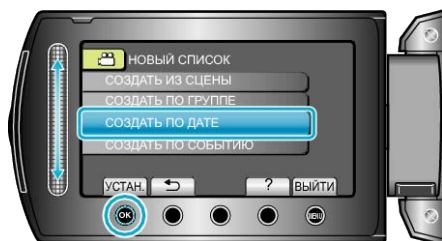

7 Выберите дату записи для добавления к списку воспроизведения и нажмите **ОК**.



• Чтобы проверить выбранный видеофайл, нажмите „ПРОВ.“.

8 Выберите место вставки и нажмите **ОК**.



- Выбранные видео будут добавлены в список воспроизведения справа.
- Чтобы удалить видео из списка воспроизведения, нажмите "→", чтобы выбрать видео, и нажмите **ОК**.
- Повторите шаги 7-8 и упорядочите видеофайлы в списке воспроизведения.

9 По завершении упорядочивания нажмите **Меню**.



10 Выберите „СОХРАНИТЬ И ВЫЙТИ“ и нажмите **ОК**.



## Создание списков воспроизведения на основании события

Создайте список воспроизведения, упорядочив несколько файлов на основании событий и дат записи.

1 Выберите режим воспроизведения.

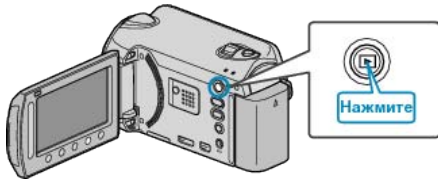

2 Выберите режим видео.



3 Нажмите  $\text{MENU}$ , чтобы отобразить меню.

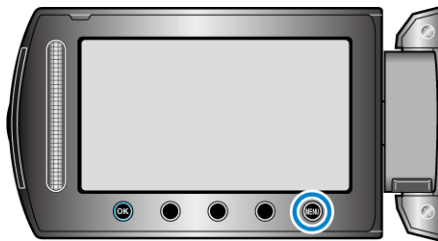

4 Выберите „ПРАВКА СПИСКА ВОСПР.“ и нажмите  $\text{OK}$ .

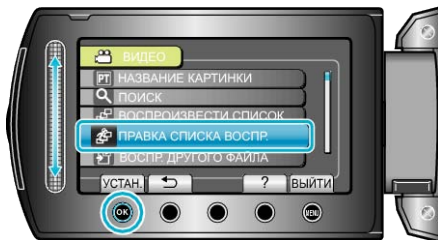

5 Выберите „НОВЫЙ СПИСОК“ и нажмите  $\text{OK}$ .

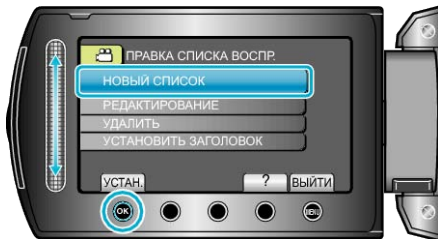

6 Выберите „СОЗДАТЬ ПО СОБЫТИЮ“ и нажмите  $\text{OK}$ .

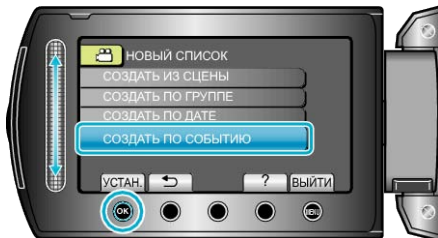

7 Выберите событие и нажмите  $\text{OK}$ .



8 Выберите дату записи для добавления к списку воспроизведения и нажмите  $\text{OK}$ .



• Чтобы проверить выбранный видеофайл, нажмите „ПРОВ.“.

9 Выберите место вставки и нажмите  $\text{OK}$ .



- Выбранные видео будут добавлены в список воспроизведения справа.
- Чтобы удалить видео из списка воспроизведения, нажмите "→", чтобы выбрать видео, и нажмите  $\text{OK}$ .
- Повторите шаги 8-9 и упорядочите видеофайлы в списке воспроизведения.

10 По завершении упорядочивания нажмите  $\text{MENU}$ .



11 Выберите „СОХРАНИТЬ И ВЫЙТИ“ и нажмите  $\text{OK}$ .



## Редактирование списков воспроизведения

Вы можете изменить содержание созданного списка воспроизведения.

1 Выберите режим воспроизведения.

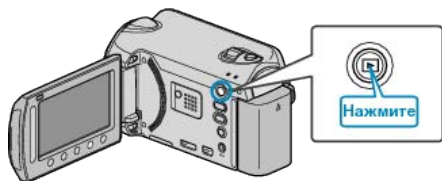

2 Выберите режим видео.



3 Нажмите **Меню**, чтобы отобразить меню.

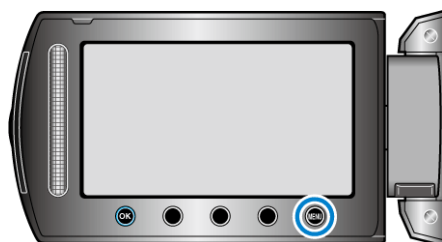

4 Выберите „ПРАВКА СПИСКА ВОСПР.“ и нажмите **OK**.

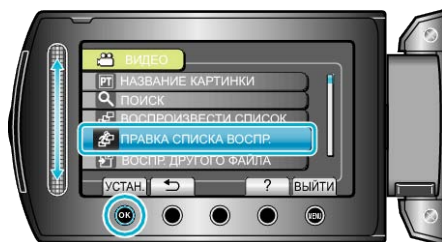

5 Выберите „РЕДАКТИРОВАНИЕ“ и нажмите **OK**.

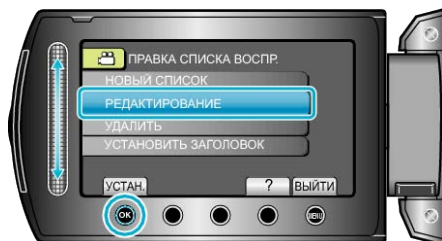

6 Выберите список воспроизведения, который вы хотите отредактировать, и нажмите **OK**.

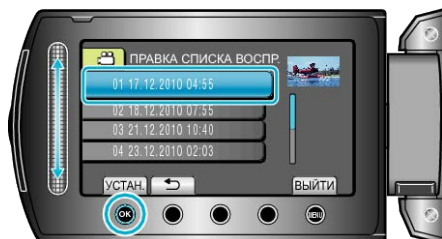

7 Выберите файл для добавления к списку воспроизведения и нажмите **OK**.



• Чтобы проверить выбранный видеофайл, нажмите „ПРОВ.“.

8 Выберите место вставки и нажмите **OK**.



• Выбранные видео будут добавлены в список воспроизведения справа.

• Чтобы удалить видео из списка воспроизведения, нажмите "→", чтобы выбрать видео, и нажмите **OK**.

• Повторите шаги 7-8 и упорядочите видеофайлы в списке воспроизведения.

9 По завершении упорядочивания нажмите **Меню**.



10 Выберите „СОХРАНИТЬ И ВЫЙТИ“ и нажмите **OK**.



- Чтобы выйти, нажмите .

## Удаление списков воспроизведения

Удалите созданные вами списки воспроизведения.

1 Выберите режим воспроизведения.

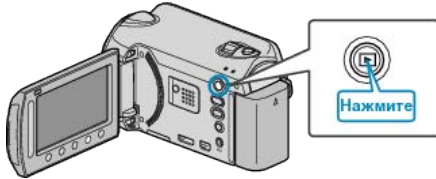

2 Выберите режим видео.



3 Нажмите , чтобы отобразить меню.

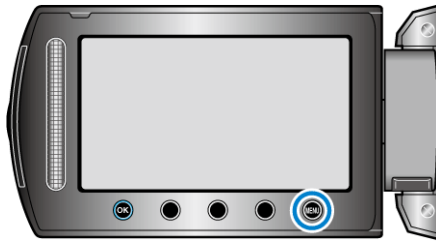

4 Выберите „ПРАВКА СПИСКА ВОСПР.“ и нажмите .

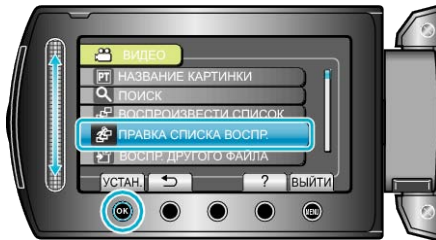

5 Выберите „УДАЛИТЬ“ и нажмите .

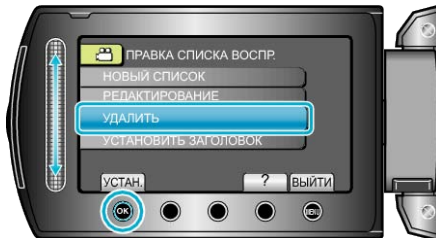

6 Выберите список воспроизведения, который вы хотите удалить, и нажмите .

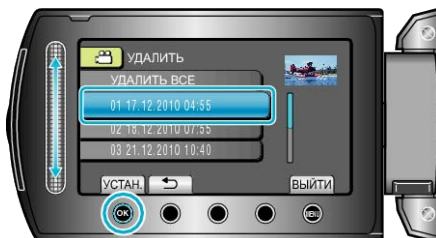

- Когда выбрано „УДАЛИТЬ ВСЕ“, все созданные списки воспроизведения будут удалены.

7 Выберите „ДА“ и нажмите .

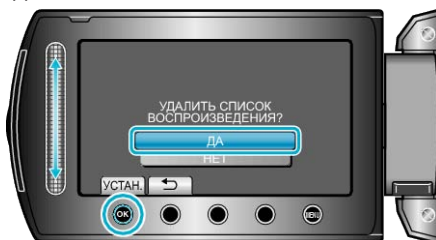

- После удаления нажмите .

## Добавление экранов с названиями в списки воспроизведения

Добавьте экран с названием к созданному списку воспроизведения.

1 Выберите режим воспроизведения.

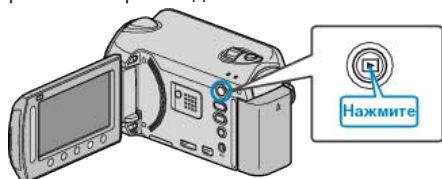

2 Выберите режим видео.



3 Нажмите **MENU**, чтобы отобразить меню.



4 Выберите „ПРАВКА СПИСКА ВОСПР.“ и нажмите **OK**.

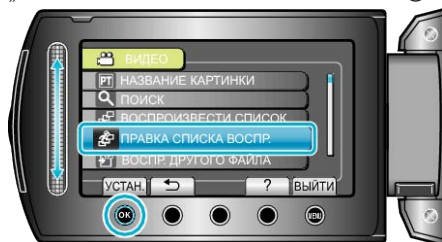

5 Выберите „УСТАНОВИТЬ ЗАГОЛОВОК“ и нажмите **OK**.

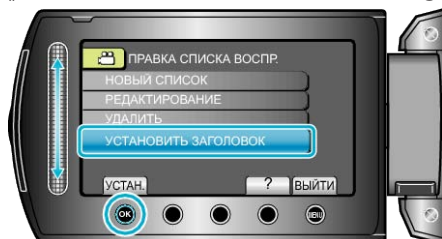

6 Выберите нужный список воспроизведения и нажмите **OK**.

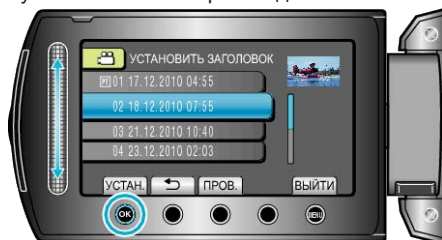

• Для проверки содержимого выбранного списка воспроизведения нажмите „ПРОВ.“.

7 Выберите название и нажмите **OK**.



• Чтобы проверить название, нажмите „ПРОВ.“.  
• Чтобы удалить заголовок, выберите "БЕЗ ЗАГОЛОВКА".

- После установки нажмите **OK**.
- Чтобы выйти, нажмите **MENU**.

### ПРИМЕЧАНИЕ:

#### GZ-HD500

**С помощью прилагающегося программного обеспечения можно создавать только диски AVCHD.**

Чтобы создать DVD-диски, обратитесь к разделу "Копирование файлов на DVD-рекордер или видеомagneтoфон" (стр.90).

С помощью дополнительного программного обеспечения вы можете создать DVD-Video и BD-диски на компьютере.

Загрузить дополнительное программное обеспечение здесь

[http://www.pixela.co.jp/oem/jvc/mediabrowser/e/purchase\\_dl/media-browser\\_hd\\_2/](http://www.pixela.co.jp/oem/jvc/mediabrowser/e/purchase_dl/media-browser_hd_2/)

## Копирование файлов на карту

Вы можете копировать видео и фотографии с жесткого диска или карты microSD на другой носитель.

Копирование фотографий на карты microSD дает возможность принести их в фотомастерскую для печати.

"Копирование всех файлов" (стр.75)

"Копирование выбранных файлов" (стр.76)

### ПРЕДУПРЕЖДЕНИЕ:

- Убедитесь, что на носителе достаточно места.

### Копирование всех файлов

Копирует все видео и фотографии на другой носитель.

1 Выберите режим воспроизведения.

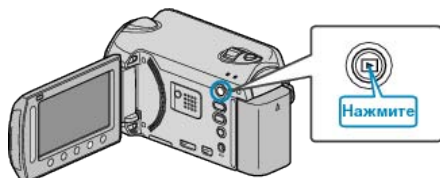

2 Выберите режим видео или фото.



3 Нажмите **OK**, чтобы отобразить меню.

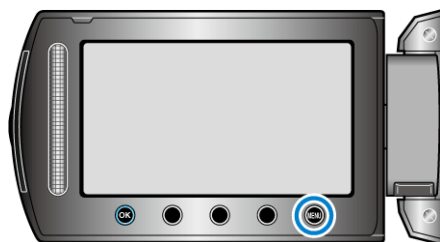

4 Выберите „РЕДАКТИРОВАНИЕ“ и нажмите **OK**.

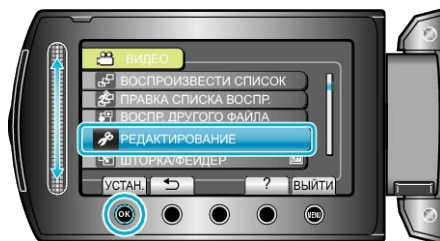

5 Выберите „КОПИР.“ и нажмите **OK**.

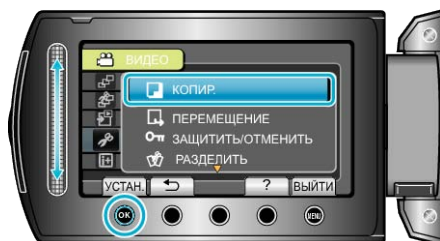

6 Выберите место назначения копирования и нажмите **OK**.

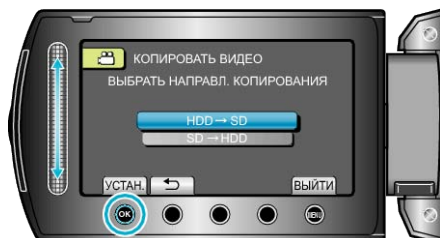

- Направление копирования различается в зависимости от модели.

7 Выберите „КОПИРОВАТЬ ВСЕ“ и нажмите **OK**.

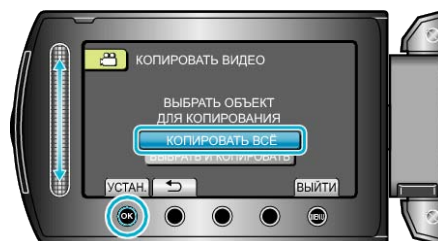

8 Выберите „ДА“ и нажмите **OK**.

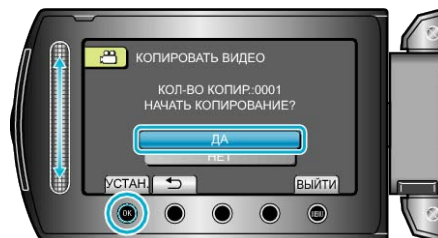

- Начинается копирование.
- По завершении копирования нажмите **OK**.

## Копирование выбранных файлов

Копирует выбранные видео и фотографии на другой носитель.

1 Выберите режим воспроизведения.

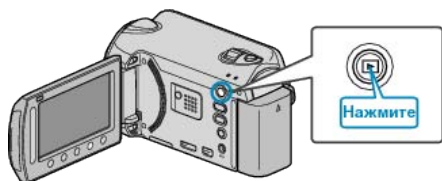

2 Выберите режим видео или фото.



3 Нажмите **OK**, чтобы отобразить меню.

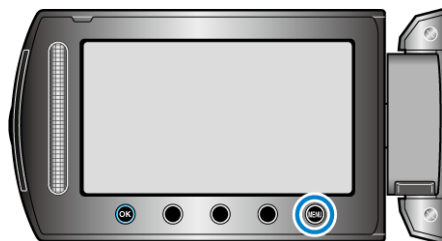

4 Выберите „РЕДАКТИРОВАНИЕ“ и нажмите **OK**.



5 Выберите „КОПИР.“ и нажмите **OK**.

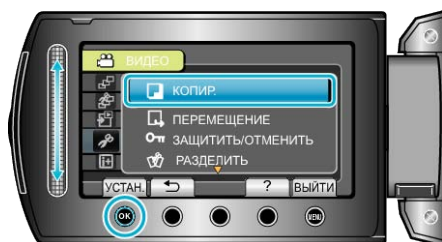

6 Выберите место назначения копирования и нажмите **OK**.

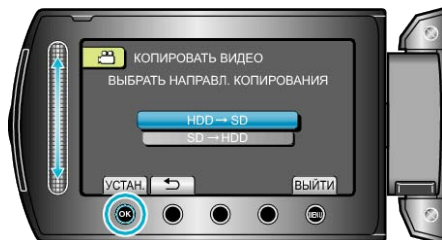

• Направление копирования различается в зависимости от модели.

7 Выберите „ВЫБРАТЬ И КОПИРОВАТЬ“ и нажмите **OK**.



8 Выберите нужный файл и нажмите **OK**.



• На выбранном файле появится значок в виде галочки. Чтобы снять галочку, нажмите **OK** еще раз.

9 Выбрав все файлы для копирования, нажмите „ВЫПОЛ.“.



10 Выберите „ДА“ и нажмите **OK**.

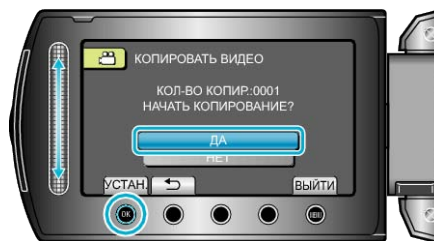

• Начинается копирование.

• По завершении копирования нажмите **OK**.

## Перемещение файлов

Вы можете переместить видео и фотографии с жесткого диска или карты microSD на другой носитель. Перемещенные файлы будут удалены с первоначального носителя. Перемещение фотографий на microSD-карты дает возможность принести их в фотомастерскую для печати. "Перемещение всех файлов" (стр.77)  
"Перемещение выбранных файлов" (стр.78)

### ПРЕДУПРЕЖДЕНИЕ:

- Убедитесь, что на носителе достаточно места.

### Перемещение всех файлов

Перемещает все видео и фотографии на другой носитель. Перемещенные файлы будут удалены с первоначального носителя. Файлы, помеченные значком защиты, не будут удалены с первоначального носителя.

- 1 Выберите режим воспроизведения.

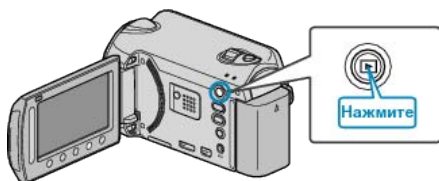

- 2 Выберите режим видео или фото.



- 3 Нажмите **OK**, чтобы отобразить меню.

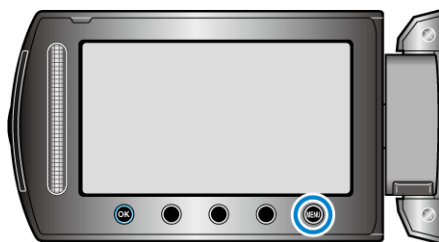

- 4 Выберите „РЕДАКТИРОВАНИЕ“ и нажмите **OK**.

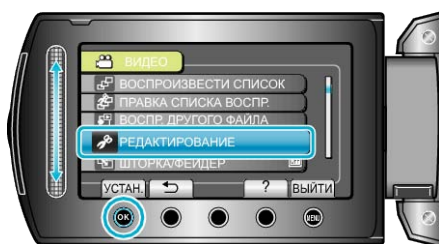

- 5 Выберите „ПЕРЕМЕЩЕНИЕ“ и нажмите **OK**.

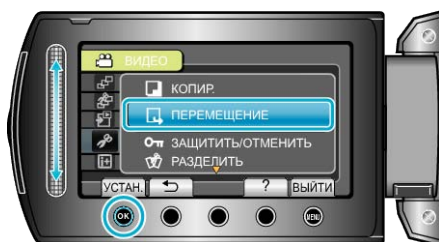

- 6 Выберите место назначения перемещения и нажмите **OK**.



- Направление перемещения различается в зависимости от модели.

- 7 Выберите „ПЕРЕМЕСТИТЬ ВСЁ“ и нажмите **OK**.

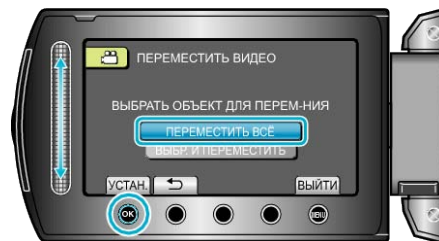

- 8 Выберите „ДА“ и нажмите **OK**.

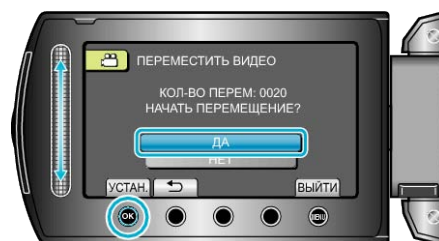

- Начинается перемещение файлов.

- По завершении перемещения нажмите **OK**.

## Перемещение выбранных файлов

Перемещает выбранные видео и фотографии на другой носитель. Перемещенные файлы будут удалены с первоначального носителя.

1 Выберите режим воспроизведения.

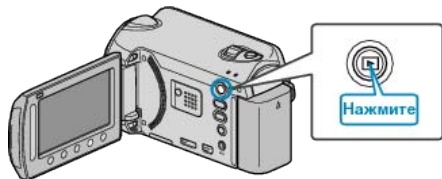

2 Выберите режим видео или фото.



3 Нажмите **Меню**, чтобы отобразить меню.

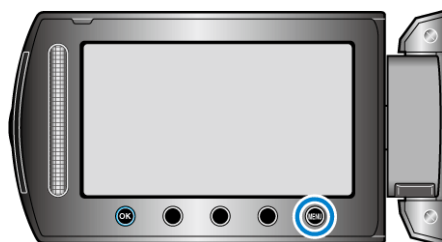

4 Выберите „РЕДАКТИРОВАНИЕ“ и нажмите **OK**.

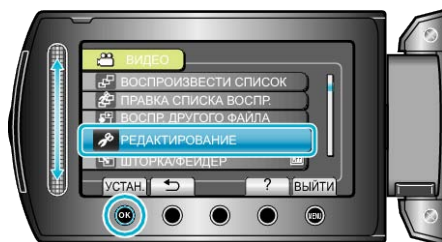

5 Выберите „ПЕРЕМЕЩЕНИЕ“ и нажмите **OK**.

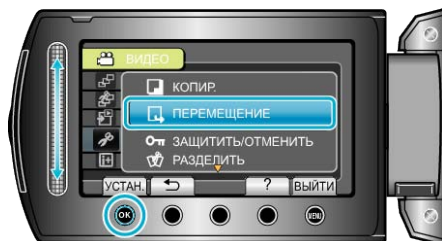

6 Выберите место назначения перемещения и нажмите **OK**.

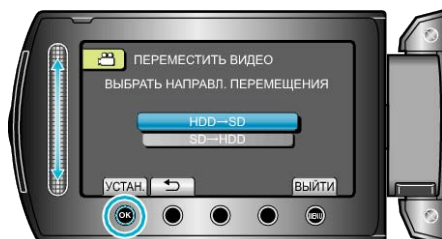

• Направление перемещения различается в зависимости от модели.

7 Выберите „ВЫБР. И ПЕРЕМЕСТИТЬ“ и нажмите **OK**.

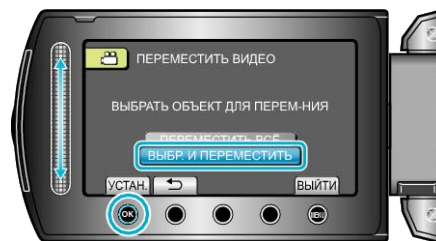

8 Выберите нужный файл и нажмите **OK**.



• На выбранном файле появится значок в виде галочки. Чтобы снять галочку, нажмите **OK** еще раз.

9 Выбрав все файлы для перемещения, нажмите **ВЫПОЛ.**



10 Выберите „ДА“ и нажмите **OK**.

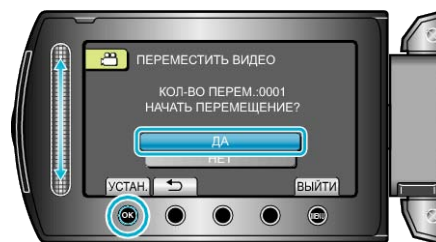

• Начинается перемещение файлов.

• По завершении перемещения нажмите **OK**.

## Создание дисков на записывающем устройстве BD/DVD (GZ-HD620)

Вы можете копировать записанные файлы на диски, используя записывающее устройство BD/DVD.

### Совместимые записывающие устройства BD/DVD

Название изделия	Описание
Записывающее устройство DVD • CU-VD3	<ul style="list-style-type: none"> <li>Дает возможность копировать фотографии, сделанные данным аппаратом, на DVD без использования компьютера.</li> </ul>
Записывающее устройство DVD • CU-VD50	<ul style="list-style-type: none"> <li>Создает DVD и выполняет функции внешнего дисководов для DVD при подключении к компьютеру. Кроме того, созданные DVD могут быть воспроизведены, когда CU-VD50U подключен к телевизору.</li> </ul>
Записывающее устройство BD • LG № модели BE06LU10	<ul style="list-style-type: none"> <li>Дает возможность копировать фотографии, сделанные данным аппаратом, на BD без использования компьютера.</li> </ul>

## Создание дисков на записывающем устройстве BD/DVD

### ■ Подготовка записывающего устройства BD/DVD

"Подготовка записывающего устройства DVD (CU-VD50)" (☞ стр.79)

"Подготовка записывающего устройства DVD (CU-VD3)" (☞ стр.80)

"Подготовка записывающего устройства BD" (☞ стр.80)

"Выбор качества для сохранения на диски (ИЗМЕН. НОСИТЕЛЬ ЗАП.)" (☞ стр.81)

### ■ Копирование на BD/DVD

"Копирование всех файлов" (☞ стр.81)

"Копирование файлов на основании даты" (☞ стр.82)

"Копирование файлов на основании событий (только режим видео)" (☞ стр.83)

"Копирование выбранных списков воспроизведения (только режим видео)" (☞ стр.84)

"Копирование выбранных файлов" (☞ стр.85)

### ■ Другие операции

"Воспроизведение файлов" (☞ стр.86)

"Финализация дисков после копирования" (☞ стр.86)

"Обзорное воспроизведение" (☞ стр.86)

### ПРИМЕЧАНИЕ:

- Время, доступное для записи на BD/DVD, различается в зависимости от способа записи.

## Подготовка записывающего устройства DVD (CU-VD50)

### 1 Подключите USB-кабель и адаптер переменного тока.

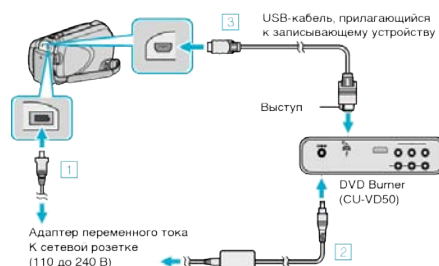

① Подключите адаптер переменного тока к аппарату.

② Подключите адаптер переменного тока записывающего устройства DVD к питанию.

③ Подключите USB-кабель, прилагающийся к записывающему устройству DVD.

- Также обратитесь к руководству по эксплуатации записывающего устройства DVD.

### 2 Включите записывающее устройство DVD и вставьте в него чистый диск.

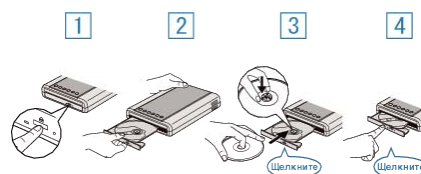

① Чтобы включить изделие, нажмите кнопку включения питания.

② Нажмите кнопку извлечения, чтобы открыть дисковод.

③ Полностью откройте дисковод и загрузите новый диск должным образом.

④ Нажмите на дисковод, пока не раздастся щелчок.

### 3 Откройте ЖК-монитор.

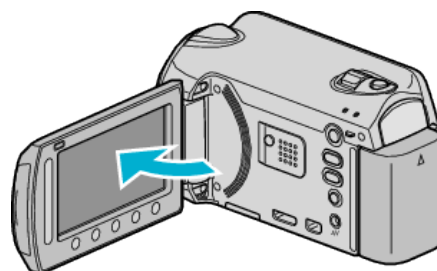

- Появится меню СОЗДАТЬ DVD.

- Пока USB-кабель подключен, будет отображаться меню СОЗДАТЬ DVD.

### ПРЕДУПРЕЖДЕНИЕ:

- При подключении устройств обязательно выключите питание. В противном случае это может привести к электрическому удару и поломкам оборудования.

### ПРИМЕЧАНИЕ:

- Кнопки на записывающем устройстве DVD (CU-VD50), кроме кнопок включения питания и извлечения диска, не работают, когда оно подключено к аппарату.

### Подготовка записывающего устройства DVD (CU-VD3)

1 Подключите USB-кабель и адаптер переменного тока.

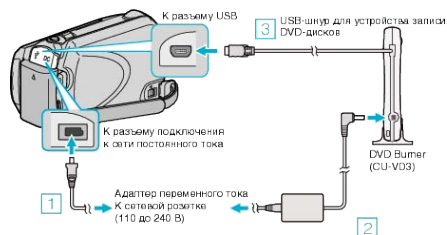

• Также обратитесь к руководству по эксплуатации записывающего устройства DVD.

- 1 Подключите адаптер переменного тока к аппарату.
- 2 Подключите адаптер переменного тока записывающего устройства DVD к питанию.
- 3 Подключите USB-кабель, прилагающийся к записывающего устройства DVD к аппарату.

2 Вставьте новый диск.

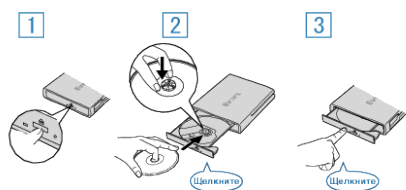

- 1 Нажмите кнопку извлечения, чтобы открыть дисковод.
- 2 Полностью откройте дисковод и загрузите новый диск должным образом.
- 3 Нажмите на дисковод, пока не раздастся щелчок.

3 Откройте ЖК-монитор.

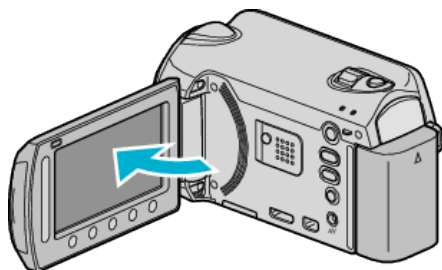

- Появится меню СОЗДАТЬ DVD.
- Пока USB-кабель подключен, будет отображаться меню СОЗДАТЬ DVD.

#### ПРЕДУПРЕЖДЕНИЕ:

- При подключении устройств обязательно выключите питание. В противном случае это может привести к электрическому удару и поломкам оборудования.

### Подготовка записывающего устройства BD

#### ПРИМЕЧАНИЕ:

При подсоединении к внешнему дисководу Blu-ray используйте USB-кабель с разъемами Mini-A (штырьковый) – B (штырьковый). USB-кабель, прилагающийся к этой камере, не может быть использован.

Чтобы использовать USB-кабель, прилагающийся к внешнему дисководу Blu-ray, приобретите USB-удлинитель.

- Mini-A (штырьковый) – A (гнездовой)  
(Номер компонента: QAM0852-001)

1 Подключите USB-кабель и адаптер переменного тока.

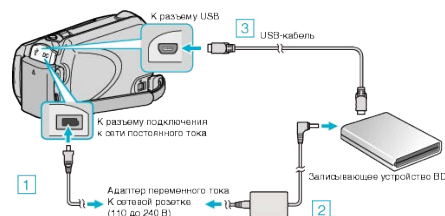

- 1 Подключите адаптер переменного тока к аппарату.
- 2 Подключите адаптер переменного тока записывающего устройства BD к питанию.
- 3 Подключите USB-кабель записывающего устройства BD к аппарату.

- Также обратитесь к руководству по эксплуатации записывающего устройства BD.

2 Вставьте новый диск.

- Чтобы включить, нажмите кнопку включения питания на записывающем устройстве BD.



- 1 Нажмите кнопку извлечения, чтобы открыть дисковод.
- 2 Полностью откройте дисковод и загрузите новый диск должным образом.
- 3 Нажмите на дисковод, пока не раздастся щелчок.

3 Откройте ЖК-монитор.

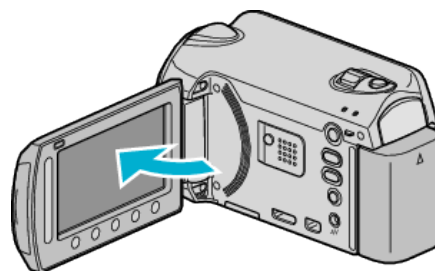

- Появится меню резервного копирования.
- Пока USB-кабель подключен, будет отображаться меню резервного копирования.

#### ПРЕДУПРЕЖДЕНИЕ:

- При подключении устройств обязательно выключите питание. В противном случае это может привести к электрическому удару и поломкам оборудования.

### Выбор качества для сохранения на диски (ИЗМЕН. НОСИТЕЛЬ ЗАП.)

Установите тип и качество видео диска, который будет создан с помощью записывающего устройства BD/DVD. Регулировка необходима при создании DVD с помощью записывающего устройства BD или DVD с помощью записывающего устройства DVD.

1 Выберите режим видео.



2 Выберите „ИЗМЕН. НОСИТЕЛЬ ЗАП.“ и нажмите **OK**.

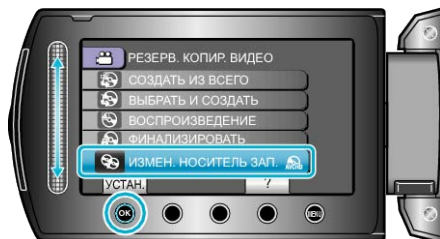

#### ■ Резервное копирование видео с помощью записывающего устройства DVD

Настройка	Подробные сведения
DVD(AVCHD)	Сохраняет видео на диски DVD в формате высокого разрешения.
DVD-Video	Сохраняет видео на диски DVD после преобразования в стандартное качество изображения.

#### ■ Резервное копирование видео с помощью записывающего устройства BD

Настройка	Подробные сведения
Blu-ray DISC	Сохраняет видео на диски BD в формате высокого разрешения.
DVD(AVCHD)	Сохраняет видео на диски DVD в формате высокого разрешения.
DVD-Video	Сохраняет видео на диски DVD после преобразования в стандартное качество изображения.

Меры предосторожности при резервном копировании в формате DVD-Video :

- Преобразование видео с высокого разрешение на стандартное занимает примерно в 1,2 раза дольше. (Изначальное видео остается в формате высокого разрешения.)
- Каждая сцена сохраняется как раздел. Видео приостанавливается в промежутках между сценами, но это не является неисправностью.
- Видео не могут быть сохранены на диски DVD-R DL (двухслойные). Используйте диск DVD-R или DVD-RW.

#### ПРИМЕЧАНИЕ:

- Диски DVD, созданные с выбором „DVD-Video“, могут воспроизводиться на обычном проигрывателе DVD.
- При резервном копировании фотографий может быть выбрано „Blu-ray DISC“ или „DVD“. Качество изображения фотографий не будет изменено.

### Копирование всех файлов

Все файлы, записанные на данный аппарат, будут скопированы. Вы также можете выбрать и скопировать только файлы, которые никогда прежде не копировались.

1 Выберите режим видео или фото.



2 Выберите „СОЗДАТЬ ИЗ ВСЕГО“/„СОХРАНИТЬ ВСЕ“ и нажмите **OK**.

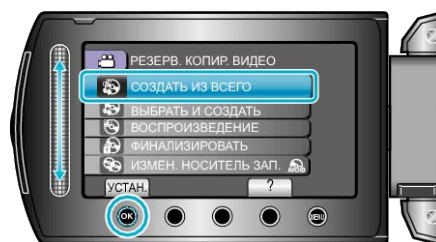

3 Выберите носитель, на который нужно осуществить копирование и нажмите **OK**.

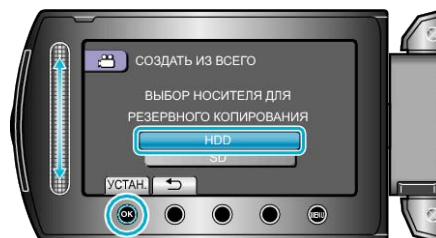

4 Выберите необходимое меню и нажмите **OK**.

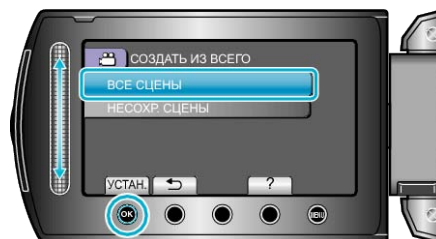

Настройка	Подробные сведения
👤 „ВСЕ СЦЕНЫ“	Копируются все файлы на носителя записи.
📷 „ВСЕ СНИМКИ“	
👤 „НЕСОХР. СЦЕНЫ“	Видеокамера автоматически выбирает и копирует файлы, которые никогда не копировались.
📷 „НЕСОХРАНЕННЫЕ СНИМКИ“	

5 Выберите „ВЫПОЛНИТЬ“ и нажмите **OK**.



- Отобразится количество дисков, необходимое для копирования файлов. Подготовьте нужное количество дисков.

6 Выберите „ДА“ или „НЕТ“ и нажмите **OK**. (только режим 📷)



- Когда выбрано „ДА“, видео с одинаковыми датами записи отображаются по группам.
- Когда выбрано „НЕТ“, видео отображаются по датам записи.

7 Выберите „ВЫПОЛНИТЬ“ и нажмите **OK**.



- Когда появится сообщение "ВСТАВЬТЕ СЛЕДУЮЩИЙ ДИСК", смените диск.
- По завершении копирования нажмите **OK**.

8 Закройте ЖК-монитор, а затем отключите USB-кабель.

**ПРЕДУПРЕЖДЕНИЕ:**

- Не выключайте питание и не отключайте USB-кабель до тех пор, пока копирование не будет завершено.
- Файлы, не отображаемые на экране указателя во время воспроизведения, не будут скопированы.

**Копирование файлов на основании даты**

Файлы сортируются и копируются по дате записи.

1 Выберите режим видео или фото.



2 Выберите „ВЫБРАТЬ И СОЗДАТЬ“, „ВЫБРАТЬ И СОХРАНИТЬ“ и нажмите **OK**.

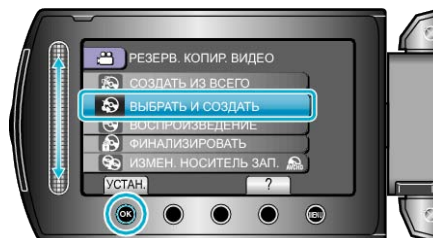

3 Выберите носитель, на который нужно осуществить копирование и нажмите **OK**.

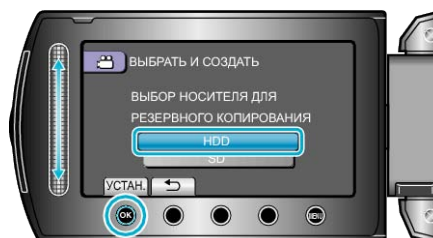

4 Выберите „СОЗДАТЬ ПО ДАТЕ“, „СОХРАНИТЬ ПО ДАТЕ“ и нажмите **OK**.

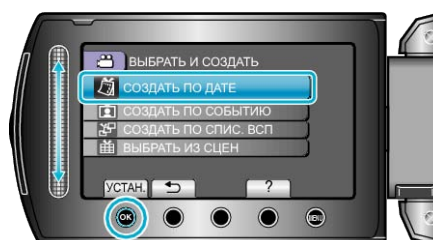

5 Выберите нужную дату записи и нажмите **OK**.



6 Выберите „ВЫПОЛНИТЬ“ и нажмите **OK**.

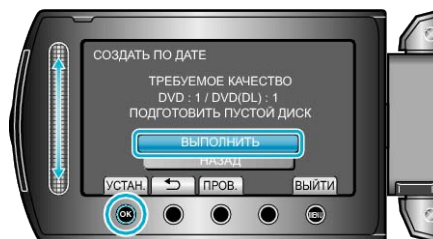

- Отобразится количество дисков, необходимое для копирования файлов. Подготовьте нужное количество дисков.
  - Нажмите „ПРОВ.“, чтобы проверить файл, который нужно скопировать.
- 7 Выберите „ДА“ или „НЕТ“ и нажмите **OK**. (только режим )



- Когда выбрано „ДА“, видео с одинаковыми датами записи отображаются по группам.
- Когда выбрано „НЕТ“, видео отображаются по датам записи.

8 Выберите „ВЫПОЛНИТЬ“ и нажмите **OK**.



- Когда появится сообщение "ВСТАВЬТЕ СЛЕДУЮЩИЙ ДИСК", смените диск.
- По завершении копирования нажмите **OK**.

9 Закройте ЖК-монитор, а затем отключите USB-кабель.

**ПРЕДУПРЕЖДЕНИЕ:**

- Не выключайте питание и не отключайте USB-кабель до тех пор, пока копирование не будет завершено.
- Файлы, не отображаемые на экране указателя во время воспроизведения, не будут скопированы.

**Копирование файлов на основании событий (только режим видео)**

Видео сортируются и копируются по зарегистрированному событию.

1 Выберите режим видео.



2 Выберите „ВЫБРАТЬ И СОЗДАТЬ“ и нажмите **OK**.

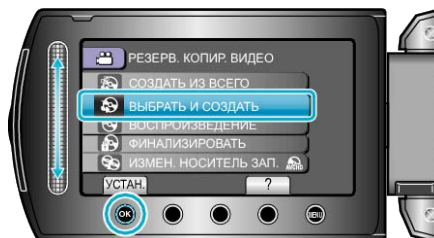

3 Выберите носитель, на который нужно осуществить копирование и нажмите **OK**.

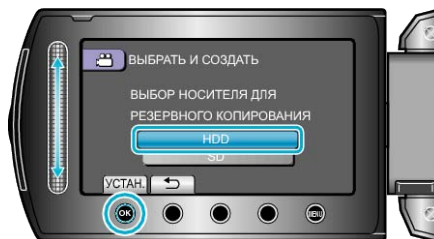

4 Выберите „СОЗДАТЬ ПО СОБЫТИЮ“ и нажмите **OK**.



5 Выберите нужное событие и нажмите **OK**.



6 Выберите „ВЫПОЛНИТЬ“ и нажмите **OK**.

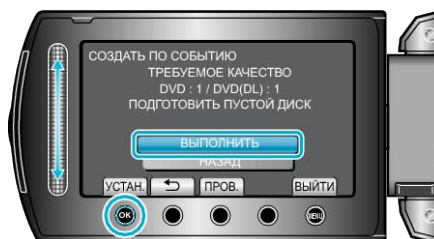

- Отобразится количество дисков, необходимое для копирования файлов. Подготовьте нужное количество дисков.
- Нажмите „ПРОВ.“, чтобы проверить файл, который нужно скопировать.

7 Выберите „ДА“ или „НЕТ“ и нажмите **OK**.



- Когда выбрано „ДА“, видео с одинаковыми датами записи отображаются по группам.
- Когда выбрано „НЕТ“, видео отображаются по датам записи.

8 Выберите „ВЫПОЛНИТЬ“ и нажмите **OK**.



- Когда появится сообщение "ВСТАВЬТЕ СЛЕДУЮЩИЙ ДИСК", смените диск.
- По завершении копирования нажмите **OK**.

9 Закройте ЖК-монитор, а затем отключите USB-кабель.

**ПРЕДУПРЕЖДЕНИЕ:**

- Не выключайте питание и не отключайте USB-кабель до тех пор, пока копирование не будет завершено.
- Файлы, не отображаемые на экране указателя во время воспроизведения, не будут скопированы.

**ПРИМЕЧАНИЕ:**

- Связывание файлов с событиями
- "Связывание файлов с событиями до записи" (стр.34)  
 "Изменение присвоенных видеофайлам событий" (стр.58)

**Копирование выбранных списков воспроизведения (только режим видео)**

Организуйте и копируйте созданные списки воспроизведения в желаемом порядке.

1 Выберите режим видео.



2 Выберите „ВЫБРАТЬ И СОЗДАТЬ“ и нажмите **OK**.

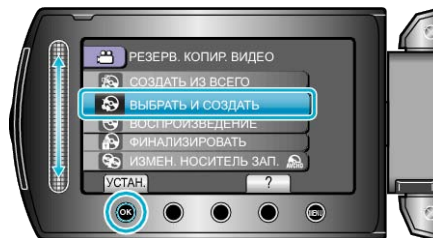

3 Выберите носитель, на который нужно осуществить копирование и нажмите **OK**.

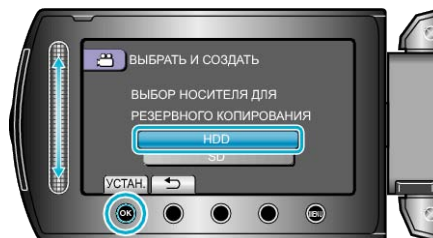

4 Выберите „СОЗДАТЬ ПО СПИС. ВСП“ и нажмите **OK**.

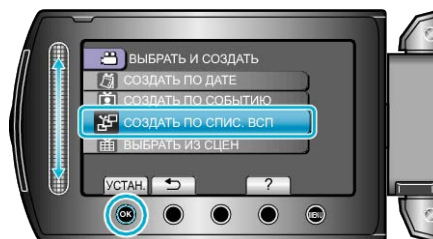

5 Выберите желаемые видео и нажмите **OK**.



- Чтобы проверить выбранный видеофайл, нажмите „ПРОВ.“.

6 Выберите место вставки и нажмите **OK**.



- Выбранные видео будут добавлены в список воспроизведения справа.
- Чтобы удалить видео из списка воспроизведения, нажмите "→", чтобы выбрать видео, и нажмите **OK**.

- Повторите шаги 5-6 и упорядочите видеофайлы в списке воспроизведения.

7 По завершении упорядочивания нажмите „СОХР.“.



- Положения кнопок выбора операций "←"/"→" и "СОХР." могут меняться в соответствии с положением курсора.

8 Выберите „ВЫПОЛНИТЬ“ и нажмите **OK**.

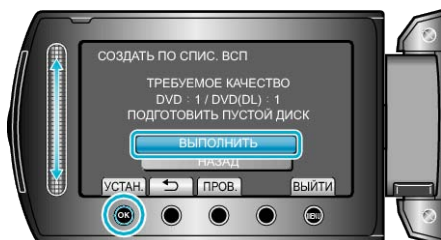

- Отобразится количество дисков, необходимое для копирования файлов.

Подготовьте нужное количество дисков.

- Нажмите „ПРОВ.“, чтобы проверить файл, который нужно скопировать.

9 Нажмите **OK**.

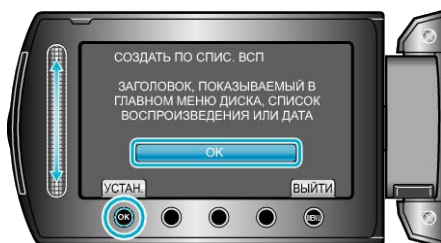

10 Выберите „ВЫПОЛНИТЬ“ и нажмите **OK**.

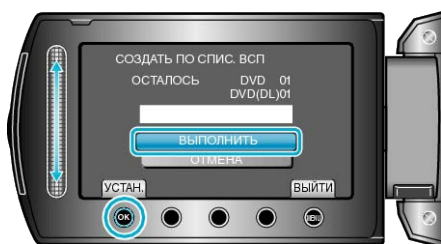

- Когда появится сообщение "ВСТАВЬТЕ СЛЕДУЮЩИЙ ДИСК", смените диск.

- По завершении копирования нажмите **OK**.

11 Закройте ЖК-монитор, а затем отключите USB-кабель.

**ПРЕДУПРЕЖДЕНИЕ:**

- Не выключайте питание и не отключайте USB-кабель до тех пор, пока копирование не будет завершено.
- Файлы, не отображаемые на экране указателя во время воспроизведения, не будут скопированы.

**ПРИМЕЧАНИЕ:**

- Список списков воспроизведения отобразится в заглавном меню созданного DVD.

- Создание списка воспроизведения

"Создание списков воспроизведения из записанных видео" (стр.67)

"Создание списка воспроизведения с заголовком" (стр.66)

**Копирование выбранных файлов**

Выберите и скопируйте необходимые файлы.

1 Выберите режим видео или фото.



2 Выберите „ВЫБРАТЬ И СОЗДАТЬ“, „ВЫБРАТЬ И СОХРАНИТЬ“ и нажмите **OK**.

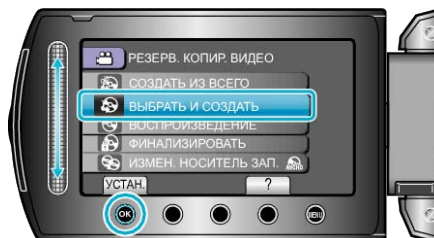

3 Выберите носитель, на который нужно осуществить копирование и нажмите **OK**.

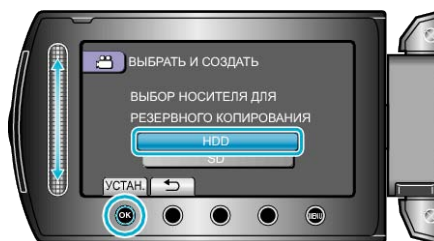

4 Выберите „ВЫБРАТЬ ИЗ СЦЕН“, „ВЫБРАТЬ ИЗОБРАЖЕНИЯ“ и нажмите **OK**.

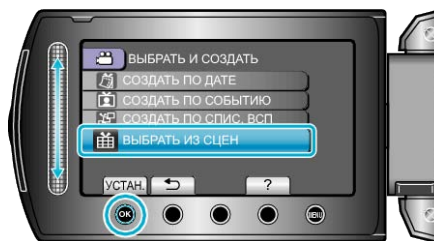

5 Выберите нужные файлы и нажмите **OK**.



- На выбранном файле появится значок в виде галочки. Чтобы снять галочку, нажмите **OK**.

- Чтобы проверить видео, нажмите „ПРОВ.“.

6 По завершении выбора нажмите „СОХР.“.



7 Выберите „ВЫПОЛНИТЬ“ и нажмите **OK**.



- Отобразится количество дисков, необходимое для копирования файлов.

Подготовьте нужное количество дисков.

- 8 Выберите „ДА“ или „НЕТ“ и нажмите **OK**. (только режим )



- Когда выбрано „ДА“, видео с одинаковыми датами записи отображаются по группам.
- Когда выбрано „НЕТ“, видео отображаются по датам записи.

- 9 Выберите „ВЫПОЛНИТЬ“ и нажмите **OK**.



- Когда появится сообщение "ВСТАВЬТЕ СЛЕДУЮЩИЙ ДИСК", смените диск.
- По завершении копирования нажмите **OK**.

- 10 Закройте ЖК-монитор, а затем отключите USB-кабель.

### ПРЕДУПРЕЖДЕНИЕ:

- Не выключайте питание и не отключайте USB-кабель до тех пор, пока копирование не будет завершено.
- Файлы, не отображаемые на экране указателя во время воспроизведения, не будут скопированы.

## Воспроизведение файлов

Проверяет созданный диск.

Подробности о работе

"Воспроизведение BD/DVD, созданного с помощью данного аппарата" (стр.51)

## Финализация дисков после копирования

Финализирует диск по завершении копирования. Это дает возможность воспроизведения диска с использованием данного аппарата, записывающего устройства BD/DVD или проигрывателя BD/DVD, поддерживающего форматы BD-MV и AVCHD.

- 1 Выберите режим видео или фото.



- 2 Выберите „ФИНАЛИЗИРОВАТЬ“ и нажмите **OK**.

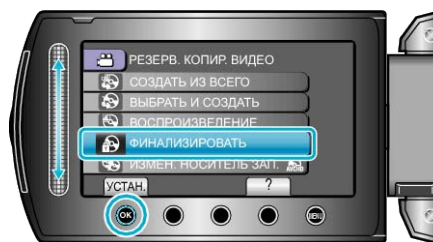

- 3 Выберите „ДА“ и нажмите **OK**.

- По завершении финализации нажмите **OK**.

## Обзорное воспроизведение

Вы можете воспроизвести несколько секунд из каждой сцены записанных видео на созданном DVD-диске.

- 1 Установите созданный DVD-диск в проигрыватель DVD.

- 2 Выберите „ВОСПР. КАТАЛОГА“ на телевизоре.

- Сборник будет воспроизводиться непрерывно.

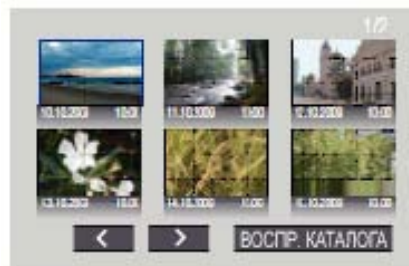

(Экран не появляется на аппарате.)

### ПРИМЕЧАНИЕ:

- Для возврата к нормальному воспроизведению/к меню указателя
  - 1) Нажмите кнопку заглавного меню на пульте дистанционного управления DVD-устройства во время воспроизведения сборника.
  - 2) Выберите желаемую позицию.
- Меню „ВОСПР. КАТАЛОГА“ недоступно, когда DVD-диск создан с использованием прилагаемого программного обеспечения Everio MediaBrowser.

## Использование внешнего жесткого диска USB (GZ-HD620)

Вы можете копировать файлы видео и фото с данного аппарата на внешний жесткий диск USB. Вы также можете воспроизводить на аппарате файлы с внешнего жесткого диска USB.

- Также обратитесь к руководству по эксплуатации внешнего жесткого диска USB.

### Рекомендуемые внешние жесткие диски USB

Seagate	Серия FreeAgent™ Desk
LaCie	Серия Design by Neil Poulton

- При подсоединении к вышеуказанным изделиям используйте USB-кабель с мини-разъемами А (штырьковый) и В (штырьковый).

"Дополнительные аксессуары" (стр.20)

### Использование внешнего жесткого диска USB

"Подготовка внешнего жесткого диска USB" (стр.87)

"Резервное копирование файлов" (стр.88)

"Воспроизведение файлов на внешнем жестком диске USB" (стр.88)

"Удаление папок на внешнем жестком диске USB" (стр.89)

"Форматирование внешнего жесткого диска USB" (стр.89)

#### ПРИМЕЧАНИЕ:

- Невозможно использовать внешние жесткие диски USB с емкостью, превышающей 2 TB.
- Копирование может занять некоторое время. (Например, сохранение 1 часа видео в режиме XP занимает примерно 20 минут.)
- Звук или видео могут прерываться во время воспроизведения.
- Отформатируйте внешний жесткий диск USB при его первом подключении к аппарату. (Удаляются все данные.)
- При использовании компьютера для управления данными на внешнем жестком диске USB, непосредственно скопированными с данного аппарата, обратитесь к файлу справки прилагающегося программного обеспечения Everio MediaBrowser.

#### ПРЕДУПРЕЖДЕНИЕ:

- Не подсоединяйте концентратор USB между аппаратом и внешним жестким диском USB.
- Отсоедините внешний жесткий диск USB при использовании других устройств USB, например, записывающего устройства BD/DVD или другого внешнего жесткого диска USB.
- Во время копирования и воспроизведения избегайте следующих действий.
  - Выключение аппарата или внешнего жесткого диска USB.
  - Отсоединение USB-кабеля.
- Файлы, удаленные с данного аппарата, невозможно записывать на диск с помощью записывающего устройства BD/DVD, даже если они были скопированы на внешний жесткий диск USB.
- Не форматируйте внешний жесткий диск USB с помощью компьютера. Если вы сделали это, отформатируйте его еще раз с помощью данного аппарата. (Все данные на внешнем жестком диске USB будут удалены.)
- Избегайте выполнения следующих действий с помощью компьютера.
  - Удаление файлов или папок на внешнем жестком диске USB.
  - Перемещение файлов или папок на внешнем жестком диске USB.
  - Изменение названий файлов или папок на внешнем жестком диске USB.
 Такие действия приводят к невозможности воспроизведения данных на аппарате.
- При использовании компьютера для редактирования данных на внешнем жестком диске USB скопируйте данные на компьютер перед редактированием. Непосредственное редактирование данных на внешнем жестком диске USB с помощью компьютера приводит к невозможности воспроизведения данных на аппарате.

### Подготовка внешнего жесткого диска USB

1 Подключитесь к внешнему жесткому диску USB.

- Выключите все устройства.

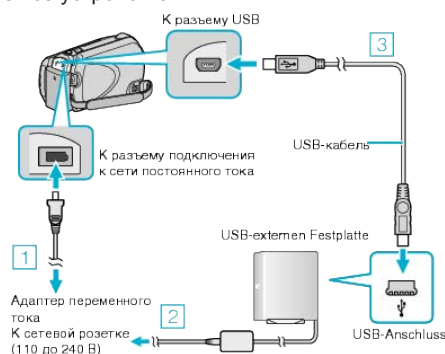

- 1 Подключите адаптер переменного тока к аппарату.
- 2 Подключите адаптер переменного тока внешнего жесткого диска USB.
- 3 Подключите USB-кабель, прилагающийся к внешнему жесткому диску USB.

- USB-кабель, прилагающийся к этому аппарату, не может быть использован.

2 Откройте ЖК-монитор.

- После подключения сначала включите аппарат, а затем – внешний жесткий диск USB.

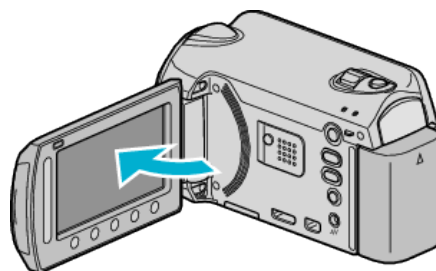

- Появится меню „РЕЗЕРВ. КОПИР. ВИДЕО“/„РЕЗЕРВ. КОП. ФОТО“.
- Пока USB-кабель подключен, будет отображаться меню „РЕЗЕРВ. КОПИР. ВИДЕО“/„РЕЗЕРВ. КОП. ФОТО“.

## Резервное копирование файлов

1 Выберите режим видео или фото.



2 Выберите „РЕЗЕРВ. КОПИРОВАНИЕ“ и нажмите **OK**.

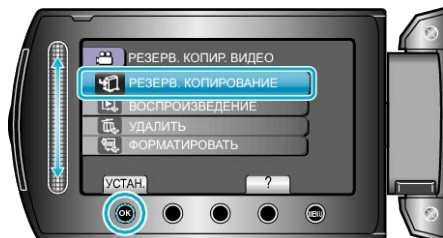

3 Выберите носитель, для которого нужно осуществить резервное копирование, и нажмите **OK**.

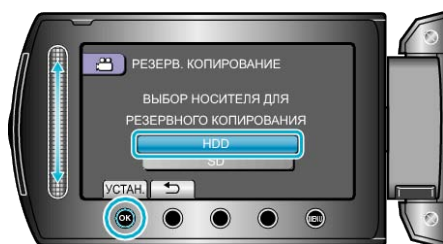

4 Выберите необходимое меню и нажмите **OK**.

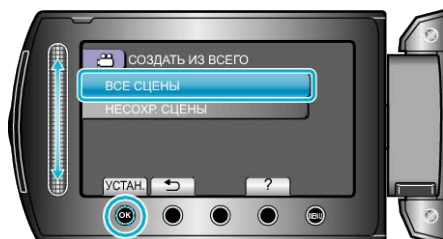

Настройка	Подробные сведения
<ul style="list-style-type: none"> <li> „ВСЕ СЦЕНЫ“</li> <li> „ВСЕ СНИМКИ“</li> </ul>	Копируются все файлы на носителе записи.
<ul style="list-style-type: none"> <li> „НЕСОХР. СЦЕНЫ“</li> <li> „НЕСОХРАНЕННЫЕ СНИМКИ“</li> </ul>	Видеокамера автоматически выбирает и копирует файлы, которые никогда не копировались.

5 Выберите „OK“ и нажмите **OK**.

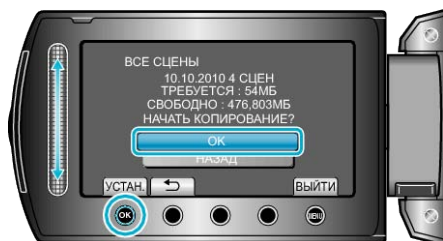

- По завершении копирования нажмите **OK**.
- Для отмены копирования выберите „ОТМЕНА“.

## Воспроизведение файлов на внешнем жестком диске USB

1 Выберите режим видео или фото.



2 Выберите „ВОСПРОИЗВЕДЕНИЕ“ и нажмите **OK**.

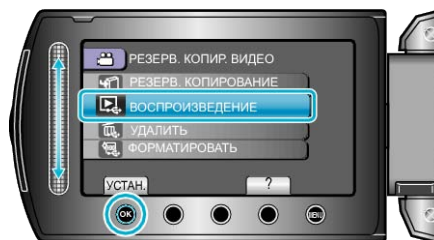

3 Выберите нужную папку и нажмите **OK**.

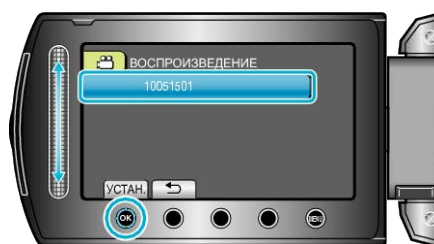

4 Выберите нужный файл и нажмите **OK**.



- Нажмите , чтобы остановить воспроизведение.

- После форматирования нажмите **OK**.

## Удаление папок на внешнем жестком диске USB

- 1 Выберите режим видео или фото.



- 2 Выберите „УДАЛИТЬ“ и нажмите **OK**.

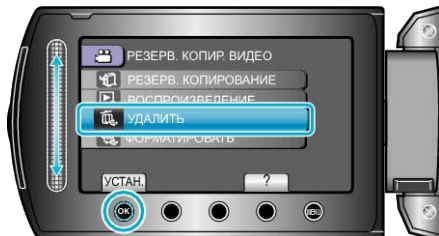

- 3 Выберите нужную папку и нажмите **OK**.

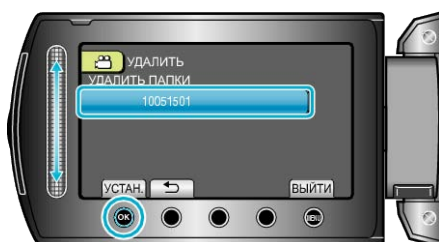

- 4 Выберите „УДАЛИТЬ“ и нажмите **OK**.

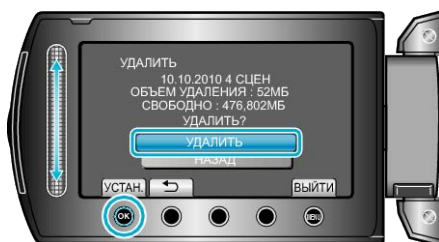

- После удаления нажмите **OK**.

## Форматирование внешнего жесткого диска USB

- 1 Выберите режим видео или фото.



- 2 Выберите „ФОРМАТИРОВАТЬ“ и нажмите **OK**.

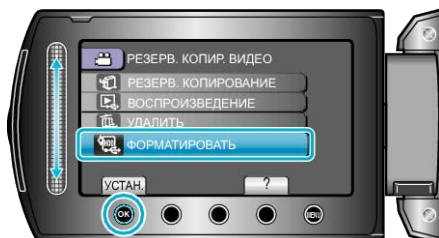

- 3 Выберите „ДА“ и нажмите **OK**.



## Создание диска с помощью подключенного Blu-ray рекордера

Вы можете создавать диски путем подключения аппарата к рекордеру Blu-ray с помощью USB-кабеля.

1 Закройте ЖК-монитор и подсоедините камеру к компьютеру.

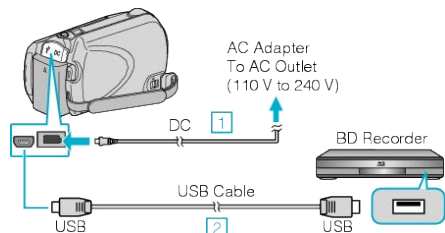

- 1 Подключите адаптер переменного тока к аппарату.
- 2 Подключите камеру к компьютеру с помощью USB-кабеля.

2 Откройте ЖК-монитор.

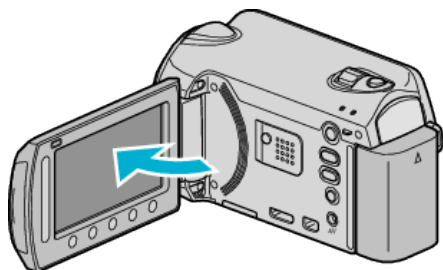

- Появится МЕНЮ USB.

3 Выберите „РЕЗЕРВ. КОПИРОВАНИЕ“ и нажмите



4 Выполните копирование на рекордер Blu-ray.

- Также обратитесь к руководству по эксплуатации рекордера Blu-ray.

## Копирование файлов на DVD-рекордер или видеомэгнитофон

Вы можете копировать видео с этой камеры, подсоединив ее к DVD-рекордеру или видеомэгнитофону.

- Также обратитесь к руководствам по эксплуатации телевизора, DVD-рекордера, видеомэгнитофона и т.д.

1 Подсоедините камеру к видеомэгнитофону/DVD-рекордеру.

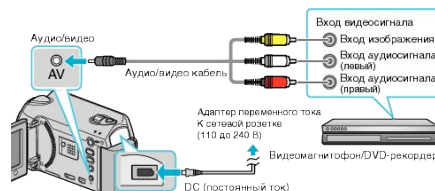

- Для выключения питания камеры нажмите кнопку и удерживайте ее более 2 секунд.

2 Выберите режим воспроизведения.

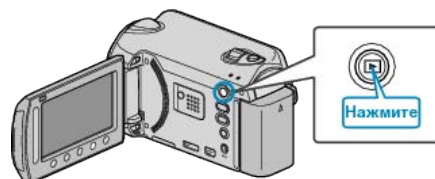

- Для включения питания камеры нажмите кнопку и удерживайте ее более 2 секунд.

3 Подготовьте телевизор/видеомэгнитофон к записи.

- Переключитесь на соответствующий входной сигнал.
- Вставьте диск DVD-R или видео-кассету.

4 Подготовьте аппарат к воспроизведению.

- Установите „ВИДЕО ВЫХОД“ в меню установок подключения на соотношение (4:3 или 16:9) подсоединенного телевизора.

„ВИДЕО ВЫХОД“ ( стр.127)

- Чтобы включить дату в время копирования, установите „ПОКАЗАТЬ НА ТВ“ в меню установок подключения на „ВКЛ“. Установите „ОТОБРАЗИТЬ НА ЭКРАНЕ“ в меню воспроизведения на „ПОКАЗАТЬ ТОЛЬКО ДАТУ“.

„ПОКАЗАТЬ НА ТВ“ ( стр.127)

„ОТОБРАЗИТЬ НА ЭКРАНЕ“ ( стр.114)

5 Начните запись.

- Начните воспроизведение на аппарате и нажмите кнопку записи на рекордере VCR/DVD.

„Воспроизведение видео“ ( стр.42)

„Воспроизведение списков воспроизведения“ ( стр.50)

- Когда воспроизведение завершится, остановите запись.

### ПРИМЕЧАНИЕ:

- Когда нужно скопировать большое количество видеофайлов, вы можете заранее создать список воспроизведения и воспроизвести его, чтобы все ваши любимые видео могли быть скопированы одновременно.

„Создание списков воспроизведения из выбранных файлов“ ( стр.67)

„Воспроизведение списков воспроизведения“ ( стр.50)

## Копирование на компьютер с Windows

Вы можете копировать файлы на компьютер, используя прилагающееся программное обеспечение.

Также можно создавать DVD-диски с помощью дисководов DVD вашего ПК.

Если прилагающееся программное обеспечение не установлено, при подключении аппарата будет восприниматься как внешнее хранилище.

### GZ-HD500

**С помощью прилагающегося программного обеспечения можно создавать только диски AVCHD.**

Чтобы создать DVD-диски, обратитесь к разделу "Копирование файлов на DVD-рекордер или видеомagneтофон" (стр.90).

С помощью дополнительного программного обеспечения вы можете создать DVD-Video и BD-диски на компьютере.

Загрузить дополнительное программное обеспечение здесь

[http://www.pixela.co.jp/oem/jvc/mediabrowser/e/purchase\\_dl/mediabrowser\\_hd\\_2/](http://www.pixela.co.jp/oem/jvc/mediabrowser/e/purchase_dl/mediabrowser_hd_2/)

### ПРИМЕЧАНИЕ:

- Для записи на диски необходимо наличие записывающего дисковода на ПК.
- Фотографии не могут быть записаны на диски с помощью прилагающегося программного обеспечения.

## Проблемы с использованием прилагающегося программного обеспечения Everio MediaBrowser

Проконсультируйтесь с центром обслуживания клиентов, указанным ниже.

- Центр поддержки пользователей Pixela

<b>Тел.</b>	США и Канада (Английский): +1-800-458-4029 (звонки бесплатные) Европа (Великобритания, Германия, Франция и Испания) (Английский/немецкий/французский/испанский): +800-1532-4865 (звонки бесплатные) Другие страны Европы (Английский/немецкий/французский/испанский): +44-1489-564-764 Азия (Филиппины) (Английский): +63-2-438-0090 Китай (Китайский): 10800-163-0014 (звонки бесплатные)
<b>Домашняя страница</b>	<a href="http://www.pixela.co.jp/oem/jvc/mediabrowser/e/">http://www.pixela.co.jp/oem/jvc/mediabrowser/e/</a>

- Дополнительную справочную информацию о загрузке файлов на Youtube™ или их перемещении в iTunes® можно найти в „Справка Media-Browser“ в меню „Справка“ раздела Everio MediaBrowser.

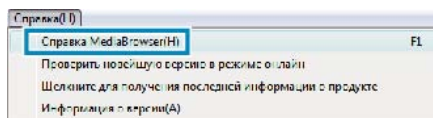

## Подтверждение системных требований (рекомендации)

Нажмите правой кнопкой мыши на „Компьютер“ (или „Мой компьютер“) в меню „Пуск“ и выберите „Свойства“, чтобы проверить следующее:

### Windows Vista / Windows 7

- См. инструкции по управлению в анимации в Подробное руководство пользователя.

### Windows XP

- См. инструкции по управлению в анимации в Подробное руководство пользователя.

	Windows Vista / Windows 7	Windows XP
Операционная система	Windows Vista 32/64-разрядн. Home Basic или Home Premium (Только предварительно установленные версии) Service Pack 2 Windows 7 32/64-разрядн. Home Premium (Только предварительно установленные версии)	Windows XP Home Edition или Professional (Только предварительно установленные версии) Service Pack 3
ЦП	Intel Core Duo CPU 1,66 ГГц или выше Рекомендуется Intel Core 2 Duo CPU 2,13 ГГц или выше	Intel Core Duo CPU 1,66 ГГц или выше Рекомендуется Intel Core 2 Duo CPU 2,13 ГГц или выше
ОЗУ	Минимум 2 ГБ	Минимум 1 ГБ

### ПРИМЕЧАНИЕ:

- Если ваш компьютер не удовлетворяет вышеуказанным системным требованиям, безупречная работа прилагающегося программного обеспечения не может быть гарантирована.
- Для получения дополнительной информации обращайтесь к производителю вашего компьютера.

## Установка прилагающегося программного обеспечения

Используя прилагающееся программное обеспечение, вы можете отображать изображения в календарном формате и осуществлять базовое редактирование.

### Windows Vista / Windows 7

- См. инструкции по управлению в анимации в Подробное руководство пользователя.

### Windows XP

- См. инструкции по управлению в анимации в Подробное руководство пользователя.

## Резервное копирование файлов

Перед тем, как выполнять резервное копирование, убедитесь в наличии достаточного свободного места на жестком диске компьютера (HDD).

**1** Подключите USB-кабель и адаптер переменного тока.

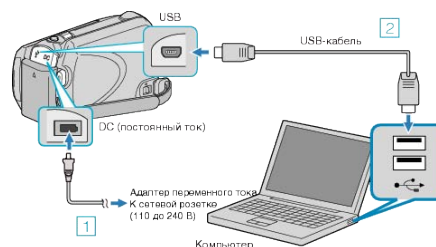

- 1 Подключите адаптер переменного тока к аппарату.
- 2 Подключите камеру к компьютеру с помощью USB-кабеля.

**2** Откройте ЖК-монитор.

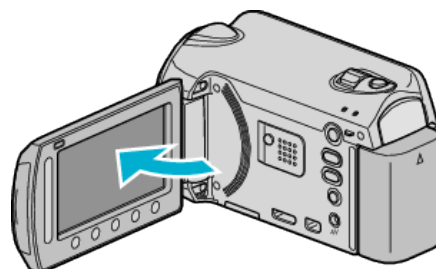

- Появится МЕНЮ USB.

**3** Выберите „РЕЗЕРВ. КОПИРОВАНИЕ“ и нажмите **OK**.



- Программное обеспечение Everio MediaBrowser запускается на ПК. Все последующие операции выполняются на ПК.

**4** Выберите объем.

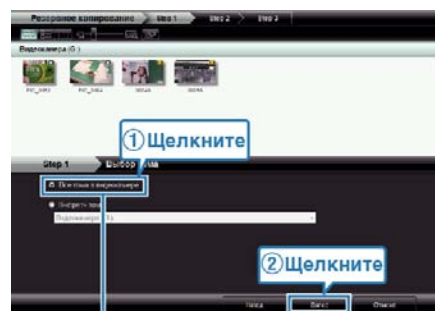

Щелкните “Все тома в видеокамере”

**5** Начните резервное копирование.

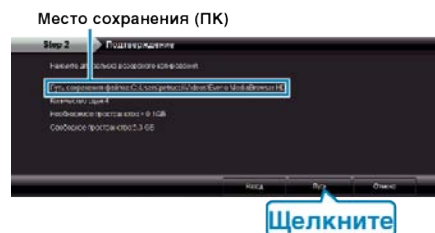

Щелкните

- Начнется резервное копирование.

**6** Когда резервное копирование завершено, щелкните „OK“.

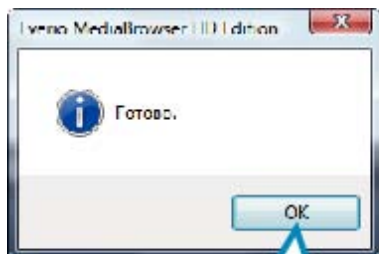

**Щелкните**

**ПРИМЕЧАНИЕ:**

- Прежде чем начать резервное копирование, вставьте microSD-карту, на которой хранятся видеофайлы и фотографии.
- Если у вас возникнут какие-либо проблемы с прилагающимся программным обеспечением Everio MediaBrowser, обратитесь в "Центр поддержки пользователей Pixela".

"Проблемы с использованием прилагающегося программного обеспечения Everio MediaBrowser" (стр.91)

- Прежде чем начать резервное копирование, удалите ненужные видеофайлы.  
Резервное копирование большого количества видео занимает много времени.

"Удаление ненужных файлов" (стр.52)

**Отключение данного аппарата от компьютера**

- 1 Щелкните „безопасное извлечение жесткого диска“.

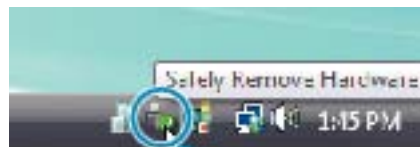

**Щелкните**

- 2 Щелкните „Безопасное извлечение запоминающего устройства для USB“.
- 3 (Для Windows Vista) Щелкните „ОК“.
- 4 Отсоедините USB-кабель и закройте ЖК-монитор.

### Упорядочивание файлов

После резервного копирования файлов упорядочьте их, добавив такие пометки, как "Семейная поездка" или "Спортивные соревнования". Это облегчает не только создание дисков, но и нахождение нужных файлов.

- 1 Дважды щелкните значок Everio MediaBrowser.
- Прилагающееся программное обеспечение запускается.



- 2 Отобразите месяц записи файлов, подлежащих упорядочиванию.

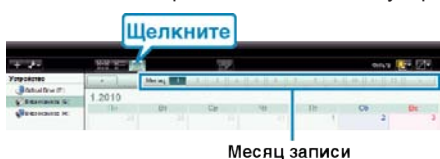

- 3 Создайте пользовательский список.

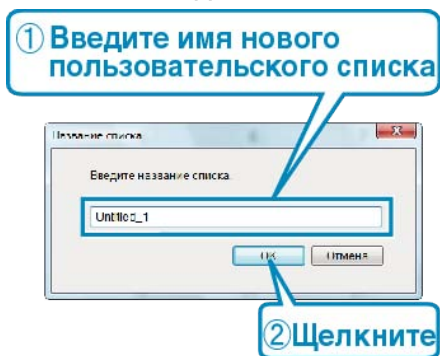
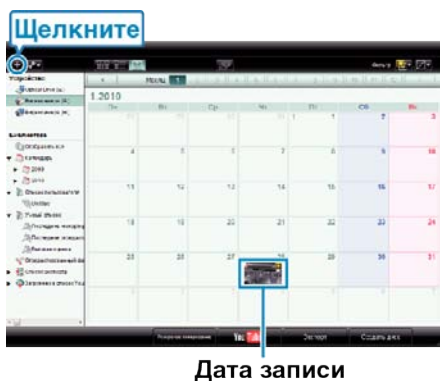

- Новый пользовательский список добавляется в библиотеку списков.

- 4 Щелкните на дату записи.
- Отобразятся эскизы файлов, записанных в этот день.

- 5 Присвойте файлы созданному пользовательскому списку.

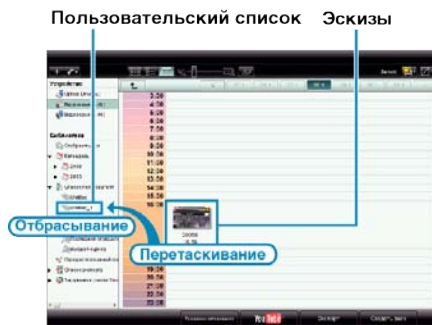

Идентификация видеофайла или фотографии :

- Вы можете выбрать файлы, используя меню "ВЫБОР" в верхнем правом углу экрана.
- Проверьте значок видео/фотографии в верхнем правом углу эскиза.



**ПРИМЕЧАНИЕ:**

- Если у вас возникнут какие-либо проблемы с прилагающимся программным обеспечением Everio MediaBrowser, обратитесь в "Центр поддержки пользователей Pixela".

"Проблемы с использованием прилагающегося программного обеспечения Everio MediaBrowser" (стр.91)

### Запись видео на диски

Копируйте упорядоченные файлы с помощью пользовательского списка на DVD-диски.

**GZ-HD500**  
**С помощью прилагающегося программного обеспечения можно создавать только диски AVCHD.**  
 Чтобы создать DVD-диски, обратитесь к разделу "Копирование файлов на DVD-рекордер или видеомагнитофон" (стр.90).  
 С помощью дополнительного программного обеспечения вы можете создать DVD-Video и BD-диски на компьютере.  
 Загрузить дополнительное программное обеспечение здесь [http://www.pixela.co.jp/oem/jvc/mediabrowser/e/purchase\\_dl/mediabrowser\\_hd\\_2/](http://www.pixela.co.jp/oem/jvc/mediabrowser/e/purchase_dl/mediabrowser_hd_2/)

1 Вставьте новый диск в записывающий дисковод DVD вашего ПК.

2 Выберите желаемый пользовательский список.



3 Выберите тип диска (только GZ-HD620).



4 Выберите способ выбора файлов.

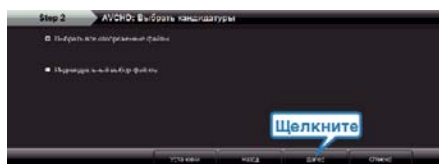

• Если вы выберете „Выбрать все отображенные файлы“, только отображенные видеофайлы будут скопированы на диск. Переходите к шагу 6.

• Если вы выбрали „Индивидуальный выбор файлов“, переходите к шагу 5.

5 (Когда выбрано „Индивидуальный выбор файлов“) Выберите файлы для копирования на диск в желаемом порядке.

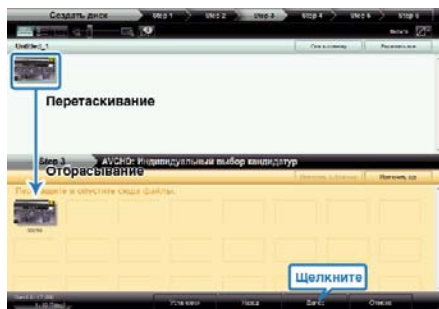

6 Установите верхнее меню диска.



• Установите название и фон меню.

7 Начинается копирование на диск.

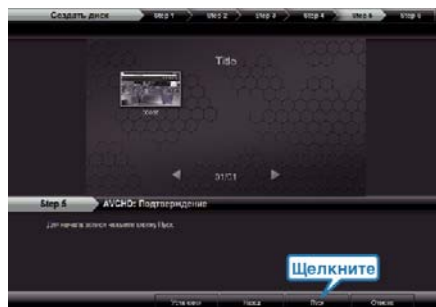

• По завершении копирования нажмите „ОК“.

**ПРИМЕЧАНИЕ:**

- Следующие виды дисков могут быть использованы с прилагающимся программным обеспечением Everio MediaBrowser. DVD-R  
DVD-R DL  
DVD-RW  
DVD+R  
DVD+R DL  
DVD+RW  
BD (только GZ-HD620)
- Everio MediaBrowser поддерживает 3 формата дисков: AVCHD  
DVD-Video (только GZ-HD620)  
BD (только GZ-HD620)
- При копировании видео, записанных в режиме записи UXP, для создания диска AVCHD, перед началом копирования необходимо конвертировать видео в режим записи XP. Поэтому это может занять больше времени по сравнению с копированием видео, записанных в других режимах.
- Используйте проигрыватель Everio MediaBrowser для воспроизведения диска. Для управления обратитесь к файлу справки прилагающегося программного обеспечения Everio MediaBrowser.
- Для просмотра файла справки Everio MediaBrowser выберите „Справка“ из строки меню Everio MediaBrowser или нажмите клавишу F1 на клавиатуре.

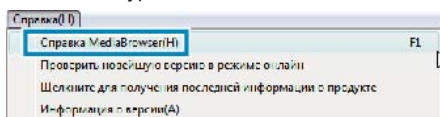

- Если у вас возникнут какие-либо проблемы с прилагающимся программным обеспечением Everio MediaBrowser, обратитесь в "Центр поддержки пользователей Pixela".

"Проблемы с использованием прилагающегося программного обеспечения Everio MediaBrowser" (стр.91)

**Лицензионный договор о программном продукте JVC**

**ВНИМАНИЕ**

ПОЛЬЗОВАТЕЛЯМ: ПОЖАЛУЙСТА, ОБЯЗАТЕЛЬНО ПРОЧИТАЙТЕ ЭТОТ ДОКУМЕНТ ВНИМАТЕЛЬНО ПЕРЕД УСТАНОВКОЙ ИЛИ ИСПОЛЬЗОВАНИЕМ ПРОГРАММНОГО ОБЕСПЕЧЕНИЯ "DIGITAL PHOTO NAVIGATOR" ("Программа") НА ВАШЕМ ПК.

Право пользования Программой предоставляется Вам компанией Victor Company of Japan, Limited ("JVC") только на условии Вашего согласия с положениями нижеприведенного Лицензионного Договора.

Если Вы не согласны с приведенными здесь условиями, Вы не можете устанавливать или использовать программу. **ОДНАКО УСТАНОВКА ИЛИ ИСПОЛЬЗОВАНИЕ ПРОГРАММЫ УКАЗЫВАЕТ НА ТО, ЧТО ВЫ СОГЛАСНЫ С ЭТИМИ ПОЛОЖЕНИЯМИ И УСЛОВИЯМИ.**

**1 АВТОРСКОЕ ПРАВО; ПРАВО СОБСТВЕННОСТИ**

Вы признаете, что все авторские права и другие права на интеллектуальную собственность в отношении Программы принадлежат компании JVC и обладателям ее лицензии, и остаются закрепленными за компанией JVC и обладателями ее лицензии.

Программа защищена законом о защите авторских прав в Японии и других странах, а также соответствующими конвенциями.

**2 ЛИЦЕНЗИОННЫЕ ПРАВА**

- ① В соответствии с условиями Соглашения компанией JVC Вам дается неисключительное право использовать программу. Вы можете установить и использовать Программу на накопителе на жестком диске или на другом устройстве хранения информации, имеющемся на Вашем ПК.
- ② Вы можете сделать одну (1) копию Программы исключительно для создания Вашей личной резервной копии или с целью архивирования.

**3 ОГРАНИЧЕНИЯ, КАСАЮЩИЕСЯ ПРОГРАММЫ**

- ① Вы не имеете права разъединять, декомпилировать, деассемблировать, перекомпоновывать и модифицировать Программу за исключением тех случаев, когда одно из этих ограничений противоречит действующему законодательству.
- ② Вы не можете копировать или использовать Программу в целом или частично иначе, как явно указано в этом Соглашении.
- ③ Вы не имеете права выдавать лицензии на использование Программы, и не можете распространять, давать Программу напрокат или в аренду или передавать Программу третьим лицам или разрешать им использовать Программу иным способом.

**4 ОГРАНИЧЕННАЯ ГАРАНТИЯ**

Компания JVC гарантирует, что все носители, на которых записана Программа, свободны от дефектов в материалах и изготовлении в течение тридцати (30) дней после приобретения Вами любых наших продуктов, поставляемые в комплекте с Программой. Компания JVC несет полную ответственность в связи с дефектами Программы, и такие неисправные носители будут заменены. **ЗА ИСКЛЮЧЕНИЕМ ГАРАНТИЙНЫХ ОБЯЗАТЕЛЬСТВ, ИЗЛОЖЕННЫХ В НАСТОЯЩЕМ ДОКУМЕНТЕ И ПРЕДУСМОТРЕННЫХ СООТВЕТСТВУЮЩИМ ЗАКОНОДАТЕЛЬСТВОМ, КОМПАНИЯ JVC И ОБЛАДАТЕЛИ ЕЕ ЛИЦЕНЗИИ ОТКАЗЫВАЮТСЯ ОТ КАКИХ-ЛИБО ИНЫХ ГАРАНТИЙНЫХ ОБЯЗАТЕЛЬСТВ, ЯВНО ВЫРАЖЕННЫХ ИЛИ ПОДРАЗУМЕВАЕМЫХ, ВКЛЮЧАЯ, НО НЕ ОГРАНИЧИВАЯ, ПОДРАЗУМЕВАЕМЫЕ ГАРАНТИИ ПРИГОДНОСТИ ДЛЯ ПРОДАЖИ И СООТВЕТСТВИЯ ТРЕБОВАНИЯМ ДЛЯ КОНКРЕТНОГО ПРИМЕНЕНИЯ В ОТНОШЕНИИ ПРОГРАММЫ, А ТАКЖЕ ВХОДЯЩИХ В КОМПЛЕКТ ПОСТАВКИ ПЕЧАТНЫХ МАТЕРИАЛОВ.** ЕСЛИ КАКИЕ-ЛИБО ПРОБЛЕМЫ ВОЗНИКНУТ ИЗ-ЗА ИСПОЛЬЗОВАНИЯ ПРОГРАММЫ ИЛИ БУДУТ ВЫЗВАНЫ ПРОГРАММОЙ, ТО ВЫ ДОЛЖНЫ ПОКРЫВАТЬ УБЫТКИ ЗА СЧЕТ СОБСТВЕННЫХ СРЕДСТВ.

**5 ОГРАНИЧЕННАЯ ОТВЕТСТВЕННОСТЬ**

В ПРЕДЕЛАХ, ДОПУСКАЕМЫХ СООТВЕТСТВУЮЩИМ ЗАКОНОДАТЕЛЬСТВОМ, КОМПАНИЯ JVC И ОБЛАДАТЕЛИ ЕЕ ЛИЦЕНЗИИ НИ ПРИ КАКИХ УСЛОВИЯХ НЕ НЕСУТ ОТВЕТСТВЕННОСТИ НИ ЗА КАКОЮ НЕПРЯМОЙ, СПЕЦИАЛЬНЫЙ, СЛУЧАЙНЫЙ ИЛИ КОСВЕННЫЙ УЩЕРБ, НЕЗАВИСИМО ОТ

ФОРМЫ ВОЗДЕЙСТВИЯ, ВКЛЮЧАЮЩЕГО КОНТРАКТНЫЕ ОБЯЗАТЕЛЬСТВА, НАРУШЕНИЕ ГРАЖДАНСКОГО КОДЕКСА ИЛИ ИНОЕ, СВЯЗАННЫЙ С ИСПОЛЬЗОВАНИЕМ ИЛИ НЕВОЗМОЖНОСТЬЮ ИСПОЛЬЗОВАНИЯ ДАННОЙ ПРОГРАММЫ, ИЛИ В РЕЗУЛЬТАТЕ ТАКОВЫХ, ДАЖЕ ЕСЛИ КОМПАНИЯ JVC БЫЛА ИЗВЕЩЕНА ЗАРАНЕЕ О ВОЗМОЖНОСТИ ТАКОГО УЩЕРБА. ВЫ БУДЕТЕ В БЕЗОПАСНОСТИ И ЗАЩИЩЕНЫ КОМПАНИЕЙ JVC ОТ ЛЮБЫХ ПОТЕРЬ, ОБЯЗАТЕЛЬСТВ ИЛИ УБЫТКОВ ВОЗНИКШИХ В РЕЗУЛЬТАТЕ ТРЕБОВАНИЙ ТРЕТЬИХ ЛИЦ, СВЯЗАННЫХ С ИСПОЛЬЗОВАНИЕМ ДАННОЙ ПРОГРАММЫ.

## 6 УСЛОВИЯ

Это Соглашение вступает в силу с момента, когда Вы установите и начнете использовать программу на Вашем компьютере, и будет оставаться в силе до его аннулирования согласно следующим положениям.

В случае нарушения Вами любого положения этого соглашения, компания JVC может аннулировать это Соглашение без какого-либо уведомления Вам. В этом случае компания JVC может требовать возмещения Вами любых убытков, вызванных Вашим нарушением. Если это Соглашение аннулируется, Вы должны немедленно уничтожить Программу, хранящуюся на Вашем компьютере (включая удаление из любого вида памяти в Вашем компьютере), и больше не владеть такой Программой.

## 7 ЭКСПОРТНЫЙ КОНТРОЛЬ

Вы соглашаетесь с тем, что Вы не будете отправлять, передавать или экспортировать Программу или соответствующую информацию и технологию ни в какую из стран, на которые Япония и другие развитые страны наложили эмбарго на экспорт таких продуктов.

## 8 ПОЛЬЗОВАТЕЛЬ В ГОСУДАРСТВЕННЫХ УЧРЕЖДЕНИЯХ США

Если Вы являетесь учреждением Соединенных Штатов Америки ("Правительство"), то Вы признаете точку зрения компании JVC, что программа является "Коммерческим продуктом", как это определено в "Правиле закупок для федеральных нужд" (FAR – Federal Acquisition Regulation) часть 2 101 (g), заключая, что неопубликованное "Коммерческое компьютерное программное обеспечение" является таким продуктом, как используется в FAR часть 12 212, и Вы, как владелец лицензии, обладаете теми же самыми правами, которые компания JVC передает всем коммерческим конечным пользователям в соответствии с условиями этого Соглашения.

## 9 ОБЩЕЕ

- ① Никакие модификации, изменения, добавления, удаления или иные видоизменения, касающиеся этого Соглашения, не являются действительными, если только не будет получено письменное подтверждение, заверенное законным представителем компании JVC.
- ② Если какая-либо часть этого Соглашения станет недействительной вследствие противоречия с каким-либо законом, обладающим преимущественной юрисдикцией по сравнению с этим Соглашением, остальные положения останутся эффективными в полной степени.
- ③ Это Соглашение должно трактоваться и пониматься в соответствии с законодательством Японии. Токийский Окружной Суд имеет власть в разрешении всех споров, которые могут возникнуть относительно исполнения, понимания и выполнения этого Соглашения.

Victor Company of Japan, Limited

### ПРИМЕЧАНИЕ:

- Если Вы приобрели Программу в Германии, то положения Раздела 4 (Ограниченная Гарантия) и 5 (Ограниченная Ответственность), приведенные выше, будут заменены положениями версии для Германии этого Соглашения.

### ПРЕДУПРЕЖДЕНИЕ:

- Эксплуатация этого оборудования должна выполняться строго в соответствии с данным руководством.
- Используйте только поставляемый в комплекте CD-ROM. Запрещается использовать для выполнения данной программы другой CD-ROM.
- Не вносите в программу никаких изменений.
- Изменения и модификации, не одобренные компанией JVC, могут привести к потере права пользователя управлять оборудованием.

Как обращаться с дисками CD-ROM : \_\_\_\_\_

- Соблюдайте все возможные меры предосторожности, чтобы не поцарапать и не загрязнить зеркальную поверхность диска (сторона без этикетки). Ничего не пишите на обеих сторонах диска и не прикасайтесь к ним острыми предметами. Если CD-ROM загрязнится, протрите его осторожно мягкой тканью от центра к краям.
- Не пользуйтесь для очистки обычными очистителями для дисков и очистительными аэрозолями.
- Не сгибайте CD-ROM и не дотрагивайтесь до его зеркальной поверхности.
- Не храните CD-ROM в запыленных, слишком теплых и влажных помещениях. Не допускайте попадания на них прямых солнечных лучей.

Вы можете найти самую свежую информацию (на английском языке) относительно поставляемой компьютерной программы на нашем сервере международной информационной сети:

<http://www.jvc-victor.co.jp/english/global-e.html>

## Резервное копирование файлов без использования прилагающегося программного обеспечения

Копируйте файлы на компьютер следующим способом.

**1** Подключите USB-кабель и адаптер переменного тока.

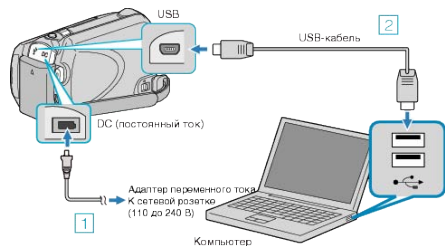

- ① Подключите адаптер переменного тока к аппарату.
- ② Подключите камеру к компьютеру с помощью USB-кабеля.

**2** Откройте ЖК-монитор.

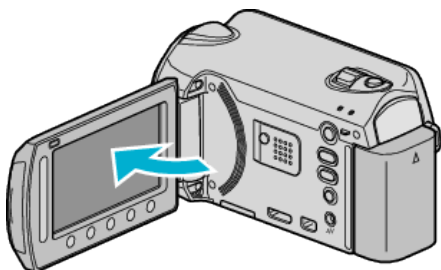

- Появится МЕНЮ USB.

**3** Выберите „ВОСПРОИЗВЕДЕНИЕ НА ПК“ и нажмите **OK**.

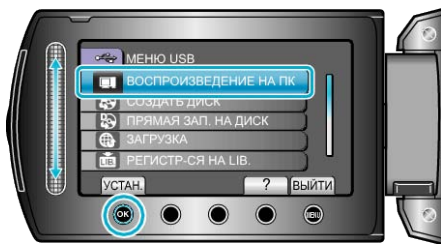

- Закройте программу Everio MediaBrowser, если она запустится.
- Все последующие операции выполняются на ПК.

**4** Выберите "Компьютер" (Windows Vista) / "Мой компьютер" (Windows XP) из меню запуска, после чего щелкните значок EVERIO\_HDD или EVERIO\_SD.

- Папка откроется.

**5** Скопируйте файлы в любую папку на компьютере (на рабочий стол, и т.п.).

### ПРЕДУПРЕЖДЕНИЕ:

- Когда папки и файлы удаляются/перемещаются/переименовываются на ПК, они больше не могут быть воспроизведены на этой аппарате.

### ПРИМЕЧАНИЕ:

- Для редактирования файлов используйте программное обеспечение, поддерживающее файлы формата MTS/JPEG.
- При отключении аппарата от компьютера, перетащите и опустите значок EVERIO\_HDD или EVERIO\_SD с рабочего стола в мусорную корзину.
- Вышеуказанные операции на компьютере могут различаться в зависимости от используемой системы.

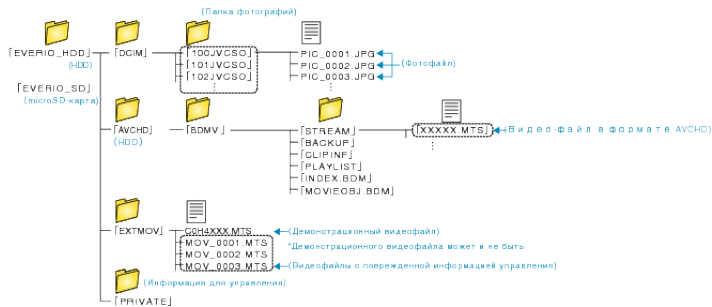

### ПРЕДУПРЕЖДЕНИЕ:

- Когда папки и файлы удаляются/перемещаются/переименовываются на ПК, они больше не могут быть воспроизведены на этой аппарате.

## Список файлов и папок

Папки и файлы создаются на внутреннем жестком диске и карте microSD, как показано ниже.

Они создаются только когда это необходимо.

## Копирование на компьютер Mac

Копируйте файлы на компьютер Mac следующим способом.

### 1 Подключите USB-кабель и адаптер переменного тока.

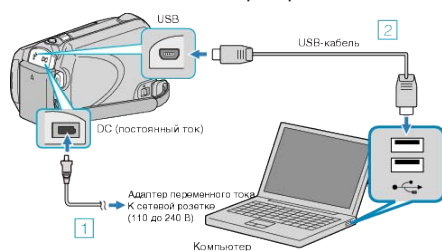

- ① Подключите адаптер переменного тока к аппарату.
- ② Подключите камеру к компьютеру с помощью USB-кабеля.
  - Для этого процесса не требуется прилагающееся программное обеспечение.

### 2 Откройте ЖК-монитор.

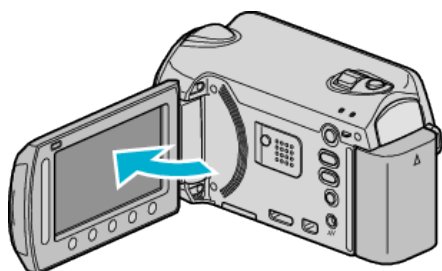

- Появится МЕНЮ USB.

### 3 Выберите „ВОСПРОИЗВЕДЕНИЕ НА ПК“ и нажмите **OK**.

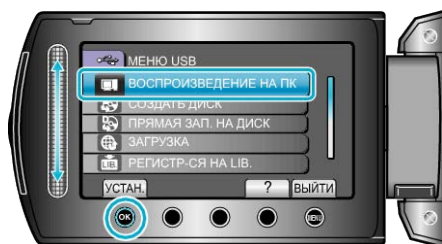

- Все последующие операции выполняются на ПК.

### 4 Щелкните на EVERIO\_HDD или на иконку EVERIO\_SD на рабочем столе.

- Папка откроется.

### 5 Щелкните значок отображения столбцов.

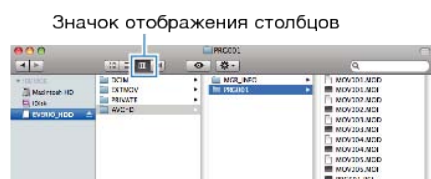

- Найдите папку с необходимыми файлами.

### 6 Скопируйте файлы в любую папку на компьютере (на рабочий стол, и т.п.).

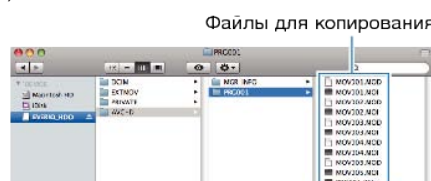

## ПРЕДУПРЕЖДЕНИЕ:

- Когда папки и файлы удаляются/перемещаются/переименовываются на ПК, они больше не могут быть воспроизведены на этой аппарате.
- Файлы MTS, скопированные на компьютер Mac, не могут быть импортированы в iMovie.

Чтобы использовать файлы MTS с iMovie, импортируйте файлы с помощью iMovie.

## ПРИМЕЧАНИЕ:

- Для редактирования файлов используйте программное обеспечение, поддерживающее файлы формата MTS/JPEG.
- При отключении аппарат от компьютера, перетащите и опустите значок EVERIO\_HDD или EVERIO\_SD с рабочего стола в мусорную корзину.

## iMovie и iPhoto

Вы можете импортировать файлы с аппарата на компьютер Apple с помощью iMovie '08, '09 (для видео) или iPhoto (для фото). Чтобы проверить соответствие системным требованиям, выберите "Об этом компьютере" из меню Apple. Вы сможете определить версию операционной системы и получить информацию о процессоре и памяти.

- Новейшую справочную информацию об iMovie или iPhoto можно получить на веб-сайте Apple.
- Для получения информации о том, как пользоваться iMovie или iPhoto, обратитесь к файлу справки соответствующей программы.
- Не гарантируется, что функции будут работать с любым компьютером.

## Управление меню

Используйте ползунок и кнопки выбора операций, чтобы настроить меню.

- Меню выглядит по-разному в зависимости от используемого режима.

1 Нажмите , чтобы отобразить меню.



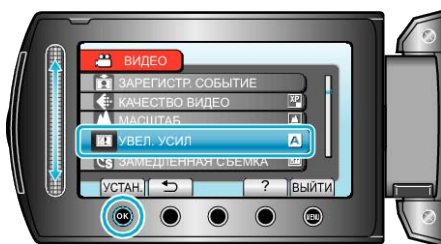

2 Выберите необходимое меню и нажмите .



3 Выберите необходимую настройку и нажмите .



### ПРИМЕЧАНИЕ:

- Чтобы закрыть меню, нажмите .
- Для возврата к предыдущему экрану нажмите .



ВОЗВРАТ

- Чтобы отобразить файл справки, нажмите .



СПРАВКА

### Возвращение ко всем настройкам по умолчанию :

- Установите с помощью „ЗАВОДСКАЯ УСТАНОВКА“ в меню настроек камеры.

„ЗАВОДСКАЯ УСТАНОВКА“ (стр.126)

## Меню записи (видео)

Вы можете отрегулировать различные настройки, например яркость и баланс белого цвета, подходящие для вашего объекта или цели. Вы также можете изменить такие настройки, как качество изображения и усиление.

Настройка	Подробные сведения
РУЧНАЯ НАСТРОЙКА	Настройки записи могут быть отрегулированы вручную. • Они отображаются только при съемке в ручном режиме. "Меню ручной настройки" (☞ стр.111)
РАСПОЗН ЛИЦА AE/AF	Автоматически распознает лица и регулирует яркость и фокус. "РАСПОЗН ЛИЦА AE/AF" (☞ стр.102)
ПОДСВЕТКА	Включает/выключает подсветку. "ПОДСВЕТКА (только GZ-HD620)" (☞ стр.102)
ЗАРЕГИСТР. СОБЫТИЕ	Разбивает видеофайлы на категории по событиям (например, "Путешествия", "Спортивные соревнования"), приписывая файлам события перед записью. "Связывание файлов с событиями до записи" (☞ стр.34)
КАЧЕСТВО ВИДЕО	Устанавливает качество видео. "КАЧЕСТВО ВИДЕО" (☞ стр.103)
МАСШТАБ	Устанавливает максимальное значение трансфокации. "МАСШТАБ" (☞ стр.103)
УВЕЛ. УСИЛ	При съемке в затемненных местах автоматически делает снимаемый объект ярче. "УВЕЛ. УСИЛ" (☞ стр.104)
ЗАМЕДЛЕННАЯ СЪЕМКА	Дает возможность показать в коротком видео изменения, происходящие медленно на протяжении длительного времени, путем съемки кадров через определенные промежутки времени. "Съемка через определенные промежутки времени (ЗАМЕДЛЕННАЯ СЪЕМКА)" (☞ стр.37)
АВТОМАТ. СЪЕМКА	Позволяет аппарату начинать и останавливать съемку автоматически, регистрируя изменения яркости внутри красной рамки, отображенной на ЖК-мониторе. "Автоматическая съемка с распознаванием движений (АВТОМАТ. СЪЕМКА)" (☞ стр.38)
x.v.Color	Записывает с "x.v.Color". "x.v.Color" (☞ стр.104)
УДАЛЕНИЕ ВЕТРА	Снижает шум ветра. "УДАЛЕНИЕ ВЕТРА" (☞ стр.105)

## РАСПОЗН ЛИЦА АЕ/АF

Автоматически распознает лица и регулирует яркость и фокус.

Настройка	Подробные сведения
ВЫКЛ	Отключает функцию.
ВКЛ	Включает функцию.

### Отображение элемента

1 Выберите режим видео.



2 Нажмите **Меню**, чтобы отобразить меню.



3 Выберите „РАСПОЗН ЛИЦА АЕ/АF“ и нажмите **ОК**.



### ПРЕДУПРЕЖДЕНИЕ:

- Когда „РАСПОЗН ЛИЦА АЕ/АF“ установлено на „ВКЛ“, следующие настройки будут изменены.  
Если „ВЫБОР СЦЕНЫ“ установлено на „ПРОЖЕКТОР“, оно будет переключено на „OFF“.  
Если „FOCUS“ установлено на „РУЧНАЯ“, оно будет переключено на „АВТО“.  
Если „ВСТРЕЧНАЯ ЗАСВЕТКА“ установлено на „ВКЛ“, оно будет переключено на „ВЫКЛ“.  
Если „ОБЛАСТЬ ФОТОМЕТРИИ“ установлено на „ТОЧЕЧНЫЙ“, оно будет переключено на „ВСЬ КАДР“.
- Когда следующие настройки будут осуществлены, „РАСПОЗН ЛИЦА АЕ/АF“ будет переключено на „ВЫКЛ“.  
Когда „ВЫБОР СЦЕНЫ“ установлено на „ПРОЖЕКТОР“  
Когда „FOCUS“ установлено на „РУЧНАЯ“  
Когда выбрано „ПОМОЩЬ ПРИ ФОКУС.“  
Когда „ВСТРЕЧНАЯ ЗАСВЕТКА“ установлено на „ВКЛ“  
Когда „ОБЛАСТЬ ФОТОМЕТРИИ“ установлено на „ТОЧЕЧНЫЙ“

### ПРИМЕЧАНИЕ:

- В зависимости от условий лица могут не распознаваться.

## ПОДСВЕТКА (только GZ-HD620)

Включает/выключает подсветку.

Настройка	Подробные сведения
ВЫКЛ	Не включается.
АВТО	Включается автоматически, когда вокруг темно.
ВКЛ	Включается всегда.

### Отображение элемента

1 Выберите режим видео.



2 Нажмите **Меню**, чтобы отобразить меню.



3 Выберите „ПОДСВЕТКА“ и нажмите **ОК**.



## ЗАРЕГИСТР. СОБЫТИЕ

Разбивает видеофайлы на категории по событиям (например, "Путешествия", "Спортивные соревнования"), приписывая файлам события перед записью.

Подробности о работе

"Связывание файлов с событиями до записи" (☞ стр.34)

## КАЧЕСТВО ВИДЕО

Устанавливает качество видео.

Настройка	Подробные сведения
UXP	Активирует запись с самым высоким качеством изображения. • Применимо только к BD. Видео, снятое в формате высокого разрешения, не может быть сохранено на диски DVD.
XP	Активирует запись с высоким качеством изображения.
SP	Активирует запись со стандартным качеством изображения.
EP	Позволяет долгую съемку.

### ПРИМЕЧАНИЕ:

- Во избежание помех при записи быстро движущихся сцен или сцен с критическим изменением яркости установите режим UXP или XP.
- Используйте записывающее устройство BD, чтобы сохранить видео, записанные в формате UXP.

## Отображение элемента

1 Выберите режим видео.



2 Нажмите , чтобы отобразить меню.

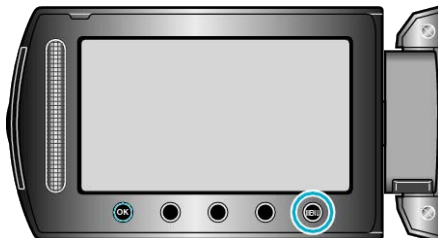

3 Выберите „КАЧЕСТВО ВИДЕО“ и нажмите .



## МАСШТАБ

Устанавливает максимальное значение трансфокации.

Настройка	Подробные сведения
20X/ОПТИЧЕСКИЙ (GZ-HD500)	Активирует 20-кратную трансфокацию.
30X/ОПТИЧЕСКИЙ (GZ-HD620)	Активирует 30-кратную трансфокацию.
60X/ЦИФРОВОЙ (GZ-HD620)	Активирует 60-кратную трансфокацию.
80x/ЦИФРОВОЙ (GZ-HD500)	Активирует 80-кратную трансфокацию.
200x/ЦИФРОВОЙ	Активирует 200-кратную трансфокацию.

### ПРИМЕЧАНИЕ:

- При использовании цифровой трансфокации, изображение становится зернистым, т.к. оно увеличивается цифровым способом.

## Отображение элемента

1 Выберите режим видео.



2 Нажмите , чтобы отобразить меню.

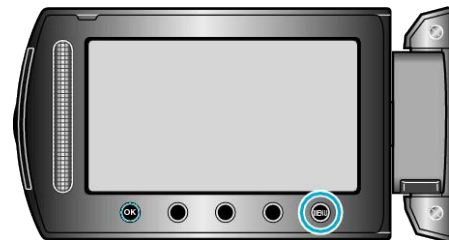

3 Выберите „МАСШТАБ“ и нажмите .



## УВЕЛ. УСИЛ

При съемке в затемненных местах автоматически делает снимаемый объект ярче.

Настройка	Подробные сведения
ВЫКЛ	Отключает функцию.
APU	Освещает сцену, делая ее ярче, когда темно.
АВТО	Автоматически делает сцену ярче, когда темно.

### ПРИМЕЧАНИЕ:

- Хотя „АВТО“ делает сцену более яркой, чем „APU“, движения объекта могут казаться неестественными.
- Настройки для фотографий могут регулироваться отдельно.

## Отображение элемента

- 1 Выберите режим видео.



- 2 Нажмите , чтобы отобразить меню.

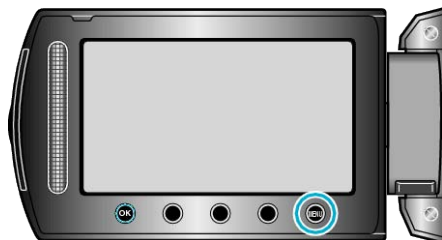

- 3 Выберите „УВЕЛ. УСИЛ“ и нажмите .

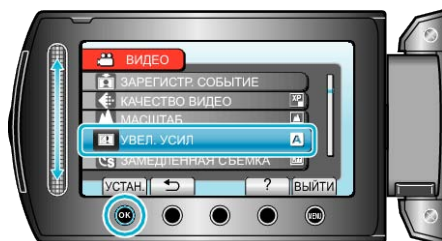

## ЗАМЕДЛЕННАЯ СЪЕМКА

Данная функция дает возможность показать в коротком видео изменения, происходящие медленно на протяжении длительного времени, путем съемки кадров через определенные промежутки времени.

Эта функция может быть эффективно использована при наблюдении за природой, например за раскрытием бутона цветка.

Подробности о работе "Съемка через определенные промежутки времени (ЗАМЕДЛЕННАЯ СЪЕМКА)" ( стр.37)

## АВТОМАТ. СЪЕМКА

Снимает автоматически, регистрируя изменения яркости.

Подробности о работе

"Автоматическая съемка с распознаванием движений (АВТОМАТ. СЪЕМКА)" ( стр.38)

## x.v.Color

Записывает с "x.v.Color".

Настройка	Подробные сведения
ВЫКЛ	Отключает функцию.
ВКЛ	Включает функцию.

## Отображение элемента

- 1 Выберите режим видео.

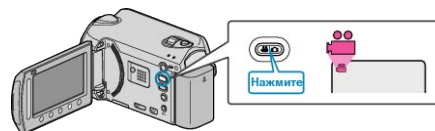

- 2 Нажмите , чтобы отобразить меню.



- 3 Выберите „x.v.Color“ и нажмите .



## УДАЛЕНИЕ ВЕТРА

Снижает шум ветра.

Настройка	Подробные сведения
ВЫКЛ	Отключает функцию.
ВКЛ	Включает функцию.

## Отображение элемента

1 Выберите режим видео.



2 Нажмите , чтобы отобразить меню.



3 Выберите «УДАЛЕНИЕ ВЕТРА» и нажмите .

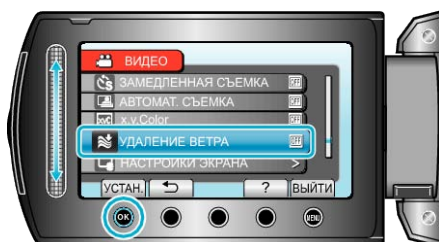

## Меню записи (фото)

Вы можете отрегулировать различные настройки, например яркость и баланс белого цвета, подходящие для вашего объекта или цели. Вы также можете изменить такие настройки, как качество изображения и усиление.

Настройка	Подробные сведения
РУЧНАЯ НАСТРОЙКА	Настройки записи могут быть отрегулированы вручную. • Они отображаются только при съемке в ручном режиме. "Меню ручной настройки" (☞ стр.111)
РАСПОЗН ЛИЦА АЕ/АФ	Автоматически распознает лица и регулирует яркость и фокус. "РАСПОЗН ЛИЦА АЕ/АФ" (☞ стр.106)
ПОДСВЕТКА	Включает/выключает подсветку. "ПОДСВЕТКА (только GZ-HD620)" (☞ стр.107)
АВТОСПУСК	Используйте эту функцию, чтобы сделать групповую фотографию. "АВТОСПУСК" (☞ стр.107)
РЕЖИМ ВЫДЕРЖКИ	Настройки непрерывной съемки могут быть отрегулированы. "РЕЖИМ ВЫДЕРЖКИ" (☞ стр.108)
РАЗМ ИЗОБР	Устанавливает размер изображения (количество пикселей) для фотографий. "РАЗМ ИЗОБР" (☞ стр.109)
КАЧЕСТВО ФОТОСНИМКОВ	Устанавливает качество изображения. "КАЧЕСТВО ФОТОСНИМКОВ" (☞ стр.109)
УВЕЛ. УСИЛ	При съемке в затемненных местах автоматически делает снимаемый объект ярче. "УВЕЛ. УСИЛ" (☞ стр.110)
АВТОМАТ. СЪЕМКА	Позволяет аппарату фотографировать автоматически, регистрируя изменения яркости внутри красной рамки, отображенной на ЖК-мониторе. "Автоматическая съемка с распознаванием движений (АВТОМАТ. СЪЕМКА)" (☞ стр.38)

### РАСПОЗН ЛИЦА АЕ/АФ

Автоматически распознает лица и регулирует яркость и фокус.

Настройка	Подробные сведения
ВЫКЛ	Отключает функцию.
ВКЛ	Включает функцию.

### Отображение элемента

1 Выберите режим фотосъемки.



2 Нажмите , чтобы отобразить меню.

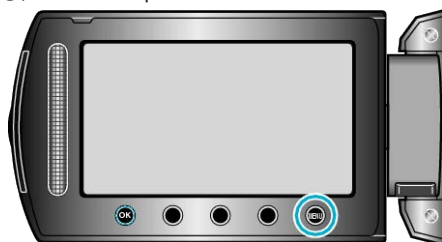

3 Выберите „РАСПОЗН ЛИЦА АЕ/АФ“ и нажмите .



### ПРЕДУПРЕЖДЕНИЕ:

- Когда „РАСПОЗН ЛИЦА АЕ/АФ“ установлено на „ВКЛ“, следующие настройки будут изменены.  
Если „ВЫБОР СЦЕНЫ“ установлено на „ПРОЖЕКТОР“, оно будет переключено на „OFF“.  
Если „FOCUS“ установлено на „РУЧНАЯ“, оно будет переключено на „АВТО“.  
Если „ВСТРЕЧНАЯ ЗАСВЕТКА“ установлено на „ВКЛ“, оно будет переключено на „ВЫКЛ“.  
Если „ОБЛАСТЬ ФОТОМЕТРИИ“ установлено на „ТОЧЕЧНЫЙ“, оно будет переключено на „ВСЬ КАДР“.
- Когда следующие настройки будут осуществлены, „РАСПОЗН ЛИЦА АЕ/АФ“ будет переключено на „ВЫКЛ“.  
Когда „ВЫБОР СЦЕНЫ“ установлено на „ПРОЖЕКТОР“  
Когда „FOCUS“ установлено на „РУЧНАЯ“  
Когда выбрано „ПОМОЩЬ ПРИ ФОКУС.“  
Когда „ВСТРЕЧНАЯ ЗАСВЕТКА“ установлено на „ВКЛ“  
Когда „ОБЛАСТЬ ФОТОМЕТРИИ“ установлено на „ТОЧЕЧНЫЙ“

### ПРИМЕЧАНИЕ:

- Невозможно активировать „РАСПОЗН ЛИЦА АЕ/АФ“, если „АВТОСПУСК“ установлен на „РАСПОЗНАВАНИЕ ЛИЦА“.
- В зависимости от условий лица могут не распознаваться.

### ПОДСВЕТКА (только GZ-HD620)

Включает/выключает подсветку.

Настройка	Подробные сведения
ВЫКЛ	Не включается.
АВТО	Включается автоматически, когда вокруг темно.
ВКЛ	Включается всегда.

#### Отображение элемента

1 Выберите режим фотосъемки.



2 Нажмите **OK**, чтобы отобразить меню.

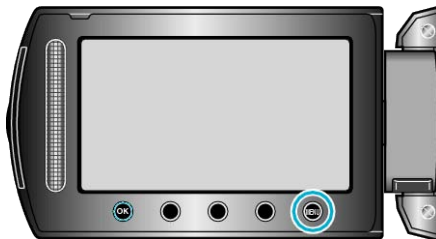

3 Выберите „ПОДСВЕТКА“ и нажмите **OK**.

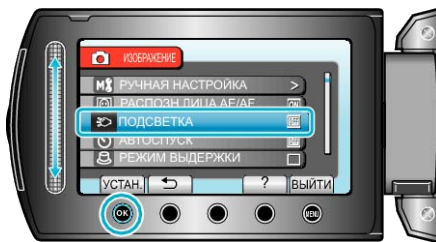

### АВТОСПУСК

Используйте эту функцию, чтобы сделать групповую фотографию.

Настройка	Подробные сведения
ВЫКЛ	Деактивирует таймер автосъемки.
2 СЕК	Начинает съемку через 2 секунды после того, как была нажата кнопка СНИМОК.
10 СЕК	Начинает съемку через 10 секунд после того, как была нажата кнопка SNAPSHOT. Эта настройка удобна для групповых фотографий.
РАСПОЗНАВАНИЕ ЛИЦА	<p>Распознает лица, когда нажата кнопка SNAPSHOT. Съемка начинается через 3 секунды после того, как будет распознано лицо фотографа.</p> <p>(1) Лица распознаны</p>  <p>(2) Распознано лицо фотографа</p> <p>Фотограф</p> 

#### Отображение элемента

1 Выберите режим фотосъемки.



2 Нажмите **OK**, чтобы отобразить меню.

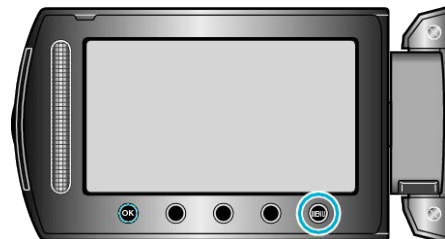

3 Выберите „АВТОСПУСК“ и нажмите **OK**.



## РЕЖИМ ВЫДЕРЖКИ

Настройки непрерывной съемки могут быть отрегулированы.

Настройка	Подробные сведения
ЗАПИСЬ ОДНОГО СНИМКА	Делает одну фотографию.
НЕПРЕРЫВНАЯ СЪЕМКА	Непрерывно делает фотографии при нажатой кнопке СНИМОК.

### ПРИМЕЧАНИЕ:

- При непрерывной съемке может быть сделано до 3 фотографий в секунду.
- Некоторые microSD-карты не поддерживают непрерывную съемку.
- При многократном последующем использовании данной функции скорость непрерывной съемки уменьшится.

## Отображение элемента

1 Выберите режим фотосъемки.



2 Нажмите **Меню**, чтобы отобразить меню.

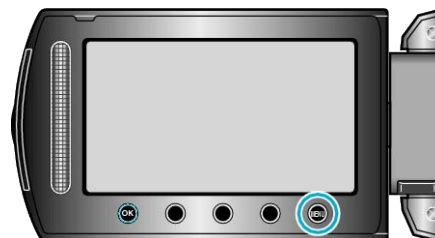

3 Выберите «РЕЖИМ ВЫДЕРЖКИ» и нажмите **ОК**.

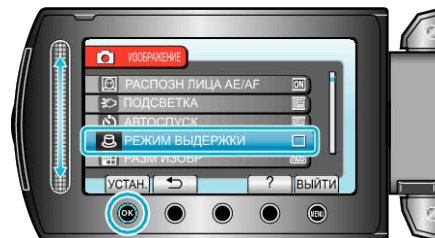

## РАЗМ ИЗОБР

Устанавливает размер изображения (количество пикселей) для фотографий.

Настройка	Подробные сведения
1920X1080(2M)	Делает фотографии размера 1920 x 1080 с показателем соотношения 16:9.
1440X1080(1.5M)	Делает фотографии размера 1440 x 1080 с показателем соотношения 4:3.
640X480(0.3M)	Делает фотографии размера 640 x 480 с показателем соотношения 4:3.

### Отображение элемента

1 Выберите режим фотосъемки.



2 Нажмите **OK**, чтобы отобразить меню.

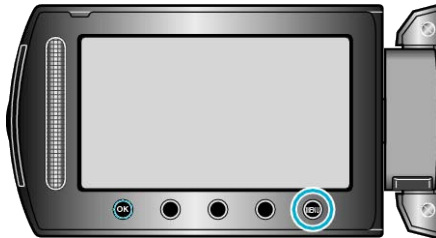

3 Выберите „РАЗМ ИЗОБР“ и нажмите **OK**.



## КАЧЕСТВО ФОТОСНИМКОВ

Устанавливает качество изображения.

Настройка	Подробные сведения
ВЫСОКОЕ	Активирует запись с высоким качеством изображения, но при этом количество фотографий, которые можно сделать, уменьшается.
СТАНДАРТНОЕ	Активирует запись со стандартным качеством изображения.

### Отображение элемента

1 Выберите режим фотосъемки.



2 Нажмите **OK**, чтобы отобразить меню.

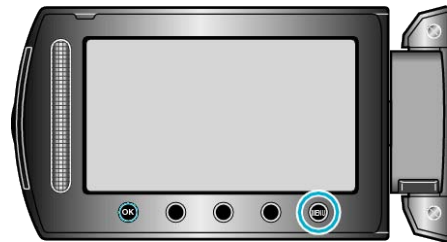

3 Выберите „КАЧЕСТВО ФОТОСНИМКОВ“ и нажмите **OK**.



### УВЕЛ. УСИЛ

При съемке в затемненных местах автоматически делает снимаемый объект ярче.

Настройка	Подробные сведения
ВЫКЛ	Отключает функцию.
АРУ	Освещает сцену, делая ее ярче, когда темно.

#### ПРИМЕЧАНИЕ:

- Настройки для видео могут регулироваться отдельно.

### Отображение элемента

- 1 Выберите режим фотосъемки.



- 2 Нажмите , чтобы отобразить меню.



- 3 Выберите „УВЕЛ. УСИЛ“ и нажмите .



### АВТОМАТ. СЪЕМКА

Снимает автоматически, регистрируя изменения яркости.

Подробности о работе

"Автоматическая съемка с распознаванием движений (АВТОМАТ. СЪЕМКА)" ( стр.38)

## Меню ручной настройки

Настройки записи могут быть отрегулированы вручную.

### ПРИМЕЧАНИЕ:

- Они отображаются только при съемке в ручном режиме.

Настройка	Подробные сведения
ВЫБОР СЦЕНЫ	Могут быть выбраны настройки, соответствующие условиям съемки. "Выбор сцены" (☞ стр.27)
FOCUS	Фокусировка может быть отрегулирована вручную. "Ручная регуляция фокусировки" (☞ стр.28)
ПОМОЩЬ ПРИ ФОКУС.	Сфокусированный объект обведен цветной линией для более точной фокусировки. "Использование помощи в фокусировке" (☞ стр.29)
НАСТРОЙКА ЯРКОСТИ	Отрегулируйте общую яркость экрана. "Регулировка яркости" (☞ стр.29)
ВЫДЕРЖКА	Выдержка может быть отрегулирована. "Настройка выдержки (GZ-HD620)" (☞ стр.30)
БАЛАНС БЕЛОГО	Отрегулируйте цвет в соответствии с источником света. "Настройка баланса белого цвета" (☞ стр.30)
ВСТРЕЧНАЯ ЗАСВЕТКА	Корректирует изображение, если объект оказывается затемненным из-за светлого фона. "Настройка компенсации задней подсветки" (☞ стр.31)
ОБЛАСТЬ ФОТОМЕТРИИ	Позволяет отрегулировать яркость в желаемой области. "Настройка учетной области" (☞ стр.31)
ЭФФЕКТ	Снимает видео и фотографии со специальными эффектами, такими как сепия или черно-белый эффект. "Съемка с добавлением эффектов" (☞ стр.32)
ТЕЛЕ МАКРО	Позволяет делать снимки объектов крупным планом с использованием телефотографического (Тел.) конца трансфокатора. "Съемка крупным планом" (☞ стр.33)

### ВЫБОР СЦЕНЫ

Могут быть выбраны настройки, соответствующие условиям съемки.

Подробности о работе

"Выбор сцены" (☞ стр.27)

### FOCUS

Фокусировка может быть отрегулирована автоматически или вручную.

Подробности о работе

"Ручная регуляция фокусировки" (☞ стр.28)

### ПОМОЩЬ ПРИ ФОКУС.

Сфокусированный объект обведен цветной линией для более точной фокусировки.

Подробности о работе

"Использование помощи в фокусировке" (☞ стр.29)

### НАСТРОЙКА ЯРКОСТИ

Отрегулируйте общую яркость экрана.

Подробности о работе

"Регулировка яркости" (☞ стр.29)

### ВЫДЕРЖКА (только GZ-HD620)

Выдержка может быть отрегулирована.

Подробности о работе

"Настройка выдержки (GZ-HD620)" (☞ стр.30)

### БАЛАНС БЕЛОГО

Отрегулируйте цвет в соответствии с источником света.

Подробности о работе

"Настройка баланса белого цвета" (☞ стр.30)

### ВСТРЕЧНАЯ ЗАСВЕТКА

Корректирует изображение, если объект оказывается затемненным из-за светлого фона.

Подробности о работе

"Настройка компенсации задней подсветки" (☞ стр.31)

### ОБЛАСТЬ ФОТОМЕТРИИ

Позволяет отрегулировать яркость в желаемой области.

Подробности о работе

"Настройка учетной области" (☞ стр.31)

### ЭФФЕКТ

Снимает видео и фотографии со специальными эффектами, такими как сепия или черно-белый эффект.

Подробности о работе

"Съемка с добавлением эффектов" (☞ стр.32)

### ТЕЛЕ МАКРО

Позволяет делать снимки объектов крупным планом с использованием телефотографического (Тел.) конца трансфокатора.

Подробности о работе

"Съемка крупным планом" (☞ стр.33)

## Меню воспроизведения (видео)

Вы можете удалять или искать отдельные видеофайлы.

Настройка	Подробные сведения
УДАЛИТЬ	Удаляет ненужные видеофайлы. "Удаление текущего показываемого файла" (☰ стр.52) "Удаление выбранных файлов" (☰ стр.53) "Удаление всех файлов" (☰ стр.54)
НАЗВАНИЕ КАРТИНКИ	Создайте список воспроизведения, просто выбрав дату записи и экран с названием из списка. "Создание списка воспроизведения с заголовком" (☰ стр.66)
ПОИСК	Отображает на экране указателя только необходимые видеофайлы на основании группы, даты записи или события. "Поиск по группе" (☰ стр.46) "Поиск даты" (☰ стр.46) "Поиск события" (☰ стр.47)
ВОСПРОИЗВЕСТИ СПИСОК	Воспроизведите созданные вами списки воспроизведения. "Воспроизведение списков воспроизведения" (☰ стр.50)
ПРАВКА СПИСКА ВОСПР.	Создает или редактирует список воспроизведения. "Создание списков воспроизведения из записанных видео" (☰ стр.67)
ВОСПР. ДРУГОГО ФАЙЛА	Воспроизводит видеофайлы с поврежденной информацией управления. "Воспроизведение видеофайлов с поврежденной информацией управления" (☰ стр.43)
РЕДАКТИРОВАНИЕ	<ul style="list-style-type: none"> <li>• КОПИР. Копирует файлы на другой носитель. "Копирование всех файлов" (☰ стр.75) "Копирование выбранных файлов" (☰ стр.76)</li> <li>• ПЕРЕМЕЩЕНИЕ Перемещает файлы на другой носитель. "Перемещение всех файлов" (☰ стр.77) "Перемещение выбранных файлов" (☰ стр.78)</li> <li>• ЗАЩИТИТЬ/ОТМЕНИТЬ Защищает файлы от случайного удаления. "Защита текущего показываемого файла" (☰ стр.54) "Защита выбранных файлов" (☰ стр.55) "Защита всех файлов" (☰ стр.56) "Снятие защиты со всех файлов" (☰ стр.57)</li> <li>• РАЗДЕЛИТЬ Разделяет выбранное видео на две части. "Деление файлов" (☰ стр.60)</li> <li>• ВЫРЕЗАНИЕ Вы можете выбрать необходимую часть видео и сохранить ее в виде нового видеофайла. "Сохранение необходимой части видео" (☰ стр.63)</li> <li>• ПЕРЕКЛ. РЕГ. СОБЫТИЯ Изменяет приписанное событие. "Изменение события в текущем показываемом файле" (☰ стр.58) "Изменение события выбранных файлов" (☰ стр.59)</li> </ul>
ШТОРКА/ФЕЙДЕР	Добавляет эффекты в начале и конце видео. "Воспроизведение со специальными эффектами" (☰ стр.44)
ОТОБРАЗИТЬ НА ЭКРАНЕ	Устанавливает наличие/отсутствие отображения на экране значков во время воспроизведения. "ОТОБРАЗИТЬ НА ЭКРАНЕ" (☰ стр.114)

---

## УДАЛИТЬ

Удаляет ненужные видеофайлы.

Подробности о работе

"Удаление текущего показываемого файла" (☞ стр.52)

"Удаление выбранных файлов" (☞ стр.53)

"Удаление всех файлов" (☞ стр.54)

---

## НАЗВАНИЕ КАРТИНКИ

Создайте список воспроизведения, просто выбрав дату записи и экран с названием из списка.

Подробности о работе

"Создание списка воспроизведения с заголовком" (☞ стр.66)

---

## ПОИСК

Отображает на экране указателя только необходимые видеофайлы на основании группы, даты записи или события.

Подробности о работе

"Поиск по группе" (☞ стр.46)

"Поиск даты" (☞ стр.46)

"Поиск события" (☞ стр.47)

---

## ВОСПРОИЗВЕСТИ СПИСОК

Воспроизведите созданные вами списки воспроизведения.

Подробности о работе

"Воспроизведение списков воспроизведения" (☞ стр.50)

---

## ПРАВКА СПИСКА ВОСПР.

Список, созданный из ваших любимых видео, называется списком воспроизведения.

Создав список воспроизведения, вы сможете воспроизводить только свои любимые видео в желаемом порядке.

Изначальный видеофайл сохраняется, даже если он добавлен в список воспроизведения.

Подробности о работе

"Создание списков воспроизведения из записанных видео" (☞ стр.67)

---

## ВОСПР. ДРУГОГО ФАЙЛА

Воспроизводит видеофайлы с поврежденной информацией управления.

Подробности о работе

"Воспроизведение видеофайлов с поврежденной информацией управления" (☞ стр.43)

## РЕДАКТИРОВАНИЕ

Вы можете выполнять такие действия, как копирование и наложение защиты на видеофайлы.

Настройка	Подробные сведения
КОПИР.	Копирует файлы на другой носитель. "Копирование всех файлов" (☞ стр.75) "Копирование выбранных файлов" (☞ стр.76)
ПЕРЕМЕЩЕНИЕ	Перемещает файлы на другой носитель. "Перемещение всех файлов" (☞ стр.77) "Перемещение выбранных файлов" (☞ стр.78)
ЗАЩИТИТЬ/ОТМЕНИТЬ	Защищает файлы от случайного удаления. "Защита текущего показываемого файла" (☞ стр.54) "Защита выбранных файлов" (☞ стр.55) "Защита всех файлов" (☞ стр.56) "Снятие защиты со всех файлов" (☞ стр.57)
РАЗДЕЛИТЬ	Разделяет выбранное видео на две части. "Деление файлов" (☞ стр.60)
ВЫРЕЗАНИЕ	Вы можете выбрать необходимую часть видео и сохранить ее в виде нового видеофайла. "Сохранение необходимой части видео" (☞ стр.63)
ПЕРЕКЛ. РЕГ. СОБЫТИЯ	Изменяет приписанное событие. "Изменение события в текущем показываемом файле" (☞ стр.58) "Изменение события выбранных файлов" (☞ стр.59)

### КОПИР.

Копирует файлы на другой носитель.

Подробности о работе

"Копирование всех файлов" (☞ стр.75)

"Копирование выбранных файлов" (☞ стр.76)

### ПЕРЕМЕЩЕНИЕ

Перемещает файлы на другой носитель.

Подробности о работе

"Перемещение всех файлов" (☞ стр.77)

"Перемещение выбранных файлов" (☞ стр.78)

### ЗАЩИТИТЬ/ОТМЕНИТЬ

Защищает файлы от случайного удаления.

Подробности о работе

"Защита текущего показываемого файла" (☞ стр.54)

"Защита выбранных файлов" (☞ стр.55)

"Защита всех файлов" (☞ стр.56)

"Снятие защиты со всех файлов" (☞ стр.57)

### РАЗДЕЛИТЬ

Разделяет выбранное видео на две части.

Подробности о работе

"Деление файлов" (☞ стр.60)

### ВЫРЕЗАНИЕ

Вы можете выбрать необходимую часть видео и сохранить ее в виде нового видеофайла.

Подробности о работе

"Сохранение необходимой части видео" (☞ стр.63)

### ПЕРЕКЛ. РЕГ. СОБЫТИЯ

Изменяет приписанное событие.

Подробности о работе

"Изменение события в текущем показываемом файле" (☞ стр.58)

"Изменение события выбранных файлов" (☞ стр.59)

### ШТОРКА/ФЕЙДЕР

Добавляет эффекты в начале и конце видео.

Подробности о работе

"Воспроизведение со специальными эффектами" (☞ стр.44)

## ОТОБРАЗИТЬ НА ЭКРАНЕ

Устанавливает наличие/отсутствие отображения на экране значков во время воспроизведения.

Настройка	Подробные сведения
ВЫКЛ	Ничего не отображается.
ПОКАЗАТЬ ВСЕ	Все отображается.
ПОКАЗАТЬ ТОЛЬКО ДАТУ	Отображается только дата.

### Отображение элемента

1 Выберите режим воспроизведения.

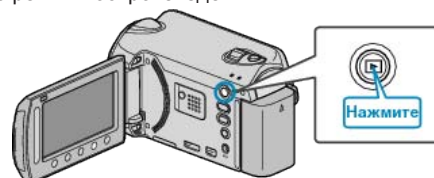

2 Выберите режим видео.



3 Нажмите **MENU**, чтобы отобразить меню.



4 Выберите „ОТОБРАЗИТЬ НА ЭКРАНЕ“ и нажмите **OK**.

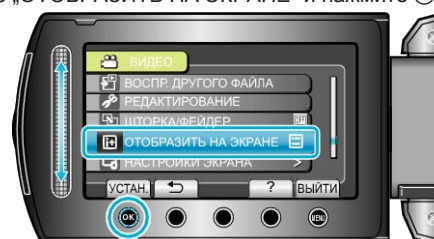

## Меню воспроизведения (фото)

Вы можете удалять или искать отдельные фотофайлы.

Настройка	Подробные сведения
УДАЛИТЬ	Удаляет ненужные фотографии. "Удаление текущего показываемого файла" (☞ стр.52) "Удаление выбранных файлов" (☞ стр.53) "Удаление всех файлов" (☞ стр.54)
ПОИСК ДАТЫ	Вы можете осуществлять поиск и воспроизведение фотографий по дате записи. "Поиск даты" (☞ стр.46)
РЕДАКТИРОВАНИЕ	<ul style="list-style-type: none"> <li>• КОПИР. Копирует файлы на другой носитель. "Копирование всех файлов" (☞ стр.75) "Копирование выбранных файлов" (☞ стр.76)</li> <li>• ПЕРЕМЕЩЕНИЕ Перемещает файлы на другой носитель. "Перемещение всех файлов" (☞ стр.77) "Перемещение выбранных файлов" (☞ стр.78)</li> <li>• ЗАЩИТИТЬ/ОТМЕНИТЬ Защищает файлы от случайного удаления. "Защита текущего показываемого файла" (☞ стр.54) "Защита выбранных файлов" (☞ стр.55) "Защита всех файлов" (☞ стр.56) "Снятие защиты со всех файлов" (☞ стр.57)</li> </ul>
ЭФФЕКТЫ СЛАЙД-ШОУ	В слайд-шоу можно добавлять различные эффекты смены слайдов. "ЭФФЕКТЫ СЛАЙД-ШОУ" (☞ стр.116)
ОТОБРАЗИТЬ НА ЭКРАНЕ	Устанавливает наличие/отсутствие отображения на экране значков во время воспроизведения. "ОТОБРАЗИТЬ НА ЭКРАНЕ" (☞ стр.116)

### УДАЛИТЬ

Удаляет ненужные фотографии.

Подробности о работе

"Удаление текущего показываемого файла" (☞ стр.52)

"Удаление выбранных файлов" (☞ стр.53)

"Удаление всех файлов" (☞ стр.54)

### ПОИСК ДАТЫ

Вы можете осуществлять поиск и воспроизведение фотографий по дате записи.

Подробности о работе

"Поиск даты" (☞ стр.46)

### РЕДАКТИРОВАНИЕ

Вы можете выполнять такие действия, как копирование и наложение защиты на фотографии.

Настройка	Подробные сведения
КОПИР.	Копирует файлы на другой носитель. "Копирование всех файлов" (☞ стр.75) "Копирование выбранных файлов" (☞ стр.76)
ПЕРЕМЕЩЕНИЕ	Перемещает файлы на другой носитель. "Перемещение всех файлов" (☞ стр.77) "Перемещение выбранных файлов" (☞ стр.78)
ЗАЩИТИТЬ/ОТМЕНИТЬ	Защищает файлы от случайного удаления. "Защита текущего показываемого файла" (☞ стр.54) "Защита выбранных файлов" (☞ стр.55) "Защита всех файлов" (☞ стр.56) "Снятие защиты со всех файлов" (☞ стр.57)

### КОПИР.

Копирует файлы на другой носитель.

Подробности о работе

"Копирование всех файлов" (☞ стр.75)

"Копирование выбранных файлов" (☞ стр.76)

### ЗАЩИТИТЬ/ОТМЕНИТЬ

Защищает файлы от случайного удаления.

Подробности о работе

"Защита текущего показываемого файла" (☞ стр.54)

"Защита выбранных файлов" (☞ стр.55)

"Защита всех файлов" (☞ стр.56)

"Снятие защиты со всех файлов" (☞ стр.57)

### ПЕРЕМЕЩЕНИЕ

Перемещает файлы на другой носитель.

Подробности о работе

"Перемещение всех файлов" (☞ стр.77)

"Перемещение выбранных файлов" (☞ стр.78)

### ЭФФЕКТЫ СЛАЙД-ШОУ

В слайд-шоу можно добавлять различные эффекты смены слайдов.

Настройка	Подробные сведения
СКОЛЬЖЕНИЕ	Сменяет слайды, плавно перемещая их справа налево.
ЖАЛЮЗИ	Сменяет слайды, разделяя их на вертикальные полосы.
ШАХМАТНАЯ ДОСКА	Сменяет слайды с эффектом распада на клетки.
В СЛУЧАЙНОМ ПОРЯДКЕ	Сменяет слайды со случайным эффектом из „СКОЛЬЖЕНИЕ“, „ЖАЛЮЗИ“ и „ШАХМАТНАЯ ДОСКА“.

### Отображение элемента

1 Выберите режим воспроизведения.

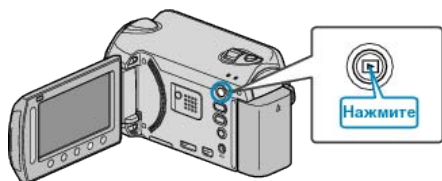

2 Выберите режим фотосъемки.



3 Нажмите **Меню**, чтобы отобразить меню.



4 Выберите „ЭФФЕКТЫ СЛАЙД-ШОУ“ и нажмите **ОК**.

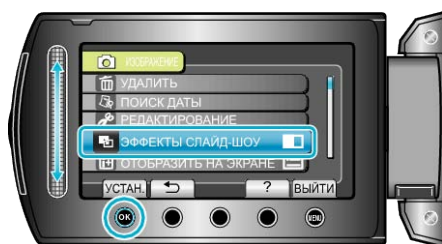

### ОТОБРАЗИТЬ НА ЭКРАНЕ

Устанавливает наличие/отсутствие отображения на экране значков во время воспроизведения.

Настройка	Подробные сведения
ВЫКЛ	Ничего не отображается.
ПОКАЗАТЬ ВСЕ	Все отображается.
ПОКАЗАТЬ ТОЛЬКО ДАТУ	Отображается только дата.

### Отображение элемента

1 Выберите режим воспроизведения.

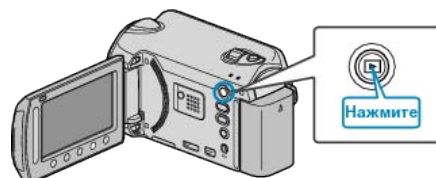

2 Выберите режим фотосъемки.



3 Нажмите **Меню**, чтобы отобразить меню.

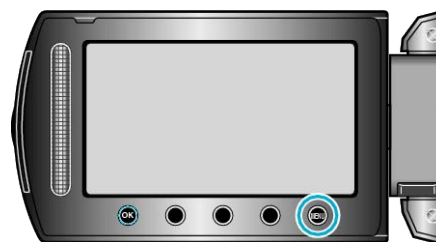

4 Выберите „ОТОБРАЗИТЬ НА ЭКРАНЕ“ и нажмите **ОК**.

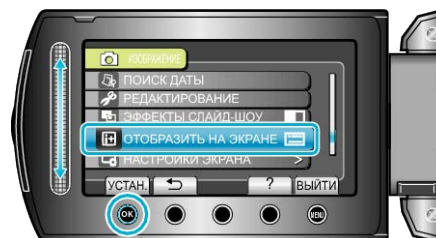

## Меню настроек экрана

Вы можете регулировать различные настройки, например яркость ЖК-монитора и т.п.

Настройка	Подробные сведения
LANGUAGE	Язык дисплея может быть изменен. "LANGUAGE" (☞ стр.117)
ФОРМАТ ОТОБРАЖ. ДАТЫ	Устанавливает порядок отображения года, месяца и числа, а также формат отображения времени (24-часовой/12-часовой). "ФОРМАТ ОТОБРАЖ. ДАТЫ" (☞ стр.117)
ЯРКОСТЬ ДИСПЛЕЯ	Устанавливает яркость ЖК-дисплея. "ЯРКОСТЬ ДИСПЛЕЯ" (☞ стр.119)
РЕГ. ЯРКОСТИ ДИСПЛЕЯ	Устанавливает яркость подсветки монитора. "РЕГ. ЯРКОСТИ ДИСПЛЕЯ" (☞ стр.119)
ЦВЕТ КОНТУРА ФОКУС.	Устанавливает цвет контура сфокусированного объекта при использовании помощи в фокусировке. "ЦВЕТ КОНТУРА ФОКУС." (☞ стр.120)

### LANGUAGE

Язык дисплея может быть изменен.

1 Нажмите **MENU**, чтобы отобразить меню.

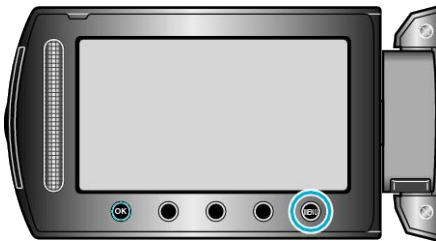

2 Выберите „НАСТРОЙКИ ЭКРАНА“ и нажмите **OK**.

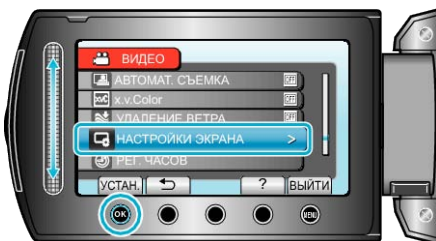

3 Выберите „LANGUAGE“ и нажмите **OK**.



4 Выберите требуемый язык и нажмите **OK**.



### ФОРМАТ ОТОБРАЖ. ДАТЫ

Устанавливает порядок отображения года, месяца и числа, а также формат отображения времени (24-часовой/12-часовой).

1 Нажмите **MENU**, чтобы отобразить меню.

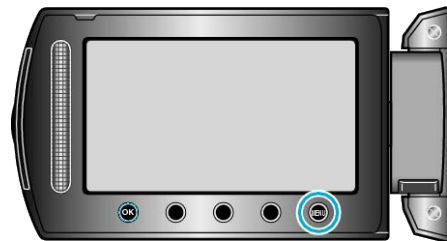

2 Выберите „НАСТРОЙКИ ЭКРАНА“ и нажмите **OK**.

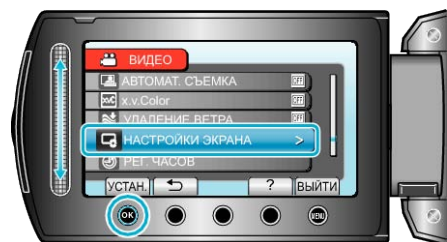

3 Выберите „ФОРМАТ ОТОБРАЖ. ДАТЫ“ и нажмите **OK**.

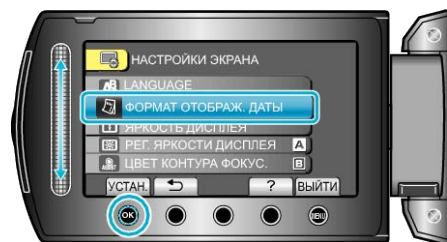

4 Установите формат отображения даты и времени.



- Для установки формата отображения даты выберите любой из форматов – „месяц.день.год“, „год.месяц.день“ или „день.месяц.год“.
- Для установки формата отображения выберите любой из форматов – „12h“ или „24h“.
- Чтобы переместить курсор, используйте кнопки выбора операций "←"/"→".

- После установки нажмите .

### Способ настройки часов

Способ настройки часов на данном аппарате различается в зависимости от модели.

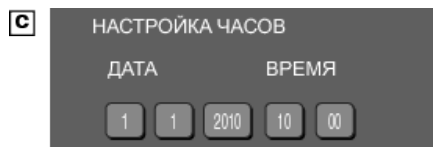
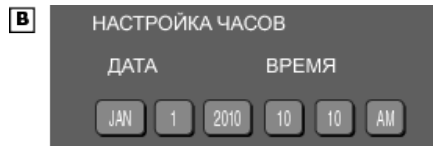
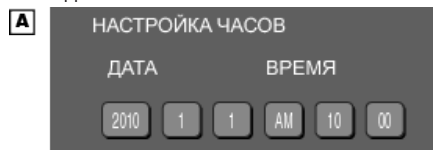

- Порядок отображения "года, месяца, числа и времени" меняется в соответствии со стилем отображения даты.

## ЯРКОСТЬ ДИСПЛЕЯ

Устанавливает яркость ЖК-дисплея.

1 Нажмите **☰**, чтобы отобразить меню.

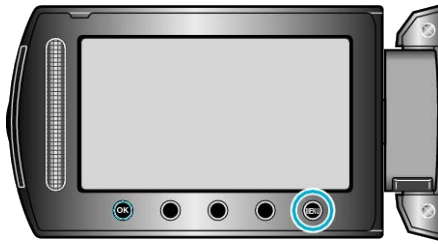

2 Выберите „НАСТРОЙКИ ЭКРАНА“ и нажмите **OK**.

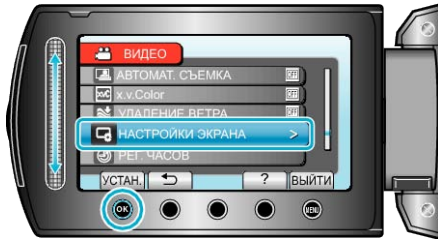

3 Выберите „ЯРКОСТЬ ДИСПЛЕЯ“ и нажмите **OK**.

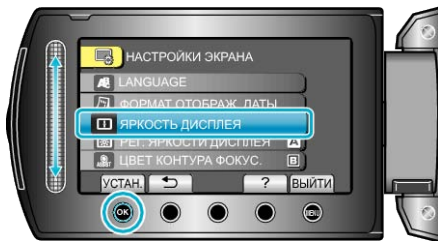

4 Отрегулируйте яркость монитора.

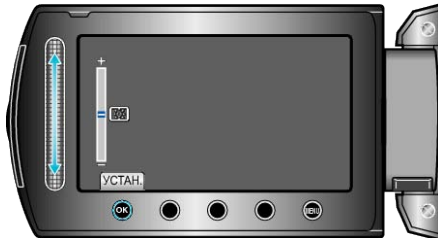

- Продвиньте ползунок вверх, чтобы увеличить яркость.
- Продвиньте ползунок вниз, чтобы уменьшить яркость.
- После установки нажмите **OK**.

## РЕГ. ЯРКОСТИ ДИСПЛЕЯ

Устанавливает яркость подсветки монитора.

Настройка	Подробные сведения
ЯРЧЕ	Делает подсветку монитора ярче независимо от окружающих условий.
СТАНДАРТ	Позволяет экономить заряд батареи.
АВТО	Автоматически устанавливает яркость на „ЯРЧЕ“ при съемке на улице и на „СТАНДАРТ“ при съемке в помещении.

## Отображение элемента

1 Нажмите **☰**, чтобы отобразить меню.

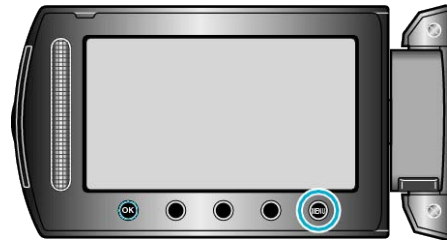

2 Выберите „НАСТРОЙКИ ЭКРАНА“ и нажмите **OK**.

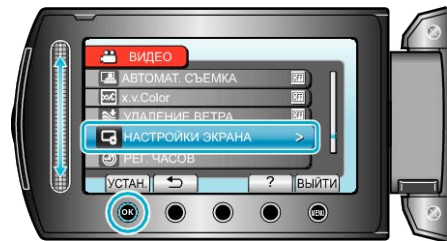

3 Выберите „РЕГ. ЯРКОСТИ ДИСПЛЕЯ“ и нажмите **OK**.



## ЦВЕТ КОНТУРА ФОКУС.

Устанавливает цвет контура сфокусированного объекта при использовании помощи в фокусировке.

Настройка	Подробные сведения
КРАСНЫЙ	Обводит сфокусированный объект красным контуром.
ЗЕЛЕНый	Обводит сфокусированный объект зеленым контуром.
СИНИЙ	Обводит сфокусированный объект голубым контуром.

## Отображение элемента

1 Нажмите **MENU**, чтобы отобразить меню.

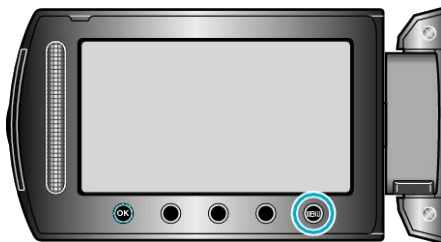

2 Выберите „НАСТРОЙКИ ЭКРАНА“ и нажмите **OK**.

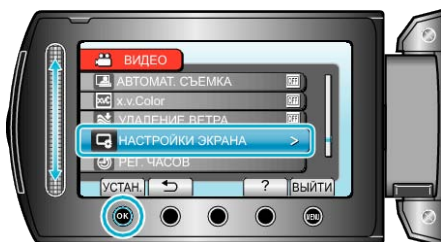

3 Выберите „ЦВЕТ КОНТУРА ФОКУС.“ и нажмите **OK**.

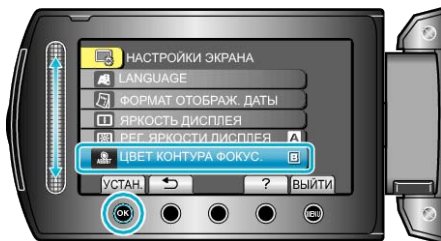

## РЕГ. ЧАСОВ

Переустанавливает текущее время или устанавливает местное время при использовании аппарата в других странах.

Настройка	Подробные сведения
НАСТРОЙКА ЧАСОВ	Переустанавливает текущее время или изменяет настройки. "Переустановка часов" (☞ стр.16)
НАСТ.ОБЛАСТИ	Устанавливает местное время при использовании аппарата в других странах с помощью выбора места назначения. "Настройка часов на местное время во время путешествия" (☞ стр.19)
УСТАНОВИТЬ ЛЕТНЕЕ ВРЕМЯ	Устанавливает, используется ли летнее время в месте назначения. "Установка летнего времени" (☞ стр.20)

### ПРИМЕЧАНИЕ:

- Летнее время – это система установки часов на 1 час вперед на определенный период времени в течение лета. Это делается в основном в западных странах.

## Изменение настройки

1 Нажмите **MENU**, чтобы отобразить меню.



2 Выберите „РЕГ. ЧАСОВ“ и нажмите **OK**.

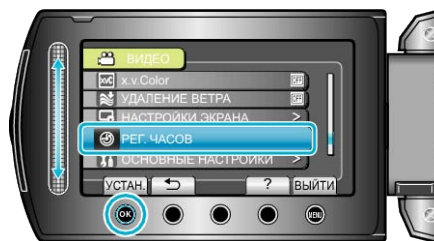

## Основное меню настроек

Вы можете регулировать различные настройки камеры, например звуки при работе и т.д.

Настройка	Подробные сведения
ДЕМОРЕЖИМ	Представляет функции аппарата в обзорной форме. "ДЕМОРЕЖИМ" (☞ стр.122)
АВТОВЫКЛЮЧЕНИЕ	Включение этой функции позволяет избежать ситуаций, когда вы забываете отключить питание. "АВТОВЫКЛЮЧЕНИЕ" (☞ стр.122)
ЗВУК ВЫПОЛН. ФУНКЦИЙ	Включает/отключает звуковой сигнал при работе. "ЗВУК ВЫПОЛН. ФУНКЦИЙ" (☞ стр.123)
КНОПКА ЗАПИСИ	Отображает кнопку REC на ЖК-мониторе и позволяет использовать ее в качестве кнопки START/STOP. "КНОПКА ЗАПИСИ" (☞ стр.123)
БЫСТРЫЙ ПОВТ. ЗАПУСК	Снижает потребление питания в течение 5 минут после закрытия ЖК-монитора до приблизительно 1/3 питания, используемого во время записи. "БЫСТРЫЙ ПОВТ. ЗАПУСК" (☞ стр.124)
ДАТЧИК ПАДЕНИЯ	Предупреждает повреждение жесткого диска при падении аппарата. "ДАТЧИК ПАДЕНИЯ" (☞ стр.124)
ПУЛЬТ ДУ (только GZ-HD620)	Включает реагирование аппарата на команды прилагающегося пульта дистанционного управления. "ПУЛЬТ ДУ (только GZ-HD620)" (☞ стр.125)
АВТОФИНАЛИЗАЦИЯ (только GZ-HD620)	Делает созданные диски читаемыми, чтобы их можно было воспроизводить на записывающем устройстве DVD. "АВТОФИНАЛИЗАЦИЯ (только GZ-HD620)" (☞ стр.125)
ОБНОВЛЕНИЕ	Обновляет функции аппарат до последней версии. "ОБНОВЛЕНИЕ" (☞ стр.126)
ЗАВОДСКАЯ УСТАНОВКА	Возвращает все настройки на значения по умолчанию. "ЗАВОДСКАЯ УСТАНОВКА" (☞ стр.126)

## ДЕМОРЕЖИМ

Начинает воспроизведение демонстрационного режима, представляющего все функции этой аппарат.

Настройка	Подробные сведения
ВЫКЛ	Отключает функцию.
ВКЛ	Проигрывает демонстрацию функций аппарат.

### Отображение режима демонстрации

- ① Извлеките аккумуляторный блок и SD-карту.
- ② Подключите адаптер переменного тока.
- ③ Откройте ЖК-монитор и включите камеру.
  - Воспроизведение демонстрации начинается через 3 минуты.
  - Для прекращения воспроизведения нажмите **OK**.

### ПРИМЕЧАНИЕ:

- Этот режим недоступен в режиме воспроизведения.

### Отображение элемента

- 1 Нажмите **MENU**, чтобы отобразить меню.



- 2 Выберите „ОСНОВНЫЕ НАСТРОЙКИ“ и нажмите **OK**.

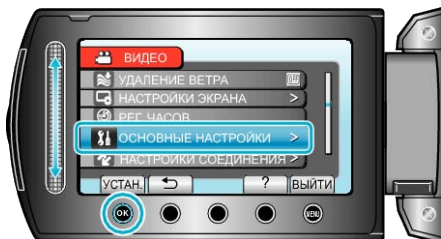

- 3 Выберите „ДЕМОРЕЖИМ“ и нажмите **OK**.



## АВТОВЫКЛЮЧЕНИЕ

Включение этой функции позволяет избежать ситуаций, когда вы забываете отключить питание.

Настройка	Подробные сведения
ВЫКЛ	Аппарат не выключается, даже если она не используется в течение 5 минут.
ВКЛ	Аппарат выключается автоматически, если она не используется в течение 5 минут.

### ПРИМЕЧАНИЕ:

- При использовании аккумуляторного блока аппарата выключается автоматически, если она не используется в течение 5 минут.
- При использовании адаптера переменного тока аппарата переключается в режим ожидания.

### Отображение элемента

- 1 Нажмите **MENU**, чтобы отобразить меню.

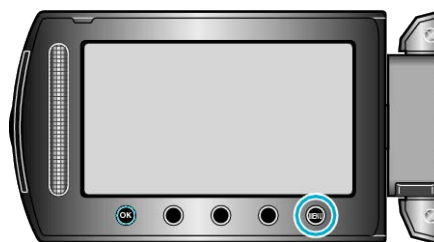

- 2 Выберите „ОСНОВНЫЕ НАСТРОЙКИ“ и нажмите **OK**.

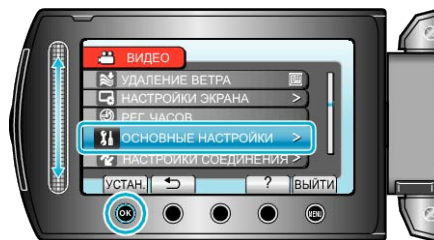

- 3 Выберите „АВТОВЫКЛЮЧЕНИЕ“ и нажмите **OK**.

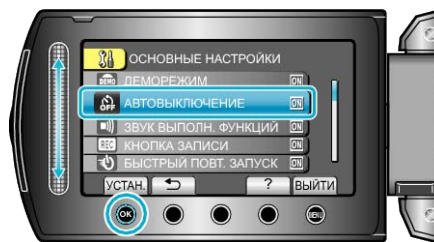

### ЗВУК ВЫПОЛН. ФУНКЦИЙ

Включает/отключает звуковой сигнал при работе.

Настройка	Подробные сведения
ВЫКЛ	Отключает звуковой сигнал при работе.
ВКЛ	Включает звуковой сигнал при работе.

#### Отображение элемента

1 Нажмите , чтобы отобразить меню.

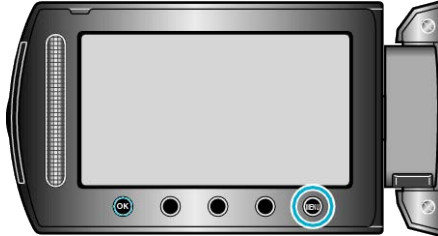

2 Выберите „ОСНОВНЫЕ НАСТРОЙКИ“ и нажмите .

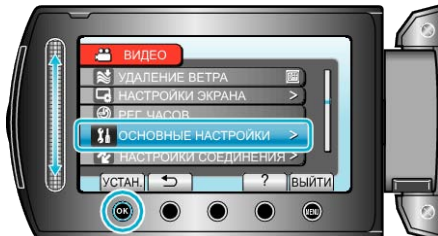

3 Выберите „ЗВУК ВЫПОЛН. ФУНКЦИЙ“ и нажмите .

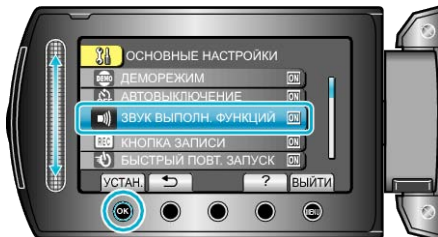

### КНОПКА ЗАПИСИ

Отображает кнопку "ЗАПИСЬ" на ЖК-мониторе и позволяет использовать ее в качестве кнопки ПУСК/ОСТАНОВКА.

Настройка	Подробные сведения
ВЫКЛ	Кнопка не отображается.
ВКЛ	Отображает кнопку REC на ЖК-мониторе.

#### Отображение элемента

1 Нажмите , чтобы отобразить меню.

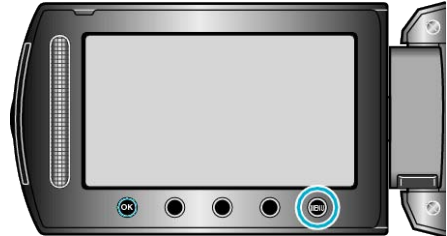

2 Выберите „ОСНОВНЫЕ НАСТРОЙКИ“ и нажмите .

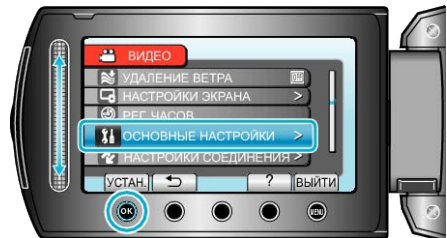

3 Выберите „КНОПКА ЗАПИСИ“ и нажмите .

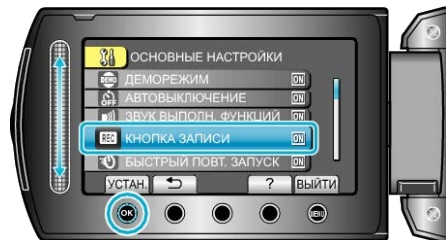

## БЫСТРЫЙ ПОВТ. ЗАПУСК

Позволяет незамедлительное начало съемки при открытии ЖК-монитора.

Настройка	Подробные сведения
ВЫКЛ	Отключает функцию.
ВКЛ	Позволяет быстрое включение питания при повторном открытии ЖК-монитора в течение 5 минут.

### Отображение элемента

1 Нажмите **MENU**, чтобы отобразить меню.



2 Выберите „ОСНОВНЫЕ НАСТРОЙКИ“ и нажмите **OK**.

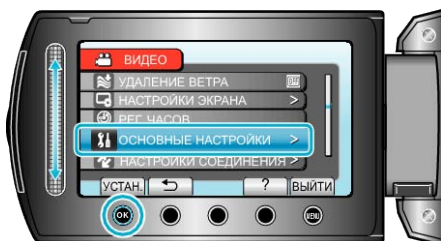

3 Выберите „БЫСТРЫЙ ПОВТ. ЗАПУСК“ и нажмите **OK**.

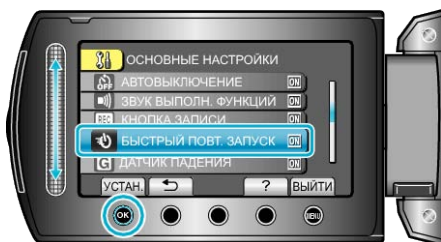

- Потребление питания в течение 5 минут после закрытия ЖК-монитора снижается до приблизительно 1/3 питания, используемого во время записи.

## ДАТЧИК ПАДЕНИЯ

Предупреждает повреждение жесткого диска при падении аппарата.

Настройка	Подробные сведения
ВЫКЛ	Отключает функцию.
ВКЛ	Автоматически выключает аппарат, когда обнаруживается падение напряжения.

### ПРЕДУПРЕЖДЕНИЕ:

- Данная функция не гарантирует полную защиту жесткого диска.

### Отображение элемента

1 Нажмите **MENU**, чтобы отобразить меню.

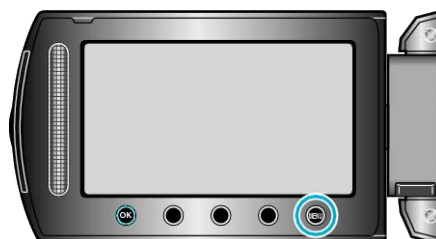

2 Выберите „ОСНОВНЫЕ НАСТРОЙКИ“ и нажмите **OK**.

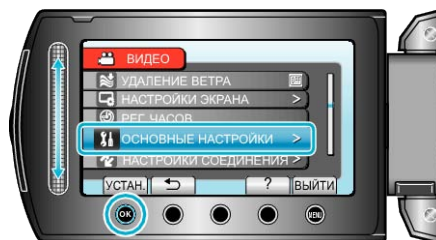

3 Выберите „ДАТЧИК ПАДЕНИЯ“ и нажмите **OK**.

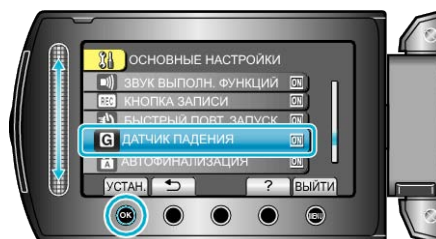

### ПУЛЬТ ДУ (только GZ-HD620)

Включает реагирование аппарата на команды прилагающегося пульта дистанционного управления.

Настройка	Подробные сведения
ВЫКЛ	Не получает рабочих сигналов с пульта дистанционного управления.
ВКЛ	Получает рабочие сигналы с пульта дистанционного управления.

#### Отображение элемента

1 Нажмите , чтобы отобразить меню.

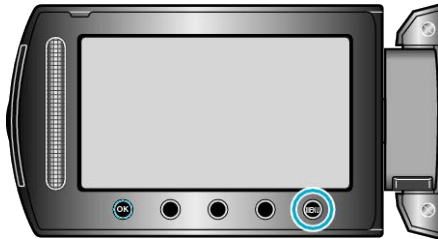

2 Выберите „ОСНОВНЫЕ НАСТРОЙКИ“ и нажмите .

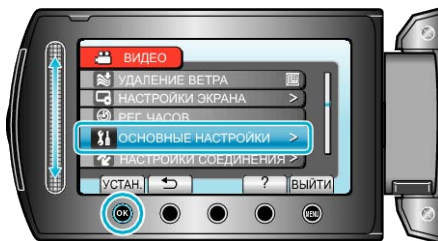

3 Выберите „ПУЛЬТ ДУ“ и нажмите .

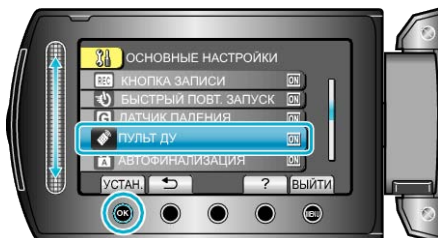

### АВТОФИНАЛИЗАЦИЯ (только GZ-HD620)

Делает созданные диски читаемыми, чтобы их можно было воспроизводить на записывающем устройстве DVD.

Настройка	Подробные сведения
ВЫКЛ	Делает созданные диски записываемыми (не воспроизводятся на других устройствах, кроме данного аппарата).
ВКЛ	Финализирует созданные диски, чтобы их можно было воспроизводить на записывающем устройстве DVD.

#### ПРИМЕЧАНИЕ:

- Диски DVD-Video автоматически финализируются в соответствии с настройкой.

#### Отображение элемента

1 Нажмите , чтобы отобразить меню.

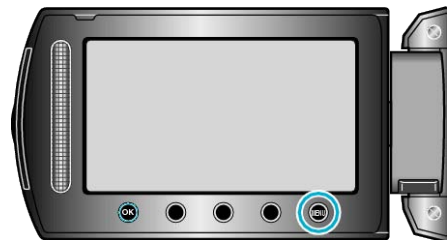

2 Выберите „ОСНОВНЫЕ НАСТРОЙКИ“ и нажмите .

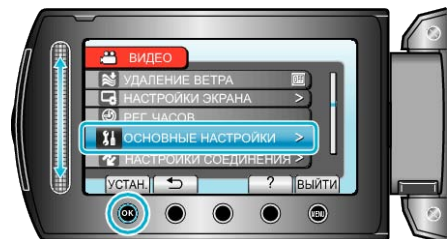

3 Выберите „АВТОФИНАЛИЗАЦИЯ“ и нажмите .

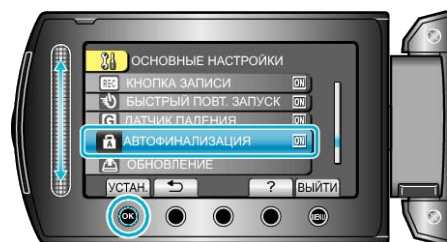

### ОБНОВЛЕНИЕ

Обновляет функции аппарат до последней версии.  
Для получения более подробной информации см. домашнюю страницу JVC.

(Когда в наличии нет программы обновления программного обеспечения для данного аппарата, на домашней странице ничего не будет.)

### ЗАВОДСКАЯ УСТАНОВКА

Возвращает все настройки на значения по умолчанию.

1 Нажмите **MENU**, чтобы отобразить меню.

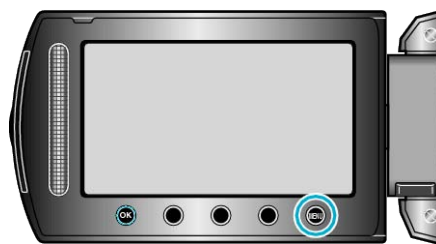

2 Выберите „ОСНОВНЫЕ НАСТРОЙКИ“ и нажмите **OK**.

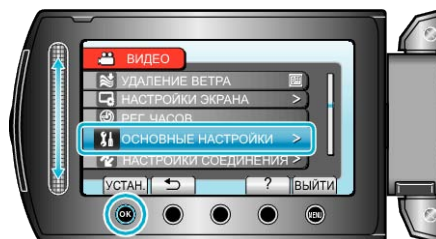

3 Выберите „ЗАВОДСКАЯ УСТАНОВКА“ и нажмите **OK**.



4 Выберите „ДА“ и нажмите **OK**.



• Все настройки возвращаются на значения по умолчанию.

## Меню настроек подключения

Вы можете отрегулировать различные настройки для подключения к телевизору или DVD-рекордеру.

Настройка	Подробные сведения
ПОКАЗАТЬ НА ТВ	Отображает значки и дату/время на экране телевизора. "ПОКАЗАТЬ НА ТВ" (☞ стр.127)
ВИДЕО ВЫХОД	Устанавливает показатель соотношения (16:9 или 4:3) в зависимости от телевизора. "ВИДЕО ВЫХОД" (☞ стр.127)
КОМПОНЕНТНЫЙ ВЫХОД	Устанавливает разрешение видеовыхода через КОМПОНЕНТНЫЙ разъем. "КОМПОНЕНТНЫЙ ВЫХОД" (☞ стр.128)
ВЫХОД HDMI	Устанавливает разрешение видеовыхода через мини-разъем HDMI. "ВЫХОД HDMI" (☞ стр.128)
НАСТРОЙКИ HDMI	Устанавливает связанное ВКЛ./ВЫКЛ. с телевизором, когда телевизор и данный аппарат соединены через мини-разъем HDMI. "НАСТРОЙКИ HDMI" (☞ стр.129)

### ПОКАЗАТЬ НА ТВ

Отображает значки и дату/время на экране телевизора.

Настройка	Подробные сведения
ВЫКЛ	Не отображает значки и дату/время на экране телевизора.
ВКЛ	Отображает значки и дату/время на экране телевизора.

### Отображение элемента

1 Нажмите **⊕**, чтобы отобразить меню.

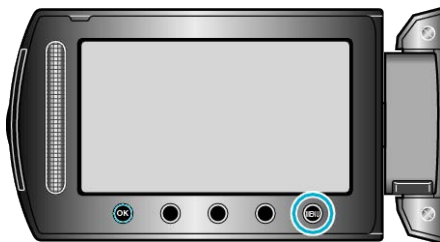

2 Выберите „НАСТРОЙКИ СОЕДИНЕНИЯ“ и нажмите **⊕**.



3 Выберите „ПОКАЗАТЬ НА ТВ“ и нажмите **⊕**.

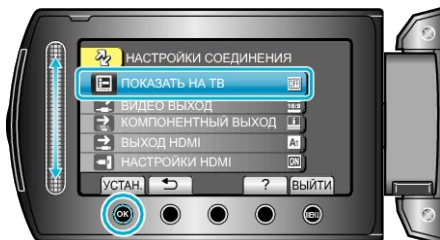

### ВИДЕО ВЫХОД

Устанавливает показатель соотношения (16:9 или 4:3) в зависимости от телевизора.

Настройка	Подробные сведения
16:9	Выберите эту настройку при подключении к широкоэкранному телевизору (16:9).
4:3	Выберите эту настройку при подключении к стандартному телевизору (4:3).

### Отображение элемента

1 Нажмите **⊕**, чтобы отобразить меню.

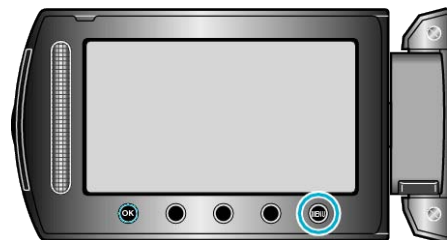

2 Выберите „НАСТРОЙКИ СОЕДИНЕНИЯ“ и нажмите **⊕**.

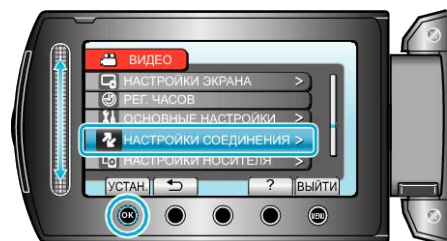

3 Выберите „ВИДЕО ВЫХОД“ и нажмите **⊕**.

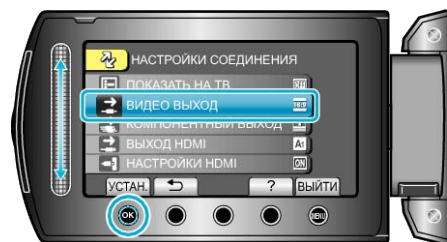

## КОМПОНЕНТНЫЙ ВЫХОД

Устанавливает разрешение видеовыхода через КОМПОНЕНТНЫЙ разъем.

Настройка	Подробные сведения
576i	Выход 576i.
1080i	Выход 1080i.

### Отображение элемента

1 Нажмите **МЕНЮ**, чтобы отобразить меню.

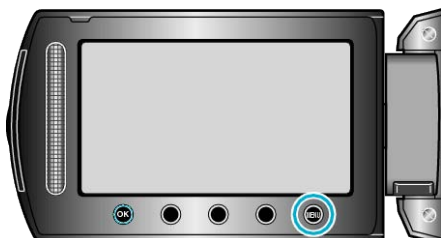

2 Выберите „НАСТРОЙКИ СОЕДИНЕНИЯ“ и нажмите **ОК**.

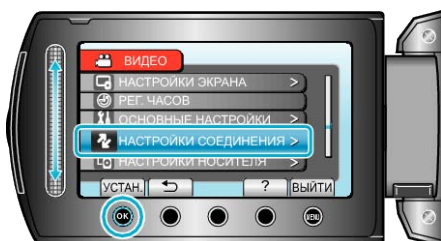

3 Выберите „КОМПОНЕНТНЫЙ ВЫХОД“ и нажмите **ОК**.

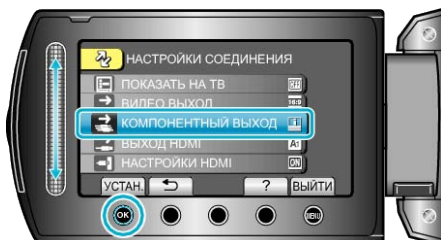

## ВЫХОД HDMI

Устанавливает разрешение видеовыхода через мини-разъем HDMI.

Настройка	Подробные сведения
АВТО 1	Обычно рекомендуется выбрать „АВТО 1“.
АВТО 2	Выберите, если видео не отображается должным образом в „АВТО 1“.
576p	Выберите, если видео не отображается должным образом в „АВТО 2“.

### ПРИМЕЧАНИЕ:

- "1080P" будет отображено на ЖК-мониторе, если 1080p-совместимый телевизор будет подключен к аппарату в режиме воспроизведения.

### Отображение элемента

1 Нажмите **МЕНЮ**, чтобы отобразить меню.

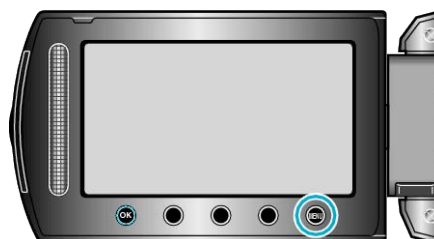

2 Выберите „НАСТРОЙКИ СОЕДИНЕНИЯ“ и нажмите **ОК**.

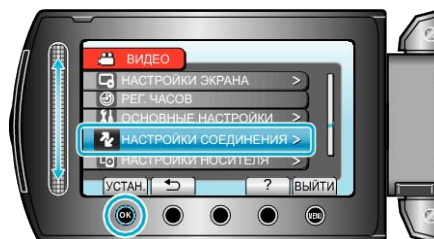

3 Выберите „ВЫХОД HDMI“ и нажмите **ОК**.

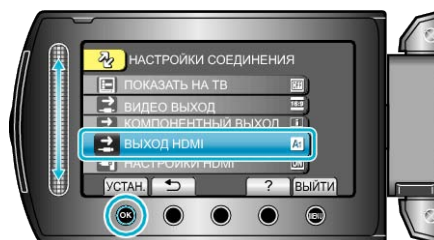

## НАСТРОЙКИ HDMI

Устанавливает связанное ВКЛ./ВЫКЛ. с телевизором, когда телевизор и данный аппарат соединены через мини-разъем HDMI.

Настройка	Подробные сведения
ВЫКЛ	Отключает связанные действия.
ВКЛ	Включает связанные действия.

### Отображение элемента

1 Нажмите , чтобы отобразить меню.

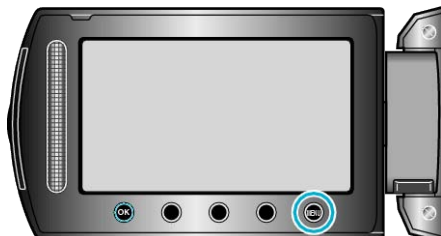

2 Выберите „НАСТРОЙКИ СОЕДИНЕНИЯ“ и нажмите .

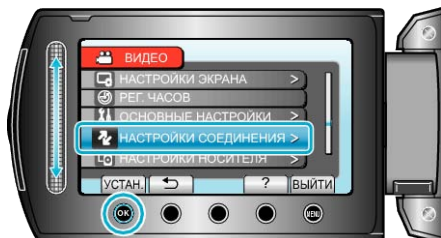

3 Выберите „НАСТРОЙКИ HDMI“ и нажмите .

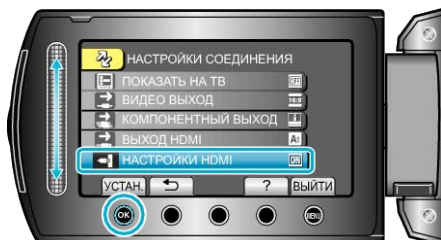

## Меню настроек носителя

Вы можете осуществить различные настройки для носителя записи.

Настройка	Подробные сведения
НОСИТЕЛЬ ДЛЯ ВИДЕО	Устанавливает носитель записи/воспроизведения для видео. "НОСИТЕЛЬ ДЛЯ ВИДЕО" (☞ стр.130)
НОСИТЕЛЬ ДЛЯ ФОТО	Устанавливает носитель записи/воспроизведения для фото. "НОСИТЕЛЬ ДЛЯ ФОТО" (☞ стр.130)
ФОРМАТИРОВАНИЕ HDD	Удаляет все файлы на жестком диске. "ФОРМАТИРОВАНИЕ HDD" (☞ стр.131)
ФОРМАТИР. SD-КАРТЫ	Удаляет все файлы на microSD-карте. "ФОРМАТИР. SD-КАРТЫ" (☞ стр.132)
УДАЛ. ДАННЫХ С HDD	Выполните эту процедуру, если вы хотите избавиться от этой аппарат или отдать ее кому-либо. "УДАЛ. ДАННЫХ С HDD" (☞ стр.133)

### НОСИТЕЛЬ ДЛЯ ВИДЕО

Устанавливает носитель записи/воспроизведения для видео.

Настройка	Подробные сведения
HDD	Записывает видео на жесткий диск аппарата.
SD	Записывает видео на microSD-карту.

### НОСИТЕЛЬ ДЛЯ ФОТО

Устанавливает носитель записи/воспроизведения для фото.

Настройка	Подробные сведения
HDD	Записывает фото на жесткий диск аппарата.
SD	Записывает фото на microSD-карту.

### Отображение элемента

1 Нажмите , чтобы отобразить меню.



2 Выберите „НАСТРОЙКИ НОСИТЕЛЯ“ и нажмите .

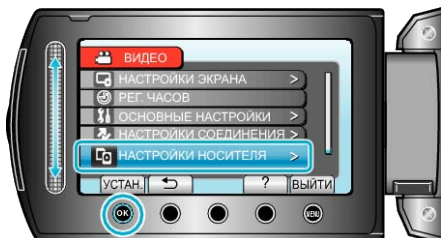

3 Выберите „НОСИТЕЛЬ ДЛЯ ВИДЕО“ и нажмите .

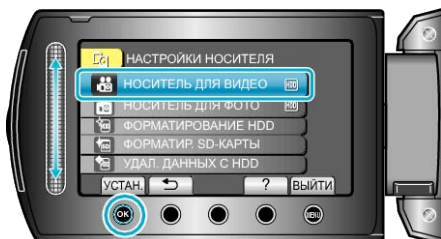

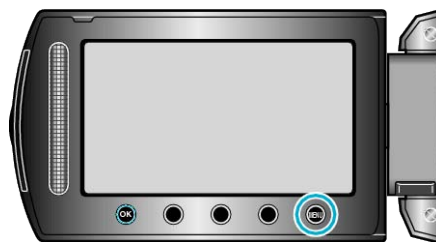

### Отображение элемента

1 Нажмите , чтобы отобразить меню.

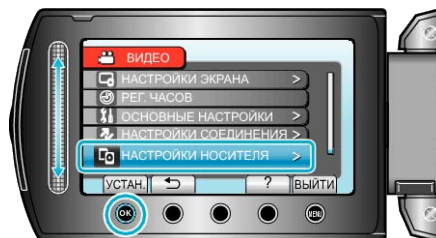

2 Выберите „НАСТРОЙКИ НОСИТЕЛЯ“ и нажмите .



3 Выберите „НОСИТЕЛЬ ДЛЯ ФОТО“ и нажмите .

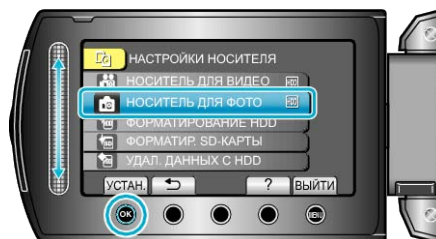

## ФОРМАТИРОВАНИЕ HDD

Удаляет все файлы на жестком диске.

Настройка	Подробные сведения
ФАЙЛ	Удаляет все файлы на жестком диске.
№ ФАЙЛА + УПРАВЛЕНИЯ	Удаляет все файлы на жестком диске и меняет номера папок и файлов на "1".

### ПРЕДУПРЕЖДЕНИЕ:

- Когда форматирование будет завершено, все данные на жестком диске будут удалены. Скопируйте все файлы с жесткого диска на компьютер перед тем, как произвести форматирование.
- Обязательно полностью зарядите аккумуляторный блок или подключите адаптер переменного тока, т.к. процесс форматирования может занять некоторое время.

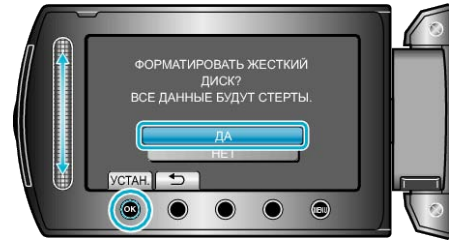

- После форматирования нажмите **ОК**.

## Отображение элемента

1 Нажмите **МЕНЮ**, чтобы отобразить меню.

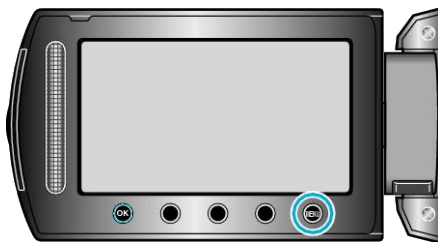

2 Выберите „НАСТРОЙКИ НОСИТЕЛЯ“ и нажмите **ОК**.

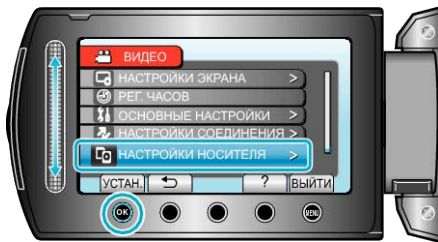

3 Выберите „ФОРМАТИРОВАНИЕ HDD“ и нажмите **ОК**.



4 Выберите настройку и нажмите **ОК**.

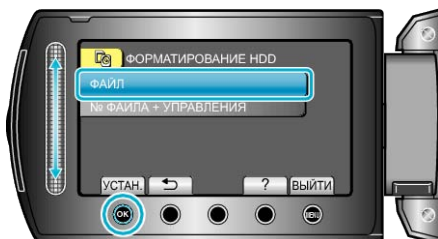

5 Выберите „ДА“ и нажмите **ОК**.

## ФОРМАТИР. SD-КАРТЫ

Удаляет все файлы на microSD-карте.

Настройка	Подробные сведения
ФАЙЛ	Удаляет все файлы на microSD-карте.
№ ФАЙЛА + УПРАВЛЕНИЯ	Удаляет все файлы на microSD-карте и меняет номера папок и файлов на "1".

### ПРЕДУПРЕЖДЕНИЕ:

- Невозможно выбрать эти настройки, если в камеру не вставлена microSD-карта.
- Когда форматирование будет завершено, все данные на карте будут удалены. Скопируйте все файлы с карты на ПК перед тем, как произвести форматирование.
- Обязательно полностью зарядите аккумуляторный блок или подключите адаптер переменного тока, т.к. процесс форматирования может занять некоторое время.
- Перед использованием новой приобретенной карты microSD необходимо отформатировать ее с помощью данного аппарата.

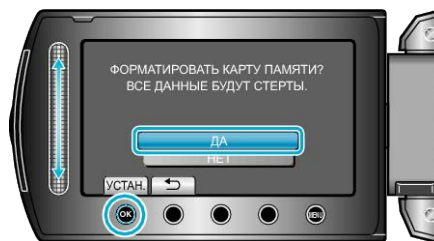

- После форматирования нажмите **OK**.

## Отображение элемента

1 Нажмите **MENU**, чтобы отобразить меню.

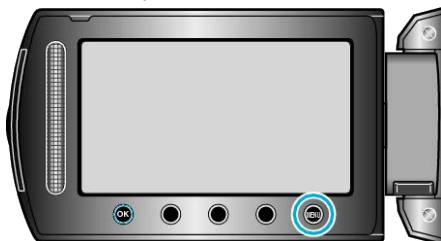

2 Выберите „НАСТРОЙКИ НОСИТЕЛЯ“ и нажмите **OK**.

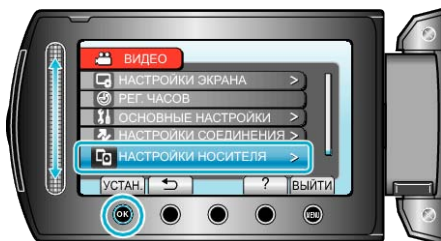

3 Выберите „ФОРМАТИР. SD-КАРТЫ“ и нажмите **OK**.

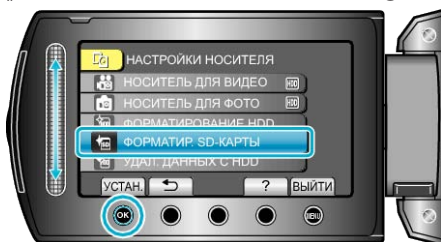

4 Выберите настройку и нажмите **OK**.

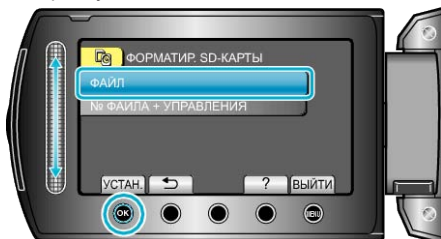

5 Выберите „ДА“ и нажмите **OK**.

## УДАЛ. ДАННЫХ С HDD

Выполните эту процедуру, если вы хотите избавиться от этой аппарат или отдать ее кому-либо.

1 Нажмите **OK**, чтобы отобразить меню.

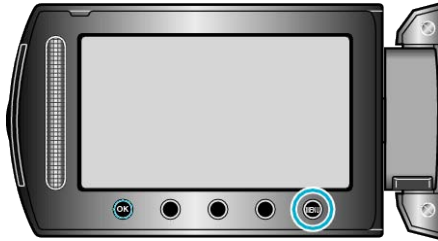

2 Выберите „НАСТРОЙКИ НОСИТЕЛЯ“ и нажмите **OK**.

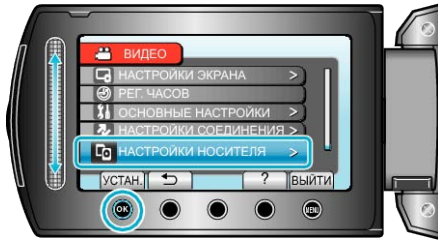

3 Выберите „УДАЛ. ДАННЫХ С HDD“ и нажмите **OK**.

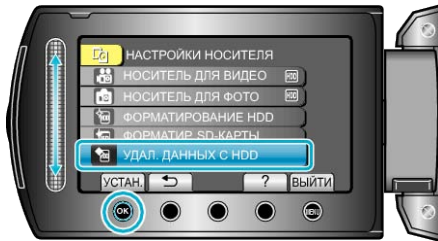

4 Выберите „ДА“ и нажмите **OK**.

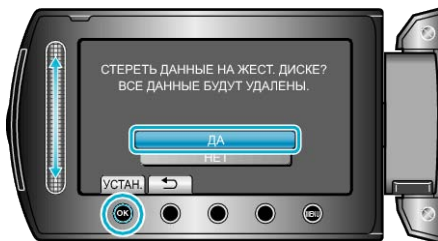

• После удаления данных нажмите **OK**.

### ПРЕДУПРЕЖДЕНИЕ:

• Подключите адаптер переменного тока, т.к. обновление удаление данных может занять некоторое время.

### ПРИМЕЧАНИЕ:

• Повторите процедуру, чтобы еще более усложнить возможное восстановление данных.

## Передняя сторона

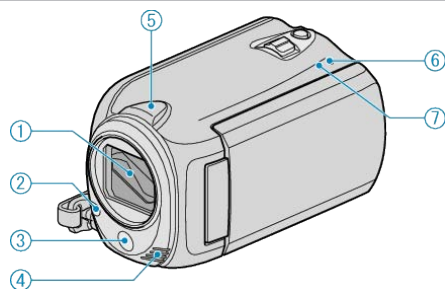

- 1** Объектив/крышка объектива (только GZ-HD620)
  - Не прикасайтесь к объективу и крышке.
  - Не закрывайте объектив пальцами во время съемки.
 "Крепление крышки объектива (только GZ-HD500)" (стр.18)
- 2** Подсветка (только GZ-HD620)
  - Включайте подсветку при съемке в темных местах.
 "ПОДСВЕТКА (только GZ-HD620)" (стр.102)
- 3** Датчик пульта дистанционного управления (только GZ-HD620)
  - Не закрывайте датчик пальцами при использовании пульта дистанционного управления.
- 4** Стереодиффузионный микрофон
  - Не закрывайте микрофон пальцами во время съемки.
- 5** Датчик камеры
  - Не закрывайте датчик пальцами во время съемки.
- 6** Индикатор POWER/CHARGE
  - Горит: питание "ВКЛЮЧЕНО"
  - Мигает: Идет зарядка
  - Гаснет: Зарядка завершена
- 7** Индикатор ACCESS
  - Индикатор загорается или мигает, когда идет видеосъемка или воспроизведение.
  - Не отсоединяйте аккумуляторный блок, адаптер переменного тока или microSD-карту.

## Задняя сторона

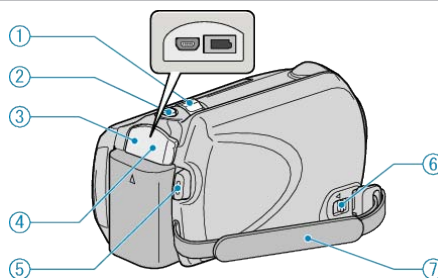

- 1** Рычажок трансфолятора/громкости
  - Во время съемки: регулирует съемочное расстояние.
  - Во время воспроизведения (экран указателя): изменяет количество отображаемых файлов.
  - Во время воспроизведения видео: регулирует громкость.
- 2** Кнопка (фотосъемки) SNAPSHOT
  - Делает фотографию.
- 3** Разъем USB
  - Подключает камеру к компьютеру с помощью USB-кабеля.
- 4** Разъем подключения к сети постоянного тока
  - Подключается к адаптеру переменного тока для зарядки аккумуляторного блока.
- 5** Кнопка (видеозаписи) START/STOP
  - Запускает/останавливает видеозапись.
- 6** Рычажок высвобождения ручного ремня
  - Позволяет отстегнуть ручной ремень и использовать его в качестве ремня для ношения камеры на руке.
- 7** Ручной ремень
  - Проденьте правую руку через ручной ремень, чтобы прочно удерживать аппарат.
 "Как держать аппарат" (стр.17)

## Низ

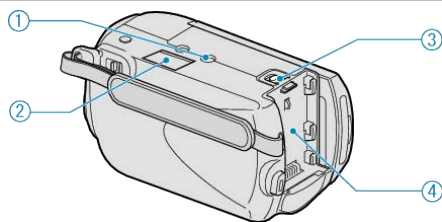

- 1** Гнездо установки штатива  
"Установка штатива" (☞ стр.18)
- 2** Разъем для карты microSD
  - Вставьте microSD-карту (необязательно).
 "Вставка карты microSD" (☞ стр.14)
- 3** Рычажок высвобождения батареи  
"Зарядка аккумуляторного блока" (☞ стр.13)
- 4** Гнездо для батареи  
"Зарядка аккумуляторного блока" (☞ стр.13)

## Внутренняя часть

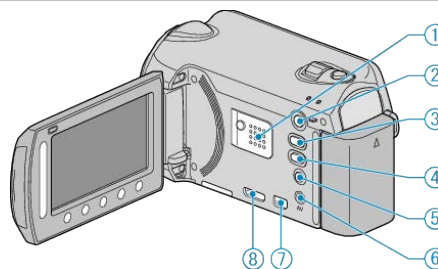

- 1** Динамик
  - Выводит аудиозвук во время воспроизведения видео.
- 2** Кнопка (воспроизведения) ▶
  - Для переключения с режима записи на режим обратно и воспроизведения.
- 3** Кнопка (видео/фото) 📹/📷
  - Для переключения с режима видео на режим фото и обратно.
- 4** Кнопка (загрузки/экспорта в iTunes\*) UPLOAD/EXPORT\*
  - Запись: снимает видео в формате YouTube™ или iTunes\*.
  - Воспроизведение: изменяет формат видео на формат YouTube™ или iTunes\*.
  - (\*только GZ-HD620)
- 5** Кнопка (питания/информации) ⏻
  - Запись: Отображает оставшееся время (только для видео) и заряд аккумуляторного блока.
  - Воспроизведение: Отображает информацию о файле, например дату записи.
  - Чтобы выключить/включить камеру, нажмите и держите при открытом ЖК-мониторе.
- 6** Разъем аудио/видео
  - Подключает камеру к телевизору.
- 7** КОМПОНЕНТНЫЙ разъем
  - Подключает камеру к телевизору.
- 8** Разъем HDMI
  - Подключает к телевизору HDMI.

## ЖК-монитор

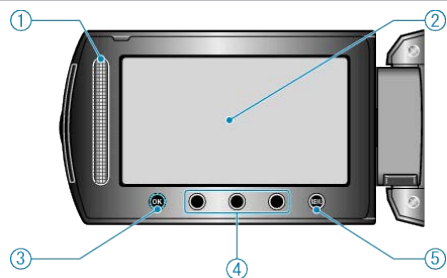

### 1 Ползунок

#### LASER TOUCH OPERATION

- Выбирает объекты или изображения из меню или экрана указателя.

"Использование кнопок выбора операций" (стр. 16)

### 2 ЖК-монитор

- При его открытии камера автоматически включается, а при закрытии – выключается.
- Позволяет делать автопортреты, повернув монитор.

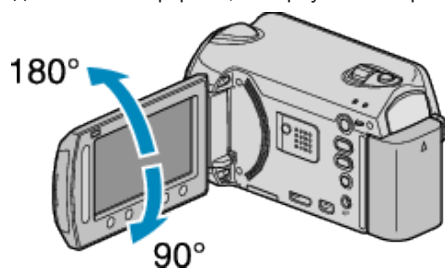

### 3 Кнопка ОК

- Подтверждает выбранный объект или изображение.

### 4 Кнопки выбора операций

- Функции кнопок выбора операций могут быть отображены.

### 5 Кнопка MENU

- Отображает меню настроек.

### ПРЕДУПРЕЖДЕНИЕ:

- Не нажимайте сильно на поверхность монитора и берегите ее от ударов.  
Это может повредить или сломать экран.

## Основные обозначения для съемки

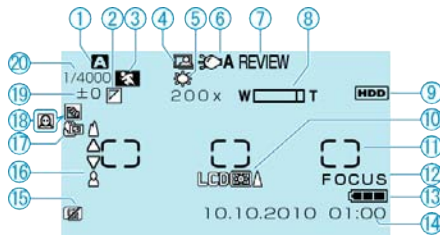

- 1** Режим записи  
"Съемка видео в автоматическом режиме" (↗ стр.21)  
"Съемка в ручном режиме" (↗ стр.26)
- 2** Эффект  
"ЭФФЕКТ" (↗ стр.111)
- 3** Выбор сцены  
"ВЫБОР СЦЕНЫ" (↗ стр.111)
- 4** АВТОСЪЕМКА  
"Автоматическая съемка с распознаванием движений (АВТОМАТ. СЪЕМКА)" (↗ стр.38)
- 5** Баланс белого  
"БАЛАНС БЕЛОГО" (↗ стр.111)
- 6** Подсветка  
"ПОДСВЕТКА (только GZ-HD620)" (↗ стр.102)
- 7** Быстрый обзор  
"Съемка видео в автоматическом режиме" (↗ стр.21)  
"Фотографирование в автоматическом режиме" (↗ стр.24)
- 8** Трансфокация  
"МАСШТАБ" (↗ стр.103)
- 9** Носитель  
"НОСИТЕЛЬ ДЛЯ ВИДЕО" (↗ стр.130)  
"НОСИТЕЛЬ ДЛЯ ФОТО" (↗ стр.130)
- 10** Подсветка монитора  
"РЕГ. ЯРКОСТИ ДИСПЛЕЯ" (↗ стр.119)
- 11** Учетная область „ТОЧЕЧНЫЙ“  
"ОБЛАСТЬ ФОТОМЕТРИИ" (↗ стр.111)
- 12** Помощь в фокусировке  
"ПОМОЩЬ ПРИ ФОКУС." (↗ стр.111)
- 13** Индикатор батареи  
"Оставшееся время записи/заряд батареи" (↗ стр.40)
- 14** Дата/время  
"Настройка часов" (↗ стр.15)
- 15** Обнаружение падения напряжения  
"ДАТЧИК ПАДЕНИЯ" (↗ стр.124)
- 16** Фокусировка  
"FOCUS" (↗ стр.111)
- 17** Телемакро  
"ТЕЛЕ МАКРО" (↗ стр.111)
- 18** Компенсация задней подсветки  
"ВСТРЕЧНАЯ ЗАСВЕТКА" (↗ стр.111)  
• : приоритет лица AE/AF  
"РАСПОЗН ЛИЦА AE/AF" (↗ стр.102)
- 19** Яркость  
"НАСТРОЙКА ЯРКОСТИ" (↗ стр.111)
- 20** Выдержка  
"ВЫДЕРЖКА (только GZ-HD620)" (↗ стр.111)

## Видеосъемка

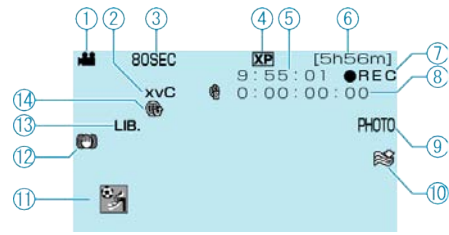

- 1** Режим видео  
"Кнопка (видео/фото) " (↗ стр.135)
- 2** x.v.Color  
"x.v.Color" (↗ стр.104)
- 3** Цейтраферная съемка  
"Съемка через определенные промежутки времени (ЗАМЕДЛЕННАЯ СЪЕМКА)" (↗ стр.37)
- 4** Качество видео  
"КАЧЕСТВО ВИДЕО" (↗ стр.103)
- 5** Счетчик сцен  
"Съемка видео в автоматическом режиме" (↗ стр.21)
- 6** Оставшееся время записи  
"Съемка видео в автоматическом режиме" (↗ стр.21)
- 7** Идет съемка  
"Съемка видео в автоматическом режиме" (↗ стр.21)
- 8** Счетчик цейтраферной съемки
- 9** Фотосъемка  
"Фотографирование во время видеосъемки" (↗ стр.23)
- 10** Устранение шума ветра  
"УДАЛЕНИЕ ВЕТРА" (↗ стр.105)
- 11** Запись событий  
"Связывание файлов с событиями до записи" (↗ стр.34)
- 12** Цифровой стабилизатор изображения  
"Снижение вибрации камеры" (↗ стр.23)
- 13** Съемка для ЭКСПОРТА (только GZ-HD620)  
"Съемка видео в формате iTunes (GZ-HD620)" (↗ стр.36)
- 14** Съемка для ЗАГРУЗКИ  
"Съемка видео в формате YouTube™" (↗ стр.34)

## Фотосъемка

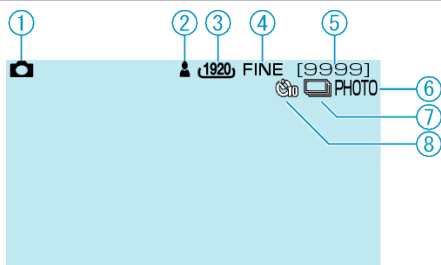

- 1** Режим фото  
"Кнопка (видео/фото) " (стр.135)
- 2** Фокусировка  
"Фотографирование в автоматическом режиме" (стр.24)
- 3** Размер изображения  
"РАЗМ ИЗОБР" (стр.109)
- 4** Качество изображения  
"КАЧЕСТВО ФОТОСНИМКОВ" (стр.109)
- 5** Оставшееся количество снимков  
"Фотографирование в автоматическом режиме" (стр.24)
- 6** Идет съемка
- 7** Непрерывная съемка  
"РЕЖИМ ВЫДЕРЖКИ" (стр.108)
- 8** Индикатор автосъемки  
"АВТОСПУСК" (стр.107)

## Воспроизведение видео

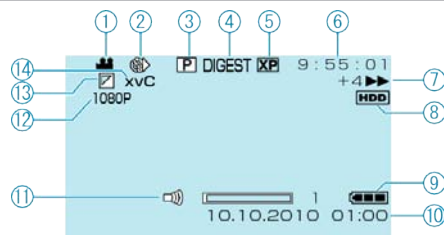

- 1** Режим видео  
"Кнопка (видео/фото) " (стр.135)
- 2** Цейтраферная съемка  
"ЗАМЕДЛЕННАЯ СЪЕМКА" (стр.104)
- 3** Воспроизведение списка воспроизведения  
"ВОСПРОИЗВЕСТИ СПИСОК" (стр.113)
- 4** Обзорное воспроизведение  
"Быстрая проверка содержания видеофайлов" (стр.43)
- 5** Качество видео  
"КАЧЕСТВО ВИДЕО" (стр.103)
- 6** Счетчик сцен
- 7** Индикатор работы
  - Число слева показывает скорость поиска в прямом/обратном направлении.
- "Воспроизведение видео" (стр.42)
- 8** Носитель  
"НОСИТЕЛЬ ДЛЯ ВИДЕО" (стр.130)
- 9** Индикатор батареи  
"Оставшееся время записи/заряд батареи" (стр.40)
- 10** Дата/время
- 11** Регулирование громкости динамика
- 12** Выход с 1080p  
"ВЫХОД HDMI" (стр.128)
- 13** Сдвиг кадров/"угасание"  
"Воспроизведение со специальными эффектами" (стр.44)
- 14** x.v.Color  
"x.v.Color" (стр.104)

## Воспроизведение фотографий



**1** Режим фото

"Кнопка (видео/фото)  (↗ стр.135)

**2** Номер папки

**3** Номер файла

**4** Индикатор работы

"Воспроизведение фотографий" (↗ стр.45)

**5** Носитель

"НОСИТЕЛЬ ДЛЯ ФОТО" (↗ стр.130)

**6** Индикатор батареи

"Оставшееся время записи/заряд батареи" (↗ стр.40)

**7** Дата/время

"Настройка часов" (↗ стр.15)

**8** Выход с 1080p

"ВЫХОД HDMI" (↗ стр.128)

## Аккумуляторный блок

### Не удается включить питание при использовании аккумулятора блока.

Зарядите аккумуляторный блок.

"Зарядка аккумулятора блока" (☞ стр.13)

Если терминал аппарата или аккумуляторный блок загрязнены, протрите их ватным тампоном или чем-либо подобным.

Если вы будете использовать другие аккумуляторные блоки, отличные от JVC, безопасность и эксплуатационные характеристики не могут гарантироваться. Всегда используйте аккумуляторные блоки JVC.

### Даже после зарядки аккумулятора блока время использования остается очень коротким.

Износ батареи осуществляется в процессе повторяемых зарядок. Замените аккумуляторный блок новым.

"Дополнительные аксессуары" (☞ стр.20)

### Не удается зарядить аккумуляторный блок.

Когда аккумуляторный блок полностью заряжен, индикатор не мигает.

Если терминал аппарата или аккумуляторный блок загрязнены, протрите их ватным тампоном или чем-либо подобным.

Использование неродного аккумулятора блока может привести к повреждению аппарата. Всегда используйте прилагающийся аккумуляторный блок.

### Неверное показание оставшегося заряда аккумулятора батареи.

Оставшийся заряд батареи не отображается, когда адаптер переменного тока подключен.

Если аппарата длительное время используется при высокой или низкой температурах, или при многократной повторной зарядке аккумулятора, отображение оставшегося заряда аккумулятора может быть неверным.

## Запись



### Невозможно сделать запись/снимок.

Проверьте переключатель START/STOP.

"Задняя сторона" (☞ стр.134)

Установите режим записи с помощью кнопки .

"Внутренняя часть" (☞ стр.135)

Проверьте режим / .

### Запись останавливается автоматически.

Запись останавливается автоматически, т.к. в соответствии с техническими характеристиками она не может продолжаться 12 или более часов без остановки. (Возобновление записи может занять некоторое время.)

Выключите питание, подождите немного, а затем снова начинайте запись. (Аппарат автоматически останавливается, когда температура поднимается выше критической.)

Вставьте серийно выпускаемую карту microSD и установите „НОСИТЕЛЬ ДЛЯ ВИДЕО“ и „НОСИТЕЛЬ ДЛЯ ФОТО“ в меню установок носителя на „SD“. (Возможно неисправен жесткий диск.)

### Стабилизатор изображения не работает.

Стабилизатор изображения не работает при фотографировании.

### Низкая скорость непрерывной фотосъемки.

При многократном последующем использовании данной функции скорость непрерывной съемки уменьшится.

Скорость непрерывной съемки может уменьшаться в зависимости от карты microSD или в зависимости от определенных условий съемки.

### Фокусировка не настраивается автоматически.

Если вы снимаете в темном месте или снимаемый объект не имеет контраста между темными и светлыми участками, выполните фокусировку вручную.

"Ручная регуляция фокусировки" (☞ стр.28)

Протрите объектив чистящей салфеткой для объективов.

Отмените ручную фокусировку в меню съемки в ручном режиме.

"Ручная регуляция фокусировки" (☞ стр.28)

Используйте функцию помощи в фокусировке для более точной фокусировки.

"ПОМОЩЬ ПРИ ФОКУС." (☞ стр.111)

### Не работает цифровая трансфокация.

Цифровая трансфокация недоступна в режиме записи фото.

Во время цейтраферной съемки невозможна трансфокация.

(Одновременное фотографирование и стабилизатор изображения также недоступны.)

Для использования цифровой трансфокации установите „МАСШТАБ“ в меню на "60x", "80x" или "200x".

"МАСШТАБ" (☞ стр.103)

### На записанных изображениях появляются вертикальные линии.

Такое явление происходит при съемке объекта, освещенного ярким светом. Это не является неисправностью.

### Помехи в виде мозаичного изображения возникают при записи быстро движущихся сцен или сцен с критическим изменением яркости.

Установите „КАЧЕСТВО ВИДЕО“ на „UXP“ или „XP“ для записи.

## Карта

### Не удается вставить microSD-карту.

Убедитесь, что вы не вставляете карту другой стороной.  
"Вставка карты microSD" (☞ стр.14)

### Не удается скопировать microSD-карту.

Чтобы активировать запись на карту, необходимо настроить выбор носителя.

"НОСИТЕЛЬ ДЛЯ ВИДЕО" (☞ стр.130)

При использовании карт, которые использовались на других устройствах, необходимо отформатировать (инициализировать) карту, с помощью настройки „ФОРМАТИР. SD-КАРТЫ“ из установок носителя.

"ФОРМАТИР. SD-КАРТЫ" (☞ стр.132)

## Воспроизведение

### Звук или видео прерываются.

Иногда воспроизведение прерывается в местах соединений между двумя сценами. Это не является неисправностью.

### Не удается найти записанный файл.

Отмените функцию отображения по группам и функцию поиска по дате.

"Поиск определенного видео/фотографии" (☞ стр.46)

Измените настройку в „НОСИТЕЛЬ ДЛЯ ВИДЕО“ или „НОСИТЕЛЬ ДЛЯ ФОТО“. (Файлы на других носителях не отображаются.)

"НОСИТЕЛЬ ДЛЯ ВИДЕО" (☞ стр.130)

Выберите „ВОСПР. ДРУГОГО ФАЙЛА“, а затем найдите видеофайлы на экране указателя. (Могут быть воспроизведены видеофайлы с поврежденной информацией управления.)

"Воспроизведение видеофайлов с поврежденной информацией управления" (☞ стр.43)

### Дата/время не отображаются.

Установите „ОТОБРАЗИТЬ НА ЭКРАНЕ“ в меню соответствующим образом.

"ОТОБРАЗИТЬ НА ЭКРАНЕ" (☞ стр.114)

Установите „ПОКАЗАТЬ НА ТВ“ в меню на „ВКЛ“.

"ПОКАЗАТЬ НА ТВ" (☞ стр.127)

### Изображение не отображается на экране телевизора должным образом.

Отсоедините кабель и снова подсоедините его.  
Выключите аппарат, а затем снова включите ее.

### Изображение на экране телевизора отображается вертикально.

Установите „ВИДЕО ВЫХОД“ в меню установок подключения на „4:3“.  
"ВИДЕО ВЫХОД" (☞ стр.127)

Отрегулируйте экран телевизора должным образом.

### Не удается удалить файл.

Защищенные файлы не могут быть удалены. Снимите защиту перед удалением файла.

"Защита файлов" (☞ стр.54)

### Не удается воспроизвести DVD с заголовком.

Заголовок не будет воспроизведен, если вы подключите данный аппарат к записывающему устройству DVD (не обязательно).

### Некоторые функции не могут использоваться при воспроизведении скопированного BD/DVD-диска через записывающее устройство BD/DVD, подключенное к аппарату.

Следующие функции не могут использоваться для скопированного BD/DVD-диска.

При воспроизведении видео

- Поиск указателя по дате

- Эффекты сдвига кадров/угасания

При воспроизведении фотографий

- Эффекты слайд-шоу

## Редактирование/ копирование

### Не удается создать DVD на записывающем устройстве.

USB-кабель не подключен должным образом.

"Подготовка записывающего устройства DVD (CU-VD50)" (☞ стр.79)

Если прилагающееся программное обеспечение Everio MediaBrowser не установлено, некоторые функции могут не работать должным образом.

"Установка прилагающегося программного обеспечения" (☞ стр.91)

Используйте компьютер, поддерживающий DVD-R/RW.

### Меню "СОЗДАНИЕ DVD" не исчезает.

Пока USB-кабель подключен, будет отображаться меню „СОЗДАТЬ DVD“.

"Подготовка записывающего устройства DVD (CU-VD50)" (☞ стр.79)

### Не удается выключить меню "СОЗДАНИЕ DVD".

Выключите питание данного аппарата и записывающего устройства DVD или выньте адаптер переменного тока.

## Компьютер

### Не удается скопировать файлы на жесткий диск компьютера.

Правильно подключите USB-кабель.

"Резервное копирование файлов" (☞ стр.92)

Если прилагающееся программное обеспечение Everio MediaBrowser не установлено, некоторые функции могут не работать должным образом.

"Установка прилагающегося программного обеспечения" (☞ стр.91)

Перед тем, как выполнять резервное копирование, убедитесь в наличии достаточного свободного места на жестком диске компьютера (HDD).

Фотографии не могут быть записаны на диск с помощью прилагающегося программного обеспечения.

### Не удается скопировать файлы на DVD-диск с помощью ПК.

Для записи на диски необходимо наличие записывающего дисководов на ПК.

### Я работаю на компьютере Mac.

Копируйте файлы на компьютер Mac следующим способом.

"Копирование на компьютер Mac" (☞ стр.99)

### Не удается загрузить файл на YouTube™.

Убедитесь, что вы создали учетную запись на YouTube™. (Для загрузки файлов на YouTube™ вам необходима учетная запись YouTube™.)

Съемка для загрузки может производиться не более 10 минут, т.к. это ограничение по времени для YouTube™.

Изменение формата видео на формат для загрузки не может быть осуществлено на этой аппарате.

Обратитесь к разделам "Вопросы и ответы", "Новейшая информация", "Информация о загрузке" и т.д. в пункте "Щелкните здесь для получения новейшей информации о продукте" в файле справки прилагающегося программного обеспечения Everio Media-Browser.

### Не удается экспортировать файл в iTunes. (только GZ-HD620)

Обратитесь к разделам "Вопросы и ответы", "Новейшая информация", "Информация о загрузке" и т.д. в пункте "Щелкните здесь для получения новейшей информации о продукте" в файле справки прилагающегося программного обеспечения Everio Media-Browser.

## Экран/изображение

### Изображение на ЖК-мониторе плохо различимо.

Изображение на ЖК-мониторе может быть плохо различимым при использовании в ярко освещенных местах, например, при прямом солнечном освещении.

### На ЖК-мониторе отображается полоса или шар яркого света.

Измените положение аппарат во избежание попадания источника света в объектив. (Появление полосы или шара яркого света возможно, когда вблизи аппарат находится источник яркого света. Это не является признаком неисправности.)

### Снимаемый объект слишком темный.

Используйте компенсацию задней подсветки, когда фон яркий, а объект – темный.

"Настройка компенсации задней подсветки" (☞ стр.31)

Используйте „ПОДСВЕТКА“ в меню.

"ПОДСВЕТКА (только GZ-HD620)" (☞ стр.102)

Используйте „УВЕЛ. УСИЛ“ в меню.

"УВЕЛ. УСИЛ" (☞ стр.104)

Используйте „НОЧЬ“ в „ВЫБОР СЦЕНЫ“ в меню ручных настроек.

"Выбор сцены" (☞ стр.27)

Установите „НАСТРОЙКА ЯРКОСТИ“ в меню ручных настроек на сторону "+".

"Регулировка яркости" (☞ стр.29)

### Снимаемый объект слишком яркий.

Если используется компенсация задней подсветки, установите ее на ВЫКЛ.

"Настройка компенсации задней подсветки" (☞ стр.31)

Используйте „ПРОЖЕКТОР“ в „ВЫБОР СЦЕНЫ“ в меню ручных настроек.

"Выбор сцены" (☞ стр.27)

Установите „НАСТРОЙКА ЯРКОСТИ“ в меню ручных настроек на сторону "-".

"Регулировка яркости" (☞ стр.29)

### Цвета выглядят неестественными. (Слишком много синего, красного и т.п.)

Установите „БАЛАНС БЕЛОГО“ в меню ручных настроек на „РУЧНАЯ“. Выберите из „СОЛНЦЕ“/„ОБЛАКА“/„ГАЛОГЕН“ в соответствии с источником света. Выберите „РУЧНАЯ“ и отрегулируйте соответствующим образом.

"Настройка баланса белого цвета" (☞ стр.30)

Если видео было записано с параметром „x.v.Color“, установленным на „ВКЛ“, включите настройку телевизора Цвет x.v.

"x.v.Color" (☞ стр.104)

Установите „ЭФФЕКТ“ на „ВЫКЛ“.

"ЭФФЕКТ" (☞ стр.111)

## Другие проблемы

### Ползунок и кнопки выбора операций не работают.

Прикасайтесь к ползунку и кнопкам вокруг экрана пальцами. Ползунок и кнопки не будут функционировать, если вы дотронетесь до них ногтем или рукой в перчатке.

Изображения на экране не функционируют при касании.

### При переключении между режимом видео и режимом фото или при включении или выключении питания аппарата работает медленно.

Рекомендуется скопировать все видео и фотографии на компьютер, а затем удалить эти файлы с аппарат. (Если на аппарате много файлов, ей требуется более длительное время для реагирования.)

### Изображение зернистое.

При использовании цифровой трансфокации, изображение становится зернистым, т.к. оно увеличивается цифровым способом.

### Аппарат нагревается.

Это не является неисправностью. (Аппарат может нагреться при длительном использовании.)

### Пульт дистанционного управления не работает.

Замените батарею.

"Использование пульта дистанционного управления (только GZ-HD620)" (☞ стр.17)

Установите „ПУЛЬТ ДУ“ в меню основных установок на „ВКЛ“.

"ПУЛЬТ ДУ (только GZ-HD620)" (☞ стр.125)

Пульт дистанционного управления может не работать вне помещений или в местах, подверженных воздействию яркого света.

### При подсоединении мини-кабеля HDMI изображение или звук выводится на телевизор неправильно.

В зависимости от подключенного телевизора изображение или звук могут выводиться на телевизор неправильно. В таком случае выполните следующие операции. (1) Отсоедините мини-кабель HDMI и снова подсоедините его. (2) Выключите аппарату, а затем снова включите ее.

"Подключение с помощью мини-разъема HDMI" (☞ стр.48)

### Изменился язык дисплея.

Это может произойти при подключении аппарата к телевизору с другими настройками языка при помощи кабеля HDMI.

"Работа при подключении к телевизору через HDMI" (☞ стр.48)

### Функции HDMI-CEC работают неправильно, а телевизор не работает при подключении аппарата.

В зависимости от технических характеристик телевизоры могут функционировать по-разному, даже если они являются HDMI-CEC-совместимыми. Поэтому не гарантируется работа функций HDMI-CEC аппарата совместно со всеми телевизорами. В этом случае установите „НАСТРОЙКИ HDMI“ на „ВЫКЛ“.

"НАСТРОЙКИ HDMI" (☞ стр.129)

### Сделайте резервную копию важных записанных данных.

Рекомендуется скопировать Ваши важные записанные данные на DVD-диск или на другой носитель записи для хранения. Компания JVC не несет ответственности за утрату данных.

## Сообщение об ошибке?

### УСТАНОВ. ДАТУ/ВРЕМЯ!

Подключите адаптер переменного тока, зарядите батарею дольше 24-х часов, а затем установите часы. (Если сообщение все еще появляется, батарея часов села. Обратитесь к ближайшему дилеру JVC.)

"Настройка часов" (☞ стр.15)

### ОШИБКА ОБМЕНА ДАННЫМИ

Подсоедините USB-кабель заново. Выключите аппарат и подключенные к ней приборы, а затем снова включите их. Вновь подсоедините аккумуляторный блок.

### ОШИБКА ФОРМАТА!

Проверьте процедуру и выполните действия еще раз. "ФОРМАТИРОВАНИЕ HDD" (☞ стр.131)

Выключите аппарат, а затем снова включите ее.

### ОШИБКА УДАЛЕНИЯ ДАННЫХ

Проверьте процедуру и выполните действия еще раз. "УДАЛ. ДАННЫХ С HDD" (☞ стр.133)

Выключите аппарат, а затем снова включите ее.

### ОШИБКА КАРТЫ ПАМЯТИ!

Выключите аппарат, а затем снова включите ее. Извлеките и снова установите microSD-карту после отсоединения адаптера переменного тока и аккумуляторного блока. Удалите грязь с контактов карты microSD. Если вышеуказанные действия не помогают разрешить проблему, произведите резервное копирование файлов и проведите „ФОРМАТИР. SD-КАРТЫ“ в меню настроек носителя. (Все данные будут удалены.)

"ФОРМАТИР. SD-КАРТЫ" (☞ стр.132)

### НЕ ОТФОРМАТИРОВАНО

Выберите „ОК“, затем выберите „ДА“ на экране "ХОТИТЕ ОТФОРМАТИРОВАТЬ?".

### ОШИБКА ЗАПИСИ

Извлеките и снова установите карту microSD. "Вставка карты microSD" (☞ стр.14)

Удалите грязь с контактов карты microSD.

Установите карту microSD перед включением питания.

Не подвергайте аппарат воздействию сильных ударов/вибрации.

### В НАСТОЯЩЕЕ ВРЕМЯ НЕЛЬЗЯ СДЕЛАТЬ БОЛЬШЕ СНИМКОВ

Остановите видеосъемку перед фотографированием. (Если microSD-карта вынимается и вставляется во время видеосъемки, фотографии не могут быть записаны.)

### ВОСПРОИЗВЕДЕНИЕ НЕ УДАЛОСЬ

Извлеките и снова установите карту microSD. "Вставка карты microSD" (☞ стр.14)

Удалите грязь с контактов карты microSD.

Установите карту microSD перед включением питания.

Не подвергайте аппарат воздействию сильных ударов/вибрации.

### ФАЙЛ УПР. ВИДЕО ПОВРЕЖДЕН ДЛЯ ЗАПИСИ/ВОСПР. ВИДЕО НУЖНО ВОССТ. ВОССТАНОВИТЬ?

Выберите „ОК“ для восстановления. (Видеофайлы, которые невозможно восстановить, не будут отражены на экране указателя, но вы можете воспроизвести их, используя „ВОСПР. ДРУГОГО ФАЙЛА“ в меню.)

"Воспроизведение видеофайлов с поврежденной информацией управления" (☞ стр.43)

### НЕПОДДЕРЖИВАЕМЫЙ ФОРМАТ ФАЙЛА!

Используйте файлы, записанные этой аппарата. (Файлы, записанные на другом устройстве, могут не воспроизводиться.)

### НЕПОДДЕРЖИВАЕМАЯ СЦЕНА!

Используйте файлы, записанные этой аппарата. (Файлы, записанные на другом устройстве, могут не воспроизводиться.)

### ЭТОТ ФАЙЛ ЗАЩИЩЕН

Выключите функцию „ЗАЩИТИТЬ/ОТМЕНИТЬ“ в меню „РЕДАКТИРОВАНИЕ“.

"Защита файлов" (☞ стр.54)

### ПИТАНИЕ ВЫКЛЮЧЕНО ИЛИ USB-УСТРОЙСТВО НЕ ПОДДЕРЖИВАЕТСЯ

Включите питание подключенного устройства USB. Подключите сетевой адаптер к записывающему устройству BD/DVD.

### НЕДОСТАТОЧНО МЕСТА

Удалите или переместите файлы на компьютер или другие устройства.

Замените microSD-карту новой.

### ДОСТИГНУТ ВЕРХНИЙ ПРЕДЕЛ КОЛИЧЕСТВА ПАПЕК/ФАЙЛОВ

- (1) Переместите файлы или папки на компьютер или другое устройство. (Сделайте резервную копию файлов.)
- (2) Выберите „№ ФАЙЛА + УПРАВЛЕНИЯ“ в „ФОРМАТИРОВАНИЕ HDD“ или в „ФОРМАТИР. SD-КАРТЫ“ меню настроек носителя. (Все данные на жестком диске или карте microSD будут удалены.)

### ПРЕВЫШЕН ПРЕДЕЛ КОЛИЧЕСТВА СЦЕН

- (1) Переместите файлы или папки на компьютер или другое устройство. (Сделайте резервную копию файлов.)
- (2) Выберите „№ ФАЙЛА + УПРАВЛЕНИЯ“ в „ФОРМАТИРОВАНИЕ HDD“ или в „ФОРМАТИР. SD-КАРТЫ“ меню настроек носителя. (Все данные на жестком диске или карте microSD будут удалены.)

### ПЕРЕПОЛНЕНИЕ ЧИСЛА ПАПЕК

- Замените место назначения резервной копии на другой диск.
- (1) Переместите файлы или папки на компьютер или другое устройство. (Сделайте резервную копию файлов.)
  - (2) Выберите „№ ФАЙЛА + УПРАВЛЕНИЯ“ в „ФОРМАТИРОВАНИЕ HDD“ или в „ФОРМАТИР. SD-КАРТЫ“ меню настроек носителя. (Все данные на жестком диске или карте microSD будут удалены.)

### ПРЕВЫШЕН ПРЕДЕЛ КОЛИЧЕСТВА ФАЙЛОВ

- (1) Переместите файлы или папки на компьютер или другое устройство. (Сделайте резервную копию файлов.)
- (2) Выберите „№ ФАЙЛА + УПРАВЛЕНИЯ“ в „ФОРМАТИРОВАНИЕ HDD“ или в „ФОРМАТИР. SD-КАРТЫ“ меню настроек носителя. (Все данные на жестком диске или карте microSD будут удалены.)

### ПРЕВЫШЕН ПРЕДЕЛ КОЛИЧЕСТВА СПИСКА ВОСПРОИЗВЕДЕНИЯ

Уменьшите количество списков воспроизведения до 99 или менее файлов. (Вы можете создать до 99 списков воспроизведения.)

### ОТМЕНЕНО ИЗ-ЗА ПРЕВЫШЕНИЯ ПРЕДЕЛА СПИСКА ФАЙЛОВ ДЛЯ ВОСПРОИЗВЕДЕНИЯ

При создании DVD уменьшите количество сохраняемых списков воспроизведения.

Уменьшите количество видео, которые нужно добавить, до 999 файлов.

"Создание списков воспроизведения из записанных видео" (☞ стр.67)

---

## **ОБРАБОТКА ОТМЕНЕНА ИЗ-ЗА НЕХВАТКИ МЕСТА НА ОПЕРАЦИЮ**

Уменьшите количество видео, которые нужно добавить, до 999 файлов.  
"Создание списков воспроизведения из записанных видео" (☞ стр.67)

---

## **НЕТ ФАЙЛОВ**

Измените настройку в „НОСИТЕЛЬ ДЛЯ ВИДЕО“ или „НОСИТЕЛЬ ДЛЯ ФОТО“ и проверьте, не записаны ли файлы на другой носитель.  
"НОСИТЕЛЬ ДЛЯ ВИДЕО" (☞ стр.130)

---

## **ВСТАВЬТЕ ДИСК/СМЕНИТЕ ДИСК**

Откройте дисковод записывающего устройства BD/DVD, проверьте и заново загрузите BD/DVD и закройте дисковод.  
Замените диск в записывающем устройстве BD/DVD.

---

## **ИСПОЛЬЗОВАННЫЙ ДИСК DVD-R**

Замените диск на неиспользованный.

---

## **ОШИБКА ЖЕСТКОГО ДИСКА!**

Выполните форматирование. Все данные будут удалены.  
"ФОРМАТИРОВАНИЕ HDD" (☞ стр.131)  
Выключите аппарат, а затем снова включите его.

---

## **СРАБОТАЛ ДАТЧИК ПАДЕНИЯ И ПИТАНИЕ БЫЛО ВЫКЛЮЧЕНО**

Установите „НОСИТЕЛЬ ДЛЯ ВИДЕО“ на „SD“, после чего произведите запись на карту microSD.  
"НОСИТЕЛЬ ДЛЯ ВИДЕО" (☞ стр.130)  
Выключите аппарат, а затем снова включите его.  
Защитите аппарат от вибрации и ударов.

---

## **ЗАПИСЬ ОТМЕНЕНА**

Установите „НОСИТЕЛЬ ДЛЯ ВИДЕО“ на „SD“, после чего произведите запись на карту microSD.  
"НОСИТЕЛЬ ДЛЯ ВИДЕО" (☞ стр.130)  
Выключите аппарат, а затем снова включите его.  
Защитите аппарат от вибрации и ударов.

---

## **ПРОВЕРЬТЕ КРЫШКУ ОБЪЕКТИВА (только GZ-HD500)**

Отображается в течение 5 секунд после включения питания, если крышка объектива закрыта или если вокруг темно.

## Обслуживание

---

Проводите регулярное техническое обслуживание аппарат, чтобы продлить срок ее действия.

### **ПРЕДУПРЕЖДЕНИЕ:**

---

- Обязательно отсоединяйте аккумуляторный блок, адаптер переменного тока и шнур питания перед проведением обслуживания.
- 

## Видеокамера

- Протирайте аппарату мягкой, сухой тканью, чтобы удалить загрязнения.
- Если камера очень загрязнена, смочите тряпку в растворе нейтрального стирального порошка и протрите ей корпус камеры. Затем протрите сухой тряпкой, чтобы удалить остатки раствора.

### **ПРЕДУПРЕЖДЕНИЕ:**

---

- Не используйте бензол или растворитель. Это может привести к повреждению аппарата.
  - При использовании тряпки с химическими веществами или чистящего средства обязательно ознакомьтесь с предупредительными этикетками и инструкциями по использованию продукта.
  - Не допускайте длительного контакта камеры с продуктами из резины или пластмасс.
- 

## Объектив/ЖК-монитор

- Используйте грушу для продувки (серийного производства) для удаления пыли и чистящую салфетку (серийного производства) для удаления загрязнений.  
При загрязнении на объективе может возникнуть плесень.

Камера	
Компонент	Подробные сведения
Питание	При использовании адаптера переменного тока: 5,2 В постоянного тока При использовании аккумуляторного блока: 3,6 В постоянного тока
Потребляемая мощность	GZ-HD620: 3,3 Вт (когда „ПОДСВЕТКА“, установленной на „ВЫКЛ“, и „РЕГ. ЯРКОСТИ ДИСПЛЕЯ“, установленной на „СТАНДАРТ“) GZ-HD620: 3,5 Вт (когда „ПОДСВЕТКА“, установленной на „ВЫКЛ“, и „РЕГ. ЯРКОСТИ ДИСПЛЕЯ“, установленной на „ЯРЧЕ“) GZ-HD500: 3,2 Вт (когда „РЕГ. ЯРКОСТИ ДИСПЛЕЯ“ установлен на „СТАНДАРТ“) GZ-HD500: 3,4 Вт (когда „РЕГ. ЯРКОСТИ ДИСПЛЕЯ“ установлен на „ЯРЧЕ“)
Размеры (мм)	53 x 63 x 110 (ширина x высота x глубина: не включая ручной ремень)
Масса	GZ-HD620: Около 270 г (только камера) GZ-HD620: Около 310 г (включая прилагающийся аккумуляторный блок) GZ-HD500: Около 265 г (только камера) GZ-HD500: Около 305 г (включая прилагающийся аккумуляторный блок)
Среда эксплуатации	Допустимая температура эксплуатации: от 0 °С до 40 °С Допустимая температура хранения: от -20°С до 50°С Допустимая влажность эксплуатации: от 35 % до 80 %
Устройство передачи изображения	GZ-HD620: 1/4" 3 320 000 пикселей (CMOS прогрессивной развертки) GZ-HD500: 1/5,8" 1 370 000 пикселей (CMOS прогрессивной развертки)
Область записи (видео)	GZ-HD620: (16:9) от 1 160 000 до 1 380 000 пикселей (оптическая трансфокация) GZ-HD500: (16:9) от 750 000 до 1 090 000 пикселей (оптическая трансфокация)
Область записи (фото)	GZ-HD620: (4:3) от 870 000 до 1 040 000 пикселей GZ-HD620: (16:9) от 1 160 000 до 1 380 000 пикселей GZ-HD500: (4:3) от 560 000 до 820 000 пикселей GZ-HD500: (16:9) от 750 000 до 1 090 000 пикселей
Объектив	GZ-HD620: F1,8-4,7, f= 3,0 мм до 90,0 мм (35-миллиметровое преобразование: от 43,7 мм до 1 311 мм) GZ-HD500: F1,8-3,5, f= 3,0 мм до 60,0 мм (35-миллиметровое преобразование: от 46,4 мм до 928 мм)
Трансфокация (во время видеозаписи)	GZ-HD620: Оптическая трансфокация: До 30-кратн. Цифровая трансфокация: До 200-кратн. GZ-HD500: Оптическая трансфокация: До 20-кратн. Цифровая трансфокация: До 200-кратн.
Трансфокация (во время фотосъемки)	GZ-HD620: Оптическая трансфокация: До 30-кратн. GZ-HD500: Оптическая трансфокация: До 20-кратн.
ЖК-монитор	2,7" шириной, 12,3 мегапикселя, полисиликоновый цветной ЖК-монитор

Носитель, на который идет запись	GZ-HD620: Встроенный жесткий диск (120 ГБ) GZ-HD500: Встроенный жесткий диск (80 ГБ) microSD/microSDHC-карта (серийного производства) "Типы microSD-карт, которые можно использовать" (стр.15)
Батарея часов	Аккумуляторная батарея

## Разъемы

Компонент	Подробные сведения
HDMI	Мини-разъем HDMI™ (V.1.3 с x.v.Color™)
Компонентный выход	Компонентный выход Y, Pb, Pr Y: 1,0 В (p-p), 75 Ω Pb/Pr: 0,7 В (p-p), 75 Ω
Выход аудио/ видео	Видеовыход: 1,0 В (p-p), 75 Ω Аудиовыход: 300 мВ (среднеквадратичное), 1 К Ω
USB	GZ-HD620: Мини USB тип AB, совместимый с USB 2.0 GZ-HD500: Мини USB тип B, совместимый с USB 2.0

## Видео

Компонент	Подробные сведения
Формат записи/ воспроизведения	Стандарт AVCHD, видео: AVC/H.264, Аудио: Dolby Digital (2 канала)
Расширение	.MTS
Система сигнала	Стандарт PAL
Качество изображения (видео)	UXP 1920 x 1080 пикселей Среднее приближенное – 24 Мбит/с. XP 1920 x 1080 пикселей Среднее приближенное – 17 Мбит/с. SP 1920 x 1080 пикселей Среднее приближенное – 12 Мбит/с. EP 1920 x 1080 пикселей Среднее приближенное – 5 Мбит/с.
Качество звука (аудио)	48 кГц, 256 кбит/сек

## Фото

Компонент	Подробные сведения
Формат	Стандарт JPEG
Расширение	.JPG
Размер изображения	1920 x 1080 1440 x 1080 640 x 480
Качество	ВЫСОКОЕ / СТАНДАРТНОЕ

## Адаптер переменного тока (AP-V30M)

Компонент	Подробные сведения
Питание	АС 110-240 В, 50 Гц/60 Гц
Выход	5,2 В постоянного тока, 1,8 А
Допустимая температура эксплуатации	от 0 °С до 40 °С (от 10 °С до 35 °С во время зарядки)
Размеры (мм)	50 x 29 x 100 (ширина x высота x глубина: не включая шнур или вилку)
Масса	Около 112 г

## Аккумуляторный блок (BN-VG114E)

Компонент	Подробные сведения
Напряжение электропитания	3,6 В
Мощность	1400 мА/ч
Размеры (мм)	31 x 21,5 x 43 (ширина x высота x глубина)
Масса	Около 40 г

## Пульт дистанционного управления (RM-V760)

Компонент	Подробные сведения
Питание	3,0 В постоянного тока
Срок службы батареи	Около 1 года (в зависимости от частоты использования)
Рабочее расстояние	в пределах 5 м
Температура эксплуатации	от 0 °С до 40 °С
Размеры (мм)	32,5 x 15,6 x 68 (ширина x высота x глубина)
Масса	16 г (включая батарею)

"Дополнительные аксессуары" (стр.20)

### ПРИМЕЧАНИЕ:

- Некоторые функции, описанные в данном руководстве, представлены только на данной модели.
- Технические характеристики и внешний вид продукта могут быть изменены без предварительного уведомления.

**JVC**