

JVC

摄像机

详细用户使用指南

**GZ-HM970/GZ-HM965/
GZ-HM870/GZ-HM860/
GZ-HM855**

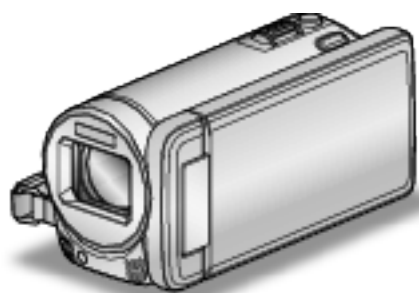

Everio

目录表

入门指南	5
充电	5
录制	5
播放	5
拍摄提示	5
节假日/圣诞节	6
婚礼	7
旅行	8
游乐园	10

入门

播放 3D 图像的注意事项(用于 GZ-HM970/GZ-HM965)	12
核对附件	13
连接核心过滤器	14
电池充电	15
握带调整	16
插入 SD 卡	16
可以使用的 SD 卡类型	17
使用 Eye-Fi 卡	18
使用触屏	18
液晶监视器上的按键名称和功能	19
时钟设定	20
重设时钟	21
更改显示语言	22
握住本机	22
安装三脚架	22
使用遥控器	23
使用蓝牙兼容设备(用于 GZ-HM970/GZ-HM870/GZ-HM860)	24
登录一个蓝牙兼容设备	25
连接已登录的蓝牙兼容设备	27
更改已登录的蓝牙兼容设备的设置	28
传送静像至蓝牙兼容设备	29
通过智能电话操作	30
智能电话的蓝牙应用程序	31
本产品使用无线电波	38
在海外使用本机	39
在海外给电池充电	39
旅行期间按当地时间设置时钟	39
设置夏时制	40
备选附件	40

录制

在智能自动模式下拍摄视频	43
变焦	46
在视频录制过程中捕捉静像	46
在智能自动模式下拍摄静像	46
变焦	49
手动录制	50
场景选择	51
手动调整聚焦	52
使用聚焦协助	53
调整亮度	53
设置快门速度	54
设置光圈	54
设置白平衡	55
设置背光补偿	55
拍摄特写镜头	56
创建动画效果(动画效果)	56
登记人脸个人认证信息	58
设置笑脸%/名称显示	60
编辑登记的脸部信息	61

清楚地捕捉被摄体(触摸优先 AE/AF)	63
自动捕捉笑脸(笑脸拍摄)	64
显示选定脸部的放大视图期间进行录制(脸部子窗口)	66
减轻相机振动	67
用 iTunes 格式拍摄视频	68
慢动作(高速)录制	69
间隔录制(延时录制)	70
通过感应动作自动录制(自动录制)	72
拍摄集体照(自拍定时器)	73
设置用户按键	74
剩余录制时间/电池电量	75

播放

播放视频	78
播放 3D 图像(用于 GZ-HM970/GZ-HM965)	80
播放管理信息不完整的视频	80
播放静像	81
播放 3D 图像(用于 GZ-HM970/GZ-HM965)	82
幻灯片播放	82
搜索特定的视频/静像	83
日期搜索	83
连接电视机并在电视机上观看	83
播放 3D 图像(用于 GZ-HM970/GZ-HM965)	84
播放 2D 图像(用于 GZ-HM970/GZ-HM965/GZ-HM870/GZ-HM860/GZ-HM855)	85
播放在本机上创建的 DVD 或蓝光光盘	88

编辑

删除不需要的文件	89
删除当前播放的文件	89
删除选定的文件	89
保护文件	90
保护/取消保护当前显示的文件	90
保护/取消保护选定文件	90
在播放过程中,在视频中捕捉静像	91
结合以无缝记录录制的影片	91
捕捉视频中的需要部分(修剪)	92
捕捉要上传到 YouTube 的视频	93
准备要传送到 iTunes 的视频	94

复制

用 DVD 刻录机刻录光盘	95
准备 DVD 刻录机(CU-VD3)	96
准备 DVD 刻录机(CU-VD50)	97
创建光盘	97
用 DVD 刻录机播放	101
复制后封盘	101
用外置蓝光驱动器刻录光盘	102
准备一台外置蓝光驱动器	102
创建光盘	103
用外置蓝光驱动器播放	106
通过连接蓝光录像机刻录光盘	107
连接 DVD 录像机,将文件复录到光盘上	107
连接 VCR,将文件复录到 VHS 磁带上	108
使用 USB 外部硬盘驱动器	108
准备 USB 外部硬盘驱动器	109
复制所有文件	109
播放 USB 外部硬盘驱动器中的文件	110
删除 USB 外部硬盘驱动器中的文件夹	111
格式化 USB 外部硬盘驱动器	111
从 USB 外部硬盘驱动器导入文件	112
把文件复制至 SD 卡	113
把文件移动至 SD 卡	114
复制到 Windows PC	115

核对系统要求(指引)	115
安装随附软件(内置)	116
备份所有文件	117
组织文件	118
把视频录制到光盘上	119
在不用随附软件的情况下备份文件	120
文件和文件夹列表	121
复制到 Macintosh 电脑	122

菜单设定

操作菜单	123
操作主菜单	123
操作共用菜单	123
操作脸部快捷菜单	124
视频录制的主菜单	125
场景选择	127
FOCUS	127
聚焦辅助	127
辅助聚焦颜色	127
调节亮度	127
快门速度	127
光圈优先	127
白平衡	127
背光补偿	127
近拍	127
触摸优先 AE/AF	127
光源	128
手动补偿	128
增亮	128
风声消除	129
导出摄影	129
动画效果	129
高速录制	129
慢速录制	129
自动录制	129
脸部子窗口	129
快门模式	130
连拍速度	130
笑脸拍摄	131
笑脸%/名称显示	131
面部登记	131
视频质量	131
变焦	132
无缝录制	132
x.v.Color	133
变焦麦克风	133
用户按键设置	133
静像录制的主菜单	134
场景选择	136
FOCUS	136
聚焦辅助	136
辅助聚焦颜色	136
调节亮度	136
快门速度	136
光圈优先	136
白平衡	136
背光补偿	136
近拍	136
触摸优先 AE/AF	136
闪光	137
自拍	137
增益	137
自动录制	138
快门模式	138
连拍速度	138

笑脸拍摄	139
笑脸%/名称显示	139
面部登记	139
图像大小	139
用户按键设置	139
视频播放的主菜单	140
搜索日期	141
保护/取消	141
复制	141
移动	141
修剪	141
上传设置	141
导出设置	141
播放其他文件	141
无缝录制控制	141
K2 TECHNOLOGY	141
静像播放的主菜单	142
搜索日期	143
幻灯片放映效果(用于 GZ-HM870/GZ-HM860/GZ-HM855)	143
保护/取消	143
复制	143
移动	143
静止图像传送(用于 GZ-HM970/GZ-HM870/GZ-HM860)	143
共用菜单	144
时钟设定	146
日期显示样式	146
LANGUAGE	146
监视器亮度	146
视频记录媒体	147
图像记录媒体	147
操作声音	148
自动关机	148
快速重启	149
遥控	149
演示模式	150
3D 水平调整(用于 GZ-HM970/GZ-HM965)	150
触屏调节	151
3D 显示警告(用于 GZ-HM970/GZ-HM965)	152
在电视机上显示	152
视频输出	153
分量输出	153
HDMI 输出	154
HDMI 控制	155
蓝牙(用于 GZ-HM970/GZ-HM870/GZ-HM860)	155
自动定格	155
出厂前预设值	156
更新	156
电脑软件更新	156
格式化内存	156
格式化 SD 卡	157
删除内存	157

零部件名称

正面	158
背面	158
底部	159
内部	159
液晶监视器	160

液晶显示器上的显示

常见录制显示	161
视频录制	161
静像录制	162
视频播放	162

静像播放	163
------------	-----

故障排除

电池	164
录制	164
卡	165
播放	165
编辑/复制	166
电脑	166
画面/图像	167
其他问题	167
错误字样?	168

维护

规格

充电

- 参阅详细用户使用指南显示中的操作说明。

录制

- 参阅详细用户使用指南显示中的操作说明。

播放

- 参阅详细用户使用指南显示中的操作说明。

拍摄提示

握持摄像机的基本方式

~录制稳定的图像~



这是站立时的标准拍摄方式。
务必掌握这一基本技巧,以便拍摄出稳定的图像。

■【准备】

- 1 双脚平行分开,两脚间距离不超过肩宽。
- 2 握住摄像机的右臂胳膊肘紧贴身体一侧。
- 3 用左手拿住液晶监视器,进行相应的角度调整。

伸出双手拍摄

~高角度拍摄~



当被摄体处于一群人后面时,要伸手拍摄。

■【准备】

- 1 双脚平行分开,两脚间距离不超过肩宽。
- 2 伸出右手,把摄像机举过您的头顶。
- 3 用左手拿住液晶监视器,进行相应的角度调整。

小心:

- 这种拍摄方式很难拍出稳定的图像,不到万不得已不要采用。
- 由于图像容易发生相机振动,所以尽量设为广角。
- 多为别人考虑。不要妨碍周围的人。

蹲下,在眼部齐平位置拍摄



低位是拍摄年幼的孩子时常用的姿势。
在孩子眼部齐平位置拍摄,能清晰地捕捉到孩子的所有可爱表情。

■【准备】

- 1 左膝跪地,右脚踩在地上。
- 2 握住摄像机的右臂胳膊肘靠在右膝上。
- 3 用左手拿住液晶监视器,进行相应的角度调整。

摇摄

- 参阅详细用户使用指南显示中的操作说明。
用这个方法拍摄宽广的视角。

■【准备】

- 1 按上述基本方法握持摄像机,不要转动手臂,而是一边转动身体一边拍摄。
- 2 面对将要停止转动的方向站立。
- 3 上身向将要开始录制的方向扭曲。
- 4 按开始键,录制 2 秒钟,然后慢慢转回身体,面向前方。面向前方时再录制 2 秒钟,然后按停止键。
(90 度转动应耗时 5 秒左右,感觉像慢动作那样。)

节假日/圣诞节

录制全家欢度圣诞节的情景!



摄影: 101st CAB, Wings of Destiny
[Creative Commons Attribution-No Derivative Works 3.0](#)

装饰圣诞树和准备晚餐

在圣诞节,装饰圣诞树和准备晚餐是欢乐的组成部分。一定要拍下全家共享天伦之乐的情景!

■ 装点圣诞树



圣诞树是营造圣诞气氛的最重要的道具。全家人用五彩缤纷的饰物装点一颗枞树,这情景本身就充满了欢乐。

■ 准备晚餐



摄影: Manicosity
[Creative Commons Attribution-No Derivative Works 3.0](#)
拍下每个人帮助准备晚间大餐的情景。您可以拍摄妈妈做饭、孩子们帮忙的情景,当然还有做蛋糕的场面!

录制圣诞派对



摄影: InnerSpirit
[Creative Commons Attribution-No Derivative Works 3.0](#)

一切准备就绪,终于到了圣诞派对时间。您不仅应该拍摄吹蜡烛的场面,还要拍下全家面带笑容围坐在美食前的情景,甚至还有爸爸喝过香槟后微醺的样子!

发现礼物



对孩子们来说,圣诞节最高兴的事情莫过于第二天早上收到礼物。在枕边发现礼物时的惊喜表情,是不可不拍的画面。在孩子们醒来前做好拍摄准备!

婚礼

为新郎新娘制作一份绝妙的婚礼视频!



婚礼前的讨论和规划

在举行婚礼招待会的前一天,务必与新娘新郎讨论一应细节,比如婚礼的顺序,有没有娱乐节目,换不换衣服等。

了解新郎新娘的喜好,您将能拍出更适宜的画面。

■ 查明出场线路



婚礼招待会的高潮是新娘新郎的出场。

事先从婚礼大厅的负责人那里了解他们会从哪个门出场,会走哪条线路。在您不必移动、能用变焦跟踪新婚夫妇的地方,架好三脚架。

■ 换衣服的次数和时间

查明换衣服的时间,以便很好地捕捉新娘新郎再次出场的画面。

您也可以充分利用新郎新娘换衣服的时间,录制来宾的祝愿。

找出捕捉新娘新郎的合适角度

■ 构图时把新郎放在前面,来宾放在后面



婚礼的主角当然是新娘和新郎。清晰地录制新娘新郎在祝酒、致词、娱乐节目和其他场景中的表情。

另外,建议捕捉来宾的面部镜头,然后对着新郎摇摄。只有大群来宾的构图寡然无味,所以务必要注意拍摄角度和大小。

录制来宾的表情和讲话

■ 从眼部位置拍到胸部位置



您可以四处走动,录下来宾的讲话,要求来宾:“请对新娘新郎讲几句话”。在来宾等候室,当新娘新郎换衣服时,或在娱乐节目过程中,可以进行这类拍摄。

致谢时新娘的脸部特写

■ 拍摄高潮画面



婚礼在新娘新郎致谢以及献花时终于达到高潮。新娘用动人的话语表达感激之情和父母满怀喜悦地流泪是不能不拍的场景。

先用变焦拍摄新娘脸部特写。当新娘开始泪眼盈盈时,再继续拍一会儿。然后,慢慢把镜头拉到广角,表现深受感动的父母。

用两部摄像机进行高级操作

如果事后要编辑视频,那么可以用两部摄像机录制,这样就能制作出场景不断变换的视频。您可以问家里有摄像机的好朋友借一部。

把借来的摄像机架在三脚架上,专门拍新娘新郎的特写镜头。这样,就能举着另一部摄像机四处走动,拍摄其他场景,通过编辑整理,制成场景不断变换的生动视频。

如今,大多数人都有至少一台数码相机,即使您真的找不到多余的摄像机,那么把静像插入视频的不同点,也是增加画面变化的好方法。不妨一试!

■ <摄像机 1> 始终拍摄新娘和新郎的特写



■ <摄像机 2> 同时录制朋友的祝词



旅行

抓住您在国内或海外旅途中的所有美好瞬间!



带上必不可少的设备

旅途要带的必备之物取决于您的旅行目的和目的地。特别是出国旅行,您必须根据当地的条件,想好需要带的东西。这里提供一些建议供您参考。

■ 摄像机

想一想您通常一天拍摄几个小时。务必带足录制媒体,长时间的海外旅行更是如此。

如果您用 SD 卡录制,则要带足 SD 卡,包括一些备用的卡。

■ 电池

要按一天预计录制时间的两倍准备电池。比如,如果您计划每天录制 2 小时,那么要准备够用 4 小时(实际录制时间)的电池。

如果是一日游,您可以准备一块容量小的电池,但如果是长时间旅行,则要准备几块容量大的电池。

■ 交流电适配器

JVC 交流电适配器支持 100 V 到 240 V 电压,因此能在世界上任何地方使用。

如果旅行时间长,则要带上适配器。睡觉时给电池充电,以便充足电后第二天拍摄。

■ 电源插座适配器



电源插座的形状各国不同。务必事先了解电源插座的形状,并带上合适的电源插座适配器。

“在海外给电池充电”(P. 39)

■ 充电器



交流电适配器与摄像机连接给电池充电时,不能进行录制。如果您计划在晚上用摄像机录制,那么您要另外带一个充电器给电池充电。您也可以同时使用充电器和摄像机,给多块电池充电。

■ 三脚架



三脚架是录制稳定图像不可或缺的物品。根据您的旅行目的和旅行方式选择合适的三脚架,比如放在桌上使用的小三脚架,或至少 1 米高的三脚架。

录制出发前的忙乱情景

到了目的地再开始拍摄旅行视频,可能有点突兀。如果是家庭旅行,则可以录制出发前的准备工作;如果是与朋友一起出游,则可以录制大家在集合地点集合的场面。就出国旅行而言,在乘坐飞机的机场拍下标牌和显示文字,可能有助于将来参照。



在名胜古迹运用摇摄技巧

名胜古迹是您肯定要录制的地方。如果要捕捉一个单帧画面放不下的雄伟场景,可以尝试摇摄技巧。有关如何有效运用摇摄技巧,请参阅本网站的“拍摄提示”。此外,您也可以拍摄旅游景点常见的标牌或纪念碑。



表现每个人兴高采烈的样子

录制视频时,仅仅拍摄景点或古迹是很乏味的。您可以一边录制景点的美丽风光一边发表自己的感想,这样,日后观看才会有意思。

游乐园

给家里每个人多拍几个笑脸镜头!



根据景物拍摄视频或静像

您可以选择始终拍摄视频。不过,您可能也想拍一些静像。以下章节说明哪些场景适合拍摄视频或静像。

■ 适合拍摄视频的场景



有身体动作变化的场景适合拍摄视频。这包括脸部表情快速变化或发出惊喜之声的情景。
*有些游乐园不准游客进行任何录制活动。一定要事先问清楚。
[举例]

- 旋转木马、卡丁车、旋转咖啡杯等。

■ 适合拍摄静像(照片)的场景



被摄体动作很少的场景适合拍摄静像。尝试从一个能看清周围环境的角度拍摄静像。
[举例]

- 狂欢游行、大转轮、趣味自行车等。

喊话引发回应



没有挥手画面或笑声的视频,不仅日后观看时乏味,而且还浪费了摄像机的录音功能。录制时,可以使尽挥手或大喊“好玩不好玩?”等,引起更多反应。

从视频中的最佳时刻捕捉静像

闭镜头往往是拍摄时不小心造成的。要减少此类失误,可以利用从视频中捕捉静像的功能。视频实际上就是一分钟内连续录制 60 张静像,使用这一功能,您可以选取最佳时刻,把它保存为静像。

“在播放过程中,在视频中捕捉静像”(见 p. 91)



摄影: just that good guy jim
[Creative Commons Attribution-No Derivative Works 3.0](#)
视频播放进行中



摄影: talk rhubarb
[Creative Commons Attribution-No Derivative Works 3.0](#)
捕捉静像



摄影: just that good guy jim
[Creative Commons Attribution-No Derivative Works 3.0](#)
视频播放进行中

背光补偿的高级操作

当被摄体处在背光处或表情看不清时,本机的 h 智能自动功能自动提高其亮度以便进行录制。

如果智能自动功能没有发挥预期作用或亮度矫正不足,那么您可以在手动模式下用背光补偿提高亮度。

“设置细节”(p. 55)

■ <不用背光补偿>



■ <使用背光补偿>



播放 3D 图像的注意事项(用于 GZ-HM970/GZ-HM965)

2D 模式下录制的图像可转为 3D,并在本机上播放。在兼容 3D 的电视上播放,即可欣赏到逼真而震撼的 3D 图像。使用前,请查阅以下注意事项,确保安全舒适地观看 3D 图像。

播放 3D 图像

本机在 3D 播放过程中,利用进入左眼和右眼的图像不重合,来营造 3D 效果。由于进入左眼和右眼的图像不同,人可能会感到疲劳。此外,依据视频内容而定,可能会产生运动幻觉,并感到恶心晕眩。

液晶监视器上的 3D 显示

液晶监视器支持 3D 图像。按“3D”按钮,在 3D 和 2D 之间切换液晶监视器的显示。

- 在正前方大约 30 厘米处观看,3D 效果较强。
- 如果不是在正前方,而是从一定角度观看,3D 效果可能会削弱。
- 显示 3D 图像时,液晶监视器会显得较暗。在难以看清时,比如在户外使用本机时,把显示改为 2D。

小心:

- 建议有感光过敏病史者、心脏病患者、身体不佳者、缺乏睡眠者、身体疲倦者或酒醉者不要观看 3D 图像。

否则身体状况可能会恶化。

- 如果您有视力问题,如近视、远视、左右眼视力不一或散光,那么建议您采取戴眼镜等措施矫正视力。
如果您看到重影,则停止观看 3D 图像。

不同的人看 3D 图像可能会有不同的效果。观看 3D 图像前,请先矫正视力。

- 如果您感到疲倦或不适,请停止观看 3D 图像。

持续观看 3D 图像可能导致健康问题。

需要充分休息。

在监视器预计会晃动的环境中观看 3D 图像,如坐车或步行时,可能会导致疲倦或不适。

- 如果您在液晶监视器上观看 3D 图像时感到疲倦或不适,请把显示设为 2D。

持续观看 3D 图像可能导致健康问题。

- 观看 3D 图像后要注意好好休息。

观看 3D 图像后,注意开车前没有疲倦或不适之感。

- 观看 3D 图像时,每隔 30 到 60 分钟休息一下。

长时间观看可能造成视觉疲倦。

- 在兼容 3D 的电视机上观看 3D 图像时,注意与屏幕保持适当的距离,在相当于屏幕有效高度至少 3 倍的地方观看。

观看 3D 图像的距离如果短于推荐距离,可造成视觉疲劳。

电视大小	推荐距离
54"	约 2.0 米
50"	约 1.9 米
46"	约 1.7 米
42"	约 1.6 米

- 仅推荐 5 到 6 岁以及年龄更大的人观看 3D 图像。

监护人应密切注意孩子的身体状况,如果没有立即注意到孩子的疲倦和不适,可能会导致健康问题。

3D 效果机制

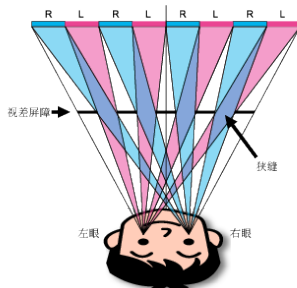

本机液晶监视器上的 3D 图像运用视差障碍系统加以显示。视差障碍系统置于图像源的前端,由一系列为左右眼交替安排的狭缝组成,使左右眼从一定距离观看时,看到不同的图像,从而形成 3D 效果。因此,3D 效果可能因视角而显得较弱。

核对附件

如果有任何物品缺少或损坏,请咨询 JVC 经销商或最近的 JVC 服务中心。

图片	说明
	交流电适配器 AC-V10M(用于 GZ-HM870/GZ-HM860/GZ-HM855) • 连接本机,给电池充电。 也可以在室内录制或播放视频时使用。
	交流电适配器 AP-V30M(用于 GZ-HM970/GZ-HM965) • 连接本机,给电池充电。 也可以在室内录制或播放视频时使用。
	电池 BN-VG114E • 装入本机供电。
	遥控器 RM-V760U • 在远处操作某些功能。
	HDMI 迷你电缆 • 连接本机与电视机,以便以更好的画质在电视机上播放录好的图像。
	AV 电缆 • 连接本机与电视机,以便在电视机上播放录好的图像。
	USB 电缆 (A 型 - 迷你 B 型) • 连接本机与电脑。
	核心过滤器(大)x 2(用于 AV 电缆和备选的分量电缆) 核心过滤器(小)(用于交流电适配器) • 本机与其他设备相连时,核心过滤器会减少干扰。

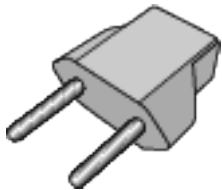
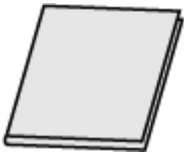
	<p>插座适配器(仅限 AS)</p>
	<p>基本用户使用指南</p> <ul style="list-style-type: none"> 仔细阅读,并保存在安全的地方,以备需要时查阅。

注:——

● SD卡另售。

“可以使用的SD卡类型”(见 p. 17)

“使用Eye-Fi卡”(见 p. 18)

● 在海外使用交流电适配器时,请准备一个市售的转换器插头,便于在到访国或地区使用。

“在海外给电池充电”(见 p. 39)

连接核心过滤器

按图所示,将核心过滤器装到交流电适配器的电源线、AV电缆和备选的分量电缆上。
本机与其他设备相连时,核心过滤器会减少干扰。

松开锁扣

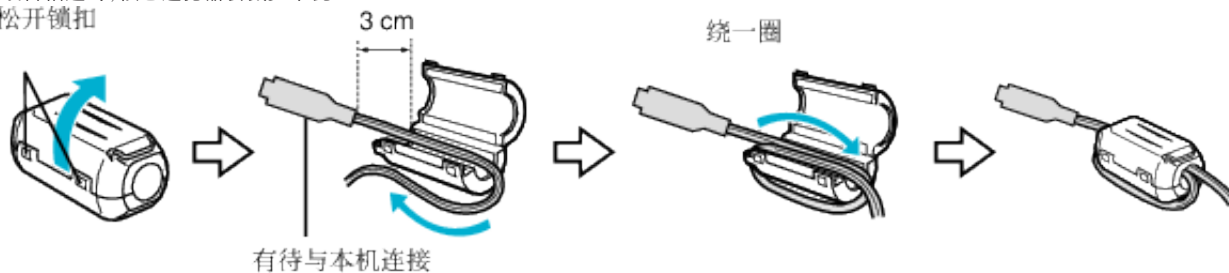

电池充电

电池买来后,以及剩余电量低时,要立即给电池充电。
购买时电池没有电。

1 安装电池。

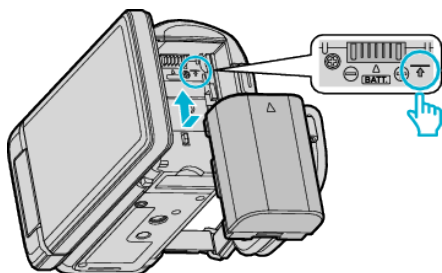

- 把电池的顶部与本机上的标记对齐,并滑入电池,直至电池咔哒一声卡进。

2 连接交流电适配器与直流电接口。

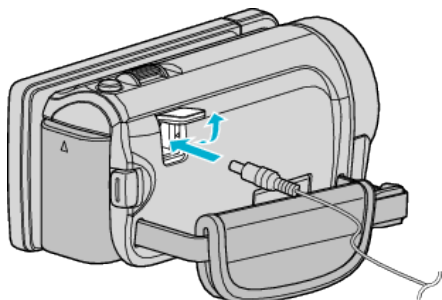

*图中所示的交流电适配器是 AC-V10M。

3 插入电源。

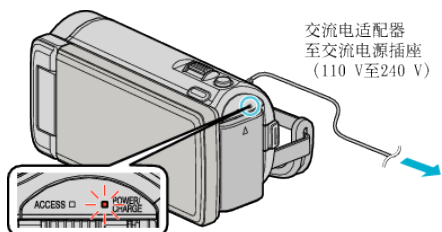

- 充电过程中,充电灯会闪烁。
充电结束时熄灭。

小心：



请务必使用 JVC 电池。

- 如果使用 JVC 电池以外的任何其他电池,则无法保证安全和性能。
- 充电时间: 约 2 小时 30 分钟(使用附带的电池)
充电时间是在 25 °C 的条件下使用本机时的时间。如果电池在 10 °C 到 35 °C 室温范围以外的环境下充电,可能需要较长时间,也可能不会开始充电。在某些使用条件下,如低温环境下,录制时间和播放时间也可能缩短。

务必使用随附的 JVC 交流电适配器。

- 如果您使用任何其他交流电适配器,而不使用随附的 JVC 交流电适配器,则可能发生故障。

充电电池

- 在低温环境(10°C 或更低)使用电池时,工作时间可能会缩短,或无法正常工作。冬季在户外使用本时,装入电池前,先把电池捂暖,如放在口袋里。(不要直接与热体接触。)
- 不要让电池处于过高的温度下,如直射的阳光或火。
- 取出电池后,将其置于温度介于 15 °C 至 25 °C 的干燥场所。
- 如果电池长期不用,则保持 30 % () 的电量。然后,每 6 个月把电池充足电,然后完全放电,再继续保持 30 % () 的电量。

注：

- 在室内进行长时间录制时,可以把本机与交流电适配器连接。
(液晶监视器关闭时,电池开始充电。)

取出电池

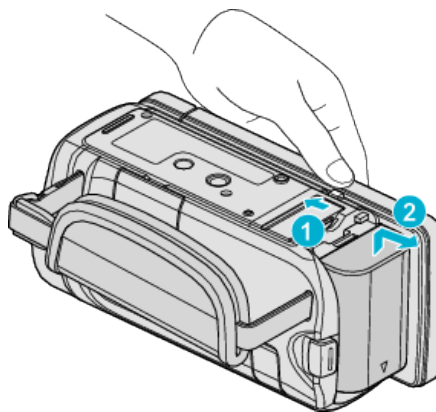

把电池释放杆滑向一边,从本机取出电池。

电池充电的大约时间(使用交流电适配器)

电池	充电时间
BN-VG114E (随附)	2 小时 30 分钟
BN-VG121E	3 小时 30 分钟
BN-VG138E	6 小时 10 分钟

- 电池达到使用寿命时,即使充足电,录制时间也会缩短。
(换上新电池。)

*充电时间是在 25 °C 的条件下使用本机时的时间。如果电池在 10 °C 到 35 °C 室温范围以外的环境下充电,可能需要较长时间,也可能不会开始充电。在某些使用条件下,如低温环境下,录制时间和播放时间也可能缩短。

“大约录制时间(使用电池)” ( p. 76)

握带调整

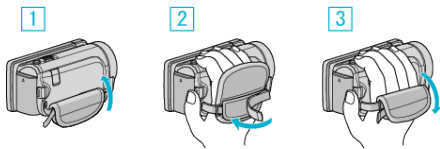

- 1 拉开护垫
- 2 调整带子长度
- 3 盖上护垫

小心：

- 务必妥善扣紧握带。
如果握带松开,本机可能会掉落,造成人身伤害或财产损失。

插入 SD 卡

如果插入市售的 SD 卡,那么,当内置内存上的剩余录制时间所剩无几时,仍能不间断地录制到卡上。

“可以使用的 SD 卡类型” (☞ p. 17)

“使用 Eye-Fi 卡” (☞ p. 18)

“大约视频录制时间” (☞ p. 76)

- 1 关闭液晶监视器。

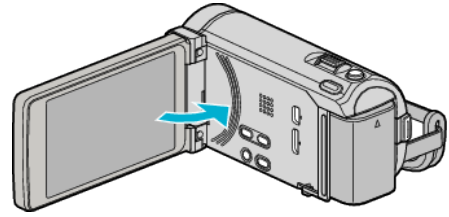

- 2 打开盖子。

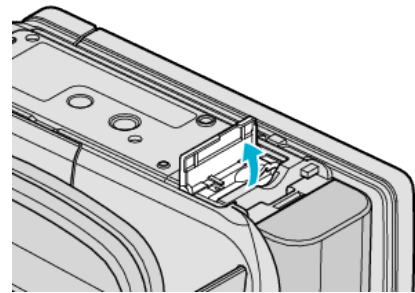

- 3 插入 SD 卡。

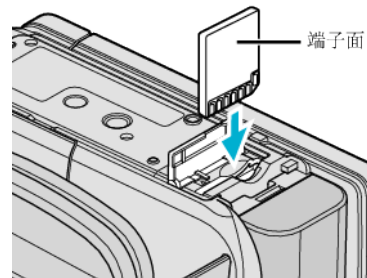

- 插入时端子面朝外。

警告

- 千万不要把卡插反。
否则可能会损坏本机和卡。
- 插入或取出卡之前,先关掉本机的电源。
- 插入卡时,不要碰到金属接触面。

注：

- 当“无缝录制”设为“开”时,内置内存上的剩余录制时间用完后,仍能录制到 SD 卡上,而不会停止录制。
- 同一张卡既可以录制视频图像,也可以录制静像。建议在使用前,确认 SD 卡的视频操作。
“无缝录制” (☞ p. 132)
- 要录到卡上,有必要进行媒体设置。
不插卡时,把媒体设置在“内存”进行录制。
“视频记录媒体” (☞ p. 147)
“图像记录媒体” (☞ p. 147)
- 要使用已经在其它设备上用过的卡,有必要通过媒体设置用“格式化 SD 卡”对卡进行格式化(初始化)。
“格式化 SD 卡” (☞ p. 157)

取出卡

把 SD 卡向内推一次,然后径直拉出。

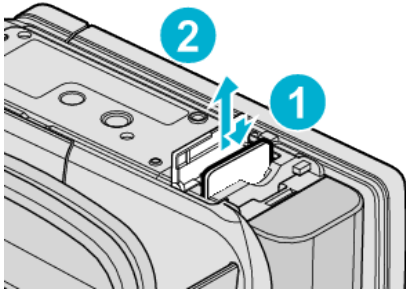

可以使用的 SD 卡类型

此摄像机可以使用以下 SD 卡:
操作在以下制造商出品的 SD 卡上得到确认。

- 松下
- 东芝
- SanDisk
- Eye-Fi

SD 卡



- 此摄像机支持 256 MB 到 2 GB 的 SD 卡。
- 视频录制使用 Class 4 或以上兼容 SD 卡(2 GB)。

SDHC 卡



- 用 Class 4 或以上兼容 SDHC 卡(4 GB 到 32 GB)进行视频录制。

SDXC 卡



- 使用 Class 4 或以上的兼容 SDXC 卡(最大 64 GB)。

注: _____

- 不使用上述指定的 SD 卡(包括 SDHC/SDXC 卡),可导致录制失败或数据丢失。
- 要以“视频质量”设为“UXP”录制视频,建议使用 Class 6 兼容 SDHC/SDXC 卡。
- Class 4 和 Class 6 保证能在读取或写入数据时分别达到 4 MB/秒和 6 MB/秒的最低传输速率。
- 您还可以使用 Class 10 兼容 SDHC/SDXC 卡。
- 同一张卡既可以录制视频图像,也可以录制静像。建议在使用前,确认 SD 卡的视频操作。
- 为保护数据,不要触摸 SD 卡的端子。

电脑无法识别 SDXC 卡时

确认并升级电脑的操作系统。

Windows XP / Windows XP SP1	有必要升级到 SP2 或更高。
Windows XP SP2 / Windows XP SP3	有必要下载升级软件。(KB955704) http://www.microsoft.com/downloads/details.aspx?FamilyID=1cbe3906-ddd1-4ca2-b727-c2dff5e30f61&displaylang=en
Windows Vista	有必要升级到 SP1 或更高。
Windows Vista SP1 / Windows Vista SP2	有必要下载升级软件。(KB975823) <ul style="list-style-type: none"> • 32 位版本 http://www.microsoft.com/downloads/en/details.aspx?FamilyID=2d1abe01-0942-4f8a-abb2-2ad529de00a1 • 64 位版本 http://www.microsoft.com/downloads/en/details.aspx?FamilyID=7d54c53f-017c-4ea5-ae08-34c3452ba315
Windows 7	有必要下载升级软件。(KB976422) <ul style="list-style-type: none"> • 32 位版本 http://www.microsoft.com/downloads/en/details.aspx?FamilyID=3ee91fc2-a9bc-4ee1-aca3-2a9aff5915ea • 64 位版本 http://www.microsoft.com/downloads/en/details.aspx?FamilyID=73f766dd-7127-4445-b860-47084587155f
Mac OS X 10.4 Tiger / Mac OS X 10.5 Leopard	不兼容。
Mac OS X 10.6 Snow Leopard	有必要更新到 10.6.5 或更新版本。

使用 Eye-Fi 卡

Eye-Fi 是有无线 LAN 功能的 SD 记忆卡。

使用 Eye-Fi 卡,您可以将视频和静像传输到电脑或网络上。(必须有宽带无线 LAN 环境。)

在主管部门未批准 Eye-Fi 卡的国家和地区,使用该卡可能是非法并被禁止的。有关批准国家和地区的详细,请联络 Eye-Fi 支持服务。

卡的类型

本机可以使用以下 Eye-Fi 卡:
Eye-Fi X2 系列

- Eye-Fi Connect X2
- Eye-Fi Explore X2
- Eye-Fi Pro X2

使用 Eye-Fi 卡



用 Eye-Fi Center 进行 Eye-Fi 卡的设置。

欲知如何安装和操作 Eye-Fi Center,请查阅其说明书。

- 录好的视频和静像会自动传输。(原先已经传输的文件不会再传。)

注:

- 在录制模式、编辑和格式化此卡时,无法传输文件。
- 您无法传输大于 2 GB 的视频文件。(截至 2010 年 7 月是这样)
- 依据连接条件而定,传输可能需要较长时间或被中断。

图标	说明
	使用 Eye-Fi 卡
	准备好从 Eye-Fi 卡传输
	从 Eye-Fi 卡传输(动画)

- 我们建议用交流电适配器传输大文件。
- 如果无法妥善运行,请先用 Eye-Fi Helper 确认 Eye-Fi 卡的设置是否正确无误。此外,尝试把 Eye-Fi 卡插入电脑等其他设备进行数据传输。
- 不要在飞机等禁止使用无线传输的地方使用摄像机。
- 删除文件前,确保已将文件传输至电脑或上传至视频分享网站。
- 有关 Eye-Fi 卡的最新信息,请参阅 Eye-Fi, Inc.的网站
<http://www.eyefi/>

使用触屏

根据使用中的模式,在触屏上显示图标操作按键、缩略图、菜单项。

- 操作触屏的方法有两种,即“轻按”和“拖拉”。以下是一些实例。

A 轻按触屏上的显示按键(图标)或缩略图(文件)进行选择。

B 在触屏上拖拉缩略图,搜寻所需的文件。

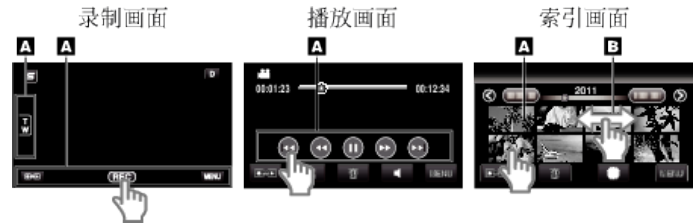

注:

- 本机的触屏为压力敏感型。当触屏没有反应时,指尖上稍微多用一点力。
- 准确地轻按触屏上的按键(图标)。如果按压位置不正确,按键可能不会作出反应。
- 不要用力过大,或用力摩擦。
- 如果屏幕上贴了保护膜或粘纸,触屏可能不会作出适当反应。
- 不要用带有锋利或坚硬尖头的物体操作触屏。
- 同时按两个或更多的位置可能导致故障。
- 如果屏幕的反应区与触摸区错位,请执行“触屏调节”。(调节时用 SD 卡的一个角轻轻按压。不要用尖头锋利的物体,也不要用力按压)。
“触屏调节”(见 p. 151)

液晶监视器上的按键名称和功能

视频和静像模式下显示以下画面,其操作方法与触屏相同。

录制画面(视频/静像)



1 脸部快捷菜单键

- 显示脸部识别功能的快捷画面。
“操作脸部快捷菜单”(见 p. 124)

2 缩放键

- “变焦”(见 p. 46)

3 录制/播放模式键

- 在录制和播放模式之间切换。

4 录制开始/停止键

- **REC** 视频录制开始键
- **●||** 视频录制停止键
- **⏻** 静像录制键

5 菜单键

- “操作菜单”(见 p. 123)

6 显示键

一些显示内容大约 3 秒钟后消失。
按如下所示,用 **D** 按键更改显示。

- 轻按 **D** 键
每轻按一次,显示内容出现大约 3 秒钟。
- 轻轻按住 **D** 键
显示被固定,不会消失。设置之后,显示按键从 **D** 变为 **D^L**。
轻按 **D^L**,松开显示。

播放画面(视频)



1 录制/播放模式键

- 在录制和播放模式之间切换。

2 索引画面键

- “视频播放的操作键”(见 p. 78)

3 删除键

- “删除当前播放的文件”(见 p. 89)

4 音量调节键

- “调整视频音量”(见 p. 79)

5 菜单键

- “操作菜单”(见 p. 123)

6 操作键

- “视频播放的操作键”(见 p. 78)

播放画面(静像)

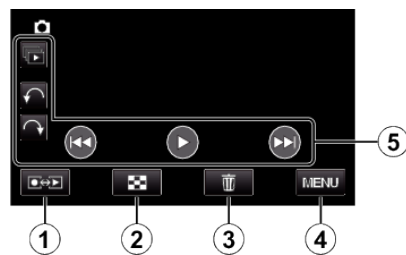

1 录制/播放模式键

- 在录制和播放模式之间切换。

2 索引画面键

- “静像播放的操作键”(见 p. 81)

3 删除键

- “删除当前播放的文件”(见 p. 89)

4 菜单键

- “操作菜单”(见 p. 123)

5 操作键

- “静像播放的操作键”(见 p. 81)

索引画面



1 日期键

- “视频播放的操作键”(见 p. 78)
- “静像播放的操作键”(见 p. 81)

2 录制/播放模式键

- 在录制和播放模式之间切换。

3 索引画面切换键(仅限静像)

- “静像播放的操作键”(见 p. 81)

4 删除键

- “删除选定的文件”(见 p. 89)

5 播放媒体键

- 在 SD 卡和内置内存之间切换。

6 菜单键

- “操作菜单”(见 p. 123)

7 前翻页/后翻页键

- “视频播放的操作键”(见 p. 78)
- “静像播放的操作键”(见 p. 81)

菜单画面

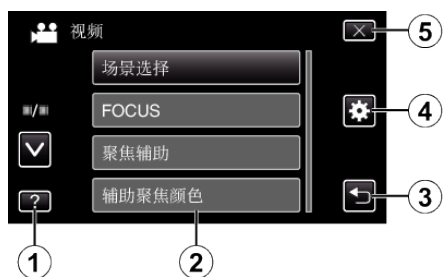

- 1 帮助键
 - 2 菜单项
 - 3 返回键
 - 4 共用菜单键
 - 5 关闭键
- “操作菜单” (☞ p. 123)

时钟设定

购机后首次打开本机时,长期不用时,或时钟尚未设定时,会出现“请设定日期/时间!”画面。
录制前设置时钟。

1 打开液晶监视器。

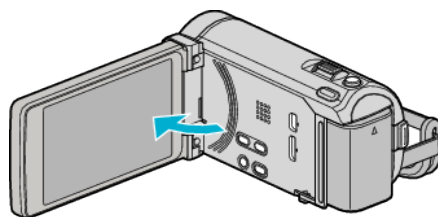

- 打开本机。
- 关闭液晶监视器时,本机也随之关闭。

2 显示“请设定日期/时间!”时,轻按“是”。

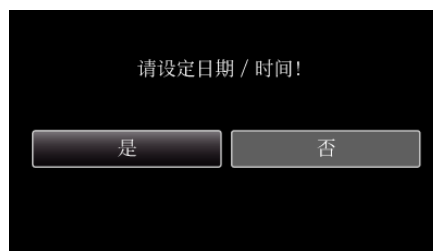

3 设定日期和时间。



- 轻按年、月、日、小时或分钟项时,将显示“^”和“v”。
- 轻按^或v调整年、月、日、小时和分钟。

4 设定日期和时间后,轻按“确定”。

5 选择您居住的区域,并轻按“保存”。

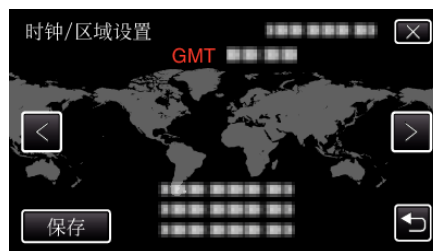

- 显示城市名称和时差。
- 轻按<或>,选择城市名称。

注：

- 以后可再次重设时钟。
“重设时钟” (☞ p. 21)
- 在海外使用本机时,您可以按当地时间设置录制时钟。
“旅行期间按当地时间设置时钟” (☞ p. 39)
- 本机如果长期不用,再次打开时会显示“请设定日期/时间!”。
设置时钟前,连接交流电适配器 24 小时以上,给本机的内置时钟电池充电。

重设时钟

通过菜单“时钟设定”设定时钟。

1 轻按“MENU”。



2 轻按“⚙️”。

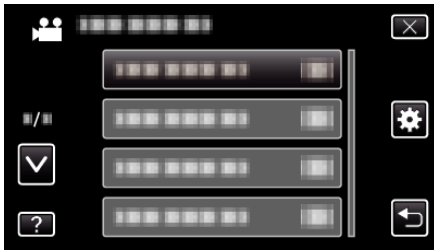

3 轻按“时钟设定”。



- 轻按^或v,向上或向下移动,扩大选择范围。

4 轻按“时钟设置”。



5 设定日期和时间。



- 轻按年、月、日、小时或分钟项时,将显示“^”和“v”。
- 轻按^或v调整年、月、日、小时和分钟。

6 设定日期和时间后,轻按“确定”。

7 选择您居住的区域,并轻按“保存”。

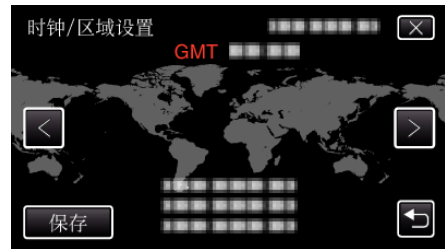

- 显示城市名称和时差。
- 轻按<或>,选择城市名称。

更改显示语言

画面语言可以改变。

1 轻按“MENU”。

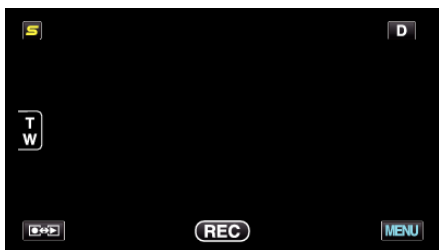

2 轻按“⚙️”。



3 轻按“LANGUAGE”。



- 轻按^或v,向上或向下移动,扩大选择范围。

4 轻按所需语言。

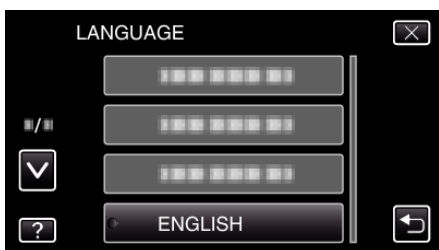

- 轻按^或v,向上或向下移动,扩大选择范围。

握住本机

手持本机时,胳膊肘紧贴身体两侧,以防摄像机振动。



小心：

- 在走动过程中注意不要掉落本机。
- 孩子使用本机时,监护人应密切留心。

注：

- 如果摄像机振动严重,则使用 DIS。
“减轻相机振动”(☞ p. 67)

安装三脚架

此摄像机可以架在三脚架(或独脚架)上。这对预防相机振动以及在同一位置录制很有用。

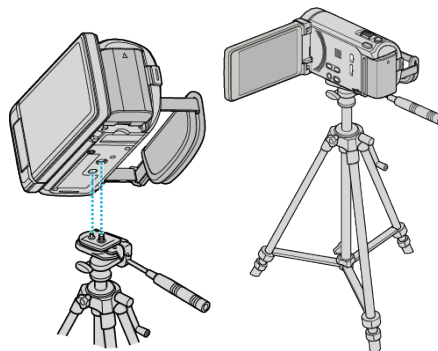

- 为预防本机掉落,请在安装前仔细检查本机上的三脚架安装螺钉孔和定位孔,然后旋转螺钉,直至紧固。

小心：

- 为防止本机掉落可能造成的人身伤害或财产损失,要仔细阅读待用三脚架的说明手册,确保三脚架(或独脚架)安装牢固。

注：

- 在相机容易发生振动的条件下录制时(比如暗处或变焦拉到远摄端时),建议用三脚架或独脚架。
- 如果录制时使用三脚架,把数码图像稳定器设为 (关)。

“减轻相机振动”(☞ p. 67)

使用遥控器

您可以用随附的遥控器,在远处操作本机。

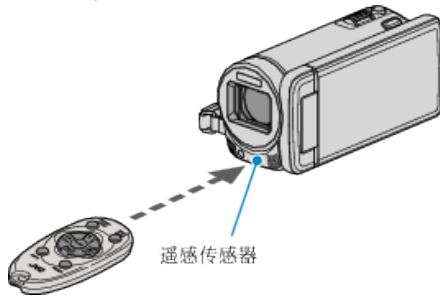

注：

- 把遥控器直接对准传感器,并在距离本机 5 米以内的地方使用。
- 当传感器直接受阳光或强光照射时,发射束可能不会有效或可能造成操作错误。

遥控器的准备



首次使用遥控器

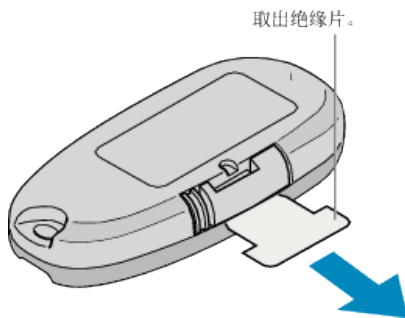

- 购买时遥控器内含一颗纽扣电池(CR2025)。使用前取下绝缘片。

重新插入电池

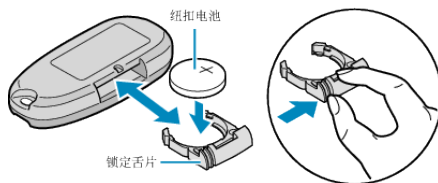

- 按锁定舌片,拉开电池架。
- 插入纽扣电池,+面朝前。

遥控器上的操作键

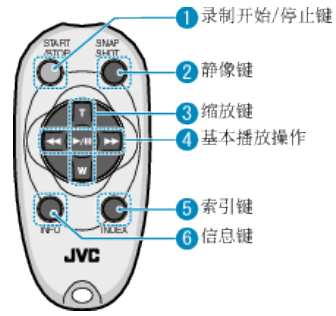

1 录制开始/停止键

- 开始/停止视频录制。

2 静像键

- 拍摄静像。

3 缩放键

- T: 放大
- W: 缩小

4 基本播放操作

操作键	说明
播放/暂停键 ▶/	• 开始/暂停视频或幻灯片的播放。
向左键 ◀◀	• 把光标移到左边。 • 播放过程中向后搜索。
向右键 ▶▶	• 把光标移到右边。 • 播放过程中向前搜索。
T 键 T	• 视频播放过程中加大(+)音量。
W 键 W	• 视频播放过程中降低(-)音量。

5 索引键

- 停止播放并返回缩索引画面。

6 信息键

- 录制: 显示剩余时间(仅限视频)和电池电量。
- 播放: 显示录制日期等文件信息。

使用蓝牙兼容设备(用于 GZ-HM970/GZ-HM870/GZ-HM860)

本机装备有 Bluetooth 功能。
您可以经由无线连接使用 Bluetooth 兼容设备执行以下操作。

Bluetooth 兼容设备的性能

性能	Bluetooth 兼容设备
控制摄像机	<ul style="list-style-type: none"> 智能电话
录制过程中监测图像	<ul style="list-style-type: none"> 智能电话
导入录好的静像	<ul style="list-style-type: none"> 智能电话 BIP/OPP-兼容设备(诸如一些手机)
记录位置信息 *1	<ul style="list-style-type: none"> 智能电话 GPS 接收器
传输已录视频	<ul style="list-style-type: none"> 智能电话 (仅限 Android 2.1 或以上的兼容设备)
收听音频声音/录制音频声音	<ul style="list-style-type: none"> 耳机

*1 录好的位置信息可在本机随附软件上使用。如需更多信息,请查阅“MediaBrowser 帮助”。

使用一个 Bluetooth 兼容设备

- 对于智能电话、安装其专用应用程序。
- 登录一个(对)设备。
“登录一个蓝牙兼容设备”(p. 25)
- 将 Bluetooth 兼容设备连接至摄像机。
“连接已登录的蓝牙兼容设备”(p. 27)
- 在实际拍摄前,进行彩排(测试记录)。
- 进行实际拍摄(操作)。

改善通信

- 有些连接的设备可能无法支持本机的性能。
- 使用前,请核对该性能。
 - 确保 Bluetooth 兼容设备和摄像机之间无障碍物。
 - 将 Bluetooth 兼容设备放置在摄像机看得见的位置。

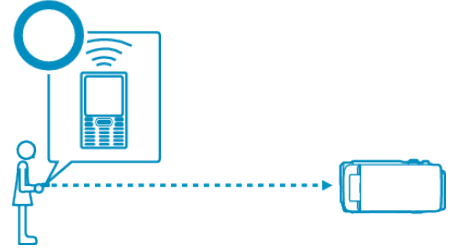

- 任何存在于 Bluetooth 兼容设备和摄像机之间的障碍物或人物都会打断通信。

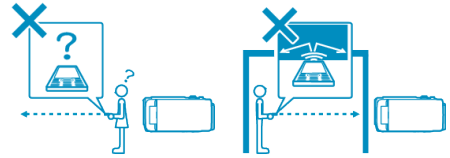

- 面向本机使用耳机。

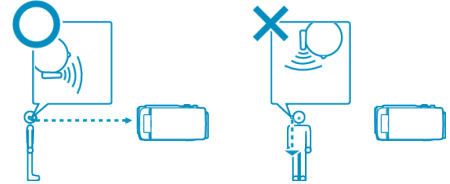

- 尽量在靠近摄像机的位置使用 Bluetooth 兼容设备。
- 虽然本机支持在 10 米范围以内的连接,然而离设备越近,通信越好。
*如果通信微弱,数据传输可能耗时更长或音频里可能会有噪声。

兼容 Bluetooth 设备

本机可以连接至以下 Bluetooth 兼容设备使用。
请参阅除智能电话以外的设备的使用说明书,查看其 Bluetooth 配置文件。

设备选择(本机上的 Bluetooth 设置)	目标设备/兼容配置文件
智能电话	<ul style="list-style-type: none"> Android 智能电话 (Android 2.1 或以上,并装有蓝牙 SPP) BlackBerry Bold Touch Diamond Touch Pro
BIP/OPP	BIP(基本成像配置文件,成像应答器) OPP(对象推送配置,推送服务器)
GPS 接收器	SPP(串行端口配置文件/B 设备)
耳机 1	HSP(耳机配置文件,HS)

• 详见以下主页。

<http://www.jvc-victor.co.jp/english/download/bluetooth/index.html>

小心：

- 不保证在所有设备上都能正常运行。
- 通信可能无法正常的在无线电设备或广播电台附近进行。此时,相应的更改场地。
- 无线 LAN 设备的电波干扰
无线 LAN 设备使用与 Bluetooth 设备相同的频率带宽(2.4 GHz)。在这种设备附近使用本产品,可能会造成电波干扰,从而导致通信速度下降或连接失败。在此情况下,切断不在使用中的设备的电源。

登录一个蓝牙兼容设备

为了在本机使用 Bluetooth 兼容设备,必须在本机进行登记(配对)。

■ 搜索要登记的 Bluetooth 兼容设备。

1 轻按“MENU”。

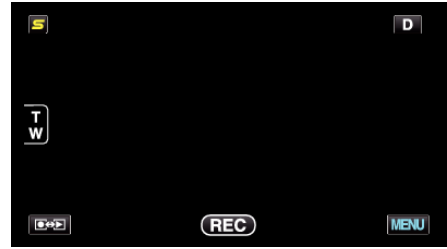

2 轻按“⚙️”。



3 轻按“蓝牙”。



4 轻按“登记设备”。



5 轻按“搜索装置”。



6 选择以便搜索要登录的设备,并轻按“确定”。

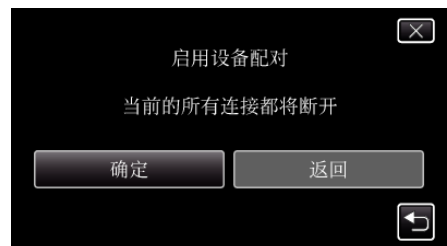

- 系统开始搜索在该地区可以注册的 Bluetooth 兼容设备。
- 设置方法因设备而异。另请参阅各自设备的使用说明书。

7 轻按要注册的设备。

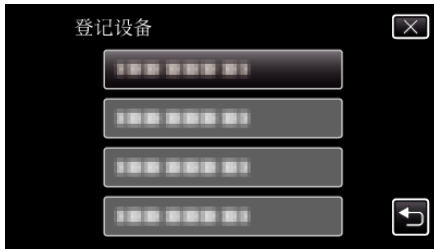

- 如果无法找到要注册的设备,请检查设备的设置,并重新搜索。
- 如果无法获得设备名称,取而代之,Bluetooth 设备地址(BD 地址)就会出现。
- 设备名称里无法显示的字符以口显示。

8 轻按“是”。



- 如果该设备的认证是有必要的,密钥输入屏幕将会出现。
- 如果该设备的认证是没有必要的,密钥输入屏幕将不会出现。

9 输入注册设备的密钥。

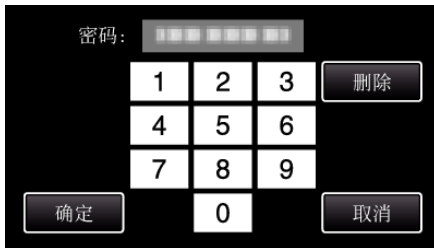

- 轻按数字字符,输入之。
- 轻按“删除”,清除最后的数字字符。
- 数字字符输入完成后,轻按“确定”。
- 密钥数目的位数因进行登记的设备而异。
- 密钥也可当作“PIN 码”。
- 有关密钥的详细说明,请参阅登记设备的使用说明书。
- 设备注册完成后,轻按“确定”。

■ 响应 Bluetooth 兼容设备的注册请求

1 轻按“MENU”。



2 轻按“设置”。



3 轻按“蓝牙”。



4 轻按“登记设备”。



5 轻按“等待装置”。



6 显示“等待来自蓝牙设备的请求当前的所有连接都将断开”时,轻按“确定”。

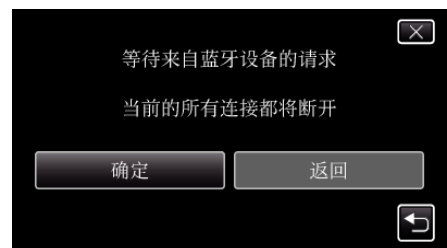

- 本机进入待机模式,等待 Bluetooth 兼容设备的注册请求。在要注册的设备上进行注册设置。
- 设置方法因设备而异。另请参阅各自设备的使用说明书。

7 轻按“是”。



- 如果该设备的认证是有必要的, 密钥输入屏幕将会出现。
- 如果该设备的认证是没有必要的, 密钥输入屏幕将不会出现。

8 输入注册设备的密钥。

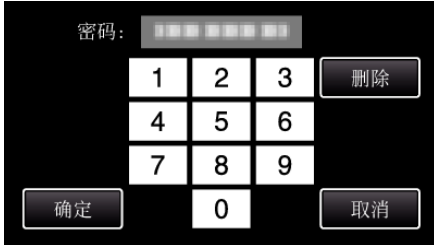

- 轻按数字字符, 输入之。
- 轻按“删除”, 清除最后的数字字符。
- 数字字符输入完成后, 轻按“确定”。
- 密钥数目的位数因进行登记的设备而异。
- 密钥也可当作“PIN 码”。
- 有关密钥的详细说明, 请参阅登记设备的使用说明书。
- 设备注册完成后, 轻按“确定”。

注:

- 视您所使用的设备而定, 注册可能会失败。此外, 即使设备已注册, 也可能无法建立连接。
- 设备的搜索结果因所选择的设备、信号条件及设备的位置而异。
- 自动关闭电源功能、省电和演示模式在 Bluetooth 设备登记时无法使用。

删除已注册的设备

您可以在第 4 步选择“删除设备”, 删除已注册的设备。

连接已登录的蓝牙兼容设备

要在本机使用 Bluetooth 兼容设备, 在履行登记后, 必须建立连接。要与 Bluetooth 兼容设备建立连接, 利用菜单打开与设备的连接。

1 轻按“MENU”。

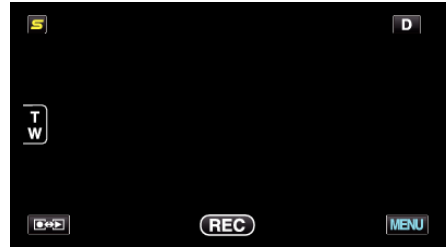

2 轻按“*”。



3 轻按“蓝牙”。



4 轻按“连接”。



5 轻按要连接的设备。



- 轻按带有“OFF”图标的设备时, 图标变成“ON”、且显示一个标示无线电接收状况的图标。
- 轻按带有“ON”图标的设备时, 它会断开, 且图标变成“OFF”。
- 当您选择了一个未登录的项目, 一个选择设备的画面将显示。

小心：

- 如果无法与设备建立连接,请查看已登录的设备,并重新登录。
- 本机最多可以连接两个 Bluetooth 设备。
- 静像录制模式不可能使用耳机发送或接收音频数据。
- 执行常用(基本设置)菜单中的“出厂前预设值”时,所有已登记的 Bluetooth 兼容设备的信息将被删除。
- 自动关闭电源功能、省电和演示模式在 Bluetooth 设备连接时无法使用。

关于断开：

本机与 Bluetooth 兼容设备的连接,在下列情况下将被自动切断。

- 本机的电源关闭时
- 本机以 USB 电缆连接至 DVD 刻录机或电脑时
- 进行慢速拍摄时
- 在常用(基本设置)菜单中执行“出厂前预设值”时

注：

- 与连接的设备发生通信错误约 10 秒后,本机将断开该设备。

Bluetooth 兼容设备连接时显示

您可以录制画面上查看 Bluetooth 的连接状况。



显示图标	说明
① GPS 通信状态	显示 GPS 的通信状态。如果无法从 GPS 获得位置信息,闪烁的图标将显示。
② 无线电接收状态	显示 Bluetooth 连接的无线电接收状态。
③ Bluetooth 麦克风音量	启用 Bluetooth 麦克风时,显示麦克风的音量级。

注：

- 无线电接收状态只是一个指南。不会实时显示。
- 显示可能不会根据信号的状况更新。无线电接收状况从弱转为强时,反应特别缓慢。
- 无线电接收状态不会在 BIP/OPP 连接期间显示。
- 由于在与连接设备通信中,检索无线电接收的状态是必要的,如果通信突然中断,例如关掉电源,状态可能不被更新。

连接兼容表

连接案例	案例 1	案例 2	案例 3	案例 4	案例 5
耳机 1	✓	✓	-	✓	-
耳机 2	✓	-	✓	-	✓
GPS 接收器	-	✓	✓	-	-
BIP/OPP	-	-	-	-	-
智能电话	-	-	-	✓	✓

更改已登录的蓝牙兼容设备的设置

您可以更改已登记的 Bluetooth 兼容设备的设置。耳机的音频设置也可以更改。

1 轻按“MENU”。

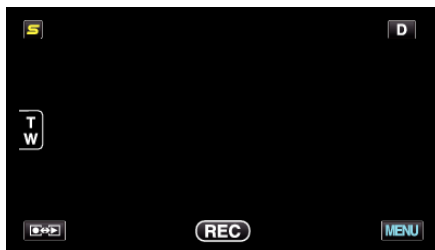

2 轻按“设置”。

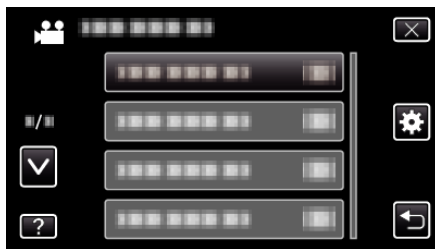

3 轻按“蓝牙”。



4 轻按“更改设置”。



5 轻按需要的设备。



智能电话	更改要用作智能电话的手机。
GPS 接收器	更改要用作 GPS 接收器的设备。
耳机 1/ 耳机 2	更改要用作耳机 1 或耳机 2 的设备。 音频设置(“耳机音频”、“麦克风音频”)也可打开/关闭。 耳机音频 1/2 选择是否要从耳机输出话筒输入。 <ul style="list-style-type: none"> • 当此设置项被设为“OFF”时,相机的麦克风音频依旧会输出至耳机。 • “耳机音频 1/2”是耳机 1 和耳机 2 的共同选项、无法个别设置。 麦克风音频: 选择打开/关闭耳机的话筒输入。

注:

- 设备更改以后,连接设置变成“OFF”。从菜单将设置改为“ON”。“连接已登录的蓝牙兼容设备”(p. 27)

传送静像至蓝牙兼容设备

Bluetooth 连接与 BIP/OPP 兼容设备建立连接后,您可以传送静像数据至此设备。

- 1 选择静像模式。

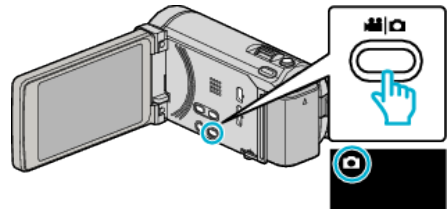

- 2 轻按 ,选择播放模式。



- 3 轻按“MENU”。



- 4 轻按“静止图像传送”。



- 5 将连接的设备接至数据接收模式。

- 如需详细的操作说明,请查阅该连接设备的使用说明书。

- 6 检查要传送的图像是正确的,并轻按“是”。

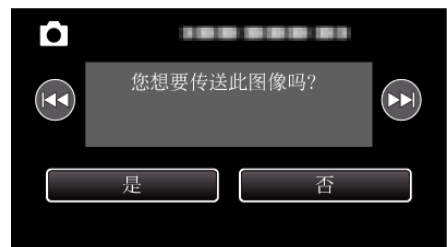

- 要传送的图像出现在此画面。
- 轻按 / 选择上一个或下一个文件。

- 7 确认传送目的地,并轻按“传输”。



- 如要缩小要传送的图像,轻按“缩小并传输”。
- 如要更改传送目的地,轻按“更改目的地”。
- 图像传送完成后,轻按“退出”。
- 如要继续传送更多图像,轻按“发送其他图像”。
- 要是传送目的地还未设置,“未设置设备”将会显示。轻按“设置”,并选择接收图像数据的设备。

注:

- 如果连接的设备是兼容 BIP 和 OPP,那么 BIP 连接优先。选择连接是不可能的。如果 BIP 连接失败,OPP 连接才会被认可。
- 开始影像传输开始之前,一定要打开连接设备的 Bluetooth 连通性,并将其设置到数据接收模式。如果 Bluetooth 连通性在影像传输开始之后才设置,传输将失败。
- 如要传送静像至智能电话,须使用智能电话专用的应用软件。(当一台已注册的智能电话被选为传送目的地,智能电话的设置将被取消,须要重新设置。)
“通过智能电话操作”(p. 30)
- 一次只可以传输一张静像。如要传送更多静像,轻按“发送其他图像”,接着选择另一个静像。
- 静像无法从连接的设备传输至摄像机。
- 根据已连接设备的规格而定,即使传输成功,您可能无法看见或编辑相关文件。要在连接的设备上观看或编辑相关文件,请参阅连接设备的使用说明书有关兼容图像的尺寸,并使用“缩小并传输”进行传送。

关于 BIP 连接

- 从连接的设备上获得静像传输的条件(图像尺寸、数据量)。之后,静像根据获得的条件如下传输。
 - (1)如果图像尺寸符合条件,静像将原样传输。
 - (2)如果图像尺寸过大,图像将缩减至 VGA(640 × 480)或 FWVGA(854 × 480)。
 - (3)如果数据尺寸过大,图像也将缩减至 VGA(640 × 480)或 FWVGA(854 × 480)。

关于 OPP 连接

- 静像传输可能会失败,即使连接的设备与 OPP 连接兼容。这取决于可通过该设备接收的文件格式。
- 选择“缩小并传输”时,传输的静像将缩减至以下的尺寸。
 - 4:3 纵横比静像: VGA(640 × 480)
 - 16:9 纵横比静像: FWVGA(854 × 480)

通过智能电话操作

您可以用电话上的预置应用程序,将智能手机当成本机的遥控器使用。本机支持以下的智能手机。

- Android 智能电话(Android 2.1 或以上,并装有蓝牙 SPP)
- BlackBerry Bold
- Touch Diamond
- Touch Pro

注:

- 不保证在所有设备上都能正常运行。
- 详见以下主页。
<http://www.jvc-victor.co.jp/english/download/bluetooth/index.html>
- Android 智能电话的应用软件
-有关下载详情请,请参阅以下主页。
<http://www.jvc-victor.co.jp/english/download/bluetooth/index.html>
- Android 智能电话的应用软件
-有关操作说明,请参阅以下部分。
“智能电话的蓝牙应用程序”(p. 31)
- BlackBerry Bold / Touch Diamond / Touch Pro 的应用软件
-有关下载详情请与操作说明,请参阅以下主页。
<http://www.jvc-victor.co.jp/english/download/bluetooth/index.html>

小心:

- 当智能手机作为一个遥控器使用时,本机的同步静像录制功能将被禁用。
- 在 3D 模式下连接 HDMI 时,蓝牙的功能有限。此时,将此机设为 2D 模式。(用于 GZ-HM970/GZ-HM965)

注:

- 使用 GPS 时,数据包费用可能会发生。
- 智能手机连接至其他的 Bluetooth 兼容设备时,与本机的连接可能失败。
- 智能手机连接至本机时,与其他 Bluetooth 兼容设备的连接可能失败。
- 基于智能手机的要求,断线可能会发生。此时,请重新启动手机上的应用程序。

智能电话的蓝牙应用程序

此应用程序的功能

将此应用程序安装在智能电话上,可通过 Bluetooth 连接电话与此相机,并让您享用以下功能。

1 通过智能电话操作相机-遥控功能

您可以将智能电话当作此机的遥控器使用。

2 录制并显示位置信息-GPS 功能

您可以通过智能电话取得 GPS 位置信息,并将此信息添加至此相机录制的静像数据。

- 位置信息只有在视频/静像录制模式下才会被传送。
- 录制附带位置信息的视频/静像,可让您在播放时显示此信息。

小心:

- 使用 GPS 功能时,信息包通信费用可能会发生。

3 在智能电话上显示相机画面-监视器功能

在相机的视频录制模式下,您可在智能电话上将相机的图像显示为一系列的静像。

4 将录制好的图像导入智能电话-捕捉功能

您可调整相机内图像的大小,并把它们作为静像导入智能电话。

- 此功能可在视频/静像播放模式下使用。

5 将录制好的视频导入智能电话-视频传输功能

您可调整相机内视频的大小,并把它们导入智能电话。

- 此功能可在视频播放模式下使用。

工作条件

如要使用此应用程序,您的智能电话必须符合以下条件。

- 1 操作系统 Android 2.1 或以上
- 2 支持 Bluetooth 功能及串行端口模式(SPP)
- 3 支持 GPS 功能
- 4 能上网或接上“Android Market™”(安装软件时需要)

关于此指南的用语:

- 触屏的操作在此指南里被称为“轻按”。
- 虽然智能电话上的按键都被称为“MENU”或“RETURN”,实际的名称可能因所使用的电话而异。

另请参阅各自智能电话的使用说明书。

安装从 Android 市场下载的应用程序

1 轻按主屏幕上的[电子市场]。

2 搜索“Everio Controller”应用程序。

3 轻按“Everio Controller”应用程序。

- 显示应用程序的详情。

4 轻按[免费]→[确定]。

- 如果应用程序需要访问此机的数据或功能,它所要使用的数据或功能将显示在画面上。核对完后,轻按[确定]。
- 下载开始。
- 下载完毕后,Install_End 显示于画面顶部的状态栏上。安装完毕的应用程序自动地被添加至应用程序列表。

删除应用程序

1 轻按主屏幕上的[电子市场]。

2 按菜单键,接着轻按[我的应用程序]。

- 过去下载过的应用程序列表出现在画面上。

3 轻按“Everio Controller”应用程序。

4 轻按[卸载],接着轻按[确定]。

注:

有关 Android Market™规格的更改,不会另行通知。

如需更多详情,请查阅 Android Market™的帮助文件。

准备蓝牙连接

1 轻按“MENU”。

(此相机的操作)

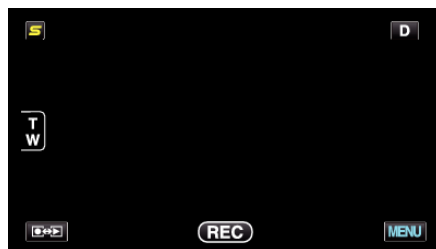

2 轻按“*”。

(此相机的操作)



3 轻按“蓝牙”。

(此相机的操作)



4 轻按“登记设备”。

(此相机的操作)



5 轻按“等待装置”。

(此相机的操作)



6 显示“等待来自蓝牙设备的请求当前的所有连接都将断开”时,轻按“确定”。

(此相机的操作)

- “等待来自设备的请求”出现时,在智能电话上进行以下操作。

7 按主屏幕上的“MENU”键,接着轻按[设置]>[无线和网络]>[蓝牙设置]。

(智能电话的操作)

8 轻按[蓝牙]以添加一个勾号。

(智能电话的操作)

- Bluetooth 功能启动。
- 开始搜索 Bluetooth 设备,并将找到的 Everio 机型名称显示在列表中。

- 如果设备没有出现在列表里,轻按[扫描查找设备],再次进行搜索。

9 轻按 Everio 的机型名称。
(智能电话的操作)

- 配对开始。

10 轻按“是”。
(此相机的操作)



6 从列表中轻按所要建立连接的智能电话。
(此相机的操作)

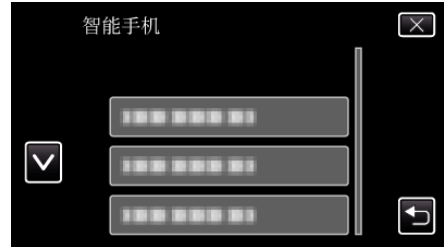

- 确保图标变成了“ON”。(每次轻按,图标将切换于“ON”和“OFF”之间。)
- 您可从“更改设置”再次选择。
“更改已登录的蓝牙兼容设备的设置”(见 p. 28)

7 轻按“X”,退出菜单。
(此相机的操作)

8 轻按应用程序列表中的“Everio Controller”。
(智能电话的操作)

9 轻按当前使用的相机的机型名称。
(智能电话的操作)

开始/退出应用程序

启动应用程序

1 轻按“MENU”。
(此相机的操作)



2 轻按“*”。
(此相机的操作)



3 轻按“蓝牙”。
(此相机的操作)



4 轻按“连接”。
(此相机的操作)



5 轻按“智能手机”。
(此相机的操作)

退出应用程序

1 按“RETURN”键。
(智能电话的操作)

2 轻按“确定”。
(智能电话的操作)

小心:

- 确保通过以上步骤退出应用程序。

画面显示

视频录制模式



静像录制模式



视频播放模式



静像播放模式

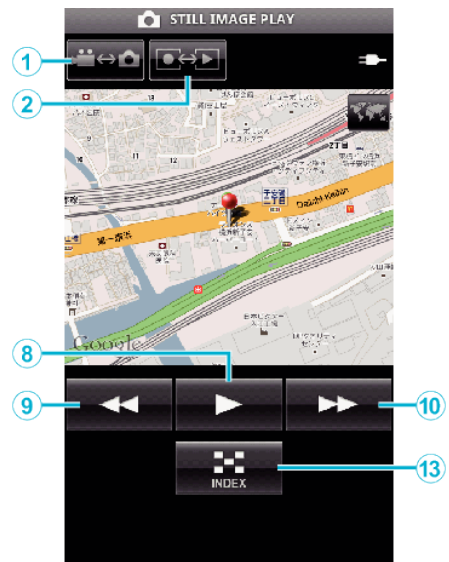

键的名称和功能

	名称	功能	模式			
			视频		静像	
			录制	播放	录制	播放
①	视频/静像模式 *1	在视频和静像模式之间切换。	✓	✓	✓	✓
②	录制/播放模式 *1	在录制和播放模式之间切换。	✓	✓	✓	✓
③	变焦(T)	将变焦调整到 T(远摄)端。	✓	-	✓	-
④	变焦(W)	将变焦调整到 W(广角)端。	✓	-	✓	-
⑤	录制	开始视频录制。	✓	-	-	-
⑥	停止	停止视频录制。	✓	-	-	-
⑦	快门	拍摄静像。	-	-	✓	-
⑧	▶(播放) *2	开始播放选定的视频或静像。 播放视频/静像时: 开始/暂停播放。	-	✓	-	✓
⑨	◀◀(倒回)	在索引画面显示期间: 把光标移到左边。	-	✓	-	✓
		播放视频时: 开始向后搜索。 播放静像时: 回到前一张静像。	-	✓	-	✓
⑩	▶▶(快进)	在索引画面显示期间: 把光标移到右边。	-	✓	-	✓
		播放视频时: 开始向前搜索。 播放静像时: 前进到下一个静像。	-	✓	-	✓
⑪	◀◀(向后跳过)	播放视频时: 回到场景开头。	-	✓	-	-
⑫	▶▶(向前跳过)	播放视频时: 前进到下一个视频。	-	✓	-	-
⑬	索引	播放中: 恢复索引画面。	-	✓	-	✓
⑭	快照 *3	播放视频时: 暂停播放时, 轻按此键从视频中捕捉静像。	-	✓	-	-

*1 录制视频时不能切换模式。

*2 如果视频或静像内存有位置信息, 此位置将显示在地图上。

*3 捕捉到的静像与原本的视频储存于同一媒体内。

操作细节

在智能电话上显示相机画面 -监视器功能

- 1 切换到视频录制模式。
- 2 按“MENU”键,显示设置(SETTINGS)键。



- 3 轻按设置(SETTINGS)键,显示设置菜单。

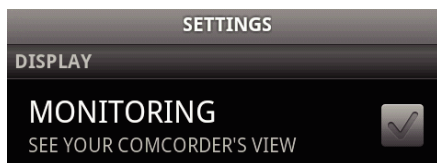

- 4 轻按[MONITORING],在框内显示勾号。



- 5 按“RETURN”键,退出设置菜单。
 - 智能电话上显示相机的画面。

取消监视器显示

- 去除步骤 4 所显示的勾号。

注:

- 图像显示为一系列的静像。

视频/静像播放时显示地图

- 1 切换到视频播放模式。
- 2 按“MENU”键,显示设置(SETTINGS)键。



- 3 轻按设置(SETTINGS)键,显示设置菜单。



- 4 轻按[SHOW MAP],在框内显示勾号。

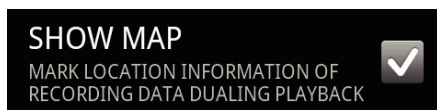

- 5 按“RETURN”键,退出设置菜单。
 - 播放视频或静像时,根据视频或静像所含的位置信息显示地图。

取消地图显示

- 去除步骤 4 所显示的勾号。

注:

- 此功能在静像播放模式下也可以使用。
- 如要显示地图,有必要在录制视频或静像时启用位置信息传输。
- 视频播放时,地图根据位置信息的变化而移动。
- 如要显示地图,须要网络连接。(信息包通信费用可能会发生。)

记录位置信息

- 1 切换到视频录制模式。
- 2 按“MENU”键,显示设置(SETTINGS)键。



- 3 轻按设置(SETTINGS)键,显示设置菜单。



- 4 轻按[SEND LOCATION INFO],在框内显示勾号。



- 5 按“RETURN”键,退出设置菜单。

取消位置信息传输

- 去除步骤 4 所显示的勾号。

注:

- 如果智能电话上没有 GPS 功能,则无法使用此功能。
- 默认设置每秒传输位置信息。
您可以在设置菜单中更改传输间隔。

更改传输间隔

- 1 切换到视频录制模式。
- 2 按“MENU”键,显示设置(SETTINGS)键。



- 3 轻按设置(SETTINGS)键,显示设置菜单。



- 4 轻按[CHANGE INTERVAL],显示设置窗口。

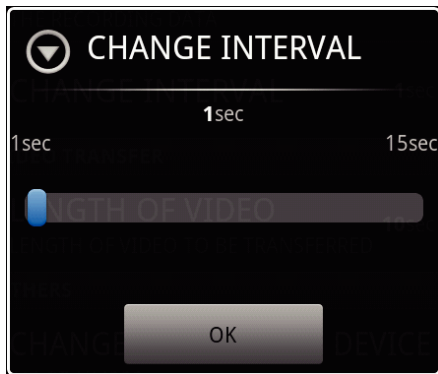

- 5 将设置窗口中的滑块往左边或右边移动,更改间隔。
- 6 轻按[确定],完成设置。
- 7 按“RETURN”键,退出设置菜单。

取消设置:

- 以按“RETURN”键取代步骤 6。

注:

- 如果智能电话上没有 GPS 功能,则无法使用此功能。

显示谷歌地图TM:

轻按“Map”后,全画面显示地图。

- 有关地图的操作说明,请参阅智能电话的使用说明书。
- 如要取消地图的放大显示,按“RETURN”键。

传输视频到智能电话

- 1 切换到视频播放模式。
- 2 轻按 ◀▶▶▶,选择要传输的视频。
- 3 轻按 ▶,开始播放。
- 4 当您要传输的场景显示时,轻按 ▶ 暂停播放,并开始传输。
- 5 按“MENU”键显示传输(VIDEO TRANSFER)键,接着轻按此键。



- 6 将设置窗口中的滑块往左边或右边移动,选择视频的长度。

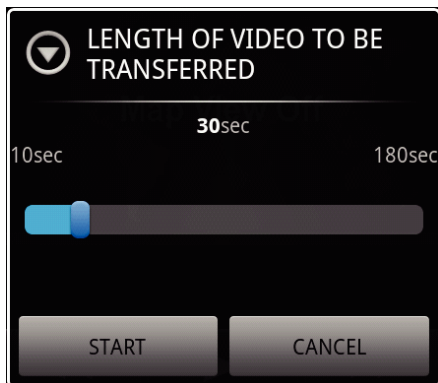

注:

- 视频的传输长度有限。
默认设置是 10 秒。
您可以将长度设定于 10 秒和 180 秒之间。

- 7 轻按[START]。
 - 相机开始准备传输,完毕后传输自动开始。
 - 状态栏随传输的开始显示在智能电话上。
 - 传输完毕以后,画面显示一个让您选择数据处理方法的窗口。

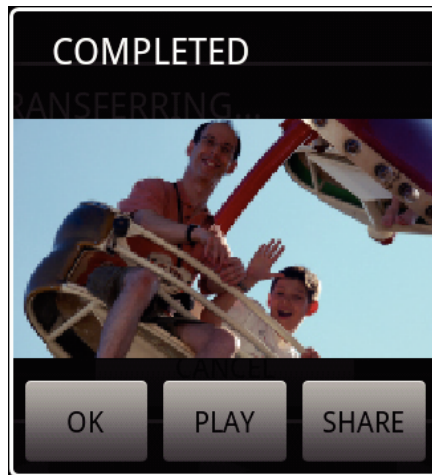

- 8 轻按[确定],完成传输。

查看已传输的视频:

- 在步骤 8 中轻按[PLAY],播放已传输的视频。

上载已传输的视频到 Youtube 等网站:

- 在步骤 8 中轻按[SHARE],显示上载网站(服务)的列表。
轻按您要利用的服务,开始上载。
- 在利用有关服务之前,须要事先登录。

取消传输:

- 在步骤 7 的传输过程中,轻按[CANCEL]。

传输静像到智能电话

- 1 切换到视频或静像播放模式。
- 2 轻按 ◀▶▶▶,选择要传输的静像。
- 3 轻按 ▶,开始播放。
*如要播放静像,跳至步骤 5。
- 4 在播放视频的时候,当您要传输的场景显示时,轻按 ▶ 暂停播放。
- 5 按“MENU”键,显示传输(CAPTURE)键。



- 6 轻按传输(CAPTURE)键,显示设置菜单。
 - 相机开始准备传输,完毕后传输自动开始。
 - 状态栏随传输的开始显示在智能电话上。
 - 传输完毕以后,画面显示一个让您选择数据处理方法的窗口。

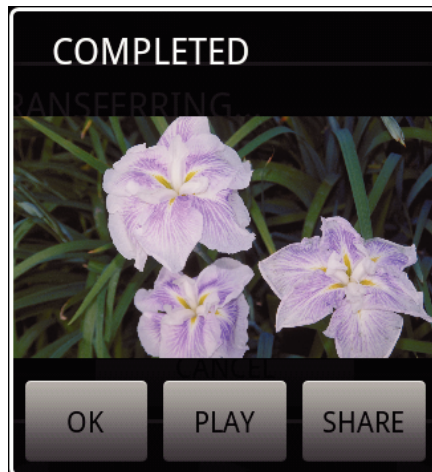

- 7 轻按[确定],完成传输。

查看已传输的静像:

- 在步骤 7 中轻按[PLAY],播放已传输的静像。

上载已传输的静像

- 在步骤 7 中轻按[SHARE],显示上载网站(服务)的列表。
轻按您要利用的服务,开始上载。
- 在利用有关服务之前,须要事先登录。

取消传输

- 在步骤 6 的传输过程中,轻按[CANCEL]。

更改连接相机

- 按“MENU”键,显示设置(SETTINGS)键。



- 轻按设置(SETTINGS)键,显示设置菜单。



- 轻按[CHANGE CONNECTING DEVICE],显示设置窗口。

- 轻按设置窗口中的[确定]。

- 连接断开,接着画面上显示一个选择设备的窗口。

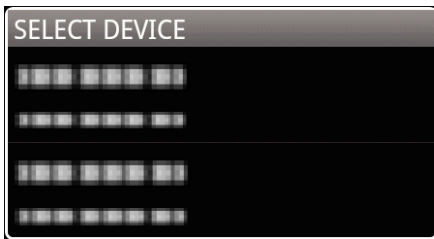

- 从显示在设备选择窗口的列表中,轻按您要连接的设备。

- 与所选择的设备建立连接。

*在更改连接的相机以前,有必要事先进行配对。

取消设置:

- 在步骤 4 中,轻按[CANCEL]。

更改软件背景颜色

- 按“MENU”键,显示设置(SETTINGS)键。



- 轻按设置(SETTINGS)键,显示设置菜单。



- 轻按[BACKGROUND COLOR],显示设置窗口。

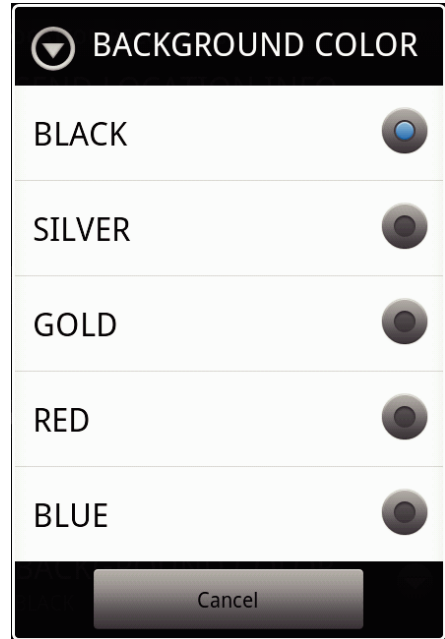

- 在背景颜色的设置窗口中,轻按您要使用的颜色。

- 按“RETURN”键一次。

- 背景变成您所选择的颜色。

取消设置:

- 在步骤 4 中,轻按[CANCEL]。

设置菜单

如要显示设置菜单,您可以按“MENU”键。



故障排除

故障	理由及措施
无法与相机建立连接。	<ul style="list-style-type: none"> ● 确保设备与相机之间无障碍物。 ● 再度为 Bluetooth 设备进行登录(配对)。 ● 删除登录在智能电话内的相机,接着再度执行配对。 ● 关闭智能电话的 Bluetooth 设置,再把它打开。 ● 重置智能电话内的软件。
操作不起作用。	<ul style="list-style-type: none"> ● 确保设备与相机之间无障碍物。 ● 依据模式而定或当菜单显示在相机上时,操作可能不起作用。 ● 查看相机的状态和当前模式。 ● 如果相机处于快速重启待机模式的状态下,操作将不起作用。
相机的图像没有显示。	<ul style="list-style-type: none"> ● 图像只有在视频录制模式下才会显示。 ● 如果 MONITOR 功能没有打开,图像将不会显示。 ● 如果 Bluetooth 连接断开了,请重新启动应用程序。
使用 MONITOR 功能时,监视器上的图像没有更新。	<ul style="list-style-type: none"> ● 重新启动 MONITOR 应用程序,再度连接 Bluetooth。 ● 依据相机的状态而定,MONITOR 图像的更新速度可能会下降,使您无法察觉图像的变化。 ● 如果相机目前正与智能电话以外的 Bluetooth 设备连接,将此连接断开。
CAPTURE 或视频传输时,状态栏没有显示任何动静。	<ul style="list-style-type: none"> ● 如果相机目前正与智能电话以外的 Bluetooth 设备连接,将此连接断开。
出现“THE DESTINATION TO SAVE THE DATA IS RUNNING OUT OF MEMORY”字样。	<ul style="list-style-type: none"> ● 当数据无法被写入智能电话的内置内存,此字样则会显示。 ● 确认 SD 卡是否正确插入智能电话,并确保卡中有足够空间。 <p>*有关智能电话的内存以及 SD 卡的详情,请参阅智能电话的使用说明书。</p>
无法传输静像/视频到智能电话。	<ul style="list-style-type: none"> ● HDMI 电缆连接的时候,无法传输文件。在开始传输前,先取下 HDMI 电缆。

本产品使用无线电波

本产品采用 ISM 波段(2.4 GHz)无线电波运行。虽然本产品无需申请无线电台执照,请注意以下的说明。

■ 不要在以下场所附近使用本产品。

- 工业、科学或医疗设备,如微波炉和起搏器
- 探测移动物体的园中无线电台,如受雇于工厂里生产线上的(需要无线电台执照)
- 指定的低功率广播电台(无需无线电台执照)
- 无线 LAN 设备

如上述设备的装备使用与 Bluetooth 相同的频率带宽。在上述装备附近使用本产品,可能会造成电波干扰,从而导致连接失败或通信速度下降。

■ 避免在电视机或收音机附近使用本产品。

电视机或收音机使用与 Bluetooth 不同的无线电波频率带宽,因此,对本产品或收音机的通信没有影响。不过,电视/收音机放在接近 Bluetooth 产品时,Bluetooth 产品所发出的电磁波可能会导致电视/收音机产生声音或图像的噪声。

■ 无线电信号无法穿透钢筋、金属或混凝土。

本产品所使用的无线电波无法穿透钢筋、金属或混凝土材料。

如果两个房间或地板是由这些材料分开,通讯便不能建立。

*有人体或身体部位在 Bluetooth 设备之间时,通讯也会变弱。确保使用时无障碍物在设备之间。

设置夏时制

在“时钟设定”的“设定夏时制”中选择“开”时,时间的设置提前 1 个小时。

1 轻按“MENU”。

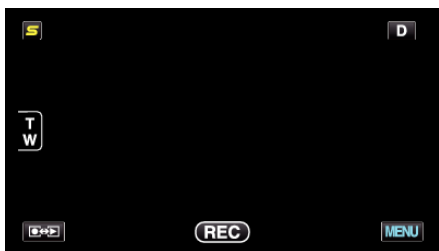

2 轻按“⚙️”。

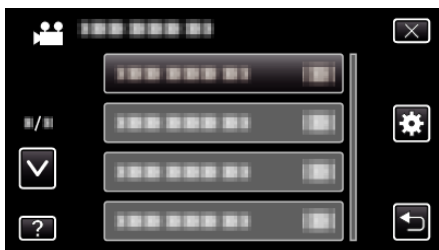

3 轻按“时钟设定”。



- 轻按 \wedge 或 \vee ,向上或向下移动,扩大选择范围。

4 轻按“设定夏时制”。



5 轻按“开”。



注：

- 什么是夏时制？
夏时制是指夏季一段时间里把时钟的设置提前 1 小时。
主要由西方国家采用。
- 旅行回来后,恢复夏时制设置。

备选附件

使用备选的电池,可以延长录制时间。

产品名称	说明
电池 • BN-VG114E	• 提供较长的录制时间。也可当作备用电池。

<ul style="list-style-type: none"> ● BN-VG121E ● BN-VG138E 	
充电器 <ul style="list-style-type: none"> ● AA-VG1 	<ul style="list-style-type: none"> ● 不用本机,也能给电池充电。
分量电缆 <ul style="list-style-type: none"> ● QAM1266-001 	<ul style="list-style-type: none"> ● 能用高画质观看。 ● 请就近向 JVC 维修中心咨询。
HDMI 电缆 <ul style="list-style-type: none"> ● VX-HD310 ● VX-HD315 ● VX-HD320 ● VX-HD330 	<ul style="list-style-type: none"> ● 能用高画质观看。 ● 在不同设备之间传输视频、音频及控制信号。

注：

- 一些地区可能不支持上述的备选附件。
- 如需更多信息,请查阅产品目录。
- BN-VG114E 是此摄像机随附的电池。

大约录制时间(使用电池)

■ 在液晶监视器上显示 3D 图像(用于 GZ-HM970/GZ-HM965)

电池	实际录制时间	连续录制时间
BN-VG114E (随附)	35 分钟	1 小时
BN-VG121E	50 分钟	1 小时 30 分钟
BN-VG138E	1 小时 30 分钟	2 小时 45 分钟

■ 在液晶监视器上显示 2D 图像(用于 GZ-HM970/GZ-HM965)

电池	实际录制时间	连续录制时间
BN-VG114E (随附)	40 分钟	1 小时 10 分钟
BN-VG121E	1 小时	1 小时 45 分钟
BN-VG138E	1 小时 40 分钟	3 小时 5 分钟

■ 在液晶监视器上显示 2D 图像(用于 GZ-HM870/GZ-HM860/GZ-HM855)

电池	实际录制时间	连续录制时间
BN-VG114E (随附)	40 分钟	1 小时 15 分钟
BN-VG121E	1 小时 5 分钟	1 小时 55 分钟
BN-VG138E	1 小时 55 分钟	3 小时 25 分钟

- 以上是“光源”设为“关”以及“监视器亮度”设为“3”时的数值(标准)。
- 如果使用变焦或反复停止录制,实际录制时间可能会缩短。
(建议按三倍于预计录制时间备妥电池。)
- 电池达到使用寿命时,即使充足电,录制时间也会缩短。
(换上新电池。)

在智能自动模式下拍摄视频

使用智能自动模式,您在录制时不必考虑设置细节。曝光和聚焦等设置将按拍摄条件自动调整。

- 在特定拍摄场景下,如人物等,其图标会在画面上显示。
- 录制重要场景之前,建议进行试录。

1 打开液晶监视器,选择视频模式。

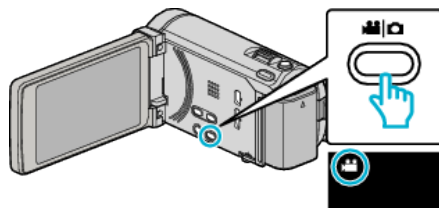

- 出现视频模式图标。

2 查看录制模式是不是智能自动。

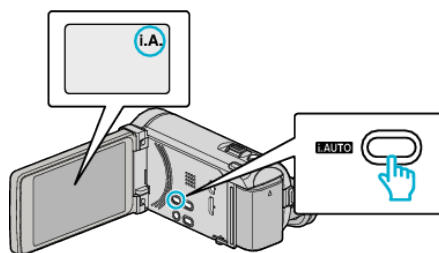

- 如果模式是手动 **M**,则按 i.AUTO 键切换模式。
每次按下,模式在智能自动和手动之间变化。

3 开始录制。

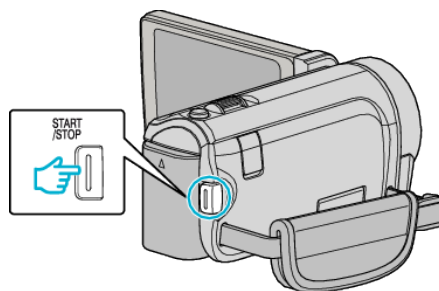

- 再按即可停止。
- 一些显示内容大约 3 秒钟后消失。
用 **D** 键更改显示。
“视频录制的操作键”(p. 45)

注：

- 本机的液晶监视器支持 3D 图像。此功能可让您一边进行录制,一边确认 3D 效果。如要切换到 3D 模式,请参阅“播放 3D 图像”。(用于 GZ-HM970/GZ-HM965)
“播放 3D 图像(用于 GZ-HM970/GZ-HM965)”(p. 80)
- 在 3D 模式下录制时,即使液晶监视器上的显示为 3D,也会用 2D 录制图像。(用于 GZ-HM970/GZ-HM965)

视频录制过程中的显示



	显示图标	说明
①	视频质量	显示在录制菜单中选择的“视频质量”设置的图标。 “视频质量”(p. 131)
②	触摸优先 AE/AF	显示“触摸优先 AE/AF”的设置。默认设置是“脸部跟踪”。 “清楚地捕捉被摄体(触摸优先 AE/AF)”(p. 63)
③	时间	显示当前时间。 “时钟设定”(p. 20)
④	图像稳定器	设置是否减轻相机振动。 “减轻相机振动”(p. 67)
⑤	录制媒体	显示录制视频的媒体的图标。 录制媒体可以更改。 “视频记录媒体”(p. 147)
⑥	电池显示	显示电池的剩余电量。 按 INFO 键,即可显示电量的详情。 “剩余录制时间/电池电量”(p. 75)
⑦	录制模式	按 i.A.AUTO 键在 i.A.(智能自动)和 M(手动)之间切换录制模式。
⑧	剩余录制时间	显示视频录制的剩余时间。
⑨	场景计数器 (已录制的时间)	显示当前正在录制的视频已经用掉的时间。

■ 智能自动场景

显示图标	说明
	漂亮地捕捉一个人的肌肤。
	可以自然地捕捉人物。
	远距离聚焦,并捕捉色彩鲜明的锐利图像。
	在整体图像噪音很小的情况下录制。
	可以在整体图像噪音很小的情况下,准确捕捉夜景。
	即使在明亮的环境下录制,也能预防退色。
	聚焦近景时录制。
	逼真地重现树木的绿色。
	自然地再现日落的颜色。
	调整设置,使被摄体不会因为背光而显得太暗。
	可以在总体图像噪声最小的情况下自然地捕捉人物。
	甚至在黑暗的环境下,在聚焦近处物体时录制。

注:

- 能根据拍摄条件识别场景,并在智能自动模式下自动调整。
- 依据拍摄条件而定,有些功能可能无法正常使用。

视频录制的操作键

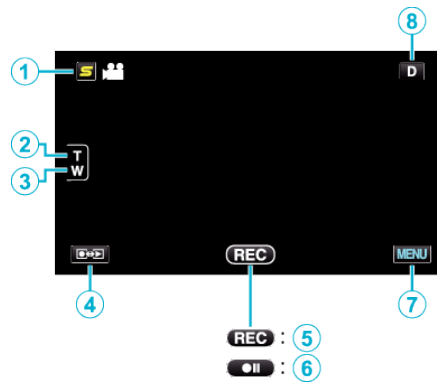

	操作键	说明
①	脸部快捷菜单键	显示脸部识别功能的快捷画面。 “操作脸部快捷菜单” (☞ p. 124)
② / ③	T/W 变焦	起到与变焦杆相同的作用。 能最大限度减少使用变焦杆时经常发生的相机振动现象。 “变焦” (☞ p. 46)
④	录制/播放模式	在录制和播放模式之间切换。
⑤ / ⑥	录制开始 REC 录制待机 ● 	起到 START/STOP 键的作用。
⑦	MENU	显示视频录制的各种菜单。 “操作菜单” (☞ p. 123)
⑧	显示键 D	一些显示内容大约 3 秒钟后消失。 按如下所示,用 D 按键更改显示。 <ul style="list-style-type: none"> • 轻按 D 键 每轻按一次,显示内容出现大约 3 秒钟。 • 轻轻按住 D 键 显示被固定,不会消失。设置之后,显示按键从 D 变为 D^L。 轻按 D^L,松开显示。

录制的有用设置

- 当“快速重启”设为“开”时,如果通过关闭监视器关掉电源后 5 分钟内打开液晶监视器,本机将立即打开。
“快速重启” (☞ p. 149)
- 当“自动关机”设为“开”时,本机有 5 分钟不工作,就会自动关闭,以便省电。(仅在使用电池时)
“自动关机” (☞ p. 148)
- 当“触摸优先 AE/AF”设为“脸部跟踪”时,本机检测到脸部,并自动调节其亮度及聚焦,以便更清晰地录制脸部。
“清楚地捕捉被摄体(触摸优先 AE/AF)” (☞ p. 63)
- 当“无缝录制”设为“开”时,内置内存上的剩余空间所剩无几时,切换到 SD 卡后继续录制。
“无缝录制” (☞ p. 132)

小心：

- 不要让镜头对准直射的阳光。
- 不要在雨中、雪中或浴室那样潮湿的地方使用本机。
- 不要在湿度过高或多尘的地方以及有蒸汽或烟雾的地方直接使用本机。
- 存取指示灯亮着时,不要取下电池、交流电适配器或 SD 卡。已录数据可能无法读取。
“ACCESS(存取)指示灯” (☞ p. 158)
- 本机是由微电脑控制的装置。静电放电、外部噪音和干扰(来自电视、无线电等)可能会妨碍它的正常工作。在此情况下,关闭电源,然后拔下交流电适配器,并取出电池。本机将重置。
- 给重要的录制数据做好备份。
建议您把重要的录制数据复制到 DVD 或其他录制媒体上存储。
JVC 对丢失的数据概不负责。

注：

- 开始拍摄前查看媒体的剩余录制时间。如果没有足够的空间,可以把数据移动(复制)到电脑或光盘上。
- 当媒体中有许多文件时,文件在播放屏幕上显示可能需要一段时间。存取指示灯闪烁,表示运行正常作,此时稍等片刻。
- 录制完成后别忘了制作副本!
- 录制会自动停止,因为根据规格,不能连续录制 12 个小时以上。
(可能需要过一段时间才能接着录制。)
- 对于长时间的录制,如果文件超过 4 GB,会把它分成两个或更多文件。
- 在室内进行长时间录制时,可以把本机与交流电适配器连接。

- 依据拍摄条件而定,画面的四个角落可能显得较暗,但这不是故障。在此情况下,用变焦杆或其它操作更改拍摄条件。

变焦

可以用变焦调整视角。

- 用 W 端(广角端)进行更宽角度的拍摄。
- 用 T 端(远摄端)放大被摄体。

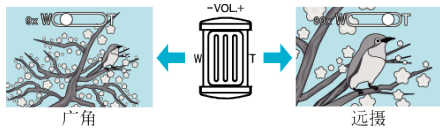

注：

- 使用数码变焦时,由于是数码放大,图像会变得粗糙。
- 变焦倍率范围可以更改。

“变焦”(p. 132)

在视频录制过程中捕捉静像

在视频模式下(待机或录制),按 SNAPSHOT 键,可以捕捉静像。

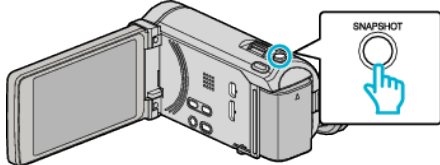

- 捕捉静像时,画面上会亮起“PHOTO”。



- 在视频录制过程中捕捉的静像保存在“图像记录媒体”中的目标集合。

注：

- 在视频模式下拍摄的静像尺寸为 1920 × 1080。
- 在如下条件下,操作无效
 - 正显示菜单时
 - 正显示剩余录制时间或剩余电池电量时
 - 在使用慢速录制时
 - 当设置“脸部子窗口”时
 - 当设置“动画效果”时
 - 当设置“高速录制”时

在智能自动模式下拍摄静像

使用智能自动模式,您在录制时不必考虑设置细节。

- 1 打开液晶监视器,选择静像模式。

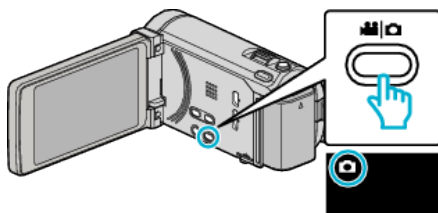

- 出现静像模式图标。

- 2 查看录制模式是不是智能自动。

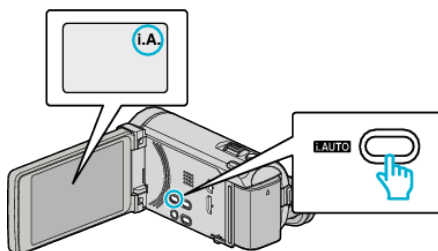

- 如果模式是手动 \square ,则按 i.AUTO 键切换模式。每次按下,模式在智能自动和手动之间变化。

- 3 设定被摄对象的焦点。

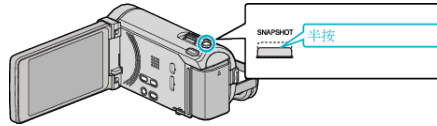

- 焦点对准时, 聚焦图标会亮绿灯。

4 拍摄静像。

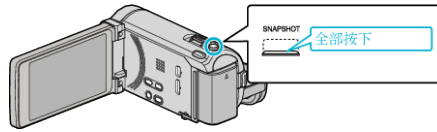

- 捕捉静像时, 亮起 PHOTO。
- 一些显示内容大约 3 秒钟后消失。
用 **D** 键更改显示。

“静像录制的操作键” (☞ p. 49)

注：

- 本机的液晶监视器支持 3D 图像。此功能可让您一边进行录制, 一边确认 3D 效果。如要切换到 3D 模式, 请参阅“播放 3D 图像”。(用于 GZ-HM970/GZ-HM965)
- “播放 3D 图像(用于 GZ-HM970/GZ-HM965)” (☞ p. 82)
- 在 3D 模式下录制时, 即使液晶监视器上的显示为 3D, 也会用 2D 录制图像。(用于 GZ-HM970/GZ-HM965)
- 本机可连续录制静像(连拍)。
“连拍速度” (☞ p. 138)

静像录制过程中的显示

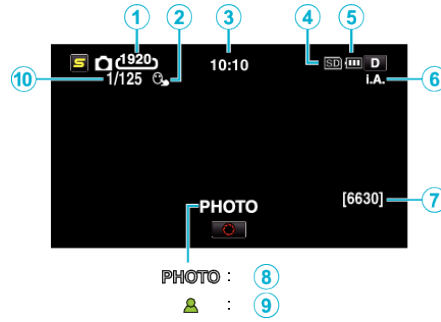

	显示图标	说明
①	图像大小	显示图像大小的图标。 ● 静像尺寸可以更改。 “图像大小” (☞ p. 139)
②	触摸优先 AE/AF	显示“触摸优先 AE/AF”的设置。默认设置是“脸部跟踪”。 “清楚地捕捉被摄体(触摸优先 AE/AF)” (☞ p. 63)
③	时间	显示当前时间。 “时钟设定” (☞ p. 20)
④	录制媒体	显示录制静像的媒体的图标。 录制媒体可以更改。 “图像记录媒体” (☞ p. 147)
⑤	电池显示	显示电池的剩余电量。 按 INFO 键,即可显示电量的详情。 “剩余录制时间/电池电量” (☞ p. 75)
⑥	录制模式	按 i.AUTO 键在 i.A.(智能自动)和 M(手动)之间切换录制模式。 “智能自动场景” (☞ p. 44)
⑦	剩余拍摄张数	显示静像录制的剩余拍摄张数。
⑧	录制进行中	“PHOTO” 在捕捉静像时出现。
⑨	聚焦	焦点对准后亮绿灯。
⑩	快门速度	显示快门速度。

静像录制的操作键

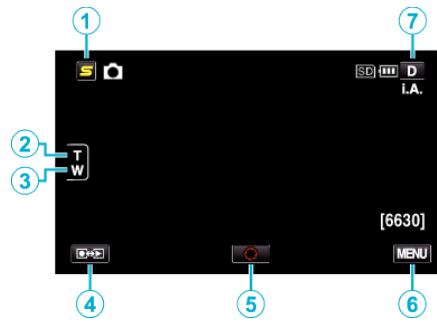

	操作键	说明
①	脸部快捷菜单键	显示脸部识别功能的快捷画面。 “操作脸部快捷菜单” (☞ p. 124)
② / ③	T/W 变焦	起到与变焦杆相同的作用。 能最大限度减少使用变焦杆时经常发生的相机振动现象。 “变焦” (☞ p. 49)
④	录制/播放模式	在录制和播放模式之间切换。
⑤	快照 	起到 SNAPSHOT 键的作用。不过,半按无法设置聚焦。
⑥	MENU	显示静像录制的各种菜单。 “操作菜单” (☞ p. 123)
⑦	显示键 D	一些显示内容大约 3 秒钟后消失。 按如下所示,用 D 按键更改显示。 <ul style="list-style-type: none"> ● 轻按 D 键 每轻按一次,显示内容出现大约 3 秒钟。 ● 轻轻按住 D 键 显示被固定,不会消失。设置之后,显示按键从 D 变为 D_L。 轻按 D_L,松开显示。

录制的有用设置

- 当“自动关机”设为“开”时,本机有 5 分钟不工作,就会自动关闭,以便省电。(仅在使用电池时)
“自动关机” (☞ p. 148)
- 当“触摸优先 AE/AF”设为“脸部跟踪”时,本机检测到脸部,并自动调节其亮度及聚焦,以便更清晰地录制脸部。
“清楚地捕捉被摄体(触摸优先 AE/AF)” (☞ p. 63)

小心：

- 不要让镜头对准直射的阳光。
- 不要在雨中、雪中或浴室那样潮湿的地方使用本机。
- 不要在湿度过高或多尘的地方以及有蒸汽或烟雾的地方直接使用本机。
- 存取指示灯亮着时,不要取下电池、交流电适配器或 SD 卡。已录数据可能无法读取。

“ACCESS(存取)指示灯” (☞ p. 158)

- 本机是由微电脑控制的装置。静电放电、外部噪音和干扰(来自电视、无线电等)可能会妨碍它的正常工作。在此情况下,关闭电源,然后拔下交流电适配器,并取出电池。本机将重置。

注：

- 录制重要场景之前,建议进行试录。
- 录制静像时,数码图像稳定器不工作。
- 依据拍摄条件而定,画面的四个角落可能显得较暗,但这不是故障。在此情况下,用变焦杆或其它操作更改拍摄条件。

变焦

可以用变焦调整视角。

- 用 W 端(广角端)进行更宽角度的拍摄。
- 用 T 端(远摄端)放大被摄体。

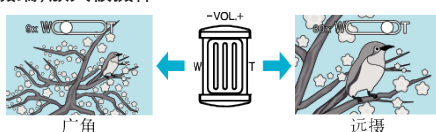

- 有以下变焦选项
-光学变焦(1 - 10 倍)

注：

- 静像录制模式下仅有光学变焦功能。

手动录制

您可以用手动录制模式调整设置,如亮度和快门速度。视频和静像模式都可以设置成手动录制。

1 打开液晶监视器,选择视频或静像模式。

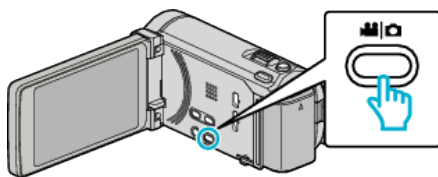

- 出现视频 📹 或静像 📷 图标。

2 选择手动录制模式。

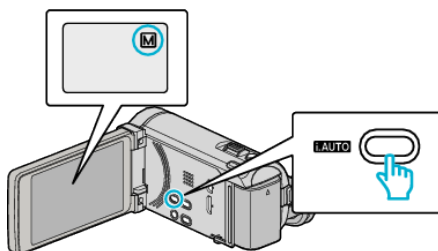

- 如果模式是 **i.A.** 智能自动,则按 **i.AUTO** 键切换 **M** 手动模式。每次按下,模式在智能自动和手动之间变化。

3 轻按“MENU”。

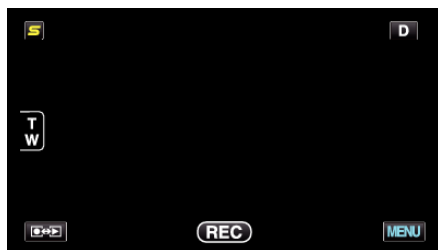

4 轻按要手动编辑的项目。



- 有关各种手动设置的详情,请参阅“手动录制菜单”。

注:

- 手动设置仅在手动模式下显示。

手动录制菜单

可以设置以下各项。

名称	说明
场景选择	<ul style="list-style-type: none"> 可以轻易进行适合拍摄条件的录制。 “场景选择” (☞ p. 51)
FOCUS	<ul style="list-style-type: none"> 如果被摄体没有被自动对焦, 则用手动对焦。 “手动调整聚焦” (☞ p. 52)
聚焦辅助	<ul style="list-style-type: none"> 用彩色显示聚焦被摄体的轮廓, 提高聚焦准确度。 “使用聚焦协助” (☞ p. 53)
辅助聚焦颜色	<ul style="list-style-type: none"> 使用聚焦协助时, 设置显示聚焦物体轮廓的颜色。 “辅助聚焦颜色” (☞ p. 127)
调节亮度	<ul style="list-style-type: none"> 可以调整画面的总亮度。 在黑暗或明亮的地方录制时使用该功能。 “调整亮度” (☞ p. 53)
快门速度	<ul style="list-style-type: none"> 可以调整快门速度。 拍摄快速移动的被摄体或需要强调被摄体的动作时, 使用该设置。 “设置快门速度” (☞ p. 54)
光圈优先	<ul style="list-style-type: none"> 您可以调节光圈, 捕捉图像时, 仅聚焦被摄体, 而模糊周围环境。 “设置光圈” (☞ p. 54)
白平衡	<ul style="list-style-type: none"> 可以调整画面的总体颜色。 当画面上的颜色与实际颜色不同时, 使用该设置。 “设置白平衡” (☞ p. 55)
背光补偿	<ul style="list-style-type: none"> 当被摄体因背光而发暗时用该设置更正图像。 背光拍摄时使用该功能。 “设置背光补偿” (☞ p. 55)
近拍	<ul style="list-style-type: none"> 用该功能拍摄被摄体的特写(微距)镜头。 “拍摄特写镜头” (☞ p. 56)

场景选择

可以用最合适的设置录制常见的场景。

1 轻按“MENU”。

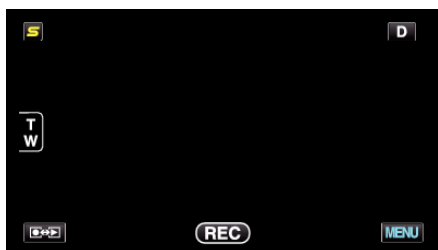

- 轻按“关”, 取消选择。
- 轻按 \wedge 或 \vee , 向上或向下移动, 扩大选择范围。
- 轻按 \times , 退出菜单。
- 轻按 \curvearrowright , 返回上一个画面。

2 轻按“场景选择”。



- 轻按 \wedge 或 \vee , 向上或向下移动, 扩大选择范围。
- 轻按 \times , 退出菜单。
- 轻按 \curvearrowright , 返回上一个画面。

3 轻按适合的场景。

*图像仅是示意。

设置	效果
夜视	当周围黑暗时,使用慢速快门能自动提高增益,使场景变亮。 要防止相机振动,可以用三脚架。 OFF ON
夜景	自然捕捉夜景。 OFF ON
肖像模式	使背景模糊,突出画面中的人物。 OFF ON
运动	在每一帧中清晰捕捉快速移动的被摄体。 OFF ON
雪景	在阳光明媚的日子录制雪景时,防止被摄体显得太暗。 OFF ON
点光源	防止人物在灯光下显得太亮。 OFF ON

注:——
• 在“慢速录制”期间无法设置“场景选择”的所有场景。

手动调整聚焦

智能自动模式下焦点不清晰或需要手动聚焦时,进行此项设置。

1 轻按“MENU”。



2 轻按“FOCUS”。



- 轻按 \wedge 或 \vee ,向上或向下移动,扩大选择范围。
- 轻按 \times ,退出菜单。
- 轻按 \leftarrow ,返回上一个画面。

3 轻按“手动”。



4 调整聚焦。



- 轻按 \blacktriangle 聚焦远处的被摄体。
- 轻按 \blacktriangledown 聚焦近处的被摄体。

5 轻按“确定”确认。

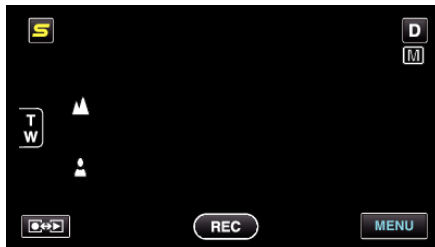

- 确认聚焦时,聚焦框消失,且显示 \blacktriangle 和 \blacktriangledown 。(图标可能在闪烁。)

注:——
• 在远摄(T)端聚焦的被摄体,拉远到广角(W)端时仍然处于焦点上。

使用聚焦协助

用彩色显示聚焦被摄体的轮廓,提高聚焦准确度。

1 轻按“MENU”。

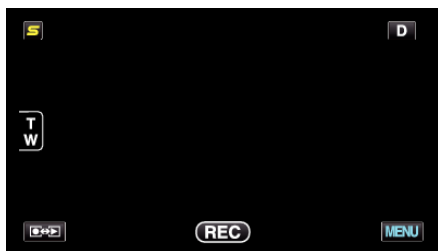

2 轻按“聚焦辅助”。



- 轻按^或v,向上或向下移动,扩大选择范围。
- 轻按 X,退出菜单。
- 轻按 ↶,返回上一个画面。

3 调整聚焦。



- 轻按 ▲ 聚焦远处的被摄体。
- 轻按 ▼ 聚焦近处的被摄体。

4 轻按“确定”确认。

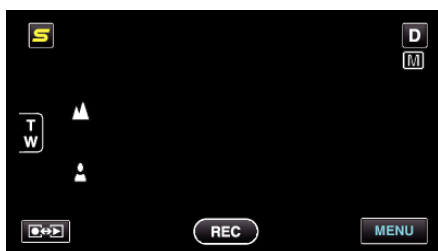

注：

- 当聚焦物体轮廓以所选颜色显示时,图像变成黑白。如果图像变得难以看清,则更改轮廓颜色。

“辅助聚焦颜色”(p. 127)

调整亮度

您可以把亮度调整到首选的程度。

1 轻按“MENU”。

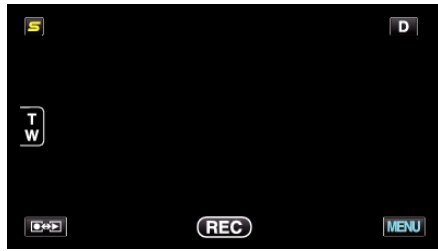

2 轻按“调节亮度”。



- 轻按^或v,向上或向下移动,扩大选择范围。
- 轻按 X,退出菜单。
- 轻按 ↶,返回上一个画面。

3 轻按“手动”。



4 调节亮度值。



- 视频录制下的补偿范围: -6 至+6
- 静像录制下的补偿范围: -2.0 至+2.0
- 轻按^增加亮度。
- 轻按v降低亮度。

5 轻按“确定”确认。

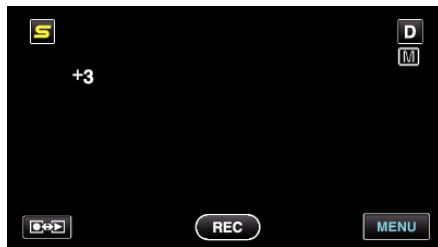

注：

- 可以对视频和静像分别调整设置。

设置快门速度

您可以设置快门速度,以适应被摄体的动作。

1 轻按“MENU”。



2 轻按“快门速度”。



- 轻按 \wedge 或 \vee ,向上或向下移动,扩大选择范围。
- 轻按 \times ,退出菜单。
- 轻按 \leftarrow ,返回上一个画面。

3 轻按“手动”。



4 调节快门速度。



- 快门速度可从 1/2 至 1/4000 之间设置。(静像最多为 1/500。)
- 轻按 \wedge 提高快门速度。
- 轻按 \vee 减低快门速度。

5 轻按“确定”确认。

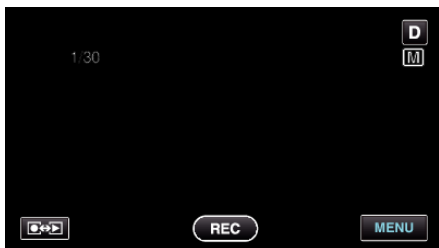

注：

- 可以对视频和静像分别调整设置。
- 尽管按“快门速度”键能清晰地捕捉快速移动的被摄体,但画面会显得较暗。在室内等暗处录制时,要检查液晶监视器的亮度,并相应地设置“快门速度”。

设置光圈

您可以调节光圈,捕捉图像时,仅聚焦被摄体。

1 轻按“MENU”。



2 轻按“光圈优先”。



- 轻按 \wedge 或 \vee ,向上或向下移动,扩大选择范围。
- 轻按 \times ,退出菜单。
- 轻按 \leftarrow ,返回上一个画面。

3 轻按“手动”。



4 调节光圈。



- 光圈可设为 F1.2 到 F5.6。
- 如果您也要聚焦背景(较大的光圈值),则轻按 \wedge 。
- 如果您要模糊背景(较小的光圈值),则轻按 \vee 。

5 轻按“确定”确认。

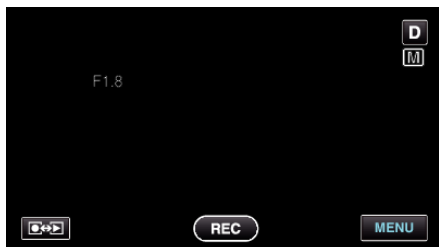

注：

- 可以对视频和静像分别调整设置。
- 将变焦调整到远摄端时,将光圈设为最低值(F1.2),并不能缩小光圈。此时,光圈值根据变焦设置,并以黄色显示。将变焦设在广角端,缩小光圈。
- 光圈值越大,被摄体显得越暗。

设置白平衡

您可以根据光源设置色调。

1 轻按“MENU”。

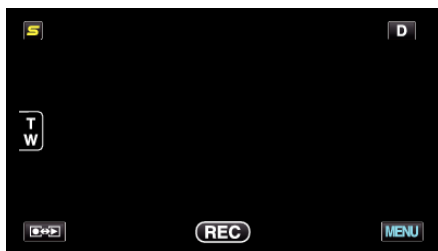

2 轻按“白平衡”。

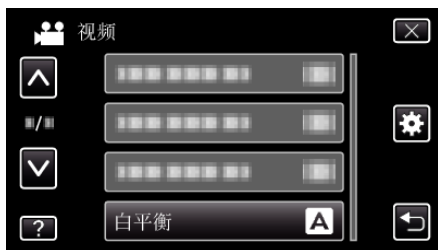

- 轻按^或v,向上或向下移动,扩大选择范围。
- 轻按 X,退出菜单。
- 轻按 ↶,返回上一个画面。

3 轻按合适的拍摄环境。



- 轻按^或v,移动光标。

设置	详细说明
自动	自动调整到自然色彩。
手动白平衡	颜色不自然问题没有得到解决时使用该功能。
晴天	在阳光明媚的日子在户外拍摄时设置该功能。
阴天	在阴天或阴影下面拍摄时设置该功能。
灯光	在视频灯等照明下拍摄时设置该功能。
水下: 蓝	使用备选的防水套装,拍摄深水区的大海(水呈蓝色)时,设置此项。
水下: 绿	使用备选的防水套装,拍摄浅水区的大海(水呈绿色)时,设置此项。

使用手动白平衡

- 1 在镜头前举起一张白纸,使白纸占据整个画面。
- 2 图标显示并闪烁期间,轻按“手动白平衡”,并不断触碰。
- 3 菜单消失且 图标亮起后,停止触碰。

注: _____

- 如果轻按“手动白平衡”太快(不到 1 秒钟),设置将不会改变。

设置背光补偿

当被摄体因背光而发暗时,您可以用该设置更正图像。

1 轻按“MENU”。

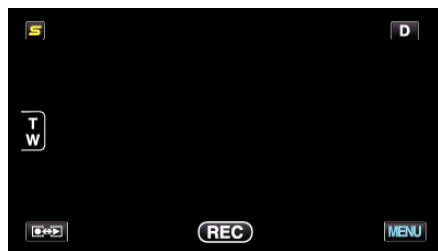

2 轻按“背光补偿”。



- 轻按^或v,向上或向下移动,扩大选择范围。
- 轻按 X,退出菜单。
- 轻按 ↶,返回上一个画面。

3 轻按“开”。



- 完成设置后,出现背光图标 .

拍摄特写镜头

您可以用远摄微距功能拍摄特写镜头。



*图像仅是示意。

1 轻按“MENU”。

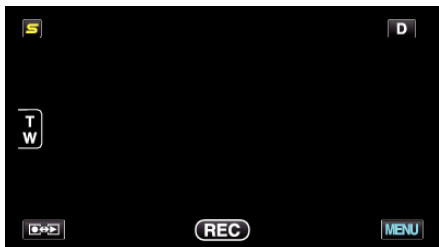

2 轻按“近拍”。



- 轻按^或v, 向上或向下移动, 扩大选择范围。
- 轻按 X, 退出菜单。
- 轻按 ↶, 返回上一个画面。

3 轻按“开”。



- 完成设置后, 出现近拍图标 .

设置	详细说明
关	用远摄(T)端拍出 1 米以内的特写镜头。 用广角(W)端拍出 5 厘米以内的特写镜头。
开	用远摄(T)端拍出 60 厘米以内的特写镜头。 用广角(W)端拍出 5 厘米以内的特写镜头。

小心: _____

- 不拍特写镜头时, 把“近拍”设为“关”。
- 否则, 图像可能会模糊。

创建动画效果(动画效果)

您可以给视频加上各种效果, 营造出不同于一般录制的氛围。

1 打开液晶监视器, 选择视频模式。

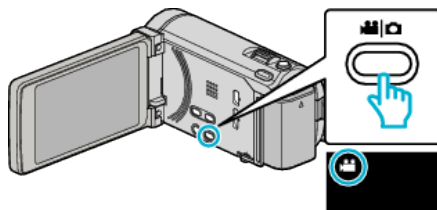

- 出现视频模式图标。

2 轻按“MENU”。

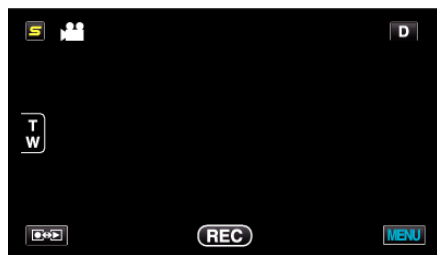

3 轻按“动画效果”。



- 轻按^或v, 向上或向下移动, 扩大选择范围。
- 轻按 X, 退出菜单。
- 轻按 ↶, 返回上一个画面。









4 选择需要的效果并轻按“确定”。



- 轻按<或>, 选择一个项目。
- 如要选择另一个效果, 则轻按 ↶。如要取消效果, 则轻按 X。

注: _____

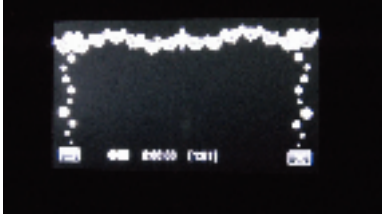
- 设置动画效果后, 按本机上的开始/停止键, 开始录制。

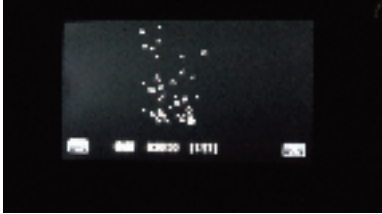
设置中	设置后	备注
		<p>检测到笑脸时,出现动画(效果)。</p>
		<p>检测到笑脸时,出现动画(效果)。</p>
		<p>检测到笑脸时,出现动画(效果)。</p>
		<p>检测到笑脸时,出现动画(效果)。</p>
		<p>碰触屏幕时,出现动画(效果)。</p>

登记人脸个人认证信息

通过事先登记一个人的脸部,可以用脸部跟踪功能自动调节聚焦和亮度。可以最多登记 6 张脸以及名称和优先程度。建议事先登记经常用此摄像机录制的脸部。

1 选择视频或静像模式。

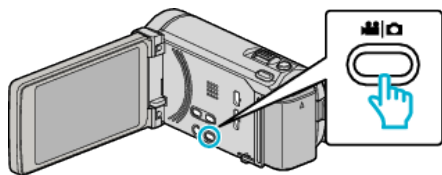

- 出现视频或静像模式图标。

2 轻按“MENU”。

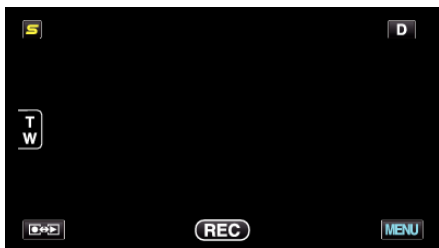

3 轻按“面部登记”。



- 轻按^或v,向上或向下移动,扩大选择范围。
- 轻按 X,退出菜单。
- 轻按 ↶,返回上一个画面。

4 轻按“登记新面部”。



5 将相机对准人物。



- 进行脸部登记录制前,先收集信息。收集信息时,外框不断闪烁。
- 在外框闪烁期间,调节大小,使脸部正好位于框内。信息收集完成后,外框停止闪烁并亮起。
- 如要取消登记,则轻按“取消”。出现“取消脸部识别?”时,轻按“是”返回正常录制模式。

6 轻按“录制”,从正面录制脸部。



- 一张在脸部登记索引画面上使用的脸部就捕捉完成了。
- 除轻按“录制”外,您完全按下 SNAPSHOT 按钮也可以录制。
- 录制完成时,可以听到一个声音。
- 如要取消登记,则轻按“取消”。出现“取消脸部识别?”时,轻按“是”返回正常录制模式。

7 轻按“是”,继续录制。



- 如要继续收集上下左右这四个方向的脸部信息,则轻按“是”。建议继续录制,提高脸部识别的准确性。
- 如要结束脸部登记录制,请轻按“否”。执行第 10 步。

8 按四个方向缓慢旋转脸部,登记脸部信息。



- 一边看着摄像机,一边缓慢旋转脸部。完成每个方向的录制时,可听到声音。(总计 4 次) 重复这一步骤,直至完成所有方向的录制(登记)。
- 依据拍摄条件而定,四个方向的登记可能无法完成。此时,请轻按“取消”,取消录制,然后轻按“否”,并执行第 10 步。
- 如果录制过程中无法妥善识别脸部,则重新登记脸部。

9 微笑着面对摄像机。



- 录制自动开始。用微笑%显示作为参照,微笑的幅度尽量大一些,使这个数字尽量高一点。
- 录制完成时,可以听到一个声音。
- 如要取消笑脸的录制,并接着输入名称,请轻按“取消”,然后轻按“否”,并继续执行第 10 步。

10 轻按“确定”。



- 轻按“确定”，登记已录制的脸部，并出现用来输入名称的画面。
- 如要取消登记，则轻按“取消”。
出现“取消脸部识别？”时，轻按“是”返回正常录制模式。

11 轻按屏幕上的键盘，输入名称，然后请按“注册”。

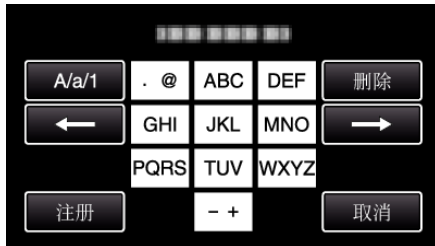

- 轻按“删除”，删除一个字符。
- 轻按“取消”退出。
- 轻按“A/a/1”，选择大写、小写和数字等字符输入类型。
- 轻按 ← 或 → 向左或向右移动一个空格。
- 最多可输入 8 个字符。
- 如何输入字符
示例：如要输入“KEN”
轻按“JKL” 2 次 → 轻按“DEF” 2 次 → 轻按“MNO” 2 次

12 轻按需要的优先程度，然后轻按“注册”。



- 登记后，最后的数字被指定为优先程度。在脸部检测过程中，将检测到优先程度最高（最底下的数字）的被摄体。
- 您轻按该数字，即可更改一个被摄体的优先程度。
示例：要将优先程度数字 3 号改为数字 1，则轻按数字 1。已登记被摄体的优先程度变成 s 数字 1，而优先程度原先是数字 1 和后面的数字向下掉一个位置。（在此示例中，原先的数字 1 变成数字 2，原先的数字 2 变成数字 3。）
- 轻按“注册”时，出现完成登记的画面。



- 轻按“确定”，完成登记。
- 您可以在“编辑”中编辑已登记的脸部信息。
“编辑登记的脸部信息” (p. 61)

注：

- 在以下情况下，可能无法正确登记脸部
 - 与外框相比，脸部显得过小或过大
 - 光线太暗或太亮
 - 脸部呈横向或倾斜
 - 脸部被部分遮挡
 - 框内有多张脸
- 为提高脸部识别的准确度，只将一张脸放置在框内，并在明亮的环境下登记脸部。
- 依据拍摄条件及环境而定，可能无法正确识别脸部。在此情况下，请重新登记脸部。
- 如果脸部识别度低，录制时可能无法正确识别脸部。在此情况下，请重新登记脸部。
- 依据已登记的脸部、拍摄条件（距离、角度、亮度等）和表情而定，脸部跟踪、脸部子窗口和名称显示可能无法妥善工作。
- 对于脸部特征相似的人，如兄弟姐妹、父母和孩子等，脸部跟踪、脸部子窗口和名称显示可能无法正常工作。

设置笑脸%/名称显示

“笑脸%/名称显示”让您设置检测到脸部时的显示项。
 只有“触摸优先 AE/AF”设为“脸部跟踪”时,才显示此项。
 “清楚地捕捉被摄体(触摸优先 AE/AF)”(见 p. 63)

1 打开液晶监视器,选择视频或静像模式。

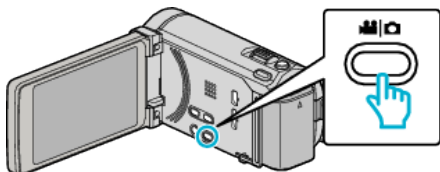

- 出现视频或静像模式图标。

2 轻按“MENU”。

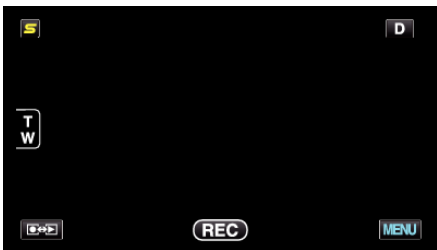

3 轻按“笑脸%/名称显示”。



4 轻按需要的设置。



注：

- 相机能探测最多 16 张面孔。将对屏幕上最多 3 张最大的脸显示微笑程度。
- 依据拍摄环境而定,有些脸部无法识别。
- 录制前,您可以登记个人认证信息,比如人的脸部、名称和优先程度。
- 将根据优先程度显示最多 3 个已登记的名称。
- “登记人脸个人认证信息”(见 p. 58)
- 启用演示模式时,“笑脸%/名称显示”被设为“开”。
- “演示模式”(见 p. 150)

设置	详细说明
关	检测到脸部时,仅显示方框。
开	检测到脸部时,显示方框、名称和微笑程度(%)。

- 方框: 出现在检测到的脸部周围。
- 名称: 出现已登记脸部的名称。
- 微笑程度: 对检测到的微笑以数值(0% - 100%)表示。



编辑登记的脸部信息

编辑登记的脸部信息

您可以更改已登记的名称、优先程度和脸部信息。

1 轻按“MENU”。



2 轻按“面部登记”。



- 轻按^或v, 向上或向下移动, 扩大选择范围。
- 轻按 X, 退出菜单。
- 轻按 ↶, 返回上一个画面。

3 轻按“编辑”。

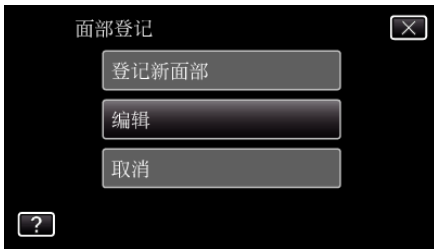

4 轻按要编辑的人。



5 轻按要编辑的项目。



- 如果您选择“再次录制”, 则跳至““登记人脸个人认证信息”(p. 58)”中的第 5 步。
 - 如果您选择“更改名称”, 则跳至““登记人脸个人认证信息”(p. 59)”中的第 11 步。
 - 如果您选择“更改优先顺序”, 则跳至““登记人脸个人认证信息”(p. 59)”中的第 12 步。
- “登记人脸个人认证信息”(p. 58)

取消(删除)已登记脸部的信息

您可以取消(删除)登记的脸部信息。

1 轻按“MENU”。



2 轻按“面部登记”。



- 轻按^或v, 向上或向下移动, 扩大选择范围。
- 轻按 X, 退出菜单。
- 轻按 ↶, 返回上一个画面。

3 轻按“取消”。



4 轻按要取消登记的人。



- 出现在选定的人上。
- 要去除一个人的, 请再次轻按此人。

5 轻按“确定”。



6 轻按“是”。

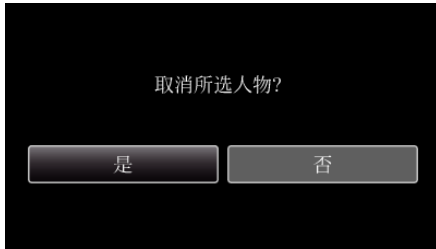

- 轻按“是”，删除选定人物的脸部信息。
- 轻按“否”，返回上一个画面。
- 出现完成删除的画面时，轻按“确定”。

清楚地捕捉被摄体(触摸优先 AE/AF)

“触摸优先 AE/AF”是一个根据轻按位置调节聚焦和亮度的功能。如果事先登记一个人的脸部,那么即使录制时不作出特定的选择,也能跟踪此人。

视频和静像模式下都有此功能。

- 您也可通过按 AF 键来设置此功能。(用于 GZ-HM870/GZ-HM860/GZ-HM855)

“AF 键(用于 GZ-HM870/GZ-HM860/GZ-HM855)” (☞ p. 158)

1 选择视频或静像模式。

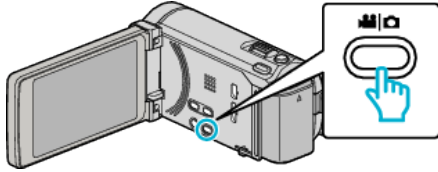

- 出现视频或静像模式图标。

2 轻按“MENU”。

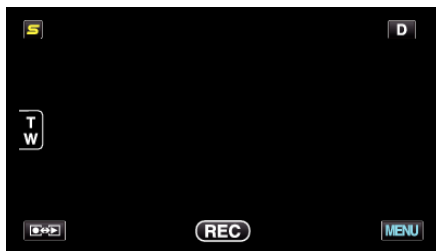

3 轻按“触摸优先 AE/AF”。



- 轻按 ^ 或 v, 向上或向下移动, 扩大选择范围。
- 轻按 X, 退出菜单。
- 轻按 ↶, 返回上一个画面。

4 轻按需要的设置。



脸部跟踪



色彩跟踪

区域选择



- 聚焦及亮度将依据轻按的位置自动调节(脸部/颜色/区域)。蓝色方框出现在选定的被摄体周围(脸部/颜色),白色方框出现在选定的区域周围。
- 如要重设,请再次轻按需要的位置(脸部/颜色/区域)。
- 如要取消“脸部跟踪”,则轻按蓝框。
- 如要取消“色彩跟踪”,则轻按蓝框。
- 如要取消“区域选择”,则轻按白框。

设置	详细说明
关	停用该功能。

脸部跟踪	 出现在屏幕上。在用适当的聚焦和亮度来跟踪并自动调节轻按的脸部(被摄体)期间进行录制。此外,一个绿色方框出现在轻按的脸部周围(被摄体)。(在一个人的脸已经登记的情况下,它成为主要被摄体,即使不作特别选择,也会出现绿色方框。)
色彩跟踪	 出现在屏幕上。在用适当的聚焦和亮度来跟踪并自动调节轻按的颜色(被摄体)期间进行录制。此外,一个绿色方框出现在轻按的颜色周围(被摄体)。
区域选择	 出现在屏幕上。在用适当的聚焦及亮度自动调节轻按的区域(固定位置)期间进行录制。此外,一个白色方框出现在轻按的区域周围。

注: _____

- 当设置了“触摸优先 AE/AF”时,“FOCUS”将自动设为“自动”。
 - 如果摄像机失去了被摄体的踪迹,则再次轻按被摄体。
 - 执行变焦操作时,设置被取消。(仅限“区域选择”)
 - 脸部登记后设置“脸部跟踪”时,蓝色方框出现在优先级最高的已登记脸部的周围。
 - 用“脸部跟踪”录制登记的脸部时,即使不作特别选定,也会自动调节聚焦和亮度。此外,已登记的脸部即使失去踪迹也可再次恢复跟踪。因此,建议事先登记此摄像机经常拍摄的脸部。
- “登记人脸个人认证信息”(见 p. 58)
- 设置“色彩跟踪”时,如果检测到相似的颜色,目标被摄体(颜色)可能会改变。在此情况下,请再次轻按被摄体。如果目标被摄体(颜色)在特定的时间内出现在屏幕的中央,该目标被摄体也可以恢复跟踪。

小心: _____

- 轻按时,液晶监视器两侧附近的被摄体可能不会作出反应或无法识别。在此情况下,将被摄体移到中央,并再次轻按。
 - 在以下情况下,“色彩跟踪”可能无法正常工作:
 - 录制没有对比的被摄体
 - 录制高速移动的被摄体
 - 在暗处录制时
 - 当周围亮度改变时
 - 当设置了“脸部跟踪”时,如果摄像机非常快地垂直或水平移动,就会失去被摄体。对于未登记的脸部,则无法恢复跟踪。要恢复跟踪被摄体,请在该被摄上再轻按一下。
- 对于已登记的脸部,即使不作特别选择,也会自动调节聚焦和亮度。此外,已登记的脸部即使失去踪迹也可再次恢复跟踪。因此,建议事先登记此摄像机经常拍摄的脸部。

“登记人脸个人认证信息”(见 p. 58)

自动捕捉笑脸(笑脸拍摄)

“笑脸拍摄”检测到笑脸时自动捕捉静像。视频和静像模式下都有此功能。

1 选择视频或静像模式。

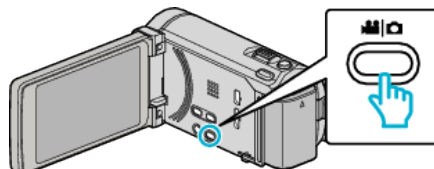

- 出现视频或静像模式图标。

2 轻按“MENU”。

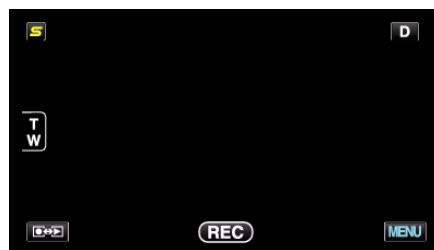

3 轻按“笑脸拍摄”。

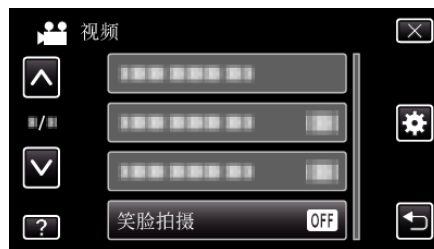

- 轻按^或v,向上或向下移动,扩大选择范围。
- 轻按X,退出菜单。
- 轻按←,返回上一个画面。

4 轻按“开”。



5 将相机对准人物。

- 检测到笑脸时自动捕捉静像。



- 捕捉静像时,亮起 PHOTO。

- 录制前,您可以把菜单中的“笑脸%/名称显示”设为“开”,即可与方框一起显示名称和微笑程度。
“设置笑脸%/名称显示”(☞ p. 60)

注: _____

- 依据拍摄条件(距离、角度、亮度等)和被摄体(脸部方向、微笑程度等)而定,此功能可能无法正常工作。在背光下也难以检测到微笑。
- 检测并捕捉到微笑后,需要过一会儿才能继续录制。
- “笑脸拍摄”在以下情况没有作用:
 - 正显示菜单时
 - 正显示剩余录制时间或剩余电池电量时
 - 当设置“脸部子窗口”时
 - 当设置“动画效果”时

“显示选定脸部的放大视图期间进行录制(脸部子窗口)”(☞ p. 66)

“创建动画效果(动画效果)”(☞ p. 56)

小心: _____

- 当“触摸优先 AE/AF”设为“区域选择”或“色彩跟踪”时,“笑脸拍摄”就不发生作用。
- 如果不能得到适当的结果,则将“笑脸拍摄”设为“关”后录制。

显示选定脸部的放大视图期间进行录制(脸部子窗口)

您可以一边观看总体的场景图像和放大的被摄体表情图像,一边录制。方框出现在可以放大的脸部周围。轻按方框,在子窗口中跟踪并放大脸部。

1 打开液晶监视器,选择视频模式。

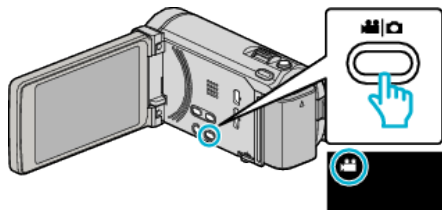

- 出现视频模式图标。

2 轻按“MENU”。

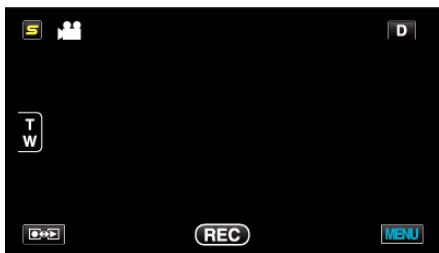

3 轻按“脸部子窗口”。



4 轻按脸部的方框,放大脸部。

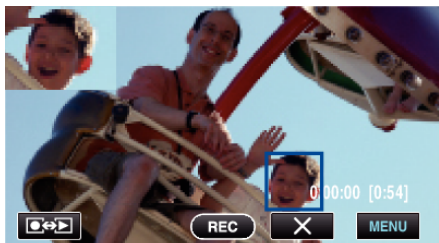

- 轻按方框内的脸部时,脸部就在子窗口中显示。子窗口的显示位置根据所按脸部的位置自动设置。
- 所按脸部的方框变成蓝色。
- 当轻按的脸部从画面上消失时,子窗口也会消失。当脸部再度显示在画面上时,子窗口也跟着显示。
- 要退出“脸部子窗口”,轻按“×”。

小心:

- 如果设置了“脸部子窗口”,请注意以下几点。
 - 数码变焦、触屏上的变焦操作、同步静像录制、“慢速录制”、“高速录制”和“自动录制”等功能无法使用。
 - “FOCUS”和“调节亮度”等设置自动设为“自动”。
 - 如果“触摸优先 AE/AF”设为脸部跟踪,将自动对子窗口中显示的人调节适当的聚焦和亮度。
 - “动画效果”无法使用。
- 子窗口的显示也将录制进去。

注:

- 当子窗口放大和显示一张脸时,只会出现此人的名字。
- 电源切断时,脸部子窗口模式即取消。
- 在面部子窗口模式下,不像在其他模式下那样容易在脸部周围出现方框。方框只出现在可以放大的脸部周围。以下情况不出现方框
 - 被摄体的脸极小
 - 周围环境太暗或太亮
 - 脸部呈横向或倾斜
 - 脸部比子窗口大(比如放大时)
 - 脸部被部分遮挡

“登记人脸个人认证信息”(p. 58)

减轻相机振动

设定图像稳定器功能时,能显著减少录制过程中的相机振动。

1 打开液晶监视器,选择视频模式。

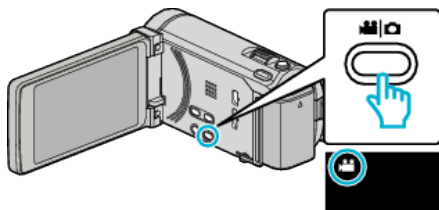

2 轻按“MENU”。



3 轻按“手动补偿”（图像稳定器）。



- 轻按 \wedge 或 \vee ,向上或向下移动,扩大选择范围。
- 轻按 \times ,退出菜单。
- 轻按 \curvearrowright ,返回上一个画面。

4 轻按需要的设置。



设置	详细说明
关	停用图像稳定器。
开	减少正常拍摄条件下的摄像机振动。
开(AIS)	更有效地减少用广角拍摄明亮场景时的相机振动。 仅限于广角端(约 5x)。

设置强化 AIS 模式

强化 AIS 模式的矫正范围比 AIS 模式更广。即使录制时从广角变焦至远摄,或当相机跟随被摄体移动时,它也能有效地减少相机振动。

① 将“手动补偿”指定给 USER 键。

- 默认设置是“手动补偿”。
- “设置用户按键” (p. 74)

② 按住 USER 键。

- 强化 AIS 模式设置完毕。画面上显示 。松开按键时,模式即取消。如要在强化 AIS 模式下进行录制,在按住 USER 键的同时,按下录制键。录制停止时,模式即取消。

注：

- 把本机置于三脚架,拍摄不太运动的被摄体时,建议将图像稳定器设为“关”。
- 如果相机振动严重,就不可能达到完全稳定。
- 该设置仅对视频录制有效。

用 iTunes 格式拍摄视频

如果在打开导出设置的情况下录制,那么本机与电脑连接时,您就能将视频传输到苹果软件 iTunes 上。

用 iTunes 格式录制视频时,显示“LIB.”。

用随附的软件传输视频。

“安装随附软件(内置)” (☞ p. 116)

注:

如需有关 iTunes 和 iPod 的更多信息,请访问以下网站。

<http://www.apple.com/itunes/>

1 选择视频模式。

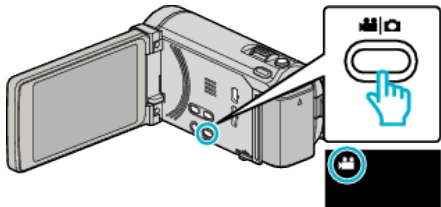

- 出现视频模式图标。

2 轻按“MENU”。

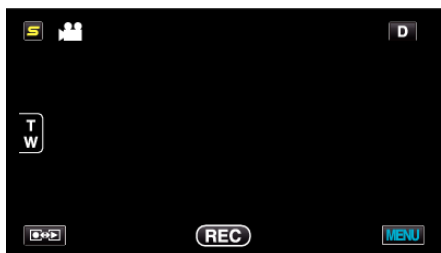

3 轻按“导出摄影”。

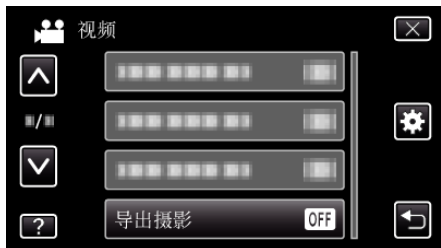

4 轻按“开”。



- 设置为“开”时,画面上出现“LIB.”标记。
- 要取消该设置,可设为“关”。

5 开始录制。

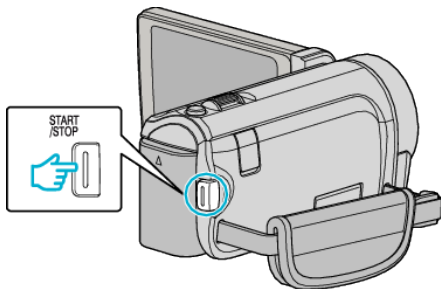

- 再按即可停止。

注:

- 启用“慢速录制”时,无法使用“导出摄影”。

把录好的视频传输到 iPod

您可以用随附的软件 Everio MediaBrowser 3 BE,把视频导出到 iTunes。在电脑上安装软件,并连接本机与电脑。

- 如需有关如何使用软件的详细说明,请参阅帮助文件。
- 有关如何将文件传输到 iPod 的详情,参阅 iTunes 的帮助文件。“安装随附软件(内置)” (☞ p. 116)“备份所有文件” (☞ p. 117)

文件导出到 iTunes 时遇到问题

- 参阅“问答”、“最新信息”、“下载信息”等,点击随附软件 Everio MediaBrowser 3 BE“帮助文件”中的最新产品信息”。

慢动作(高速)录制

通过加快录制速度,您可以进行慢动作视频录制以强调动作,并顺场播放慢动作视频。

这是方便检查,如高尔夫挥杆动作的功能。

录制速度	250 fps
图像大小	720×576
最长录制时间	144 分钟
最长播放时间	12 小时
与监视器连接时的图像大小	1,920×1,080

1 打开液晶监视器,选择视频模式。

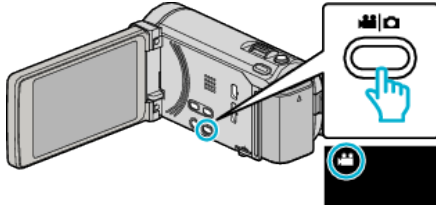

- 出现视频模式图标。

2 轻按“MENU”。

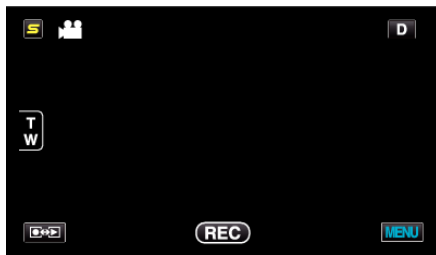

3 轻按“高速录制”。



4 轻按“开”。



- 轻按“开”时,每秒可录制 250 帧。
- 如要取消高速录制,轻按“关”。

5 开始录制。

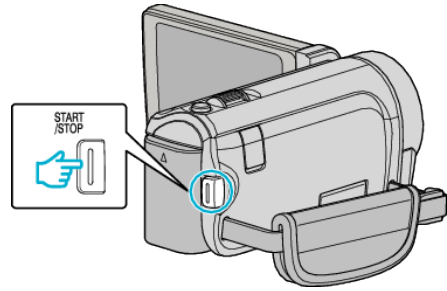

- 再按 START/STOP 键,停止录制。
- 关掉电源时,高速录制的设置不予保存。

注：

- 图像可能会比其它视频显得更粗糙。录制时,液晶监视器上显示的图像可能也会显得比较粗糙。
- 音频声音不连同视频被记录下来。
- 高速录制启用时,只有光学变焦可以使用。但是录制开始以后,变焦无法操作。
- 播放时间比实际的录制时间长出 5 倍。
(示例: 如果录制时间是 1 分钟,播放时间将会是 5 分钟。)
- 高速录制时,“触摸优先 AE/AF”设为“关”。此外,“手动补偿”设为“关”,因此建议使用三脚架,并尽量在一个光明地点放大被摄体,进行录制。

“安装三脚架”(☞ p. 22)

间隔录制(延时录制)

通过按一定的间隔拍摄若干帧画面,在短时间内显示长时间内缓慢发生的场景的变化。

这对做观察很有用,比如花蕾的绽放。

1 打开液晶监视器,选择视频模式。

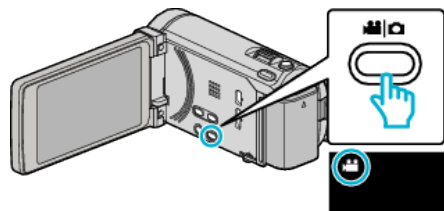

- 出现视频模式图标。

2 轻按“MENU”。

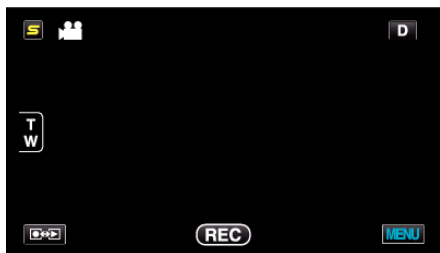

3 轻按“慢速录制”。



- 轻按^或v,向上或向下移动,扩大选择范围。
- 轻按 X,退出菜单。
- 轻按 ↶,返回上一个画面。

4 轻按选择录制间隔(1到80秒)。



- 秒数越多,录制间隔时间越长。
- 轻按^或v,向上或向下移动,扩大选择范围。
- 轻按 X,退出菜单。
- 轻按 ↶,返回上一个画面。

5 开始录制。

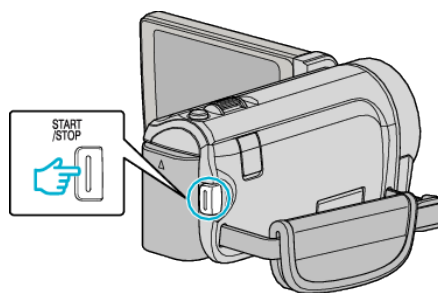

- 按照选定的间隔时间拍摄一帧。
- 当录制间隔时间设在“20秒间隔”或更高时,本机在不录制时切换到省电模式。
在下一个录制点,将关闭省电模式,并自动开始录制。
- 再按 START/STOP 键,停止录制。

延时录制过程中的显示

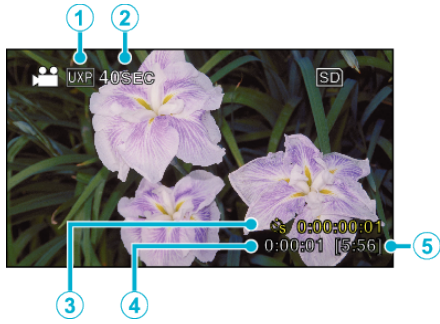

	显示	说明
①	视频质量	显示设置的视频质量图标。
②	速度指示	显示设定的录制间隔时间。
③	已录制的时间	显示视频的实际已录制时间。已录制时间增加，以帧为单位。
④	实际用掉的时间	显示录制开始后实际用掉的时间。
⑤	剩余录制时间	按当前所选视频质量录制所剩的时间。

延时录制设置

秒数越多,录制间隔时间越长。

设置	详细说明
关	停用该功能。
1 秒间隔	间隔 1 秒拍摄一帧。 录好的视频将按 25 倍速播放。
2 秒间隔	间隔 2 秒拍摄一帧。 录好的视频将按 50 倍速播放。
5 秒间隔	间隔 5 秒拍摄一帧。 录好的视频将按 125 倍速播放。
10 秒间隔	间隔 10 秒拍摄一帧。 录好的视频将按 250 倍速播放。
20 秒间隔	间隔 20 秒拍摄一帧。 录好的视频将按 500 倍速播放。
40 秒间隔	间隔 40 秒拍摄一帧。 录好的视频将按 1000 倍速播放。
80 秒间隔	间隔 80 秒拍摄一帧。 录好的视频将按 2000 倍速播放。

小心：

- 延时录制时无法录音。
- 在慢速录制模式下,没有变焦、同步静像录制和图像稳定器功能。
- 在已录时间不到“0:00:00:14”时停止录制,不会保存视频。
- 在慢速录制下禁用无缝录制。

注：

- 关掉电源时,延时录制的设置不予保存。
- 录制开始 99 个小时后自动停止。
- 如果延时录制的间隔时间很长,则可以使用三脚架和交流电适配器。此外,建议手动聚焦和设置白平衡。

“安装三脚架”(p. 22)

“手动调整聚焦”(p. 52)

“设置白平衡”(p. 55)

通过感应动作自动录制(自动录制)

这一功能使本机通过感知被摄体在液晶监视器所示红框内的运动(亮度)变化,而自动录制。(自动录制)
视频和静像模式都可以设置该功能。

1 选择视频或静像模式。

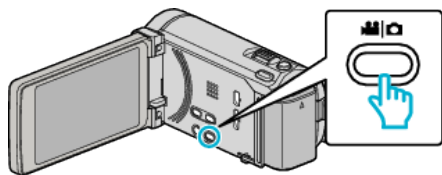

- 出现视频或静像模式图标。

2 根据被摄体进行构图。

- 用变焦等调整视角。

3 轻按“MENU”。

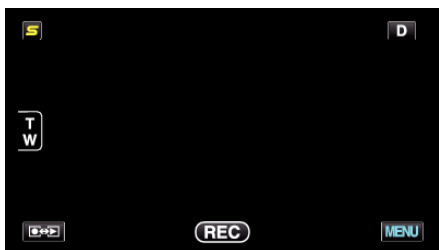

4 轻按“自动录制”。



- 轻按^或v,向上或向下移动,扩大选择范围。
- 轻按 X,退出菜单。
- 轻按 ↶,返回上一个画面。

5 轻按“开”。



6 当红框内的被摄体移动时,自动开始录制。

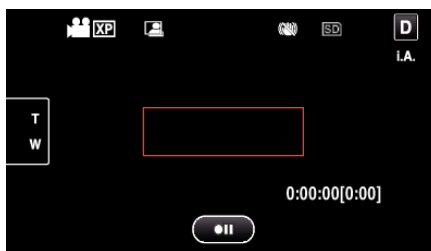

- 菜单显示小时后 2 秒出现红框。
- 在视频录制模式下,只要红框内仍有被摄体的运动(亮度变化),录制就一直继续。红框内不再有被摄体的运动(亮度变化)时,会在 5 秒后停止录制。
- 要手动停止视频录制,按 START/STOP 键。不过,由于视频录制停止后,“自动录制”设置仍设在“开”上,所以一旦红框内探测到被摄体的运动(亮度变化),就会再次开始录制。要取消“自动录制”,把它设为“关”。

小心:

- 唯一的手动录制设置是“近拍”。其余全都设为“自动”。
- 设置为“自动录制”后,不能使用数码变焦、图像稳定器、定时器和连拍功能。
- “自动录制”不能与“慢速录制”一起使用。两者都设置时,以“慢速录制”优先。
- 选择“自动录制”后,无法更改“图像大小”。选择“自动录制”前,先把它设好。
- 设为“自动录制”后,无法使用自动关闭电源功能和省电模式。

注:

- 在视频录制过程中,有 5 秒钟没有变化,录制就会停止。
- 电源切断时,没有保存“自动录制”的设置。
- 红框内被摄体的运动太快,或亮度变化太小时,可能不会开始录制。
- 即使红框内没有运动,也会由于亮度变化而开始录制。
- 变焦过程中无法开始录制。

拍摄集体照(自拍定时器)

10 秒定时和面部识别定时功能便于拍摄集体照。
2 秒定时有助于预防按快门键引起的相机振动。

注：

用自拍功能拍照时,建议使用三脚架。

“安装三脚架”(p. 22)

使用 2-/10-秒定时

1 选择静像模式。

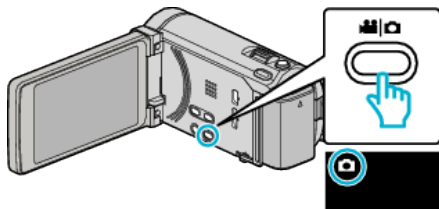

- 出现静像模式图标。

2 轻按“MENU”。

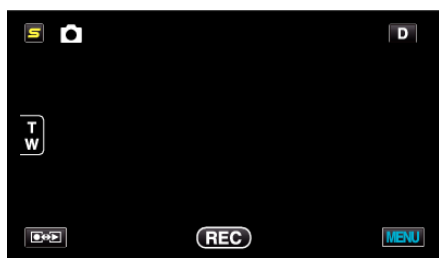

3 轻按“自拍”。



- 轻按^或v,向上或向下移动,扩大选择范围。
- 轻按 X,退出菜单。
- 轻按 ↶,返回上一个画面。

4 轻按“2 秒”或“10 秒”。



5 设定被摄对象的焦点。

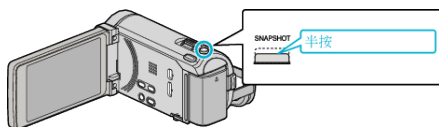

- 焦点对准时,聚焦图标会亮绿灯。

6 拍摄静像。

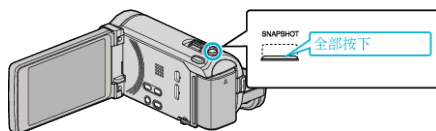

- 计时器显示,开始倒计时后开始拍摄。
- 要停止自拍定时,请再按一次 SNAPSHOT 键。

使用面部识别定时器

按 SNAPSHOT 键启动面部识别,并在第三人进入框架后 3 秒进行拍摄。
此功能有助于当您希望将摄影师拍进集体照里时。

1 选择静像模式。

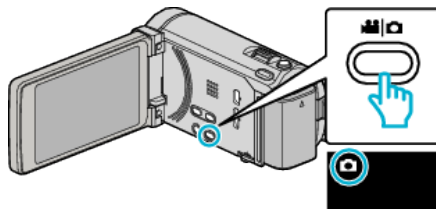

- 出现静像模式图标。

2 轻按“MENU”。

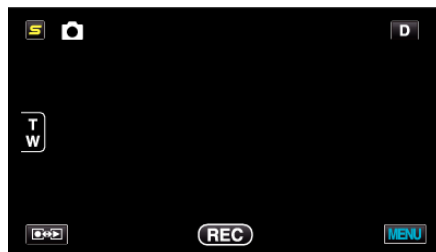

3 轻按“自拍”。



- 轻按^或v,向上或向下移动,扩大选择范围。
- 轻按 X,退出菜单。
- 轻按 ↶,返回上一个画面。

4 轻按“脸部检测”。



5 确保每个人都面向着相机后,按 SNAPSHOT 键。

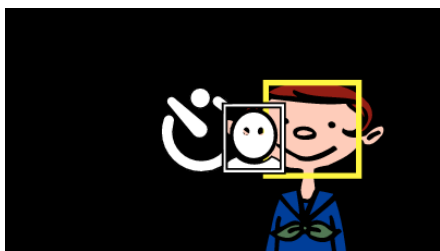
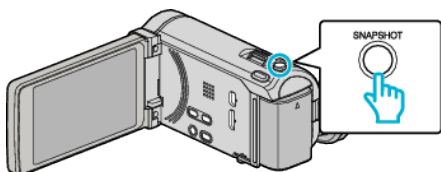

- 被摄体脸部周围出现框架。
- 再次按下 SNAPSHOT 按键,开始 10 秒自拍。

6 摄影师进入框架。

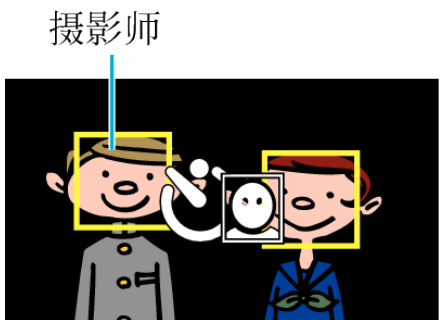

- 摄影师进入框架后 3 秒,释放快门。
- 要停止自拍定时,请再按一次 SNAPSHOT 键。

注: _____
 • 根据拍摄环境,“脸部检测”功能可能无法检测面孔。

设置用户按键

将您常用的手动调节功能之一指定给 USER 按键,可迅速启用该功能。

将一个功能指定给 USER 按键

1 选择视频或静像模式。

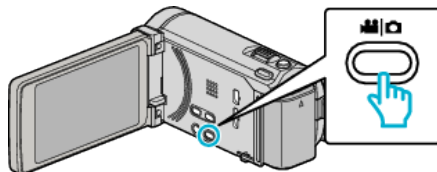

- 出现视频或静像模式图标。

2 轻按“MENU”。

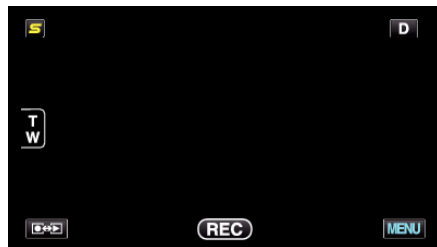

3 轻按“用户按键设置”。



- 轻按^或v,向上或向下移动,扩大选择范围。
- 轻按 X,退出菜单。
- 轻按 ←,返回上一个画面。

4 选择需要的功能。



- 您可以选择以下功能之一。
- 夜视
 - 触摸优先 AE/AF(用于 GZ-HM970/GZ-HM965)
 - FOCUS
 - 调节亮度
 - 快门速度
 - 光圈优先
 - 背光补偿
 - 白平衡
 - 聚焦辅助
 - 闪光(静像模式)
 - 快门模式
 - 连拍速度
 - 手动补偿(视频模式)
 - 自拍(静像模式)

用 USER 按键作出调节

请按如下方法操作。

- 每次按下此键,都会改变(或打开/关闭)以下功能的设置(夜视,背光补偿,手动补偿,自拍,快门模式,连拍速度,聚焦辅助,闪光)

按 USER 键更改设置。

- 支持手动调节的功能(FOCUS,调节亮度,快门速度,光圈优先)

按 USER 按键,在自动和手动之间切换。

有关手动调节的详情,请参阅“手动录制”(p. 50)。

“手动录制”(p. 50)

- 带选择菜单的功能(触摸优先 AE/AF,白平衡)

1)按 USER 按键。

2)轻按要设置的所需功能。

注: _____

- 显示菜单时,USER 按键无效。

剩余录制时间/电池电量

您可以查看内置内存和 SD 卡上的剩余视频录制时间以及剩余电池电量。

- 1 打开液晶监视器,选择视频或静像模式。

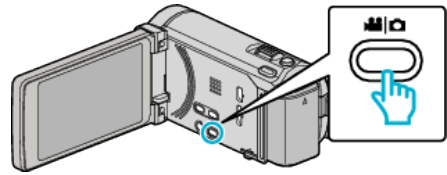

- 出现视频或静像模式图标。

- 2 按 INFO 键。

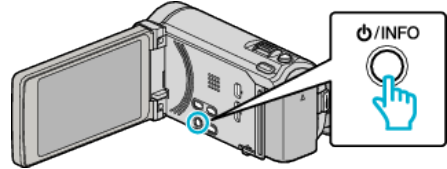

- 如果在静像模式下,请直接转到第 4 步。

- 3 显示剩余录制时间。



- 剩余录制时间只在视频录制模式下显示。
- 按 INFO 键,查看每个录制媒体的剩余录制时间。
- 要显示剩余的电池电量,请轻按
- 轻按 ,返回录制模式。
- 要退出显示,轻按

- 4 显示剩余电池电量。

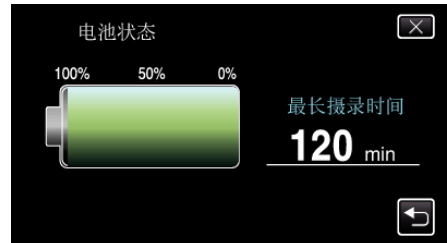

- 如果是视频录制,轻按 返回剩余录制时间显示。如果是静像录制,轻按返回录制模式。
- 如要退出显示,请按 INFO 按键或轻按
- 连接交流电适配器时,不会显示电池电量。

注: _____

- 您从剩余录制时间显示轻按视频质量,可以改为所需的视频质量。

大约视频录制时间

画质	内置内存		SDHC/SDXC 卡					
	16 GB(用于 GZ-HM860/GZ-HM855)	32 GB(用于 GZ-HM970/GZ-HM965/GZ-HM870)	4 GB	8 GB	16 GB	32 GB	48 GB	64 GB
UXP	1 小时 20 分钟	2 小时 50 分钟	20 分钟	40 分钟	1 小时 20 分钟	2 小时 50 分钟	4 小时 20 分钟	5 小时 50 分钟
XP	2 小时	4 小时	30 分钟	1 小时	2 小时	4 小时 10 分钟	6 小时 10 分钟	8 小时 20 分钟
SP	2 小时 50 分钟	5 小时 40 分钟	40 分钟	1 小时 20 分钟	2 小时 50 分钟	5 小时 50 分钟	8 小时 40 分钟	11 小时 50 分钟
EP	7 小时	14 小时 20 分钟	1 小时 40 分钟	3 小时 40 分钟	7 小时 10 分钟	14 小时 50 分钟	21 小时 50 分钟	29 小时 50 分钟

● 实际录制时间可因拍摄环境而缩短。

大约静像数(单位: 拍摄张数)

图像大小	内置内存		SDHC 卡			
	16 GB(用于 GZ-HM860/GZ-HM855)	32 GB(用于 GZ-HM970/GZ-HM965/GZ-HM870)	4 GB	8 GB	16 GB	32 GB
3,968×2,976 (4:3)	2,200	4,400	500	1,100	2,300	4,700
2,656×1,992 (4:3)	4,900	9,999	1,200	2,600	5,200	9,999
2,304×1,728 (4:3)	6,500	9,999	1,700	3,400	6,900	9,999
1,600×1,200 (4:3)	9,999	9,999	3,500	7,100	9,999	9,999
640×480 (4:3)	9,999	9,999	9,999	9,999	9,999	9,999
1,920×1,080 (16:9)	9,999	9,999	3,200	6,700	9,999	9,999

大约录制时间(使用电池)

■ 在液晶监视器上显示 3D 图像(用于 GZ-HM970/GZ-HM965)

电池	实际录制时间	连续录制时间
BN-VG114E (随附)	35 分钟	1 小时
BN-VG121E	50 分钟	1 小时 30 分钟
BN-VG138E	1 小时 30 分钟	2 小时 45 分钟

■ 在液晶监视器上显示 2D 图像(用于 GZ-HM970/GZ-HM965)

电池	实际录制时间	连续录制时间
BN-VG114E (随附)	40 分钟	1 小时 10 分钟
BN-VG121E	1 小时	1 小时 45 分钟
BN-VG138E	1 小时 40 分钟	3 小时 5 分钟

■ 在液晶监视器上显示 2D 图像(用于 GZ-HM870/GZ-HM860/GZ-HM855)

电池	实际录制时间	连续录制时间
BN-VG114E (随附)	40 分钟	1 小时 15 分钟
BN-VG121E	1 小时 5 分钟	1 小时 55 分钟
BN-VG138E	1 小时 55 分钟	3 小时 25 分钟

● 以上是“光源”设为“关”以及“监视器亮度”设为“3”时的数值(标准)。

- 如果使用变焦或反复停止录制,实际录制时间可能会缩短。
(建议按三倍于预计录制时间备妥电池。)

播放视频

您可以从索引画面(缩略图显示)选择和播放录好的视频。

1 选择视频模式。

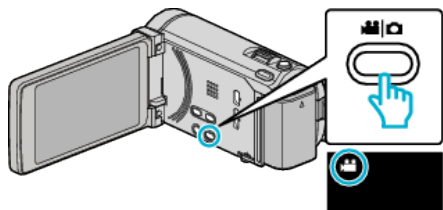



2 轻按 , 选择播放模式。



3 轻按文件开始播放。





- 轻按  SD 选择要播放的媒体。
- 轻按  以暂停。
- 轻按 , 返回索引画面。

视频播放的操作键

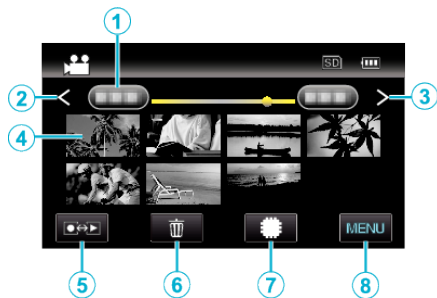
在索引画面显示过程中



	显示	说明
①	日期	移到上一个/下一个日期
②	<	显示上一个索引画面(缩略图显示) • 您也可使用变焦杆来进行同样操作。
③	>	显示下一个索引画面(缩略图显示) • 您也可使用变焦杆来进行同样操作。
④	缩略图(文件)	轻按缩略图 - 开始播放 向右轻击 - 滑到右面, 显示上一个索引画面(缩略图显示) 向左轻击 - 滑到左面, 显示下一个索引画面(缩略图显示)
⑤	录制/播放模式 	在录制和播放模式之间切换。
⑥		显示索引画面(缩略图显示), 执行删除
⑦	 SD	在内置内存和 SD 卡之间切换
⑧	MENU	显示菜单画面

在视频播放过程中

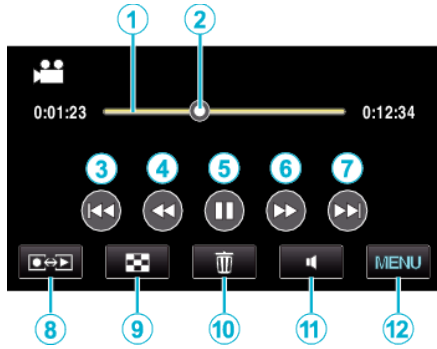

显示	说明
① 时间线条块	轻按随机位置 - 移动到轻按的位置 向左或向右拖拉播放点 - 从新的位置开始播放
② 指针	显示场景内当前预计播放位置
③ ⏮	回到场景开头
④ ⏪	向后搜索
④ ⏩	向后慢放/按住开始向后慢速播放
⑤ ▶/⏸	播放/暂停
⑥ ⏭	向前搜索
⑥ ⏮	向前慢放/按住开始慢速播放
⑦ ⏭	前进到下一个视频
⑧ 录制/播放模式 ⏺/▶	在录制和播放模式之间切换。
⑨ 📄	停止(返回索引画面)
⑩ 🗑	显示索引画面(缩略图显示), 执行删除
⑪ 🔊	音量调整
⑫ MENU	显示菜单画面

注：

- 轻按或拖拉触屏的操作区域。
- 如果本机不工作大约 5 秒钟, 触屏上的操作按键就会消失。轻按屏幕, 再次显示操作按键。
- 您可以按录制日期搜索某个特定文件。
“日期搜索”(见 p. 83)

小心：

- 给重要的录制数据做好备份。
建议您把重要的录制数据复制到 DVD 或其他录制媒体上存储。
- 本机是由微电脑控制的装置。静电放电、外部噪音和干扰(来自电视、无线电等)可能会妨碍它的正常工作。在此情况下, 关闭电源, 然后拔下交流电适配器, 并取出电池。本机将重置。
- 给重要的录制数据做好备份。
建议您把重要的录制数据复制到 DVD 或其他录制媒体上存储。
JVC 对丢失的数据概不负责。

调整视频音量

您可以轻按音量调节按键, 控制音量。

1 轻按 🔊。

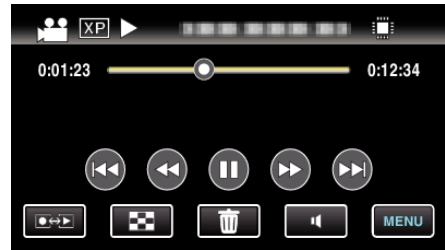

2 轻按“+”或“-”。



- 也可以在播放过程中用变焦杆调节音量。

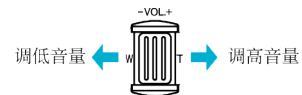

- 轻按 × 退出音量调节。
- 连接 AV 电缆(音频/视频)或 HDMI 电缆时, 禁用音量调节。

查看录制日期和其他信息

1 暂停播放, 按 INFO 键。

您可以显示所选文件的录制日期和持续时间。

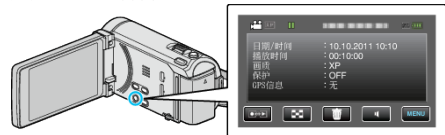

播放 3D 图像(用于 GZ-HM970/GZ-HM965)

按 3D 键,此键亮起后,即可切换到 3D 模式。

- 每次按 3D 键,就在 3D 和 2D 之间切换。
3D 模式启用时,按键将亮起。

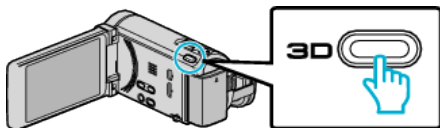

小心：

- 如要播放 3D 图像,另请参阅“播放 3D 图像的注意事项”。
- “播放 3D 图像的注意事项(用于 GZ-HM970/GZ-HM965)”(p. 12)
- 在 3D 模式下播放时,一些被摄对象可能显得不自然。有时候,甚至可能无法察觉 3D 效果。在此情况下,建议在 2D 模式下播放视频。

注：

- 本机的液晶监视器支持 3D 图像。您可以在液晶监视器上播放 3D 图像。如果您使用兼容 3D 的电视机,那么您也可以通过连接 HDMI 电缆来播放 3D 图像。
- “播放 3D 图像(用于 GZ-HM970/GZ-HM965)”(p. 84)
- 在 3D 模式下录制时,即使液晶监视器上的显示为 3D,也会用 2D 录制图像。
- 在兼容 3D 的电视机上播放 3D 图像时,液晶监视器上的显示是 2D 的。
- 用 HDMI 电缆将本机与兼容 3D 的电视机连接,并在 3D 模式下设为录制模式时,电视机上将显示 3D 图像。
- 3D 图像的 3D 效果可能显得太强或太弱。在这些情况下,您可以通过调节视差(3D 水平调节)来纠正 3D 效果。
- “3D 水平调整(用于 GZ-HM970/GZ-HM965)”(p. 150)
- 如果您长时间观看 3D 图像,可能会感到疲倦或不适。在本机上观看 3D 图像,每 30 分钟会显示一则讯息。如要关掉讯息显示,可将“3D 显示警告”设为“关”。
- “3D 显示警告(用于 GZ-HM970/GZ-HM965)”(p. 152)

播放管理信息不完整的视频

如果不正确操作录制,比如在录制过程中切断电源,可能会损坏视频的管理信息。您可以执行以下操作,播放管理信息有缺陷的视频。

- 1 选择视频模式。

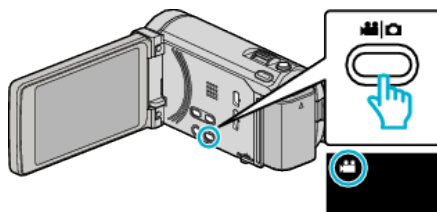

- 2 轻按 [播放/暂停],选择播放模式。

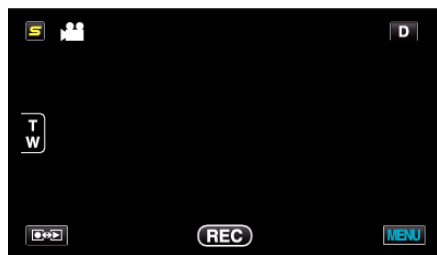

- 3 轻按“MENU”。



- 4 轻按“播放其他文件”。



- 5 轻按文件开始播放。



“播放视频”(p. 78)

注：

- 当管理信息受损时,会在 EXTMOV 文件夹创建一个 MTS 文件。
- 视受损文件的情况而定,可能无法播放,或无法顺畅播放。

播放静像

您可以通过索引画面(缩略图显示)选择和播放已录制的静像。

1 选择静像模式。

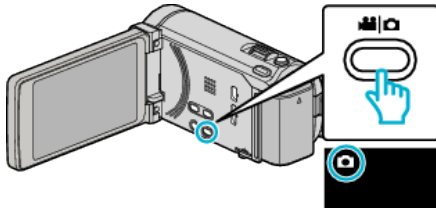





2 轻按 , 选择播放模式。



3 轻按文件开始播放。





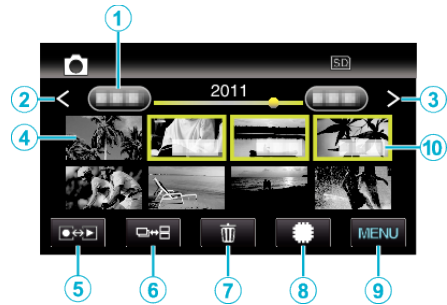

- 轻按  选择要播放的媒体。
- 轻按 , 返回索引画面。
- 索引画面上的  键仅在播放静像时显示。在 2 秒钟内连续录制的静像或用连拍模式录制的静像将放在同一个组里,并在另一个索引画面上用绿色方框显示。每次轻按  键,索引画面就在正常索引画面和组索引画面之间变换。

静像播放的操作键

在索引画面显示过程中



- 在 2 秒钟内连续录制的静像或用连拍模式录制的静像将放在同一个组里。仅显示第一个录好的文件,组用绿色方框显示。

显示	说明
① 日期	移到上一个/下一个日期
② <	显示上一个索引画面(缩略图显示) • 您也可使用变焦杆来进行同样操作。
③ >	显示下一个索引画面(缩略图显示) • 您也可使用变焦杆来进行同样操作。
④ 缩略图(文件)	轻按缩略图 - 开始播放 向右轻击 - 滑到右面,显示上一个索引画面(缩略图显示) 向左轻击 - 滑到左面,显示下一个索引画面(缩略图显示)
⑤ 	在录制和播放模式之间切换。
⑥ 	在 2 秒钟内连续录制的静像或用连拍模式录制的静像将放在同一个组里,并在另一个索引画面上用绿色方框显示。 每次轻按键,索引画面就在正常索引画面和组索引画面之间切换。
⑦ 	显示索引画面(缩略图显示),执行删除
⑧ 	在内置内存和 SD 卡之间切换
⑨ MENU	显示菜单画面
⑩ 录制日期	录制日期(仅在每个日期的第一个文件上显示)

在播放静像时

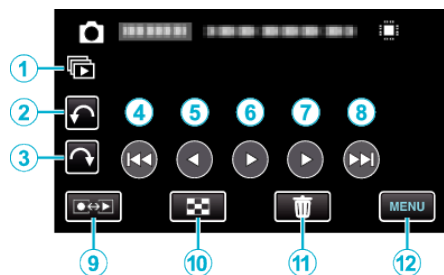

显示	说明
①	连续播放成组的文件(如用连拍捕捉的静像)。
②	向左旋转(每次轻按旋转-90°)
③	向右旋转(每次轻按旋转90°)
④	回到前一张静像
⑤	播放幻灯片时倒序播放
⑥	开始/暂停幻灯片播放 “幻灯片播放”(p. 82)
⑦	播放幻灯片时正常播放
⑧	前进到下一张静像
⑨	录制/播放模式 在录制和播放模式之间切换。
⑩	恢复索引画面
⑪	显示索引画面(缩略图显示),执行删除
⑫	MENU 显示菜单画面

- 注：**
- 轻按或拖拉触屏的操作区域。
 - 如果本机不工作大约 5 秒钟,触屏上的操作按键就会消失。轻按屏幕,再次显示操作按键。
 - 在播放过程中,您可以把静像向右或向左旋转 90°。旋转仅适用于屏幕上的显示。
 - 您可以按录制日期搜索某个特定文件。在大量文件中搜索时很有用。
“日期搜索”(p. 83)

- 小心：**
- 本机是由微电脑控制的装置。静电放电、外部噪音和干扰(来自电视、无线电等)可能会妨碍它的正常工作。在此情况下,关闭电源,然后拔下交流电适配器,并取出电池。本机将重置。

播放 3D 图像(用于 GZ-HM970/GZ-HM965)

按 3D 键,此键亮起后,即可切换到 3D 模式。

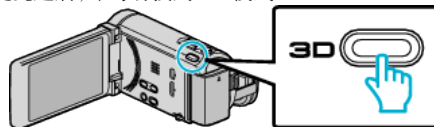

- 每次按 3D 键,就在 3D 和 2D 之间切换。3D 模式启用时,按键将亮起。

- 小心：**
- 如要播放 3D 图像,另请参阅“播放 3D 图像的注意事项”。“播放 3D 图像的注意事项(用于 GZ-HM970/GZ-HM965)”(p. 12)
 - 在 3D 模式下播放时,一些被摄对象可能显得不自然。有时候,甚至可能无法察觉 3D 效果。在此情况下,建议在 2D 模式下播放视频。

- 注：**
- 本机的液晶监视器支持 3D 图像。您可以在液晶监视器上播放 3D 图像。如果您使用兼容 3D 的电视机,那么您也可以通过连接 HDMI 电缆来播放 3D 图像。
“播放 3D 图像(用于 GZ-HM970/GZ-HM965)”(p. 84)
 - 在 3D 模式下录制时,即使液晶监视器上的显示为 3D,也会用 2D 录制图像。
 - 在兼容 3D 的电视机上播放 3D 图像时,液晶监视器上的显示是 2D 的。
 - 用 HDMI 电缆将本机与兼容 3D 的电视机连接,并在 3D 模式下设为录制模式时,电视机上将显示 3D 图像。
 - 3D 图像的 3D 效果可能显得太强或太弱。在这些情况下,您可以通过调节视差(3D 水平调节)来纠正 3D 效果。
“3D 水平调整(用于 GZ-HM970/GZ-HM965)”(p. 150)
 - 如果您长时间观看 3D 图像,可能会感到疲倦或不适。在本机上观看 3D 图像,每 30 分钟会显示一则讯息。如要关掉讯息显示,可将“3D 显示警告”设为“关”。
“3D 显示警告(用于 GZ-HM970/GZ-HM965)”(p. 152)

幻灯片播放

静像可作为幻灯片播放。
播放静像期间轻按 ▶,开始幻灯片播放。

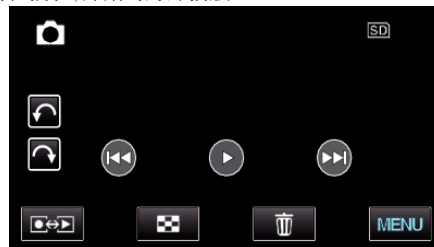

“静像播放的操作键”(p. 81)

- 注：**
- 可增加幻灯片播放中的过渡效果。(用于 GZ-HM870/GZ-HM860/GZ-HM855)
“幻灯片放映效果(用于 GZ-HM870/GZ-HM860/GZ-HM855)”(p. 143)

搜索特定的视频/静像

当录好的视频和静像数量庞大时,很难通过索引画面找到所需的文件。您可以用搜索功能找到您要的文件。

“按录制日期搜索”(☞ p. 83)

日期搜索

您可以按录制日期搜索和播放视频或静像。

1 轻按“MENU”。



- 轻按 (SD) 选择要播放的媒体。
- 在视频和静像模式下都可以进行搜索。
*图中为视频模式。

2 轻按“搜索日期”。



3 轻按录制日期,然后轻按“下一页”。

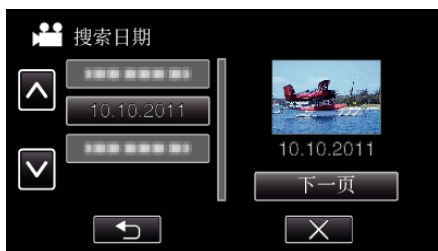

- 再次轻按,取消选定的日期。

4 轻按文件开始播放。



- 您可以在视频模式下选择视频,在静像模式下选择静像。
- 仅显示在选定日期录制的视频。
- 轻按 X,即可停止搜索并返回索引画面(缩略图显示)。

删除所选日期的文件:

在索引画面(缩略图显示)上轻按 ,删除不需要的文件。

“删除不需要的文件”(☞ p. 89)

连接电视机并在电视机上观看

您可以将本机与电视连接进行播放。根据要观看的图像(3D/2D 图像),选择最合适的电视连接方式。

- 另请参阅所用电视机的使用说明书。

“播放 3D 图像(用于 GZ-HM970/GZ-HM965)” (☞ p. 84)

“播放 2D 图像(用于 GZ-HM970/GZ-HM965/GZ-HM870/GZ-HM860/GZ-HM855)” (☞ p. 85)

图像在电视机上显示不自然

故障	措施
图像在电视机上没有恰当显示。	<ul style="list-style-type: none"> • 断开电缆并重新连接。 • 关闭本机并再次启动。 • 剩余电池电量低时,可能无法正常显示图像。在此情况下,请使用交流电适配器。 • 通过分量接口连接时,检查一下连接设置菜单中的“分量输出”设置是否适合连接的电视机。(默认设置是“1080i”) “分量输出”(☞ p. 153)
图像垂直投射在电视机上。	<ul style="list-style-type: none"> • 在“共用”菜单中把“视频输出”设为“4:3”。“视频输出”(☞ p. 153)
图像水平投射在电视机上。	<ul style="list-style-type: none"> • 对电视画面作出相应的调整。
图像色彩看起来怪怪的。	<ul style="list-style-type: none"> • 如果视频是在“x.v.Color”设为“开”的情况下录制的,则把电视机的 x.v.Color 设置设为打开。“x.v.Color”(☞ p. 133) • 对电视画面作出相应的调整。
3D 图像没有显示 3D 效果。(用于 GZ-HM970/GZ-HM965)	<ul style="list-style-type: none"> • 在“共用”菜单中把“HDMI 输出”设为“特定电视类型”。“HDMI 输出”(☞ p. 154)
出现重影。(用于 GZ-HM970/GZ-HM965)	<ul style="list-style-type: none"> • 依据场景而异,被摄体可能出现重影。此外,在手动调节视差或更改电视机的视频质量以后,图像可能变得不清楚。在此情况下,建议在 2D 模式下播放视频。(详见电视机的使用说明书。)
HDMI-CEC 功能未能妥善工作,且电视机未与本机配合运作。	<ul style="list-style-type: none"> • 电视机的操作因规格而异,即使是兼容 HDMI-CEC 的电视机也不例外。因此,不能保证本机的 HDMI-CEC 功能能与所有电视机配合使用。在此情况下,把“HDMI 控制”设为“关”。“HDMI 控制”(☞ p. 155)
画面语言已改变。	<ul style="list-style-type: none"> • 当您用 HDMI 迷你电缆把本机与语言设置不同的电视机连接时,可能会出现这种情况。

小心:

- 访问文件时,不要取出录制媒体或进行任何其他操作(比如关闭电源)。此外,务必使用随带的交流电适配器,这是因为,如果操作过程中电池用完,录制媒体上的数据可能会损坏。如果录制媒体上的数据损坏,那么将录制媒体格式化,即可再次使用该媒体。

注:

- 如果您长时间观看 3D 图像,可能会感到疲倦或不适。在本机上观看 3D 图像,每 30 分钟会显示一则讯息。如要关掉讯息显示,可将“3D 显示警告”设为“关”。(用于 GZ-HM970/GZ-HM965)

“3D 显示警告(用于 GZ-HM970/GZ-HM965)” (☞ p. 152)

- 如果一个靠近摄像机的物体,其左右图像看起来没有对齐,或一个远处物体的 3D 效果很弱,那么您可以调节视差,改变其对眼睛的呈现方式。(用于 GZ-HM970/GZ-HM965)

“3D 水平调整(用于 GZ-HM970/GZ-HM965)” (☞ p. 150)

播放 3D 图像(用于 GZ-HM970/GZ-HM965)

如果您使用兼容 3D 的电视机,那么您可以通过连接 HDMI 接口来播放 3D 图像。

- 不使用随附电缆时,可以把高速 HDMI 迷你电缆当作 HDMI 迷你电缆使用。
- 另请参阅所用电视机的使用说明书。

1 连接至电视机。

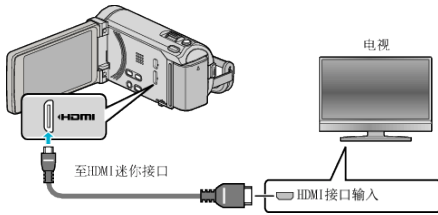

- 按 **电源** 键约 2 秒钟,关闭摄像机。

2 把交流电适配器与本机连接。

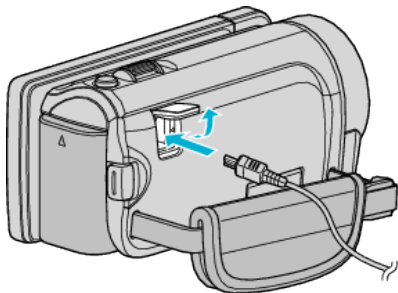

交流电适配器
至交流电源插座
(110 V至240 V)

3 按电视机上的外部输入键,经由连接的接口切换到本机的输入。



4 播放文件。



“播放视频” (p. 78)

“播放静像” (p. 81)

小心:

- 如要播放 3D 图像,另请参阅“播放 3D 图像的注意事项”。
- “播放 3D 图像的注意事项(用于 GZ-HM970/GZ-HM965)” (p. 12)
- 如果您观看 3D 图像时感到疲倦或不适,建议您在 2D 模式下播放。
- “HDMI 输出” (p. 154)

注:

- 经由附带的 HDMI 迷你电缆连接电视时,依据连接的电视机而定,图像和声音可能无法正确输出。此时,请进行如下操作。
 - 1) 断开 HDMI 迷你电缆,并再次连接。
 - 2) 关闭本机并再次启动。
- 在使用“无缝录制控制”,“复制”,“移动”或“上传设置”时,不要取下 HDMI 电缆。否则,进行中的程序可能会被中止。
- 如果无法妥善观看 3D 图像,则在“HDMI 输出”中更改设置。另请参阅所用电视机的使用说明书。
- “HDMI 输出” (p. 154)
- 在录制模式下连接 3D 兼容的电视机时,无论“HDMI 输出”的设置如何,图像将以“并排输出”输出。
- 3D 显示图像可能因相连电视机的尺寸而异。
- 有关电视机或连接方法的问题,请与电视机制造商联络。

经由 HDMI 与电视机配套操作

用 HDMI 电缆将本机与启用 HDMI-CEC 的电视机连接,可以执行与电视相关的操作。

- HDMI-CEC(消费电子控制)是一项行业标准,使经由 HDMI 电缆连接的 HDMI-CEC 兼容设备具有互通性。

注: _____

- 并非所有由 HDMI 控制的设备都符合 HDMI-CEC 标准。与这些设备连接时,本机的 HDMI 控制功能不工作。
- 不保证本机能与启用 HDMI-CEC 的设备配套使用。
- 根据每种启用 HDMI-CEC 的设备的规格而定,有些功能可能无法在本机上使用。(详见电视机的使用说明书。)
- 有些连接的设备可能会发生意外的运行现象。在此情况下,把“HDMI 控制”设为“关”。

“HDMI 控制”(☞ p. 155)

准备

- 用 HDMI 电缆连接本机与电视机。
“播放 3D 图像(用于 GZ-HM970/GZ-HM965)”(☞ p. 84)
“经由 HDMI 迷你接口连接”(☞ p. 86)
- 打开电视机,把 HDMI-CEC 相关设置为“开”。(详见电视机的使用说明书。)
- 打开本机,把“共用”菜单中“HDMI 控制”设为“开”。
“HDMI 控制”(☞ p. 155)

操作方法 1

- 1 打开本机。
- 2 选择播放模式。
- 3 连接 HDMI 电缆。
 - 打开本机时,电视机自动打开,并切换到 HDMI 输入模式。

操作方法 2

- 1 关闭电视机。
 - 本机自动关闭。

注: _____

- 根据连接的电视而定,本机的显示语言自动切换到本机打开时为电视机选定的语言。
(只有在本机支持为电视机所选语言的情况下,这一点才有效。)如果本机所用语言不同于电视机显示语言,则将“HDMI 控制”设为“关”。
- 即使更改本机的显示语言,电视机的显示语言也不会自动切换。
- 当连接功放和调谐器等设备时,这些功能可能无法正常工作。把“HDMI 控制”设为“关”。
- 如果 HDMI-CEC 不能正常工作,则关闭本机,然后再打开。

播放 2D 图像(用于 GZ-HM970/GZ-HM965/GZ-HM870/GZ-HM860/GZ-HM855)

电视的图像质量因电视机类型及相连的电缆而异。选择最适合您电视机的接口。

- 另请参阅所用电视机的使用说明书。
“经由 HDMI 迷你接口连接”(☞ p. 86)
“经由分量接口连接”(☞ p. 87)
“经由 AV 接口连接”(☞ p. 87)

经由 HDMI 迷你接口连接

如果您使用的是高清电视,您可以将它连接到 HDMI 接口实现 HD 品质。

- 不使用随附电缆时,可以把高速 HDMI 迷你电缆当作 HDMI 迷你电缆使用。
- 另请参阅所用电视机的使用说明书。

1 连接至电视机。

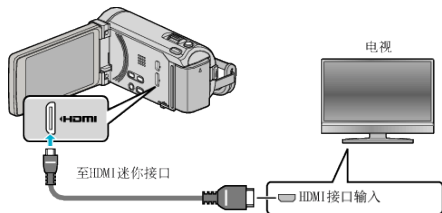

- 按 **电源** 键约 2 秒钟,关闭摄像机。

2 把交流电适配器与本机连接。

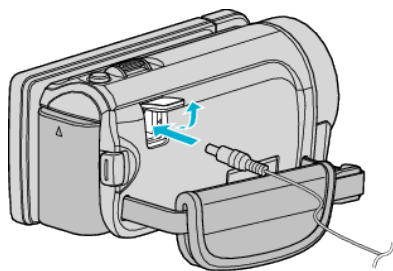

交流电适配器
至交流电源插座
(110 V至240 V)

*图中所示的交流电适配器是 AC-V10M。

3 按电视机上的外部输入键,经由连接的接口切换到本机的输入。



4 播放文件。



“播放视频” (☞ p. 78)

“播放静像” (☞ p. 81)

注：

- 根据连接,更改“HDMI 输出”中的设置。
“HDMI 输出” (☞ p. 154)
- 经由 HDMI 迷你电缆连接电视时,依据连接的电视机而定,图像和声音可能无法正确输出。
此时,请进行如下操作。
1) 断开 HDMI 迷你电缆,并再次连接。
2) 关闭本机并再次启动。
- 有关电视机或连接方法的问题,请与电视机制造商联络。

- HDMI-CEC(消费电子控制)是一项行业标准,使经由 HDMI 电缆连接的 HDMI-CEC 兼容设备具有互通性。

注：

- 并非所有由 HDMI 控制的设备都符合 HDMI-CEC 标准。与这些设备连接时,本机的 HDMI 控制功能不工作。
- 不保证本机能与启用 HDMI-CEC 的设备配套使用。
- 根据每种启用 HDMI-CEC 的设备的规格而定,有些功能可能无法在本机上使用。(详见电视机的使用说明书。)
- 有些连接的设备可能会发生意外的运行现象。在此情况下,把“HDMI 控制”设为“关”。

“HDMI 控制” (☞ p. 155)

准备

- 用 HDMI 电缆连接本机与电视机。
“播放 3D 图像(用于 GZ-HM970/GZ-HM965)” (☞ p. 84)
“经由 HDMI 迷你接口连接” (☞ p. 86)
- 打开电视机,把 HDMI-CEC 相关设置设为“开”。(详见电视机的使用说明书。)
- 打开本机,把“共用”菜单中“HDMI 控制”设为“开”。
“HDMI 控制” (☞ p. 155)

操作方法 1

- 1 打开本机。
- 2 选择播放模式。
- 3 连接 HDMI 电缆。
 - 打开本机时,电视机自动打开,并切换到 HDMI 输入模式。

操作方法 2

- 1 关闭电视机。
 - 本机自动关闭。

注：

- 根据连接的电视而定,本机的显示语言自动切换到本机打开时为电视机选定的语言。
(只有在本机支持为电视机所选语言的情况下,这一点才有效。)如果本机所用语言不同于电视机显示语言,则将“HDMI 控制”设为“关”。
- 即使更改本机的显示语言,电视机的显示语言也不会自动切换。
- 当连接功放和调谐器等设备时,这些功能可能无法正常工作。把“HDMI 控制”设为“关”。
- 如果 HDMI-CEC 不能正常工作,则关闭本机,然后再打开。

经由 HDMI 与电视机配套操作

用 HDMI 电缆将本机与启用 HDMI-CEC 的电视机连接,可以执行与电视相关的操作。

经由分量接口连接

您可以将本机与电视机的分量接口连接,以便按模拟高清画质播放视频。

- 另请参阅所用电视机的使用说明书。

1 连接至电视机。

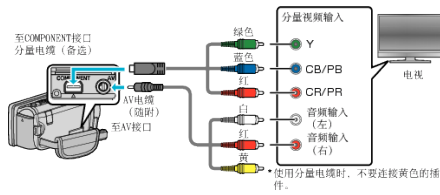

- 按 **电源** 键约 2 秒钟,关闭摄像机。

2 把交流电适配器与本机连接。

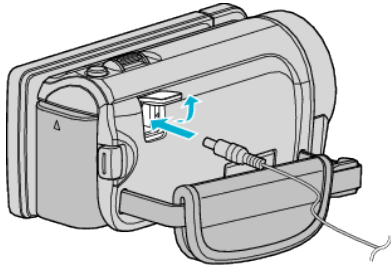

交流电适配器
至交流电源插座
(110 V至240 V)

*图中所示的交流电适配器是 AC-V10M。

3 按电视机上的外部输入键,经由连接的接口切换到本机的输入。



4 播放文件。



“播放视频” (☞ p. 78)

“播放静像” (☞ p. 81)

注：

- 用 HD 质量播放时,将共用菜单中的“分量输出”设为“1080i”。
 - 如果设置仍设在“480i”,视频以标准质量输出。
- “分量输出” (☞ p. 153)
- 有关电视机或连接方法的问题,请与电视机制造商联络。

经由 AV 接口连接

用随附的 AC 电缆连接至 AV 接口,即可在电视机上播放视频。

- 另请参阅所用电视机的使用说明书。

1 连接至电视机。

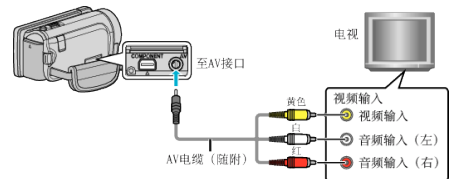

- 按 **电源** 键约 2 秒钟,关闭摄像机。

2 把交流电适配器与本机连接。

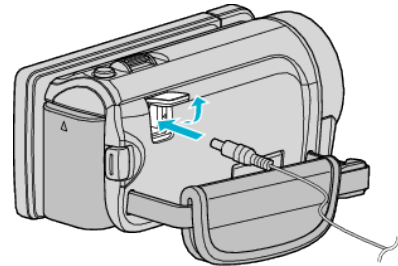

交流电适配器
至交流电源插座
(110 V至240 V)

*图中所示的交流电适配器是 AC-V10M。

3 按电视机上的外部输入键,经由连接的接口切换到本机的输入。



4 播放文件。



“播放视频” (☞ p. 78)

“播放静像” (☞ p. 81)

注：

- 有关电视机或连接方法的问题,请与电视机制造商联络。

播放在本机上创建的 DVD 或蓝光光盘

用本机备份功能创建的 BD/DVD, 可用带播放功能 (CU-VD50U) 的备选 DVD 刻录机 (仅限 DVD) 或普通的 BD/DVD 播放机在电视上播放。连接带播放功能的备选 DVD 刻录机, 也能在本机上播放 DVD。

播放设备	DVD (DVD- Video 格式)	DVD (AVCHD 格 式)	蓝光驱动器
连接本机的 DVD 刻录机	✓	✓	-
外置蓝光驱动器连接本机	✓	✓	✓
DVD 播放机/ DVD 录像机	✓	✓*	-
蓝光播放器/ 蓝光录像机	✓	✓*	✓*
带播放功能的 DVD 刻录机 (CU-VD50U)	✓	✓	-

*仅适用于与 AVCHD 兼容的设备

小心： _____

- 以 AVCHD 格式刻录的 DVD, 不可以在标准质量的 DVD 播放机上播放。您可能无法从播放机上取出光盘。

删除不需要的文件

当录制媒体上的空间所剩无几时,可以删除不需要的视频和静像。删除文件后,可以恢复制录媒体的容量。

“删除当前播放的文件”(见 p. 89)

“删除选定的文件”(见 p. 89)

注:

- 删掉的文件无法恢复。
- 受保护的文件无法删除。
删除文件前取消保护。
“保护文件”(见 p. 90)
- 一定要把重要的文件备份到电脑上。
“备份所有文件”(见 p. 117)

删除当前播放的文件

删除当前播放的文件。

小心:

- 删掉的文件无法恢复。

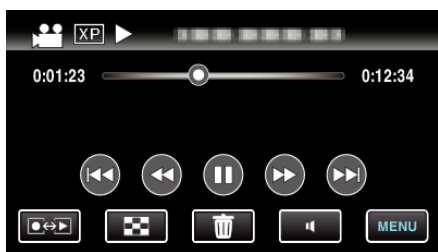

1 轻按 。

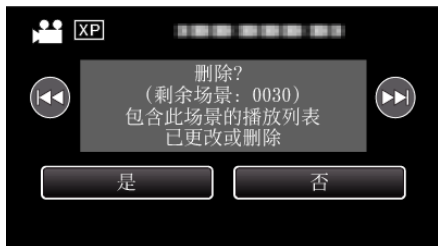

- 尽管图像中显示视频模式,但同样的操作也适用于静像模式。

2 轻按“是”。



- 轻按  /  选择上一个或下一个文件。
- 没有剩余文件时,画面返回到索引画面。

删除选定的文件

删除选定的文件。

小心:

- 删掉的文件无法恢复。

1 选择视频或静像模式。

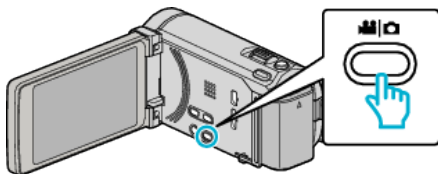

2 轻按 ，选择播放模式。

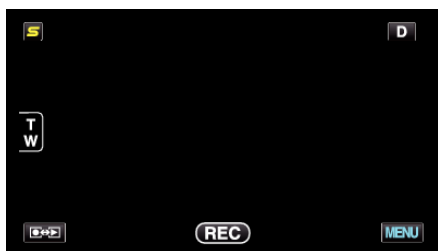



- 尽管图像中显示视频模式,但同样的操作也适用于静像模式。

3 轻按 。



4 轻按要删除的文件。



-  出现在选定的文件上。
要去掉一个文件的 ，请再次轻按此文件。
- 轻按“全选”，选择所有文件。
- 轻按“取消全选”，取消全部选定。



- 在 2 秒钟内连续录制的静像或用连拍模式录制的静像将放在同一个组里。仅显示第一个录好的文件,组用绿色方框显示。轻按时,同组文件的索引画面出现。轻按要删除的文件,然后轻按 。

5 轻按“确定”。



6 轻按“执行”，确认删除。



- 完成删除后,轻按“确定”。
- 如要取消删除,则轻按“退出”。

保护文件

通过保护文件,防止无意中删除重要的视频/静像。

“保护/取消保护当前显示的文件”(见 p. 90)

“保护/取消保护选定文件”(见 p. 90)

小心:

- 在格式化录制媒体时,即使受保护的文件也会被删除。

保护/取消保护当前显示的文件

保护当前显示的文件或取消其保护。

- 轻按“MENU”。

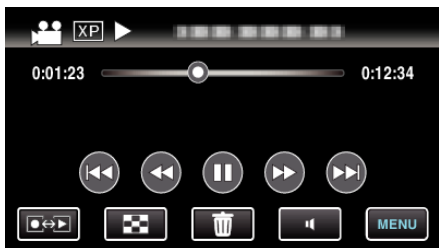

- 轻按“保护/取消”。



- 轻按“是”。



- 轻按 ◀◀/▶▶ 选择上一个或下一个文件。
- 设置完成后,轻按“确定”。

保护/取消保护选定文件

保护所选文件或取消其保护。

- 选择视频或静像模式。

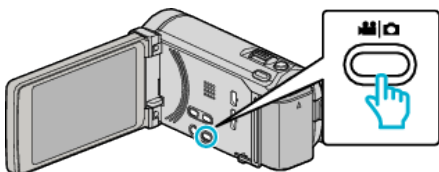

- 轻按 ◀▶, 选择播放模式。

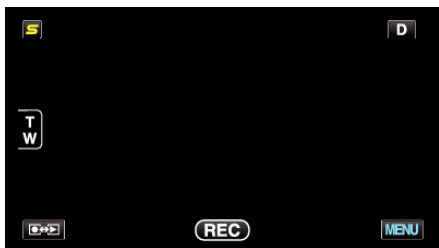

- 轻按“MENU”。



- 轻按“保护/取消”。



- 轻按要保护或取消保护的的文件。



- ✓ 出现在选定的文件上。
要去掉一个文件的 ✓, 请再次轻按此文件。
- 已经设保护的的文件上显示 **On** 和 ✓。
如要取消文件的保护, 则轻按文件, 去除 ✓。
- 轻按“全选”, 选择所有文件。
- 轻按“取消全选”, 取消全部选定。



- 在 2 秒钟内连续录制的静像或用连拍模式录制的静像将放在同一个组里。仅显示第一个录好的文件, 组用绿色方框显示。轻按时, 同组文件的索引画面出现。轻按要保护或取消保护的的文件, 然后轻按“确定”。
- 在使用 Eye-Fi 卡时, 如果 Eye-Fi Helper 的传输模式设为“选择性分享”或“选择性传输”, 则会显示

- 轻按“确定”, 完成设置。



- 保护标记 **On** 出现在选定文件上。
保护标记 **On** 从取消选定的文件上消失。

在播放过程中,在视频中捕捉静像

您可以在录好的视频中捕捉您喜欢的场景静像。

1 选择视频模式。

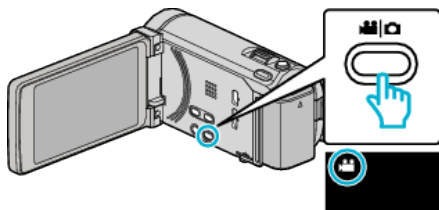

2 轻按 , 选择播放模式。

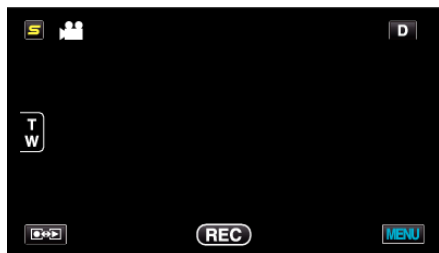

3 轻按需要的视频。



4 在播放过程中,在想要的场景上轻按暂停 .

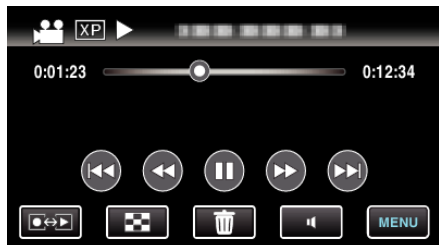

- 暂停视频后,您可以轻按向前慢放  和向后慢放 , 微调捕捉点。

5 捕捉静像。

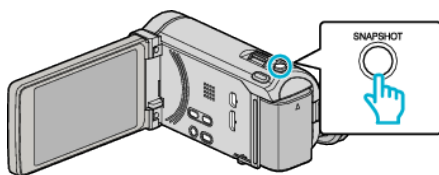

注: _____

- 捕获的静像大小为 1920 × 1080。
- 捕捉的静像存储在播放视频的媒体中。

结合以无缝记录录制的影片。

以两个单独媒体和启用了“无缝录制”的视频录制菜单可以结合为单个视频。
“无缝录制” (p. 132)

1 选择视频模式。

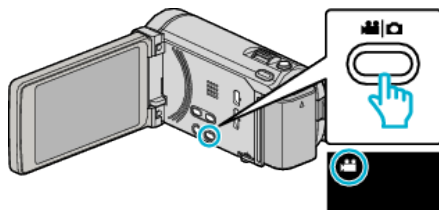

2 轻按 , 选择播放模式。

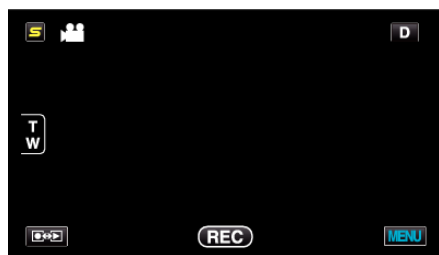

3 轻按“MENU”。



4 轻按“无缝录制控制”。



5 轻按“合并场景”。



- 本机开始检测无缝视频。
如果找不到无缝视频,则无法进行结合。

6 轻按“是”。



7 轻按作为存储目的的媒体。

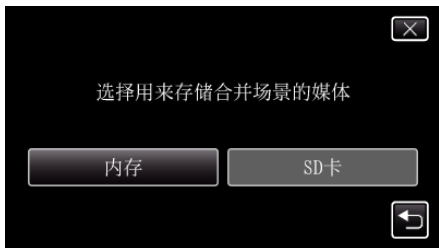

8 轻按“是”。

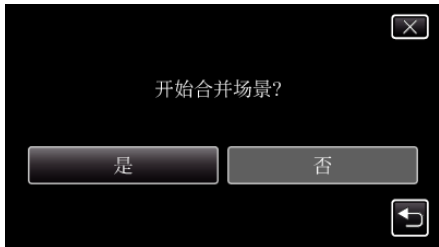

- 开始结合视频。
- 视频结合后,轻按“确定”。

注:

- 如果内存或 SD 卡内没有足够的剩余空间,无缝视频便不能结合。结合前,查看剩余可用空间量。

再次启用无缝视频记录的方法

前一段记录完成后,要再次启用无缝记录,就需要结合无缝视频或删除无缝视频的结合信息。

要删除无缝视频的结合信息,在第 5 步中选择“删除合并场景信息”。

捕捉视频中的需要部分(修剪)

选择所需的部分视频,保存为一个新的视频文件。

- 原来的视频仍在其现有的位置上。

1 选择视频模式。

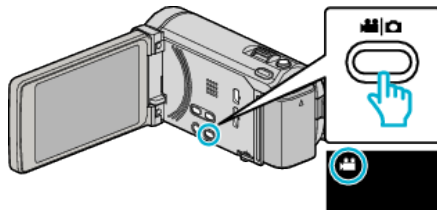

2 轻按 ,选择播放模式。

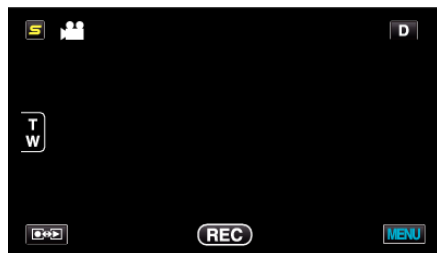

3 轻按“MENU”。



4 轻按“修剪”。



5 轻按要编辑的视频。



6 轻按 ,在需要的起点暂停播放,然后轻按“A”。

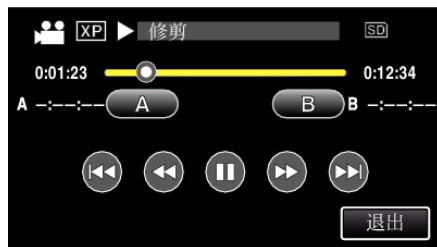

- 轻按“A”时,起点被设定。
- 设定起点后,轻按 ,继续播放。

7 轻按 ,在需要的终点暂停播放,然后轻按“B”。



- 轻按“B”时,终点被设定。
- 如要重设起点或终点,在需要的场景(位置)轻按“A”或“B”。

8 轻按“确定”。

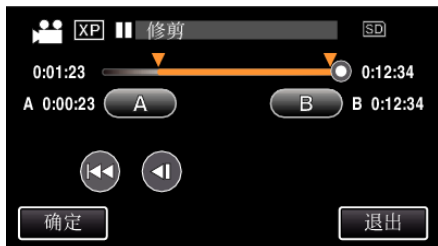

- 轻按“确定”时,确认修剪区域。

9 轻按“是”。



- 完成复制后,轻按“确定”。
- 复制完成时,将复制好的文件添加到索引画面。

注:

- 分割点可能稍微偏离选定的场景。

捕捉要上传到 YouTube 的视频

捕捉并复制要上传到 YouTube 的部分已录视频(最多 15 分钟),把它另存为 YouTube 视频。

捕捉用于 YouTube 的视频时,时长不能超过 15 分钟。

1 选择视频模式。

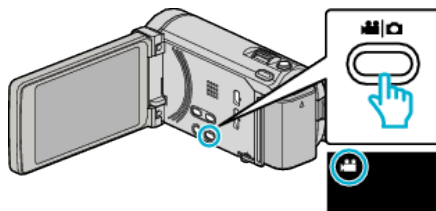

2 轻按 [播放/暂停], 选择播放模式。

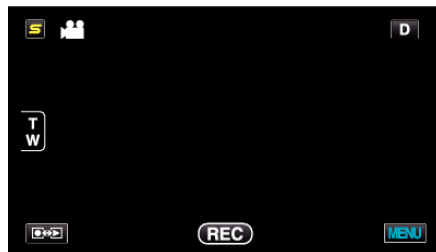

3 轻按“MENU”。



4 轻按“上传设置”。



5 轻按要编辑的视频。



6 轻按“修剪”。

- 不需要修剪时,轻按“不要修剪”。

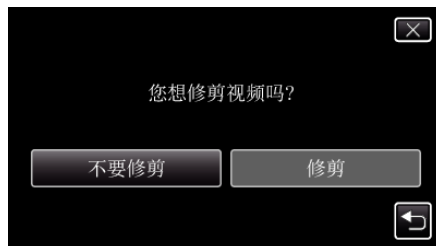

- 如果所选视频超过 15 分钟,则有必要进行剪切。

7 轻按 ，在需要的起点暂停播放，然后轻按“A”。



8 轻按 ，在需要的终点暂停播放，然后轻按“B”。



- 如要重设起点或终点，在需要的场景(位置)轻按“A”或“B”。
- 捕捉用于 YouTube 的视频时，时长不能超过 15 分钟。

9 轻按“确定”。

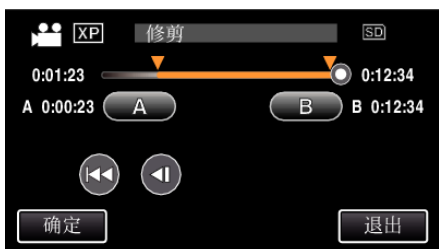

10 轻按“是”。

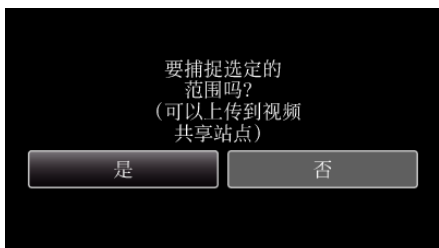

- 完成复制后，轻按“确定”。
- 复制完成时，将复制好的文件添加到索引画面。
- 要退出上传设置，在上传设置画面上轻按“取消”。

注：

- 分割点可能稍微偏离选定的场景。

把视频上传到 YouTube

您可以用随附的软件 Everio MediaBrowser 3 BE, 把视频上传到 YouTube。在电脑上安装软件, 并连接本机与电脑。

- 如需有关如何使用软件的详细说明, 请参阅帮助文件。
“安装随附软件(内置)” (p. 116)
“连接本机与电脑” (p. 117)

上传视频遇到问题

- 检查一下您是否在 YouTube 上创建了一个帐户。(您需要有一个 YouTube 帐户, 才能向 YouTube 上传文件。)
- 参阅“问答”、“最新信息”、“下载信息”等, 点击随附软件 Everio MediaBrowser 3 BE“帮助文件中的最新产品信息”。

准备要传送到 iTunes 的视频

添加“LIB.”标记, 给录好的视频设置 EXPORT 属性。EXPORT 属性被设定时, 可以轻易地在电脑上用随附的软件把视频登录在 iTunes 上。

1 选择视频模式。

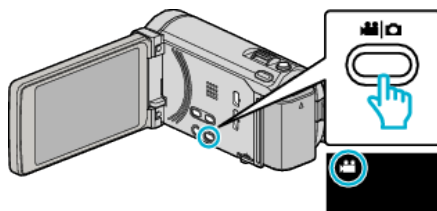

2 轻按 ，选择播放模式。

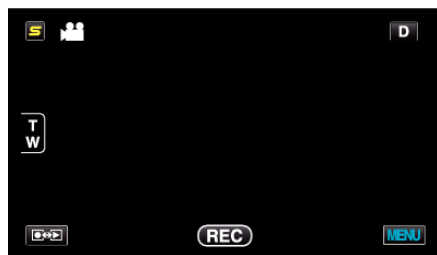

3 轻按“MENU”。



4 轻按“导出设置”。



5 轻按要编辑的视频。



- “LIB.” 出现在选定的文件上。
要去除一个文件的“LIB.”，请再次轻按此文件。
- 要退出“导出设置”，轻按“完了”。



- 轻按“检查”，查看选定的视频。
在轻按“检查”后所显示的画面上轻按视频，开始查看。画面上显示视频的开头（静像）。
视频设置完毕后，轻按“LIB.”。
轻按“←”，返回“导出设置”索引画面。

6 选定所有文件后，轻按“是”。

注：_____

- 您可以在录制前设置“导出摄影”，按 iTunes 格式拍摄视频。
“用 iTunes 格式拍摄视频” (p. 68)
- 用随附的软件把录好的视频传送到电脑上时，视频的格式会改变。
保存在本机上的文件不受影响。
- “LIB.” 标记不出现在其他索引画面上。

把转好的视频传输到 iPod

您可以用随附的软件 Everio MediaBrowser 3 BE，把视频导出到 iTunes。在电脑上安装软件，并连接本机与电脑。

- 如需有关如何使用软件的详细说明，请参阅帮助文件。
- 有关如何将文件传输到 iPod 的详情，参阅 iTunes 的帮助文件。
“安装随附软件(内置)” (p. 116)
“备份所有文件” (p. 117)

文件导出到 iTunes 时遇到问题 _____

- 参阅“问答”、“最新信息”、“下载信息”等，点击随附软件 Everio MediaBrowser 3 BE“帮助文件中的最新产品信息”。

用 DVD 刻录机刻录光盘

您可以用备选的 DVD 刻录机将录好的文件复制到光盘上或播放创建好的光盘。

兼容的 DVD 刻录机

产品名称	说明
DVD 刻录机 • CU-VD3	• 不用电脑，将本机上录制的图像复制到 DVD 上。
DVD 刻录机 • CU-VD50	• 与电脑连接时，能刻录 DVD，并起到外部 DVD 驱动器的作用。此外，将 CU-VD50 与电视机连接，能播放刻好的 DVD。

用 DVD 刻录机刻录光盘

■ DVD 刻录机的准备

- “准备 DVD 刻录机(CU-VD3)” (p. 96)
- “准备 DVD 刻录机(CU-VD50)” (p. 97)

■ 复制到光盘上

- “复制所有文件” (p. 98)
- “按日期复制文件” (p. 99)
- “复制选定的文件” (p. 100)

■ 其他操作

- “用 DVD 刻录机播放” (p. 101)
- “复制后封盘” (p. 101)

注：_____

- 有很多文件要备份时，完成备份可能需要一点时间。存取指示灯闪烁，表示运行正常作，此时稍等片刻。
- 日期和时间信息存为刻录光盘内的字幕。

更改 DVD 刻录机的媒体

根据已装入的 DVD 设置媒体类型。

1 准备一台 DVD 刻录机。

“准备 DVD 刻录机(CU-VD3)” (p. 96)

“准备 DVD 刻录机(CU-VD50)” (p. 97)

2 轻按“备份”菜单中的“更改录制媒体”。



3 轻按“DVD(AVCHD)”或“DVD-Video”。



- 媒体改为被轻按的项目。根据光盘选择合适的设置。
- 选择“DVD(AVCHD)”，您可以以高清画质把视频保存在 DVD 中。
- 选择“DVD-Video”，您可以在转换成标准画质后，把视频保存在 DVD 中。

准备 DVD 刻录机(CU-VD3)

1 连接 USB 电缆和交流电适配器。

- 按 **电源** 键约 2 秒钟，关闭摄像机。

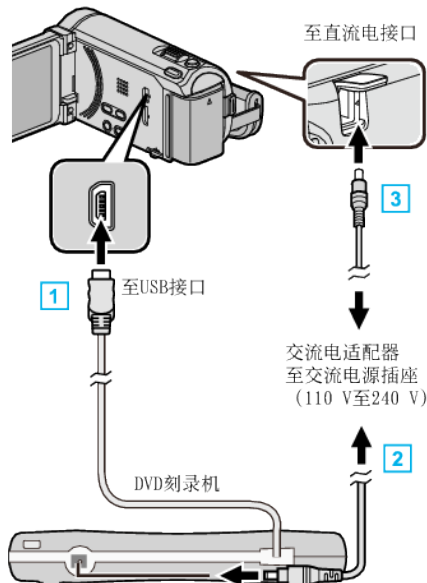

*图中所示的交流电适配器是 AC-V10M。

- 1 把 DVD 刻录机的 USB 电缆与本机连接。
- 2 连接 DVD 刻录机的交流电适配器。
- 3 把交流电适配器与本机连接。

- 连接交流电适配器时，本机自动接通电源。
- 本机打开，“备份”菜单出现。
- 连接 USB 电缆期间，显示“备份”菜单。
- 另请参阅 DVD 刻录机的使用说明书。

2 插入一张新光盘。

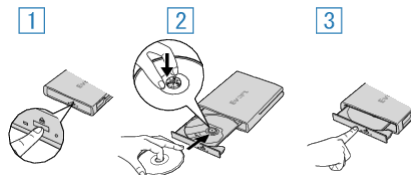

- 1 按弹出按钮，打开光盘托架。
- 2 拉出托架，正确装入新光盘。
- 3 推入光盘托架，直至咔哒一声卡进。

小心：

- 连接设备时务必切断电源。否则可能会发生电击或故障。

准备 DVD 刻录机(CU-VD50)

- 1 连接 USB 电缆和交流电适配器。
 - 按  键约 2 秒钟,关闭摄像机。

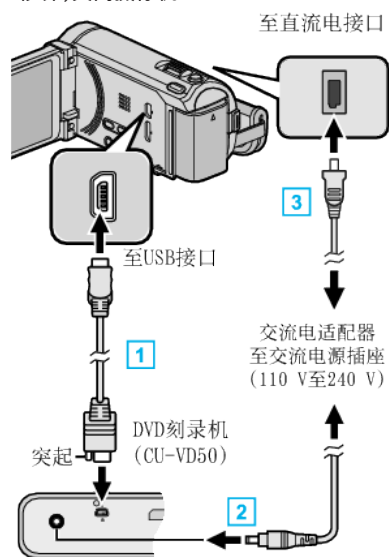

*图中所示的交流电适配器是 AC-V10M。

- 1 连接 DVD 刻录机随带的 USB 电缆。
 - 2 连接 DVD 刻录机的交流电适配器。
 - 3 把交流电适配器与本机连接。
 - 连接交流电适配器时,本机自动接通电源。
 - 本机打开,“备份”菜单出现。
 - 连接 USB 电缆期间,显示“备份”菜单。
 - 另请参阅 DVD 刻录机的使用说明书。
- 2 打开 DVD 刻录机,插入一张新的光盘。

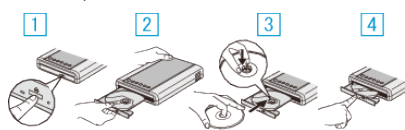

- 1 按电源按钮,接通电源。
- 2 按弹出按钮,打开光盘托架。
- 3 拉出托架,正确装入新光盘。
- 4 推入光盘托架,直至咔哒一声卡进。

小心：

- 连接设备时务必切断电源。否则可能会发生电击或故障。

注：

- 连接本机时,除电源按钮和弹出按钮外,DVD 刻录机 CU-VD50 上的所有按钮都不起作用。

创建光盘

- 1 准备一台 DVD 刻录机。
 - 将一张新光盘插入 DVD 刻录机。
 - “准备 DVD 刻录机(CU-VD3)” (p. 96)
 - “准备 DVD 刻录机(CU-VD50)” (p. 97)
- 2 用以下方法将文件复制到光盘上。
 - “复制所有文件” (p. 98)
 - “按日期复制文件” (p. 99)
 - “复制选定的文件” (p. 100)

复制所有文件

本机上录制的所有视频或静像都将被复制。
您也可以只选择并复制未曾复制的视频或静像。

1 选择视频或静像模式。

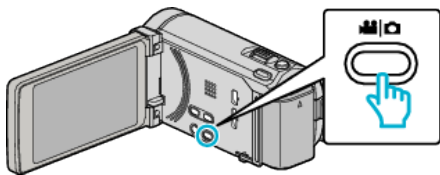

2 轻按“从所有创建”（视频）或“保存全部”（静像）。



• 尽管图像中显示视频模式，但同样的操作也适用于静像模式。

3 轻按要复制的媒体。

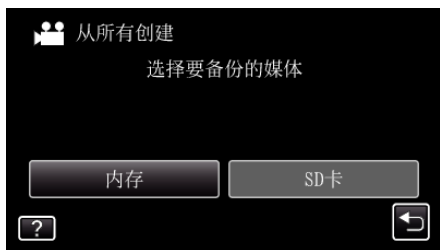

4 轻按需要的方法。



- 尽管图像中显示视频模式，但同样的操作也适用于静像模式。
- **“所有场景”（视频）/“全部图像”（静像）：**
本机上所有的视频及静像都将被复制。
- **“未保存场景”（视频）/“未保存的图像”（静像）：**
自动选择和复制尚未复制的视频及静像。

5 轻按“执行”。

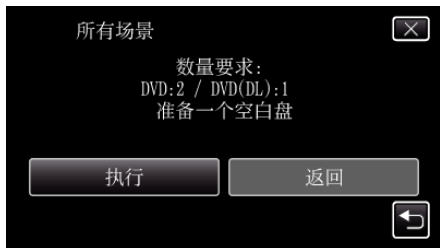

- 显示复制文件所需的光盘数量。
据此准备光盘。

6 轻按“是”或“否”。（仅限👤模式）

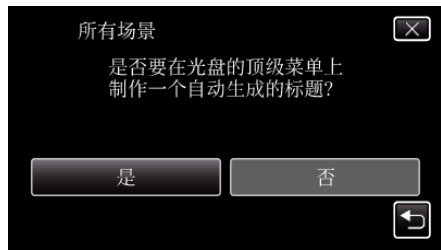

- 选择“是”时，按组显示复制日期相似的视频。
- 选择“否”时，根据录制日期显示视频。

7 轻按“执行”。



- 出现“插入下一张碟”字样时，更换光盘。

8 完成复制后，轻按“确定”。



9 按住🔋按钮 2 秒钟或更久，关闭本机，并取下 USB 电缆。

小心：

- 完成复制前，不要断开电源或拔下 USB 电缆。
- 播放期间不在索引画面上的文件无法加以复制。

注：

- 要查看创建好的光盘，请参阅“用 DVD 刻录机播放”（☞ p. 101）。
- “用 DVD 刻录机播放”（☞ p. 101）

“要定格吗？”出现时

当“共用”菜单中的“自动定格”设为“关”时，出现此字样。
“自动定格”（☞ p. 155）

- 如要在其他设备上播放，轻按“是”。
- 如要在稍后将更多的文件添加至 DVD，可轻按“否”。

注：

- 同时创建两个或以上的 DVD 时，最后以外的所有光盘都会被自动封盘，即使其“自动定格”设置为“关”。
- 即使在“备份”菜单里选择了“定格”，您可以为 DVD 封盘。
“复制后封盘”（☞ p. 101）
- 无论“自动定格”的设置如何，DVD-Video 光盘会被自动封盘。
- 要在其它设备上播放 BD-R 光盘，刻好光盘后，选择“定格”。
（“共用”菜单的“自动定格”功能在只能用于创建 DVD。）

按日期复制文件

按照录制日期排列和复制视频与静像。

1 选择视频或静像模式。

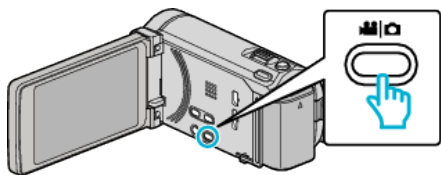

2 轻按“选择和创建”（视频）或“选择并保存”（静像）。



- 尽管图像中显示视频模式，但同样的操作也适用于静像模式。

3 轻按要复制的媒体。

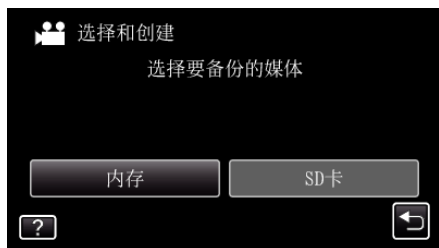

4 轻按“按日期创建”（视频）或“按日期保存”（静像）。



- 尽管图像中显示视频模式，但同样的操作也适用于静像模式。

5 轻按选择录制日期。



6 轻按“执行”。

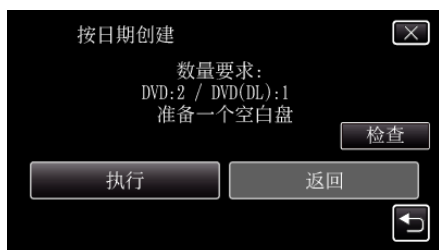

- 显示复制文件所需的光盘数量。
据此准备光盘。

7 轻按“是”或“否”。（仅限 模式）

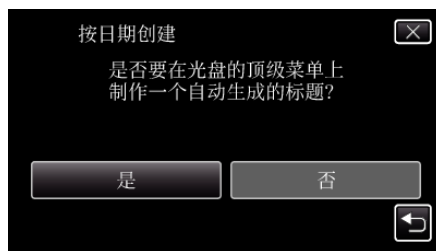

- 选择“是”时，按钮显示复制日期相似的视频。
- 选择“否”时，根据录制日期显示视频。

8 轻按“执行”。



- 出现“插入下一张碟”字样时，更换光盘。

9 完成复制后，轻按“确定”。



10 按住 按钮 2 秒钟或更久，关闭本机，并取下 USB 电缆。

小心：

- 完成复制前，不要断开电源或拔下 USB 电缆。
- 播放期间不在索引画面上的文件无法加以复制。

注：

- 要查看创建好的光盘，请参阅“用 DVD 刻录机播放”（p. 101）。
- “用 DVD 刻录机播放”（p. 101）

“要定格吗？”出现时

当“共用”菜单中的“自动定格”设为“关”时，出现此字样。

“自动定格”（p. 155）

- 如要在其他设备上播放，轻按“是”。
- 如要在稍后将更多的文件添加至 DVD，可轻按“否”。

注：

- 同时创建两个或以上的 DVD 时，最后以外的所有光盘都会被自动封盘，即使其“自动定格”设置为“关”。
- 即使在“备份”菜单里选择了“定格”，您可以为 DVD 封盘。
- “复制后封盘”（p. 101）
- 无论“自动定格”的设置如何，DVD-Video 光盘会被自动封盘。
- 要在其它设备上播放 BD-R 光盘，刻好光盘后，选择“定格”。
- （“共用”菜单的“自动定格”功能在只能用于创建 DVD。）

复制选定的文件

单个选择和复制所需的视频或静像。

1 选择视频或静像模式。

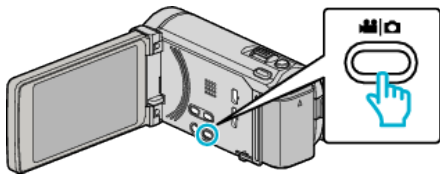

2 轻按“选择 and 创建”（视频）或“选择并保存”（静像）。



• 尽管图像中显示视频模式，但同样的操作也适用于静像模式。

3 轻按要复制的媒体。

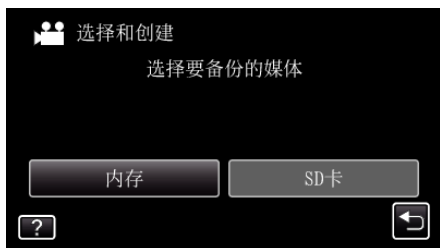

4 轻按“从场景选择”（视频）或“从图像选择”（静像）。

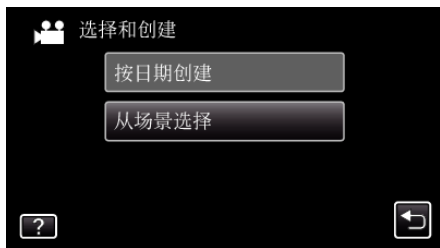

• 尽管图像中显示视频模式，但同样的操作也适用于静像模式。

5 轻按要复制的视频或静像。



- 选定文件上出现一个勾号。如要去除勾号，则再次轻按文件。
- 轻按“检查”，检查文件。
- 尽管图像中显示视频模式，但同样的操作也适用于静像模式。

6 选定所有文件后，轻按“保存”。



• 尽管图像中显示视频模式，但同样的操作也适用于静像模式。

7 轻按“执行”。

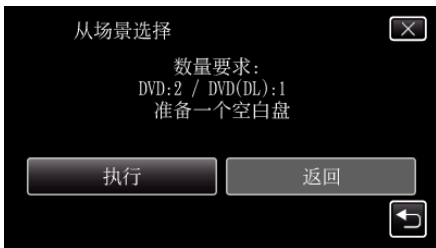

• 显示复制文件所需的光盘数量。据此准备光盘。

8 轻按“是”或“否”。（仅限 模式）

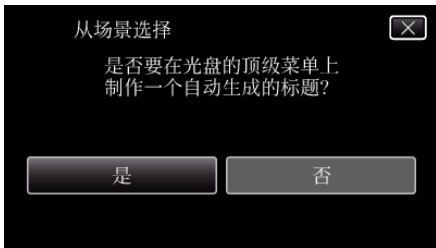

- 选择“是”时，按组显示复制日期相似的视频。
- 选择“否”时，根据录制日期显示视频。

9 轻按“执行”。



• 出现“插入下一张碟”字样时，更换光盘。

10 完成复制后，轻按“确定”。



11 按住 按钮 2 秒钟或更久，关闭本机，并取下 USB 电缆。

小心：

- 完成复制前，不要断开电源或拔下 USB 电缆。
- 播放期间不在索引画面上的文件无法加以复制。

注：

• 要查看创建好的光盘，请参阅“用 DVD 刻录机播放”（p. 101）。“用 DVD 刻录机播放”（p. 101）

“要定格吗？”出现时

当“共用”菜单中的“自动定格”设为“关”时,出现此字样。

“自动定格”(☞ p. 155)

- 如要在其他设备上播放,轻按“是”。
- 如要在稍后将更多的文件添加至 DVD,可轻按“否”。

注:

- 同时创建两个或以上的 DVD 时,最后以外的所有光盘都会被自动封盘,即使其“自动定格”设置为“关”。
- 即使在“备份”菜单里选择了“定格”,您可以为 DVD 封盘。“复制后封盘”(☞ p. 101)
- 无论“自动定格”的设置如何,DVD-Video 光盘会被自动封盘。
- 要在其它设备上播放 BD-R 光盘,刻好光盘后,选择“定格”。(“共用”菜单的“自动定格”功能在只能用于创建 DVD。)

用 DVD 刻录机播放

您可以播放在本机上创建的 DVD。

1 准备一台 DVD 刻录机。

- 将要播放的 DVD 插入 DVD 刻录机。
“准备 DVD 刻录机(CU-VD3)”(☞ p. 96)
“准备 DVD 刻录机(CU-VD50)”(☞ p. 97)

2 轻按备份菜单中的“播放”。



- 出现光盘中的视频索引画面(缩略图显示)。

3 轻按文件开始播放。



- 轻按“←”返回“备份”菜单。
- 有关视频播放的详情,请参阅““视频播放的操作键”(☞ p. 78)”。“视频播放的操作键”(☞ p. 78)
- 如要退出,请按住 **电源** 键约 2 秒钟,停止播放并关闭摄像机。然后,取下 USB 电缆。

注:

- 播放用 DVD-Video 格式创建的光盘时,不会显示日期和时间等信息。
- 用 DVD 刻录机或外部蓝光驱动器制作的光盘以及复制到外部硬盘驱动器的文件可以转成 3D 进行播放。(用于 GZ-HM970/GZ-HM965)

复制后封盘

完成复制后封盘。这样就能用本机、电脑、DVD 刻录机、DVD 播放机或支持 BD-MV 和 AVCHD 格式的外置蓝光驱动器播放光盘。

1 选择视频或静像模式。

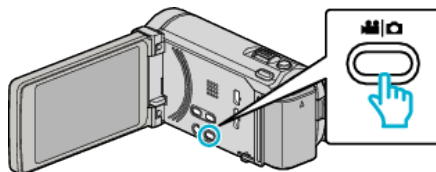

2 轻按“定格”。

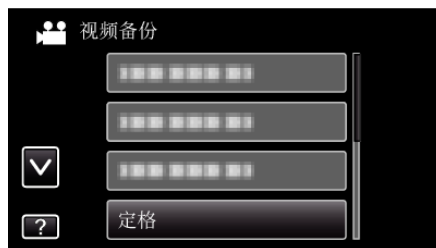

3 轻按“是”。

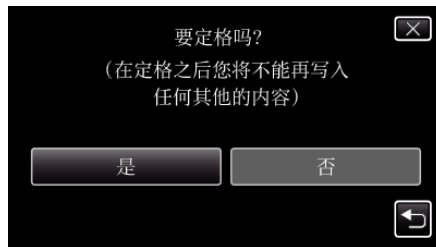

- 完成封盘后,轻按“确定”。

用外置蓝光驱动器刻录光盘

您可以用备选的外置蓝光驱动器将录好的文件复制到光盘上或播放创建好的光盘。

兼容的外部蓝光驱动器

您可以使用 LG 出品的 BE08LU20。(截至 2010 年 12 月是这样)

用外置蓝光驱动器刻录光盘

■ 准备一台外置蓝光驱动器

“准备一台外置蓝光驱动器”(见 p. 102)

■ 复制到光盘上

“复制所有文件”(见 p. 103)

“按日期复制文件”(见 p. 104)

“复制选定的文件”(见 p. 105)

单个选择和复制所需的视频或静像。

■ 其他操作

“用外置蓝光驱动器播放”(见 p. 106)

注：

- 光盘的可录制时间因录制方式而异。
- 有很多文件要备份时,完成备份可能需要一点时间。存取指示灯闪烁,表示运行正常作,此时稍等片刻。
- 日期和时间信息存为刻录光盘内的字幕。

更改外置蓝光驱动器的媒体

根据装入的蓝光盘或 DVD 设置媒体类型。

1 准备一台外置蓝光驱动器。

- 将光盘插入外置蓝光驱动器。

“准备一台外置蓝光驱动器”(见 p. 102)

2 轻按“备份”菜单中的“更改录制媒体”。



3 轻按“蓝光盘”、“DVD(AVCHD)”或“DVD-Video”。

- 媒体改为被轻按的项目。根据光盘选择合适的设置。
- 选择“蓝光盘”,您可以以高清画质把视频保存在蓝光盘上。
- 选择“DVD(AVCHD)”,您可以以高清画质把视频保存在 DVD 中。
- 选择“DVD-Video”,您可以在转换成标准画质后,把视频保存在 DVD 中。

准备一台外置蓝光驱动器

注：

与外部蓝光驱动器连接时,使用带 Mini-A(阳)-B(阳)接口的 USB 电缆。不能使用本机附带的 USB 电缆。

- 要使用外部蓝光驱动器附带的 USB 电缆,需购买 USB 延长电缆。

Mini-A(阳)-A(阴)

(部件编号: QAM0852-001)

1 连接 USB 电缆和交流电适配器。

- 按 **电源** 键约 2 秒钟,关闭摄像机。

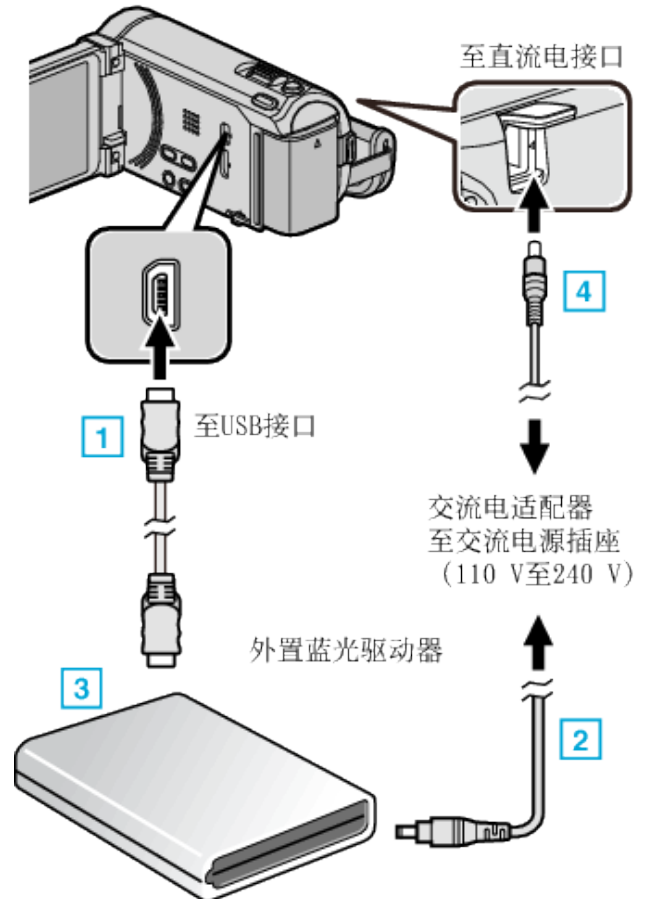

*图中所示的交流电适配器是 AC-V10M。

- 1 将外置蓝光驱动器的 USB 电缆连接至本机。
- 2 连接外置蓝光驱动器的交流电适配器。
- 3 打开外置蓝光驱动器。
- 4 把交流电适配器与本机连接。

- 连接交流电适配器时,本机自动接通电源。
- 本机打开,“备份”菜单出现。
- 连接 USB 电缆期间,显示“备份”菜单。
- 另请参阅外置蓝光驱动器的使用说明书。

2 插入一张新光盘。

- 按外置蓝光驱动器上的电源键,打开电源。



- 1 按弹出按钮,打开光盘托架。
- 2 正确装入一张新的光盘。
- 3 按弹出按钮,关上光盘托架。

小心：

- 连接设备时务必切断电源。否则可能会发生电击或故障。

创建光盘

创建光盘

- 1 准备一台外置蓝光驱动器。
 - 将新光盘插入外置蓝光驱动器。
“准备一台外置蓝光驱动器” (☞ p. 102)
- 2 用以下方法将文件复制到光盘上。
 - “复制所有文件” (☞ p. 103)
 - “按日期复制文件” (☞ p. 104)
 - “复制选定的文件” (☞ p. 105)

复制所有文件

本机上录制的所有视频或静像都将被复制。您也可以只选择并复制未曾复制的视频或静像。

- 1 选择视频或静像模式。

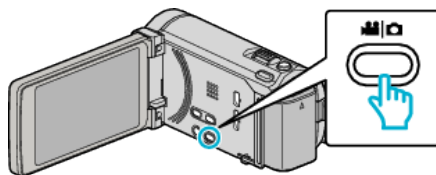

- 2 轻按“从所有创建”（视频）或“保存全部”（静像）。



- 3 轻按要复制的媒体。

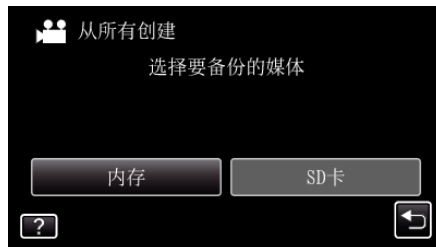

- 4 轻按需要的方法。



- “所有场景”（视频）/“全部图像”（静像）：
本机上所有的视频及静像都将被复制。
- “未保存场景”（视频）/“未保存的图像”（静像）：
自动选择和复制尚未复制的视频及静像。

- 5 轻按“执行”。

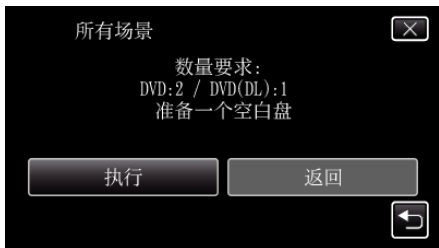

- 显示复制文件所需的光盘数量。据此准备光盘。

6 轻按“是”或“否”。(仅限 模式)

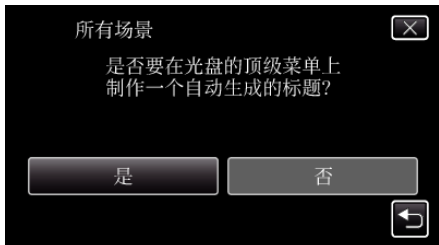

- 选择“是”时,按组显示复制日期相似的视频。
- 选择“否”时,根据录制日期显示视频。

7 轻按“执行”。



- 出现“插入下一张碟”字样时,更换光盘。

8 完成复制后,轻按“确定”。



9 按住 按键 2 秒钟或更久,关闭本机,并取下 USB 电缆。

小心: _____

- 完成复制前,不要断开电源或拔下 USB 电缆。
- 播放期间不在索引画面上的文件无法加以复制。

注: _____

- 要查看创建好的光盘,请参阅“[“用外置蓝光驱动器播放”](#)”(p. 106)”。
- “[“用外置蓝光驱动器播放”](#)”(p. 106)

按日期复制文件

按照录制日期排列和复制视频与静像。

1 选择视频或静像模式。

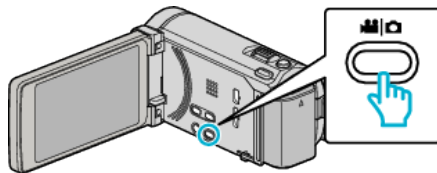

2 轻按“选择和创建”(视频)或“选择并保存”(静像)。



- 尽管图像中显示视频模式,但同样的操作也适用于静像模式。

3 轻按要复制的媒体。

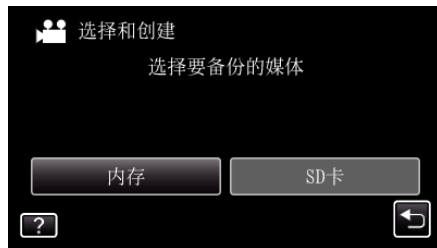

4 轻按“按日期创建”(视频)或“按日期保存”(静像)。

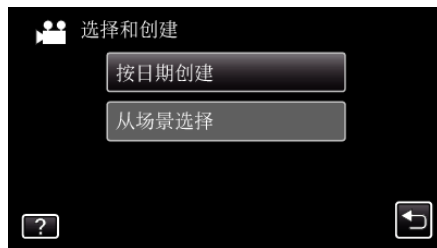

- 尽管图像中显示视频模式,但同样的操作也适用于静像模式。

5 轻按选择录制日期。



6 轻按“执行”。

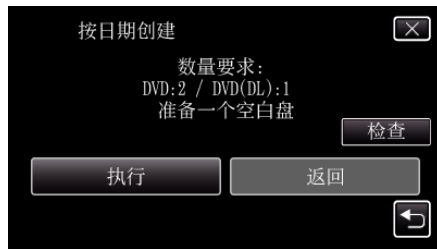

- 显示复制文件所需的光盘数量。据此准备光盘。

7 轻按“是”或“否”。(仅限 模式)

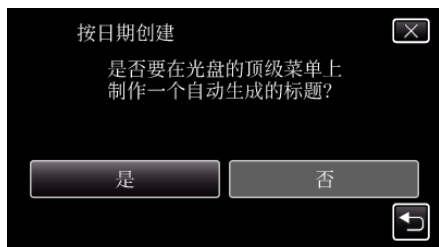

- 选择“是”时,按组显示复制日期相似的视频。
- 选择“否”时,根据录制日期显示视频。

8 轻按“执行”。



- 出现“插入下一张碟”字样时,更换光盘。

9 完成复制后,轻按“确定”。



10 按住  按键 2 秒钟或更久,关闭本机,并取下 USB 电缆。

小心：_____

- 完成复制前,不要断开电源或拔下 USB 电缆。
- 播放期间不在索引画面上的文件无法加以复制。

注：_____

- 要查看创建好的光盘,请参阅“用外置蓝光驱动器播放”(p. 106)。
“用外置蓝光驱动器播放”(p. 106)

复制选定的文件

单个选择和复制所需的视频或静像。

1 选择视频或静像模式。

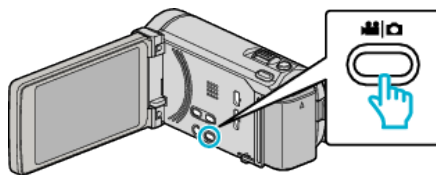

2 轻按“选择 and 创建”（视频）或“选择并保存”（静像）。



3 轻按要复制的媒体。

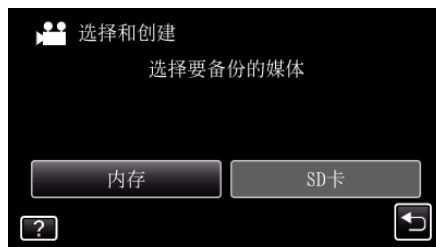

4 轻按“从场景选择”（视频）或“从图像选择”（静像）。

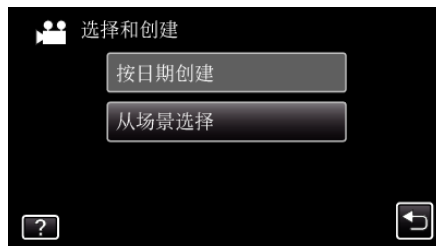

- 尽管图像中显示视频模式,但同样的操作也适用于静像模式。

5 轻按要复制的视频或静像。



- 选定文件上出现一个勾号。
如要去掉勾号,则再次轻按文件。
- 轻按“检查”,检查文件。

6 选定所有文件后,轻按“保存”。



7 轻按“执行”。

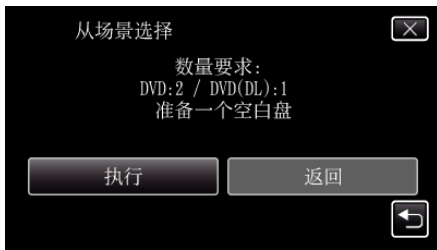

- 显示复制文件所需的光盘数量。据此准备光盘。

8 轻按“是”或“否”。(仅限 模式)

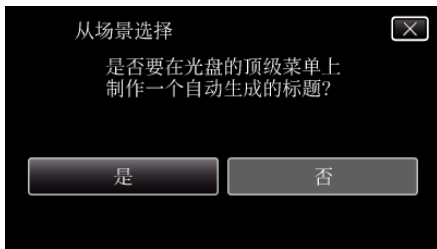

- 选择“是”时,按组显示复制日期相似的视频。
- 选择“否”时,根据录制日期显示视频。

9 轻按“执行”。



- 出现“插入下一张碟”字样时,更换光盘。

10 完成复制后,轻按“确定”。



11 按住 按钮 2 秒钟或更久,关闭本机,并取下 USB 电缆。

小心:

- 完成复制前,不要断开电源或拔下 USB 电缆。
- 播放期间不在索引画面上的文件无法加以复制。

注:

- 要查看创建好的光盘,请参阅“用外置蓝光驱动器播放”(p. 106)。
- “用外置蓝光驱动器播放”(p. 106)

用外置蓝光驱动器播放

您可以播放在本机上创建的蓝光盘。

- 1 准备一台外置蓝光驱动器。
 - 把要播放的蓝光盘插入外置蓝光驱动器。
 - “准备一台外置蓝光驱动器”(p. 102)
- 2 轻按备份菜单中的“播放”。

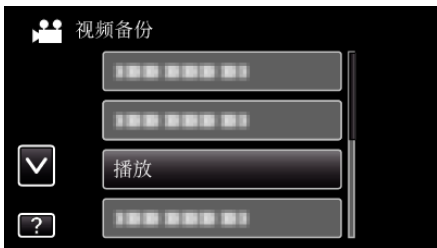

- 出现光盘中的视频索引画面(缩略图显示)。
- 轻按“返回”返回“备份”菜单。

3 轻按文件开始播放。



- 有关视频播放的详情,请参阅““视频播放的操作键”(p. 78)”。
- “视频播放的操作键”(p. 78)
- 如要退出,请按住 按钮 2 秒钟,停止播放并关闭摄像机。然后,取下 USB 电缆。

注:

- 播放用 DVD-Video 格式创建的光盘时,不会显示日期和时间等信息。
- 用 DVD 刻录机或外部蓝光驱动器制作的光盘以及复制到外部硬盘驱动器的文件可以转成 3D 进行播放。(用于 GZ-HM970/GZ-HM965)

通过连接蓝光录像机刻录光盘

您可以用 USB 电缆将蓝光录像机与本机相连,用蓝光录像机刻录光盘。

1 打开液晶监视器。

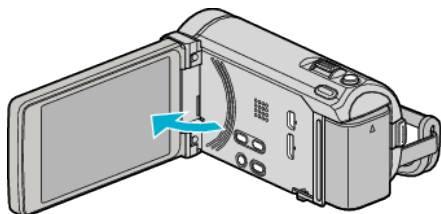

2 连接至蓝光录像机。

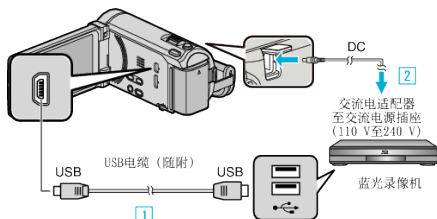

*图中所示的交流电适配器是 AC-V10M。

- 1 用随附的 USB 电缆连接。
- 2 把交流电适配器与本机连接。

- 连接交流电适配器时,本机自动接通电源。
- 务必使用随附的 JVC 交流电适配器。
- 3 出现“选择设备”画面。

3 轻按“连接其他”。

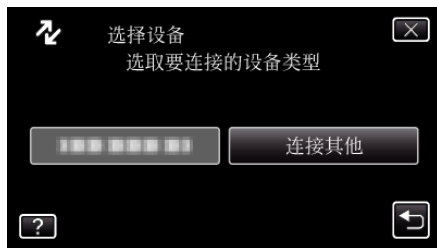

4 轻按需要的媒体。



5 在蓝光录像机上进行复录。

- 另请参阅蓝光录像机的使用说明书。

注：_____

- 制作的光盘只能在兼容 AVCHD 的设备上播放(比如蓝光录像机)。

连接 DVD 录像机,将文件复录到光盘上

您可以连接 DVD 录像机,复录标准画质的视频。

- 另请参阅电视机和 DVD 录像机的使用说明书。

1 连接至 DVD 录像机。

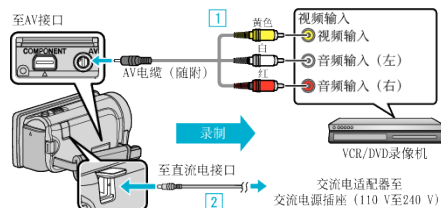

*图中所示的交流电适配器是 AC-V10M。

- 1 用随附的 AV 电缆连接。
- 2 把交流电适配器与本机连接。

- 连接交流电适配器时,本机自动接通电源。
- 务必使用随附的 JVC 交流电适配器。

2 轻按 , 选择播放模式。

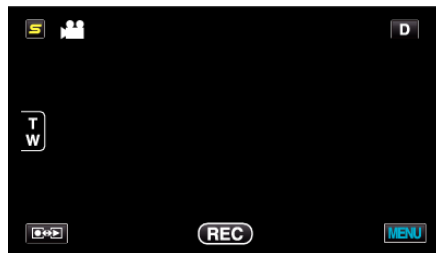

- 每次轻按一下,就在录制和播放之间切换模式。

3 准备录制用的电视机/DVD 录像机。

- 切换到兼容的外部输入。
- 将光盘(DVD-R 等)插入 DVD 录像机。

4 做好本机的播放准备。

- 在“共用”菜单中把“视频输出”设置为相连电视机的纵横比(“4:3”或“16:9”)。
- “视频输出”( p. 153)

5 开始录制。

- 在本机上开始播放并按录像机上的录制键。
- “播放视频”( p. 78)
- 播放完成后,停止录制。

连接 VCR, 将文件复录到 VHS 磁带上

连接 VCR, 即可用标准画质复录视频。

- 另请参阅电视机和 VCR 的使用说明书。

1 连接至 VCR/DVD 录像机。

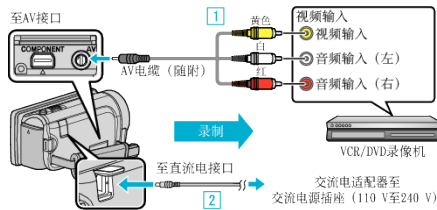

*图中所示的交流电适配器是 AC-V10M。

- 1 用随附的 AV 电缆连接。
- 2 把交流电适配器与本机连接。

- 连接交流电适配器时, 本机自动接通电源。
- 务必使用随附的 JVC 交流电适配器。

2 轻按 , 选择播放模式。



3 准备录制用的 TV/VCR。

- 切换到兼容的外部输入。
- 插入录像带。

4 做好本机的播放准备。

- 在“共用”菜单中把“视频输出”设置为相连电视机的纵横比(“4:3”或“16:9”)。
- “视频输出”(p. 153)

5 开始录制。

- 在本机上开始播放并按录像机上的录制键。
- “播放视频”(p. 78)
- 播放完成后, 停止录制。

使用 USB 外部硬盘驱动器

您可以把本机的视频和静像文件复制到 USB 外部硬盘驱动器上。您也可以在本机上播放 USB 外部硬盘驱动器上的文件。

- 另请参阅外部硬盘驱动器的使用说明书。

兼容的外部硬盘驱动器

您可以使用 LaCie 出品的“LaCie Hard Disk Sleek black design USB2.0”系列。

注：

购买前, 请在 LaCie 网站查看兼容的设备。

- LaCie

<http://www.lacie.com/home.htm?cc=1>

- 可以使用最多 2TB 的 USB 外置硬盘驱动器。

用 USB 外部硬盘驱动器复制及播放

“准备 USB 外部硬盘驱动器”(p. 109)

“复制所有文件”(p. 110)

“播放 USB 外部硬盘驱动器中的文件”(p. 110)

“删除 USB 外部硬盘驱动器中的文件夹”(p. 111)

注：

- 第一次把 USB 外部硬盘驱动器与本机连接时, 要将其格式化。(所有数据都将删除。)
- “格式化 USB 外部硬盘驱动器”(p. 111)
- 当您用电脑操作从本机上直接复制到 USB 外部硬盘驱动器的数据时, 请参阅随附 Everio MediaBrowser 3 BE 软件的帮助文件。
- 不能使用容量超过 2 TB 的 USB 外部磁盘驱动器。
- 复制文件可能需要一些时间。(例如, 用 XP 模式保存 1 小时视频需要 20 分钟时间。)
- 有很多文件要备份时, 完成备份可能需要一点时间。存取指示灯闪烁, 表示运行正常, 此时稍等片刻。
- 播放期间, 声音或视频可能中断。

小心：

- 不要用 USB 集线器连接本机和 USB 外部硬盘驱动器。
- 使用其他 USB 设备时, 如 DVD 刻录机、外置蓝光驱动器或另一个 USB 外置硬盘驱动器时, 取下 USB 外置蓝光硬盘驱动器。
- 复制和播放时, 避免以下操作。
 - 关闭本机或 USB 外部硬盘驱动器。
 - 断开 USB 电缆。
- 不要用电脑格式化 USB 外部硬盘驱动器。如果已经这样做了, 那么再用本机格式化一次。(USB 外部硬盘驱动器中的所有数据都将抹去。)
- 避免用电脑进行如下操作。
 - 删除 USB 外部硬盘驱动器中的文件或文件夹。
 - 移动 USB 外部硬盘驱动器中的文件或文件夹。
 - 更改 USB 外部硬盘驱动器中文件或文件夹的名称。
 这些操作会使数据无法在本机上播放。
- 当您用电脑编辑 USB 外部硬盘驱动器中的数据时, 编辑前把数据复制到电脑上。如果直接用电脑编辑 USB 外部硬盘驱动器中的数据, 将无法在本机上播放数据。

准备 USB 外部硬盘驱动器

注：_____

- 与外部硬盘驱动器连接时，使用带 Mini-A(阳)-B(阳)接口的 USB 电缆。不能使用本机附带的 USB 电缆。
- 要使用外部硬盘驱动器附带的 USB 电缆，需购买以下的 USB 延长电缆。Mini-A(阳)-A(阴)
(部件编号: QAM0852-001)

- 1 连接 USB 电缆和交流电适配器。
 - 按 **电源** 键约 2 秒钟，关闭摄像机。

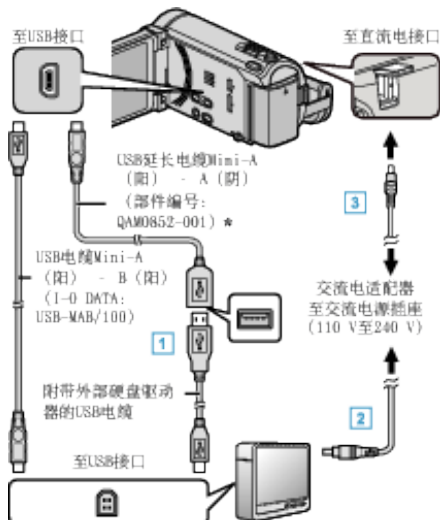

*图中所示的交流电适配器是 AC-V10M。

- 1 将 USB 电缆与 USB 外部硬盘驱动器连接。
- 2 连接 USB 外部硬盘的交流电适配器。
- 3 把交流电适配器与本机连接。

- 连接交流电适配器时，本机自动接通电源。
- 本机打开，“备份”菜单出现。
- 连接 USB 电缆期间，显示“备份”菜单。
- 另请参阅外部硬盘驱动器的使用说明书。

- 2 打开外部硬盘。

小心：_____

- 连接设备时务必切断电源。否则可能会发生电击或故障。
- 不要用 USB 集线器连接本机和 USB 外部硬盘驱动器。

复制所有文件

本机上录制的所有视频或静像都将被复制。您也可以只选择并复制未曾复制的视频或静像。

- 1 选择视频或静像模式。

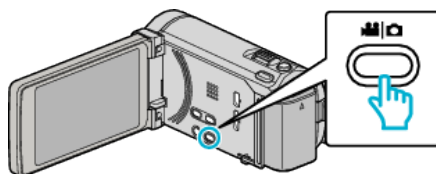

- 2 轻按“备份”。



- 3 轻按要复制的媒体。

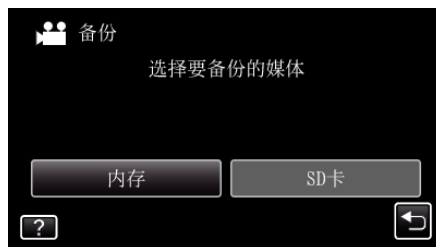

- 4 轻按需要的方法。



- “所有场景”（视频）/“全部图像”（静像）：

本机上所有的视频及静像都将被复制。

- “未保存场景”（视频）/“未保存的图像”（静像）：

自动选择和复制尚未复制的视频及静像。

- 5 查看并确保硬盘上有足够的剩余空间，并轻按“是”。



- 轻按“是”时开始备份。

6 完成复制后,轻按“确定”。



7 按住 **电源** 按键 2 秒钟或更久,关闭本机,并取下 USB 电缆。

小心:

- 完成复制前,不要断开电源或拔下 USB 电缆。
- 播放期间不在索引画面上的文件无法加以复制。
- 复制文件可能需要一些时间。(例如,用 XP 模式保存 1 小时视频需要 20 分钟时间。)

播放 USB 外部硬盘驱动器中的文件

外部硬盘驱动器中所保存的视频或静像可以在本机上播放。

1 选择视频或静像模式。

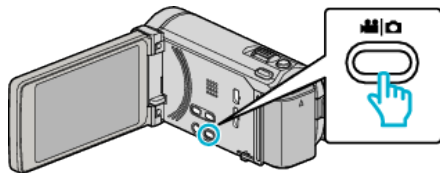

2 轻按“播放”。



3 轻按要播放的文件夹。

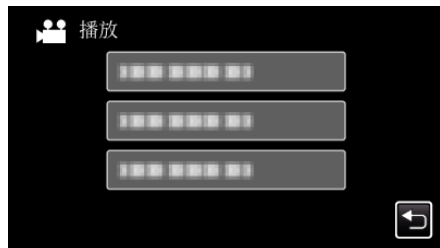

- 轻按“**返回**”返回“备份”菜单。

4 轻按要播放的文件。



- 轻按“**返回**”,返回文件夹索引画面。
- 有关视频播放的详情,请参阅“**视频播放的操作键**”(p. 78)。
“**视频播放的操作键**”(p. 78)
- 如要退出,请按住 **电源** 键约 2 秒钟,停止播放并关闭摄像机。然后,取下 USB 电缆。

注:

- 播放期间,声音或视频可能中断。

删除 USB 外部硬盘驱动器中的文件夹

复制到外部硬盘驱动器中的文件可以被删除。

小心：

- 删掉的文件无法恢复。
- 一定要把重要的文件备份到电脑上。

“备份所有文件” (p. 117)

1 选择视频或静像模式。

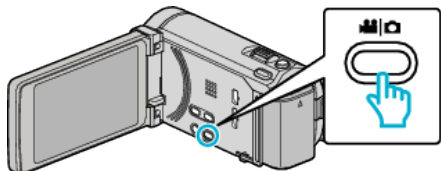

2 轻按“删除”。

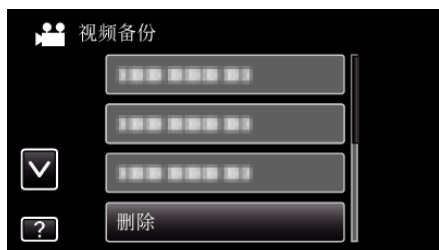

3 轻按要删除的文件夹。



4 轻按“是”。



- 删除后,轻按“确定”。

格式化 USB 外部硬盘驱动器

外部硬盘驱动器中的所有文件都可以被删除。

小心：

- 格式化时,外部硬盘驱动器中的所有数据都将被删除。
格式化前,把卡上的所有文件都复制到个人电脑上。

1 选择视频或静像模式。

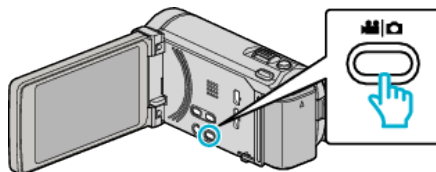

2 轻按“格式化”。



3 轻按“是”。

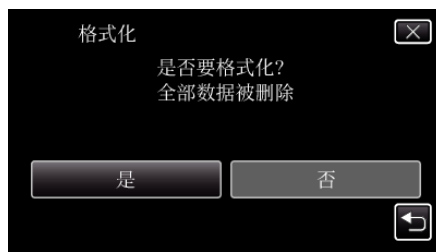

- 完成格式化后,轻按“确定”。

从 USB 外部硬盘驱动器导入文件

您可以把视频文件从 USB 外部硬盘复制到本机的内置内存或 SD 卡上。

1 选择视频模式。

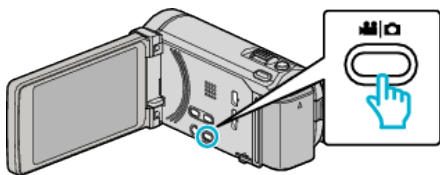

2 轻按“备份”中的“从设备导入”。



3 轻按“USB HDD→内存”或“USB HDD→SD”。



- 文件将被导入选定的媒体。

4 轻按要导入的文件夹。



5 轻按要导入的文件。



- ✓ 出现在选定的文件上。
要去掉一个文件的 ✓, 请再次轻按此文件。
- 轻按“全选”, 选择所有文件。
- 轻按“取消全选”, 取消全部选定。
- 没有选定文件时, “确定”被停用。

6 轻按“确定”。



7 轻按“是”。

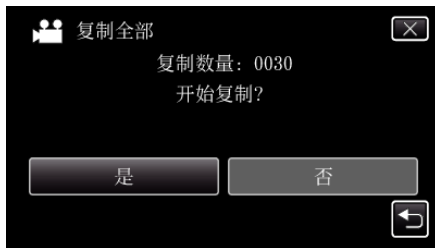

- 轻按“是”时开始导入。
- 如要取消文件的导入, 轻按“中止”, 然后轻按“是”。

8 导入完成后, 轻按“确定”。



9 按住 **电源** 按钮 2 秒钟或更久, 关闭本机, 并取下 USB 电缆。

注:

- 从其他设备保存到 USB 外部硬盘的文件不能复制到本机上。

把文件复制至 SD 卡

您可以把内置内存上的视频和镜像复制到 SD 卡上。
把静像复制到卡上,便于携带到照片洗印馆。

小心:

- 确保目标媒体中有足够的剩余空间。
- SD 卡中的视频无法复制到内置内存上。

1 选择视频或静像模式。

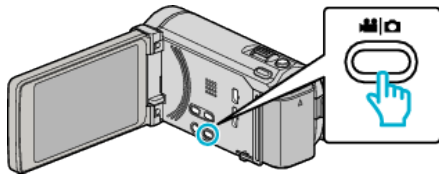

2 轻按 , 选择播放模式。

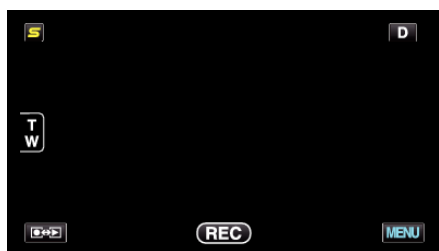

- 每次轻按一下,就在录制和播放之间切换模式。

3 轻按“MENU”。



4 轻按“复制”。



5 轻按要复制的文件。



- ✓ 出现在选定的文件上。
要去除一个文件的 ✓,请再次轻按此文件。
- 轻按“全选”,选择所有文件。
- 轻按“取消全选”,取消全部选定。
- 没有选定文件时,“确定”被停用。

6 轻按“确定”。



7 轻按“是”。



- 复制开始。
- 完成复制后,轻按“确定”。

把文件移动至 SD 卡

您可以把内置内存上的视频和镜像移动到 SD 卡上。
被移动的文件将从内置内存上删除。
把静像移动到 SD 卡上,便于携带到照片洗印馆。

小心:

- 确保目标媒体中有足够的剩余空间。
- SD 卡中的视频无法移动到内置内存上。

1 选择视频或静像模式。

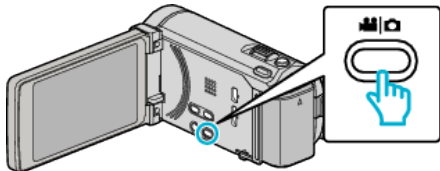

2 轻按 ,选择播放模式。

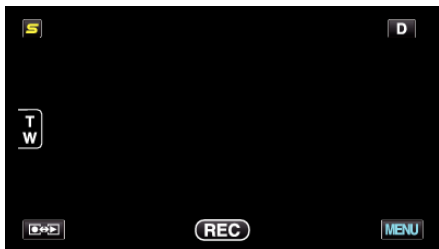

- 每次轻按一下,就在录制和播放之间改换模式。

3 轻按“MENU”。



4 轻按“移动”。

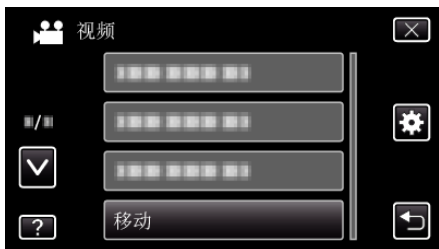

5 轻按要移动的文件。



- ✓ 出现在选定的文件上。
要去除一个文件的 ✓,请再次轻按此文件。
- 轻按“全选”,选择所有文件。
- 轻按“取消全选”,取消全部选定。
- 没有选定文件时,“确定”被停用。

6 轻按“确定”。

7 轻按“是”。



- 开始移动文件。
- 完成移动后,轻按“确定”。

复制到 Windows PC

您可以用随附的软件把文件复制到电脑上。
还可以用电脑的 DVD 光驱创建 DVD。
如果没有安装随附的软件,那么连接本机时,电脑会把本机当作外置存储器。

注:

- 要把视频录制到光盘上,所用电脑必须有可以录制的 DVD 或蓝光光驱。
- 不能用随附软件将静像录制到光盘上。

使用随附软件 Everio MediaBrowser 3 BE 时遇到问题

向下列客户服务中心咨询。

- Pixela 用户支持中心

电话	美国和加拿大(英语): +1-800-458-4029(免费电话) 欧洲(英国、德国、法国和西班牙) (英语/德语/法语/西班牙语): +800-1532-4865(免费电话) 欧洲其他国家 (英语/德语/法语/西班牙语): +44-1489-564-764 亚洲(菲律宾)(英语): +63-2-438-0090 中国(中文): 10800-163-0014(免费电话)
主页	http://www.pixela.co.jp/oem/jvc/mediabrowser/e/

- 如需详细了解如何将文件上传到 YouTube 或传输到 iTunes,请查阅 Everio MediaBrowser 3 BE 的“帮助”菜单中的“MediaBrowser 帮助”。

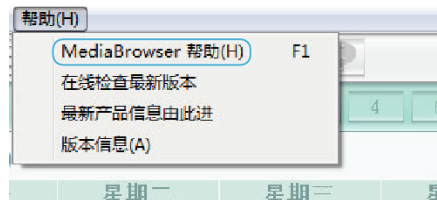

核对系统要求(指引)

在“开始”菜单右击“电脑”(或“我的电脑”),并选取“属性”,查看以下各项。

Windows Vista/Windows 7

- 参阅详细用户使用指南显示中的操作说明。

Windows XP

- 参阅详细用户使用指南显示中的操作说明。

	Windows Vista/Windows 7	Windows XP
操作系统	Windows Vista 32/64 位 Home Basic 或 Home Premium (仅限预装版)Service Pack 2 Windows 7 32/64 位 Home Premium (仅限预装版)	Windows XP Home Edition 或 Professional (仅限预装版)Service Pack 3
中央处理器	Intel Core Duo、CPU 1.66 GHz 或更高 (推荐 Intel Core 2 Duo、CPU 2.13 GHz 或更高)	Intel Core Duo、CPU 1.66 GHz 或更高 (推荐 Intel Core 2 Duo、CPU 2.13 GHz 或更高)
内存	至少 2 GB	至少 1 GB
视频编辑	Intel Core i7、推荐 CPU 2.53 GHz 或更高	Intel Core i7、推荐 CPU 2.53 GHz 或更高

其他要求

显示: 1024×768 像素或更高(推荐 1280×1024 像素或更高)
显卡: 推荐 Intel G965 或更高

注:

- 如果您的个人电脑达不到上述系统要求,随附软件的运行就得不到保证。
- 如需更多信息,请联络电脑制造商。

安装随附软件(内置)

您可以按日历格式显示录好的图像,并用随附的软件进行简单的编辑。

准备

用 USB 电缆将本机与电脑连接。

1 打开液晶监视器。

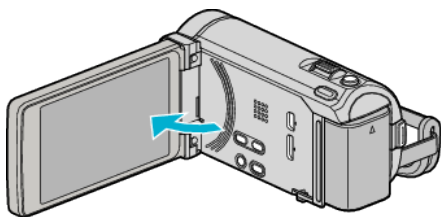

2 连接 USB 电缆和交流电适配器。

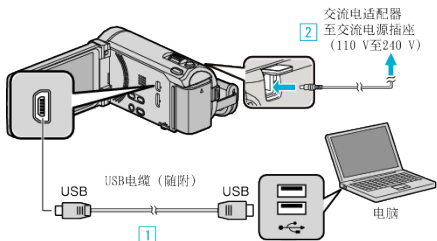

*图中所示的交流电适配器是 AC-V10M。

1 用随附的 USB 电缆连接。

2 把交流电适配器与本机连接。

- 连接交流电适配器时,本机自动接通电源。
- 务必使用随附的 JVC 交流电适配器。

3 出现“选择设备”菜单。

3 轻按“连接电脑”。

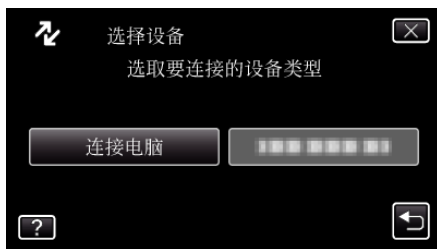

4 轻按“在电脑上播放”。



- 轻按 X,退出菜单。
- 轻按 ↶,返回上一个画面。
- “Everio Software Setup” 出现在电脑上。
随后的操作在电脑上进行。

注：

- 如果不出现“Everio Software Setup”,在“我的电脑”或“电脑”中双击“JVCCAM_APP”,然后双击“install.exe”。
- 如果出现自动播放对话框,则选取“打开有所需文件的文件夹”并单击“确定”。然后,单击文件夹中的“install.exe”。

安装程序

■ Windows Vista/Windows 7

- 参阅详细用户使用指南显示中的操作说明。

■ Windows XP

- 参阅详细用户使用指南显示中的操作说明。

备份所有文件

备份前,确保电脑硬盘上留有足够的剩余空间。

1 打开液晶监视器。

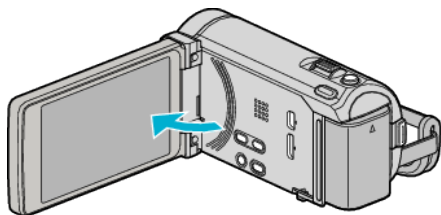

2 连接 USB 电缆和交流电适配器。

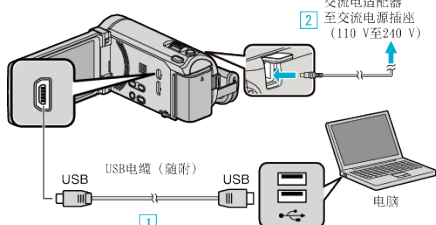

*图中所示的交流电适配器是 AC-V10M。

① 用随附的 USB 电缆连接。

② 把交流电适配器与本机连接。

• 连接交流电适配器时,本机自动接通电源。

• 务必使用随附的 JVC 交流电适配器。

③ 出现“选择设备”菜单。

3 轻按“连接电脑”。

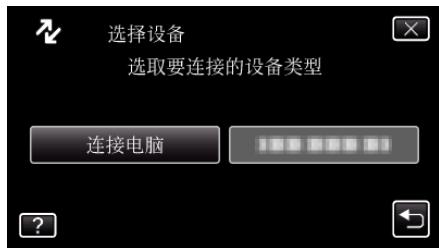

4 轻按“备份”。



- 轻按 X,退出菜单。
- 轻按 ↶,返回上一个画面。
- 随附软件 Everio MediaBrowser 3 BE 在电脑上启动。随后的操作在电脑上进行。

5 选择卷。



单击“摄影机中的所有卷”

单击“下一步”

6 开始备份。

保存目标 (电脑)

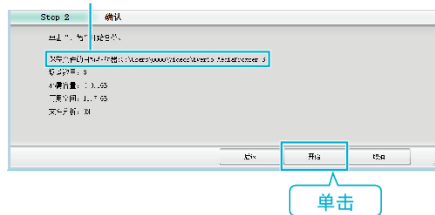

单击

• 备份开始。

7 完成备份后,单击“OK”。



单击

注：

- 备份前,把存储视频和静像的 SD 卡装入本机。
- 如果使用随附软件 Everio MediaBrowser 3 BE 遇到任何问题,请咨询“Pixela 用户支持中心”。

电话	美国和加拿大(英语): +1-800-458-4029(免费电话) 欧洲(英国、德国、法国和西班牙) (英语/德语/法语/西班牙语): +800-1532-4865(免费电话) 欧洲其他国家 (英语/德语/法语/西班牙语): +44-1489-564-764 亚洲(菲律宾)(英语): +63-2-438-0090 中国(中文): 10800-163-0014(免费电话)
主页	http://www.pixela.co.jp/oem/jvc/mediabrowser/e/

- 备份前删除不要的视频。
备份许多视频很费时间。
“删除不需要的文件”(见 p. 89)

把本机与电脑断开

1 单击“安全删除硬件并弹出媒体”。

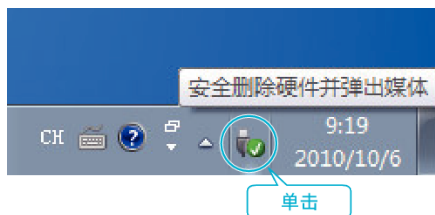

单击

2 单击“安全删除 USB Mass Storage Device”。

3 (如果是 Windows Vista)单击“OK”。

4 取下 USB 电缆,关闭液晶监视器。

组织文件

完成文件的备份后,加上“家庭旅游”或“运动会”等标签加以编排。这不仅对刻录光盘有用,而且对查看文件也有用。

1 双击 Everio MediaBrowser 3 BE 图标。

- 随附软件启动。



2 显示待编排文件的月份。

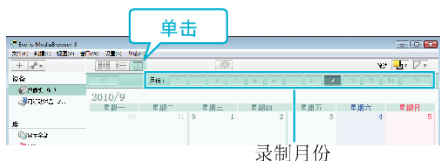

3 创建用户列表。

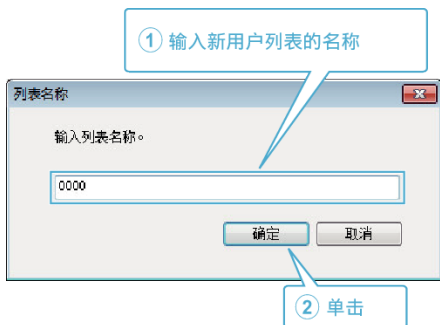
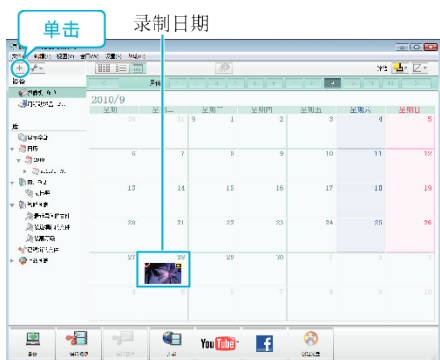

- 在用户列表库中加上新的用户列表。

4 单击录制日。

- 显示该日录制的文件的缩略图。



5 把文件登录到已经创建的用户列表上。

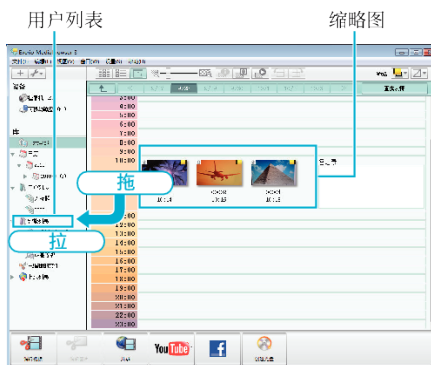

确定视频或静像

- 您可以用画面右上角的“选择”菜单选择文件。
- 查看缩略图右上角的视频/静像图标。



注：

- 如果使用随附软件 Everio MediaBrowser 3 BE 遇到任何问题,请咨询“Pixela 用户支持中心”。

电话	美国和加拿大(英语): +1-800-458-4029(免费电话) 欧洲(英国、德国、法国和西班牙) (英语/德语/法语/西班牙语): +800-1532-4865(免费电话) 欧洲其他国家 (英语/德语/法语/西班牙语): +44-1489-564-764 亚洲(菲律宾)(英语): +63-2-438-0090 中国(中文): 10800-163-0014(免费电话)
主页	http://www.pixela.co.jp/oem/jvc/mediabrowser/e/

把视频录制到光盘上

把通过用户列表安排的文件复制到 DVD 上。

- 1 把一张新光盘插入电脑中能录制 DVD 的光驱或蓝光光驱。
- 2 选择想要的用户列表。

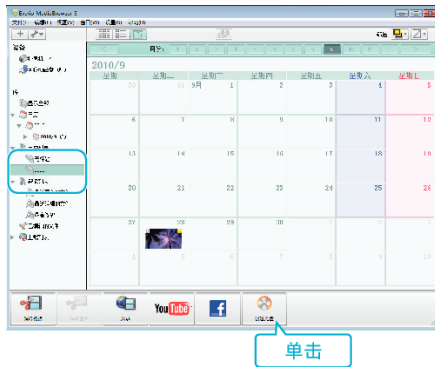

- 3 依次选择要复制到光盘的文件。



- 单击“设置”选择光盘类型。
选择了 DVD-Video 时, 设画质为标准。
- 单击“全选”选择所有显示的文件。
- 选完后, 单击“下一步”。

- 4 设置光盘顶部菜单的标题。



- 单击“设置”, 选择菜单背景。
- 设置完成后, 单击“开始”。

- 5 完成复制后, 单击“OK”。

注：

- 以下各类光盘可在随附软件 Everio MediaBrowser 3 BE 上使用。
 - DVD-R
 - DVD-R DL
 - DVD-RW
 - DVD+R
 - DVD+R DL
 - DVD+RW
 - BD-R
 - BD-R DL
 - BD-RE
 - BD-RE DL
- 附带软件 Everio MediaBrowser 3 BE 支持以下格式。
 - 蓝光
 - DVD-Video
 - AVCHD
- 用 Everio MediaBrowser 3 BE 播放器播放蓝光或 AVCHD 光盘。操作方法参阅随附 Everio MediaBrowser 3 BE 软件的帮助文件。
- 要查看 Everio MediaBrowser 3 BE 的帮助文件, 通过 Everio MediaBrowser 3 BE 的菜单栏选择“帮助”, 或在键盘上按 F1。
- 如果使用随附软件 Everio MediaBrowser 3 BE 遇到任何问题, 请咨询“Pixela 用户支持中心”。

电话	美国和加拿大(英语): +1-800-458-4029(免费电话) 欧洲(英国、德国、法国和西班牙) (英语/德语/法语/西班牙语): +800-1532-4865(免费电话) 欧洲其他国家 (英语/德语/法语/西班牙语): +44-1489-564-764 亚洲(菲律宾)(英语): +63-2-438-0090 中国(中文): 10800-163-0014(免费电话)
主页	http://www.pixela.co.jp/oem/jvc/mediabrowser/e/

在不用随附软件的情况下备份文件

用以下方法把文件复制到电脑上。

1 打开液晶监视器。

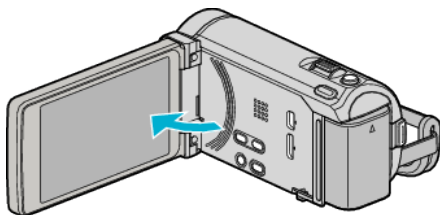

2 连接 USB 电缆和交流电适配器。

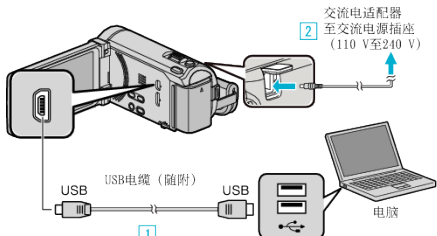

*图中所示的交流电适配器是 AC-V10M。

1 用随附的 USB 电缆连接。

2 把交流电适配器与本机连接。

• 连接交流电适配器时,本机自动接通电源。

• 务必使用随附的 JVC 交流电适配器。

3 出现“选择设备”菜单。

3 轻按“连接电脑”。

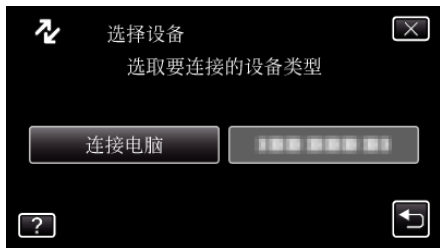

4 轻按“在电脑上播放”。



- 轻按 X, 退出菜单。
- 轻按 ↶, 返回上一个画面。
- 如果 Everio MediaBrowser 3 BE 程序启动, 则关闭之。
- 随后的操作在电脑上进行。

5 从“开始”菜单选择“电脑”(Windows Vista)/“我的电脑”(Windows XP)/“电脑”(Windows 7), 然后单击“JVCCAM_MEM”或“JVCCAM_SD”图标。

- 打开有所需文件的文件夹。
“文件和文件夹列表”(p. 121)

6 把文件复制到电脑的任何文件夹(桌面等)。

小心:

- 当文件夹或文件在电脑上被删除/移除/重命名时, 就再也不能在本机上播放了。

注:

- 要编辑/浏览文件, 需使用支持 AVCHD(视频)/JPEG(静像)文件的软件。
- 在电脑上, 上述操作方法可能因所用系统而异。

把本机与电脑断开

1 单击“安全删除硬件并弹出媒体”。



2 单击“安全删除 USB Mass Storage Device”。

3 (如果是 Windows Vista)单击“OK”。

4 取下 USB 电缆,关闭液晶监视器。

文件和文件夹列表

在内置内存和 SD 卡上,按如下方式创建文件夹和文件。
只有必要时才创建。

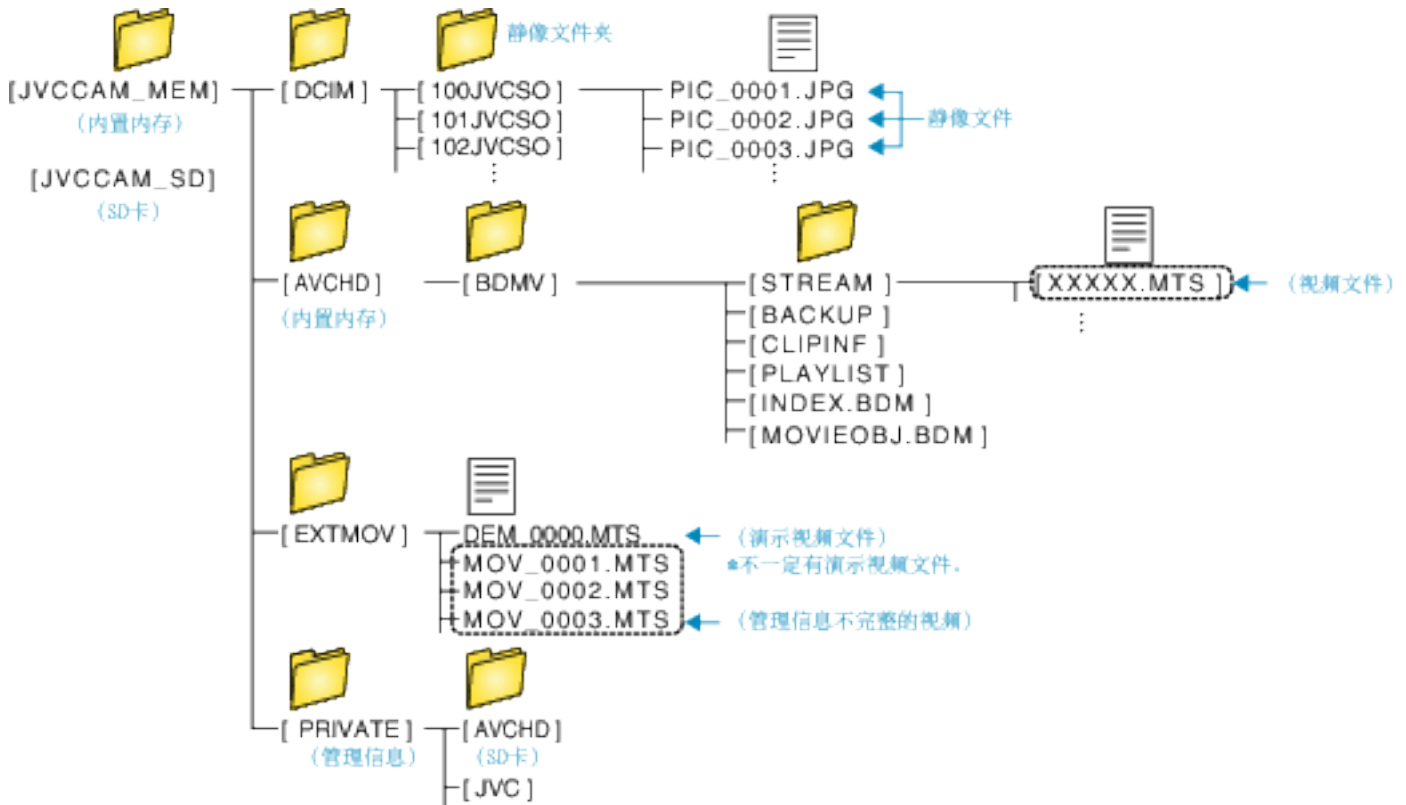

小心：

- 当文件夹或文件在电脑上被删除/移除/重命名时,就再也不能在本机上播放了。

复制到 Macintosh 电脑

用以下方法把文件复制到 Mac 电脑上。

1 打开液晶监视器。

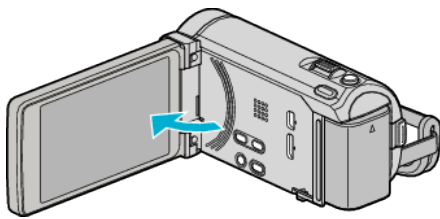

2 连接 USB 电缆和交流电适配器。

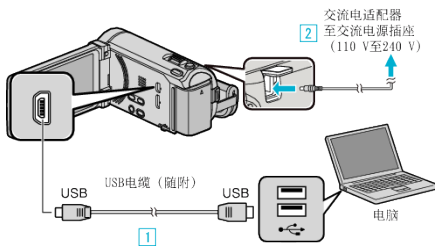

*图中所示的交流电适配器是 AC-V10M。

1 用随附的 USB 电缆连接。

2 把交流电适配器与本机连接。

- 连接交流电适配器时,本机自动接通电源。
- 务必使用随附的 JVC 交流电适配器。
- 3 出现“选择设备”菜单。

3 轻按“连接电脑”。

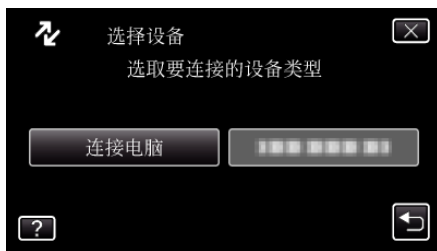

4 轻按“在电脑上播放”。



- 轻按 X, 退出菜单。
- 轻按 ⏪, 返回上一个画面。
- 如果 Everio MediaBrowser 3 BE 程序启动, 则关闭之。
- 随后的操作在电脑上进行。

5 在桌面上单击“JVCCAM_MEM”或“JVCCAM_SD”图标。

- 文件夹打开。

6 单击列显示图标。



- 打开有所需文件的文件夹。
“文件和文件夹列表” (p. 121)

7 把文件复制到电脑的任何文件夹(桌面等)。

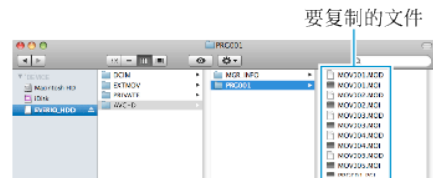

小心:

- 当文件夹或文件在电脑上被删除/移除/重命名时,就再也不能在本机上播放了。
- 复制到 Mac 电脑上的 MTS 文件无法导入至 iMovie。
要使用 iMovie 中的 MTS 文件,需以 iMovie 导入文件。

注:

- 要编辑/浏览文件,需使用支持 AVCHD(视频)/JPEG(静像)文件的软件。
- 将本机从电脑去除时,把桌面上的“JVCCAM_MEM”或“JVCCAM_SD”图标拖拉到回收站即可。

iMovie 和 iPhoto

您可以用 Apple 的 iMovie '08、'09、'11(视频)或 iPhoto(静像)将文件从本机导入电脑。
如要核实系统要求,请从 Apple 菜单选择“关于本机”。您可以确定操作系统版本、处理器和内存。

- 有关 iMovie 或 iPhoto 的最新信息,请查阅 Apple 网站。
- 如需有关如何使用 iMovie 或 iPhoto 的详情,请查阅各软件的帮助文件。
- 不能保证所有电脑环境下都能进行此类操作。

操作菜单

本机有三类菜单。

- 主菜单 - 此菜单包含视频录制、静像录制、视频播放和静像播放等模式各自特有的所有项目。
- 主菜单中的  (“共用”) 菜单 - 此菜单包含视频录制、静像录制、视频播放和静像播放模式的所有共同项目。
- **S** (脸部快捷) 菜单 - 此菜单选取了主菜单中视频或静像录制模式下与脸部相关的功能。

操作主菜单

您可以用菜单配置各种设置。

1 轻按“MENU”。

- 菜单因所用模式而异。

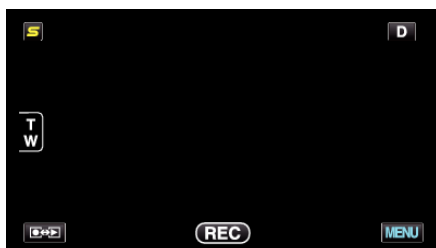

2 轻按需要的菜单。



3 轻按需要的设置。



注：_____

- 退出画面

轻按“X” (退出)。

- 返回前一个画面

轻按“↶” (返回)。

- 显示帮助文件

轻按“?” (帮助) 并轻按项目。

有些项目可能没有帮助文件。

操作共用菜单

无论在何种模式下, 您都可以用共用菜单, 配置共用设置项。

1 轻按“MENU”。

- 菜单因所用模式而异。

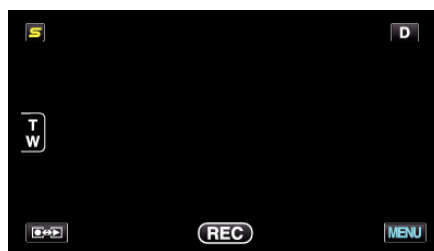

2 轻按“”。



3 轻按需要的设置。



注：_____

- 退出画面

轻按“X” (退出)。

- 返回前一个画面

轻按“↶” (返回)。

- 显示帮助文件

轻按“?” (帮助) 并轻按项目。

操作脸部快捷菜单

您可以用脸部快捷菜单,在视频或静像录制模式下,配置脸部相关功能的各种设置。

- 1 在视频或静像录制模式下轻按“S”。

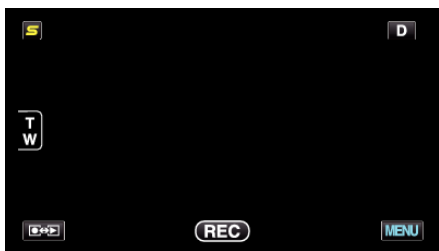

- 2 轻按需要的菜单和设置。

- 视频录制模式下的脸部快捷菜单



- 静像录制模式下的脸部快捷菜单



注：

- 退出画面

轻按“X”（退出）。

- 显示帮助文件

轻按“?”（帮助）并轻按项目。

视频录制的主菜单

您可以根据被摄体或用途调整各种设置,如亮度和白平衡。您也可以更改画质和增益等设置。

1 选择视频模式。

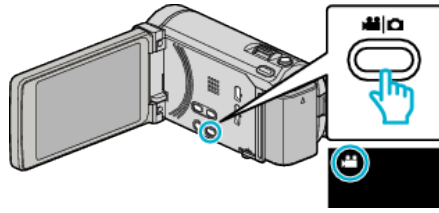

2 轻按“MENU”。

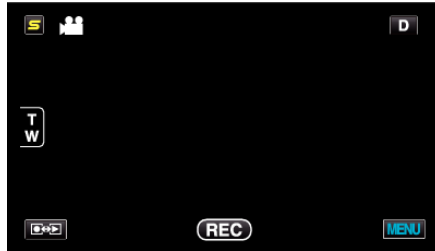

设置	详细说明
场景选择	可以选择适合拍摄条件的设置。 “场景选择”(☞ p. 51) *仅在手动录制模式下显示。
FOCUS	可以手动调整聚焦。 “手动调整聚焦”(☞ p. 52) *仅在手动录制模式下显示。
聚焦辅助	用彩色显示聚焦被摄体的轮廓,提高聚焦准确度。 “使用聚焦协助”(☞ p. 53) *仅在手动录制模式下显示。
辅助聚焦颜色	使用聚焦协助时,设置显示聚焦物体轮廓的颜色。 “辅助聚焦颜色”(☞ p. 127) *仅在手动录制模式下显示。
调节亮度	调整画面的总体亮度。 “调整亮度”(☞ p. 53) *仅在手动录制模式下显示。
快门速度	可以调整快门速度。 “设置快门速度”(☞ p. 54) *仅在手动录制模式下显示。
光圈优先	调节光圈值。 “设置光圈”(☞ p. 54) *仅在手动录制模式下显示。
白平衡	根据光源调整色彩。 “设置白平衡”(☞ p. 55) *仅在手动录制模式下显示。
背光补偿	当被摄体因背光而发暗时用该设置更正图像。 “设置背光补偿”(☞ p. 55) *仅在手动录制模式下显示。
近拍	使用变焦远摄(T)端时拍摄特写镜头。 “拍摄特写镜头”(☞ p. 56) *仅在手动录制模式下显示。

菜单设定

设置	详细说明
触摸优先 AE/AF	依据被摄体的脸部或选定区域自动调节聚焦和亮度。 “清楚地捕捉被摄体(触摸优先 AE/AF)” (☞ p. 63)
光源	打开/关闭灯。 “光源” (☞ p. 128)
手动补偿	能有效减轻录制过程中的相机振动。 “减轻相机振动” (☞ p. 67)
增亮	在暗处录制时,自动使被摄体显得明亮。 “增亮” (☞ p. 128)
风声消除	减低由风造成的噪音。 “风声消除” (☞ p. 129)
导出摄影	通过设置导出属性、录制传送到 iTunes 的视频。 “用 iTunes 格式拍摄视频” (☞ p. 68)
动画效果	录制视频或静像时带上特殊效果。 “创建动画效果(动画效果)” (☞ p. 56)
高速录制	通过加快录制速度,您可以进行慢动作视频录制以强调动作,并顺场播放慢动作视频。 “慢动作(高速)录制” (☞ p. 69)
慢速录制	通过按一定的间隔拍摄若干帧画面,在短时间内显示长时间内缓慢发生的场景的变化。 “间隔录制(延时录制)” (☞ p. 70)
自动录制	这一功能使本机通过感知被摄体在液晶监视器所示红框内的运动(亮度)变化,而自动录制。 “通过感应动作自动录制(自动录制)” (☞ p. 72)
脸部子窗口	在子窗口中放大和显示已登记的脸部。 “显示选定脸部的放大视图期间进行录制(脸部子窗口)” (☞ p. 66)
快门模式	可以调整连拍设置。 “快门模式” (☞ p. 130)
连拍速度	设置连拍速度。 “连拍速度” (☞ p. 130)
笑脸拍摄	检测到笑脸时自动捕捉静像。 “自动捕捉笑脸(笑脸拍摄)” (☞ p. 64)
笑脸%/名称显示	设置检测到脸部时显示的项目。 “设置笑脸%/名称显示” (☞ p. 60)
面部登记	登记经常用本机拍照者的脸部。 “登记人脸个人认证信息” (☞ p. 58)
视频质量	设置视频质量。 “视频质量” (☞ p. 131)
变焦	设置最高变焦倍率。 “变焦” (☞ p. 132)
无缝录制	当内置内存上的剩余空间用完时,继续在 SD 卡上录制,而不停止。 “无缝录制” (☞ p. 132)
x.v.Color	捕捉真实色彩。 (使用兼容 x.v.Color 的电视机播放。) “x.v.Color” (☞ p. 133)
变焦麦克风	设置变焦麦克风。 “变焦麦克风” (☞ p. 133)
用户按键设置	将常用功能指定给 USER 按键。 “设置用户按键” (☞ p. 74)

场景选择

可以选择适合拍摄条件的设置。

操作细节

“场景选择” (☞ p. 51)

FOCUS

可以手动调整聚焦。

操作细节

“手动调整聚焦” (☞ p. 52)

聚焦辅助

用彩色显示聚焦被摄体的轮廓,提高聚焦准确度。

操作细节

“使用聚焦协助” (☞ p. 53)

辅助聚焦颜色

使用聚焦协助时,设置显示聚焦物体轮廓的颜色。

设置	详细说明
红	用红色显示聚焦物体的轮廓。
绿	用绿色显示聚焦物体的轮廓。
蓝	用蓝色显示聚焦物体的轮廓。

显示项目

1 选择视频模式。

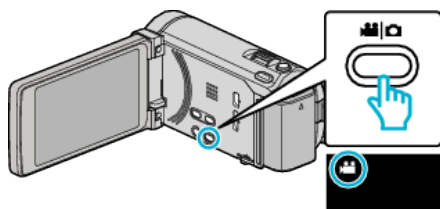

2 轻按“MENU”。

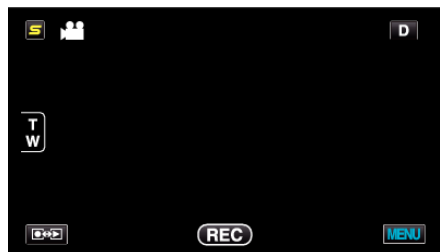

3 轻按“辅助聚焦颜色”。



调节亮度

调整画面的总体亮度。

操作细节

“调整亮度” (☞ p. 53)

快门速度

可以调整快门速度。

操作细节

“设置快门速度” (☞ p. 54)

光圈优先

调节光圈值。

操作细节

“设置光圈” (☞ p. 54)

白平衡

根据光源调整色彩。

操作细节

“设置白平衡” (☞ p. 55)

背光补偿

当被摄体因背光而发暗时用该设置更正图像。

操作细节

“设置背光补偿” (☞ p. 55)

近拍

使用变焦远摄(T)端时拍摄特写镜头。

操作细节

“拍摄特写镜头” (☞ p. 56)

触摸优先 AE/AF

依据被摄体的脸部或选定区域自动调节聚焦和亮度。

操作细节

“清楚地捕捉被摄体(触摸优先 AE/AF)” (☞ p. 63)

菜单设定

光源

打开/关闭灯。

设置	详细说明
关	没有亮起。
自动	周围环境黑暗时自动亮起。
开	始终亮着。

显示项目

1 选择视频模式。

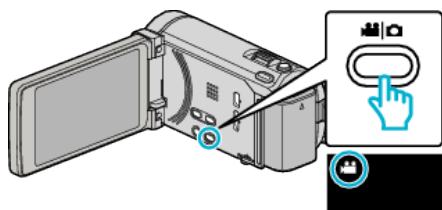

2 轻按“MENU”。

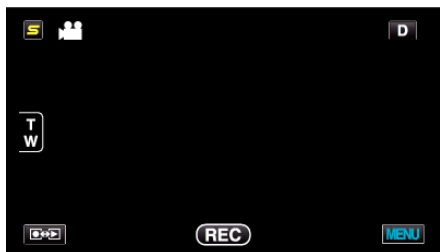

3 轻按“光源”。

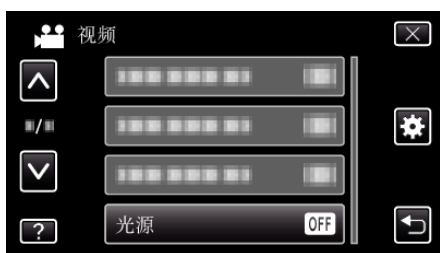

手动补偿

能有效减轻录制过程中的相机振动。

操作细节

“减轻相机振动” (p. 67)

增亮

在暗处录制时,自动使被摄体显得明亮。

设置	详细说明
关	停用该功能。
开	场景黑暗时,用电使场景变亮。
自动慢快门	场景黑暗时,自动使场景变亮。

注:

- 虽然“自动慢快门”亮化场景的强度高于“开”,但被摄体的动作可能显得不自然。

显示项目

1 选择视频模式。

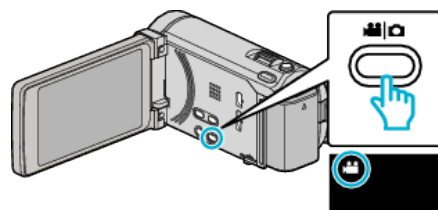

2 轻按“MENU”。

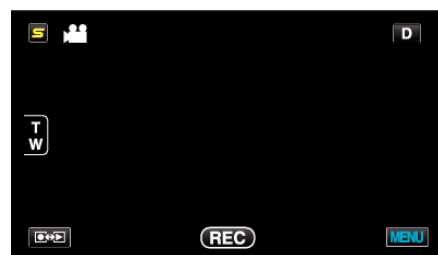

3 轻按“增亮”。



风声消除

减低由风造成的噪音。

设置	详细说明
关	停用该功能。
开	启用该功能。

显示项目

- 1 选择视频模式。

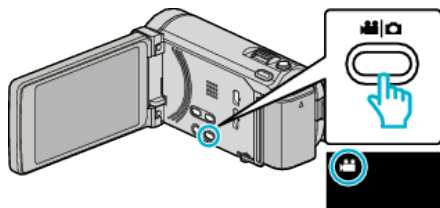

- 2 轻按“MENU”。



- 3 轻按“风声消除”。



导出摄影

通过设置导出属性,录制传送到 iTunes 的视频。

操作细节

“用 iTunes 格式拍摄视频” (p. 68)

动画效果

录制视频或静像时带上特殊效果。

操作细节

“创建动画效果(动画效果)” (p. 56)

高速录制

通过加快录制速度,您可以进行慢动作视频录制以强调动作,并顺场播放慢动作视频。

这是方便检查,如高尔夫挥杆动作的功能。

操作细节

“慢动作(高速)录制” (p. 69)

慢速录制

通过按一定的间隔拍摄若干帧画面,在短时间内显示长时间内缓慢发生的场景的变化。

这对做观察很有用,比如花蕾的绽放。

操作细节

“间隔录制(延时录制)” (p. 70)

自动录制

这一功能使本机通过感知被摄体在液晶监视器所示红框内的运动(亮度)变化,而自动录制。

操作细节

“通过感应动作自动录制(自动录制)” (p. 72)

脸部子窗口

在子窗口中放大和显示已登记的脸部。

操作细节

“显示选定脸部的放大视图期间进行录制(脸部子窗口)” (p. 66)

快门模式

可以调整连拍设置。

设置	详细说明
单次拍	录制一张静像。
连拍	按住快门键时连续录制静像。

注：

- 您可以更改连拍速度。
“连拍速度” (p. 130)
- 在视频录制处于进行中时执行连拍, 暂时切换模式至“低速”。
- 在视频模式下拍摄的静像尺寸为 1,920 × 1,080。
- 有些 SD 卡不支持连拍。
- 如果反复使用此功能, 连拍速度会下降。

显示项目

- 1 选择视频模式。

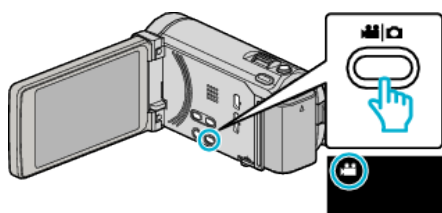

- 2 轻按“MENU”。

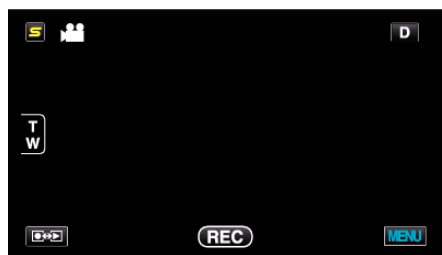

- 3 轻按“快门模式”。



连拍速度

设置连拍速度。

设置	详细说明
高速	<ul style="list-style-type: none"> 在静像模式下, 约 3.2 秒里连拍多达 40 个静像。 在视频模式下, 约 0.8 秒里连拍多达 40 个静像。
中速	<ul style="list-style-type: none"> 在静像模式下, 约 6.4 秒里连拍多达 40 个静像。 在视频模式下, 约 4.8 秒里连拍多达 40 个静像。
低速	连拍, 直到录制媒体已满。

注：

- 连拍在“低速”模式下持续, 拍摄速度逐渐减慢。
- 在视频录制处于进行中时执行连拍, 暂时切换模式至“低速”。

显示项目

- 1 选择视频模式。

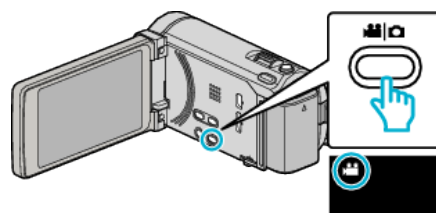

- 2 轻按“MENU”。

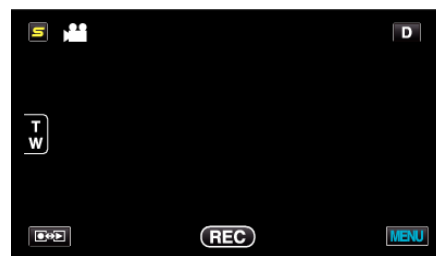

- 3 轻按“连拍速度”。



笑脸拍摄

检测到笑脸时自动捕捉静像。

操作细节

“自动捕捉笑脸(笑脸拍摄)” (p. 64)

笑脸%/名称显示

设置检测到脸部时显示的项目。

操作细节

“设置笑脸%/名称显示” (p. 60)

面部登记

登记经常用本机拍照者的脸部。

操作细节

“登记人脸个人认证信息” (p. 58)

视频质量

设置视频质量。

设置	详细说明
UXP	能按最佳画质录制。 • 仅适用于蓝光盘。用高清画质拍摄的视频不能保存为 DVD。
XP	能按高画质录制。
SP	能按标准质量录制。
EP	能长时间录制。

注：

- 录制快速移动的场景或亮度变化剧烈的场景时, 设为“UXP”或“XP”模式, 以免出现噪声。
- 用外部蓝光光驱保存“UXP”模式下录制的视频。
- 您从剩余录制时间显示轻按视频质量, 可以改为所需的“视频质量”。

显示项目

1 选择视频模式。

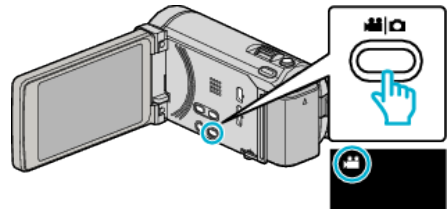

2 轻按“MENU”。

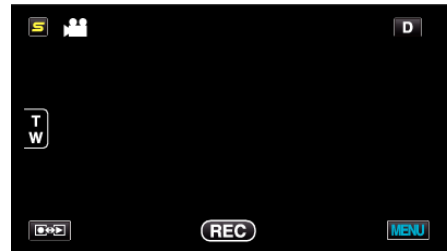

3 轻按“视频质量”。



变焦

设置最高变焦倍率。

设置	详细说明
10x/光学	变焦倍率最高可达 10 倍。
15(13)倍/动态	图像稳定器被设为正常模式或关闭时, 变焦倍率最高可达 15 倍。 图像稳定器被设为 AIS 模式时, 变焦倍率最高可达 13 倍。
60 倍/数码	变焦倍率最高可达 60 倍。
200 倍/数码	变焦倍率最高可达 200 倍。

注：——

- 使用数码变焦时, 由于是数码放大, 图像会变得粗糙。

显示项目

- 1 选择视频模式。

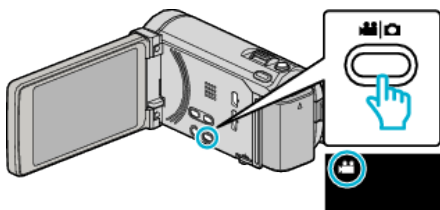

- 2 轻按“MENU”。

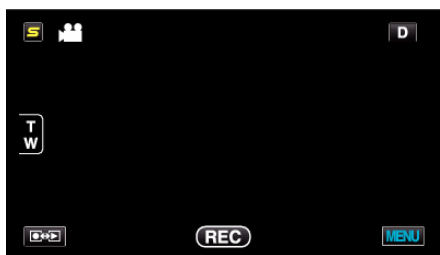

- 3 轻按“变焦”。



无缝录制

当内置内存上的剩余空间用完时, 继续在 SD 卡上录制, 而不停止。

设置	详细说明
关	不自动切换录制媒体。
开	自动切换录制媒体。

注：——

- 如果 SD 卡上没有足够的剩余空间, 就无法进行无缝录制。
- 前一段记录完成后, 要再次启用无缝记录, 就需要结合无缝视频或删除无缝视频的结合信息。

“结合以无缝记录录制的影片。” (见 p. 91)

显示项目

- 1 选择视频模式。

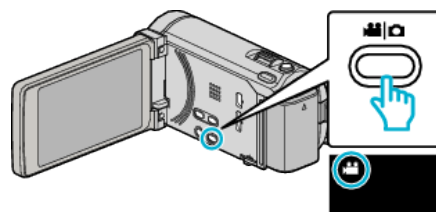

- 2 轻按“MENU”。

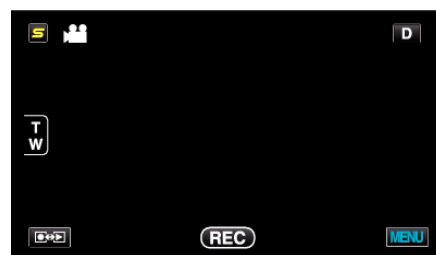

- 3 轻按“无缝录制”。



x.v.Color

捕捉真实色彩。
(使用兼容 x.v.Color 的电视机播放。)

设置	详细说明
关	以电视播放标准捕捉色彩。
开	捕捉真实色彩。(适合支持 x.v.Color 的电视机)

显示项目

- 1 选择视频模式。

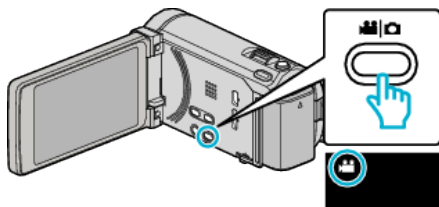

- 2 轻按“MENU”。

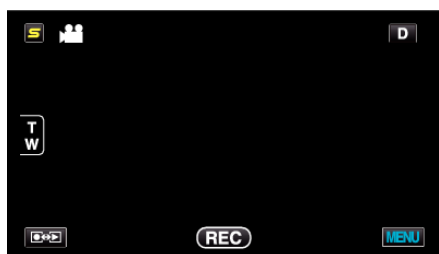

- 3 轻按“x.v.Color”。

**变焦麦克风**

设置变焦麦克风。

设置	详细说明
关	禁用变焦麦克风。
开	按变焦操作方向录制音响。

显示项目

- 1 选择视频模式。

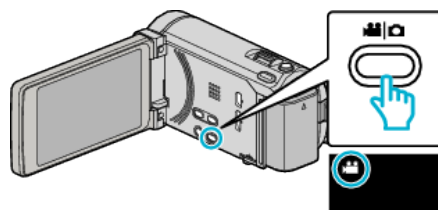

- 2 轻按“MENU”。



- 3 轻按“变焦麦克风”。

**用户按键设置**

将常用功能指定给 USER 按键。
操作细节
“设置用户按键”(p. 74)

静像录制的主菜单

您可以根据被摄体或用途调整各种设置,如亮度和白平衡。您也可以更改画质和增益等设置。

1 选择静像模式。

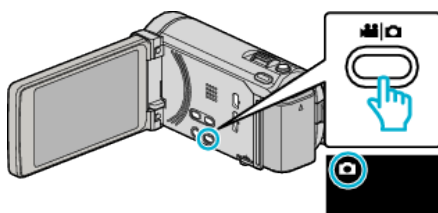

2 轻按“MENU”。

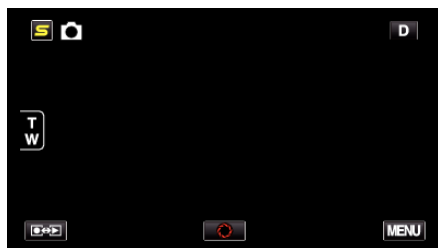

设置	详细说明
场景选择	可以选择适合拍摄条件的设置。 “场景选择” (☞ p. 51) *仅在手动录制模式下显示。
FOCUS	可以手动调整聚焦。 “手动调整聚焦” (☞ p. 52) *仅在手动录制模式下显示。
聚焦辅助	用彩色显示聚焦被摄体的轮廓,提高聚焦准确度。 “使用聚焦协助” (☞ p. 53) *仅在手动录制模式下显示。
辅助聚焦颜色	使用聚焦协助时,设置显示聚焦物体轮廓的颜色。 “辅助聚焦颜色” (☞ p. 136) *仅在手动录制模式下显示。
调节亮度	调整画面的总体亮度。 “调整亮度” (☞ p. 53) *仅在手动录制模式下显示。
快门速度	可以调整快门速度。 “设置快门速度” (☞ p. 54) *仅在手动录制模式下显示。
光圈优先	调节光圈值。 “设置光圈” (☞ p. 54) *仅在手动录制模式下显示。
白平衡	根据光源调整色彩。 “设置白平衡” (☞ p. 55) *仅在手动录制模式下显示。
背光补偿	当被摄体因背光而发暗时用该设置更正图像。 “设置背光补偿” (☞ p. 55) *仅在手动录制模式下显示。
近拍	使用变焦远摄(T)端时拍摄特写镜头。 “拍摄特写镜头” (☞ p. 56) *仅在手动录制模式下显示。

设置	详细说明
触摸优先 AE/AF	依据被摄体的脸部或选定区域自动调节聚焦和亮度。 “清楚地捕捉被摄体(触摸优先 AE/AF)” (☞ p. 63)
闪光	设置要用的闪光。 “闪光” (☞ p. 137)
自拍	拍摄集体照时使用该功能。 “拍摄集体照(自拍定时器)” (☞ p. 73)
增益	可以选择 ISO 水平。 “增益” (☞ p. 137)
自动录制	通过感知液晶监视器所示红框内的亮度变化,使本机自动录制静像。 “通过感应动作自动录制(自动录制)” (☞ p. 72)
快门模式	可以调整连拍设置。 “快门模式” (☞ p. 138)
连拍速度	设置连拍速度。 “连拍速度” (☞ p. 138)
笑脸拍摄	检测到笑脸时自动捕捉静像。 “自动捕捉笑脸(笑脸拍摄)” (☞ p. 64)
笑脸%/名称显示	设置检测到脸部时显示的项目。 “设置笑脸%/名称显示” (☞ p. 60)
面部登记	登记经常用本机拍照者的脸部。 “登记人脸个人认证信息” (☞ p. 58)
图像大小	设置静像的图像尺寸(像素数)。 “图像大小” (☞ p. 139)
用户按键设置	将常用功能指定给 USER 按键。 “设置用户按键” (☞ p. 74)

场景选择

可以选择适合拍摄条件的设置。

操作细节
“场景选择” (☞ p. 51)

FOCUS

可以手动调整聚焦。

操作细节
“手动调整聚焦” (☞ p. 52)

聚焦辅助

用彩色显示聚焦被摄体的轮廓,提高聚焦准确度。

操作细节
“使用聚焦辅助” (☞ p. 53)

辅助聚焦颜色

使用聚焦协助时,设置显示聚焦物体轮廓的颜色。

设置	详细说明
红	用红色显示聚焦物体的轮廓。
绿	用绿色显示聚焦物体的轮廓。
蓝	用蓝色显示聚焦物体的轮廓。

显示项目

1 选择静像模式。

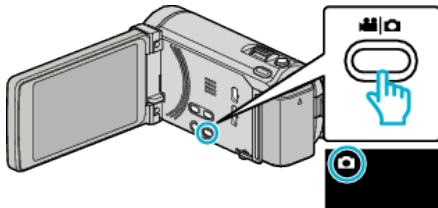

2 轻按“MENU”。

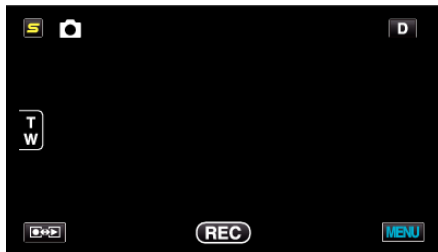

3 轻按“辅助聚焦颜色”。

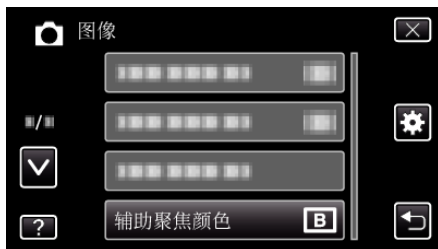

调节亮度

调整画面的总体亮度。

操作细节
“调整亮度” (☞ p. 53)

快门速度

可以调整快门速度。

操作细节
“设置快门速度” (☞ p. 54)

光圈优先

调节光圈值。

操作细节
“设置光圈” (☞ p. 54)

白平衡

根据光源调整色彩。

操作细节
“设置白平衡” (☞ p. 55)

背光补偿

当被摄体因背光而发暗时用该设置更正图像。

操作细节
“设置背光补偿” (☞ p. 55)

近拍

使用变焦远摄(T)端时拍摄特写镜头。

操作细节
“拍摄特写镜头” (☞ p. 56)

触摸优先 AE/AF

依据被摄体的脸部或选定区域自动调节聚焦和亮度。

操作细节
“清楚地捕捉被摄体(触摸优先 AE/AF)” (☞ p. 63)

闪光

用于设置闪光灯。

设置	详细说明
关	闪光灯不闪亮。
自动	周围环境黑暗时闪光灯自动亮起。
自动去红眼	进行预闪,以减少红眼现象。
开	始终闪亮着。
慢速同步	始终闪亮着,并放慢快门速度,鲜明的捕捉被摄体和背景。

注：

- 闪光灯充电期间,闪烁的闪光灯图标显示在屏幕上。
- 在“增益”、“夜视”、“夜景”中的“ISO6400”,或“场景选择”中的“雪景”,或“快门模式”设定时,闪光灯不闪亮。

显示项目

- 1 选择静像模式。

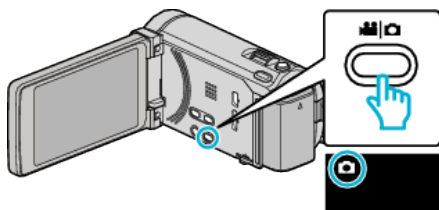

- 2 轻按“MENU”。

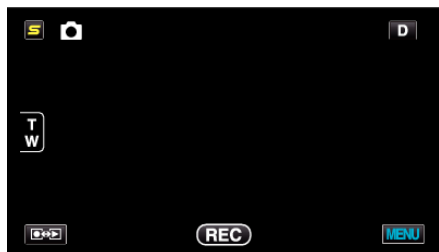

- 3 轻按“闪光”。

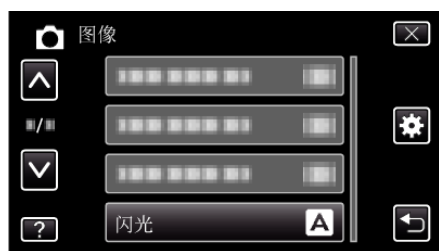

自拍

拍摄集体照时使用该功能。

操作细节

“拍摄集体照(自拍定时器)” (p. 73)

增益

可以选择 ISO 水平。

设置	详细说明
自动	根据被摄体的亮度自动调节 ISO 水平。
ISO100 / ISO200 / ISO400 / ISO800 / ISO1600 / ISO3200 / ISO6400	按固定的 ISO 水平录制。

注：

- 在“ISO6400”设定时,闪光无法使用。
- ISO 水平越高,图像噪声会使图像显得更加粗糙。

显示项目

- 1 选择静像模式。

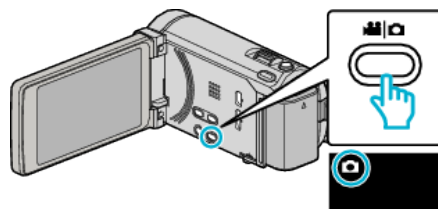

- 2 轻按“MENU”。

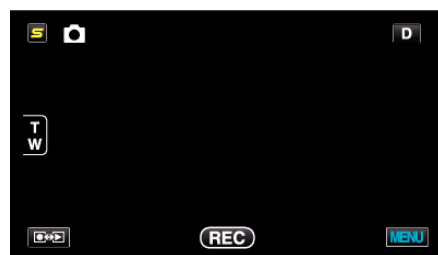

- 3 轻按“增益”。



自动录制

这一功能使本机通过感知被摄体在液晶监视器所示红框内的运动(亮度)变化,而自动录制。

操作细节

“通过感应动作自动录制(自动录制)” (☞ p. 72)

快门模式

可以调整连拍设置。

设置	详细说明
单次拍	录制一张静像。
连拍	按住快照键时连续录制静像。
归类	按住快照键时、连续拍摄 5 张不同亮度的静像。 -正常亮度 -暗(-0.6EV) -稍暗(-0.3EV) -稍亮(+0.3EV) -亮(+0.6EV)

注：——

- 您可以更改连拍速度。
“连拍速度” (☞ p. 138)
- 图像大小设为 3,968 x 2,976 时,连拍和包围曝光功能无法使用。
- 有些 SD 卡不支持连拍。
- 如果反复使用此功能,连拍速度会下降。

显示项目

1 选择静像模式。

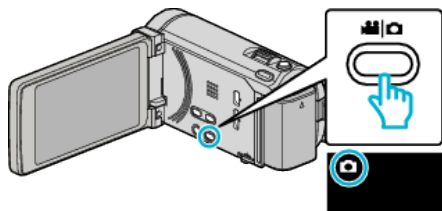

2 轻按“MENU”。

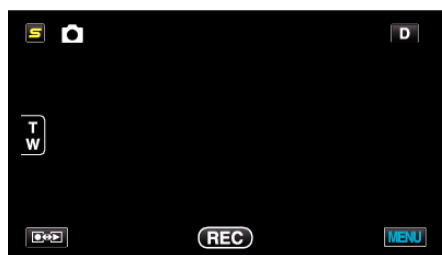

3 轻按“快门模式”。



连拍速度

设置连拍速度。

设置	详细说明
高速	<ul style="list-style-type: none"> • 在静像模式下,约 3.2 秒里连拍多达 40 个静像。 • 在视频模式下,约 0.8 秒里连拍多达 40 个静像。
中速	<ul style="list-style-type: none"> • 在静像模式下,约 6.4 秒里连拍多达 40 个静像。 • 在视频模式下,约 4.8 秒里连拍多达 40 个静像。
低速	连拍,直到录制媒体已满。

注：——

- 连拍在“低速”模式下持续,拍摄速度逐渐减慢。
- 在静像录制模式下,图像大小设为“2656X1992(5.3M)”时,“高速”和“中速”无法使用。
- 在视频录制处于进行中时执行连拍,暂时切换模式至“低速”。

显示项目

1 选择静像模式。

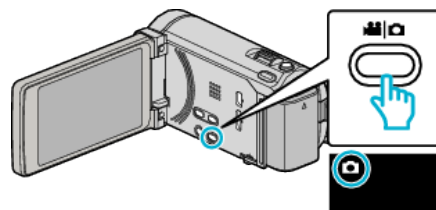

2 轻按“MENU”。



3 轻按“连拍速度”。

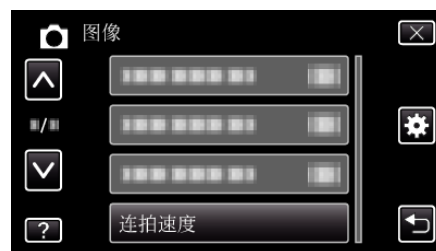

笑脸拍摄

检测到笑脸时自动捕捉静像。

操作细节

“自动捕捉笑脸(笑脸拍摄)” (☞ p. 64)

笑脸%/名称显示

设置检测到脸部时显示的项目。

操作细节

“设置笑脸%/名称显示” (☞ p. 60)

面部登记

登记经常用本机拍照者的脸部。

操作细节

“登记人脸个人认证信息” (☞ p. 58)

图像大小

设置静像的图像尺寸(像素数)。

设置	详细说明
3968X2976(11.8M) 2656X1992(5.3M) 2304X1728(4M) 1600X1200(1.9M) 640X480(0.3M)	以 4:3 的纵横比拍摄静像。
1920X1080(2M)	以 16:9 的纵横比拍摄静像。 <ul style="list-style-type: none"> 以 16:9 纵横比拍摄的静像边缘,打印时可能会被切掉。

显示项目

1 选择静像模式。

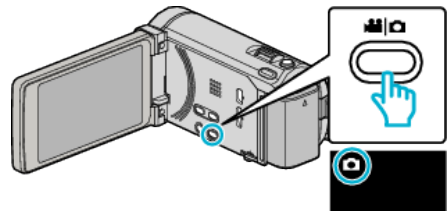

2 轻按“MENU”。



3 轻按“图像大小”。

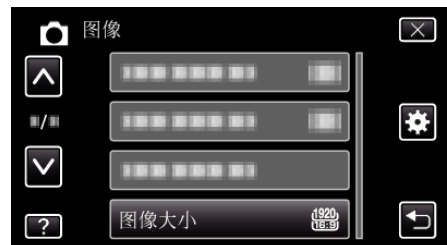

用户按键设置

将常用功能指定给 USER 按键。

操作细节

“设置用户按键” (☞ p. 74)

视频播放的主菜单

您可以删除或查找特定视频。

1 选择视频模式。

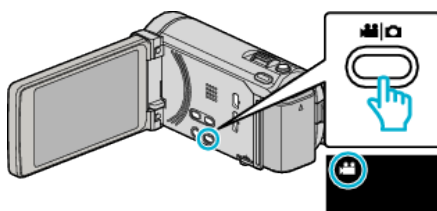

2 轻按 , 选择播放模式。

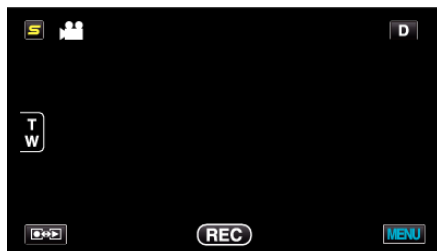

- 每次轻按一下,就在录制和播放之间切换模式。

3 轻按“MENU”。



设置	详细说明
搜索日期	您可以按录制日期搜索和播放视频或静像。 “日期搜索” (☞ p. 83)
保护/取消	保护文件以免无意中删除。 “保护/取消保护当前显示的文件” (☞ p. 90) “保护/取消保护选定文件” (☞ p. 90)
复制	可以将文件从内置内存复制到 SD 卡上。 “把文件复制至 SD 卡” (☞ p. 113)
移动	可以将文件从内置内存移动到 SD 卡上。 “把文件移动至 SD 卡” (☞ p. 114)
修剪	选择所需的部分视频,保存为一个新的视频文件。 “捕捉视频中的需要部分(修剪)” (☞ p. 92)
上传设置	捕捉并复制一段录好的视频(最长 15 分钟),用于上传到 YouTube。 “上传设置” (☞ p. 141)
导出设置	为已录制的视频设置导出属性,以供传送到 iTunes。 “准备要传送到 iTunes 的视频” (☞ p. 94)
播放其他文件	播放管理信息不完整的视频。 “播放管理信息不完整的视频” (☞ p. 80)
无缝录制控制	以两个单独媒体和启用了“无缝录制”的视频录制菜单可以结合为单个视频。 “结合以无缝记录录制的影片。” (☞ p. 91)
K2 TECHNOLOGY	复制录制过程中录不进去的小声音或高音,并用接近于原音的音质播放。 “K2 TECHNOLOGY” (☞ p. 141)

搜索日期

根据录制日期缩小视频索引画面的显示范围。

操作细节

“日期搜索” (☞ p. 83)

保护/取消

保护文件以免无意中删除。

操作细节

“保护/取消保护当前显示的文件” (☞ p. 90)

“保护/取消保护选定文件” (☞ p. 90)

复制

可以将文件从内置内存复制到 SD 卡上。

操作细节

“把文件复制至 SD 卡” (☞ p. 113)

移动

可以将文件从内置内存移动到 SD 卡上。

操作细节

“把文件移动至 SD 卡” (☞ p. 114)

修剪

选择所需的部分视频,保存为一个新的视频文件。

操作细节

“捕捉视频中的需要部分(修剪)” (☞ p. 92)

上传设置

捕捉并复制一段录好的视频(最长 15 分钟),用于上传到 YouTube。

操作细节

“捕捉要上传到 YouTube 的视频” (☞ p. 93)

导出设置

为已录制的视频设置导出属性,以供传送到 iTunes。

操作细节

“准备要传送到 iTunes 的视频” (☞ p. 94)

播放其他文件

播放管理信息不完整的视频。

操作细节

“播放管理信息不完整的视频” (☞ p. 80)

无缝录制控制

以两个单独媒体和启用了“无缝录制”的视频录制菜单可以结合为单个视频。

操作细节

“结合以无缝记录录制的影片。” (☞ p. 91)

K2 TECHNOLOGY

复制录制过程中录不进去的小声音或高音,并用接近于原音的音质播放。

设置	详细说明
关	停用 K2 TECHNOLOGY。
开	启用 K2 TECHNOLOGY。

显示项目

1 选择视频模式。

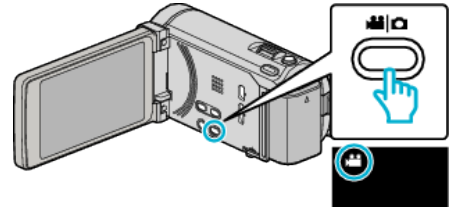

2 轻按 , 选择播放模式。

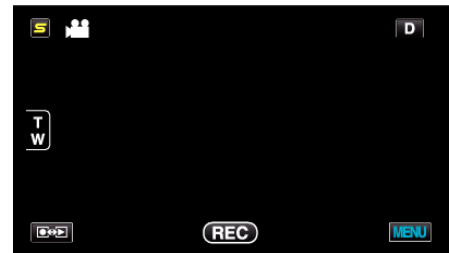

3 轻按“MENU”。



4 轻按“K2 TECHNOLOGY”。



静像播放的主菜单

您可以删除或查找特定的静像。

1 选择静像模式。

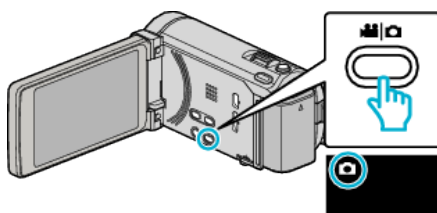

2 轻按 , 选择播放模式。

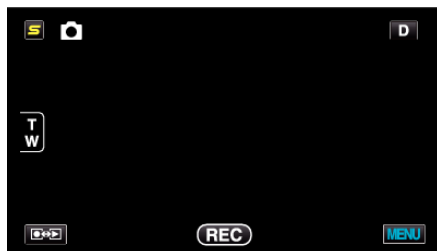

- 每次轻按一下,就在录制和播放之间改换模式。

3 轻按“MENU”。



设置	详细说明
搜索日期	您可以按录制日期搜索和播放视频或静像。 “日期搜索” (☞ p. 83)
幻灯片放映效果	设置幻灯片播放中的过渡效果。 “幻灯片放映效果(用于 GZ-HM870/GZ-HM860/GZ-HM855)” (☞ p. 143)
保护/取消	保护文件以免无意中删除。 “保护/取消保护当前显示的文件” (☞ p. 90) “保护/取消保护选定文件” (☞ p. 90)
复制	可以将文件从内置内存复制到 SD 卡上。 “把文件复制至 SD 卡” (☞ p. 113)
移动	可以将文件从内置内存移动到 SD 卡上。 “把文件移动至 SD 卡” (☞ p. 114)
静止图像传送	Bluetooth 连接与 BIP/OPP 兼容设备建立连接后,您可以传送静像数据至此设备。 “传送静像至蓝牙兼容设备” (☞ p. 29)

搜索日期

根据录制日期缩小静像索引画面。

操作细节

“日期搜索” (☞ p. 83)

幻灯片放映效果(用于 GZ-HM870/GZ-HM860/GZ-HM855)

设置幻灯片播放中的过渡效果。

设置	详细说明
滑动	按照从右向左滑的方式切换画面。
百叶窗	按照分割成直条的方式切换画面。
棋盘格	按照变换棋盘图案的方式切换画面。
随机	按“滑动”、“百叶窗”和“棋盘格”方式随机切换画面。

注：

- 在播放外部驱动器(如 USB 外部磁盘驱动器)的静像时,幻灯片效果无法使用。

显示项目

- 1 选择静像模式。

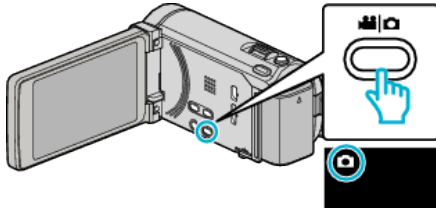

- 2 轻按 , 选择播放模式。



- 3 轻按“MENU”。



- 4 轻按“幻灯片放映效果”。



保护/取消

保护文件以免无意中删除。

操作细节

“保护/取消保护当前显示的文件” (☞ p. 90)

“保护/取消保护选定文件” (☞ p. 90)

复制

可以将文件从内置内存复制到 SD 卡上。

操作细节

“把文件复制至 SD 卡” (☞ p. 113)

移动

可以将文件从内置内存移动到 SD 卡上。

操作细节

“把文件移动至 SD 卡” (☞ p. 114)

静止图像传送(用于 GZ-HM970/GZ-HM870/GZ-HM860)

Bluetooth 连接与 BIP/OPP 兼容设备建立连接后,您可以传送静像数据至此设备。

操作细节

“传送静像至蓝牙兼容设备” (☞ p. 29)

共用菜单

1 轻按“MENU”。



2 轻按“⚙️”。



设置	详细说明
时钟设定	重设当前时间,或在海外使用本机期间设为当地时间。 “时钟设定”(☞ p. 20) “旅行期间按当地时间设置时钟”(☞ p. 39) “设置夏时制”(☞ p. 40)
日期显示样式	设置年月日的顺序和时间显示格式(24小时/12小时)。 “日期显示样式”(☞ p. 146)
LANGUAGE	画面语言可以改变。 “更改显示语言”(☞ p. 22)
监视器亮度	设置液晶监视器的亮度。 “监视器亮度”(☞ p. 146)
视频记录媒体	设置视频的录制/播放媒体。 “视频记录媒体”(☞ p. 147)
图像记录媒体	设置静像的录制/播放媒体。 “图像记录媒体”(☞ p. 147)
操作声音	打开或关闭操作音。 “操作声音”(☞ p. 148)
自动关机	设置这一功能,能预防忘记关电源的情况发生。 “自动关机”(☞ p. 148)
快速重启	液晶监视器关闭后 5 分钟内,把耗电量降到录制时用电量的 1/3。 “快速重启”(☞ p. 149)
遥控	启用遥控操作。 “遥控”(☞ p. 149)
演示模式	以摘要形式介绍本机的特殊功能。 “演示模式”(☞ p. 150)
3D 水平调整	调节 3D 图像的显示。 “3D 水平调整(用于 GZ-HM970/GZ-HM965)”(☞ p. 150)

设置	详细说明
触屏调节	在触屏上调节按钮的反应位置。 “触屏调节” (☞ p. 151)
3D 显示警告	设置在 3D 播放过程中是否显示警示语。 “3D 显示警告(用于 GZ-HM970/GZ-HM965)” (☞ p. 152)
在电视机上显示	电视屏幕上的显示图标和日期/时间。 “在电视机上显示” (☞ p. 152)
视频输出	根据相连的电视机设置纵横比(16:9 或 4:3)。 “视频输出” (☞ p. 153)
分量输出	设置分量接口的视频输出分辨率。 “分量输出” (☞ p. 153)
HDMI 输出	设置 HDMI 迷你接口的视频输出分辨率。 “HDMI 输出” (☞ p. 154)
HDMI 控制	用 HDMI 迷你接口连接电视机和本机时,把相连操作设为打开/关闭。 “HDMI 控制” (☞ p. 155)
蓝牙	启用与其他设备的无线连接。 “连接已登录的蓝牙兼容设备” (☞ p. 27)
自动定格	将自动刻录的光盘封盘,以便在兼容的设备上播放。 “自动定格” (☞ p. 155)
出厂前预设值	把所有设置恢复到默认值。 “出厂前预设值” (☞ p. 156)
更新	把本机的功能更新到最新版本。 “更新” (☞ p. 156)
电脑软件更新	将本机的内置电脑软件升级到最新版。 “电脑软件更新” (☞ p. 156)
格式化内存	删除内置内存上的所有文件。 “格式化内存” (☞ p. 156)
格式化 SD 卡	删除 SD 卡上的所有文件。 “格式化 SD 卡” (☞ p. 157)
删除内存	将本机丢弃或转给另一个人时执行此程序。 “删除内存” (☞ p. 157)

菜单设定

时钟设定

重设当前时间,或在海外使用本机期间设为当地时间。

操作细节

“时钟设定”(☞ p. 20)

“旅行期间按当地时间设置时钟”(☞ p. 39)

“设置夏时制”(☞ p. 40)

日期显示样式

设置年月日的顺序和时间显示格式(24小时/12小时)。

1 轻按“MENU”。

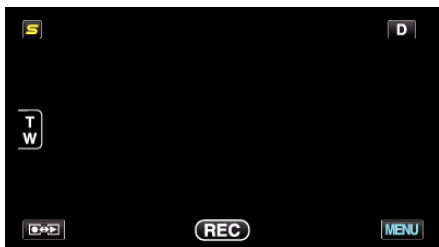

2 轻按“⚙️”。



3 轻按“日期显示样式”。



4 轻按以便设置日期和时间显示的方式。



- 日期显示可设置成如下任何格式：“月.日.年”、“年.月.日”、“日.月.年”。
- 时间显示可设置成如下任何格式：“12h”和“24h”。
- 轻按操作键 ←/→, 移动光标。
- 设置完成后,轻按“确定”。

LANGUAGE

画面语言可以改变。

操作细节

“更改显示语言”(☞ p. 22)

监视器亮度

设置液晶监视器的亮度。

设置	详细说明
4	调亮监视器的背光,而不管周围条件如何。
3	设为标准亮度。
2	调暗监视器的背光,而不管周围条件如何。
1	设为暗亮度。 选定此项有助于省电。
自动	户外使用时,把亮度自动设为“4”,室内使用时,则设为“3”。

调节监视器亮度

1 轻按“MENU”。

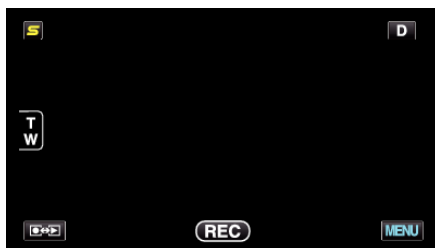

2 轻按“⚙️”。

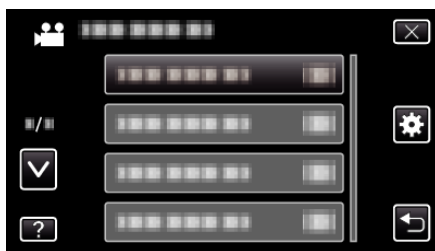

3 轻按“监视器亮度”。



4 轻按需要的监视器亮度。



- “监视器亮度”的默认设置是“自动”。要调节亮度,轻按∧,然后轻按一个介于“1”与“4”之间的数值。
- 轻按∧或∨,向上或向下移动,扩大选择范围。

视频记录媒体

设置视频的录制媒体。

设置	详细说明
内存	把视频录制到本机的内置内存上。
SD 卡	把视频录制到 SD 卡上。

显示项目

- 1 轻按“MENU”。

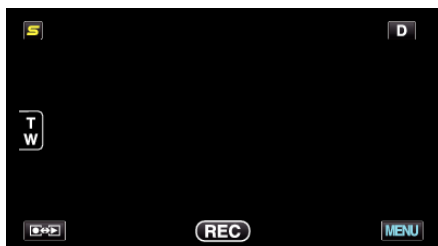

- 2 轻按“⚙️”。



- 3 轻按“视频记录媒体”。

**图像记录媒体**

设置静像的录制媒体。

设置	详细说明
内存	把静像录制到本机的内置内存上。
SD 卡	把静像录制到 SD 卡上。

显示项目

- 1 轻按“MENU”。

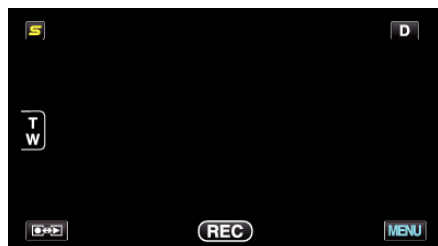

- 2 轻按“⚙️”。



- 3 轻按“图像记录媒体”。



菜单设定

操作声音

打开或关闭操作音。

设置	详细说明
关	关闭操作音。
开	打开操作音。

显示项目

1 轻按“MENU”。

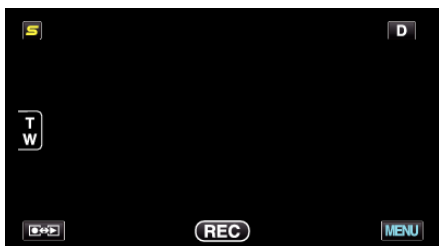

2 轻按“⚙️”。



3 轻按“操作声音”。



自动关机

设置这一功能,能预防忘记关电源的情况发生。

设置	详细说明
关	即使本机不工作 5 分钟,电源也不会关闭。
开	如果本机不工作 5 分钟,电源自动关闭。

注：

- 使用电池时,如果本机不工作 5 分钟,电源自动关闭。
- 使用交流电适配器时,本机会进入待机模式。

显示项目

1 轻按“MENU”。

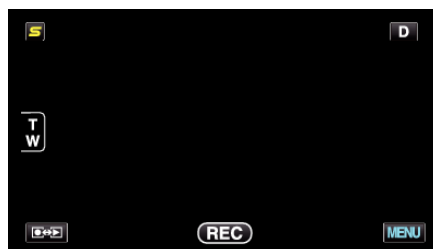

2 轻按“⚙️”。



3 轻按“自动关机”。



快速重启

液晶监视器在 5 分钟内再次打开时,能迅速打开电源。

设置	详细说明
关	停用该功能。
开	液晶监视器在 5 分钟内再次打开时,能迅速打开电源。

注：_____

- 液晶监视器关闭后 5 分钟内的电耗降低。

显示项目

- 1 轻按“MENU”。



- 2 轻按“*”。



- 3 轻按“快速重启”。



- 液晶监视器关闭后 5 分钟内的电耗降低。

遥控

启用遥控操作。

设置	详细说明
关	禁用遥控操作。
开	启用遥控操作。

显示项目

- 1 轻按“MENU”。



- 2 轻按“*”。



- 3 轻按“遥控”。



菜单设定

演示模式

播放本机特殊功能的演示。

设置	详细说明
关	停用该功能。
开	播放本机特殊功能的演示。

播放演示模式

- 1 取出电池和 SD 卡。
- 2 连接交流电适配器。
- 3 打开液晶监视器和电源。

- 3 分钟后开始播放演示。
- 要停止播放,请在画面上轻按一下。

注:

- 此模式在播放模式下无法使用。
 - 启用演示模式时,“笑脸%/名称显示”被设为“开”。
- “设置笑脸%/名称显示”(见 p. 60)

显示项目

- 1 轻按“MENU”。

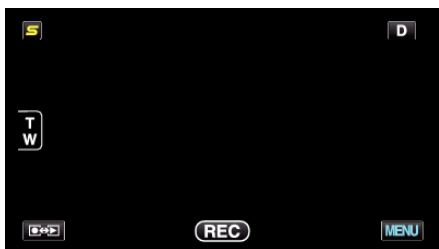

- 2 轻按“⚙️”。



- 3 轻按“演示模式”。



3D 水平调整(用于 GZ-HM970/GZ-HM965)

3D 图像的 3D 效果可能显得太强或太弱。

在这些情况下,您可以通过调节视差(3D 水平调节)来纠正 3D 效果。

设置	详细说明
+2	数值越高→正确量越大 数值越低→正确量越小
+1	
0	
-1	
-2	

- 1 轻按“MENU”。

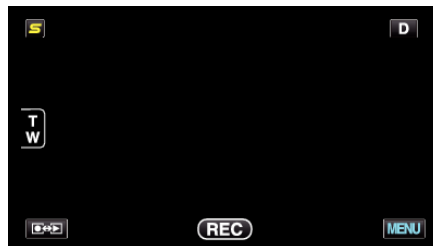

- 2 轻按“⚙️”。

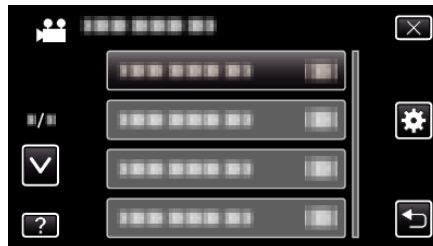

- 3 轻按“3D 水平调整”。



小心:

- 视差太大,可能会丧失 3D 效果。
- 如果在视差调节后您仍看到重影,则立即将电视的显示设为 2D。此外,将液晶监视器相应地设为 2D 显示。

注:

- 依据被摄体而异,3D 效果在调节视差以后可能不会出现。在此情况下,建议在 2D 模式下播放视频。
- 依据被摄体而异,图像可能会变形,或画面的两侧可能显得较暗。
- 依据场景而异,被摄体可能出现重影。此外,在手动调节视差或更改电视机的视频质量以后,图像可能变得不清楚。在此情况下,建议在 2D 模式下播放视频。
(详见电视机的使用说明书。)

触屏调节

在触屏上调节按钮的反应位置。

1 轻按“MENU”。

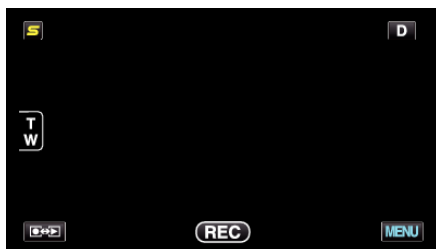

2 轻按“⚙️”。

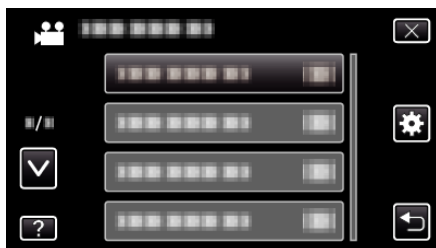

3 轻按“触屏调节”。



• 出现触屏调节画面。

4 轻按“+”。(总计 3 次)

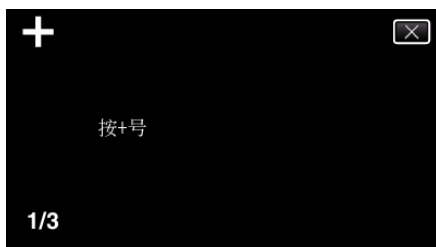

• 继续轻按“+”，它的位置随每次轻按而变化。

5 再次轻按“+”，确认已调节的位置。(总计 3 次)



• 继续轻按“+”，它的位置随每次轻按而变化。

• 如果轻按调节屏幕上“+”标记以外的位置，就会出错。在此情况下，从第 4 步开始再试。

6 轻按“确定”。



• 设置结束，返回菜单画面。

小心：

• 在调节触屏过程中，除“+”标记外，不要轻按其他地方(第 4 - 5 步)。否则可导致触屏故障。

注：

• 调节时，用 SD 卡的一个角等物轻轻地按下。
• 不要用带尖头的物体按，也不要用力按。

菜单设定

3D 显示警告(用于 GZ-HM970/GZ-HM965)

设置在 3D 播放过程中是否显示警示语。

设置	详细说明
关	隐藏 3D 警示语显示。
开	按常规间隔显示 3D 警示语显示。

显示项目

1 轻按“MENU”。

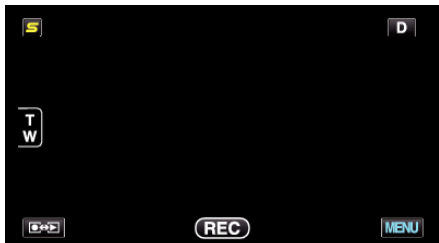

2 轻按“⚙️”。



3 轻按“3D 显示警告”。



在电视机上显示

电视屏幕上的显示图标和日期/时间。

设置	详细说明
关	不在电视机上显示图标和日期/时间。
开	在电视机上显示图标和日期/时间。

显示项目

1 轻按“MENU”。

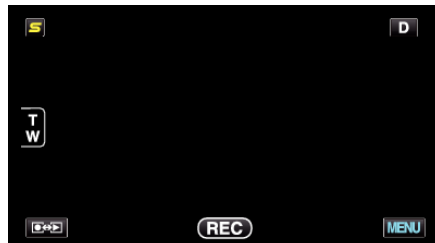

2 轻按“⚙️”。

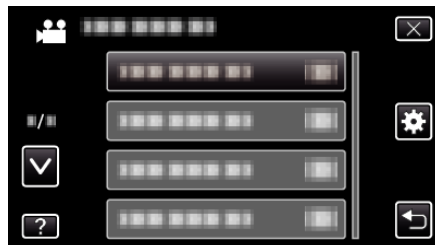

3 轻按“在电视机上显示”。



视频输出

根据相连的电视机设置纵横比(16:9 或 4:3)。

设置	详细说明
4:3	连接常规电视机(4:3)时选择此项。
16:9	连接宽屏幕电视机(16:9)时选择此项。

显示项目

1 轻按“MENU”。



2 轻按“*”。



3 轻按“视频输出”。



分量输出

设置分量接口的视频输出分辨率。

设置	详细说明
576i	以 576i 输出。
1080i	以 1080i 输出。

显示项目

1 轻按“MENU”。



2 轻按“*”。

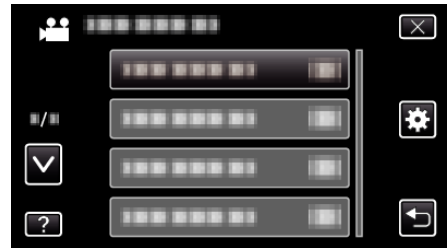

3 轻按“分量输出”。



HDMI 输出

连接电视时,设置本机 HDMI 接口的输出。

■ 3D 模式(用于 GZ-HM970/GZ-HM965)

设置	详细说明
自动	根据支持的监视器输入格式输出图像。
并排输出	无论支持的监视器输入格式如何,均从 HDMI 接口以“并排输出”(960x1080ix2ch)输出图像。
特定电视类型	如果监视器支持“1080i”输入格式,则从 HDMI 接口以“并排输出”(960x1080ix2ch)输出图像。 如果监视器不支持“1080i”,则从 HDMI 接口以“2D”(576p 或 576i)输出图像。

注:

- 在录制模式下连接 3D 兼容的电视机时,无论“HDMI 输出”的设置如何,图像将以“并排输出”输出。

经由 HDMI 输出在电视上显示(用于 GZ-HM970/GZ-HM965)

■ HDMI 输出设为“自动”时

视频输出	视频输出
2D 电视	3D 兼容电视
2D	3D

- 如果连接了 3D 兼容电视机也仍无法看到 3D 图像,则将“HDMI 输出”设为“特定电视类型”或“并排输出”。
- 如果连接 2D 电视时“HDMI 输出”设为“特定电视类型”,则左右图像将并排显示。
- 在兼容 3D 的电视机上播放 3D 图像时,液晶监视器上的显示是 2D 的。
- 有关电视机设置的详情,请查阅电视机的使用说明书。

■ 2D 模式(用于 GZ-HM970/GZ-HM960/GZ-HM870/GZ-HM860/GZ-HM855)

设置	详细说明
自动	建议一般情况选择“自动”。
576p	当视频没有用“自动”正确输出时,选择此项。

显示项目

1 轻按“MENU”。



2 轻按“”。



3 轻按“HDMI 输出”。



HDMI 控制

设置是否与兼容 HDMI-CEC 的电视机关联操作。

设置	详细说明
关	关闭相连操作。
开	打开相连操作。

显示项目

- 1 轻按“MENU”。



- 2 轻按“⚙️”。



- 3 轻按“HDMI 控制”。



蓝牙(用于 GZ-HM970/GZ-HM870/GZ-HM860)

启用与其他设备的无线连接。

操作细节

“连接已登录的蓝牙兼容设备”(p. 27)

自动定格

将自动刻录的光盘封盘,以便在兼容的设备上播放。

设置	详细说明
关	能在稍后将更多的数据添加至已创建的光盘,但只能通过本机播放。
开	将自动刻录的光盘封盘,以便在本机以外的兼容设备上播放。

注:

- 无论设置如何,DVD-Video 光盘都会被自动封盘。

显示项目

- 1 轻按“MENU”。

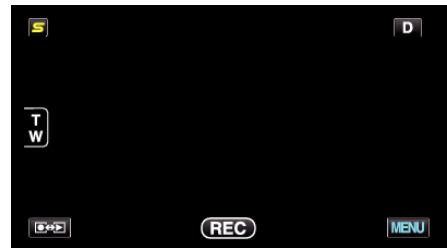

- 2 轻按“⚙️”。

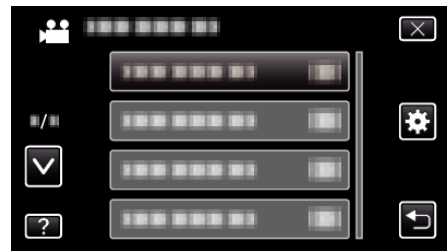

- 3 轻按“自动定格”。



菜单设定

出厂前预设值

把所有设置恢复到默认值。

1 轻按“MENU”。

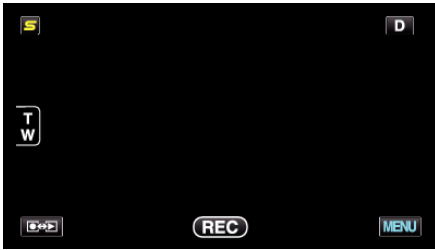

2 轻按“⚙️”。



3 轻按“出厂前预设值”。



4 轻按“是”。

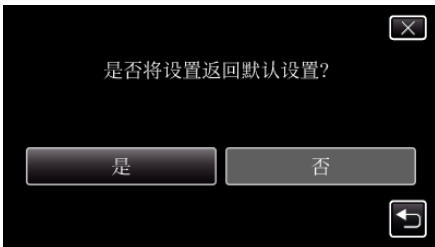

- 所有设置恢复到默认值。

更新

把本机的功能更新到最新版本。

详见 JVC 主页。

(本机软件没有更新程序时,主页上没有相关内容。)

<http://www.jvc-victor.co.jp/english/global-e.html>

电脑软件更新

将本机的内置电脑软件升级到最新版。

详见 JVC 主页。

(电脑软件没有更新程序时,主页上没有相关内容。)

<http://www.jvc-victor.co.jp/english/global-e.html>

格式化内存

删除内置内存上的所有文件。

设置	详细说明
文件	删除内置内存上的所有文件。
文件 + 管理编号	删除内置内存上的所有文件,把文件夹和文件的编号重设为“1”。

小心:

- 格式化时,内置内存上的所有数据都会被删除。
格式化前,把内置内存上的所有文件都复制到个人电脑上。
- 将内置内存格式化时,连接交流电适配器。如果不连接交流电适配器,就无法执行格式化。

显示项目

1 轻按“MENU”。



2 轻按“⚙️”。

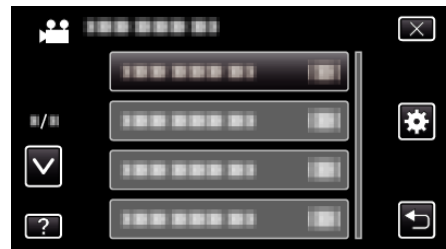

3 轻按“格式化内存”。



格式化 SD 卡

删除 SD 卡上的所有文件。

设置	详细说明
文件	删除 SD 卡上的所有文件。
文件 + 管理编号	删除 SD 卡上的所有文件,把文件夹和文件的编号重设为“1”。

小心：

- 没有插入 SD 卡时不能选择。
- 格式化时,卡上的所有数据都会被删除。
格式化前,把卡上的所有文件都复制到电脑上。
- 确保电池充足了电,或连接了交流电适配器,因为格式化程序可能需要一些时间。

显示项目

1 轻按“MENU”。



2 轻按“⚙️”。



3 轻按“格式化 SD 卡”。



删除内存

将本机丢弃或转给另一个人时执行此程序。

1 轻按“MENU”。



2 轻按“⚙️”。



3 轻按“删除内存”。



4 轻按“是”。

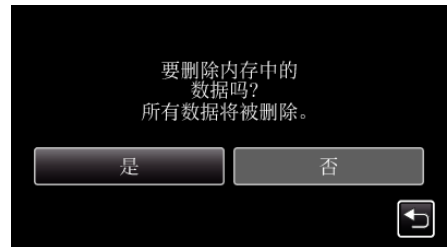

- 完成删除后,轻按“确定”。

小心：

- 抹除内置内存上的所有数据时,连接交流电适配器。如果不连接交流电适配器,就无法执行抹除。

注：

- 重复该程序,使数据更难恢复。

正面

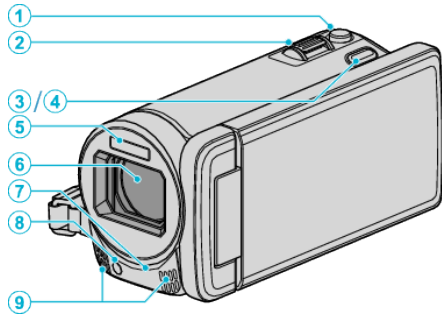

- 1 SNAPSHOT(静像录制)键
 - 拍摄静像。
- 2 变焦/音量杆
 - 拍摄时: 调整拍摄范围。
 - 播放时(索引画面): 移动到下一页或前一页。
 - 播放视频时: 调整音量。
- 3 3D 键(用于 GZ-HM970/GZ-HM965)
 - 将播放图像和液晶监视器上的显示在 3D 和 2D 之间切换。
“播放 3D 图像(用于 GZ-HM970/GZ-HM965)” (☞ p. 80)
- 4 AF 键(用于 GZ-HM870/GZ-HM860/GZ-HM855)
 - 依据被摄体的脸部或选定区域自动调节聚焦和亮度。
“清楚地捕捉被摄体(触摸优先 AE/AF)” (☞ p. 63)
- 5 闪光灯
 - “闪光” (☞ p. 137)
- 6 镜头/电子镜头盖
 - 不要碰镜头和镜头盖。
 - 在视频录制期间,不要用手指遮住镜头。
- 7 遥感传感器
 - “使用遥控器” (☞ p. 23)
- 8 灯
 - 在暗处拍摄时打开灯。
“光源” (☞ p. 128)
- 9 立体声麦克风
 - 在视频录制期间,不要用手指盖住麦克风。

背面

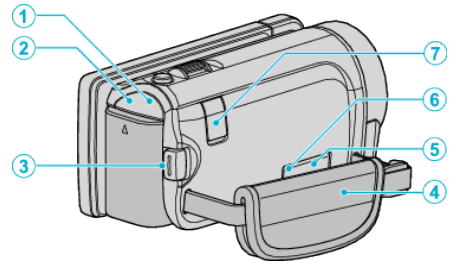

- 1 POWER/CHARGE(电源/充电)指示灯
 - 亮起 电源“打开”
 - 闪烁 充电进行中
 - 熄灭 充电完成
- 2 ACCESS(存取)指示灯
 - 录制或播放过程中亮灯/闪烁。
不要取出电池、交流电适配器或 SD 卡。
- 3 START/STOP(视频录制)键
 - 开始/停止视频录制。
- 4 握带
 - 手穿过握带,握紧本机。
“握带调整” (☞ p. 16)
- 5 AV 接口
 - 连接电视机的 AV 接口等。
- 6 COMPONENT(分量)接口
 - 连接电视机的分量接口等。
- 7 直流电接口
 - 连接交流电适配器,给电池充电。

底部

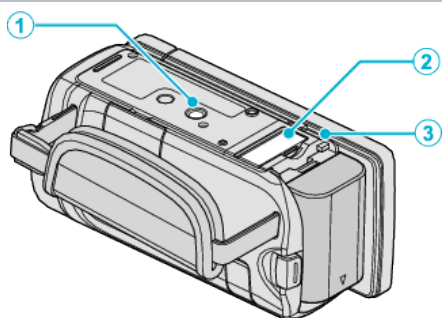

- 1 三脚架安装孔
“安装三脚架” (☞ p. 22)
- 2 SD 卡槽
• 插入备选的 SD 卡。
“插入 SD 卡” (☞ p. 16)
- 3 电池释放杆
“电池充电” (☞ p. 15)

内部

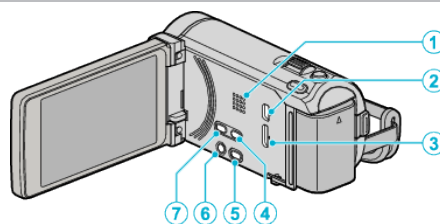

- 1 扬声器
• 视频播放过程中输出音频。
- 2 USB 接口
• 用 USB 电缆连接电脑。
- 3 HDMI 接口
• 连接至 HDMI 电视。
- 4 USER 键
• 启动预设置功能。
“设置用户按键” (☞ p. 74)
- 5 (视频/静像) 键
• 在视频和静像模式之间切换。
- 6 (电源/信息) 键
• 录制: 显示剩余时间(仅限视频)和电池电量。
• 播放: 显示录制日期等文件信息。
• 按住以便在液晶监视器打开的同时打开/关闭电源。
- 7 i.AUTO 键
• 在智能自动和手动模式之间切换。

液晶监视器

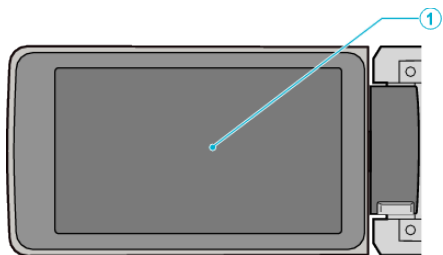

1 液晶监视器

- 打开和关闭液晶监视器即可打开和关闭电源。
- 转动监视器,拍摄自己的肖像。

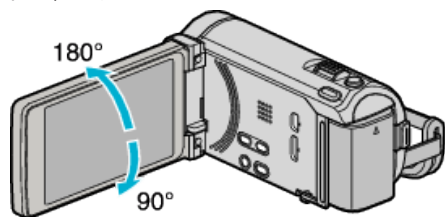

“使用触屏” (☞ p. 18)

“液晶监视器上的按键名称和功能” (☞ p. 19)

小心：

- 不要用力压表面,或将其置于强冲击下。
这样做可能会损坏或弄破屏幕。

常见录制显示

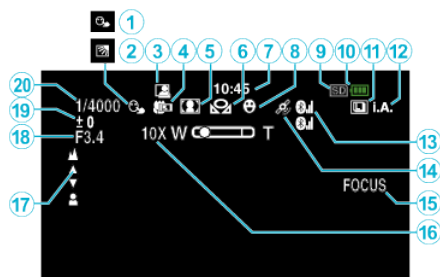

- 1 触摸优先 AE/AF
“清楚地捕捉被摄体(触摸优先 AE/AF)” (☞ p. 63)
- 2 背光补偿
“设置背光补偿” (☞ p. 55)
- 3 自动录制
“通过感应动作自动录制(自动录制)” (☞ p. 72)
- 4 远摄微距
“拍摄特写镜头” (☞ p. 56)
- 5 场景选择
“场景选择” (☞ p. 51)
- 6 白平衡
“设置白平衡” (☞ p. 55)
- 7 时间
“时钟设定” (☞ p. 20)
- 8 笑脸拍摄
“自动捕捉笑脸(笑脸拍摄)” (☞ p. 64)
- 9 媒体
“视频记录媒体” (☞ p. 147)
“图像记录媒体” (☞ p. 147)
- 10 电池显示
“剩余录制时间/电池电量” (☞ p. 75)
- 11 连拍
“\$linktoc. (视频)” (☞ p. 130)
“\$linktoc. (视频)” (☞ p. 130)
“\$linktoc. (静像)” (☞ p. 138)
“\$linktoc. (静像)” (☞ p. 138)
- 12 录制模式
“在智能自动模式下拍摄视频” (☞ p. 43)
“手动录制” (☞ p. 50)
- 13 无线电接收状态(用于 GZ-HM970/GZ-HM870/GZ-HM860)
“连接已登录的蓝牙兼容设备” (☞ p. 27)
- 14 GPS 通信状态(用于 GZ-HM970/GZ-HM870/GZ-HM860)
“连接已登录的蓝牙兼容设备” (☞ p. 27)
- 15 聚焦协助
“使用聚焦协助” (☞ p. 53)
- 16 变焦
“变焦” (☞ p. 132)
- 17 聚焦
“手动调整聚焦” (☞ p. 52)
- 18 光圈优先
“设置光圈” (☞ p. 54)
- 19 亮度
“调整亮度” (☞ p. 53)
- 20 快门速度
“设置快门速度” (☞ p. 54)

视频录制

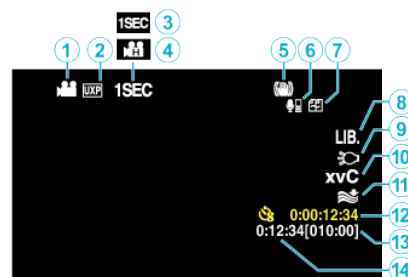

- 1 视频模式
“/ (视频/静像)键” (☞ p. 159)
- 2 视频质量
“视频质量” (☞ p. 131)
- 3 慢速录制
“间隔录制(延时录制)” (☞ p. 70)
- 4 高速录制
“慢动作(高速)录制” (☞ p. 69)
- 5 数码图像稳定器
“减轻相机振动” (☞ p. 67)
- 6 Bluetooth 麦克风音量(用于 GZ-HM970/GZ-HM870/GZ-HM860)
“更改已登录的蓝牙兼容设备的设置” (☞ p. 29)
- 7 无缝录制
“无缝录制” (☞ p. 132)
- 8 导出录制
“用 iTunes 格式拍摄视频” (☞ p. 68)
- 9 灯
“光源” (☞ p. 128)
- 10 x.v.Color
“x.v.Color” (☞ p. 133)
- 11 减低风音
“风声消除” (☞ p. 129)
- 12 慢速录制计数器
“间隔录制(延时录制)” (☞ p. 70)
- 13 剩余录制时间
“剩余录制时间/电池电量” (☞ p. 75)
- 14 场景计数器

静像录制

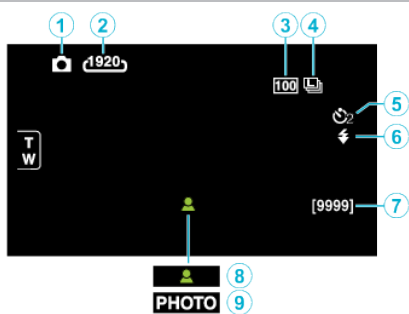

- 1 静像模式
“ (视频/静像)键” (☞ p. 159)
- 2 图像大小
“图像大小” (☞ p. 139)
- 3 增益
“增益” (☞ p. 137)
- 4 连拍速度
“连拍速度” (☞ p. 138)
- 5 定时器
“拍摄集体照(自拍定时器)” (☞ p. 73)
- 6 闪光灯
“闪光” (☞ p. 137)
- 7 剩余拍摄张数
- 8 聚焦
- 9 录制进行中

视频播放



- 1 视频模式
“ (视频/静像)键” (☞ p. 159)
- 2 视频质量
“视频质量” (☞ p. 131)
- 3 操作指示灯
“视频播放的操作键” (☞ p. 78)
- 4 日期/时间
“时钟设定” (☞ p. 20)
- 5 媒体
“视频记录媒体” (☞ p. 147)
- 6 电池显示
“剩余录制时间/电池电量” (☞ p. 75)
- 7 播放时间
“播放视频” (☞ p. 78)
- 8 外置存储器播放
“用 DVD 刻录机播放” (☞ p. 101)
“用外置蓝光驱动器播放” (☞ p. 106)
“播放 USB 外部硬盘驱动器中的文件” (☞ p. 110)
- 9 x.v.Color
“x.v.Color” (☞ p. 133)
- 10 1080p 输出
“HDMI 输出” (☞ p. 154)
- 11 无线电接收状态(用于 GZ-HM970/GZ-HM870/GZ-HM860)
“连接已登录的蓝牙兼容设备” (☞ p. 27)
- 12 场景计数器

静像播放

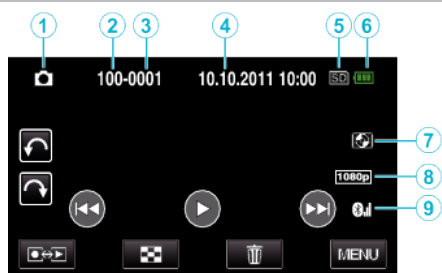

- 1 静像模式
“ (视频/静像)键” (☞ p. 159)
- 2 文件夹编号
- 3 文件编号
- 4 日期/时间
“时钟设定” (☞ p. 20)
- 5 媒体
“图像记录媒体” (☞ p. 147)
- 6 电池显示
“剩余录制时间/电池电量” (☞ p. 75)
- 7 外置存储器播放
“用 DVD 刻录机播放” (☞ p. 101)
“用外置蓝光驱动器播放” (☞ p. 106)
“播放 USB 外部硬盘驱动器中的文件” (☞ p. 110)
- 8 1080p 输出
“HDMI 输出” (☞ p. 154)
- 9 无线电接收状态(用于 GZ-HM970/GZ-HM870/GZ-HM860)
“连接已登录的蓝牙兼容设备” (☞ p. 27)

电池

使用电池时无法打开电源。

给电池充电。

“电池充电” (☞ p. 15)

如果本机的端子或电池肮脏,请用棉签或类似物品擦拭。

如果使用 JVC 电池以外的任何其他电池,则无法保证安全和性能。请务必使用 JVC 电池。

即使充过电,使用时间也很短。

重复充电会导致电池变质。换上新电池。

“备选附件” (☞ p. 40)

无法给电池充电。

电池充足电后,指示灯不闪烁。

如果本机的端子或电池肮脏,请用棉签或类似物品擦拭。

使用非原装交流电适配器时,可能会损坏本机。一定要使用原装交流电适配器。

剩余电池电量显示不正确。

连接交流电适配器时,不显示电池电量。

如果在高温或低温下长期使用本机,或电池反复充电,可能无法正确显示剩余电量。

录制

不能进行录制。

检查  键。

“ (视频/静像)键” (☞ p. 159)

自动停止录制。

录制会自动停止,因为根据规格,不能连续录制 12 个小时以上。(可能需要过一段时间才能接着录制。)

关闭本机,等待一会儿再打开。(温度升高时,本机自动停止,以便保护电路。)

静像的连拍速度很慢。

如果反复使用此功能,连拍速度会下降。

连拍速度可能因 SD 卡或某些录制条件而下降。

没有自动调整焦点。

如果您在暗处录制,或者被摄体没有明暗对比,那么您可以手动调整聚焦。

“手动调整聚焦” (☞ p. 52)

用镜头清洁布擦拭镜头。

在手动录制菜单上取消手动聚焦。

“手动调整聚焦” (☞ p. 52)

变焦不起作用。

静像录制模式下没有数码变焦功能。

延时录制时无法使用变焦。(不能同时使用静像录制和图像稳定器。)

要使用数码,需在菜单中相应设置“变焦”。

“变焦” (☞ p. 132)

录制动作快速或亮度变化很大的场景时,发生马赛克噪声。

录制时把“视频质量”设为“UXP”或“XP”。

“视频质量” (☞ p. 131)

录好的图像上出现竖线。

拍摄用强光照明的被摄体时,出现该现象。这不是故障。

卡

无法插入 SD 卡。

千万不要把卡插反。
“插入 SD 卡” (☞ p. 16)

无法复制到 SD 卡。

要录到卡上,有必要进行媒体设置。
“视频记录媒体” (☞ p. 147)
“图像记录媒体” (☞ p. 147)
要使用已经在其它设备上用过的卡,有必要通过媒体设置用“格式化 SD 卡”对卡进行格式化(初始化)。
“格式化 SD 卡” (☞ p. 157)

播放

声音或视频中断。

在两个场景连接部位,有时播放会中断。这不是故障。

没有声音。

高速录制/慢速录制下拍摄的影片的音频声音,不被记录下来。
“慢动作(高速)录制” (☞ p. 69)
“间隔录制(延时录制)” (☞ p. 70)

长时间显示同一图像。

使用高速 SD 卡(Class 4 或更高)。
“可以使用的 SD 卡类型” (☞ p. 17)
用干棉球或类似的东西清洁 SD 卡的端子。
执行“共用”菜单中的“格式化 SD 卡”。(所有数据都将删除。)
“格式化 SD 卡” (☞ p. 157)

画面不流畅。

使用高速 SD 卡(Class 4 或更高)。
“可以使用的 SD 卡类型” (☞ p. 17)
用干棉球或类似的东西清洁 SD 卡的端子。
执行“共用”菜单中的“格式化 SD 卡”。(所有数据都将删除。)
“格式化 SD 卡” (☞ p. 157)
使用 Everio MediaBrowser 3 BE 播放时,核对您电脑的系统要求。
“核对系统要求(指引)” (☞ p. 115)

找不到录好的文件。

取消日期搜索功能。
“搜索特定的视频/静像” (☞ p. 83)
在触屏上轻按 ,更改播放媒体。
“视频播放的操作键” (☞ p. 78)
“静像播放的操作键” (☞ p. 81)

图像在电视机上没有恰当显示。

断开电缆并重新连接。
“播放 3D 图像(用于 GZ-HM970/GZ-HM965)” (☞ p. 84)
“经由 HDMI 迷你接口连接” (☞ p. 86)
关闭本机并再次启动。
通过分量接口连接时,检查一下连接设置菜单中的“分量输出”设置是否适合连接的电视机。(默认设置是“1080i”)
“分量输出” (☞ p. 153)

无法在兼容 3D 的电视机上妥善观看 3D 图像。(用于 GZ-HM970/GZ-HM965)

在“共用”菜单中相应设置“HDMI 输出”。
“HDMI 输出” (☞ p. 154)

图像垂直投射在电视机上。

在“共用”菜单中把“视频输出”设为“4:3”。
“视频输出” (☞ p. 153)
对电视画面作出相应的调整。

显示在电视上的图像太小。

在“共用”菜单中把“视频输出”设为“16:9”。
“视频输出” (☞ p. 153)

通过 HDMI 迷你电缆连接电视时,没有正确输出图像和声音。

根据相连的电视机而定,可能无法正确输出图像和声音。此时,请进行如下操作。

- ① 断开 HDMI 迷你电缆,并再次连接。
- ② 关闭本机并再次启动。
“播放 3D 图像(用于 GZ-HM970/GZ-HM965)” (☞ p. 84)
“经由 HDMI 迷你接口连接” (☞ p. 86)

无法用标题播放 DVD。

如果您把本机与 DVD 刻录机(备选)连接,则不会播放标题。

编辑/复制

无法删除文件。

无法删除受保护的文件(视频/静像)。删除文件前取消保护。
“保护文件”(☞ p. 90)

无法把文件复制/移动到 SD 卡上。

如果 SD 卡设置了写入保护,那么把它设为关闭。

无法用 DVD 刻录机刻录 DVD。

USB 电缆连接不正确。
“准备 DVD 刻录机(CU-VD50)”(☞ p. 97)
“准备 DVD 刻录机(CU-VD3)”(☞ p. 96)

备份菜单不消失。

连接 USB 电缆期间,显示“备份”菜单。

无法关闭备份菜单。

关闭本机和 DVD 刻录机的电源,或拔下交流电适配器。

无法删除 USB 外部硬盘中的文件夹。

用电脑删除文件夹。
(当文件用电脑添加或文件夹被移除/重命名时,就再也不能在本机上删除了。)

电脑

无法把文件复制到电脑硬盘上。

正确连接 USB 电缆。
“备份所有文件”(☞ p. 117)
如果没有安装随附软件 Everio MediaBrowser 3 BE,有些功能就可能无法正常使用。
“安装随附软件(内置)”(☞ p. 116)
备份前,确保电脑硬盘上留有足够的剩余空间。

无法用电脑把文件复制到 DVD 上。

要把视频录制到光盘上,所用电脑必须有可以录制的 DVD 光驱。

无法把文件上传到 YouTube。

检查一下您是否在 YouTube 上创建了一个帐户。(您需要有一个 YouTube 帐户,才能向 YouTube 上传文件。)
在本机上,不能把视频改成上传所用的文件格式。
参阅“问答”、“最新信息”、“下载信息”等,点击随附软件 Everio MediaBrowser 3 BE“帮助文件中的最新产品信息”。

我使用 Mac 电脑。

用以下方法把文件复制到 Mac 电脑上。
“复制到 Macintosh 电脑”(☞ p. 122)

电脑无法识别 SDXC 卡。

确认并升级电脑的操作系统。
“电脑无法识别 SDXC 卡时”(☞ p. 17)

画面/图像

液晶监视器看不清。

如果在很亮的地方使用,如阳光直射的地方,液晶监视器可能很难看清。

液晶监视器上出现一条或一团亮光。

改变本机的方向,防止光源进入视线。(本机附近有强光源时,会出现一条或一团亮光,但这不是故障。)

录好的被摄体太暗。

当背景亮,被摄体暗时,使用背光补偿。

“设置背光补偿”(☞ p. 55)

使用菜单中的“光源”。

“光源”(☞ p. 128)

使用场景选择中的“夜视”。

“场景选择”(☞ p. 51)

使用菜单中的“增亮”。

“增亮”(☞ p. 128)

把录制菜单中的“调节亮度”设在“+”侧。

“调整亮度”(☞ p. 53)

录好的被摄体太亮。

如果设置了背光补偿,则把它设为“关”。

“设置背光补偿”(☞ p. 55)

把录制菜单中的“调节亮度”设在“-”侧。

“调整亮度”(☞ p. 53)

色彩看起来怪怪的。(太蓝、太红等)

稍等片刻,直到获得自然的色彩。(调整白平衡可能需要一些时间。)

在录制菜单中把“白平衡”设为“手动”。根据光源从“晴天”/“阴天”/“灯光”中选择。

选择“手动白平衡”,并作相应调整。

“设置白平衡”(☞ p. 55)

色彩看起来不同。

在录制菜单中把“白平衡”设为“手动”。根据光源从“晴天”/“阴天”/“灯光”中选择。

选择“手动白平衡”,并作相应调整。

“设置白平衡”(☞ p. 55)

“x.v.Color”设为“开”的情况下录制视频时,按需要在电视机上更改设置。

“x.v.Color”(☞ p. 133)

屏幕上有亮点或暗点。

尽管液晶监视器的屏幕可能有 99.99 % 以上的有效像素,但 0.01 % 的像素可能是亮点(红、蓝、绿)或黑点。这不是故障。这些点不会录进去。

其他问题

图像粗糙。

使用数码变焦时,由于是数码放大,图像会变得粗糙。

本机发热。

这不是故障。(本机使用较长一段时间后可能变热。)

画面语言已改变。

当您用 HDMI 迷你电缆把本机与语言设置不同的电视机连接时,可能会出现这种情况。

“经由 HDMI 与电视机配套操作”(☞ p. 85)

HDMI-CEC 功能未能妥善工作,且电视机未与本机配合运作。

电视机的操作因规格而异,即使是兼容 HDMI-CEC 的电视机也不例外。因此,不能保证本机的 HDMI-CEC 功能能与所有电视机配合使用。在此情况下,把“HDMI 控制”设为“关”。

“HDMI 控制”(☞ p. 155)

在视频模式和静像模式之间切换时,或打开或关闭电源时,本运行缓慢。

建议您把所有视频和静像复制到电脑上,并抹除本机上的文件。(如果本机上有许多录好的文件,那么本机作出反应可能需要一些时间。)

遥控器不工作。

更换电池。

“重新插入电池”(☞ p. 23)

在“共用”菜单中把“遥控”设为“开”。

“遥控”(☞ p. 149)

遥控器在户外或受强光照射的地方可能不工作。

本机不能正确工作,并出现出错信息。

本机是由微电脑控制的装置。静电放电、外部噪音和干扰(来自电视、无线电等)可能会妨碍它的正常工作。在此情况下,关闭电源,然后拔下交流电适配器,并取出电池。本机将重置。

给重要的录制数据做好备份。

建议您把重要的录制数据复制到 DVD 或其他录制媒体上存储。

JVC 对丢失的数据概不负责。

错误字样?

请设定日期/时间!

连接交流电适配器,给电池充电 24 小时以上,并设置时钟。(如果该字样仍然出现,则说明时钟电池已耗尽。请就近向 JVC 经销商咨询。)

“时钟设定”(☞ p. 20)

信息读取错误

重新连接 USB 电缆。

关闭本机和与之连接的设备,然后再打开。

重新装上电池。

格式化出错!

检查操作程序,再进行一次。

“格式化内存”(☞ p. 156)

关闭本机并再次启动。

数据删除错误

检查操作程序,再进行一次。

“删除内存”(☞ p. 157)

关闭本机并再次启动。

内存出错!

关闭本机并再次启动。

如果以上操作不解决问题,就要把文件备份,并在“共用”菜单中执行“格式化内存”。(所有数据都将删除。)

“格式化内存”(☞ p. 156)

存储卡出错!

关闭本机并再次启动。

取下交流电适配器和电池,然后取下并重新插入 SD 卡。

除去 SD 卡端子上的任何灰尘。

如果以上操作不解决问题,就要把文件备份,并在“共用”菜单中执行“格式化 SD 卡”。(所有数据都将删除。)

“格式化 SD 卡”(☞ p. 157)

未格式化

选择“确定”,然后在“要进行格式化吗?”画面上选择“是”。

记录失败

关闭本机并再次启动。

此刻无法再拍摄更多的静止图像

拍摄静音前停止视频录制。(如果在视频录制过程中取出和插入 SD 卡,就无法录制静音。)

播放失败

取出 SD 卡,并重新插入。

“插入 SD 卡”(☞ p. 16)

除去 SD 卡端子上的任何灰尘。

打开电源前插入 SD 卡。

不要让本机处于强烈撞击或振动环境下。

视频管理文件损坏要记录/播放视频,需先修复文件要修复吗?

选择“确定”以恢复。(不能恢复的视频不会在索引画面上显示,但也许能在菜单中通过“播放其他文件”播放。)

“播放管理信息不完整的视频”(☞ p. 80)

不支持的文件

使用本机录制的文件。(用其他设备录制的文件可能无法播放。)

此文件被保护

关闭“编辑”菜单中的“保护/取消”功能。

“保护文件”(☞ p. 90)

请检查存储卡的写保护开关

把 SD 卡的写入保护开关设为关。

空间不足

删除文件或把文件移动到电脑或其他设备上。

换上新的 SD 卡。

如果内存或 SD 卡内没有足够的剩余空间,无缝视频便不能结合。结合前,查看剩余可用空间量。

已达到可录制文件夹/文件数量上限

① 把文件或文件夹移动到电脑或其他设备上。(把文件备份。)

② 在媒体设置菜单的“格式化内存”或“格式化 SD 卡”中选择“文件 + 管理编号”。(内置内存或 SD 卡上的所有数据都将删除。)

场景数量上限超出

① 把文件或文件夹移动到电脑或其他设备上。(把文件备份。)

② 在媒体设置菜单的“格式化内存”或“格式化 SD 卡”中选择“文件 + 管理编号”。(内置内存或 SD 卡上的所有数据都将删除。)

文件夹数目溢出

① 把文件或文件夹移动到电脑或其他设备上。(把文件备份。)

② 在媒体设置菜单的“格式化内存”或“格式化 SD 卡”中选择“文件 + 管理编号”。(内置内存或 SD 卡上的所有数据都将删除。)

文件数量上限超出

① 把文件或文件夹移动到电脑或其他设备上。(把文件备份。)

② 在媒体设置菜单的“格式化内存”或“格式化 SD 卡”中选择“文件 + 管理编号”。(内置内存或 SD 卡上的所有数据都将删除。)

没有文件

更改“共用”菜单中的“图像记录媒体”或“视频记录媒体”的设置,并确保文件没有录制到其他媒体上。

“视频记录媒体”(☞ p. 147)

“图像记录媒体”(☞ p. 147)

摄录被取消

把“视频记录媒体”设为“SD”,然后录到 SD 卡。

“视频记录媒体”(☞ p. 147)

关闭本机并再次启动。

保护本机免受振动和震动。

电源已关闭,或 USB 装置得不到支持

打开所连 USB 设备的电源。

把交流电适配器与 DVD 刻录机连接。

插入磁盘/更换磁盘

打开 DVD 刻录机的托架,查看并重设 DVD,然后关闭托架。

更换 DVD 刻录机或外置蓝光驱动器里的光盘。

无法与蓝牙设备通讯(用于 GZ-HM970/GZ-HM870/GZ-HM860)

确保 Bluetooth 兼容设备和摄像机之间无障碍物。

“改善通信”(☞ p. 24)

检查已登录的设备并重新登录。

“登录一个蓝牙兼容设备”(☞ p. 25)

请参阅连接设备的使用说明书。

定期维护本机,以便长期使用。

小心: _____

- 维护机器前,务必取下电池、交流电适配器和电源插头。

摄像机

- 用干燥的软布擦拭本机,除去灰尘。
- 摄像机很脏时,把布浸在中性洗涤剂溶液中,用湿布擦拭机身,然后用干净的布擦去洗涤剂。

小心: _____

- 不要使用苯或稀释剂。否则可能会损坏本机。
- 使用化学品清洁布或清洁用品时,务必遵照产品的警示标签和说明。
- 不要让设备长期接触橡胶或塑料产品。

镜头/液晶监视器

- 用镜头吹风机(市售)除尘,并用清洁布(市售)擦掉灰尘。
如果镜头粘尘,可能会长霉。

相机

项目	详细说明
电源	使用交流电适配器: 直流电 5.2 V 使用电池: 直流电 3.6 V
电源消耗	(GZ-HM970/GZ-HM965) 在液晶监视器上显示 3D 图像 4.6 W(监视器亮度: 3(标准)) 4.7 W(监视器亮度: 4(更亮)) 在液晶监视器上显示 2D 图像 4.1 W(监视器亮度: 3(标准)) 4.5 W(监视器亮度: 4(更亮)) (GZ-HM870/GZ-HM860/GZ-HM855) 3.7 W(监视器亮度: 3(标准)) 4.2 W(监视器亮度: 4(更亮))
尺寸(mm)	54 x 62 x 121 (宽 x 高 x 深: 不包括握带)
重量	(GZ-HM970/GZ-HM965) 约 330 g(仅限相机)、 约 370 g(包括附带电池) (GZ-HM870/GZ-HM860/GZ-HM855) 约 310 g(仅限相机)、 约 350 g(包括附带电池)
工作环境	允许的工作温度: 0°C 至 40°C 允许的贮存温度: -20°C 至 50°C 允许的相对湿度: 35 % 至 80 %
图像摄取元件	1/2.3" 10,620,000 像素(CMOS)
录制范围(视频)	2,820,000 像素 2,070,000 至 4,770,000 像素(动态变焦)
录制范围(静像)	3,980,000 至 5,290,000 像素(4:3) 2,990,000 至 3,970,000 像素(16:9)
镜头	F1.2 - 2.8, f= 3.76 mm 至 37.6 mm 视频 35 mm 转换: 29.5 mm 至 295 mm) 35 mm 转换: 29.5 mm 至 448 mm(动态变焦) 静像 35 mm 转换: 29.7 mm 至 297 mm(4:3) 35 mm 转换: 32.4 mm 至 324 mm(16:9)

项目	详细说明
最低照度	8 勒克斯(增亮: 开) 2 勒克斯(增亮: 自动慢快门) 1 勒克斯(场景选择: 夜视)
闪光灯	推荐拍摄距离: 2 米以内
变焦(视频录制过程中)	光学变焦: 最高 10 倍 动态变焦: 最高 15 倍(手动补偿: AIS 关闭), 最高 13 倍(手动补偿: AIS 开) 数码变焦: 最高 200 倍
变焦(静像录制过程中)	光学变焦: 最高 10 倍
连拍速度 (视频录制待机时)	高速: 约 50 张图像/秒 中速: 约 8.3 张图像/秒 低速: 约 2 张图像/秒(最大值)
连拍速度 (静像录制过程中)	高速: 约 12.5 张图像/秒 中速: 约 6.25 张图像/秒 低速: 约 4.1 张图像/秒(最大值)
液晶监视器	3.5"、920,000 像素, 多晶硅彩色液晶监视器
录制媒体	(GZ-HM970/GZ-HM965/GZ-HM870) 内置内存(32 GB) (GZ-HM860/GZ-HM855) 内置内存(16 GB) SD/SDHC/SDXC 卡(市售) Eye-Fi 卡(市售) “可以使用的 SD 卡类型”(见 p. 17)
时钟电池	充电电池

接口

项目	详细说明
HDMI	HDMI 迷你接口(x.v.Color 兼容)
分量输出	Y、Pb、Pr 分量输出 Y: 1.0 V(p-p)、75Ω Pb/Pr: 0.7 V(p-p)、75Ω
AV 输出	视频输出: 1.0 V(p-p)、75 Ω 音频输出: 300 mV(rms)、1 KΩ
USB	迷你 USB 型 AB, 兼容 USB 2.0

视频

项目	详细说明
录制/播放格式	AVCHD 标准 视频: MPEG-4 AVC/H.264 音频: Dolby Digital 2ch
扩展名	.MTS
信号系统	PAL 标准
画质(视频)	UXP 1920 x 1080 像素 平均约 24 Mbps XP 1920 x 1080 像素 平均约 17 Mbps SP 1920 x 1080 像素 平均约 12 Mbps EP 1920 x 1080 像素 平均约 4.8 Mbps
音质(音频)	48 kHz、256 kbps

静像

项目	详细说明
格式	JPEG 标准
扩展名	.JPG
图像大小	“大约静像数(单位: 拍摄张数)” (p. 76)

交流电适配器(AC-V10M)(用于 GZ-HM870/GZ-HM860/GZ-HM855)

项目	详细说明
电源	AC 110 V 至 240 V, 50 Hz/60 Hz
输出	直流电 5.2 V, 1 A
允许的工作温度	0°C 至 40°C (充电期间 10°C 至 35°C)
尺寸(mm)	83 x 28 x 40(宽×高×深 不包括电线和交流电插头)
重量	约 77 g

交流电适配器(AP-V30M)(用于 GZ-HM970/GZ-HM965)

项目	详细说明
电源	AC 110 V 至 240 V, 50 Hz/60 Hz
输出	直流电 5.2 V, 1.8 A
允许的工作温度	0°C 至 40°C (充电期间 10°C 至 35°C)
尺寸(mm)	50 x 29 x 100(宽×高×深 不包括电线和交流电插头)
重量	约 112 g

电池(BN-VG114E)

项目	详细说明
电压	3.6 V
容量	1400 mAh
尺寸(mm)	31 x 21.5 x 43(宽×高×深)
重量	约 40 g

遥控器(RM-V760U)

项目	详细说明
电源	直流电 3 V(纽扣电池 CR2025)
电池寿命	约 1 年(视使用频率而定)
操作距离	约 5 m(朝上)
允许的工作温度	0°C 至 40°C
尺寸(mm)	32.5 x 15.6 x 68(宽×高×深)
重量	约 16 g(包括电池)

注:

- 本产品的规格和外观可能作进一步改进,恕不另行通知。

JVC