

JVC

VIDEOKAMERA

Detaljert brukerhåndbok

GZ-RX110
GZ-RX115



Innholdsfortegnelse

Komme i gang

Verifiser tilbehøret	4
Slå på denne enheten	5
Åpne kontaktdekslet (SD-kortdekslet)	6
Lading	6
Tilbakestille denne enheten	7
Blindtype prøvetrykk	7
Før bruk under vann eller ved lave temperaturer	8
Grepjustering	9
Montere kjernefilteret	10
Sette i et SD-kort	10
Typer av egnede SD-kort	11
Bruke berøringsskjermen	12
Låse skjermen (ved opptak under vann)	12
Justere berøringsskjermen	12
Navn på knapper og funksjoner på LCD-skjermen	13
Klokkeinnstilling	16
Tilbakestilling av klokken	17
Endre skjermpråket	18
Slik holder du denne enheten	18
Montering av trebent stativ	19
Bruke denne enheten i utlandet	19
Lade batteripakken i utlandet	19
Stille klokken til lokal tid på reise	20
Innstilling av sommertid	20
Ekstra tilbehør	21

Opptak

Videoopptak i automodus	22
Ta stillbilder under videoopptak	24
Ta stillbilder i automodus	25
Zooming	27
Manuelt opptak	28
Justere fokus manuelt (FOCUS)	29
Justere lysstyrken	30
Stille inn kompensering av bakgrunnslys (motlys)	31
Stille inn hvitbalansen	32
Ta nærbilder (TELE MACRO)	33
Opptak under vann	34
Opptak med effekter	35
Lagre bilder som et gammelt svart og hvitt fotografi (GRAINY MONOCHROME)	36
Opptak av matbilder (FOOD)	37
Lagre bilder av en baby (BABY)	38
Opptak med animasjonseffekter (ANIMATION EFFECT)	39
Ta tydelige bilder av motiver (TRYKKPRIORITET AE/AF)	41
Redusere kamerarystelser	42
Opptak i intervaller (INTERVALLOPPTAK)	43
Ta gruppebilder (Selvutløser)	44
Opptak av videoer med dato og tid	45
Kontrollere gjenværende opptakstid	46

Avspilling

Avspilling av video	48
Normal avspilling	49
Sjekk opptaksdato og annen informasjon	51
DIGEST PLAYBACK	52
PLAYBACK PLAYLIST	53
PLAYBACK OTHER FILE	54
Avspilling av stillbilder	55
Avspilling av lysbildefremvisning	56
Koble til og vise på TV	57
Tilkobling via HDMI-minikontakten	57
Tilkobling via AC-kontakten	59

Redigering

Slette uønskede filer	60
-----------------------------	----

Slette filen som vises	60
Slette valgte filer	60
Beskytte filer	61
Beskytte/oppheve beskyttelse av filen som vises	61
Beskytte/oppheve beskyttelse av valgte filer	62
Ta stillbilder i video under avspilling	63
Sette sammen videoer som er tatt opp med kontinuerlig opptak	64
Fange en nødvendig del i videoen (TRIMMING)	65
Slette spillelister	66

Kopiering

Dubbe filer til en plate ved tilkobling til en Blu-ray-opptaker ...	67
Dubbe filer til en plate ved tilkobling til en DVD-brenner	68
Dubbe filer til en VHS-kassett ved tilkobling til en videospiller	69
Kopiere filer til et SD-kort	70
Kopiere til Windows-PC	71
Verifisering av systemkrav (retningslinje)	71
Installere medfølgende programvare (innebygd)	74
Ta sikkerhetskopi av alle filer	76
Organisere filer	78
Ta opp video på plater	79
Sikkerhetskopiere filer uten å bruke den medfølgende programvaren	80
Liste over filer og mapper	82
Kopiere til Mac-datamaskin	83

Bruke Wi-Fi

Wi-Fi-egenskaper	84
Bruksmiljø	85
Forholdsregler ved bruk av Wi-Fi	85
Bildeovervåking via direkte tilkobling (DIRECT MONITORING)	86
Bildeovervåking via et tilgangspunkt hjemme (INDOOR MONITORING)	89
Registrere stedsinformasjonen	92
Endre innstillingene	95
Registrere tilgangspunkt ved bruk av Wi-Fi-beskyttet oppsett (WPS)	96
Registrere tilgangspunkt ved bruk av WPS PIN	97
Kontrollere MAC-adressen til dette kameraet	98
Initialisere Wi-Fi-innstillinger	98
Bruke Smarttelefon-applikasjoner	99
Skjermindikasjoner	99
Bruke merker	100
Bruke kampstilling	101
Overføre videoer (AVCHD-format)	103
Overføre stillbilder	106
Innstillinger for smarttelefon-applikasjon	108
Feilsøking	110
Wi-Fi-spesifikasjoner	114

Bruke Wi-Fi ved å opprette en QR-kode

DIRECT MONITORING	116
INDOOR MONITORING	119
OUTDOOR MONITORING	122
Registrere tilgangspunkt manuelt	126









Innstillingsmeny

Bruke menyen	128
Bruke hovedmenyen	128
Bruke snarveimenyen	129
Snarveismeny (video/stillbilde)	130
RECORD SETTING-meny (video)	131
SPECIAL RECORDING-meny (video)	135
RECORD SETTING-meny (stillbilde)	136
SPECIAL RECORDING-meny (stillbilde)	138
PLAYBACK SETTING-meny (video)	139
EDIT-meny (video)	140
PLAYBACK SETTING-meny (stillbilde)	141

EDIT-meny (stillbilde)	142
SETUP (video/stillbilde)	143
CONNECTION SETTINGS (video/stillbilde)	145
MEDIA SETTINGS (video/stillbilde)	146
USB-TILKOBLING MENY	147
<hr/>	
Navn på deler	148
<hr/>	
Indikasjoner på LCD-skjermen	151
<hr/>	
Feilsøking	
Når enheten ikke fungerer skikkelig	154
Batteripakke	155
Strømforsyning	155
Opptak	156
SD-kort	156
Avspilling	157
Redigering/kopiering	157
Datamaskin	158
Skjerm/bilde	158
Andre problemer	159
Feilmelding?	160
<hr/>	
Vedlikehold	162
<hr/>	
Spesifikasjoner	163
<hr/>	
Varemerker	164

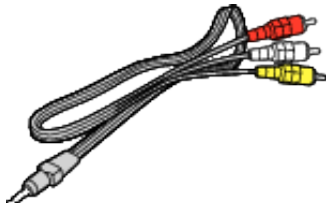
Verifiser tilbehøret

Hvis noe av dette mangler eller er defekt, bør du kontakte din JVC-forhandler eller nærmeste JVC servicesenter.

Illustrasjon	Beskrivelse
	<p>Vekselstrømadapter AC-V10M</p> <ul style="list-style-type: none"> Lader denne enheten. Fest adapterkabelen for lading til enden av ledningen. Den kan også brukes ved opptak eller avspilling av videoer innendørs.
	<p>Adapterkabel for lading</p> <ul style="list-style-type: none"> Fest enden av ledningen til vekselstrømadapteren og koble til USB-kontakten på denne enheten for å lade.
	<p>Strømledning</p> <ul style="list-style-type: none"> Koble strømledningen til vekselstrømadapteren.
	<p>USB-kabel (Type A - Mikrotype B)</p> <ul style="list-style-type: none"> Kobler denne enheten til en datamaskin.
	<p>AV-kabel QAM1322-001</p> <ul style="list-style-type: none"> Kobler denne enheten til et TV-apparat for å spille av bildeopptak på TV. Kontakt din JVC-forhandler eller det nærmeste JVC-servicesenteret for kjøp av ny AV-kabel.
	<p>Lite kjernefilter (for vekselstrømadapter)</p>
	<p>Stort kjernefilter (for valgfri AV-kabel)</p>
	<p>Grunnleggende brukerhåndbok</p> <ul style="list-style-type: none"> Leses nøye og oppbevares på et sikkert sted der du lett kan nå den ved behov.

NB! :

- Medfølgende programvare (applikasjonsprogramvare) er innebygd i denne enheten.

“Verifisering av systemkrav (retningslinje)” (☞ s. 71)

- Det store kjernefilteret er ment for bruk med en valgfri AV-kabel. Ikke bruk den sammen med en annen kabel enn AV-kabelen. Det lille kjernefilteret er ment for bruk med vekselstrømadapteren. Ikke bruk den sammen med noe annet enn vekselstrømadapteren.

“Montere kjernefilteret” (☞ s. 10)

- SD-kort selges separat.

“Typer av egnede SD-kort” (☞ s. 11)

- Når du bruker vekselstrømadapteren utenlands bør du bruke en alminnelig overgangsplugg for landet eller regionen du besøker.

“Lade batteripakken i utlandet” (☞ s. 19)

Slå på denne enheten

Åpne LCD-skjermen for å slå på denne enheten.
Lukk LCD-skjermen for å slå av strømmen.

■ For å slå på strømmen

Åpne LCD-skjermen.

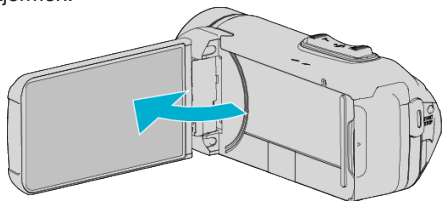

■ For å slå av strømmen

Lukk LCD-skjermen.

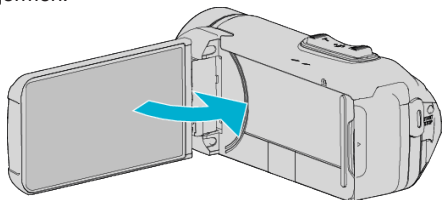

POWER/ACCESS-lampen slukkes og strømmen slås av.
"POWER/ACCESS (strøm/tilgang) lampe" (☞ s. 149)

Åpne kontaktdekslet (SD-kortdekslet)

For å åpne

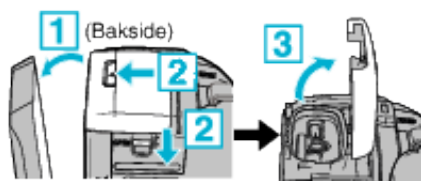

- 1 Åpne LCD-skjermen.
- 2 Skyv ned kontaktdeksellåsen og skyv dekslet til side.
- 3 Løft dekslet langsomt.

For å lukke

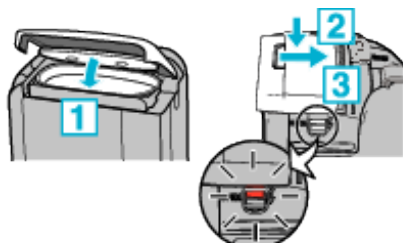

Dekslet er ikke tilstrekkelig lukket hvis det røde merket på kontaktdeksellåsen er synlig.

La LCD-skjermen være åpen først.

- 1 Knips dekslet ned langsomt mens du passer på at det grå vannette seglet passer inn i åpningen ved kontaktene.
- 2 Trykk hele dekslet mot kameraet med lik kraft og monter dekslet godt og fullstendig.
- 3 La dekslet gli inn til det klikker på plass.

Dekslet er ikke tilstrekkelig lukket hvis det røde merket på kontaktdeksellåsen er synlig.

ADVARSEL :

- Sørg for at kontaktdekslet og det grå vannette seglet ikke er skadet og at det ikke er noen fremmedlegemer (som hår, lo, sand eller støv) festet på dekslet.
- Stans bruken av enheten under vann hvis det er skader på dekslet osv., og kontakt din JVC-forhandler eller nærmeste JVC servicesenter.
- Ikke bruk makt når du åpner/lukker terminaldekslet.
- Les "Forholdsregler for bruk under vann" (s. 8) før du bruker kameraet under vann eller på steder som er utsatt for vanndråper.

Lading

Denne enheten er utstyrt med et innebygd batteri.

Åpne kontaktdekslet og koble til vekselstrømadapteren for lading som vist på figuren.

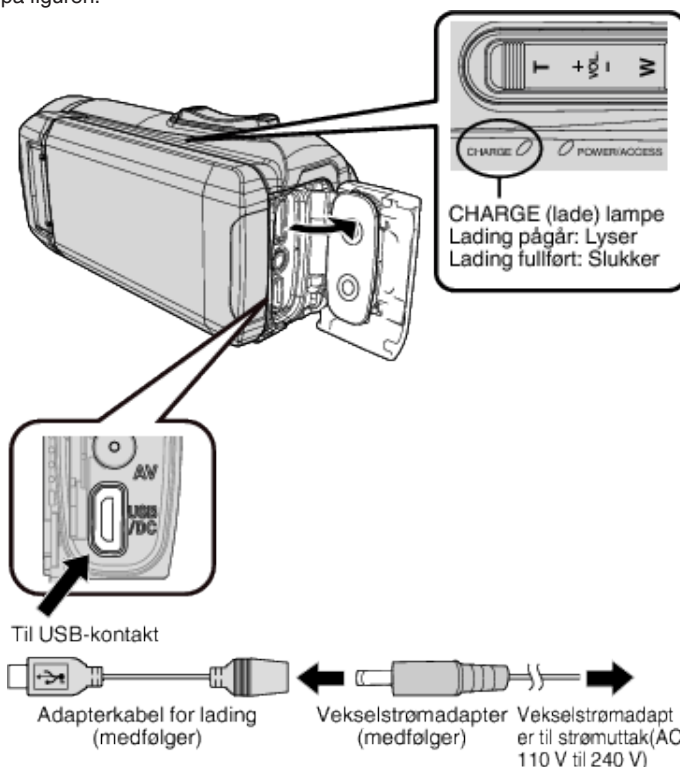

ADVARSEL :

- Det innebygde batteriet er ikke ladet når produktet kjøpes.
- Ladetiden vil være lengre enn vanlig når batteriet kjøpes eller hvis batteriet ikke er brukt under lang tid. Kameraet slår seg ikke på når det er lite gjenværende batteristrøm. I dette tilfellet må du lade opp batteriet i mer enn 20 minutter før du slår på strømmen.
- Ladetid: Omtrent 4 t 40 min (ved lading ved 25 °C)
- Batteriet kan ikke lades utenfor et temperaturområde fra 10 °C til 35 °C. CHARGE-lampen lyser ikke når batteriet ikke lades. Hvis temperaturen øker eller blir redusert under ladingen, vil CHARGE-lampen blinke langsomt og ladingen stopper. I dette tilfellet fjerner du vekselstrømadapteren, trykker på nullstillingknappen og venter til romtemperaturen er innenfor området angitt ovenfor før du starter ladingen igjen.
- Du kan ta opp eller avspille videoer under ladingen. (Ladetiden vil imidlertid være lengre enn vanlig. I tillegg kan gjenværende batteristrøm reduseres i samsvar med forholdene.) Stans ladingen midlertidig hvis den innvendige temperaturen stiger når du bruker enheten. (CHARGE-lampen slukker.)
- Hvis feilfunksjon (som overspenning) oppstår, vil ladingen stanse. I slike tilfeller blinker CHARGE-lampen hurtig som en advarsel.
- Under lading endres (batteri-ikonet på skjermen til ⚡) for å indikere at lading pågår. (når den medfølgende vekselstrømadapteren brukes)
- Når opptakstiden blir ekstremt kort selv når batteriet er fulladet, må batteriet byttes. For informasjon om bytting av det innebygde batteriet (gebyr må betales), ta kontakt med ditt nærmeste JVC-servicesenter.

ADVARSEL :

- Det er visse spesifikasjoner for en USB-oppladbar enhet. For lading må du bruke en enhet med en utgangsspenning på 5 V/1 A eller mer.
- Avhengig av spesifikasjonen til din ladingsenhet og tykkelsen og lengden på en USB-kabel som brukes til å koble til denne enheten, kan ladetiden være lengre enn vanlig, eller den vil kanskje ikke starte engang.
- Vi skal ikke holdes ansvarlig for funksjonsfeil som skyldes bruk av en ikke-standard enhet eller en enhet med dårlig kvalitet.

Tilbakestille denne enheten

Når en funksjonsfeil oppstår på denne enheten, nullstiller du enheten på følgende måte.

- 1 Åpne kontaktdeksel.
 - Fjern strømledningen og alle tilkoblingskabler.
- 2 Lukk LCD-skjermen for å slå av denne enheten.
- 3 Trykk på nullstillingsknappen forsiktig ved å bruke en gjenstand med spiss tupp.

ADVARSEL :

- Trykk på nullstillingsknappen én gang forsiktig.
- Ikke bruk skarpe, spisse gjenstander. Dette kan skade denne enheten eller føre til elektrisk støt.





NB! :

- Hvis feilfunksjonen vedvarer selv etter at du har trykket på nullstillingsknappen, se "Feilsøking" (s. 153) .

Blindtype prøvetrykk

Denne enheten er utstyrt med vanntette, støtsikre og frostsikre funksjoner.

QUAD PROOF

	Vanntett: I samsvar med IEC-standardpublikasjon 529 IPX8 (30 minutter på dybder på opp til 5 m)		Støvtett: I samsvar med IEC-standardpublikasjon 529 IP5X
	Støtsikkert: Dette kameraet oppfyller vårt selskaps støt-test etter betingelsene i MIL-STD-810F-metode; 516.5 Støt: fall på 3 cm tykk kryssfinér fra en høyde på 1,5 m		Frostsikkert: Tillatt brukstemperatur: -10 °C til +40 °C Merk: Temperaturer mellom -10 °C og 0 °C reduserer batteriets ytelse midlertidig og reduserer tilgjengelig opptakstid.

ADVARSEL :

- Det er ingen garanti for at det ikke vil være noen skader når enheten brukes innenfor de ovennevnte grensene. Riper og bulker forårsaket av støtet hvis enheten mistes, eller andre endringer på utseendet, er ikke inkludert i garantien.
- Funksjonsfeil på grunn av feilhåndtering vil gjøre garantien ugyldig.
- Les og forstå "Før bruk under vann eller ved lave temperaturer" (s. 8) før bruk i vann.
- Lukk kontaktdeksel godt til det klikker på plass, og bekreft at det røde tegnet slukkes helt.
- Sørg for at det ikke er noen skade og ingen fremmedlegemer på tetningen på dekslets innside.
- Bruk innen en vanddybde på 5 m og en varighet på 30 minutter.
- Den vanntette ytelsen garanteres ikke hvis kameraet utsettes for støt som ved å mistes.
- Ikke hopp eller dukk inn i vann mens du holder kameraet.
- Ikke bruk kameraet i sterke vannstrømninger som i stryk eller under fosser. Det sterke vanntrykket kan hemme den vanntette ytelsen.
- Må ikke senkes ned i varme kilder eller i varmt vann på over 40 °C.

Før bruk under vann eller ved lave temperaturer

“Forholdsregler for bruk under vann” (☞ s. 8)

“Vedlikehold etter bruk” (☞ s. 8)

“Forholdsregler for bruk ved lav temperatur” (☞ s. 8)

“Forholdsregler for bruk ved lav temperatur” (☞ s. 8)

Forholdsregler for bruk under vann

Merk deg følgende når du bruker denne enheten i nærheten av vann eller under vann.

- **Pass på at dekslet er lukket godt.**
“Åpne kontaktdekslet (SD-kortdekslet)” (☞ s. 6)
- Sørg for at kontaktdekslet og det grå vanntette seglet ikke er skadet og at det ikke er noen fremmedlegemer (som hår, lo, sand eller støv) festet på dekslet.
- Stans bruken av enheten under vann hvis det er skader på dekslet osv., og kontakt din JVC-forhandler eller nærmeste servicesenter.

- Bruk innen en vanndybde på 5 m og en varighet på 30 minutter.



- Ikke åpne/lukk dekslet eller sett inn/fjern et SD-kort eller eventuelle kabler ved bruk under vann eller på stranden, eller hvis hendene dine inneholder vanndråper eller sand. Dette kan føre til at vann kommer inn i kameraet eller til funksjonsfeil.
- Ikke utsett kameraet for høyt trykk eller vibrasjoner som skyldes raske strømmer, fosser eller neddykking i vann.
- Den vanntette ytelsen garanteres ikke hvis kameraet mistes eller utsettes for andre støt. Dersom kameraet har blitt utsatt for støt, kontakter du ditt nærmeste servicesenter.
- Ved opptak under vann kan det hende at støv på innsiden av kameraet (zoomlyder osv.) kan plukkes opp. Dette er ikke en funksjonsfeil.
- Må ikke senkes ned i varme kilder eller i varmt vann på over 40 °C. Dette kan føre til at den vanntette ytelsen forringes.
- Holdes borte fra hender med sololje eller solkrem. Dette kan føre til misfarging eller svekkelse av materialet.
- Denne enheten synker under vann. Fest gripebeltet godt for å forhindre at du mister kameraet under vann.
- Tilbehøret er ikke vanntett.
- Wi-Fi-funksjonen er ikke tilgjengelig under vann.

Vedlikehold etter bruk

Etter bruk under vann eller på steder med mye støv skyller du kameraet med vann øyeblikkelig og tørker det fullstendig.

- 1 Pass på at terminaldekslet er lukket godt.

- 2 Skyll med rent vann.

Dypp kameraet i en beholder som er fylt med nok vann til å senke kameraet helt ned i, og skyll det forsiktig.



- Etter at du har brukt kameraet under sjøvann eller på stranden, senker du kameraet ned i ferskvann i cirka 10 minutter for å fjerne saltpartikler, bytter ut vannet og skyller kameraet.
- Åpne og lukk LCD-skjermen, og betjen knappene eller zoomoperasjonene for å fjerne sand og støv i åpningen.
- Ikke skyll kameraet under rennende vann eller vann med sterkt trykk.

- 3 Tørk kameraet.

Tørk kameraet fullstendig med en myk, tørr klut og la det tørke på et godt ventilert og skyggefullt sted.

- Plasser kameraet med objektivt pekende nedover mens LCD-skjermen er lukket og la det være slik i cirka 10 minutter. (Ved å gjøre dette blir mikrofonen og LCD-delen lett uttørket.) Plasser kameraet i en loddrett posisjon på en tørr klut etterpå Lukk kontaktdekslet etter at kameraet har tørket helt.
- Tørk av eventuelle fremmedlegemer eller vanndråper på innsiden av dekslet.

* Hvis du lar kameraet være senket ned i saltvann eller lar vanndråper fra saltvann bli værende på kameraet, kan dette føre til korrosjon, misfarging eller svekkelse av den vanntette ytelsen.

* Hvis du tørker av eller tørker kameraet med sandpartikler festet, kan dette føre til riper på kameraet.

* Ikke vask med kjemikalier, såpe, nøytrale rengjøringsmidler eller alkohol.

* Ikke tørk kameraet med en hårføner eller andre varmekilder. Dette kan hemme dens vanntette ytelse.

Forholdsregler for bruk ved lav temperatur

- Batteriets ytelse vil falle midlertidig når temperaturen er mellom -10 °C til 0 °C, dette vil føre til at gjenværende opptakstid vil forkortes.
- Lading kan ikke utføres når omgivelsestemperaturen er under 10 °C.
- Hvis kameraet slås på mens det fortsatt er kaldt, vil dette forringe LCD-skjermens ytelse. Problemer som at skjermen blir mørk et øyeblikk eller bare viser deler av bildet, kan forekomme.
- Hvis snø eller vanndråper fester seg til kameraet ved temperaturer på under frysepunktet, kan is dannes i mellomrommene rundt knappene, høyttaleren eller mikrofonen. Dette vil gjøre det vanskelig å betjene knappene og dessuten redusere lydstyrkenivået.
- Direkte kontakt med eksponert metall del ved kalde temperaturer kan føre til at huden henger fast i metall delen og føre til personskaader som forfrysninger. Ikke berør med bare hender.

Andre sikkerhetsforanstaltninger

- Ikke etterlat kameraet ved lave temperaturer i kaldt klima eller ved høye temperaturer over 40 °C (som i direkte sollys, inne i en bil i den varme solen eller i nærheten av et varmeapparat). Dette vil føre til forringelse av den vanntette ytelsen.
- Funksjonsfeil på grunn av feilhåndtering vil gjøre garantien ugyldig.
- Vi er ikke ansvarlig for tap av data som skyldes at vann kommer inn i kameraet. Dette til advarel.
- Det anbefales å bytte den vanntette pakningen én gang i året for å vedlikeholde den vanntette ytelsen. Kontakt ditt nærmeste servicesenter. (Gebyr må betales)

Grepjustering



- 1 Åpne puten
- 2 Juster lengden på stroppen
- 3 Lukk puten

ADVARSEL :

- Sørg for at gripereimen er korrekt festet.
Hvis gripereimen er løs, kan denne enheten mistes og forårsake skader.

Montere kjernefilteret

Fest et kjernefilter til AV-kabelen som er koblet til denne enheten.

Kjernefilteret reduserer interferens når denne enheten er koblet til andre enheter.

Festing av kjernefilteret til kabelen på vekselstrømadapteren og den valgfrie AV-kabelen (på enden som er koblet til denne enheten) kan redusere forstyrrelsen som genereres når denne enheten er koblet til en ekstern enhet.

- Bruk det lille kjernefilteret sammen med strømkabelen og det store kjernefilteret sammen med AV-kabelen.
- Ikke monter kjernefilteret på den medfølgende adapterkabelen.

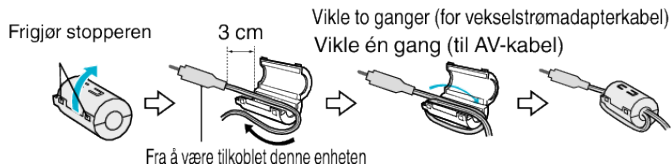

Sette i et SD-kort

Når et kommersielt tilgjengelig SD-kort er satt i, kan opptak fortsatt gjøres på kortet uten stopp når den resterende opptakstiden til det innebygde minnet går ut.

“Typer av egnede SD-kort” (☞ s. 11)

“Omtrentlig tid for videoopptak” (☞ s. 47)

- 1 Åpne kontaktdeksel.

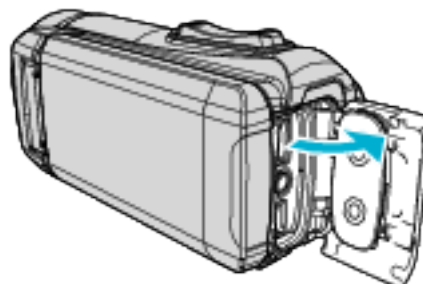

- 2 Lukk LCD-skjermen for å slå av denne enheten.

- 3 Sette inn et SD-kort.

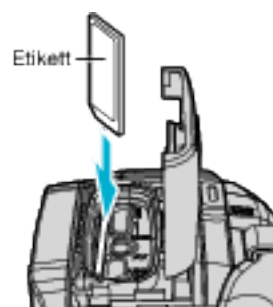

Advarsel

- Pass på at du ikke setter SD-kortet i feil vei. Dette kan skade denne enheten og SD-kortet.
- Før du setter inn eller fjerner SD-kortet, må du lukke LCD-skjermen og forsikre deg om at POWER/ACCESS-lampen slukker.
- Ikke berør metallkontaktene når du setter i SD-kortet.

NB! :

- Når “SEAMLESS RECORDING” er stilt til “ON”, kan du fortsette å ta opp på SD-kortet uten å måtte stoppe når det ikke lenger er mer opptakstid igjen i det innebygde minnet.

“SEAMLESS RECORDING” (☞ s. 132)

- Du kan ta opp både video og stillbilder på ett og samme SD-kort. Det anbefales at du forsikrer deg om at SD-kortet støtter video før bruk.
- For å ta opp på et SD-kort må du først stille inn opptaksmediet på “SD CARD”.

“REC MEDIA FOR VIDEO” (☞ s. 146)

“REC MEDIA FOR IMAGE” (☞ s. 146)

- For å bruke et nytt SD-kort eller et SD-kort som har vært brukt på andre apparater, må du først formatere (initialisere) SD-kortet ved å velge “FORMAT SD CARD” fra medieinnstillinger.

“FORMAT SD CARD” (☞ s. 146)

Fjerne kortet

Trykk SD-kortet innover én gang og trekk det deretter rett ut.

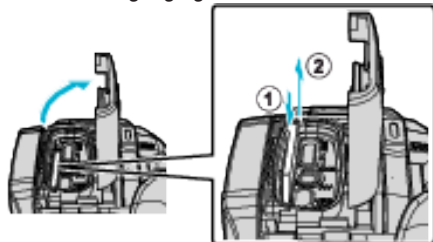
**Typen av egnede SD-kort**

Følgende SD-kort kan brukes med denne enheten. Bruken har blitt testet med SD-kort fra følgende produsenter.

- Panasonic
- TOSHIBA
- SanDisk

SD-kort

- Denne enheten har støtte for 256 MB til 2 GB SD-kort.
- Bruk et SD-kort kompatibelt med klasse 4 eller høyere (2 GB) til opptak av video.

SDHC-kort

- Bruk et SDHC-kort kompatibelt med klasse 4 eller høyere (4 GB til 32 GB) til opptak av video.

SDXC-kort

- Bruk et SDXC-kort kompatibelt med klasse 4 eller høyere (maks. 128 GB) til opptak av video.

NB! :

- Bruk av andre typer SD-kort (inkludert SDHC-/SDXC-kort) enn de som er spesifisert ovenfor, kan medføre opptaksfeil eller tap av data.
- Det garanteres ikke at denne enheten fungerer med alle SD-kort. Noen SD-kort kan ikke fungere på grunn av spesifikasjonsendringer osv.
- Ikke bruk et miniSD-kort eller microSD-kort (selv om kortet er satt inn i en adapter). Det kan forårsake funksjonsfeil.
- Til opptak av videoer med "VIDEO QUALITY" stilt til "UXP", anbefales det å bruke et SDHC/SDXC-kort kompatibelt med klasse 6 eller høyere.
- Bruk et SDHC/SDXC-kort kompatibelt med klasse 6 eller høyere for å velge "50p" i "SYSTEM SELECT".
- Klasse 4 og klasse 6 garanteres å ha en minimum overføringshastighet på hhv. 4 MB/s og 6 MB/s ved lesing eller skriving av data.
- Du kan også bruke et SDHC/SDXC-kort, klasse 10.
- Du kan ta opp både video og stillbilder på ett og samme SD-kort. Det anbefales at du forsikrer deg om at SD-kortet støtter video før bruk.
- Ikke berør terminalene på SD-kortet, da dette kan skade dataene.
- UHS-I SDHC/SDXC-kort kan brukes på samme måten som standard SDHC/SDXC-kort. UHS Speed Class støttes ikke.
- Et SD-kort som brukes for opptak og/eller redigering på andre enheter, kan kanskje ikke spilles av eller redigeres på denne enheten.
- Et SD-kort som brukes for opptak på denne enheten, kan kanskje ikke brukes for avspilling og/eller for redigering på andre enheter.

Når datamaskinen ikke gjenkjenner SDXC-kortet

Kontroller og oppgrader datamaskinens operativsystem.

Windows Vista	<ul style="list-style-type: none"> • Kontroller at operativsystemversjonen er SP1 eller høyere. • Last ned og installer oppdateringsprogrammet (KB975823) fra den følgende nettadressen. <p>32-bitersversjon http://www.microsoft.com/downloads/details.aspx?displaylang=ja&FamilyID=2d1abe01-0942-4f8a-abb2-2ad529de00a1 http://www.microsoft.com/downloads/en/details.aspx?FamilyID=2d1abe01-0942-4f8a-abb2-2ad529de00a1</p> <p>64-bitersversjon http://www.microsoft.com/downloads/details.aspx?displaylang=ja&FamilyID=7d54c53f-017c-4ea5-ae08-34c3452ba315 http://www.microsoft.com/downloads/en/details.aspx?FamilyID=7d54c53f-017c-4ea5-ae08-34c3452ba315</p>
Windows 7	<p>Last ned og installer oppdateringsprogrammet (KB976422) fra den følgende nettadressen.</p> <p>32-bitersversjon http://www.microsoft.com/downloads/details.aspx?displaylang=ja&FamilyID=3ee91fc2-a9bc-4ee1-aca3-2a9aff5915ea http://www.microsoft.com/downloads/en/details.aspx?FamilyID=3ee91fc2-a9bc-4ee1-aca3-2a9aff5915ea</p> <p>64-bitersversjon http://www.microsoft.com/downloads/details.aspx?displaylang=ja&FamilyID=73f766dd-7127-4445-b860-47084587155f http://www.microsoft.com/downloads/en/details.aspx?FamilyID=73f766dd-7127-4445-b860-47084587155f</p>
Mac OS X 10.4 Tiger / Mac OS X 10.5 Leopard	Ikke kompatibelt.
Mac OS X 10.6 Snow Leopard	Oppdater til operativsystemversjon 10.6.5 eller høyere.

Bruke berøringsskjermen

LCD-skjermen på denne enheten er et berøringspanel som aktiverer operasjoner ved å berøre skjermen.

Ikonfunksjonsknapper, miniatyrbilder og menyelementer vises på berøringsskjermen i henhold til den aktive modusen.

- Det er to måter å betjene berøringsskjermen på, nemlig ved å "trykke" og "dra". Her er noen eksempler:



NB! :

- Berøringsskjermen på denne enheten er trykkfølsom. Hvis berøringsskjermen ikke reagerer, presser du litt hardere med fingeren.
- Trykk nøyaktig på knappene (ikonene) på berøringsskjermen. Knappene reagerer kanskje ikke hvis du ikke trykker på riktig sted.
- Ikke trykk eller gni for hardt.
- Ikke betjen berøringsskjermen med gjenstander med skarp tupp.
- Hvis du trykker på to eller flere steder samtidig, kan det oppstå en funksjonsfeil.
- Utfør "TOUCH SCREEN ADJUST" hvis skjermens reaksjonsområde ikke samsvarer med berøringsområdet. (Du justerer ved å trykke med hjørnet på et SD-kort e.l. Ikke trykk med en gjenstand med skarp tupp eller trykk for hardt.)

"Justere berøringsskjermen" (☞ s. 12)

- Du kan ikke betjene berøringsskjermen under vann. Lås skjermen for å forhindre operasjonsfeil.

"Opptak under vann" (☞ s. 34)

Låse skjermen (ved opptak under vann)

Lås skjermen før du bruker denne enheten under vann for å forhindre operasjonsfeil på berøringsskjermen.

- Når skjermen er låst, blir operasjoner på berøringsskjermen deaktivert.
- START/STOP (opptak)-knappen og zoomspaken kan brukes mens skjermen er låst.
- Dette kan brukes både i video- og stillbildemodus.

Stille inn "SCREEN LOCK"

- 1 Kontroller at enheten er i opptaksmodus.
 - 2 Trykk på "MENU".
 - 3 Trykk på "RECORD SETTING".
 - 4 Trykk på "SCREEN LOCK".
- -knappen vises på skjermen.



For å avbryte "SCREEN LOCK"

Trykk på -knappen.

NB! :

- Når "SCREEN LOCK" er stilt inn, kan kun -knappen på berøringsskjermen betjenes.
- "SCREEN LOCK" kan ikke stilles inn i følgende tilfeller:
 - under opptak
 - når "TIME-LAPSE RECORDING", "RECORDING EFFECT" eller "DATE/TIME RECORDING" har blitt stilt inn

Justere berøringsskjermen

Justerer responsposisjonen for knappene på berøringsskjermen.

- 1 Trykk på "MENU".

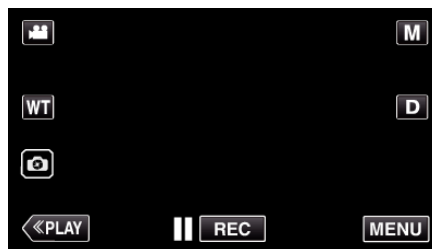

- 2 Trykk på "SETUP".

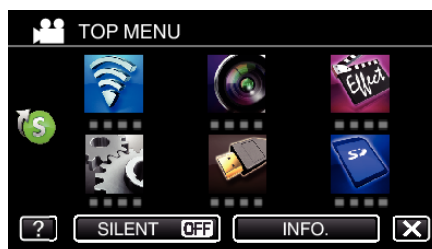

- 3 Trykk på "TOUCH SCREEN ADJUST".

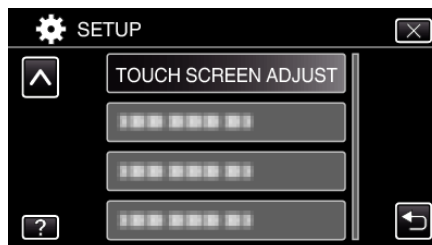

- Berøringsskjermens justeringsvindu vises.

- 4 Trykk på "+". (totalt tre ganger)



- Trykk videre "+", ettersom posisjonen endres for hvert trykk.
- Hvis du trykker på andre områder enn på "+"-merket, vil det oppstå feil. Sørg for å trykke på "+"-merket.

- 5 Trykk på "+" igjen for å bekrefte de justerte posisjonene. (totalt tre ganger)



- Trykk videre "+", ettersom posisjonen endres for hvert trykk.

6 Trykk på "OK".

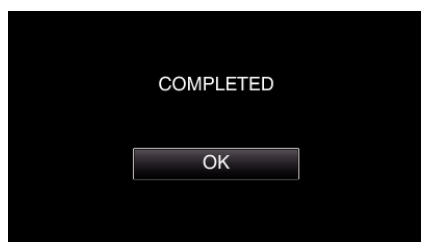

- Innstillingen avsluttes, og menykjermen vises igjen.

ADVARSEL :

- Ikke trykk på andre områder enn på "+"-merket under berøringsskjermjustering (trinn 4 - 5). Dette kan føre til feil med berøringsskjermen.

NB! :

- Juster ved å trykke lett med hjørnet på et SD-kort e.l.
- Ikke trykk med en gjenstand med skarp tupp eller for hardt.

Navn på knapper og funksjoner på LCD-skjermen

De følgende skjermbildene vises under video- og stillbildemoduser, og fungerer som berøringsskjermer.

Opptaksskjerm (video/stillbilde)

- (Video/stillbilde)-modusknapp
 - Veksler mellom video- og stillbildemodus.
- Zoomknapp
"Zooming" (☞ s. 27)
- Stillbildefotograferingsknapp
 - Tar stillbilder under videoopptak.
 - "Ta stillbilder under videoopptak" (☞ s. 24)
- Avspillingsmodusknapp
 - Bytter til avspillingsmodus.
- Knapp for start/stopp av opptak
 - REC: Startknapp for videoopptak
 - REC: Stoppknapp for videoopptak
- Menyknapp
"Bruke menyen" (☞ s. 128)
- Skjermknapp
Endrer skjermen mellom full (**D?**) og enkel (**D**) for hver gang du trykker på knappen.
 - Enkel skjerm: Noen skjermbilder forsvinner automatisk når skjermen ikke betjenes.
 - Fullstendig skjerm: Viser alt. Skjermknappen endres fra **D** til **D?**.
 - Når strømmen er slått av, vil visningsinnstillingen gå tilbake til enkel visning (**D**).
- Opptaksmodusknapp
Veksler opptaksmodus (**i.A.** Intelligent Auto/**M** Manuell).

Avspillings skjerm (video)

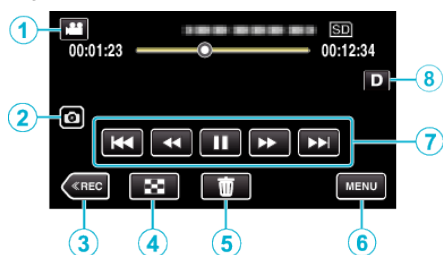

- Når denne enheten ikke betjenes, forsvinner operasjonsknappene på LCD-skjermen automatisk. Trykk på skjermen for å vise funksjonsknappene på nytt.

- 1 (Video/stillbilde)-modusknapp
 - Veksler mellom video- og stillbildemodus.
- 2 Videosceneopptaksknapp
 - Viser når avspillingen er satt på pause.
 - Lagrer én scene i videoen som spilles av som et stillbilde.
- 3 Opptaksmodusknapp
 - Bytter til opptaksmodus.
- 4 Indeksskjerm (miniatyrbildevisning)-knapp
 - Går tilbake til indeksskjermen (miniatyrbildevisning).
 - “Funksjonsknapper for videoavspilling” (☞ s. 49)
- 5 Sletteknapp
 - “Slette filen som vises” (☞ s. 60)
- 6 Menyknapp
 - “Bruke menyen” (☞ s. 128)
- 7 Funksjonsknapper
 - “Funksjonsknapper for videoavspilling” (☞ s. 49)
- 8 Skjermknapp

Endrer skjermen mellom full (**D?**) og enkel (**D**) for hver gang du trykker på knappen.

 - Enkel skjerm: Noen skjermbilder forsvinner automatisk når skjermen ikke betjenes.
 - Fullstendig skjerm: Viser alt. Skjermknappen endres fra **D** til **D?**.
 - Når strømmen er slått av, vil visningsinnstillingen gå tilbake til enkel visning (**D**).

Avspillings skjerm (stillbilde)

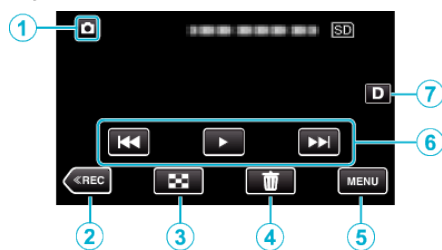

- Når denne enheten ikke betjenes, forsvinner operasjonsknappene på LCD-skjermen automatisk. Trykk på skjermen for å vise funksjonsknappene på nytt.

- 1 (Video/stillbilde)-modusknapp
 - Veksler mellom video- og stillbildemodus.
- 2 Opptaksmodusknapp
 - Bytter til opptaksmodus.
- 3 Indeksskjerm (miniatyrbildevisning)-knapp
 - Går tilbake til indeksskjermen (miniatyrbildevisning).
 - “Funksjonsknapper for stillbildevisning” (☞ s. 55)
- 4 Sletteknapp
 - “Slette filen som vises” (☞ s. 60)
- 5 Menyknapp
 - “Bruke menyen” (☞ s. 128)
- 6 Funksjonsknapper
 - “Funksjonsknapper for stillbildevisning” (☞ s. 55)
- 7 Skjermknapp

Endrer skjermen mellom full (**D?**) og enkel (**D**) for hver gang du trykker på knappen.

 - Enkel skjerm: Noen skjermbilder forsvinner automatisk når skjermen ikke betjenes.
 - Fullstendig skjerm: Viser alt. Skjermknappen endres fra **D** til **D?**.
 - Når strømmen er slått av, vil visningsinnstillingen gå tilbake til enkel visning (**D**).

Indeksskjerm (miniatyrbildevisning)-skjerm

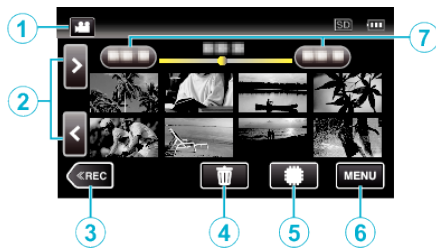

- 1 (Video/stillbilde)-modusknapp
 - Veksler mellom video- og stillbildemodus.
- 2 Neste/forrige side-knapp
 “Funksjonsknapper for videoavspilling” (☞ s. 49)
 “Funksjonsknapper for stillbildevisning” (☞ s. 55)
- 3 Opptaksmodusknapp
 - Bytter til opptaksmodus.
- 4 Sletteknapp
 “Slette valgte filer” (☞ s. 60)
 “Slette filen som vises” (☞ s. 60)
- 5 Avspillingsmediaknapp
 - Veksler mellom SD-kort og innebygd minne.
- 6 Menyknapp
 “Bruke menyen” (☞ s. 128)
- 7 Datoknapp
 “Funksjonsknapper for videoavspilling” (☞ s. 49)
 “Funksjonsknapper for stillbildevisning” (☞ s. 55)

Menyskjerm (opptaksmodus)



- 1 Wi-Fi-meny
 “Wi-Fi-egenskaper” (☞ s. 84)
- 2 Snarveimeny
 “Bruke snarveimenyen” (☞ s. 129)
- 3 SETUP-meny
 “SETUP (video/stillbilde)” (☞ s. 143)
- 4 Hjelpknapp
 Trykk på ? (hjelp)-knappen og -punktet for å vise beskrivelser.
- 5 SILENT-knapp
 “Bruker stille modus” (☞ s. 24)
- 6 CONNECTION SETTINGS-meny
 “CONNECTION SETTINGS (video/stillbilde)” (☞ s. 145)
- 7 INFO.-knapp
 “Kontrollere gjenværende opptakstid” (☞ s. 46)
- 8 Lukkeknapp
 Gå ut av menyen.
- 9 MEDIA SETTINGS-meny
 “MEDIA SETTINGS (video/stillbilde)” (☞ s. 146)
- 10 SPECIAL RECORDING-meny
 “SPECIAL RECORDING-meny (video)” (☞ s. 135)
- 11 RECORD SETTING-meny
 “RECORD SETTING-meny (video)” (☞ s. 131)
 “RECORD SETTING-meny (stillbilde)” (☞ s. 136)

Menyskjerm (avspillingsmodus)

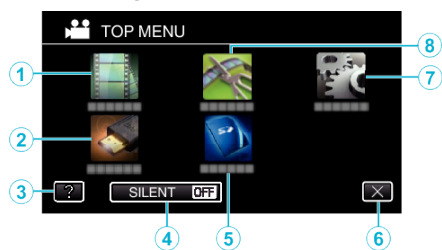

- 1 **PLAYBACK SETTING-meny**
 "PLAYBACK SETTING-meny (video)" (☞ s. 139)
 "PLAYBACK SETTING-meny (stillbilde)" (☞ s. 141)
- 2 **CONNECTION SETTINGS-meny**
 "CONNECTION SETTINGS (video/stillbilde)" (☞ s. 145)
- 3 **Hjelpknapp**
 Trykk på ? (hjelp)-knappen og -punktet for å vise beskrivelser.
- 4 **SILENT-knapp**
 "Bruker stille modus" (☞ s. 24)
- 5 **MEDIA SETTINGS-meny**
 "MEDIA SETTINGS (video/stillbilde)" (☞ s. 146)
- 6 **Lukkeknapp**
 Gå ut av menyen.
- 7 **SETUP-meny**
 "SETUP (video/stillbilde)" (☞ s. 143)
- 8 **EDIT-meny**
 "EDIT-meny (video)" (☞ s. 140)
 "EDIT-meny (stillbilde)" (☞ s. 142)

Klokkeinnstilling

"SET DATE/TIME!"-skjermbildet vises når du slår på denne enheten første gangen etter kjøpet, hvis den ikke har blitt brukt på lang tid eller hvis klokken ennå ikke er stilt.

Still klokken før du gjør opptak.

- 1 Åpne LCD-skjermen.

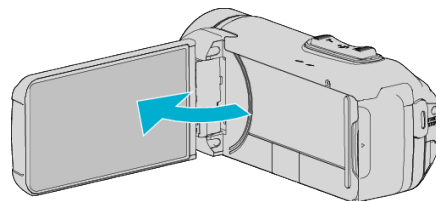

- Enheten slås på.
- Når LCD-skjermen lukkes, slås enheten av.

- 2 Trykk på "YES" når "SET DATE/TIME!" vises.



- 3 Still inn dato og klokkeslett.

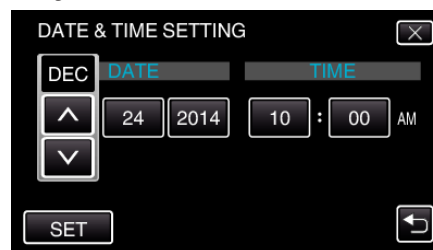

- Når du trykker på år-, måned-, dag-, time- eller minuttelementet, vises "∧" og "∨".
- Trykk på ∧ eller ∨ for å justere år, måned, dag, time og minutt.

- 4 Etter innstilling av dato og klokkeslett trykker du på "SET".

- 5 Velg området hvor du bor, og trykk på "SAVE".

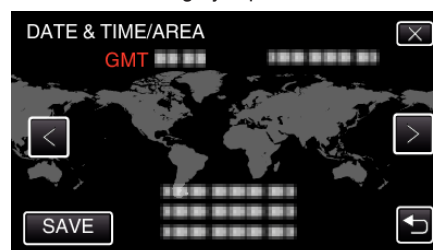

- Tidsforskjellen mellom den valgte byen og GMT (Grewwnwich Mean Time) vises.
- Trykk på < eller > for å velge by.

NB! :

- Klokken kan stilles tilbake igjen senere.
 "Tilbakestilling av klokken" (☞ s. 17)
- Når du bruker denne enheten i andre land, kan du stille inn lokal tid for opptakene.
 "Stille klokken til lokal tid på reise" (☞ s. 20)
- Klokken tilbakestilles cirka én måned etter at batteriet er tømt. "SET DATE/TIME!" (still inn dato/tid) vises neste gang du slår på denne enheten. Still klokken på nytt etter at batteriet er ladet.

Tilbakestilling av klokken

Still inn klokkeslett med "DATE & TIME" fra menyen.

1 Trykk på "MENU".

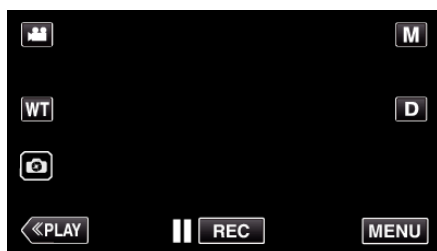

2 Trykk på "SETUP".

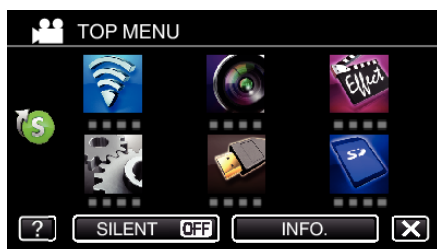

3 Trykk på "DATE & TIME".

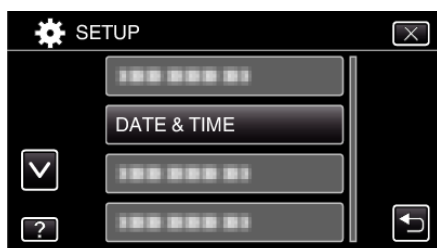

- Trykk på ^ eller v for å bla på skjermen.

4 Trykk på "CLOCK SETTING".

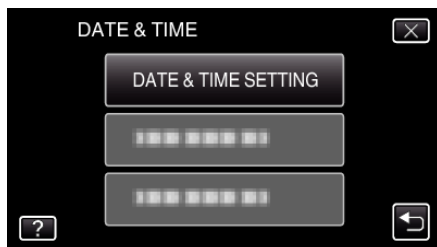

5 Still inn dato og klokkeslett.

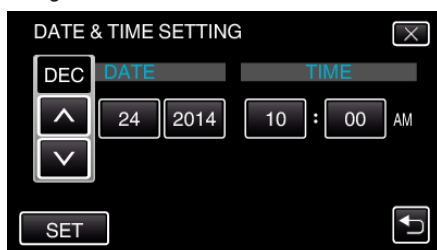

- Når du trykker på år-, måned-, dag-, time- eller minuttelementet, vises " ^ " og " v ".
- Trykk på ^ eller v for å justere år, måned, dag, time og minutt.

6 Etter innstilling av dato og klokkeslett trykker du på "SET".

7 Velg området hvor du bor, og trykk på "SAVE".

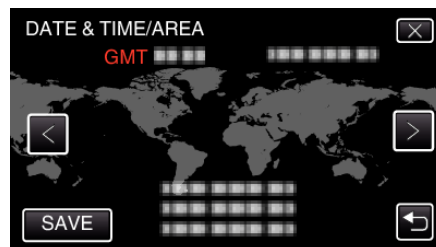

- Tidsforskjellen mellom den valgte byen og GMT (Grewwnwich Mean Time) vises.
- Trykk på < eller > for å velge by.

Endre skjermespråket

Språket på skjermen kan endres.

1 Trykk på "MENU".

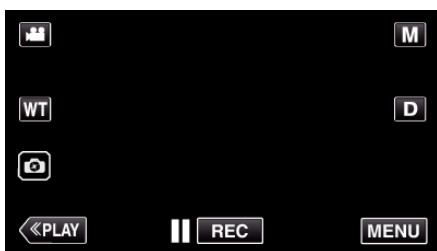

2 Trykk på "SETUP".



3 Trykk på "LANGUAGE".

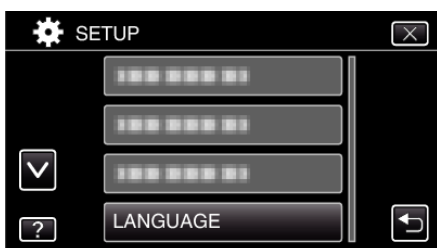

- Trykk på ^ eller v for å bla på skjermen.

4 Trykk på ønsket språk.

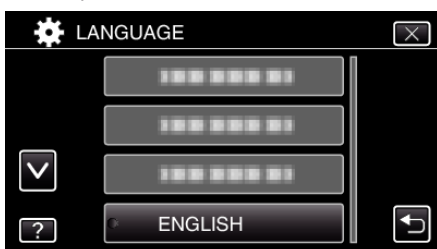

- Trykk på ^ eller v for å bla på skjermen.

Slik holder du denne enheten

Når du holder denne enheten, bør du holde albueene inn til sidene for at kameraet ikke skal ryste.



- Hold LCD-skjermen med venstre hånd og juster vinkelen etter behov. Ved å holde LCD-skjermen med den venstre hånden, hjelper det med å stabilisere kameraet for opptak.

ADVARSEL :

- Vær forsiktig så du ikke mister denne enheten under transport.
- De voksne bør være ekstra oppmerksomme når denne enheten brukes av barna.

NB! :

- Hvis det er for mye kamerarystelse, kan du bruke bildestabilisatoren. "Redusere kamerarystelser" (s. 42)

Montering av trebent stativ

Denne enheten kan monteres på et trebent (eller ettbent) stativ. Dette er praktisk for å hindre kamerarystelser og for opptak fra fast posisjon.

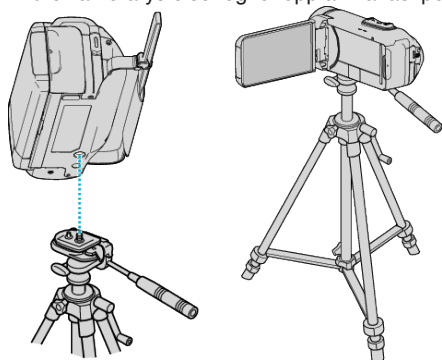

- For å være sikker på at denne enheten ikke skal falle av, må du sjekke stativets skruehull og posisjoneringshullene på denne enheten før du monterer det og skru skruene godt til.

ADVARSEL :

- For å unngå skader som kan oppstå hvis denne enheten faller ned, må du lese instruksjonshåndboken som følger med stativet og påse at det er godt festet.

NB! :

- Vi anbefaler bruk av et trebent eller ettbent stativ ved opptak under forhold som vil kunne gi kamerarystelser (som på mørke steder eller ved zooming helt til telefotos ende).
- Still bildestabilisatoren til  (OFF) når du bruker et stativ ved opptak.

Bruke denne enheten i utlandet

Ulike land og regioner har ulike støpsler og stikkontakter.

For å kunne lade batteripakken må du ha en adapterplugg som passer i stikkontakten.

“Lade batteripakken i utlandet” (☞ s. 19)

Endre dato og klokkeslett ved å velge reisemålet ditt i “AREA SETTING” av “DATE & TIME”.

“Stille klokken til lokal tid på reise” (☞ s. 20)



Når “ON” velges i “DST SETTING” av “DATE & TIME”, stilles klokken 1 time frem.

“Innstilling av sommertid” (☞ s. 20)

Lade batteripakken i utlandet

Ulike land og regioner har ulike støpsler og stikkontakter.

For å kunne lade batteripakken må du ha en adapterplugg som passer i stikkontakten.

A	B	BF	C	O
				

Nord-Amerika	Europa	Oseania	Midt-østen
USA A	Island C	Australia O	Israel C
Canada A	Irland C	Guam A	Iran C
Mexico A	Storbritannia B, BF	Tahiti C	Kuwait B, C
	Italia C	Tonga O	Jordan B, BF
Asia	Østerrike C	New Zealand O	
Japan A	Nederland C	Fiji O	Afrika
India B, C, BF	Kanariøyene C		Algeria A, B, BF, C
Indonesia C	Hellas C	Latin	Egypt B, BF, C
Singapore B, BF	Sveits C	Argentina O	Guinea C
Sri Lanka B, C, BF	Sverige C	Colombia A	Kenya B, C
Thailand A, BF, C	Spania A, C	Jamaica A	Zambia B, BF
Sør-Korea A, C	Danmark C	Chile B, C	Tanzania B, BF
Kina A, B, BF, C, O	Tyskland C	Haiti A	Republikken Sør-Afrika B, C, BF
Nepal C	Norge C	Panama A	Mosambik C
Pakistan B, C	Ungaren C	Bahamas A	Marokko C
Bangladesh C	Finland C	Puerto Rico A	
Filippinene A, BF, O	Frankrike C	Brazil A, C	
Vietnam A, C	Belgia C	Venezuela A	
Hongkong spesielle administrative region B, BF	Polen B, C	Peru A, C	
Macau spesielle administrative region B, C	Portugal B, C		
Malaysia B, BF, C	Romania C		

Stille klokken til lokal tid på reise

Endre dato og klokkeslett ved å velge reisemålet ditt i "AREA SETTING" av "DATE & TIME".

Gjenopprett regional innstilling etter at du kommer hjem fra reisen.

1 Trykk på "MENU".

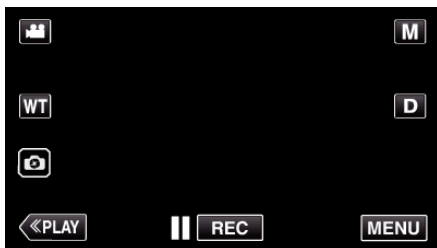

2 Trykk på "SETUP".

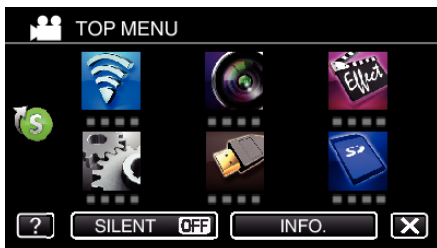

3 Trykk på "DATE & TIME".



- Trykk på ^ eller v for å bla på skjermen.

4 Trykk på "AREA SETTING".

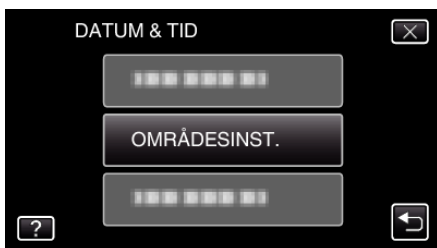

5 Velg regionen du skal reise til, og trykk på "SAVE".



- Tidsforskjellen mellom den valgte byen og GMT (Greenwich Mean Time) vises.
- Trykk på < eller > for å velge by.

NB! : _____

- Innstilling "AREA SETTING" endrer klokkeslettet slik at det tas hensyn til tidsdifferansen. Når du kommer hjem, velger du regionen som opprinnelig ble innstilt for å gjenopprette originale klokkeinnstillinger.

Innstilling av sommertid

Når "ON" velges i "DST SETTING" av "DATE & TIME", stilles klokken 1 time frem.

1 Trykk på "MENU".

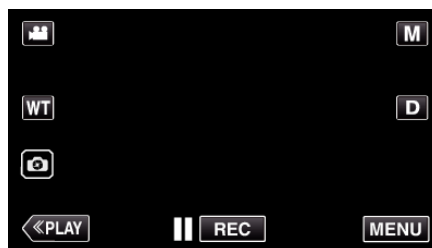

2 Trykk på "SETUP".

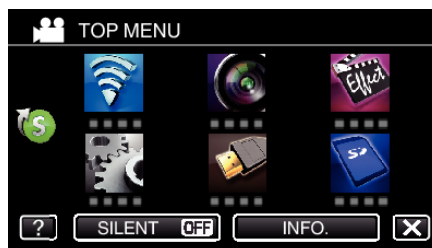

3 Trykk på "DATE & TIME".

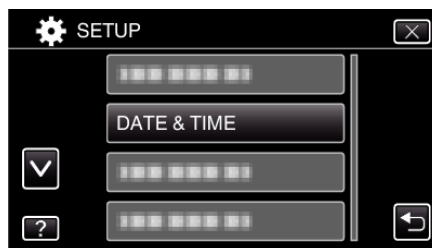

- Trykk på ^ eller v for å bla på skjermen.

4 Trykk på "DST SETTING".

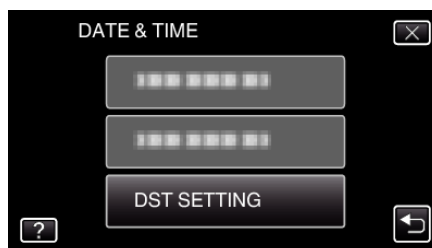

5 Trykk på "ON".

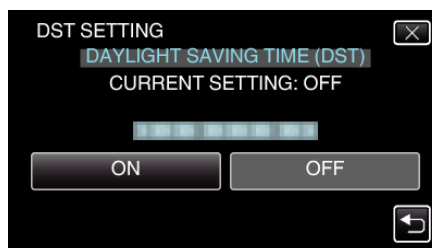

NB! : _____

- Hva er sommertid?
Sommertid er når klokken stilles 1 time under en bestemt periode om sommeren. Dette brukes i hovedsak i vestlige land.
- Gjenopprett sommertid etter at du kommer hjem fra reisen.

Ekstra tilbehør

Produktnavn	Beskrivelse
HDMI-minikabel <ul style="list-style-type: none"> • VX-HD310 • VX-HD315 	<ul style="list-style-type: none"> • Tillater visning i høy bildekvalitet når den kobles til en TV. • Overfører video, lyd og kontrollsignaler mellom enheter.
AV-kabel <ul style="list-style-type: none"> • QAM1322-001 	<ul style="list-style-type: none"> • Kobler til TV, DVD-opptaker, videospiller osv. <p>“Tilkobling via AC-kontakten” (☞ s. 59)</p> <p>“Dubbe filer til en plate ved tilkobling til en DVD-brenner” (☞ s. 68)</p> <p>“Dubbe filer til en VHS-kassett ved tilkobling til en videospiller” (☞ s. 69)</p> <ul style="list-style-type: none"> • Når du bruker AV-kabelen, må du feste kjernefilteret som følger med denne enheten for AV-kabelen. <p>“Montere kjernefilteret” (☞ s. 10)</p>

NB! :

- Tilbehøret ovenfor støttes kanskje ikke i alle regioner.
- Se katalogen for mer informasjon.
- For informasjon om det medfølgende tilbehøret, se “Verifiser tilbehøret”. “Verifiser tilbehøret” (☞ s. 4)

Videopptak i automodus

Du kan gjøre opptak uten å bekymre deg for innstillingsdetaljene ved å bruke **i.A.** Intelligent Auto-modus. Innstillinger som eksponering og fokus justeres automatisk etter opptaksforholdene.

- Ved bestemte typer opptak, slik som opptak av personer osv., vises dette ikonet på skjermen.
- Før opptak av en viktig scene, anbefaler vi at du gjør et prøveopptak.

1 Åpne LCD-skjermen.

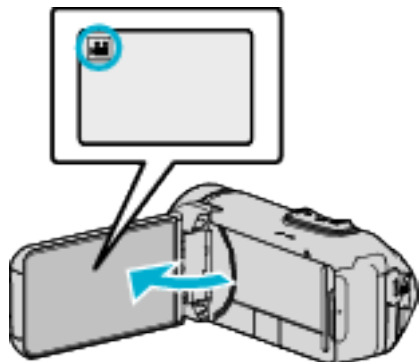

- Kontroller om opptaksmodus er .
- Hvis modus er stillbilde, trykk på på opptaksskjermen for å vise modus for bytteskjermen. Bank lett for å gå tilbake til videomodus.

2 Kontroller om opptaksmodus er **i.A.** Intelligent Auto.

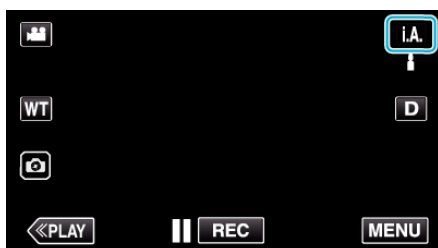

- Hvis modus er **M** manuell, bank lett **M** på opptaksskjermen for å vise modus for bytteskjermen. Trykk **i.A.** for å bytte opptaksmodus til Intelligent Auto.

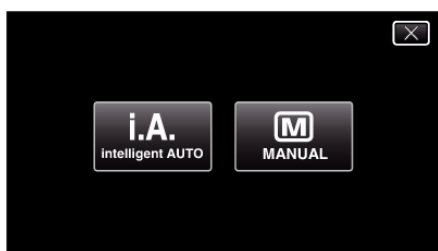

3 Trykk på START/STOP for å starte opptak.

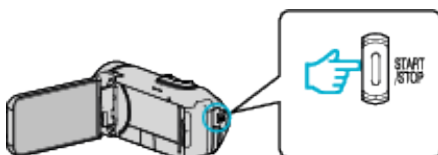

- Trykk igjen for å stoppe.
- Noen skjermbilder forsvinner etter ca. 3 sekunder. Bruk **D**-knappen for å endre skjermbildene.

Indikasjoner for videopptak

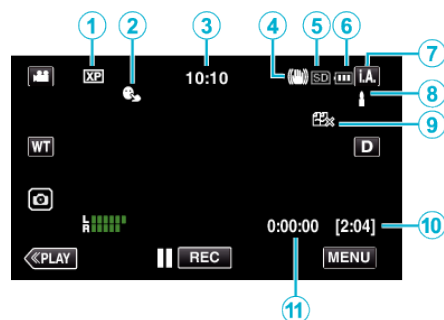

Skjermikon	Beskrivelse
①	Videokvalitet Viser ikonet til innstillingen "VIDEO QUALITY" som ble valgt på opptaksmenyen. "VIDEO QUALITY" (☞ s. 133)
②	TOUCH PRIORITY AE/AF Viser innstillingen av "TOUCH PRIORITY AE/AF". Standardinnstillingen er "FACE TRACKING". "Ta tydelige bilder av motiver (TRYKKPRIORITY AE/AF)" (☞ s. 41)
③	Tid Viser aktuell tid. "Klokkeinnstilling" (☞ s. 16)
④	Bildestabilisator Viser innstillinger for bildestabilisering. "Redusere kamerarystelser" (☞ s. 42)
⑤	Opptaksmedium Viser ikonet for mediet der videoer lagres. Opptaksmedium kan endres. "REC MEDIA FOR VIDEO" (☞ s. 146)
⑥	Batteriindikator Viser cirka hvor mye strøm det er igjen på batteriet under bruk. "Kontrollere gjenværende opptakstid" (☞ s. 46)
⑦	Opptaksmodus Viser nåværende opptaksmodus for i.A. (Intelligent Auto) eller M (Manuell). Den aktive opptaksmodusen vises.
⑧	Velge scener med Intelligent Auto Viser scener som registreres automatisk med Intelligent Auto-funksjonen. Flere scener kan registreres.
⑨	SEAMLESS RECORDING Viser ikonet for kontinuerlig opptak når det er valgt. vises dersom kontinuerlig opptak ikke kan utføres. "SEAMLESS RECORDING" (☞ s. 132)
⑩	Resterende opptakstid Viser resterende tid for videopptak. "Kontrollere gjenværende opptakstid" (☞ s. 46)
⑪	Sceneteller (Opptatt tid) Viser forløpt tid så langt for videofilmen som tas opp.

Scener med Intelligent Auto

Skjermikon	Beskrivelse
	Fanger meget fint opp en persons hud.
	Gir naturlige personbilder.
	Gjør opptak av en gruppe personer med den best egnede innstillingen.
	Gjør opptak mens den fokuserer på en nær gjenstand.
	Fokuserer på lang avstand og tar skarpe bilder med livlige farger.
	Gjør opptak i mørke omgivelser med minimal støy i det samlede bildet.
	Tar nøyaktige nattebilder med minimal støy i det samlede bildet.
	Hindrer at farger mister glansen selv ved opptak i et lyst miljø, som snølandskaper og strender.
	Hindrer at farger mister glansen selv ved opptak av et motiv i rampelys.
	Gjengir trærnes grønnfarge på en livaktig måte.
	Gjengir helt naturlig fargene til en solnedgang.
	Justerer innstillingene slik at motivet ikke fremstår for mørkt som følge av bakgrunnslys (motlys).
	Gjør opptak med sterkere farger.
	Gjengir de naturlige utendørsfargene på dagtid.
	Gjengir de naturlige innedørsfargene i en fargekald belysning.
	Gjengir de naturlige innedørsfargene i en fargevarm belysning.
	Velger den best egnede innstillingen for håndholdt opptak.
	Velger den best egnede innstillingen for bruk av stativ.

NB! :

- Scener kan registreres i henhold til opptaksforholdene og automatisk justeres i Intelligent Auto-modus.
- Flere scener kan registreres avhengig av opptaksforholdene.
- Noen funksjoner fungerer kanskje ikke som de skal, avhengig av opptaksforholdene.

Funksjonsknapper for videoopptak

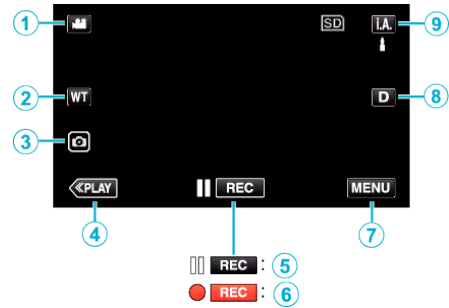

	Funksjonsknapper	Beskrivelse
①	Video-/ stillbildemodus 	Veksler mellom video- og stillbildemodus.
②	WT Zoom	Gir de samme funksjonene som zoom-spaken utfører. Dette kan minimere rystelsene som ofte forekommer når vanlig zoom brukes. "Zooming" (s. 27)
③	Stillbildefotografering 	Trykk på denne knappen for å ta et stillbilde under videoopptak. "Ta stillbilder under videoopptak" (s. 24)
④	Avspillingsmodus	Bytter til avspillingsmodus.
⑤/⑥	Opptaksstart Opptak på vent 	Fungerer som knappen START/STOP.
⑦	MENU	Viser de ulike videoopptaksmenyene. "Bruke menyen" (s. 128)
⑧	Skjermknapp D	Endrer skjermen mellom full (Df) og enkel (D) for hver gang du trykker på knappen. <ul style="list-style-type: none"> • Enkel skjerm: Noen skjermbilder forsvinner automatisk når skjermen ikke betjenes. • Fullstendig skjerm: Viser alt. Skjermknappen endres fra D til Df. • Når strømmen er slått av, vil visningsinnstillingen gå tilbake til enkel visning (D).
⑨	Opptaksmodus i.A./M	Veksler mellom i.A. , Intelligent Auto- og M Manuell opptaksmodus.

Bruker stille modus

Når stille modus benyttes, blir LCD-skjermen mørkere og betjeningslyder er slått av. Bruk denne modusen for å oppta stille på mørke steder som f.eks. under en forestilling.

-  vises når "SILENT MODE" er innstilt til "ON".
- For å dempe operasjonslyden stiller du inn "OPERATION SOUND" i menyen på "OFF" i stedet for å bruke stillemodus.

■ Prosedyre for bruk

1 Trykk på "MENU".

- Hovedmenyen vises.

2 Trykk på "SILENT".



3 Trykk på "ON".

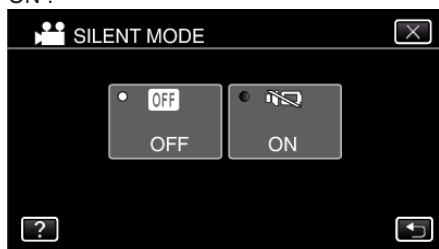

Nyttige innstillinger for opptak

- Når "AUTO POWER OFF" settes til "ON", slår denne enheten seg av automatisk for å spare strøm når det ikke brukes på 5 minutter. (Når vekselstrømadapteren brukes, går denne enheten over i ventemodus.)
"AUTO POWER OFF" (☞ s. 144)

- Når "TOUCH PRIORITY AE/AF" er innstilt på "FACE TRACKING", oppfanger denne enheten ansikter og justerer lysstyrken og fokusen automatisk for å gjøre klarere opptak av ansiktene.

"Ta tydelige bilder av motiver (TRYKKPRIORITET AE/AF)" (☞ s. 41)

- Hvis det innebygde minnet går tomt for plass når "SEAMLESS RECORDING" er stilt til "ON", fortsetter opptaket på SD-kortet.
- Når "DATE/TIME RECORDING" blir brukt kan dato og tid bli tatt opp sammen med videoen.

"Opptak av videoer med dato og tid" (☞ s. 45)

ADVARSEL :

- Ikke utsett linsen for direkte sollys.
- Hvis denne enheten brukes med LCD-skjermen snudd og lukket, stiger temperaturen lettere. La LCD-skjermen være åpen når du bruker denne enheten lenge av gangen eller på steder utsatt for direkte sollys eller høye temperaturer.
- Strømmen kan slås av for å beskytte kretsen hvis temperaturen på denne enheten stiger for mye.
- Hvis temperaturen til denne enheten stiger under opptak, blir  gul som en advarsel.
- Ikke fjern SD-kortet når POWER/ACCESS-lampen lyser. Innspillingsdataene kan bli uleselige. Før du setter inn eller fjerner SD-kortet, må du lukke LCD-skjermen og forsikre deg om at POWER/ACCESS-lampen slukker.

"Sette i et SD-kort" (☞ s. 10)

- Dette er en mikrodatamaskin-styrt enhet. Elektrostatisk utladning, ekstern støy, og interferens (fra TV, radio, etc.) kan hindre den fra å fungere korrekt. I et slikt tilfelle lukker du overvåkingsskjermen for å slå av strømmen og fjerner vekselstrømadapteren, deretter trykker du på tilbakestillingsknappen for å tilbakestille enheten.

"Tilbakestille denne enheten" (☞ s. 7)

- Fraskrivelse

- Vi kan ikke holdes ansvarlige for tap av innspilt innhold ved opptak av video/lyd eller hvis avspilling ikke fungerer som følge av feil på enheten, medfølgende deler eller SD-kort.

- Etter at innspilt innhold (data) er slettet, inklusiv datatap som følge av feil på enheten, kan det ikke gjenopprettes. Dette til advarsel.

- JVC tar intet ansvar for tapte data.

- For at vi skal kunne forbedre kvaliteten på produktet, kan defekte opptaksmedier bli analysert. Det kan derfor hende de ikke blir returnert.

NB! :

- Sjekk den resterende opptakstiden i mediet før du starter opptak. Hvis det ikke er nok plass, flytter (kopierer) du data til en datamaskin eller plate.
- Når det er mange filer på mediet, kan det ta litt tid før de vises på avspillingskjermen. Vent litt når POWER/ACCESS (strøm/tilgang)-lampen blinker, dette angir at alt er som det skal.
- Ikke glem å lage kopier etter opptak!
- Opptaket stopper automatisk ettersom det er spesifisert at det ikke kan fortsette i over 12 sammenhengende timer. (Det kan ta tid før opptak kan starte igjen.)
- Du kan ta opp eller avspille videoer mens vekselstrømadapteren er tilkoblet for lading. (Ladetiden vil imidlertid være lengre enn vanlig. I tillegg kan gjenværende batteristrom reduseres i samsvar med forholdene.) Stans ladingen midlertidig hvis den innvendige temperaturen stiger når du bruker enheten. (CHARGE-lampen slukker.)
- Avhengig av motivet og opptaksforhold, kan det hende at opptak ikke utføres riktig selv i Intelligent Auto-modus.
- Avhengig av opptaksforholdene kan de fire hjørnene på skjermen fremstå som mørke, uten at dette er en feil. I slike tilfeller kan du endre opptaksforholdene ved å zoome osv.

Ta stillbilder under videoopptak

Du kan ta stillbilder ved å trykke på -knappen i videomodus (på vent eller under opptak).



- "PHOTO" lyser opp skjermen når et stillbilde tas.



NB! :

- Størrelsen på stillbildet som tas i videomodus er 1 920 x 1 080.
- Betjening er ikke mulig ved følgende forhold:
 - når menyen vises
 - når resterende opptakstid eller gjenværende batteristrom vises
 - når en av funksjonene i "SPECIAL RECORDING" er valgt
 - når AV-kabelen er koblet til AV-kontakten.
 - når HDMI-kabelen er koblet til og en annen oppløsning enn 1080i overføres.

Ta stillbilder i automodus

Du kan gjøre opptak uten å bekymre deg for innstillingsdetaljene ved å bruke **i.A.** Intelligent Auto-modus.

1 Åpne LCD-skjermen.

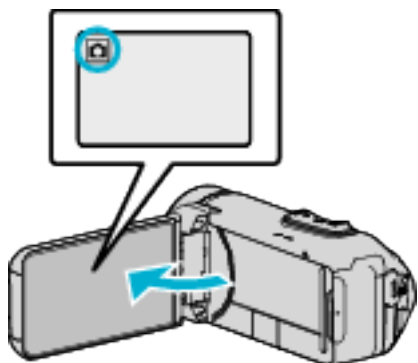

- Kontroller om opptaksmodus er **☑**.
- Hvis modus er **📹** video, bank lett **📹** på opptaksskjermen for å vise modus for bytteskjermen. Bank lett **☑** for å gå tilbake til stillbilde.

2 Kontroller om opptaksmodus er **i.A.** Intelligent Auto.

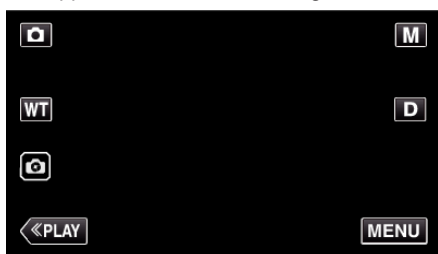

- Hvis modus er **M** manuell, bank lett **M** på opptaksskjermen for å vise modus for bytteskjermen. Trykk **i.A.** for å bytte opptaksmodus til Intelligent Auto.



3 Trykk på START/STOP-knappen.

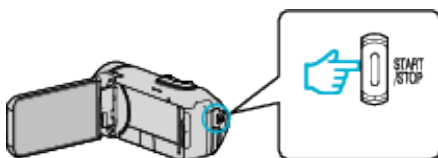

- PHOTO lyser opp skjermen når et stillbilde tas.

NB! :

- Avhengig av motivet og opptaksforhold, kan det hende at opptak ikke utføres riktig selv i Intelligent Auto-modus.

Start opptaket etter justering av fokus

1 Trykk og hold nede **☑**-knappen på berøringskjermen til fokuset justeres.

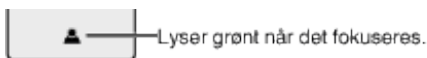

Lyser grønt når det fokuseres.

2 Fjern fingeren din fra knappen for å løse ut lukkeren.

Kun tilgjengelig når "SHUTTER MODE" er angitt som "RECORD ONE SHOT".

Indikasjoner ved stillbildefotografering

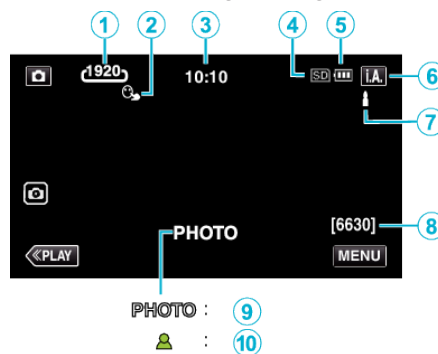

- Noen skjermbilder forsvinner etter ca. 3 sekunder. Bruk **D**-knappen for å endre skjermbildene.

	Skjermikon	Beskrivelse
1	Bildestørrelse	Viser ikonet for bildestørrelse. <ul style="list-style-type: none"> • Størrelsen på stillbilder kan endres. "IMAGE SIZE" (☞ s. 137)
2	TOUCH PRIORITY AE/AF	Viser innstillingen av "TOUCH PRIORITY AE/AF". Standardinnstillingen er "FACE TRACKING". "Ta tydelige bilder av motiver (TRYKKPRIORITET AE/AF)" (☞ s. 41)
3	Tid	Viser aktuell tid. "Klokkeinnstilling" (☞ s. 16)
4	Opptaksmedium	Viser ikonet for mediet der stillbildene lagres. Opptaksmedium kan endres. "REC MEDIA FOR IMAGE" (☞ s. 146)
5	Batteriindikator	Viser cirka hvor mye strøm det er igjen på batteriet under bruk. "Kontrollere gjenværende opptakstid" (☞ s. 46)
6	Opptaksmodus	Viser nåværende opptaksmodus for i.A. (Intelligent Auto) eller M (Manuell).
7	Velge scener med Intelligent Auto	Viser scener som registreres automatisk med Intelligent Auto-funksjonen. Flere scener kan registreres.
8	Resterende antall bilder	Viser antall stillbilder som fremdeles kan tas. "Omtrentlig antall stillbilder (Enhet: Antall opptak)" (☞ s. 47)
9	Opptak pågår	"PHOTO" vises når et stillbilde tas.
10	Fokus	Lyser grønt når det fokuseres.

■ Scener med Intelligent Auto

Skjermikon	Beskrivelse
	Fanger meget fint opp en persons hud.
	Gir naturlige personbilder.
	Gjør opptak av en gruppe personer med den best egnede innstillingen.
	Gjør opptak mens den fokuserer på en nær gjenstand.
	Fokuserer på lang avstand og tar skarpe bilder med livlige farger.
	Gjør opptak i mørke omgivelser med minimal støy i det samlede bildet.
	Tar nøyaktige nattebilder med minimal støy i det samlede bildet.
	Hindrer at farger mister glansen selv ved opptak i et lyst miljø, som snølandskaper og strender.
	Hindrer at farger mister glansen selv ved opptak av et motiv i rampelys.
	Gjengir trærnes grønnfarge på en livaktig måte.
	Gjengir helt naturlig fargene til en solnedgang.
	Justerer innstillingene slik at motivet ikke fremstår for mørkt som følge av bakgrunnslys (motlys).
	Gjør opptak med sterkere farger.
	Gjengir de naturlige utendørsfargene på dagtid.
	Gjengir de naturlige innedørsfargene i en fargekald belysning.
	Gjengir de naturlige innedørsfargene i en fargevarm belysning.
	Velger den best egnede innstillingen for håndholdt opptak.
	Velger den best egnede innstillingen for bruk av stativ.

NB! :

- Scener kan registreres i henhold til opptaksforholdene og automatisk justeres i Intelligent Auto-modus.
- Flere scener kan registreres avhengig av opptaksforholdene.
- Noen funksjoner fungerer kanskje ikke som de skal, avhengig av opptaksforholdene.

Funksjonsknapper for stillbildefotografering



	Funksjonsknapper	Beskrivelse
①	Video-/ stillbildemodus	Veksler mellom video- og stillbildemodus.
②	WT Zoom	Gir de samme funksjonene som zoom-spaken utfører. Dette kan minimere rystelsene som ofte forekommer når vanlig zoom brukes. "Zooming" (☞ s. 27)
③	Stillbildefotografering	Gjør deg ta stillbilder ved bruk av berøringspanelet. Hvis du trykker og holder knappen nede, kan du justere fokus før opptak. "Start opptaket etter justering av fokus" (☞ s. 25)
④	Avspillingsmodus	Bytter til avspillingsmodus.
⑤	MENU	Viser de ulike stillbildefotograferingsmenyene. "Bruke menyen" (☞ s. 128)
⑥	Skjermknapp D	Endrer skjermen mellom full (D_F) og enkel (D) for hver gang du trykker på knappen. <ul style="list-style-type: none"> • Enkel skjerm: Noen skjermbilder forsvinner automatisk når skjermen ikke betjenes. • Fullstendig skjerm: Viser alt. Skjermknappen endres fra D til D_F. • Når strømmen er slått av, vil enkel skjerm (D) bli valgt.
⑦	Opptaksmodus i.A./M	Veksler mellom i.A. Intelligent Auto- og M Manuell opptaksmodus.

Bruker stille modus

Når stille modus benyttes, blir LCD-skjermen mørkere og betjeningslyder er slått av. Bruk denne modusen for å oppta stille på mørke steder som f.eks. under en forestilling.

-  vises når "SILENT MODE" er innstilt til "ON".
- For å dempe operasjonslyden stiller du inn "OPERATION SOUND" i menyen på "OFF" i stedet for å bruke stillemodus.

"OPERATION SOUND" (☞ s. 144)

■ Prosedyre for bruk

- 1 Trykk på "MENU".
- Hovedmenyen vises.
- 2 Trykk på "SILENT".



- 3 Trykk på "ON".

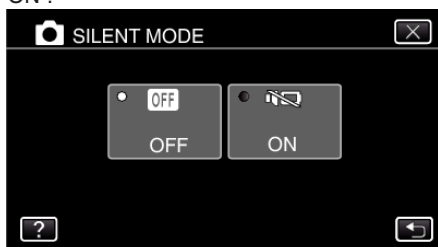

Nyttige innstillinger for opptak

- Når "AUTO POWER OFF" settes til "ON", slår denne enheten seg av automatisk for å spare strøm når det ikke brukes på 5 minutter. (Når vekselstrømadapteren brukes, går denne enheten over i ventemodus.)

"AUTO POWER OFF" (☞ s. 144)

- Når "TOUCH PRIORITY AE/AF" er innstilt på "FACE TRACKING", oppfanger denne enheten ansikter og justerer lysstyrken og fokuset automatisk for å gjøre klarere opptak av ansiktene.

"Ta tydelige bilder av motiver (TRYKKPRIORITET AE/AF)" (☞ s. 41)

ADVARSEL :

- Ikke utsett linsen for direkte sollys.
- Hvis denne enheten brukes med LCD-skjermen snudd og lukket, stiger temperaturen lettere. La LCD-skjermen være åpen når du bruker denne enheten lenge av gangen eller på steder utsatt for direkte sollys eller høye temperaturer.
- Strømmen kan slås av for å beskytte kretsen hvis temperaturen på denne enheten stiger for mye.
- Ikke fjern vekselstrømadapteren eller SD-kortet når POWER/ACCESS (strøm/tilgang)-lampen lyser. Innspillingsdataene kan bli uleselige.
- Dette er en mikrodatamaskin-styrt enhet. Elektrostatisk utladning, ekstern støy, og interferens (fra TV, radio, etc.) kan hindre den fra å fungere korrekt. I et slikt tilfelle lukker du overvåkningsskjermen for å slå av strømmen og fjerner vekselstrømadapteren, deretter trykker du på tilbakestillingsknappen for å tilbakestille enheten.

"Tilbakestille denne enheten" (☞ s. 7)

NB! :

- Før opptak av en viktig scene, anbefaler vi at du gjør et prøveopptak.
- Avhengig av opptaksforholdene kan de fire hjørnene på skjermen fremstå som mørke, uten at dette er en feil. I slike tilfeller kan du endre opptaksforholdene ved å zoome osv.

Zooming

Opptaksvisningen kan justeres med zoom.

- Bruk W-enden (vidvinkelenden) for å ta opp i et bredere visningsfelt.
- Bruk T-enden (telefotoenden) til å forstørre subjektet for opptak.



W (Vidvinkelende)



T (Telefoto-ende)

- Følgende zoomalternativer er tilgjengelige:

- Optisk zoom (1 - 40x)
- Dynamisk zoom (41 - 60x)
- Digital zoom (41 - 200x)

- Du kan også bruke zoom (WT)-knappen på berøringsskjermen for å zoome.

- Trykk på WT-knappen, trykk deretter og hold nede T (telefotoende) eller W (vidvinkelende)-knappen.

Zoomknapp (WT)



NB! :

- Når digital zoom brukes, bli bildet kornete fordi det forstørres digitalt.
- Zoomeområdet kan endres.

"ZOOM" (☞ s. 133)

Manuelt opptak

Du kan justere innstillinger som lysstyrke ved å bruke manuell modus. Manuelt opptak kan stilles inn både for video- og stillbildemodus.

1 Åpne LCD-skjermen.

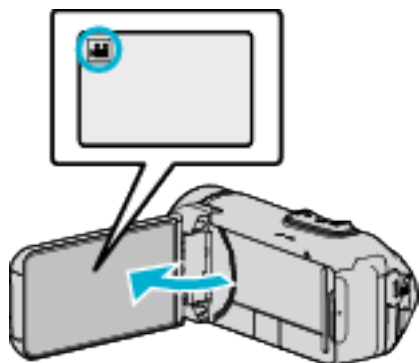

- Angi opptaksmodus til enten video eller stille modus.
- For å bytte modus mellom video og stillbilde, trykk på eller på opptaksskjermen for å vise modus for bytteskjermen. Trykk på eller for å bytte til henholdsvis video- eller stillbildemodus.

2 Velg manuell opptaksmodus.

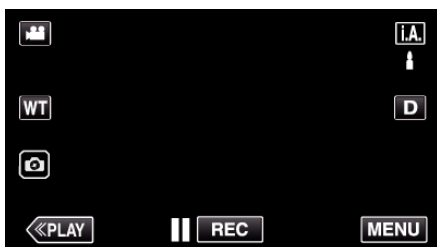

- Hvis modus er **i.A.** Intelligent Auto, bank lett **i.A.** på opptaksskjermen for å vise modus for bytteskjermen. Bank lett **M** for å bytte opptaksmodus til Manuell.

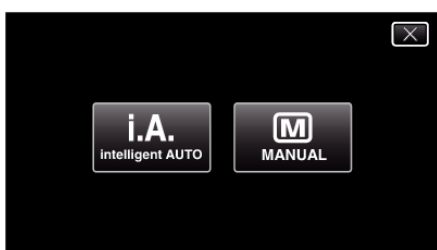

3 Trykk på "MENU".

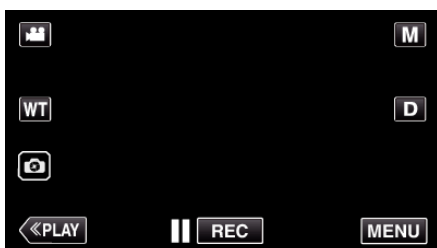

- Hovedmenyen vises.

4 Trykk på "RECORD SETTING".

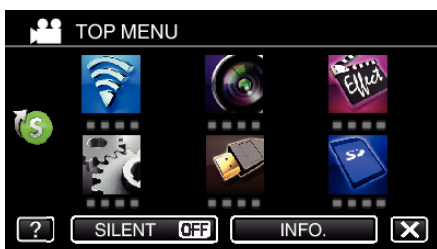

5 Bank på elementet for å stille manuelt.

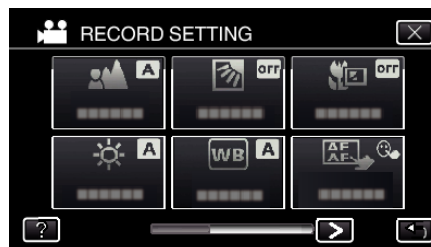

- For informasjon om de forskjellige manuelle innstillingene, se "Meny for manuelt opptak".

Meny for manuelt opptak

De følgende elementene kan innstilles.

Navn	Beskrivelse
FOCUS	<ul style="list-style-type: none"> • Bruk manuell fokus hvis motivet ikke fokuseres automatisk. "Justere fokus manuelt (FOCUS)" (☞ s. 29)
BRIGHTNESS ADJUST	<ul style="list-style-type: none"> • Skjermens generelle lysstyrke kan justeres. • Bruk dette når du tar opp på et mørkt eller veldig lyst sted. "Justere lysstyrken" (☞ s. 30)
BACKLIGHT COMP.	<ul style="list-style-type: none"> • Korrigerer bildet når motivet er mørkt på grunn av bakgrunnslyset (motlys). • Bruk dette når du tar opp i motlys. "Stille inn kompensering av bakgrunnslys (motlys)" (☞ s. 31)
WHITE BALANCE	<ul style="list-style-type: none"> • Skjermens generelle farge kan justeres. • Bruk dette når fargen på skjermen er forskjellig fra den faktiske fargen. "Stille inn hvitbalansen" (☞ s. 32)
TELE MACRO	<ul style="list-style-type: none"> • Bruk dette til å ta et nærbilde (makro) av motivet. "Ta nærbilder (TELE MACRO)" (☞ s. 33)

Justere fokus manuelt (FOCUS)

Bruk dette når fokus ikke er tydelig i Intelligent Auto eller når du ønsker manuell fokusering.

1 Velg manuell opptaksmodus.



- Hvis modus er **i.A.**, Intelligent Auto, bank lett **i.A.** på opptaksskjermen for å vise modus for bytteskjermen. Bank lett **M** for å bytte opptaksmodus til Manuell.

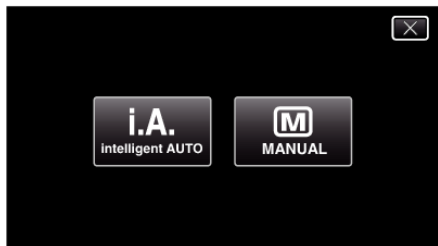

2 Trykk på "MENU".

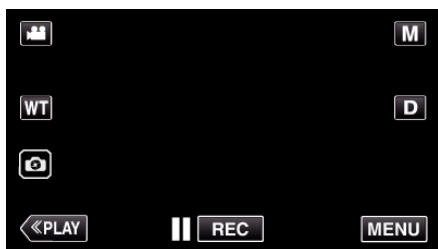

- Hovedmenyen vises.

3 Trykk på "RECORD SETTING".



4 Trykk på "FOCUS".

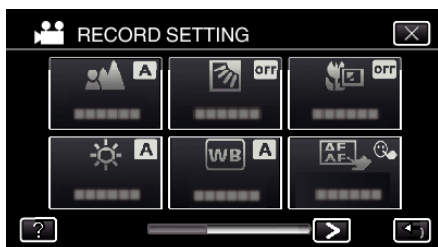

- Trykk på X for å lukke menyen.
- Trykk på ↶ for å gå tilbake til forrige skjermbilde.

5 Trykk på "MANUAL".

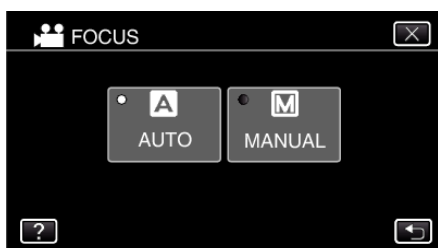

6 Juster fokuset.



- Trykk på ▲ for å fokusere på et fjernt motiv. Hvis ▲ vises og blinker, kan ikke fokus innstilles lenger unna.
- Trykk på ● for å fokusere på et nært motiv. Hvis ● vises og blinker, kan ikke fokus innstilles nærmere.

7 Trykk på "SET" for å bekrefte.

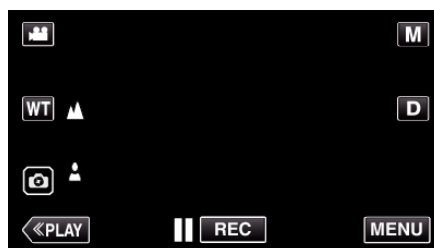

- Når fokuset er bekreftet, forsvinner fokusrammen og ▲ og ● vises.

Justere lysstyrken

Du kan justere lysstyrken til ditt foretrukne nivå.

1 Velg manuell opptaksmodus.

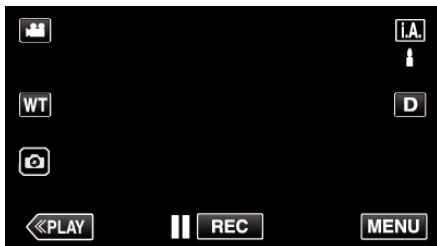

- Hvis modus er **i.A.** Intelligent Auto, bank lett **i.A.** på opptaksskjermen for å vise modus for bytteskjermen. Bank lett **M** for å bytte opptaksmodus til Manuell.

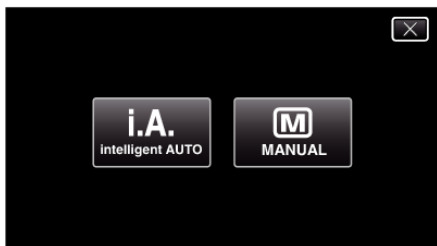

2 Trykk på "MENU".

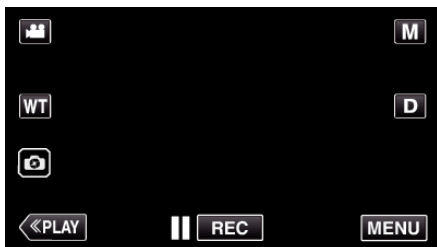

- Hovedmenyen vises.

3 Trykk på "RECORD SETTING".



4 Trykk på "BRIGHTNESS ADJUST".

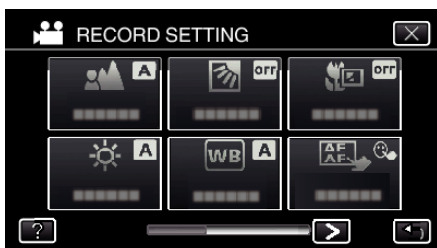

- Trykk på X for å lukke menyen.
- Trykk på ↶ for å gå tilbake til forrige skjermbilde.

5 Trykk på "MANUAL".

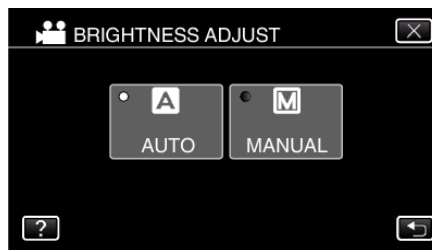

6 Juster lysstyrken.



- Kompensasjonsområde: -2,0 til +2,0
- Trykk på ^ for å øke lysstyrken.
- Trykk på v for å redusere lysstyrken.

7 Trykk på "SET" for å bekrefte.

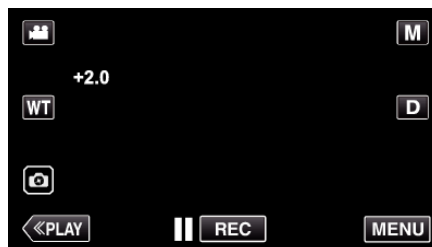

NB! :

- Innstillingene kan gjøres separat for video og stillbilder.

Stille inn kompensering av bakgrunnslys (motlys)

Du kan korrigere bildet når motivet er mørkt på grunn av bakgrunnslyset (motlyset).

1 Velg manuell opptaksmodus.



- Hvis modus er **i.A.**, Intelligent Auto, bank lett **i.A.** på opptaksskjermen for å vise modus for bytteskjermen. Bank lett **M** for å bytte opptaksmodus til Manuell.

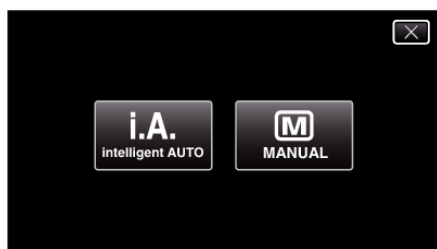

2 Trykk på "MENU".

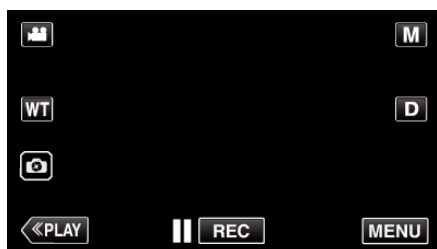

- Hovedmenyen vises.

3 Trykk på "RECORD SETTING".



4 Trykk på "BACKLIGHT COMP.".

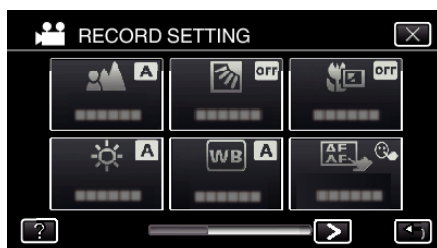

- Trykk på X for å lukke menyen.
- Trykk på ↶ for å gå tilbake til forrige skjermbilde.

5 Trykk på "ON" eller "ADVANCE".

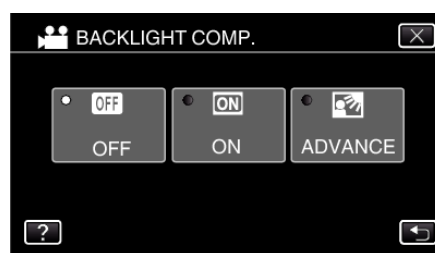

- "ADVANCE" er laget for å besørge mer effektiv kompensering for bakgrunnslys. Velg den når kompensering for bakgrunnslys ikke justeres skikkelig med "ON".
- Etter innstillingen vises -ikonet (Fremover:).

Innstilling	Detaljer
OFF	Kompensering for bakgrunnslys er deaktivert.
ON	Kompensering for bakgrunnslys er aktivert.
ADVANCE	Kan velges for mer effektiv kompensering for bakgrunnslys.

Stille inn hvitbalansen

Du kan stille fargetonen etter lyskilden.

1 Velg manuell opptaksmodus.

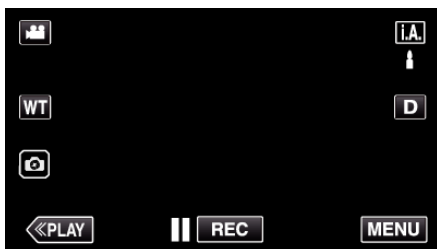

- Hvis modus er **i.A.** Intelligent Auto, bank lett **i.A.** på opptaksskjermen for å vise modus for bytteskjermen. Bank lett **M** for å bytte opptaksmodus til Manuell.

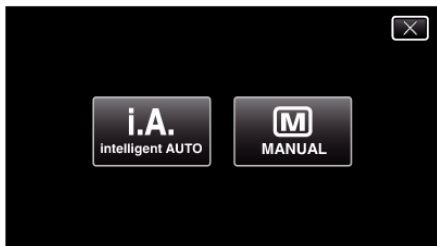

2 Trykk på "MENU".

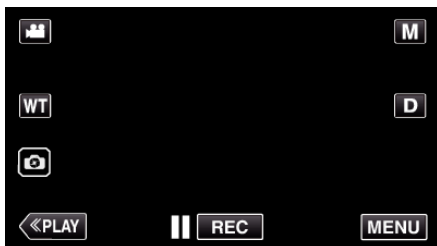

- Hovedmenyen vises.

3 Trykk på "RECORD SETTING".

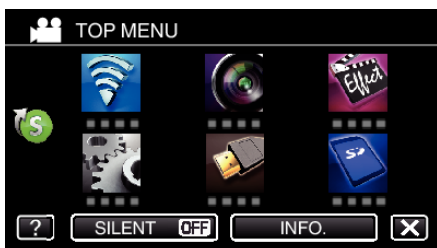

4 Trykk på "WHITE BALANCE".



- Trykk på X for å lukke menyen.
- Trykk på ↶ for å gå tilbake til forrige skjermbilde.

5 Velg hvitbalanseinnstillingen.



- Du kan enten trykke på ikonet eller velge elementet ved å bruke "◀" "▶"-knappen og trykke på "SET".
- Hvitbalanse-ikonet vises på skjermen når innstillingen er utført.

Innstilling	Detaljer
A AUTO	Justerer automatisk til naturlige farger.
MWB	Bruk dette hvis du ikke har fått løst problemet med unaturlige farger.
FINE	Bruk dette når du tar opp utendørs i solskinn.
CLOUD	Bruk dette når du tar opp en overskyet dag eller i skyggen.
HALOGEN	Bruk dette når du tar opp under belysning som en videolampe.
MARINE:BLUE	Still inn dette ved opptak på dypt vann (vannet vises blått).
MARINE:GREEN	Bruk dette ved opptak på grunt vann (vannet vises grønt).

Bruke MWB

- 1 Rett inn markøren til "MWB" ved å bruke "◀" "▶"-knappen.
- 2 Hold et ark med vanlig hvitt papir foran linsen slik at papiret fyller skjermen, trykk og hold nede "SET"-knappen.
- 3 **MWB** blinker, løft fingeren etter at innstillingskjernbildet forsvinner.
 - Du kan også trykke og holde nede "MWB"-ikonet for å utføre innstillingen.

NB! :

- Innstillingen endres ikke hvis du trykker inn "MWB" i for kort tid (under 1 sekund).

Ta nærbilder (TELE MACRO)

Du kan ta nærbilder av et motiv ved bruk av telemakrofunksjonen.



* Bildet er bare en utskrift.

1 Velg manuell opptaksmodus.

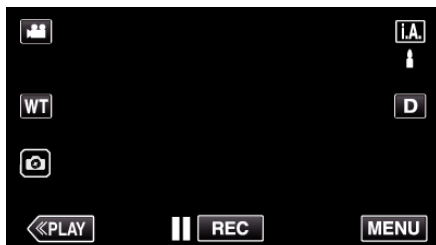

- Hvis modus er **i.A.**, Intelligent Auto, bank lett **i.A.** på opptaksskjermen for å vise modus for bytteskjermen. Bank lett **M** for å bytte opptaksmodus til Manuell.

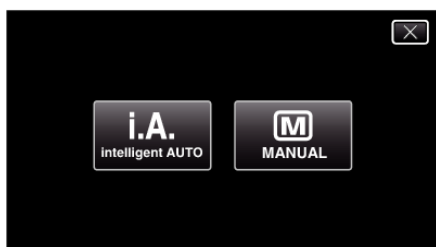

2 Trykk på "MENU".

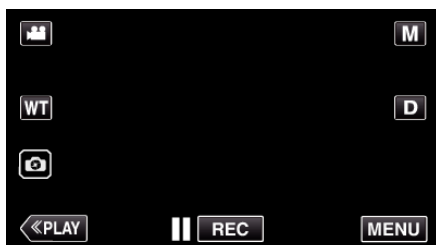

- Hovedmenyen vises.

3 Trykk på "RECORD SETTING".

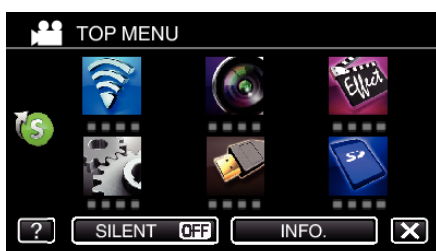

4 Trykk på "TELE MACRO".

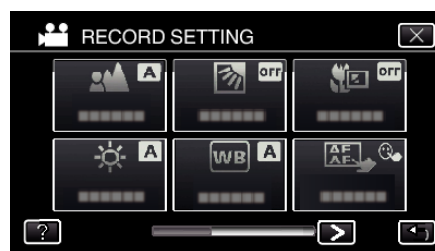

- Trykk på X for å lukke menyen.
- Trykk på ↶ for å gå tilbake til forrige skjermbilde.

5 Trykk på "ON".



- Etter innstillingen vises telemakroikonet

Innstilling	Detaljer
OFF	Gjør det mulig å ta nærbilder ned til 1 m med telefotoenden (T). Gjør det mulig å ta nærbilder ned til 5 cm med vidvinkelenden (W).
ON	Gjør det mulig å ta nærbilder ned til 60 cm med telefotoenden (T). Gjør det mulig å ta nærbilder ned til 5 cm med vidvinkelenden (W).

ADVARSEL :

- Når du ikke tar nærbilder, sett "TELE MACRO" på "OFF". Hvis ikke kan bildet bli uklart.

Opptak under vann

Utfør følgende innstillinger for å ta bilder under vann.

Stille inn hvitbalansen til under vann-modus

Korrigerer fargen når du tar bilder under vann for å lagre mer naturlige bilder. Velg mellom følgende to innstillinger, avhengig av fargen på vannet ved opptaksstedet.

- 1 Trykk på "MENU".

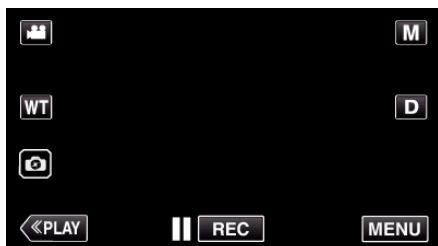

- Hovedmenyen vises.

- 2 Trykk på "RECORD SETTING".



- 3 Trykk på "WHITE BALANCE".

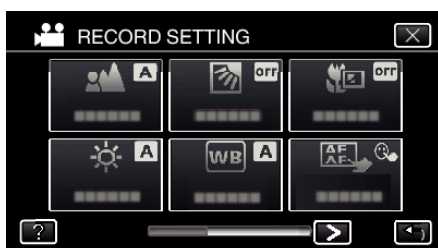

- 4 Trykk på eller .

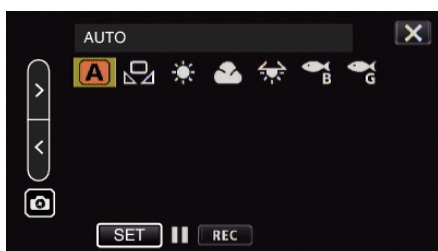

Innstilling	Detaljer
MARINE:BLUE	Still inn dette ved opptak på dypt vann (vannet vises blått).
MARINE:GREEN	Bruk dette ved opptak på grunt vann (vannet vises grønt).

NB! :

- Det kan hende at du ikke nødvendigvis oppnår den forventede korrigeringseffekten.
- Det anbefales at du gjør et prøveopptak på forhånd.

Låse skjermen

- 1 Trykk på "MENU".

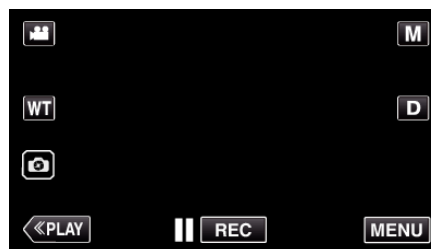

- Hovedmenyen vises.

- 2 Trykk på "RECORD SETTING".

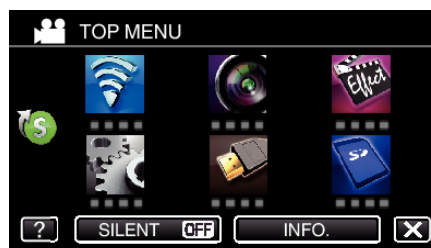

- 3 Trykk på > nederst til høyre på skjermen.



- 4 Trykk på "SCREEN LOCK".



■ For å avbryte "SCREEN LOCK"

Trykk på -knappen.



NB! :

- Når "SCREEN LOCK" er stilt inn, kan kun -knappen på berøringsskjermen betjenes.
- START/STOP (opptak)-knappen og zoomspaken kan brukes mens skjermen er låst.
- "SCREEN LOCK" kan ikke stilles inn i følgende tilfeller:
 - under opptak
 - når "TIME-LAPSE RECORDING", "RECORDING EFFECT" eller "DATE/TIME RECORDING" har blitt stilt inn

■ Når LCD-skjermen lukkes på grunn av vanntrykk under opptak.

Hvis du åpner LCD-skjermen umiddelbart, vil dette forhindre at strømmen slås av og gjør det mulig for deg å fortsette opptaket.

ADVARSEL :

- Før bruk av kameraet under vann må du lese "Før bruk under vann eller ved lave temperaturer" (☞ s. 8) nøye. Feilaktig bruk som fører til vannoversvømmelse, vil skade enheten og forårsake skade.
- Sørg for at kontaktdekslet er lukket godt før du bruker det under vann eller på stranden.
"Åpne kontaktdekslet (SD-kortdekslet)" (☞ s. 6)

Opptak med effekter

Du kan legge til og lagre forskjellige effekter på videoer eller stillbilder. Når innstillingen er utført, er det enkelt å ta bilder som er egnet for hvert bilde.

Type effekt	Beskrivelse av effekt
GRAINY MONOCHROME	Fanger filmlignende monokrome bilder ved å øke kontrasten til lysstyrke av middels nivå og fremheve den grove kornete følelsen på bildet. "Lagre bilder som et gammelt svart og hvitt fotografi (GRAINY MONOCHROME)" (☞ s. 36)
FOOD	Fanger inn matbilder slik at maten ser appetittvekkende ut, selv under lysstoffrør i hjemmet, ved å endre fargene til varme farger og gjøre fargene dypere. "Opptak av matbilder (FOOD)" (☞ s. 37)
BABY	"Lagre bilder av en baby (BABY)" (☞ s. 38)

ADVARSEL :

- Avhengig av opptaksmiljøet og motivet kan det hende at du ikke oppnår opptakseffekten du ville ha.

Lagre bilder som et gammelt svart og hvitt fotografi (GRAINY MONOCHROME)

Du kan lagre bilder med en kornete svart-og-hvitt-fotografi følelse.

* Bildet er bare en utskrift.

1 Åpne LCD-skjermen.

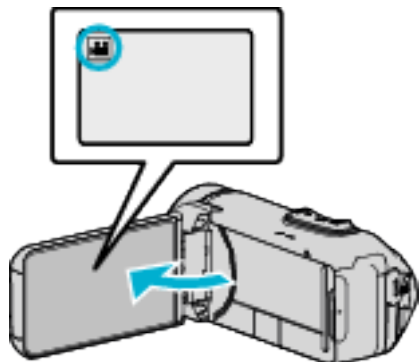

- Angi opptaksmodus til enten video eller stille modus.
- For å bytte modus mellom video og stillbilde, bank lett eller på opptaksskjermen for å vise modus for bytteskjermen. Bank lett på eller for å bytte til henholdsvis video- eller bildemodus.

2 Trykk på "MENU".

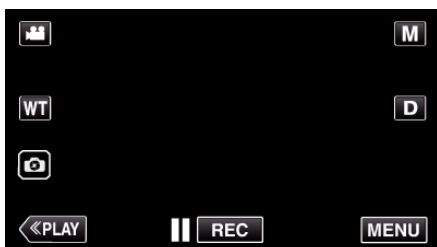

- Hovedmenyen vises.

3 Trykk på "SPECIAL RECORDING".



4 Trykk på "RECORDING EFFECT".



- Trykk på X for å lukke menyen.
- Trykk på for å gå tilbake til forrige skjermbilde.

5 Trykk på "GRAINY MONOCHROME".

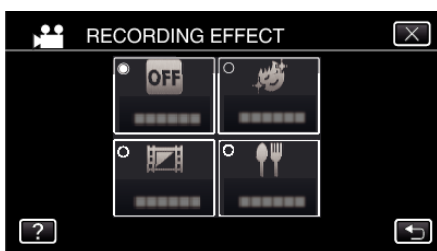

- Trykk på X for å lukke menyen.

- Trykk på for å gå tilbake til forrige skjermbilde.

6 Starte opptak.

- For å avbryte innstillingen gjentar du prosedyren fra begynnelsen og trykker på "OFF" i trinn 5.

Opptak av matbilder (FOOD)

Du kan ta bilder av maten for å få maten til å se mer appetittvekkende ut.

* Bildet er bare en utskrift.

1 Åpne LCD-skjermen.

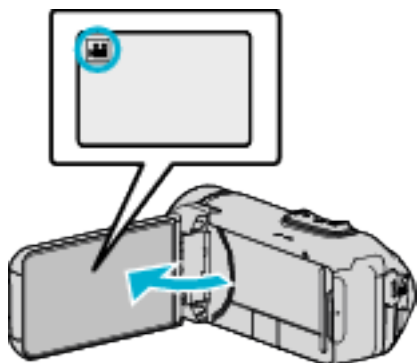

- Angi opptaksmodus til enten video eller stille modus.
- For å bytte modus mellom video og stillbilde, bank lett eller på opptaksskjermen for å vise modus for bytteskjermen. Bank lett på eller for å bytte til henholdsvis video- eller bildemodus.

2 Trykk på "MENU".

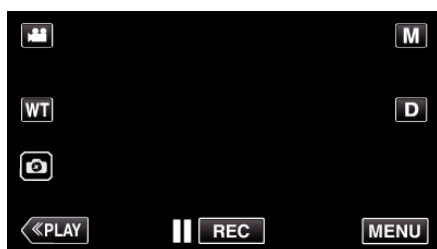

- Hovedmenyen vises.

3 Trykk på "SPECIAL RECORDING".

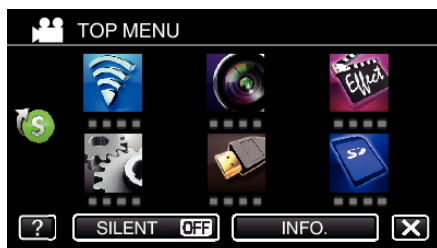

4 Trykk på "RECORDING EFFECT".



- Trykk på X for å lukke menyen.
- Trykk på ↶ for å gå tilbake til forrige skjermbilde.

5 Trykk på "FOOD".

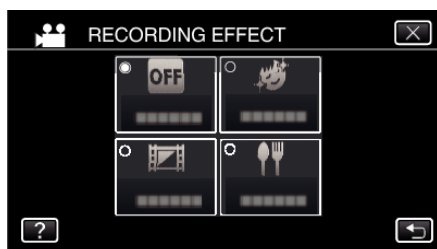

- Trykk på X for å lukke menyen.
- Trykk på ↶ for å gå tilbake til forrige skjermbilde.

6 Starte opptak.

- For å avbryte innstillingen gjentar du prosedyren fra begynnelsen og trykker på "OFF" i trinn 5.

Lagre bilder av en baby (BABY)

Du kan ta myke bilder ved å forbedre klarheten og lysstyrken i hudfarger.

Denne effekten er egnet til å ta bilder av en baby.

* Bildet er bare en utskrift.

1 Åpne LCD-skjermen.

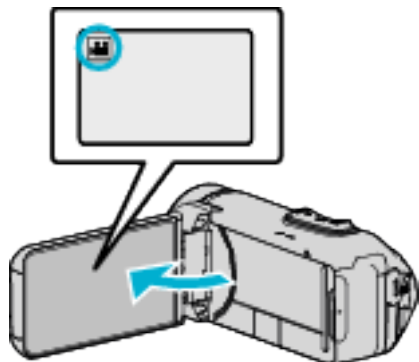

- Angi opptaksmodus til enten video eller stille modus.
- For å bytte modus mellom video og stillbilde, bank lett eller på opptaksskjermen for å vise modus for bytteskjermen. Bank lett på eller for å bytte til henholdsvis video- eller bildemodus.

2 Trykk på "MENU".

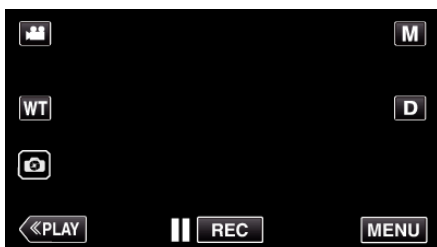

- Hovedmenyen vises.

3 Trykk på "SPECIAL RECORDING".



4 Trykk på "RECORDING EFFECT".



- Trykk på X for å lukke menyen.
- Trykk på for å gå tilbake til forrige skjermbilde.

5 Trykk på "BABY".

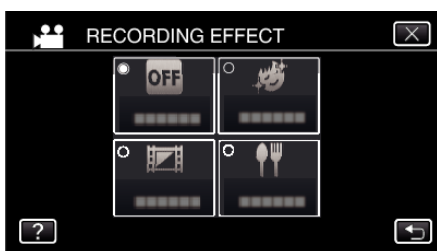

- Trykk på X for å lukke menyen.

- Trykk på for å gå tilbake til forrige skjermbilde.

6 Starte opptak.

- For å avbryte innstillingen gjentar du prosedyren fra begynnelsen og trykker på "OFF" i trinn 5.

Opptak med animasjonseffekter (ANIMATION EFFECT)

Du kan legge animasjonseffekter til videoopptak. Animasjonseffektene vises når smil registreres eller når skjermen berøres.

1 Åpne LCD-skjermen.

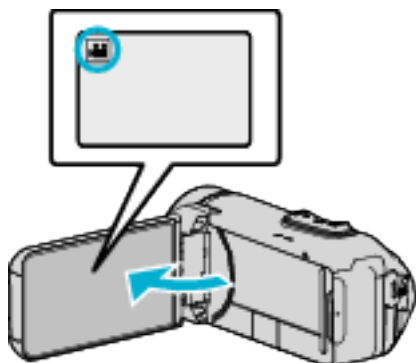

- Angi opptaksmodus til enten video eller stille modus.
- For å bytte modus mellom video og stillbilde, bank lett eller på opptaksskjermen for å vise modus for bytteskjermen. Bank lett på eller for å bytte til henholdsvis video- eller bildemodus.

2 Trykk på "MENU".

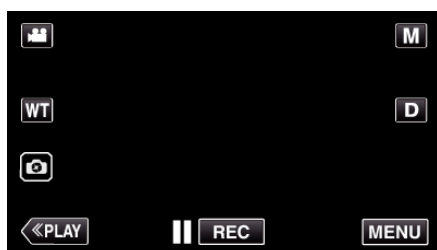

- Hovedmenyen vises.

3 Trykk på "SPECIAL RECORDING". (Gå til trinn 4.)
Alternativt kan du trykke på "ANIMATION EFFECT" i snarveimenyen. (Gå til trinn 5.)

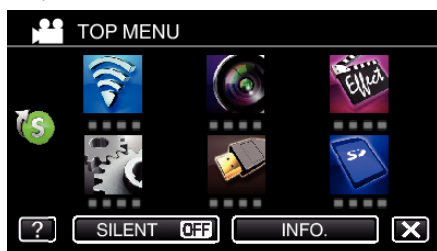

4 Trykk på "ANIMATION EFFECT".















- Trykk på for å lukke menyen.
- Trykk på for å gå tilbake til forrige skjermbilde.

5 Velg ønsket effekt og trykk på "SET".

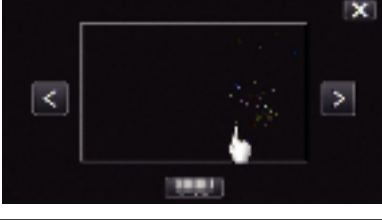

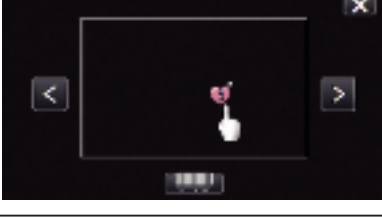
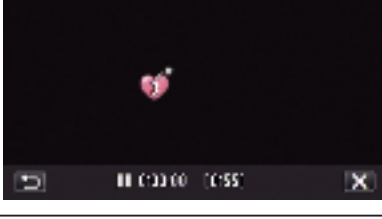
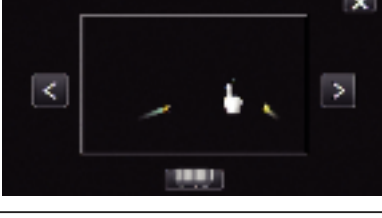
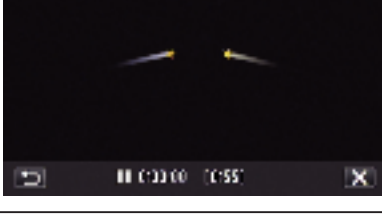
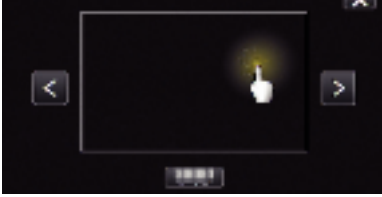
- Trykk på eller for å endre effekten.
- Trykk på START/STOP på kameraet for å starte opptak. Trykk igjen for å stoppe.
- Trykk på for å velge en annen effekt igjen etter å ha trykket på "SET".
- Trykk på for å avslutte "ANIMATION EFFECT". (For å foreta annen betjening enn opptak må du trykke på for å avbryte "ANIMATION EFFECT" først.)

Under innstilling	Etter innstilling	Merk
		<p>Animasjon (effekt) vises når smilene fanges opp.</p>
		<p>Animasjon (effekt) vises når smilene fanges opp.</p>
		<p>Animasjon (effekt) vises når smilene fanges opp.</p>
		<p>Animasjon (effekt) vises når smilene fanges opp.</p>
		<p>Animasjon (effekt) vises når skjermen berøres.</p>
		<p>Animasjon (effekt) vises når skjermen berøres.</p>
		<p>Animasjon (effekt) vises når skjermen berøres.</p>
		<p>Animasjon (effekt) vises når skjermen berøres.</p>

Ta tydelige bilder av motiver (TRYKKPRIORITET AE/AF)

“TOUCH PRIORITY AE/AF” er en funksjon som justerer fokus og lysstyrke basert på en posisjon du har trykket på. Denne funksjonen er tilgjengelig for både videoer og stillbilder.

1 Åpne LCD-skjermen.

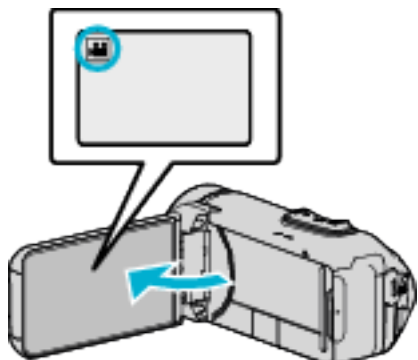

- Angi opptaksmodus til enten video eller stille modus.
- For å bytte modus mellom video og stillbilde, bank lett eller på opptaksskjermen for å vise modus for bytteskjermen. Bank lett på eller for å bytte til henholdsvis video- eller bildemodus.

2 Trykk på “MENU”.

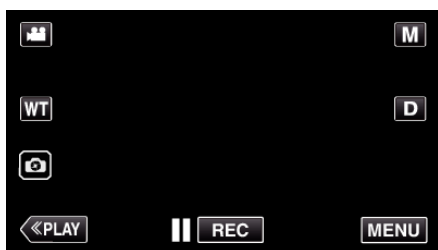

- Hovedmenyen vises.

3 Trykk på “RECORD SETTING”.

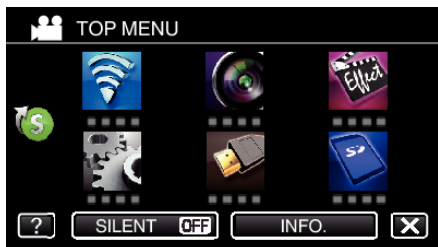

4 Trykk på “TOUCH PRIORITY AE/AF”.

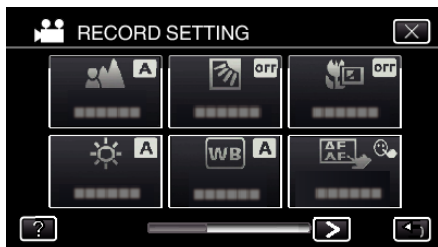

- Trykk på for å lukke menyen.
- Trykk på for å gå tilbake til forrige skjermbilde.

5 Trykk på ønsket innstilling.



FACE TRACKING COLOR TRACKING AREA SELECT



- Fokus og lysstyrke justeres automatisk avhengig av hvor du har trykket (ansikt/farge/område). Det vises en blå ramme rundt det valgte motivet (ansikt/farge) og en hvit ramme rundt det valgte området.
- Trykk på ønsket posisjon (ansikt/farge/område) igjen for å tilbakestille.
- For å avslutte “FACE TRACKING” eller “COLOR TRACKING”, trykk på den blå rammen.
- For å avslutte “AREA SELECT”, trykk på den hvite rammen.

Innstilling	Detaljer
OFF	Deaktiverer funksjonen.
FACE TRACKING	vises på skjermen. Opptak utføres mens ansiktet du har trykket på (motiv), spores, og fokus og lysstyrke justeres automatisk. I tillegg vises en grønn ramme rundt ansiktet du har trykket på (motiv). (Når et ansikt registreres, blir det hovedmotivet, og den grønne rammen vises uten at du må angi dette spesifikt.)
COLOR TRACKING	vises på skjermen. Opptak utføres mens fargen du har trykket på (motiv), spores og automatisk justeres med riktig fokus. I tillegg vises en blå ramme rundt fargen du har trykket på (motiv).
AREA SELECT	vises på skjermen. Opptak utføres mens området du har trykket på (fast posisjon), spores, og fokus og lysstyrke justeres automatisk. I tillegg vises en hvit ramme rundt området du har trykket på. AREA SELECT i TOUCH PRIORITY AE/AF er kun tilgjengelig innenfor den optiske zoomens område. (utilgjengelig når digital zoom brukes)

NB! : _____

- Når "TOUCH PRIORITY AE/AF" velges, blir "FOCUS" automatisk stilt til "AUTO".
- Trykk på den valgte posisjonen (ansikt/farge/område) på nytt for å avbryte innstillingen. (Innstillingen gjelder fortsatt for registrerte ansikter.)
- Trykk på en uvalgt posisjon (ansikt/farge/område) for å tilbakestille.
- Hvis kameraet mister et motiv av synet, trykker du på motivet igjen.
- Innstillingene avbrytes når du zoomer. (kun "AREA SELECT")
- Når "COLOR TRACKING" er angitt, kan målmotivet (farge) endres dersom lignende farger registreres. I så fall trykker du på motivet igjen. Målmotivet (farge) kan også spores tilbake hvis den vises i midten av skjermen i løpet av en viss tid.

ADVARSEL : _____

- Motiver i kantene av LCD-skjermen vil kanskje ikke reagere eller bli registrert når du trykker på dem. I så fall må du bevege motivet mot midten og trykke på nytt.
- "FACE TRACKING" vil kanskje ikke fungere som den skal ved alle opptaksforhold (avstand, vinkel, lysstyrke osv.) og med alle motiver (ansiktsvinkel, osv.). Det er også særlig vanskelig å registrere ansikter i motlys.
- "COLOR TRACKING" vil kanskje ikke fungere som den skal i følgende tilfeller:
 - ved opptak av motiver uten kontrast
 - ved opptak av motiver som beveger seg i høye hastigheter
 - ved opptak på mørke steder
 - når lysstyrken på stedet endres
- "AREA SELECT" er ikke tilgjengelig når digital zoom brukes.

Redusere kamerarystelser

Når bildestabilisatoren er innstilt, kan kamerarystelse under videoopptak reduseres effektivt.

1 Trykk på "MENU".

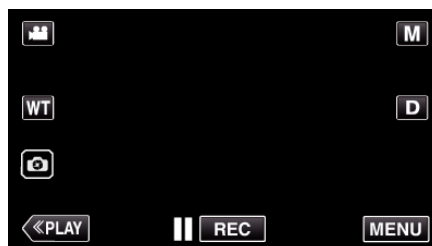

2 Trykk på "RECORD SETTING".

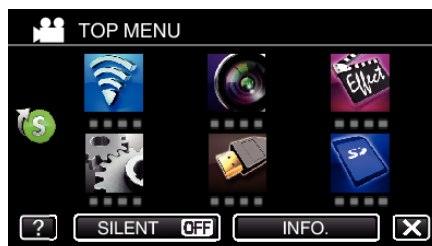

3 Trykk på "OIS".

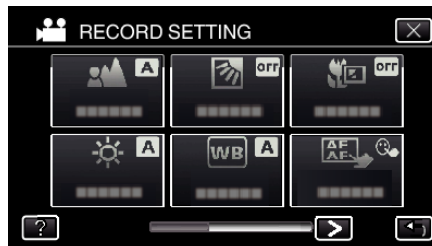

- Hvis ikonet ikke vises på skjermen, trykker du på ">" for å rulle på skjermen.
- Trykk på X for å lukke menyen.
- Trykk på ↶ for å gå tilbake til forrige skjermbilde.

4 Trykk på ønsket innstilling.



Innstilling	Detaljer
OFF	Deaktiverer bildestabilisator.
ON	Reduserer kamerarystelse under normale opptaksforhold.
ON (AIS)	Reduserer mer effektivt kameraristing ved opptak av lyse scener på vidvinkelenden. Kun med vidvinkelenden (omtrent 5x).

- NB! :** _____
- Det anbefales å stille bildestabilisatoren til "OFF" ved opptak av motiver i bevegelse med enheten på stativ.
 - Det kan hende at fullstendig stabilisering ikke er mulig hvis kamerarystelse er overdreven.
 - Denne innstillingen gjelder kun videoopptaket.
 - Bruk av bildestabilisatoren vil gjøre bildevinkelen smalere.

Opptak i intervaller (INTERVALLOPPTAK)

Denne funksjonen gjør det mulig å vise endringer i en scene som skjer langsomt over en lang periode, i løpet av et kort tidsrom ved å ta bilder av det med bestemte intervaller.

Dette er nyttig ved observasjon, f.eks. av en blomsterknopp som åpner seg.

1 Åpne LCD-skjermen.

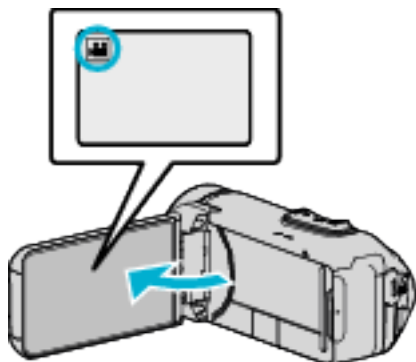

- Kontroller om opptaksmodus er .
- Hvis modus er stillbilde, bank lett på opptaksskjermen for å vise modus for bytteskjermen.
Bank lett for å gå tilbake til videomodus.

2 Trykk på "MENU".

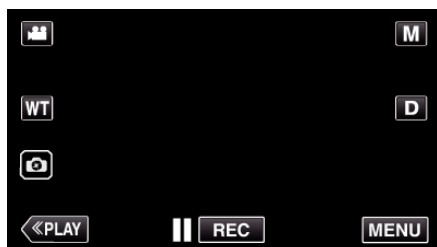

- Hovedmenyen vises.

3 Trykk på "SPECIAL RECORDING".



4 Trykk på "TIME-LAPSE RECORDING".

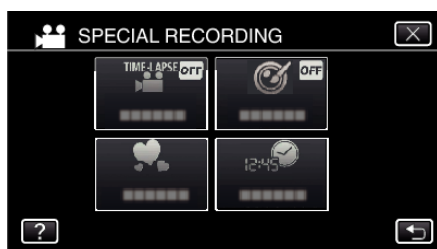

- Trykk på for å lukke menyen.
- Trykk på for å gå tilbake til forrige skjermbilde.

5 Trykk for å velge et opptaksintervall (1 til 80 sekunder).



- Jo flere sekunder, desto lenger opptaksintervall.
- Trykk på for å lukke menyen.
- Trykk på for å gå tilbake til forrige skjermbilde.

6 Starte opptak.

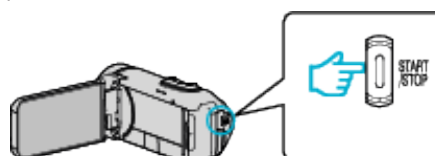

- Det tas et bilde med valgt intervall.
- Når opptaksintervallet er satt til "20SEC INTERVAL" eller høyere, slår denne enheten over på strømsparing mellom opptakene.
Ved neste opptakstidspunkt slås strømsparingsmodus av og opptak starter automatisk.
- Innstillingene for intervalloptak lagres ikke når kameraet slås av.

Indikasjoner under intervalloptak



	Visning	Beskrivelse
①	Opptaksintervall	Viser det innstilte opptaksintervallet.
②	Opptatt tid	Viser faktisk lengde på videoopptaket. Opptakstiden øker med antall bilder.
③	Faktisk forløpt tid	Viser faktisk forløpt tid etter at opptaket starter.
④	Resterende opptakstid	Resterende opptakstid med aktuelt valg av videokvalitet.

Innstilling av intervall

Jo flere sekunder, desto lenger opptaksintervall.

Innstilling	Detaljer
OFF	Deaktiverer funksjonen.
1SEC INTERVAL	
5SEC INTERVAL	
20SEC INTERVAL	
80SEC INTERVAL	

ADVARSEL :

- Under tidsforkortet fotografering er videokvaliteten stilt inn på XP-modus.
- Du kan ikke ta opp lyd med intervalloptak.
- Hvis opptak stoppes med opptakstid mindre enn "0:00:00:14", lagres ikke videoen.
- Zooming, samtidig stillbildefotografering og bildestabilisatoren er ikke tilgjengelig under intervalloptak.
- Kontinuerlig opptak er deaktivert ved intervalloptak.
- Når tidsforkortet fotografering er stilt inn, kan du ikke lagre stillbilder.

NB! :

- Innstillingene for intervalloptak blir tilbakestilt ikke når strømmen slås av. For å starte intervalloptak igjen, så er det nødvendig å gjøre valgene på nytt igjen.
- Opptak stopper automatisk 99 timer etter det har startet.
- Bruk et trebent stativ og vekselstrømadapter for intervalloptak med lange intervaller. Det anbefales også å fiksere fokus og hvitbalansen manuelt.

"Montering av trebent stativ" (s. 19)

Ta gruppebilder (Selvtløser)

Funksjonen 10-sekunders selvtløser er egnet når du skal ta gruppebilder. 2-sekunders selvtløser er nyttig for å unngå bevegelser som kan forekomme når du trykker på utløserknappen.

NB! :

- Denne funksjonen er tilgjengelig i stillbildeopptaksmodus.

Bruk av stativ anbefales ved fotografering med selvtløser.

"Montering av trebent stativ" (s. 19)

Bruk av 2-/10-sekunders selvtløser

- 1 Åpne LCD-skjermen.

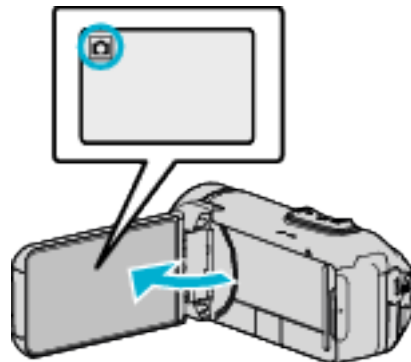

- Kontroller om opptaksmodus er .
- Hvis modus er video, bank lett på opptaksskjermen for å vise modus for bytteskjermen. Bank lett for å gå tilbake til stillbilde.

- 2 Trykk på "MENU".

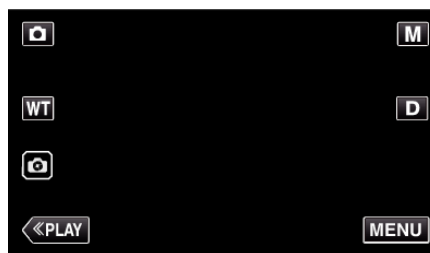

- Hovedmenyen vises.

- 3 Trykk på "RECORD SETTING".

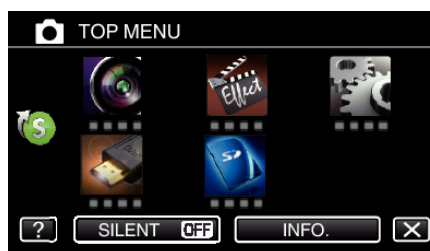

4 Trykk på "SELF-TIMER".



- Hvis ikonet ikke vises på skjermen, trykker du på ">" for å rulle på skjermen.
- Trykk på X for å lukke menyen.
- Trykk på ↶ for å gå tilbake til forrige skjermbilde.

5 Trykk på "2SEC" eller "10SEC".

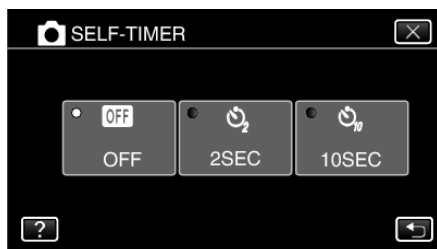

6 Ta et stillbilde.

- En timer vises, og nedtellingen til bildet tas starter.
- Trykk på START/STOP-knappen en gang til for å stoppe selvutløseren.

NB! :

- START/STOP-knappen på denne enheten kan ikke brukes til å justere fokus på forhånd. For å justere fokus på forhånd trykker du og holder nede -knappen på berøringsskjermen til fokuset justeres.

"Start opptaket etter justering av fokus" (s. 25)





- Når nedtellingstidtakeren vises, kan ikke knappene brukes ettersom de ikke vises på skjermen.

Opptak av videoer med dato og tid

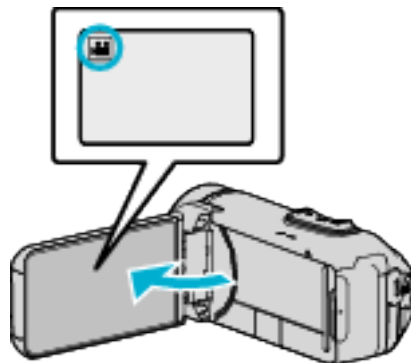
Du kan ta opp videoer sammen med dato og tid. Innstill dette når du vil lagre filen med visning av dato og tid. (Visningen av dato og tid kan ikke slettes etter opptak.)

1 Åpne LCD-skjermen.



- Kontroller om opptaksmodus er .
- Hvis modus er  stillbilde, bank lett  på opptaksskjermen for å vise modus for bytteskjermen. Bank lett  for å gå tilbake til videomodus.

2 Trykk på "MENU".

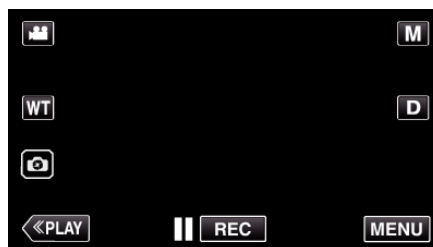

- Hovedmenyen vises.

3 Trykk på "SPECIAL RECORDING".

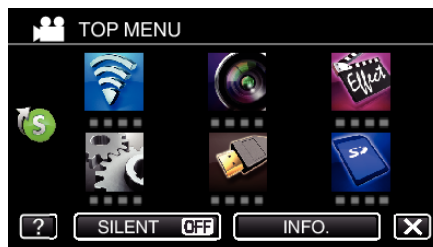

4 Trykk på "DATE/TIME RECORDING".



- Trykk på X for å lukke menyen.
- Trykk på ↶ for å gå tilbake til forrige skjermbilde.

5 Velg typen klokke med < eller >, og trykk på "SET".

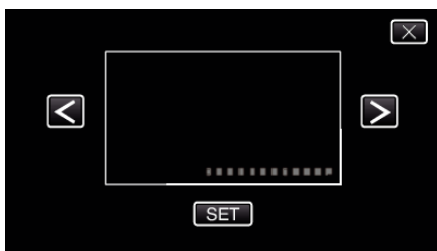

- Når "SET" blir trykket på, vil det vises et forholdsvarel for opptak av dato og tid.
- Trykk på X for å lukke menyen.

6 Trykk på visningsposisjonen med fingeren din og dra fingeren bortover for å justere.

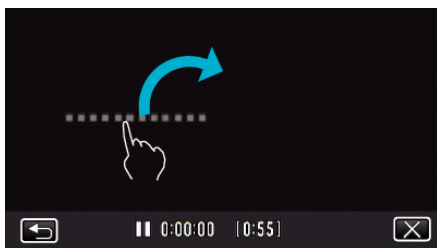

- Flytt visningen av datoen og klokkeslettet ved å berøre den med fingeren og plassere den på skjermen.

7 Trykk på START/STOP for å starte opptak.

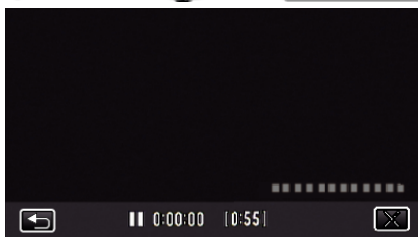
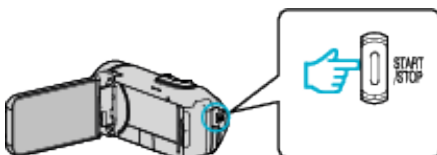

- Trykk på knappen START/STOP igjen for å stoppe opptaket.
- Trykk på ↶ for å gå tilbake til skjermen og velge typen klokke.
- Trykk på X for å avslutte "DATE/TIME RECORDING". (For å foreta annen betjening enn opptak må du trykke på X for å avbryte "DATE/TIME RECORDING" først.)

ADVARSEL :

- Visningen av dato og tid kan ikke slettes etter opptak.

Kontrollere gjenværende opptakstid

Vis gjenværende batteristrøm og gjenværende opptakstid.

NB! :

- Gjenværende batteristrøm og gjenværende opptakstid er estimert.
- Resterende opptakstid vises kun under videomodus.
- Resterende opptakstid vises for opptaksmediet som er valgt for øyeblikket.

1 Åpne LCD-skjermen.

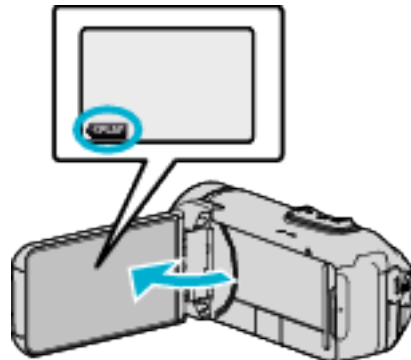

- Kontroller at kameraet er stilt inn til opptaksmodus. Hvis kameraet er i avspillingsmodus, klikker du på «REC for å bytte til opptaksmodus.

2 Trykk på "MENU".

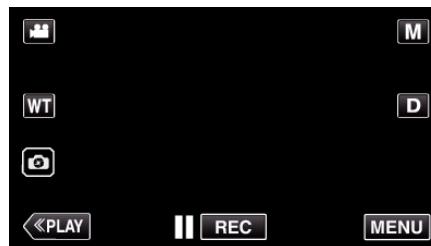

- Hovedmenyen vises.

3 Trykk på "INFO.".

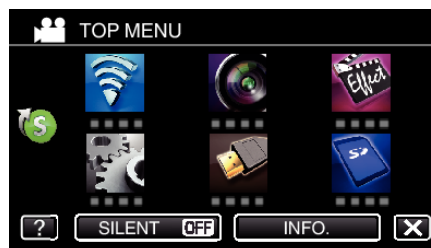

4 Vise resterende opptakstid.

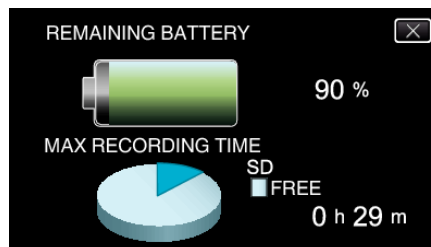

- Resterende opptakstid vises kun i videoopptaksmodus.
- Resterende opptakstid vises for opptaksmediet som er valgt for øyeblikket.
- ⚡ vises i stedet for gjenværende batteristrøm når vekselstrømadapteren er koblet til.
- Trykk på X for å gå ut av visningen.

Omtrentlig tid for videoopptak

Bildekvaliteten	Innebygd minne
	8GB
UXP	35 min
XP	50 min
EP	3 t
50p	30 min

Bildekvaliteten	SDHC/SDXC-kort					
	4GB	8GB	16GB	32GB	64GB	128GB
UXP	20 min	40 min	1 t 20 min	2 t 40 min	5 t 40 min	11 t 30 min
XP	30 min	1 t	1 t 50 min	3 t 50 min	8 t 10 min	16 t 20 min
EP	1 t 40 min	3 t 30 min	7 t	14 t	28 t 50 min	57 t 50 min
50p	15 min	35 min	1 t 10 min	2 t 30 min	5 t	10 t 10 min

- Opptakstiden er kun ment som en veiledning. Den faktiske opptakstiden kan være lengre eller kortere enn tiden som er indikert ovenfor.

Omtrentlig antall stillbilder (Enhet: Antall opptak)

Bildestørrelse	Innebygd minne	SDHC/SDXC-kort				
	8GB	4GB	8GB	16GB	32GB	64GB
3680x2760(10,15M)(4:3)	1100	600	1300	2500	5100	9999
1920 x 1080 (2M) (16:9)	5600	3100	6400	9999	9999	9999
1440 x 1080 (1,5M) (4:3)	7400	4200	8400	9999	9999	9999
640 x 480 (0,3M) (4:3)	9999	9999	9999	9999	9999	9999

- Stillbilder som tatt ved videoopptak eller videoavspilling er lagret med størrelsen 1920 x 1080.

Omtrentlig varighet for innebygd batteri

Faktisk opptakstid	Kontinuerlig opptakstid (Maks. opptakstid)
2 t 25 min	4 t 30 min

- Verdiene ovenfor gjelder for når "MONITOR BRIGHTNESS" er stilt til "3" (standard).
- Opptakstiden er et estimat som kan variere avhengig av om man zoomer mye eller stopper og starter opptak ofte. Den kan derfor være kortere under faktisk bruk.
- Opptakstid kan variere avhengig av opptaksmiljøet og bruk.
- Når opptakstiden blir ekstremt kort selv når batteriet er fulladet, må batteriet byttes. For informasjon om bytting av det innebygde batteriet (gebyr må betales), ta kontakt med ditt nærmeste JVC-servicesenter.

Avspilling av video

Følgende typer avspilling er mulig med denne enheten.

Del	Beskrivelse
Normal avspilling	Spiller av opptatte videoer.
DIGEST PLAYBACK	Fra videoen som er tatt opp blir scener med et registrert smil og scener med et registrert ansikt, trukket ut og satt sammen til en forkortet avspilling. Når "AUTO" er valgt, er spilt inn video fordøyd i pre-innstilt tidsperiode. Start avspillingen med "DIGEST PLAYBACK" i "PLAYBACK SETTING"-menyen.
PLAYBACK PLAYLIST	Spille av spillelister som du har registrert i Digest Playback. Start avspillingen med "PLAYBACK PLAYLIST" i "PLAYBACK SETTING"-menyen.
PLAYBACK OTHER FILE	Videoer med defekt styringsinformasjon kan spilles av. Start avspillingen med "PLAYBACK OTHER FILE" i "PLAYBACK SETTING"-menyen.

■ Bytte til videoavspillings skjermen

1 Åpne LCD-skjermen.

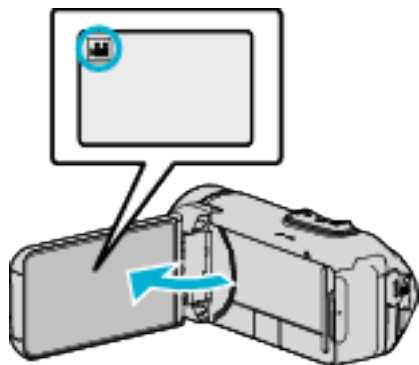

- Kontroller om opptaksmodus er .
- Hvis modus er stillbilde, trykk på på opptaksskjermen for å vise modus for bytteskjermen.
Bank lett for å gå tilbake til videomodus.

2 Trykk på **◀PLAY** for å velge avspillingsmodus.

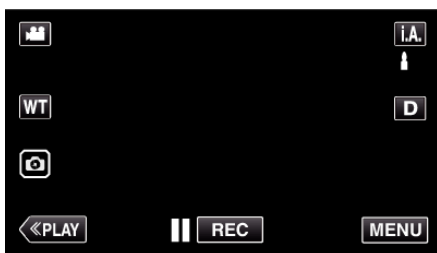

3 Videoavspillings skjermen vises.

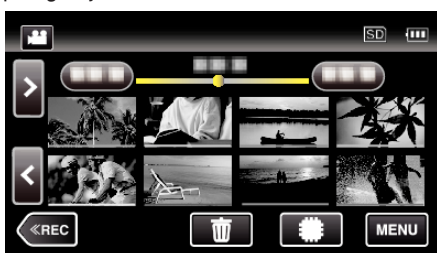

ADVARSEL :

- Lag en sikkerhetskopi av viktige opptatte data. Det anbefales å kopiere dine viktige data på en DVD eller annet opptaksmedium for lagring.
- Dette er en mikrodatamaskin-styrt enhet. Elektrostatisk utladning, ekstern støy, og interferens (fra TV, radio, etc.) kan hindre den fra å fungere korrekt. I et slikt tilfelle lukker du overvåkningsskjermen for å slå av strømmen og fjerner vekselstrømadapteren, deretter trykker du på tilbakestillingsknappen for å tilbakestille enheten.
"Tilbakestille denne enheten" (☰ s. 7)
- Fraskrivelse
 - Vi kan ikke holdes ansvarlige for tap av innspilt innhold ved opptak av video/lyd eller hvis avspilling ikke fungerer som følge av feil på enheten, medfølgende deler eller SD-kort.
 - Etter at innspilt innhold (data) er slettet, inklusiv datatap som følge av feil på enheten, kan det ikke gjenopprettes. Dette til advarsel.
 - JVC tar intet ansvar for tapte data.
 - For at vi skal kunne forbedre kvaliteten på produktet, kan defekte opptaksmedier bli analysert. Det kan derfor hende de ikke blir returnert.

Normal avspilling

Spiller av opptatte videoer.

1 Åpne LCD-skjermen.

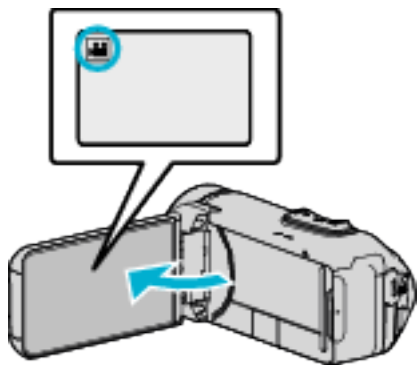

- Kontroller om opptaksmodus er .
- Hvis modus er , trykk på på opptaksskjermen for å vise modus for bytteskjermen. Bank lett for å gå tilbake til videomodus.

2 Trykk på **PLAY** for å velge avspillingsmodus.

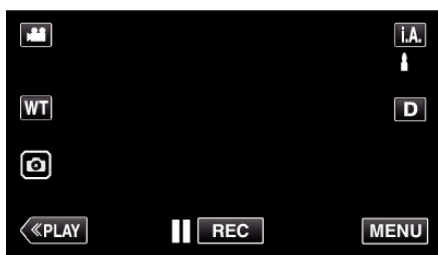

3 Trykk på filen (bilde).



- Trykk på for å velge medium for avspilling og for å endre indeksskjermen (miniatyrbildevisning).
- vises på det siste avspilte bildet.
- Det vises linjer med ulike farger under miniatyrbildevisningen for å skille opptaksdatoene fra hverandre.
- Bilder tatt opp i 50p-modus og 50i-modus vises separat på indeksskjermen.
- For å se bildene opptatt i 50p-modus, stilles "SYSTEM SELECT" i videoopptaksmenyen til "50p" før avspillingsmodus velges. I tilfeller som ved forkortet avspilling eller ved avspilling/redigering av en spilleliste, stilles "SYSTEM SELECT" på samme måte før bruk.
- For å se bildene opptatt i 50i-modus, stilles "SYSTEM SELECT" i videoopptaksmenyen til "50i" før avspillingsmodus velges. I tilfeller som ved forkortet avspilling eller ved avspilling/redigering av en spilleliste, stilles "SYSTEM SELECT" på samme måte før bruk.

4 Avspilling starter.

- Trykk på for å pause.
- Trykk på for å gå tilbake til indeksskjermen.

ADVARSEL :

- Hvis denne enheten brukes med LCD-skjermen snudd og lukket, stiger temperaturen lettere. Ikke bruk denne enheten med LCD-skjermen vendt og lukket lenge av gangen eller på steder utsatt for direkte sollys eller høye temperaturer.
- Strømmen kan slås av for å beskytte kretsen hvis temperaturen på denne enheten stiger for mye.

Funksjonsknapper for videoavspilling

Ved indeksskjermvisning

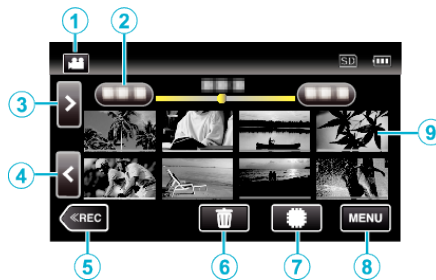

	Visning	Beskrivelse
①	Video-/stillbildemodus	Veksler mellom video- og stillbildemodus. Veksler mellom videomodus (50i/50p) og stillbildemodus.
②	Dato	Går til forrige/neste dato
③	>	Viser den neste indeksskjermen (miniatyrbildevisning) <ul style="list-style-type: none"> • Du kan utføre den samme operasjonen med zoomespaken.
④	<	Viser den forrige indeksskjermen (miniatyrbildevisning) <ul style="list-style-type: none"> • Du kan utføre den samme operasjonen med zoomespaken.
⑤	REC	Bytter til opptaksmodus.
⑥		Viser indeksskjermen (miniatyrbildevisning) for sletting
⑦		Bytter mellom minnene som bilder lagres på (innebygd minne/ SD-kort)
⑧	MENU	Viser menyskjermen
⑨	Miniatyrbilde (fil)	Trykk på miniatyrbildet - Starter avspilling Flikk til høyre - Blar til høyre for å vise den forrige indeksskjermen (miniatyrvsning) Flikk til venstre - Blar til venstre for å vise den neste indeksskjermen (miniatyrvsning) Bilder med lik understrekningsfarge er tatt opp på samme dato.

Under videoavspilling

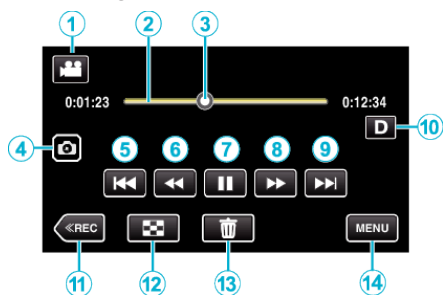

- Når denne enheten ikke betjenes, forsvinner operasjonsknappene på berøringsskjermen automatisk. Trykk på skjermen for å vise funksjonsknappene på nytt.

	Visning	Beskrivelse
①	Video-/ stillbildemodus 	Veksler mellom video- og stillbildemodus.
②	Tidslinje	Trykk på en tilfeldig posisjon-Går til posisjonen du har trykket på Dra avspillingsmarkøren til venstre eller høyre - Starter avspilling fra den nye posisjonen Trykk på en tilfeldig posisjon - Går til posisjonen du har trykket på
③	Peker	Viser den gjeldende estimerte avspillingsposisjonen i scenen
④	Stillbildefotograferingsknapp	Skaper én scene i videoen som spilles av som et stillbilde. • Viser når avspillingen er satt på pause.
⑤		Går tilbake til begynnelsen av scenen. Går tilbake til forrige scene hvis det trykkes i begynnelsen av en scene. • Gir de samme funksjonene som zoom-spaken utfører mens opptaket er på pause.
	(under avspilling)	Søke bakover (hastigheten øker med hvert trykk)
⑥	(under pausemodus)	Bakover i sakte kino / Trykk og hold inne for å spille av bakover i sakte kino
		Starter avspilling
⑦		Pause
	(under avspilling)	Søke forover (hastigheten øker med hvert trykk)
⑧	(under pausemodus)	Forover i sakte kino / Trykk og hold inne for å spille av i sakte kino
		Går til neste scene
⑨	Skjermknapp	Endrer skjermen mellom full (D_P) og enkel (D) for hver gang du trykker på knappen. • Enkel skjerm: Noen skjermbilder forsvinner automatisk når skjermen ikke betjenes. • Fullstendig skjerm: Viser alt. Skjermknappen endres fra D til D_P . • Når strømmen er slått av, vil visningsinnstillingen gå tilbake til enkel visning (D).
⑩		Bytter til opptaksmodus.
⑪		Stopp (går tilbake til indeksskjermen)
⑫		Sletter nå viste video.

⑬	MENU	Viser menyskjermen
---	------	--------------------

NB! :

- Trykk eller dra på berøringsskjermens betjeningsområde.
- Dato og tid for opptak kan vises på skjermen under avspilling.

(s. 139)

Justere volumet for videoer

Du kan bruke zoom/volum-håndtaket til å kontrollere volumet.

Skru opp volumet

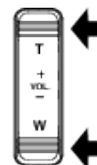

Skru ned volumet

Sjette opptaksdato og annen informasjon

Du kan se opptaksinformasjonen for opptatte videoer.

1 Åpne LCD-skjermen.

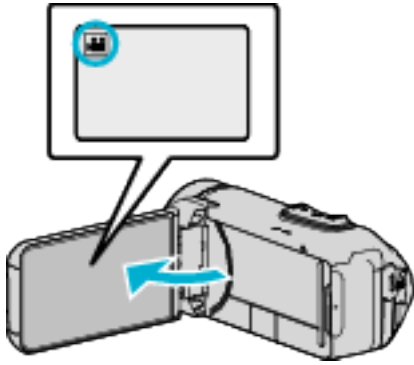

- Bank lett på eller for å velge video eller stillbildemodus.

2 Trykk på **PLAY** for å velge avspillingsmodus.

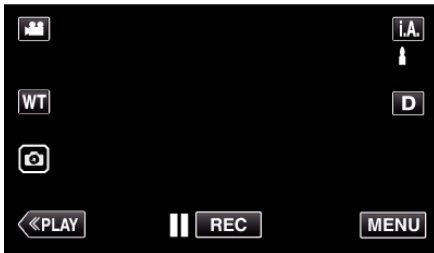

3 Trykk på **FILE** for å starte avspilling.

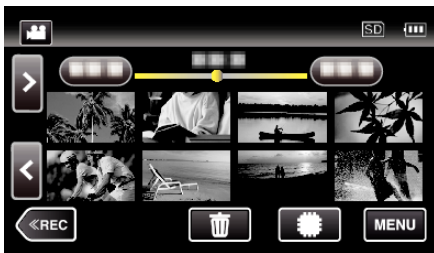

4 Trykk på **MENU**.

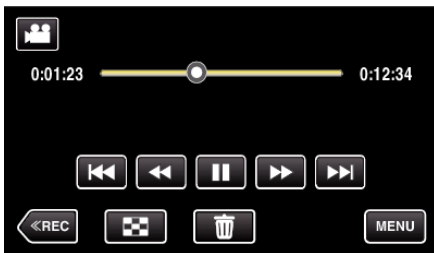

5 Trykk på **INFO.**



- Trykk på **X** for å lukke menyen.

Du kan vise opptaksdato og varighet for valgt fil.

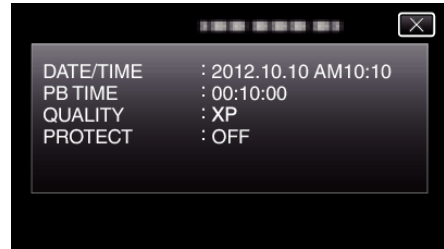

DIGEST PLAYBACK

Du kan spille av en kortversjon av videoopptakene (forkortet avspilling). Dette er nyttig hvis du raskt vil sjekke innholdet i videoer.

1 Åpne LCD-skjermen.

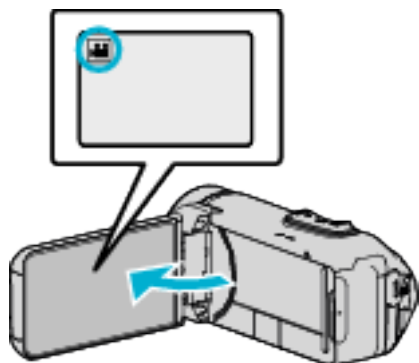

- Kontroller om opptaksmodus er .
- Hvis modus er stillbilde, bank lett på opptaksskjermen for å vise modus for bytteskjermen. Bank lett for å gå tilbake til videomodus.

2 Trykk på «PLAY» for å velge avspillingsmodus.

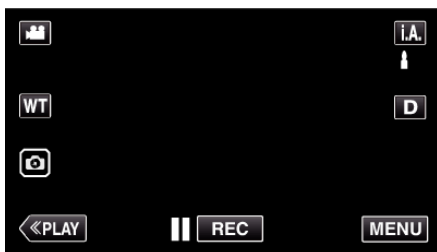

3 Trykk på "MENU".

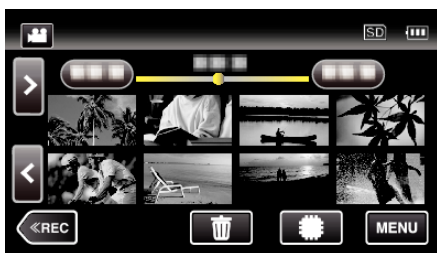

4 Trykk på "PLAYBACK SETTING".

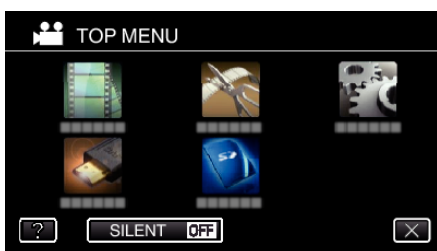

5 Trykk på "DIGEST PLAYBACK".

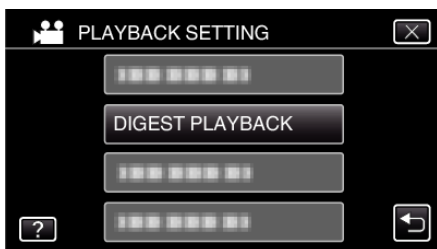

6 Trykk for å velge dato for forkortet avspilling.

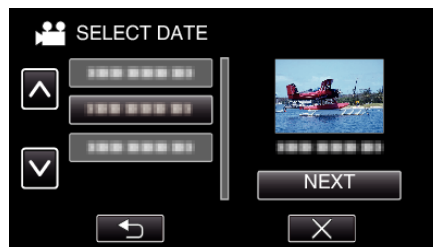

- Etter valg av dato, trykk på "NEXT".
- Når "ALL" er trykket, blir forkortet avspilling brukt for alle datoer.
- Trykk på X for å lukke menyen.
- Trykk på for å gå tilbake til forrige skjermbilde.

7 Velg tid for forkortet avspilling



- Velg tid for forkortet avspilling i minutter (min).
- Visningen av forkortet avspillingstid varierer avhengig av opptakstiden.
- Når det går litt tid (mer enn 2 sekunder) for "DIGEST PLAYBACK" å starte etter at du har valgt tid for forkortet avspilling, vises en status over fremdriften.
- Den forkortede avspillingstiden er kun veiledende.

8 Forkortet avspilling starter.

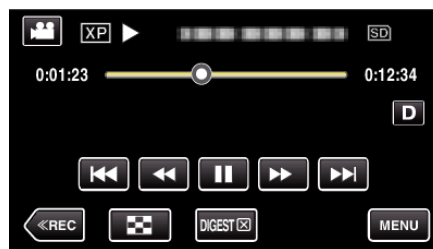

- Trykk på for å pause.
- Trykk på for å gå tilbake til indeksskjermen.
- Trykk på "DIGEST X" for å gå tilbake til standard avspillings skjerm.
- Operasjoner under videoavspilling "Funksjonsknapper for videoavspilling" (s. 49)

9 Forkortet avspilling stopper automatisk, eller du kan vise den neste skjermen ved å trykke på "MENU".

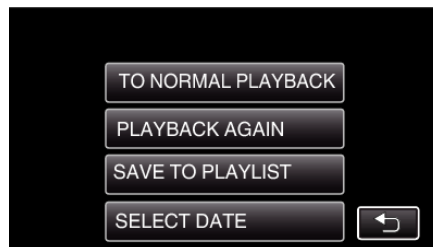

- TO NORMAL PLAYBACK: start normal avspilling.
- PLAYBACK AGAIN: start forkortet avspilling igjen.
- SAVE TO PLAYLIST: lagre den forkortede avspillingen i spillelisten. (Forkortet avspilling)-ikonet vises.) "PLAYBACK PLAYLIST" (s. 53)
- SELECT DATE: tilbake til trinn 6.

PLAYBACK PLAYLIST

Spille av spillelister som du har registrert i Digest Playback.

1 Åpne LCD-skjermen.

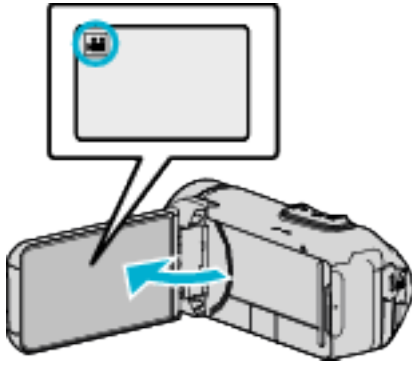

- Kontroller om opptaksmodus er .
- Hvis modus er stillbilde, bank lett på opptaksskjermen for å vise modus for bytteskjermen.
Bank lett for å gå tilbake til videomodus.

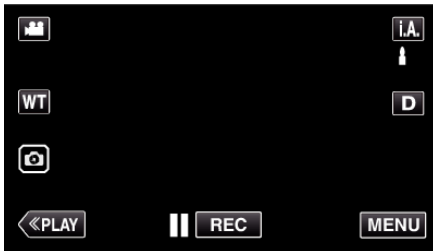

2 Trykk på "MENU".



3 Trykk på "PLAYBACK SETTING".

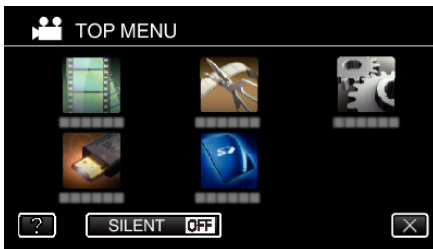

4 Trykk på "PLAYBACK PLAYLIST".

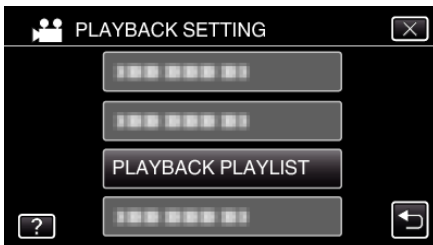

5 Trykk for å velge en spilleliste.



- Avspilling av spillelisten starter.
- "Funksjonsknapper for videoavspilling" (s. 49)
- Hvis du trykker på under avspilling, kommer du tilbake til indeksskjermbildet på Playback Playlist.
- Spillelister med ikonet (Forkortet avspilling) er spillelister som er opprett under forkortet avspilling.

PLAYBACK OTHER FILE

Styringsinformasjonen for en video kan skades hvis opptaket ikke er riktig utført, f.eks. hvis strømmen slås av midt under opptaket. Gjør følgende for å avspille videoene med manglende styringsinformasjon.

1 Åpne LCD-skjermen.

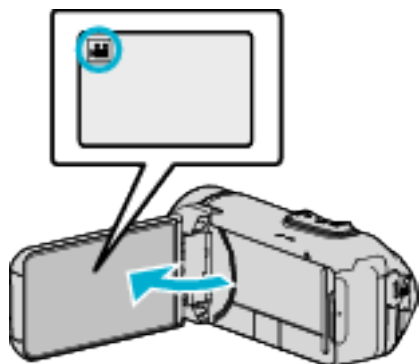

- Kontroller om opptaksmodus er .
- Hvis modus er stillbilde, bank lett på opptaksskjermen for å vise modus for bytteskjermen.
Bank lett for å gå tilbake til videomodus.

2 Trykk på **PLAY** for å velge avspillingsmodus.

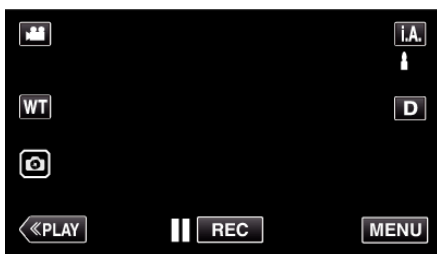

3 Trykk på "MENU".

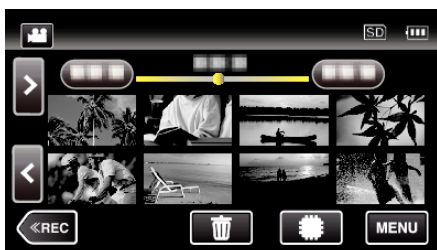

4 Trykk på "PLAYBACK SETTING".

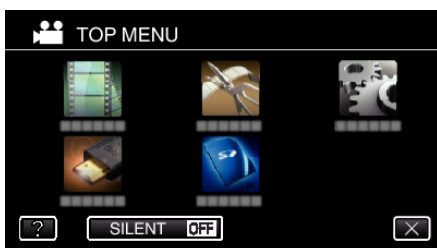

5 Trykk på "PLAYBACK OTHER FILE".

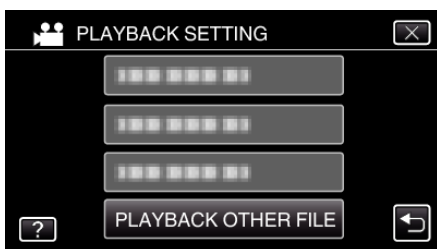

6 Trykk på filen for å starte avspilling.

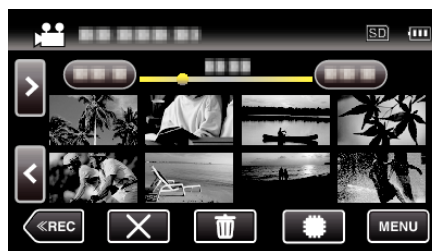

"Funksjonsknapper for videoavspilling" (s. 49)

- Trykk på "X" for å gå tilbake til det vanlige indeksskjermbildet.

NB! :

- En MTS-fil opprettes i EXTMOV-mappen når kontrollinformasjonen er ødelagt.
- Avhengig av tilstanden til den ødelagte filen, kan det hende avspillingen ikke fungerer, eller ikke går jevnt.

Avspilling av stillbilder

Du kan velge og spille av stillbilder fra en indeksskjerm (viser miniatyrbilder).

1 Åpne LCD-skjermen.

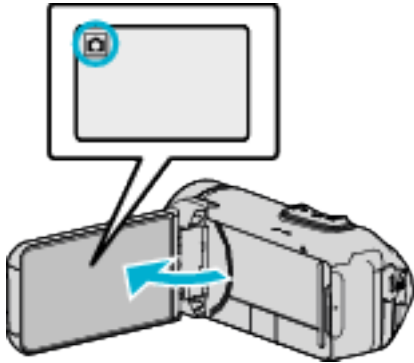

- Kontroller om opptaksmodus er .
- Hvis modus er video, bank lett på opptaksskjermen for å vise modus for bytteskjermen. Bank lett for å gå tilbake til stillbilde.

2 Trykk på **PLAY** for å velge avspillingsmodus.

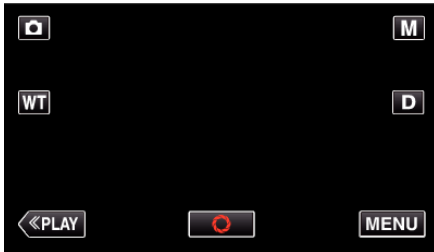

3 Trykk på filen for å starte avspilling.



- Trykk på for å velge medium for avspilling og for å endre indeksskjermen (miniatyrbildevisning).
- Trykk på for å gå tilbake til indeksskjermen.
- vises på det siste avspilte bildet.
- Det vises linjer med ulike farger under miniatyrbildevisningen for å skille opptaksdatoene fra hverandre.

Funksjonsknapper for stillbildevisning

Ved indeksskjermvisning

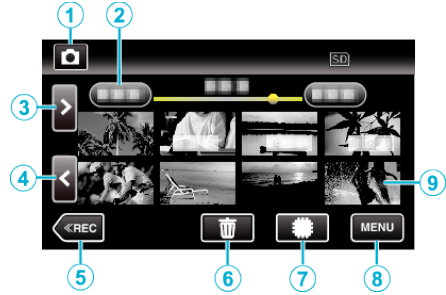

- Stillbilder som tas kontinuerlig i høy eller medium hastighet, vil bli gruppert sammen. Bare den første filen (stillbildet) som er tatt opp, vises, og gruppen vises med en grønn ramme.

	Visning	Beskrivelse
①	Video-/ stillbildemodus /	Veksler mellom video- og stillbildemodus.
②	Dato	Går til forrige/neste dato
③	>	Viser den neste indeksskjermen (miniatyrbildevisning) <ul style="list-style-type: none"> • Du kan utføre den samme operasjonen med zoomespaken.
④	<	Viser den forrige indeksskjermen (miniatyrbildevisning) <ul style="list-style-type: none"> • Du kan utføre den samme operasjonen med zoomespaken.
⑤	REC	Bytter til opptaksmodus.
⑥		Viser indeksskjermen (miniatyrbildevisning) for sletting
⑦		Veksler mellom indeksskjermen for det innebygde minnet og SD-kortet
⑧	MENU	Viser menyskjermen
⑨	Fil (stillbilde)	Trykk på miniatyrbildet - Starter avspilling Flikk til høyre - Blar til høyre for å vise den forrige indeksskjermen (miniatyrvsning) Flikk til venstre - Blar til venstre for å vise den neste indeksskjermen (miniatyrvsning)

Under stillbildeviisning

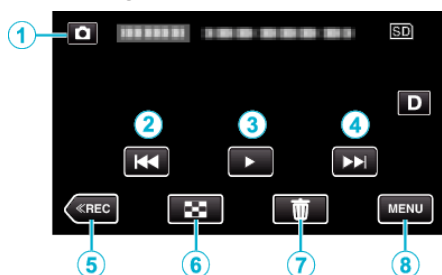

- Når denne enheten ikke betjenes, forsvinner operasjonsknappene på berøringskjermen automatisk. Trykk på skjermen for å vise funksjonsknappene på nytt.

	Visning	Beskrivelse
①	Video-/ stillbildemodus 	Veksler mellom video- og stillbildemodus.
②		Går tilbake til forrige stillbilde <ul style="list-style-type: none"> Du kan utføre den samme operasjonen med zoomespaken.
③		Starter/pauser lysbildefremvisning <ul style="list-style-type: none"> Dette kan også gjøres ved hjelp av SET-knappen.
④		Går videre til neste stillbilde <ul style="list-style-type: none"> Du kan utføre den samme operasjonen med zoomespaken.
⑤	<<REC	Bytter til opptaksmodus.
⑥		Returnerer til indeksskjermen
⑦		Sletter stillbildet som vises i øyeblikket.
⑧	MENU	Viser menyskjermen

NB! :

- Trykk eller dra på berøringskjermens betjeningsområde.

ADVARSEL :

- Dette er en mikrodatamaskin-styrt enhet. Elektrostatisk utladning, ekstern støy, og interferens (fra TV, radio, etc.) kan hindre den fra å fungere korrekt. I et slikt tilfelle lukker du overvåkningsskjermen for å slå av strømmen og fjerner vekselstrømadapteren, deretter trykker du på tilbakestillingsknappen for å tilbakestille enheten.

“Tilbakestill denne enheten” (☞ s. 7)

Avspilling av lysbildefremvisning

Stillbilder kan spilles av som en lysbildefremvisning. Trykk på ► under stillbildeviisning for å starte lysbildefremvisningen.

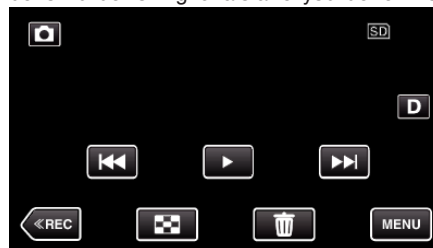

“Funksjonsknapper for stillbildeviisning” (☞ s. 55)

NB! :

- Det kan legges effekter til overgangene i lysbildefremvisningen.

“SLIDE SHOW EFFECTS ” (☞ s. 141)

Koble til og vise på TV

Du kan koble denne enheten til en TV for avspilling. Bildekvaliteten varierer etter TV-typen og tilkoblingskabelen. Velg kontakten som er best egnet for TV-en.

- Se også brukerveiledningen for TV-en.

“Tilkobling via HDMI-minikontakten” (☞ s. 57)

“Tilkobling via AC-kontakten” (☞ s. 59)

- For å vise dato og klokkeslett på TV, innstill både “DISPLAY DATE/TIME” og “DISPLAY ON TV” til “ON”.

(☞ s. 139)

“DISPLAY ON TV” (☞ s. 145)

Unaturlige visninger på TV

Problem	Handling
Bildene vises ikke korrekt på TV-en.	<ul style="list-style-type: none"> • Koble fra kabelen og koble til igjen. • Slå denne enheten av og på igjen. • Bildene vil kanskje ikke vises som de skal, når det er lite gjenværende batteristrøm. Bruk en vekselstrømadapter.
Bildene vises vertikalt på TV-en.	<ul style="list-style-type: none"> • Still “VIDEO OUTPUT” i “CONNECTION SETTINGS”-menyen til “4:3”. <p>“VIDEO OUTPUT” (☞ s. 145)</p>
Bildene vises horisontalt på TV-en.	<ul style="list-style-type: none"> • Juster TV-skjermen deretter.
Fargen på bildene ser merkelig ut.	<ul style="list-style-type: none"> • Juster TV-skjermen deretter.
HDMI-CEC-funksjoner fungerer ikke som de skal, og TV-en fungerer ikke med denne enheten.	<ul style="list-style-type: none"> • Ulike TV-er kan fungere forskjellig avhengig av spesifikasjonene, selv om de er HDMI-CEC-kompatible. Det kan derfor ikke garanteres at HDMI-CEC-funksjonene for denne enheten fungerer i kominasjon med alle TV-er. I slike tilfeller, still “HDMI CONTROL” til “OFF”. <p>“HDMI CONTROL” (☞ s. 145)</p>
Skjermpråket er endret.	<ul style="list-style-type: none"> • Det kan forekomme hvis du kobler denne enheten via en HDMI-minikabel til en TV med en annen språkinnstilling.

ADVARSEL :

- Ta ikke ut opptaksmediet eller utfør noen handling (så som å slå av strømmen) når du ser på filer. Du må også påse å bruke den medfølgende strømadapteren, da dataene på opptaksmediet kan bli ødelagt hvis batteriet går tomt under bruk. Hvis dataene på opptaksmediet blir ødelagte, formater opptaksmediet på nytt for å bruke det igjen.

Tilkobling via HDMI-minikontakten

Hvis du bruker en HDTV, kan du spille av i HD-kvalitet ved å koble til HDMI-minikontakten.

- Bruk en høyhastighets HDMI-minikabel som HDMI-minikabel.
- Se også brukerveiledningen for TV-en.

- 1 Koble til en TV.

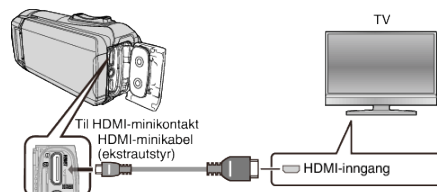

- 2 Koble til adapterkabelen og vekselstrømadapteren til denne enheten.

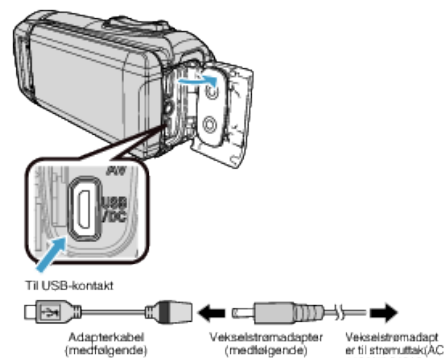

- 3 Åpne LCD-skjermen.

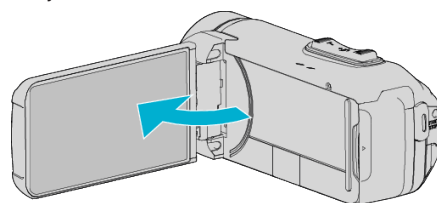

- Enheten slås automatisk på.

- 4 Trykk på knappen for ekstern inngang på TV-en for å bytte til inngangen for denne enheten via den tilkoblede kontakten.



- 5 Spill av en fil.



“Avspilling av video” (☞ s. 48)

“Avspilling av stillbilder” (☞ s. 55)

NB! : _____

- Endre innstillingene i "HDMI OUTPUT" i henhold til tilkoblingen. "HDMI OUTPUT" (☞ s. 145)
 - Når enheten er koblet til en TV via HDMI-minikabelen, kan det hende bilde og lyd ikke er som det skal, avhengig av TV-en du har koblet til. Gjør som følger i slike tilfeller:
 - 1) Koble HDMI-minikabelen fra og så til igjen.
 - 2) Slå denne enheten av og på igjen.
 - Hvis du har spørsmål om tilkobling til TV, bør du kontakte din TV-produsent.
-

Betjening med TV via HDMI

Ved å koble denne enheten til en HDMI-CEC-aktivert TV med HDMI-minikabelen, kan du utføre sammenknyttede operasjoner med TV-en.

- HDMI-CEC (Consumer Electronics Control) er en bransjestandard som muliggjør samhandling mellom HDMI-CEC-kompatible enheter som er koblet sammen med HDMI-kabler.

NB! : _____

- Ikke alle HDMI-kontrollenheter er compatible med HDMI-CEC-standarden. HDMI-kontrollfunksjonen på denne enheten fungerer ikke når tilkoblet disse enhetene.
- Det garanteres ikke at denne enheten fungerer med alle HDMI-CEC-aktiverte enheter.
- Det kan hende at visse funksjoner ikke fungerer med denne enheten, avhengig av spesifikasjonene for hver av de HDMI-CEC-kompatible enhetene. (Se bruksanvisningen som medfølger TV-en for mer informasjon.)
- Utsiktet bruk kan forekomme med noen tilkoblede enheter. I slike tilfeller, still "HDMI CONTROL" til "OFF".

"HDMI CONTROL" (☞ s. 145)

Klargjøring

- Koble en HDMI-minikabel mellom denne enheten og TV-en.

"Tilkobling via HDMI-minikontakten" (☞ s. 57)

- Slå på TV-en og still HDMI-CEC-innstillingen til "ON". (Se bruksanvisningen som medfølger TV-en for mer informasjon.)
- Still "HDMI CONTROL" i CONNECTION SETTINGS-menyen til "ON".

"HDMI CONTROL" (☞ s. 145)

Fremgangsmåte 1

- 1 Slå på denne enheten.
 - 2 Velg avspillingsmodus.
 - 3 Koble til HDMI-minikabelen.
 - TV-en slås på automatisk og veksler til modusen HDMI-inngang når enheten er slått på.
-

Fremgangsmåte 2

- 1 Slå av TV-en.
 - Enheten slås av automatisk.

NB! : _____

- Når denne enheten er slått på vil visningsspråket endres til språket som er valgt for TV-en, avhengig av den tilkoblede TV-en. (Dette er kun gjeldende dersom enheten støtter språket som er valgt for TV-en.) Still "HDMI CONTROL" til "OFF" for å bruke denne enheten med et annet språk enn TV-ens skjermespråk.
 - TV-ens skjermespråk endres ikke automatisk, selv om skjermespråket for denne enheten endres.
 - Det kan hende at disse funksjonene ikke fungerer korrekt når enheter som forsterkere og selektorer er tilkoblet. Still "HDMI CONTROL" til "OFF".
 - Slå enheten av og på igjen hvis HDMI-CEC ikke fungerer korrekt.
-

Tilkobling via AC-kontakten

For avspilling av videoer på TV-er, må du koble AV-kabelen (følger med: QAM1322-001) til AV-kontakten på denne enheten.

- Se også brukerveiledningen for TV-en.

1 Koble til en TV.

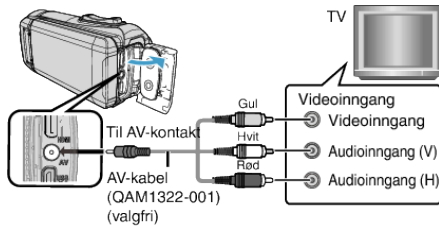

2 Koble til adapterkabelen og vekselstrømadapteren til denne enheten.

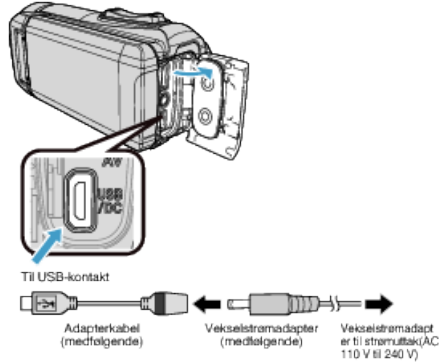

3 Åpne LCD-skjermen.

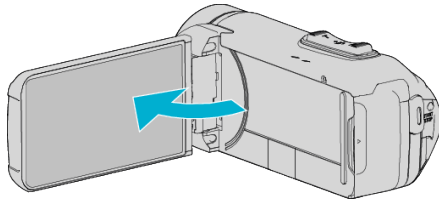

- Enheten slås automatisk på.

4 Trykk på knappen for ekstern inngang på TV-en for å bytte til inngangen for denne enheten via den tilkoblede kontakten.



5 Spill av en fil.

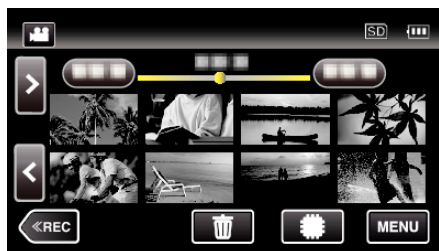

“Avspilling av video” (☞ s. 48)

“Avspilling av stillbilder” (☞ s. 55)

NB! :

- Hvis du har spørsmål om tilkobling til TV, bør du kontakte din TV-produzent.
- AV-kabel (medfølger: QAM1322-001)

Spesifikasjonene (til video/lyd) for den 4-polers minikontakten er beskrevet under.

Kontakt ditt nærmeste JVC-servicesenter for å kjøpe en.

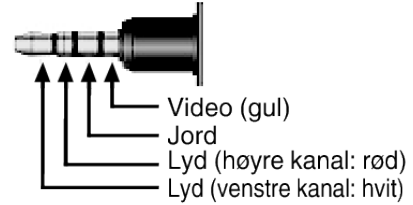

- Når du bruker den valgfrie AV-kabelen, må du feste kjernefilteret som følger med denne enheten først.

“Montere kjernefilteret” (☞ s. 10)

Slette uønskede filer

Slett uønskede videoer og stillbilder når du går tom for plass i opptaksmediet. Når du gjør dette, frigjøres mer plass i opptaksmediet.
 "Slette filen som vises" (☞ s. 60)
 "Slette valgte filer" (☞ s. 60)

NB! :

- Slettede filer kan ikke gjenopprettes.
 - Når filer i en spilleliste slettes, endres spillelisten.
 - Filer som er beskyttet kan ikke slettes.
Opphev beskyttelsen før du sletter filen.
- "Beskytte filer" (☞ s. 61)
- Sørg for å sikkerhetskopiere viktige filer over på en datamaskin.
- "Ta sikkerhetskopi av alle filer" (☞ s. 76)

Slette filen som vises

Sletter filen som vises i øyeblikket.

ADVARSEL :

- Slettede filer kan ikke gjenopprettes.

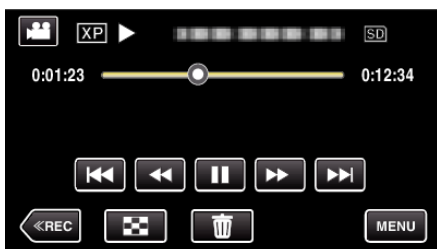

1 Trykk på .

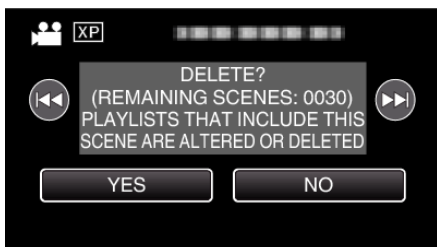

- Selv om det er videomodus som vises på dette bildet, gjelder de samme funksjonene også for stillbildemodus.

2 Trykk på "YES".



- Trykk på  /  for å velge forrige eller neste fil.
- Når det ikke er flere filer igjen, vises indeksskjermen igjen.

Slette valgte filer







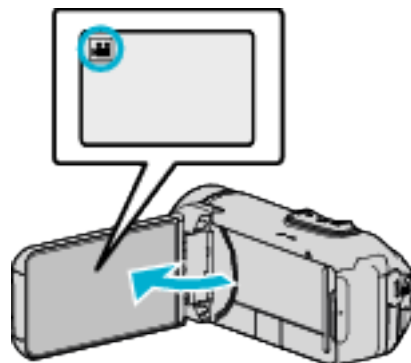

Sletter valgte filer.

ADVARSEL :

- Slettede filer kan ikke gjenopprettes.

1 Åpne LCD-skjermen.



- Bank lett på  eller  for å velge video eller stillbildemodus.
- Trykk lett på  eller  på opptaksskjermen for å vise skjermen for modusendring.
Trykk lett på  for å gå tilbake til videomodus .
Trykk lett på  for å gå tilbake til stillbildemodus .

2 Trykk på **PLAY** for å velge avspillingsmodus.

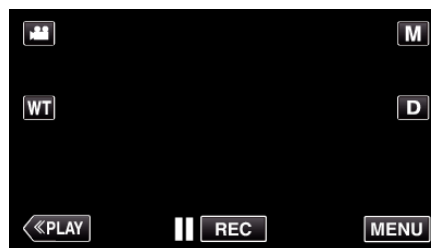

- Selv om det er videomodus som vises på dette bildet, gjelder de samme funksjonene også for stillbildemodus.

3 Trykk på .

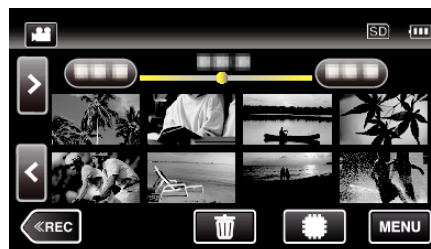

4 Trykk på filene for å slette dem.

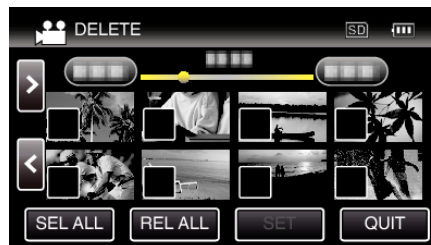

- ✓ vises på de valgte filene.
Trykk på filen igjen for å fjerne ✓ fra den.
- Trykk på "SEL ALL" for å velge alle filer.
- Trykk på "REL ALL" for å oppheve alle valgene.

- 5 Trykk på "SET".

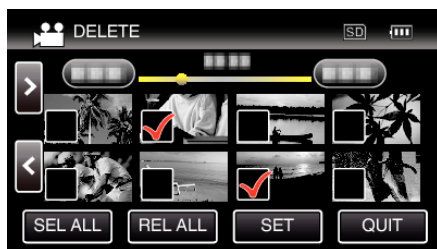

- Hvis ingen fil er valgt, kan ikke "SET"-knappen trykkes ned.

- 6 Trykk på "EXECUTE" for å bekrefte slettingen.



- Etter at slettingen er utført, trykker du på "OK".
- Trykk på "QUIT" for å avbryte slettingen.

Beskytte filer

Unngå at viktige videoer/stillbilder blir slettet ved et uhell ved å beskytte dem. "Beskytte/oppheve beskyttelse av filen som vises" (s. 61) "Beskytte/oppheve beskyttelse av valgte filer" (s. 62)

ADVARSEL :

- Når opptaksmediet formateres, vil selv beskyttede filer bli slettet.

Beskytte/oppheve beskyttelse av filen som vises

Beskytter eller opphever beskyttelsen for filen som nå vises.

- 1 Trykk på "MENU".

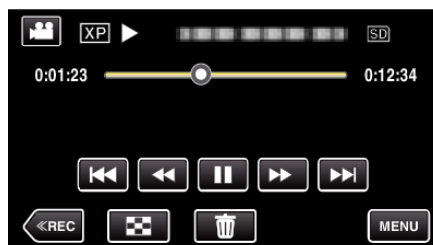

- Selv om det er videomodus som vises på dette bildet, gjelder de samme funksjonene også for stillbildemodus.

- 2 Trykk på "EDIT".

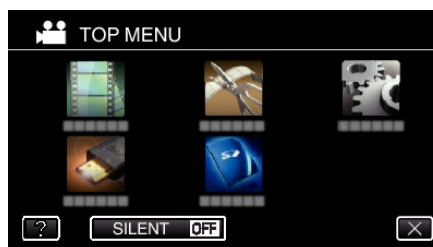

- 3 Trykk på "PROTECT/CANCEL".

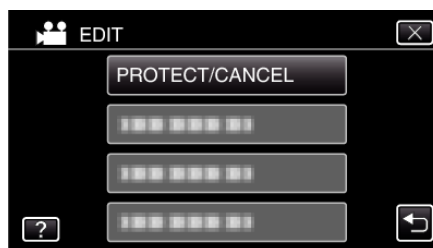

- 4 Trykk på "YES".



- Trykk på ◀◀ / ▶▶ for å velge forrige eller neste fil.
- Trykk på "OK" etter innstillingen.

Beskytte/oppheve beskyttelse av valgte filer

Beskytter eller opphever beskyttelsen for valgte filer.

1 Åpne LCD-skjermen.

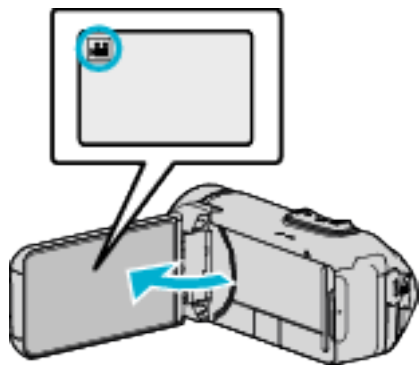

- Bank lett på eller for å velge video eller stillbildemodus.
- Trykk lett på eller på opptaksskjermen for å vise skjermen for modusendring.
Trykk lett på for å gå tilbake til videomodus .
- Trykk lett på for å gå tilbake til stillbildemodus .

2 Trykk på «PLAY» for å velge avspillingsmodus.

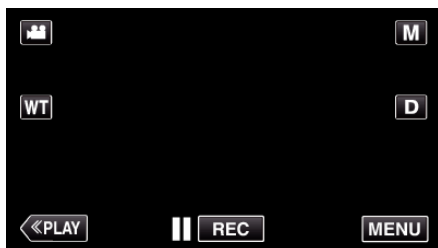

- Selv om det er videomodus som vises på dette bildet, gjelder de samme funksjonene også for stillbildemodus.

3 Trykk på «MENU».



4 Trykk på «EDIT».



5 Trykk på «PROTECT/CANCEL».



6 Trykk på filene du vil beskytte eller oppheve beskyttelsen av.

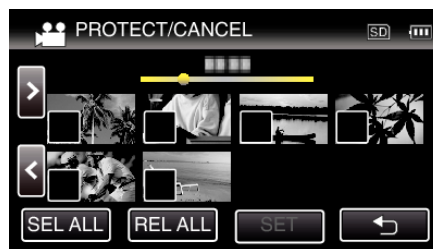

- ✓ vises på de valgte filene.
Trykk på filen igjen for å fjerne ✓ fra den.
- og ✓ vises på filene som allerede er beskyttet.
Du opphever beskyttelsen av en fil ved å trykke på den, slik at ✓ fjernes.
- Trykk på «SEL ALL» for å velge alle filer.
- Trykk på «REL ALL» for å oppheve alle valgene.

7 Trykk på «SET» for å fullføre innstillingen.







- Beskyttelsesmerket vises på de valgte filene.
Beskyttelsesmerket fjernes fra filene du har valgt bort.
- Hvis ingen fil er valgt, kan ikke «SET»-knappen trykkes ned.

Ta stillbilder i video under avspilling

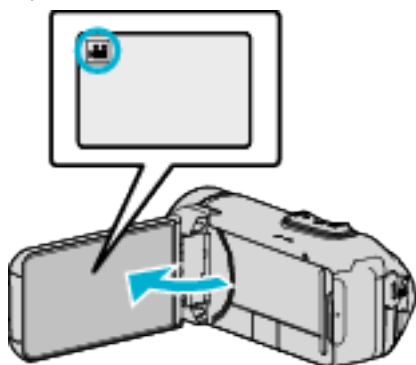
Du kan ta stillbilder av scener du liker i videoopptakene.

1 Åpne LCD-skjermen.



- Kontroller om opptaksmodus er .
- Hvis modus er  stillbilde, bank lett  på opptaksskjermen for å vise modus for bytteskjermen. Bank lett  for å gå tilbake til videomodus.

2 Trykk på **PLAY** for å velge avspillingsmodus.

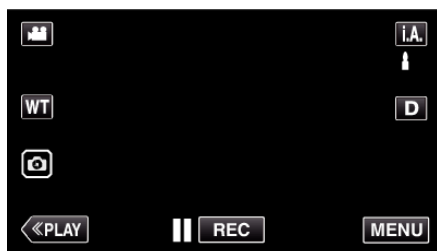

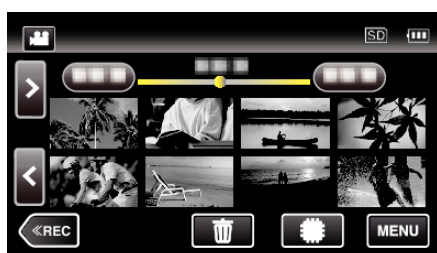

3 Trykk på ønsket video.

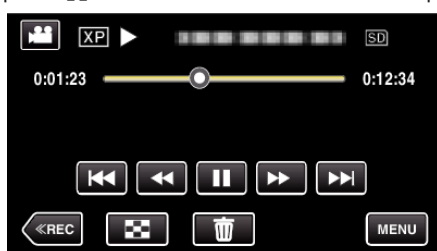

4 Trykk på pause **||** under den ønskede scenen ved avspilling.



- Etter å ha satt videoen på pause kan du finjustere deg frem til øyeblikket du vil fange, ved å trykke på sakte kino fremover  og sakte kino bakover .

5 Trykk på -knappen.

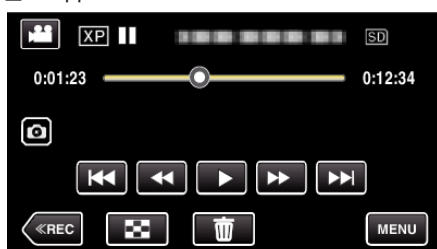

NB! :

- Stillbilder opptatt i format 1920 × 1080.

- Stillbilder du har tatt, lagres på mediet som videoen de er hentet fra, ligger på.

Sette sammen videoer som er tatt opp med kontinuerlig opptak

Videoer som tas opp på to separate medier, og med "SEAMLESS RECORDING" aktivert i videomenyen, kan settes sammen til en enkelt video.

"SEAMLESS RECORDING" (s. 132)

1 Åpne LCD-skjermen.

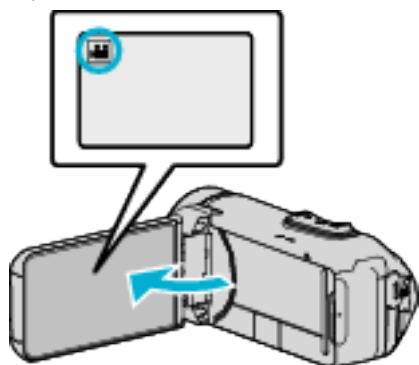

- Kontroller om opptaksmodus er .
- Hvis modus er stillbilde, trykk på på opptaksskjermen for å vise modus for bytteskjermen. Bank lett for å gå tilbake til videomodus.

2 Trykk på «PLAY for å velge avspillingsmodus.

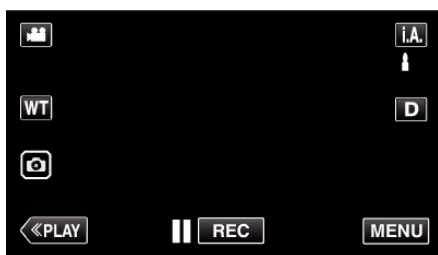

3 Trykk på "MENU".



4 Trykk på "EDIT".

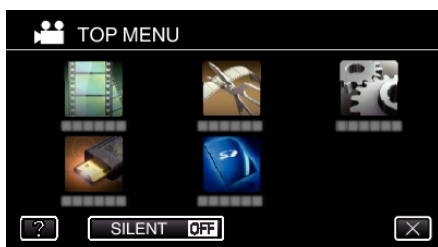

5 Trykk på "SEAMLESS REC CTRL".

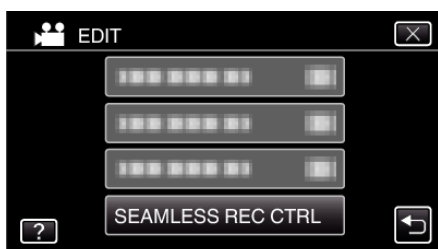

6 Trykk på "COMBINE SCENES".



- Denne enheten starter et søk for å finne kontinuerlige videoopptak. Hvis ingen kontinuerlige videoopptak finnes, kan ikke sammensettingen utføres.

7 Trykk på "YES".

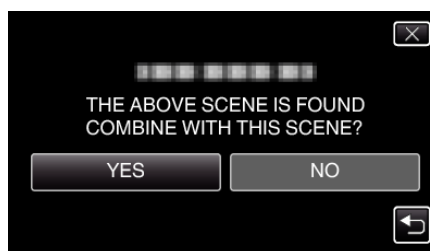

8 Trykk på mediet du vil lagre på.

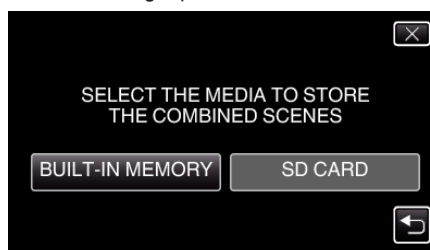

9 Trykk på "YES".

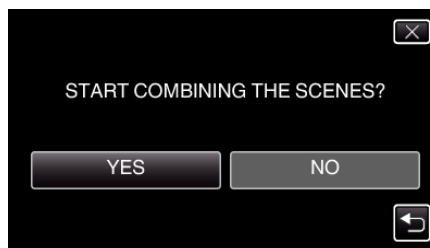

- Sammensettingen av videoene starter.
- Når videoene er satt sammen, trykker du på "OK".

NB! :

- Kontinuerlige videoopptak kan ikke settes sammen hvis det ikke er nok plass i internminnet eller på SD-kortet. Kontroller gjenværende plass før du setter sammen videoer.

Slik aktiverer du kontinuerlig videoopptak igjen

For å starte kontinuerlig opptak igjen etter at forrige økt er ferdig, er det nødvendig å kombinere kontinuerlige videoer eller slette kombinasjonsinformasjonen til de kontinuerlige videoene. For å slette kombinasjonsinformasjonen om kontinuerlige videoer velger du "DEL COMBINED SCENES" i trinn 6.

Fange en nødvendig del i videoen (TRIMMING)

Velg ønsket del av en video og lagre den som en ny videofil.

- Den originale videoen forblir på eksisterende sted.

1 Åpne LCD-skjermen.

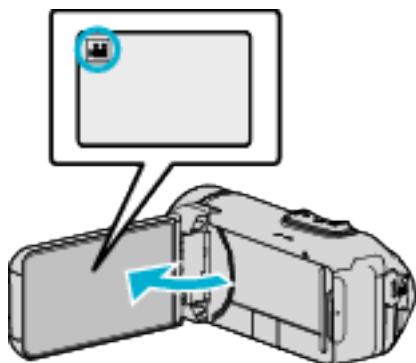

- Kontroller om opptaksmodus er .
- Hvis modus er stillbilde, bank lett på opptaksskjermen for å vise modus for bytteskjermen. Bank lett for å gå tilbake til videomodus.

2 Trykk på **PLAY** for å velge avspillingsmodus.

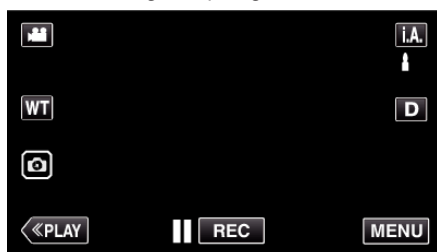

3 Trykk på "MENU".



4 Trykk på "EDIT".

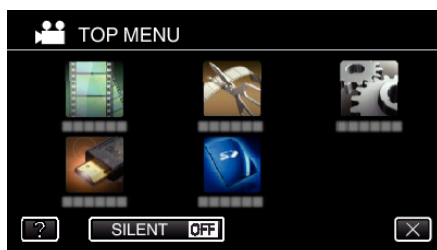

5 Trykk på "TRIMMING".

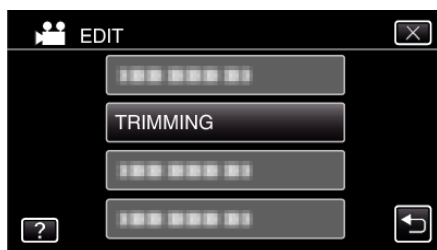

6 Trykk på videoen for å redigere.

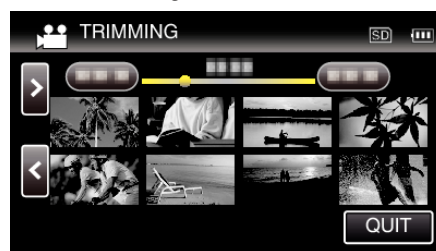

7 Trykk på for å pause avspillingen på ønsket startpunkt, og trykk deretter på "A".

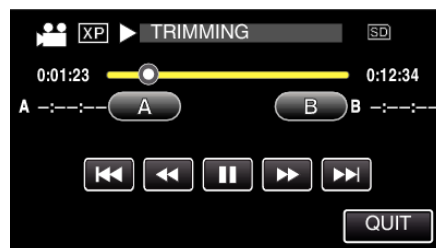

- Når du trykker på "A", angis startpunktet.
- Etter at startpunktet er angitt, trykker du på for å fortsette avspillingen.

8 Trykk på for å pause avspillingen på ønsket sluttpunkt, og trykk deretter på "B".

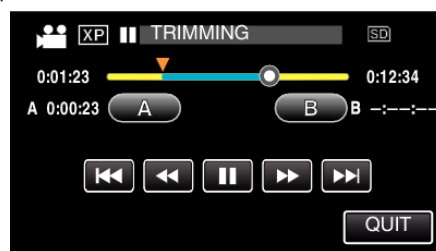

- Når du trykker på "B", angis sluttpunktet.
- Hvis du vil nullstille start- eller sluttpunktet, trykker du på "A" eller "B" på ønsket scene (posisjon).
- Du kan finjustere posisjonen ved å trykke på og når avspillingen er satt på pause.

9 Trykk på "SET".

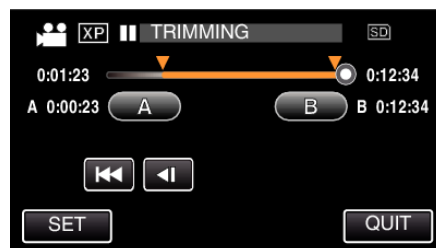

- Når du trykker på "SET", bekreftes trimmeområdet.

10 Trykk på "YES".



- Trykk på "OK" etter kopiering.
- Når kopieringen er ferdig, blir den kopierte filen lagt til på indeksskjermen.

NB! :

- Delingspunktet kan avvike noe fra den valgte scenen.

Slette spillelister

Slette spillelister du har opprettet.

1 Åpne LCD-skjermen.

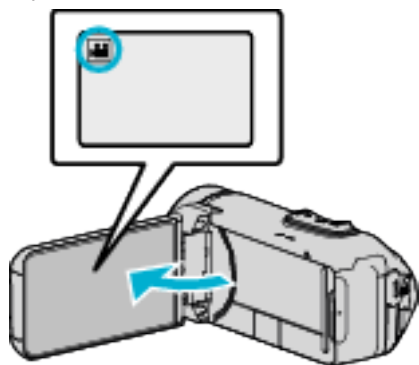

- Kontroller om opptaksmodus er .
- Hvis modus er stillbilde, bank lett på opptaksskjermen for å vise modus for bytteskjermen. Bank lett for å gå tilbake til videomodus.

2 Trykk på **PLAY** for å velge avspillingsmodus.

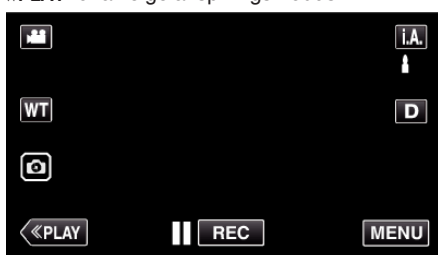

3 Trykk på "MENU".

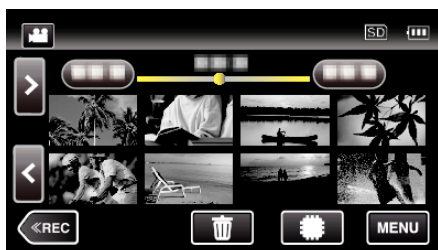

4 Trykk på "PLAYBACK SETTING".

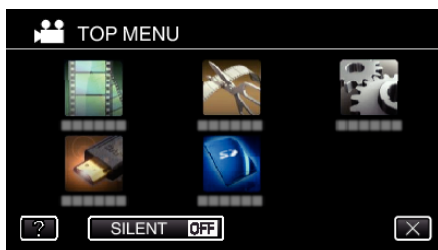

5 Trykk på "PLAYBACK PLAYLIST".

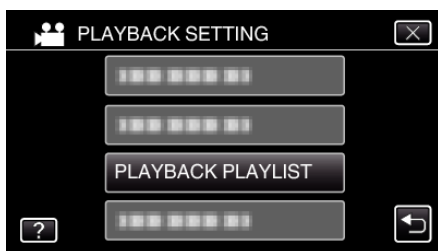

6 Trykk på .

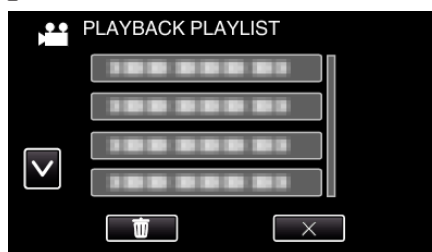

- DELETE-skjermen vises.

7 Trykk på spillelisten for å slette den, og trykk deretter på "NEXT".

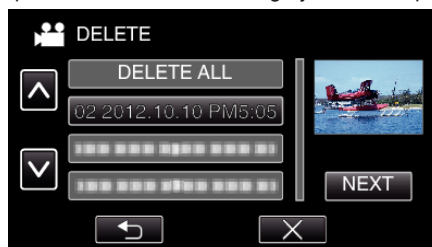

- Alle opprettede spillelister vil bli slettet når du velger "DELETE ALL".

8 Trykk på "YES" for å bekrefte slettingen.

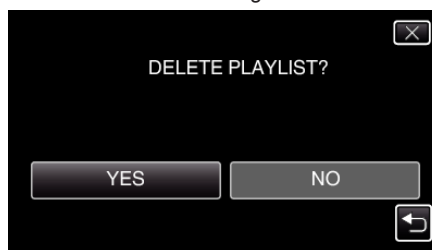

- Etter slettingen trykker du på "OK".
- Etter at sletting er fullført, går skjermen tilbake til valget slett spillelisten.

NB! :

- Trykk på X på hver skjerm for å lukke menyen.

Dubbe filer til en plate ved tilkobling til en Blu-ray-opptaker

Du kan dubbe videoer med høy definisjonkvalitet ved å koble en AVCHD-tilpasset Blu-ray-opptaker til denne enheten via en USB-kabel. Se bruksanvisningen som medfølger Blu-ray-opptakeren for mer informasjon om oppretting av platen.

- Denne operasjonen kan ikke utføres hvis gjenværende batteristrøm ikke er nok. Lad batteriet helt opp først.

1 Åpne kontaktdeksel.

2 Koble til en Blu-ray-opptaker.

- Koble til ved bruk av USB-kabelen som følger med denne enheten.
- Før du foretar noen tilkoblinger, må du lukke LCD-skjermen for å slå av denne enheten.

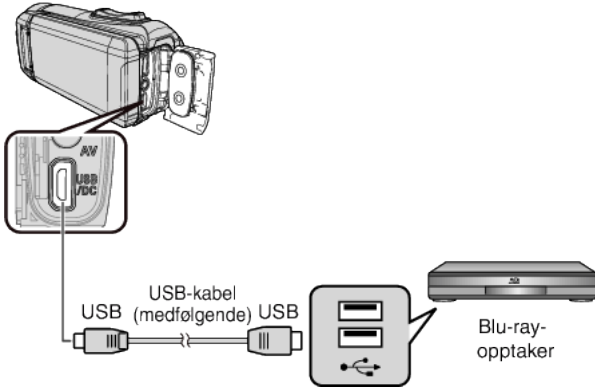

3 Åpne LCD-skjermen.

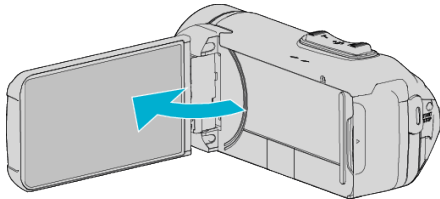

- Denne enheten slås på og "SELECT DEVICE" menyen vises.

4 Trykk på "CONNECT TO OTHER".



5 Trykk på ønsket media.

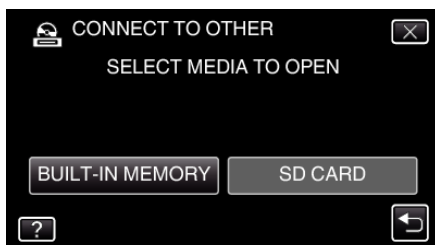

- Den følgende skjermen vises etter at operasjonen er fullført.



- Betjening må utføres på Blu-ray-opptakeren etter at skjermbildet skifter.

6 Utføre dubbing på Blu-ray-opptakeren.

- Se også bruksanvisningen for den eksterne Blu-ray-opptakeren for mer informasjon.
- Etter at dubbingen er fullført, lukker du LCD-skjermen på denne enheten og kontrollerer at POWER/ACCESS-lampen slukker før du kobler fra USB-kabelen. Betjening kan ikke utføres på denne enheten før USB-kabelen er koblet fra.

NB! :

- For å kopiere videoer som er tatt opp i 50p-modus (når "SYSTEM SELECT" er satt til "50p"), brukes en AVCHD-kompatibel Blu-ray-opptaker.
- Videoer som er opprettet i 50p-modus (når "SYSTEM SELECT" er satt til "50p") kan kun kopieres til Blu-ray-plater.

Dubbe filer til en plate ved tilkobling til en DVD-brenner

Du kan dubbe videofiler med standard kvalitet ved å koble til en DVD-opptaker.

- Se også brukerveiledningen for TV-en og DVD-opptakeren.

1 Åpne kontaktdeksel.

2 Koble til en DVD-opptaker.

- Før du foretar noen tilkoblinger, må du lukke LCD-skjermen for å slå av denne enheten.

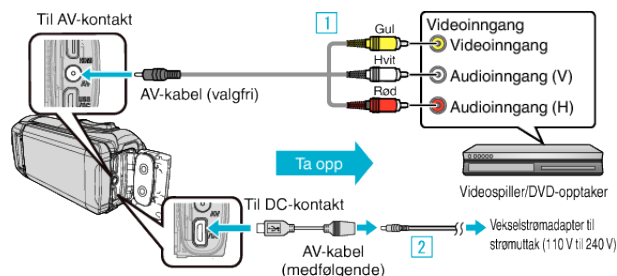



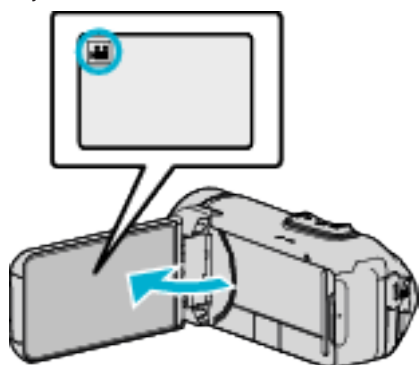

1 Koble til med den valgfrie AV-kabelen.

2 Koble til adapterkabelen og vekselstrømadapteren til denne enheten.

3 Åpne LCD-skjermen.



- Kontroller om opptaksmodus er .
- Hvis modus er  stillbilde, bank lett  på opptaksskjermen for å vise modus for bytteskjermen. Bank lett  for å gå tilbake til videomodus.

4 Trykk på **PLAY** for å velge avspillingsmodus.

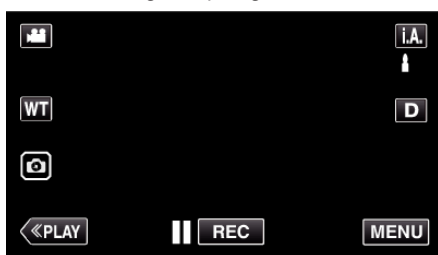

5 Klargjøre TV/DVD-opptaker for opptak.

- Veksle til en kompatibel ekstern inngang.
- Sett inn en plate (DVD-R e.l.) i DVD-opptakeren.

6 Klargjør denne enheten for avspilling.

- Angi "VIDEO OUTPUT" i "CONNECTION SETTINGS"-menyen til bildeforholdet ("4:3" eller "16:9") på TV-en som kobles til.

"VIDEO OUTPUT" (☞ s. 145)

7 Starte opptak.

- Start avspilling på denne enheten, og trykk på opptaksknappen på opptakeren.

"Avspilling av video" (☞ s. 48)

- Stopp opptak når avspillingen er ferdig.

NB! :

- AV-kabel (medfølger: QAM1322-001)

Før du bruker kabelen, må du feste kjernefilteret som følger med denne enheten.

"Montere kjernefilteret" (☞ s. 10)

Spesifikasjonene (til video/lyd) for den 4-polars minikontakten er beskrevet under.

Kontakt ditt nærmeste JVC-servicesenter for å kjøpe en.

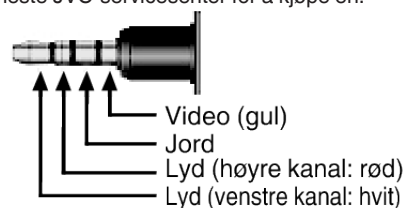

NB! :

- Dato og klokkeslett kan inkluderes under dubbing ved å sette "DISPLAY DATE/TIME" i "PLAYBACK SETTING"-menyen til "ON". Eller sett "DISPLAY ON TV" i "CONNECTION SETTINGS"-menyen til "ON".

Dubbe filer til en VHS-kassett ved tilkobling til en videospiller

Du kan dubbe videofilmer av standard kvalitet ved å koble til en videospiller.

- Se også brukerveiledningen for TV-en og videospilleren.

- 1 Åpne kontaktdeksel.
- 2 Koble til en videospiller/DVD-opptaker.

- Før du foretar noen tilkoblinger, må du lukke LCD-skjermen for å slå av denne enheten.

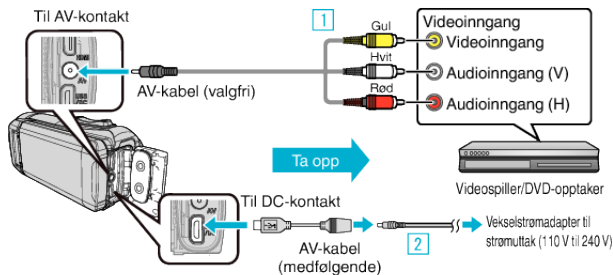

- 1 Koble til med den valgfrie AV-kabelen.
- 2 Koble til adapterkabelen og vekselstrømadapteren til denne enheten.
 - Sørg for å bruke den medfølgende vekselstrømadapteren.

- 3 Åpne LCD-skjermen.

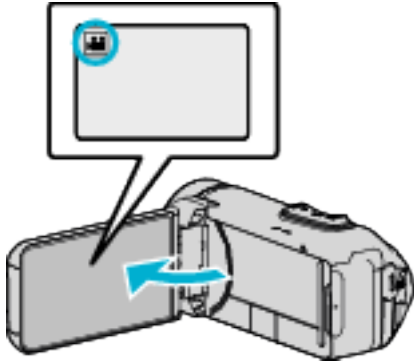

- Kontroller om opptaksmodus er .
- Hvis modus er stillbilde, trykk på på opptaksskjermen for å vise modus for bytteskjermen. Bank lett for å gå tilbake til videomodus.

- 4 Trykk på **PLAY** for å velge avspillingsmodus.

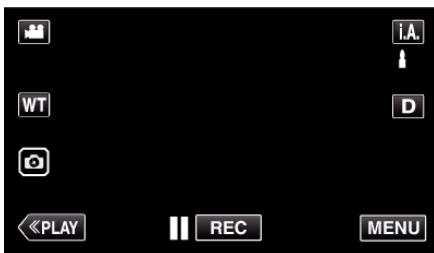

- 5 Klargjøre TV/videospiller for opptak.

- Veksle til en kompatibel ekstern inngang.
- Sett inn en videokassett.

- 6 Klargjør denne enheten for avspilling.

- Angi "VIDEO OUTPUT" i "CONNECTION SETTINGS"-menyen til bildeforholdet ("4:3" eller "16:9") på TV-en som kobles til.

"VIDEO OUTPUT" (☞ s. 145)

- 7 Starte opptak.

- Start avspilling på denne enheten, og trykk på opptaksknappen på opptakeren.

"Avspilling av video" (☞ s. 48)

- Stopp opptak når avspillingen er ferdig.

NB! :

- AV-kabel (medfølger: QAM1322-001)

Før du bruker kabelen, må du feste kjernefilteret som følger med denne enheten.

"Montere kjernefilteret" (☞ s. 10)

Spesifikasjonene (til video/lyd) for den 4-polers minikontakten er beskrevet under.

Kontakt ditt nærmeste JVC-servicesenter for å kjøpe en.

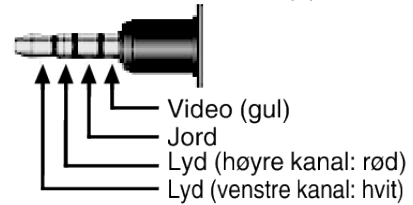

NB! :

- Dato og klokkeslett kan inkluderes under dubbing ved å sette "DISPLAY DATE/TIME" i "PLAYBACK SETTING"-menyen til "ON". Eller sett "DISPLAY ON TV" i "CONNECTION SETTINGS"-menyen til "ON".

Kopiere filer til et SD-kort

Du kan kopiere videoer og stillbilder fra det innebygde minnet til et SD-kort. Ved å kopiere stillbilder til kort blir det enklere å ta dem med til fotoforretningen for fremkalling.

- Denne operasjonen kan ikke utføres hvis gjenværende batteristrøm ikke er nok. Lad batteriet helt opp først.

ADVARSEL :

- Påse at det er nok ledig plass på lagringsmediet.
- Videoer på SD-kortet kan ikke kopieres til det innebygde minnet.

1 Åpne LCD-skjermen.

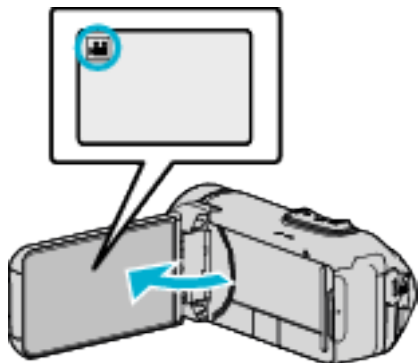

- Bank lett på eller for å velge video eller stillbildemodus.

2 Trykk på «PLAY» for å velge avspillingsmodus.

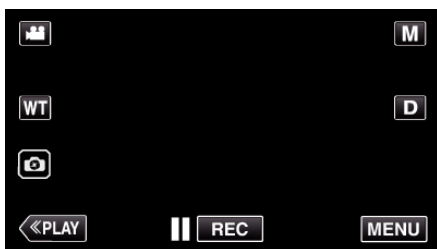

- Modusen veksler mellom opptak og avspilling ved hvert trykk.

3 Trykk på "MENU".

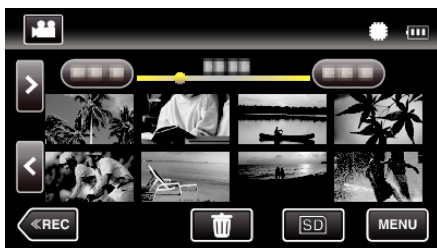

4 Trykk på "EDIT".

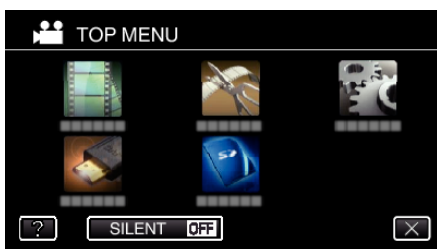

5 Trykk på "COPY".

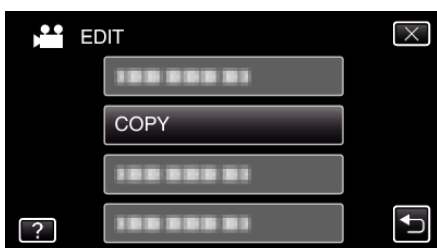

6 Trykk på filene for å kopiere.



- ✓ vises på de valgte filene.
Trykk på filen igjen for å fjerne ✓ fra den.
- Trykk på "SEL ALL" for å velge alle filer.
- Trykk på "REL ALL" for å oppheve alle valgene.

7 Trykk på "SET".



- "SET" er deaktivert når ingen fil er valgt.

8 Trykk på "YES".



- Kopiering starter.
- Trykk på "OK" etter kopiering.

Kopiere til Windows-PC

Du kan kopiere filer til en datamaskin ved hjelp av programvaren som fulgte med kameraet.

Plater kan også opprettes med datamaskinens DVD- eller Blu-ray-stasjon.

Hvis den medfølgende programvaren ikke er installert, vil denne enheten bli registrert som et eksternt minne når det kobles til.

NB! :

- Hvis du vil ta opp på plater, trenger du en datamaskin med DVD-brenner eller Blu-ray-stasjon.
- For å opprette DVD-videoplater ved bruk av medfølgende programvare, er det nødvendig å installere den ekstra programvaren (programvare for oppretting av DVD-video).
Se hjemmesiden til Pixela for mer informasjon.

<http://www.pixela.co.jp/oem/jvc/mediabrowser/e/>

- Sikkerhetskopiering av filer ved hjelp av annen programvare støttes ikke.

Problemer med bruken av medfølgende programvare Everio MediaBrowser 4

Kontakt kundeservicesenteret nedenfor.

- Pixela brukerstøttesenter

Telefon	USA og Canada (Engelsk): +1-800-458-4029 (avgiftsfri) Europa (Storbritannia, Tyskland, Frankrike og Spania) (Engelsk): +800-1532-4865 (avgiftsfri) Andre land i Europa (Engelsk): +44-1489-564-764 Asia (Filippinene) (Engelsk): +63-2-438-0090
Hjemmeside	http://www.pixela.co.jp/oem/jvc/mediabrowser/e/

- For detaljer om hvordan du bruker programvaren, så se "MediaBrowser Help" i "Help"-menyen til Everio MediaBrowser 4.

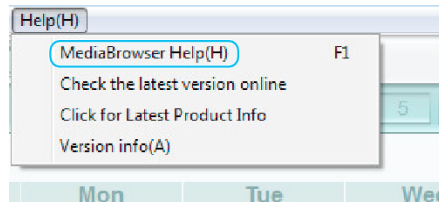

Verifisering av systemkrav (retningslinje)

Windows 8/Windows 8.1

- 1 Display "Apps".
(For Windows 8) Klikk på "Search" amuletten.
(For Windows 8.1) Klikk på .

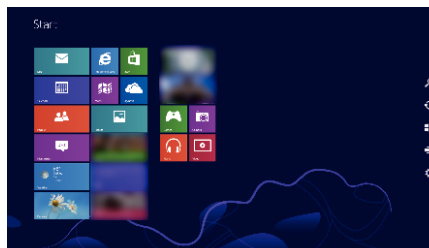

- 2 Høyreklikk på "Computer" eller "PC" i "Windows System Tool"-menyen for å velge avkrysningsboksen.

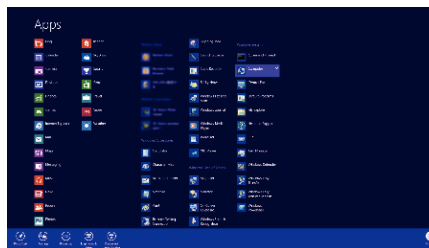

- 3 Klikk på "Properties" på den nederste linjen for å vise.

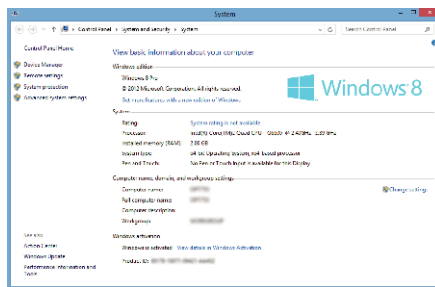

- Hvis et "Computer"-ikon vises på skrivebordet ditt, høyreklikker du på ikonet og velger "Properties" i menyen for å vise din datamaskininformasjon.

Windows Vista/Windows 7

- 1 Klikk på startknappen.

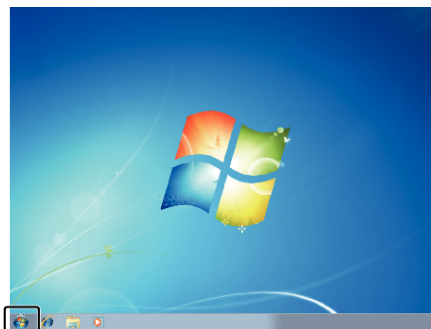

- 2 Høyreklikk på Computer.

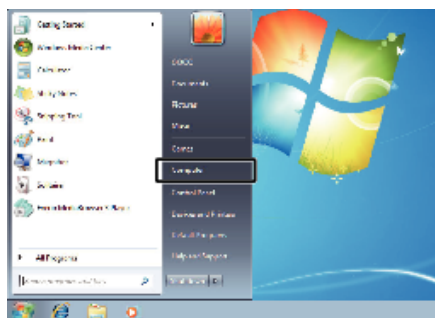

- 3 Klikk "Properties".

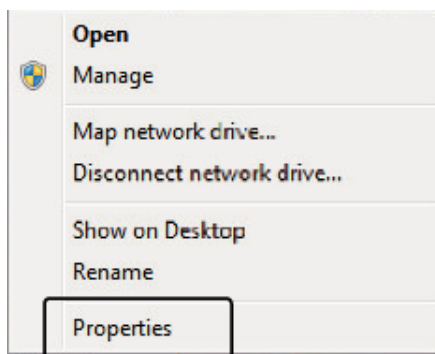

- 4 Sjekk elementene med tabellen nedenfor.

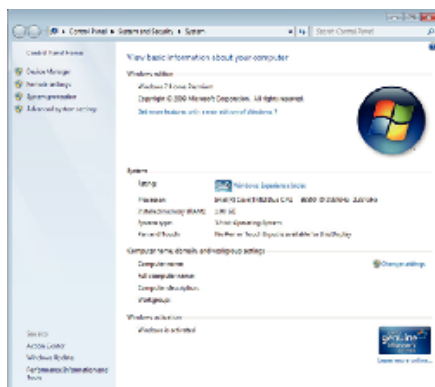

	Windows 8	Windows Vista/Windows 7
OS	Windows 8 64-bit Windows 8 eller Windows 8 Pro (Forhåndsinstallerte versjoner, kun skrivebordmodus) Windows 8.1 64-bit Windows 8.1 eller Windows 8.1 Pro (Forhåndsinstallerte versjoner, kun skrivebordmodus)	Windows Vista 32/64-biter Home Basic eller Home Premium (Kun forhåndsinstallerte versjoner) Service Pack 2 Windows 7 32/64-biter Home Premium (Kun forhåndsinstallerte versjoner) Service Pack 1
Prosesser	Intel Core Duo, CPU 1,66 GHz eller høyere (Intel Core 2 Duo, CPU 2,13 GHz eller høyere anbefales)	Intel Core Duo, CPU 1,66 GHz eller høyere (Intel Core 2 Duo, CPU 2,13 GHz eller høyere anbefales)
RAM	Minst 2 GB	Minst 2 GB
Videoredigering	Intel Core i7, CPU på 2,53 GHz eller høyere anbefales	Intel Core i7, CPU på 2,53 GHz eller høyere anbefales

■ Andre krav

Skjerm: 1024 x 768 piksler eller høyere (1280 x 1024 piksler eller høyere anbefales)

Skjermkort: Intel G965 eller høyere anbefales

NB! :

- Hvis PC-en ikke oppfyller systemkravene ovenfor, garanteres det ikke at den medfølgende programvaren virker.
- Kontakt PC-produsenten for mer informasjon.

Installere medfølgende programvare (innebygd)

Du kan vise bildene du har tatt opp, i kalenderformat og redigere med den medfølgende programvaren.

- Denne operasjonen kan ikke utføres hvis gjenværende batteristrøm ikke er nok. Lad batteriet helt opp først.

Klargjøring

Koble denne enheten til en datamaskin med en USB-kabel.

Windows 8/Windows 8.1

- 1 Åpne kontaktdeksel.
- 2 Koble til PC-en din med medfølgende USB-kabel.
 - Før du kobler til kabelen, må du lukke LCD-skjermen for å slå av denne enheten.

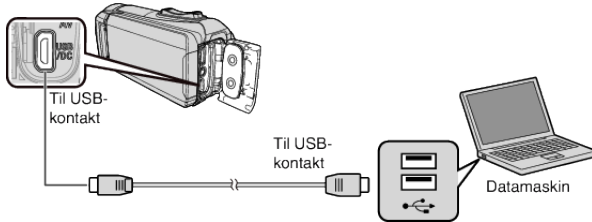

- 3 Åpne LCD-skjermen.

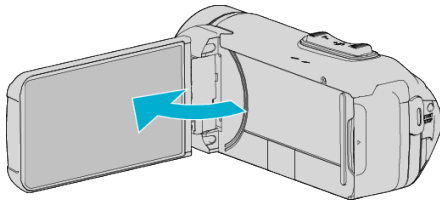

- Enheten slås på og "SELECT DEVICE"-menyen vises.

- 4 Trykk på "CONNECT TO PC".



- 5 Trykk på "PLAYBACK ON PC".



- Koble fra USB-kabelen for å gå tilbake til skjermbildet for opptak eller avspilling.
- "Everio Software Setup" vises på datamaskinen. Betjening skal utføres på datamaskinen etter at skjermbildet skifter.

- 6 Utfør følgende operasjoner på datamaskinen din.

- 1 Display "Apps".
(For Windows 8) Klikk på "Search" amuletten.
(For Windows 8.1) Klikk på .

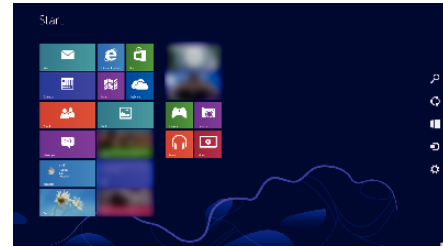

- 2 Klikk på "Computer" eller "PC" i "Windows System Tool"-menyen.

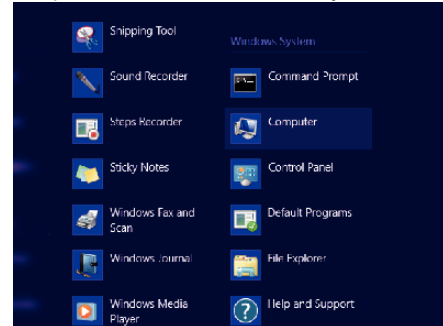

- Hvis et "Computer"-ikon vises på skrivebordet, dobbeltklikker du på ikonet for å åpne "Computer".

- 3 Dobbeltklikk på "JVCCAM_APP"-ikonet i "Devices with Removable Storage".

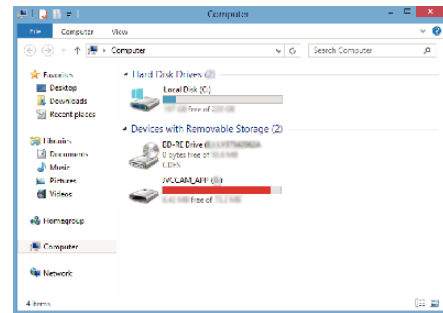

- 4 Dobbeltklikk på "install (eller Install.exe)".

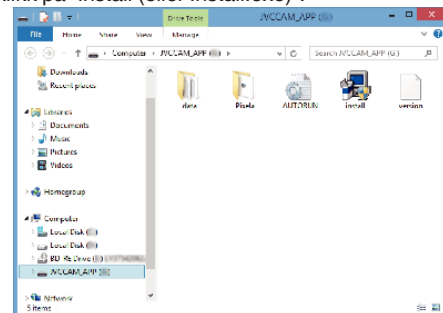

- 5 Klikk på "Yes" på skjermbildet for behandling av brukerkontoer.

- "Software Setup" vises etter en stund.

- 7 Klikk "Everio MediaBrowser 4".

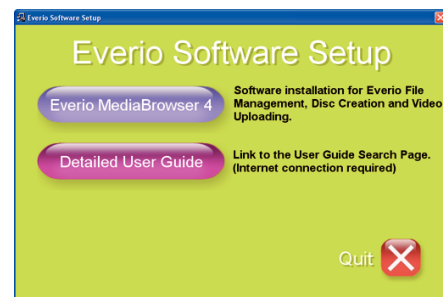

- Følg instruksjonene på skjermen for å fullføre installasjonen.

- 8 Klikk "Finish".

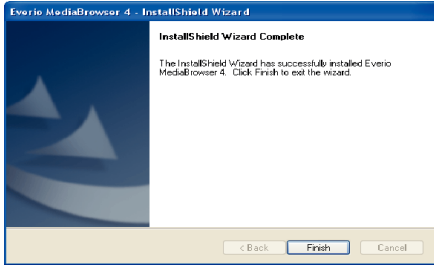

9 Klikk "QUIT".



- Installasjonen er fullført, og to ikoner opprettes på skrivebordet.

10 Fjern denne enheten fra PC-en din.

"Koble denne enheten fra datamaskinen" (s. 77)

NB! :

- Hvis "Everio Software Setup" ikke vises, dobbeltklikker du "JVCCAM_APP" i "Den här datorn" eller "Computer", og deretter dobbeltklikker du "install (eller Install.exe)".
- Hvis autokjør-dialogboksen vises, velger du "Åpne mappen med de ønskede filene" og klikker "OK". Klikk deretter "install (eller Install.exe)" i mappen.

Windows Vista/Windows 7

1 Åpne kontaktdeksel.

2 Koble til PC-en din med medfølgende USB-kabel.

- Før du kobler til kabelen, må du lukke LCD-skjermen for å slå av denne enheten.

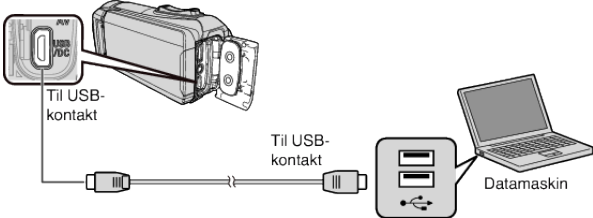

3 Åpne LCD-skjermen.

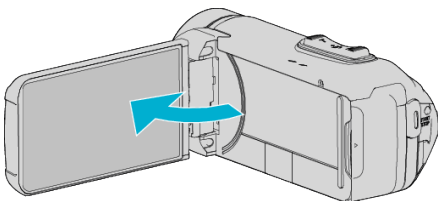

- Enheten slås på og "SELECT DEVICE"-menyen vises.

4 Trykk på "CONNECT TO PC".



5 Trykk på "PLAYBACK ON PC".

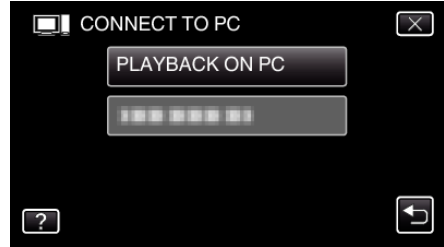

- "Everio Software Setup" vises på datamaskinen. Betjening skal utføres på datamaskinen etter at skjermbildet skifter.

6 Utfør følgende operasjoner på datamaskinen din.

- 1 Klikk på "Åpne mappen med de ønskede filene" i dialogboksen for autoplay, og dobbeltklikk deretter på "install.exe".
- 2 Klikk på "Yes" på skjermbildet for behandling av brukerkontoer.

*Windows 7

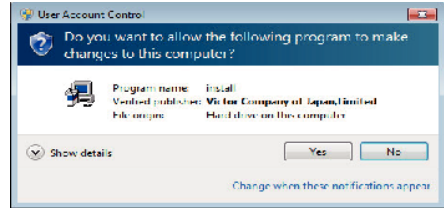

- For Windows Vista klikker du på "Allow" (fortsett).
- "Software Setup" vises etter en stund.
- Hvis den ikke vises, dobbeltklikker du på "JVCCAM_APP" i "Computer" eller "Den här datorn", og deretter dobbeltklikker du på "install.exe".

7 Klikk "Everio MediaBrowser 4".

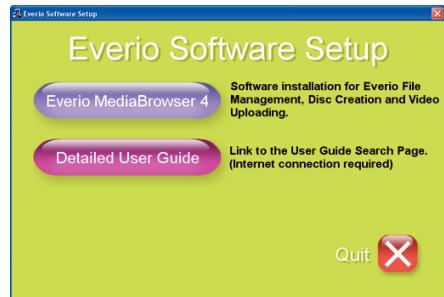

- Følg instruksjonene på skjermen for å fullføre installasjonen.

8 Klikk "Finish".

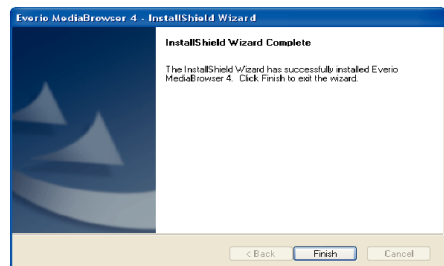

9 Klikk "QUIT".



- Installasjonen er fullført, og to ikoner opprettes på skrivebordet.

10 Fjern denne enheten fra PC-en din.

"Koble denne enheten fra datamaskinen" (s. 77)

NB! :

- Hvis "Everio Software Setup" ikke vises, dobbeltklikker du "JVCCAM_APP" i "Den här datorn" eller "Computer", og deretter dobbeltklikker du "install (eller Install.exe)".

- Hvis autokjør-dialogboksen vises, velger du "Åpne mappen med de ønskede filene" og klikker "OK". Klikk deretter "install (eller Install.exe)" i mappen.

Ta sikkerhetskopi av alle filer

Sørg for at det er nok plass på harddisken før du foretar sikkerhetskopiering. Sikkerhetskopiering vil ikke starte hvis det ikke er nok ledig plass.

- Denne operasjonen kan ikke utføres hvis gjenværende batteristrøm ikke er nok. Lad batteriet helt opp først.

- 1 Åpne kontaktdeksel.
- 2 Koble til PC-en din med medfølgende USB-kabel.
 - Før du kobler til kabelen, må du lukke LCD-skjermen for å slå av denne enheten.

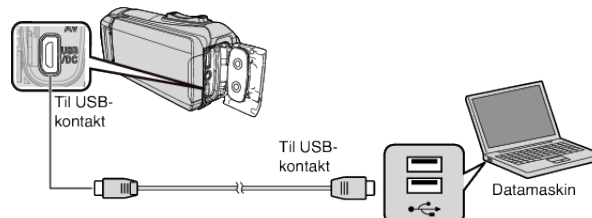

- 3 Åpne LCD-skjermen.

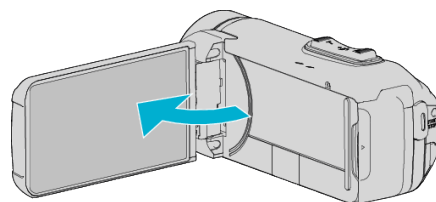

- Enheten slås på og "SELECT DEVICE"-menyen vises.

- 4 Trykk på "CONNECT TO PC".



- 5 Trykk på "BACK UP".

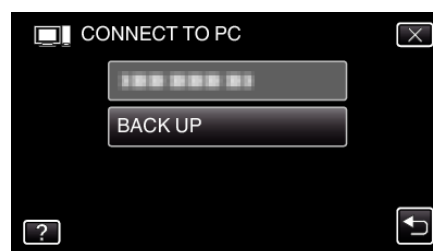

- Koble fra USB-kabelen for å gå tilbake til skjermbildet for opptak eller avspilling.
- Den medfølgende programvaren Everio MediaBrowser 4 starter opp på datamaskinen. Etterfølgende funksjoner blir utført på datamaskinen.

- 6 Velg kilden for bildefilen.

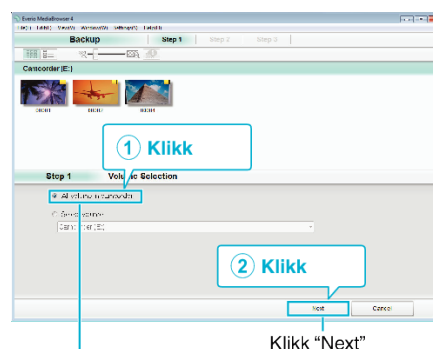

Klikk "All volume in camcorder"

7 Start sikkerhetskopiering.

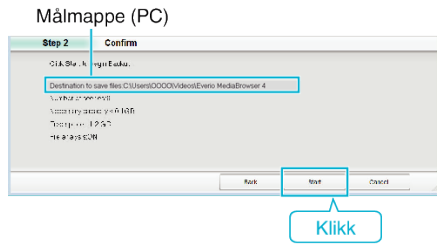

- Sikkerhetskopiering starter.

8 Etter at sikkerhetskopieringen er utført, klikker du "OK".

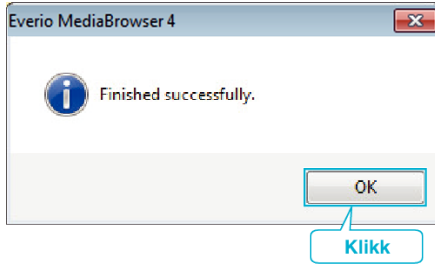

9 Fjern denne enheten fra PC-en din.

NB! :

- Før du utfører en sikkerhetskopiering, må du sette i SD-kortet der videoer og stillbilder er lagret på denne enheten.
- Hvis du støter på problemer med den medfølgende programvaren Everio MediaBrowser 4, kan du se "Pixela kundestøttesenter".

Telefon	USA og Canada (Engelsk): +1-800-458-4029 (avgiftsfri) Europa (Storbritannia, Tyskland, Frankrike og Spania) (Engelsk): +800-1532-4865 (avgiftsfri) Andre land i Europa (Engelsk): +44-1489-564-764 Asia (Filippinene) (Engelsk): +63-2-438-0090
Hjemmeside	http://www.pixela.co.jp/oem/jvc/mediabrowser/e/

- Slett uønskede videoer før du sikkerhetskopierer. Det tar tid å sikkerhetskopiere mange videoer.

"Slette uønskede filer" (s. 60)

Koble denne enheten fra datamaskinen

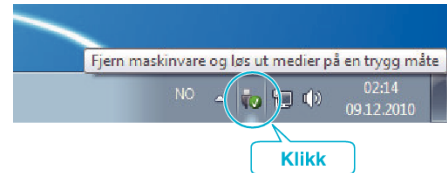

(Windows 7/Windows 8/Windows 8.1)

- 1 Klikk "Fjern maskinvare og løs ut medier på en trygg måte".
- 2 Klikk på alle "JVCCAM~".
- 3 Koble fra USB-kabelen og lukk LCD-skjermen.

(Windows Vista)

- 1 Klikk "Fjern maskinvare og løs ut medier på en trygg måte".
- 2 Klikk "Safely Remove USB Mass Storage Device".
- 3 Klikk "OK".
- 4 Koble fra USB-kabelen og lukk LCD-skjermen.

Organisere filer

Etter å ha sikkerhetskopiert filene, bør du organisere dem ved å legge til etiketter som "Familietur" eller "Idrettsstevne". Dette er praktisk, ikke bare for å opprette plater, men også for å vise filene.

- 1 Dobbelklikk på ikonet Everio MediaBrowser 4.
 - Den medfølgende programvaren starter opp.



- 2 Vise måneden for filene som skal organiseres.



- 3 Opprette en brukerliste.

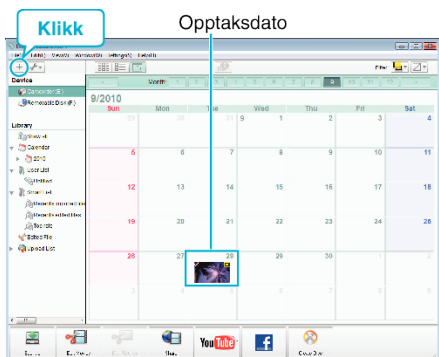

- En ny brukerliste legges til kartoteket med brukerlister.

- 4 Klikk på opptaksdatoen.
 - Det vises miniatyrbilder av filene som ble tatt opp denne dagen.

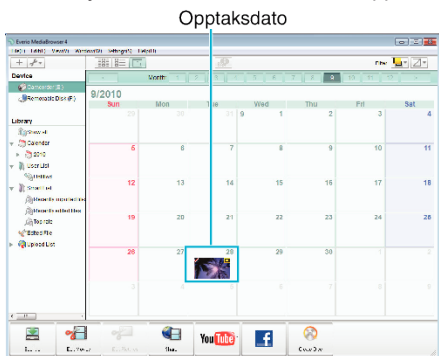

- 5 Registrere filer på opprettede brukerlister.

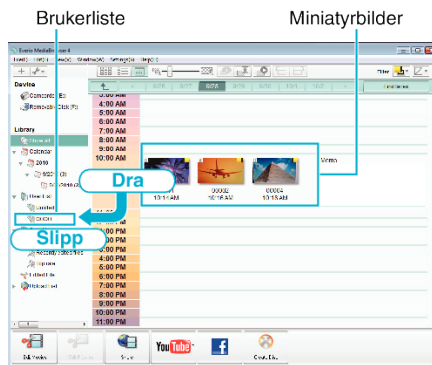

Identifisere video eller stillbilder:

- Du kan velge filer med "VELG"-menyen øverst til høyre på skjermen.
- Sjekk video-/stillbildeikonet i øverste høyre hjørne på miniatyrbildet.



NB! :

- Hvis du støter på problemer med den medfølgende programvaren Everio MediaBrowser 4, kan du se "Pixela kundestøttesenter".

Telefon	USA og Canada (Engelsk): +1-800-458-4029 (avgiftsfri) Europa (Storbritannia, Tyskland, Frankrike og Spania) (Engelsk): +800-1532-4865 (avgiftsfri) Andre land i Europa (Engelsk): +44-1489-564-764 Asia (Filippinene) (Engelsk): +63-2-438-0090
Hjemmeside	http://www.pixela.co.jp/oem/jvc/mediabrowser/e/

Ta opp video på plater

Kopiere arrangerte filer til plater med bruk av brukerlister.

- 1 Sett en ny plate i datamaskinens DVD-optaker.
- 2 Velg ønsket brukerliste.

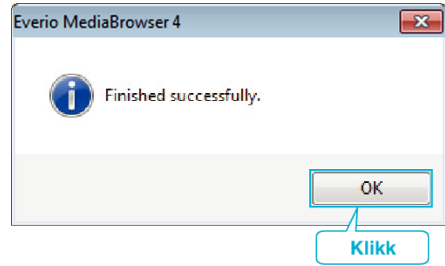
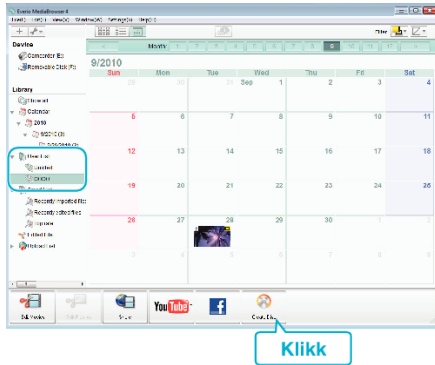

- 3 Velg disktype.

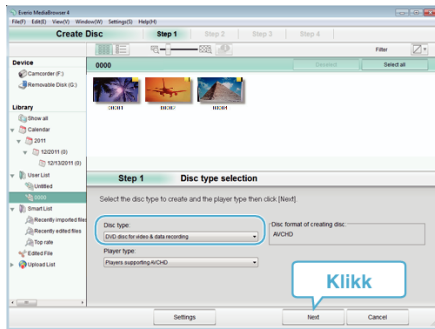

- 4 Velg filene som skal kopieres til platen i rekkefølge.

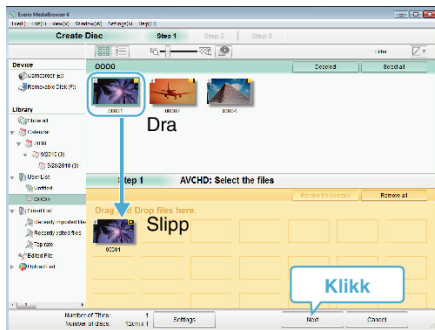

- Klikk "Settings" for å velge platetype.
- Klikk "Select all" for å velge alle de viste filene.
- Etter å ha valgt, klikker du på "Next".

- 5 Angi tittelen for platens toppmeny.

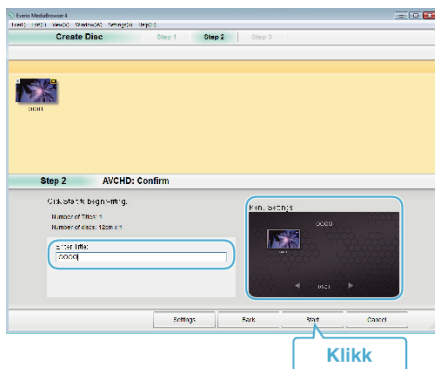

- Klikk "Settings" for å velge menybakgrunn.
- Etter innstillingen klikker du på "Start".

- 6 Etter at kopieringen er fullført, klikker du på "OK".

NB! :

- Følgende typer plater kan brukes sammen med den medfølgende programvaren Everio MediaBrowser 4.
DVD-R
DVD-R DL
DVD-RW
DVD+R
DVD+R DL
DVD+RW
- De følgende formatene støttes av den medfølgende programvaren Everio MediaBrowser 4.
AVCHD
DVD-video*

* For å opprette DVD-videoer ved bruk av medfølgende programvare, er det nødvendig å installere den ekstra programvaren (programvare for oppretting av DVD-video).

Se hjemmesiden til Pixela for mer informasjon.

<http://www.pixela.co.jp/oem/jvc/mediabrowser/e/>

- Bruk kommersiell tilgjengelig programvare for å opprette en Blu-ray-plate.
- Bruk Everio MediaBrowser 4 spiller for å avspille en AVCHD-plate. Se hjelpefilen for den medfølgende Everio MediaBrowser 4-programvaren for informasjon om bruk.
- Når du kopierer videoer som er tatt opp i opptaksmodus UXP eller progressiv (50 p) for å opprette en AVCHD-disk, må videoene konverteres til opptaksmodusen XP før kopiering. Det kan derfor ta lengre tid enn å kopiere videoer som er tatt opp i andre modi.
- Hvis du vil se hjelpefilen for Everio MediaBrowser 4, velger du "Help" fra menylinjen i Everio MediaBrowser 4 eller trykker på F1 på tastaturet.
- Hvis du støter på problemer med den medfølgende programvaren Everio MediaBrowser 4, kan du se "Pixela kundestøttesenter".

Telefon	USA og Canada (Engelsk): +1-800-458-4029 (avgiftsfri) Europa (Storbritannia, Tyskland, Frankrike og Spania) (Engelsk): +800-1532-4865 (avgiftsfri) Andre land i Europa (Engelsk): +44-1489-564-764 Asia (Filippinene) (Engelsk): +63-2-438-0090
Hjemmeside	http://www.pixela.co.jp/oem/jvc/mediabrowser/e/

Sikkerhetskopiere filer uten å bruke den medfølgende programvaren

Kopier filene til en datamaskin ved hjelp av følgende metode.

- Denne operasjonen kan ikke utføres hvis gjenværende batteristrom ikke er nok. Lad batteriet helt opp først.

- 1 Åpne kontaktdeksel.
- 2 Koble til PC-en din med medfølgende USB-kabel.

- Før du kobler til kabelen, må du lukke LCD-skjermen for å slå av denne enheten.

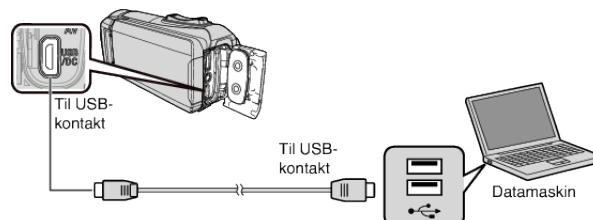

- 3 Åpne LCD-skjermen.

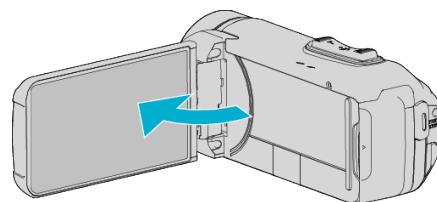

- Enheten slås på og "SELECT DEVICE"-menyen vises.

- 4 Trykk på "CONNECT TO PC".



- 5 Trykk på "PLAYBACK ON PC".

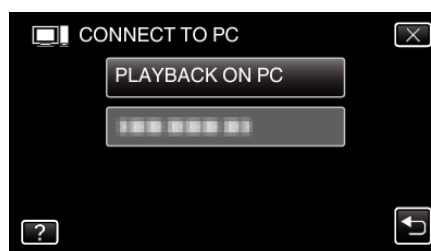

- Koble fra USB-kabelen for å gå tilbake til skjermbildet for opptak eller avspilling.
- Lukk programmet Everio MediaBrowser 4 hvis det starter.
- Den følgende skjermen vises etter at operasjonen er fullført.

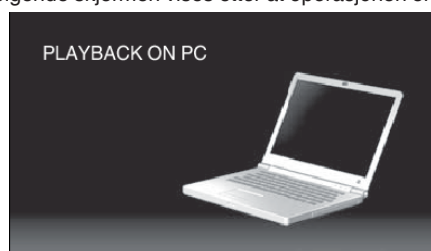

- Betjening skal utføres på datamaskinen etter at skjermbildet skifter.

- 6 (Windows 8)
 Høyreklikk på "Computer" i "Windows System Tool"-menyen for å velge avkrysningsboksen, og klikk deretter på "JVCCAM_SD"-ikonet.
 (Windows 7/Windows Vista)
 Velg "Computer" fra "Start"-menyen, og klikk deretter på "JVCCAM_SD"-ikonet.
- Åpne mappen med de ønskede filene.
- "Liste over filer og mapper" (☞ s. 82)
- 7 Kopier filene til en mappe på datamaskinen (skrivebordet osv.).

ADVARSEL :

- Når kameraet og PC-en er tilkoblet med en USB-kabel, er innspilt media skrivebeskyttet.

NB! :

- For å redigere/visse filene, bruker du en programvare med støtte for AVCHD (video)/JPEG (still image)-filer.
- De ovennevnte datamaskinoperasjonene kan variere med operativsystemet.

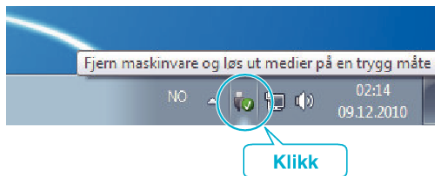
Koble denne enheten fra datamaskinen

(Windows 7/Windows 8/Windows 8.1)

- 1 Klikk "Fjern maskinvare og løs ut medier på en trygg måte".
- 2 Klikk på alle "JVCCAM~".
- 3 Koble fra USB-kabelen og lukk LCD-skjermen.

(Windows Vista)

- 1 Klikk "Fjern maskinvare og løs ut medier på en trygg måte".
- 2 Klikk "Safely Remove USB Mass Storage Device".
- 3 Klikk "OK".
- 4 Koble fra USB-kabelen og lukk LCD-skjermen.

Liste over filer og mapper

Mapper og filer opprettes i innebygd minne og på SD-kortet som vist nedenfor. De opprettes kun når det er nødvendig.

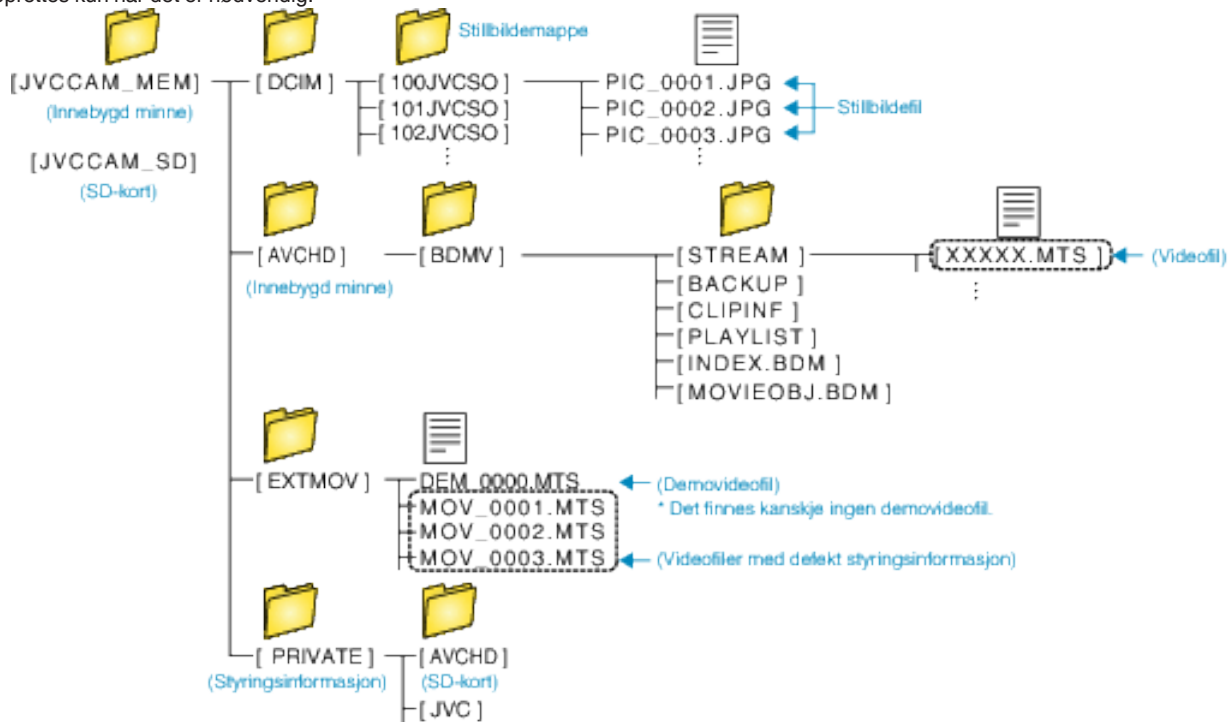

ADVARSEL :

- Når kameraet og PC-en er tilkoblet med en USB-kabel, er innspilt media skrivebeskyttet.

Kopiere til Mac-datamaskin

Kopier filene til Mac-datamaskin med følgende metode.

ADVARSEL :

- Denne operasjonen kan ikke utføres hvis gjenværende batteristrøm ikke er nok. Lad batteriet helt opp først.

1 Åpne kontaktdeksel.

2 Koble til PC-en din med medfølgende USB-kabel.

- Før du kobler til kabelen, må du lukke LCD-skjermen for å slå av denne enheten.

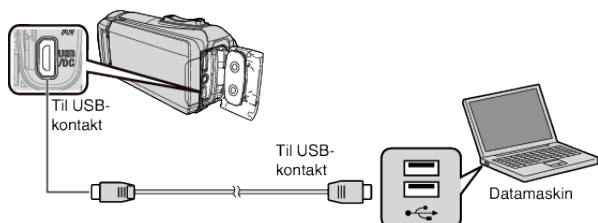

3 Åpne LCD-skjermen.

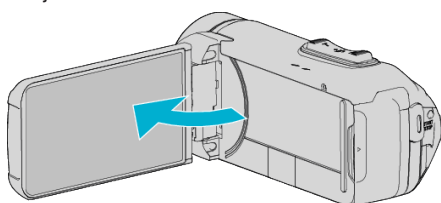

4 Trykk på "CONNECT TO PC".



5 Trykk på "PLAYBACK ON PC".



- Koble fra USB-kabelen for å gå tilbake til skjermbildet for opptak eller avspilling.
- Den følgende skjermen vises etter at operasjonen er fullført.

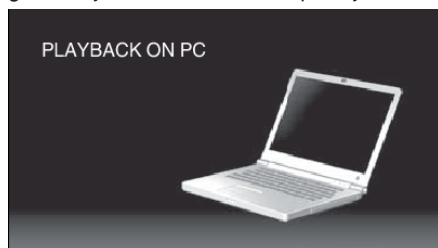

- "JVCCAM_SD"-ikonet vises på skrivebordet.

6 Last opp bildefil til iPhoto.

- iPhoto starter automatisk og videoer som er tatt opp med kameraet vises. Last inn de nødvendige bildene.
- Bilder på det innebygde minnekortet og SD-kortet vises separat. Veksle mellom JVCCAM_MEM (innebygd minne) og JVCCAM-SD (SD-kort) som vises under "Devices" (enheter) i iPhoto "Source list" (kildeliste).
- Videoer som er lastet opp med iPhoto kan ikke redigeres ved bruk av iMovie. Last inn filene fra iMovie for å redigere videoer.

7 Rediger videoen med iMovie.

- Kjør iMovie og last inn de nødvendige videoene til iMovie.
- Videoer som er lastet opp med iPhoto kan ikke importeres til iMovie.
- Se hjelpefilen for iMovie for mer informasjon om bruk av iMovie.

ADVARSEL :

- Ikke fjern kabelen eller slå av denne enheten før bildelastingen er fullført.
- Når kameraet og PC-en er tilkoblet med en USB-kabel, er innspilt media skrivebeskyttet.
- MTS-filer som er kopiert til en Mac-datamaskin kan ikke importeres til iMovie. For å kunne bruke MTS-filer med iMovie, må du importere filene med iMovie.

NB! :

- Hvis du vil redigere/visse filene, bruker du et program med støtte for AVCHD (video)-filer.
- Når du fjerner denne enheten fra datamaskinen, drar og slipper du ikonet "JVCCAM_MEM" eller "JVCCAM_SD" fra skrivebordet over i papirkurven.

iMovie og iPhoto

Du kan importere filer fra denne enheten til en datamaskin med Apples iMovie '8, iMovie '9, iMovie '11, iMovie version 10 (video), eller iPhoto (stillbilde).

For PC operativsystemet til iMovie og iPhoto kontrollerer du informasjonen som er gitt av Apple.

- Se Apples nettsted for oppdatert informasjon om iMovie eller iPhoto.
- Se programmenes hjelpefil for informasjon om bruk av iMovie eller iPhoto.
- Det garanteres ikke at operasjonene fungerer med alle typer datamaskinmiljøer.

Wi-Fi-egenskaper

Denne enheten er utstyrt med Wi-Fi-funksjon.

Du kan gjøre følgende ved bruk av en smarttelefon via en trådløs tilkobling.

Navn på funksjon	Egenskap
DIRECT MONITORING (DIRECT CONNECTION)	<ul style="list-style-type: none"> Du kan kontrollere bildet som er fanget på kameraet via direkte 1-til-1-tilkobling (Wi-Fi Direct) med en smarttelefon, uten at du behøver et tilgangspunkt (trådløs LAN-ruter). Opptak av videoer og stillbilder kan skje under overvåking. <p>“Bildeovervåking via direkte tilkobling (DIRECT MONITORING)” (☞ s. 86)</p>
INDOOR MONITORING (ACCESS POINT CONNECTION)	<ul style="list-style-type: none"> Du kan kontrollere bildet som er fanget på kameraet ved å koble til en smarttelefon via et tilgangspunkt (trådløs LAN-ruter). Opptak av videoer og stillbilder kan skje under overvåking. <p>“Bildeovervåking via et tilgangspunkt hjemme (INDOOR MONITORING)” (☞ s. 89)</p>
OUTDOOR MONITORING (ACCESS POINT CONNECTION)	<ul style="list-style-type: none"> Du kan kontrollere bildet som er fanget på kameraet via Internett-tilkobling med en smarttelefon mens du er ute. Opptak av videoer og stillbilder kan skje under overvåking. <p>“OUTDOOR MONITORING ” (☞ s. 122)</p>
Opptak av stedsinformasjon	<ul style="list-style-type: none"> Du kan ta opp stedsinformasjon om stedet hvor opptaket skjer via direktetilkobling (Wi-Fi Direct) med en smarttelefon med støtte for GPS-funksjon. Den lagrede stedsinformasjonen kan brukes med programvaren som følger med denne enheten. <p>“Registrere stedsinformasjonen” (☞ s. 92)</p>

Begreper som brukes i denne veiledningen: _____

- I denne veiledningen omtales betjening av berøringsskjermen som “trykk”.
- Selv om navnene på knappene på en smarttelefon omtales som “MENU” eller “RETURN”, kan dette variere fra smarttelefon til smarttelefon.

Se også bruksanvisningen for din smarttelefon.

Bruksmiljø

For å se bildet på kameraet via en smarttelefon, og overføre videoer/ stillbilder, må følgende krav oppfylles.

Android Smarttelefon og nettbrett

- 1 OS: Android 2.3 eller høyere
(Det garanteres ikke at denne enheten fungerer med alle modeller).
- 2 Støtter GPS-funksjon (for GPS-opptak)
- 3 Kan kobles til Internett eller Google Play ("Everio sync. 2" kreves for programvareinstallasjon)

iPhone/iPod touch

- 1 OS: iOS 5.1 eller høyere
(Det garanteres ikke at denne enheten fungerer med alle modeller).
- 2 Kan kobles til Internett eller "App Store™" (kreves for programvareinstallasjon)

Forholdsregler ved bruk av Wi-Fi

Forholdsregler for Wi-Fi-funksjon

- Funksjonen garanteres ikke på alle enheter.
- Denne funksjonen er ikke utviklet til forhindring av katastrofe eller kriminalitet.
- For å forebygge problemer i tilfelle du glemmer å slå av strømmen, vil enheten automatisk slå seg av etter 10 dager med kontinuerlig bruk.
- Hvis du lar LCD-skjermen stå åpen, er det lettere å motta radiobølger. Derfor anbefales det å åpne LCD-skjermen når du bruker Wi-Fi-funksjonen.
- Sikkerhet for trådløst LAN
En fordel med trådløst LAN er at det overfører informasjon ved hjelp av radiobølger i stedet for å bruke en LAN-kabel. Dermed er det mulig å etablere LAN-tilkoblingen innenfor området som dekkes av radiobølgene. Ettersom radiobølgene går gjennom gjenstander (som f.eks. vegger) innenfor området de dekker, kan det imidlertid oppstå sikkerhetsproblemer som f.eks. oppsporing av overføring eller ulovlig tilgang hvis sikkerhetsinnstillingene ikke konfigureres.
Før du kobler til nettverket i et trådløst LAN-miljø, les gjennom bruksanvisningen for den trådløse LAN-enheten som brukes, og konfigurere sikkerhetsinnstillingene deretter. Hvis du ikke gjør det, kan det være fare for at personlig informasjon som f.eks. brukernavn, passord og innholdet i e-postene oppsnappes, eller ulovlig tilgang til nettverket.
- På grunn av designen til et trådløst LAN skal du være klar over at sikkerheten kan brytes ved uvanlige eller uforutsette midler.
- For mer informasjon om trådløst LAN og nettverkssikkerhet ta kontakt med produsenten av den trådløse LAN-enheten.
- JVC er ikke ansvarlig for sikkerhetsproblemer, feil, skader eller tap som skyldes bruken av denne funksjonen.
- Wi-Fi-funksjonen er ikke tilgjengelig under vann.

Radiobølger som brukes av produktet

Dette produktet anvender radiobølger i ISM-båndet (2,4 GHz). Selv om det ikke er nødvendig med en radiostasjonslisens for å bruke dette produktet, vær oppmerksom på følgende.

■ Bruk ikke produktet nære følgende steder.

- Industrielt, vitenskapelig eller medisinsk utstyr, så som mikroovner og pacemakere
- Industrielt, vitenskapelig eller medisinsk utstyr, så som mikroovner og pacemakere
- Spesifiserte laveffekts radiostasjoner (radiostasjonslisens ikke påkrevet)
- Bluetooth apparater

Enheter som ovennevnte utstyr anvender samme frekvensbånd som Wi-Fi. Bruk av dette produktet nære ovennevnt utstyr kan føre til interferens fra radiobølger, og dermed resultere i kommunikasjonssvikt eller lavere kommunikasjonshastighet. Slå av strømmen til enheter som ikke brukes hvis dette skulle skje.

■ Bruk ikke dette produktet nære et TV- eller radioapparat.

TV- og radioapparater anvender et annet frekvensbånd enn Wi-Fi, og har derfor ingen innvirkning på kommunikasjonen med dette produktet eller TV-/radioapparatet.

Dersom et TV-/radioapparat imidlertid plasseres i nærheten av et Wi-Fi-produkt, kan elektromagnetiske bølger fra Wi-Fi-produktet føre til lyd- eller bildestøy på TV-en/radioen.

- Det kan hende at kommunikasjon ikke kan utføres tilfredsstillende nærme radioutstyr eller sendestasjoner. Hvis dette forekommer, må lokasjonen endres tilsvarende.

■ Radiosignaler kan ikke trenge gjennom forsterket stål, metall eller betong.

Radiobølgene som brukes av dette produktet kan ikke trenge gjennom forsterket stål, metall eller betong.

Det kan bli vanskelig å opprette kommunikasjon dersom to rom eller etasjer er separert av disse materialene.

* Kommunikasjonen kan også bli svakere når personer eller kroppsdeler er mellom Wi-Fi-enhetene.

■ Ikke koble til trådløse nettverk som du ikke har autorisasjon til.

En slik tilkobling kan bli betraktet som uautorisert tilgang og det kan bli tatt rettslige skritt mot deg.

■ Ikke bruk Wi-Fi-funksjonen utenfor kjøpslandet.

Avhengig av land, kan det være restriksjoner i bruken av radiobølger, og enhver overtredelse kan være straffbar.

Eksportere/Ta enheten med til utlandet

Tillatelse fra USAs stat kan være påkrevd hvis enheten tas med til et land som av USA er underlagt eksportkontroll (f.eks. Cuba, Irak, Nord-Korea, Iran, Rwanda og Syria. Pr. desember 2012).

For mer informasjon, ta kontakt med den amerikanske ambassadens handelsavdeling.

Bildeovervåking via direkte tilkobling (DIRECT MONITORING)

Du kan kontrollere bildet som er fanget på kameraet via direkte tilkobling (Wi-Fi Direct) med en smarttelefon, uten at du behøver et tilgangspunkt (trådløs LAN-ruter).

- Opptak av videoer og stillbilder kan skje under overvåking.

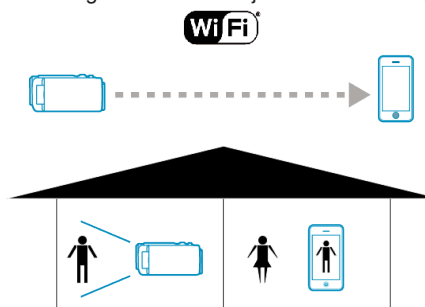

ADVARSEL :

- Denne funksjonen er ikke utviklet til forhindring av katastrofe eller kriminalitet.
- For å forebygge problemer i tilfelle du glemmer å slå av strømmen, vil enheten automatisk slå seg av etter 10 dager med kontinuerlig bruk.
- Når du ikke overvåker fra en smarttelefon, er kameraets fokus fast.
- Selv ved overvåking fra en smarttelefon vil kameraets fokus være fastlåst hvis det ikke har vært i bruk i mer enn tre timer. (Fokus fungerer igjen når kameraet betjenes).
- Du kan kanskje ha vanskeligheter med å etablere en tilkobling via direkte overvåking i et miljø hvor kameraet plasseres på avstand fra smarttelefonen. I dette tilfellet kobler du til ved hjelp av tilgangspunktet (trådløs LAN-ruter).

“Bildeovervåking via et tilgangspunkt hjemme (INDOOR MONITORING)”
(s. 89)

- Avhengig av enheten som brukes eller tilkoblingsmiljøet kan det ta litt tid å opprette en forbindelse.

Dette trenger du

- Smarttelefon
(Wi-Fi som er kompatibel med WPA2 er nødvendig.)

Innstillinger som må gjøres på forhånd

Konfigurer kameraet og smarttelefonen ved å utføre de følgende operasjonene.

For smarttelefoner med WPS-støtte kan du se “Wi-Fi-beskyttet oppsett (WPS)”.

*WPS er en metode for trådløs tilkobling av kamera og smarttelefon ved hjelp av noen enkle knappetrykk.

Koble smarttelefonen direkte til kameraet (Wi-Fi Direct)

Koble smarttelefonen direkte (Wi-Fi Direct) til kameraet ved hjelp av én av følgende metoder.

■ Koble til med Wi-Fi-passordet

- 1 Trykk på "MENU".
(Betjening på dette kameraet)
Still kameraet til opptaksmodus.

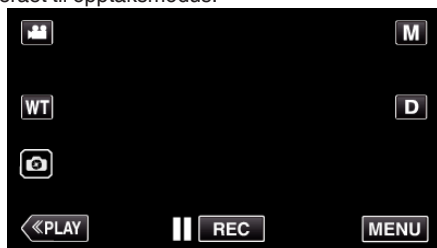

- Hovedmenyen vises.

- 2 Trykk på "Wi-Fi" (Wi-Fi)-ikonet.
(Betjening på dette kameraet)



- 3 Trykk på "DIRECT CONNECTION" (Wi-Fi)-ikonet i "Wi-Fi"-menyen.
(Betjening på dette kameraet)

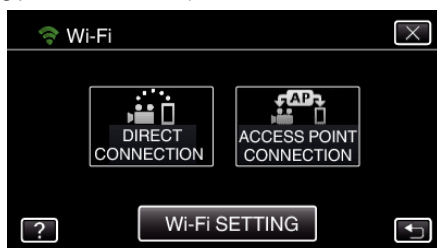

- Når "50p" er valgt som "SYSTEM SELECT", vises det følgende, og opptaksmodus byttes til 50i-modus.

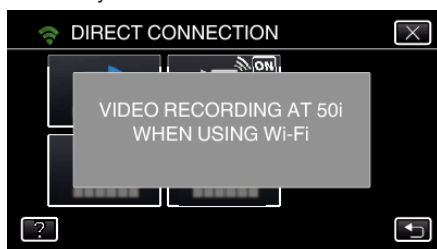

- 4 Kontroller at SSID og PASS vises på kameraskjermen.



- 5 Velg SSID i trinn 4 via skjermen for valg av Wi-Fi-nettverk på smarttelefonen, og skriv deretter PASS på passordskjermen.
(Betjening på smarttelefonen)



- For detaljer om hvordan du kobler smarttelefonen til et Wi-Fi-nettverk, se bruksanvisningen for enheten i bruk.
- 6 En tilkobling blir opprettet, og Wi-Fi vises på kameraskjermen.



■ Tilkobling med Wi-Fi-beskyttet oppsett (WPS)

- 1 Trykk på "MENU".
(Betjening på dette kameraet)
Still kameraet til opptaksmodus.

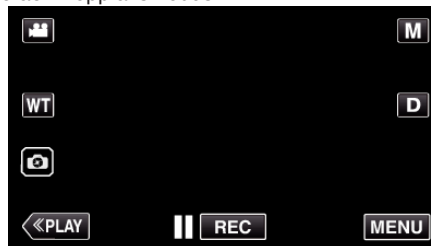

- Hovedmenyen vises.

- 2 Trykk på "Wi-Fi" (Wi-Fi)-ikonet.
(Betjening på dette kameraet)

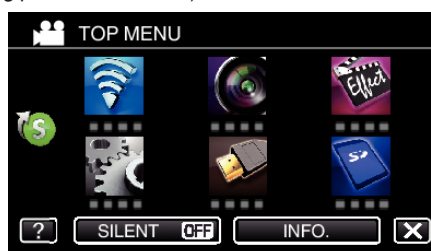

- 3 Trykk på "DIRECT CONNECTION" (Wi-Fi)-ikonet i "Wi-Fi"-menyen.
(Betjening på dette kameraet)



- Når "50p" er valgt som "SYSTEM SELECT", vises det følgende, og opptaksmodus byttes til 50i-modus.



- Trykk på "WPS".
(Betjening på dette kameraet)



- Aktiver WPS på smarttelefonen innen to minutter.
(Betjening på smarttelefonen)



- For å aktivere WPS, se bruksanvisningen til den aktuelle enheten:

- En tilkobling blir opprettet, og  vises på kameraskjermen.



Overvåke bildene fra en smarttelefon

Smarttelefon (Android / iPhone)

NB! :

- Før denne funksjonen brukes, må en smarttelefon-applikasjon være installert på smarttelefonen.

"Installere smarttelefon-applikasjoner" (s. 99)

- Start "Everio sync. 2" på smarttelefonen etter at DIRECT CONNECTION er valgt.



- Trykk på "DIRECT MONITORING".



- Opptaksskjermen vises.



- Betjening via smarttelefon
"Bruke Smarttelefon-applikasjoner" (s. 99)

Bildeovervåking via et tilgangspunkt hjemme (INDOOR MONITORING)

Koble sammen kameraet og smarttelefonen trådløst via et tilgangspunkt (trådløs LAN-ruter) som har blitt stilt inn hjemme. Du kan overvåke bildene som er fanget på kameraet fra smarttelefonen som er koblet til.

- Opptak av videoer og stillbilder kan skje under overvåking.

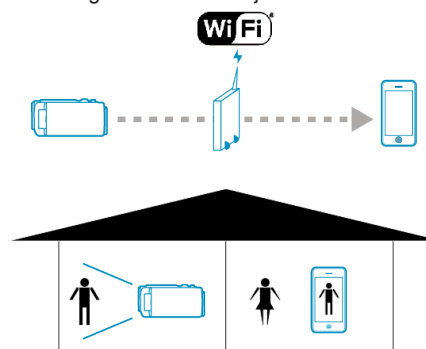

ADVARSEL :

- Denne funksjonen er ikke utviklet til forhindring av katastrofe eller kriminalitet.
- For å forebygge problemer i tilfelle du glemmer å slå av strømmen, vil enheten automatisk slå seg av etter 10 dager med kontinuerlig bruk.
- Når du ikke overvåker fra en smarttelefon, er kameraets fokus fast.
- Selv ved overvåking fra en smarttelefon vil kameraets fokus være fastlåst hvis det ikke har vært i bruk i mer enn tre timer. (Fokus fungerer igjen når kameraet betjenes).

Dette trenger du

- Smarttelefon
- Tilgangspunkt (trådløs LAN-ruter)
Bruk et produkt som har en Wi-Fi-sertifiseringslogo.

NB! :

- Du kan oppleve tilkoblingsproblemer eller langsomme tilkoblinger, avhengig av tilgangspunktet (trådløs LAN-ruter) og signalstyrken.

Betjeningsmetode

Koble kameraet til et tilgangspunkt (trådløs LAN-ruter).



Koble kameraet til tilgangspunktet ved hjelp av en av de følgende metodene.

■ Registrering av Wi-Fi-beskyttet oppsett (WPS)

Følg operasjonene under hvis tilgangspunktet (trådløs LAN-ruter) støtter WPS.

- 1 Trykk på "MENU".
(Betjening på dette kameraet)

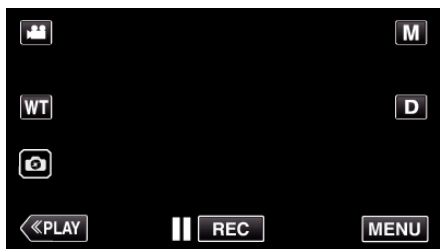

- Hovedmenyen vises.

- 2 Trykk på "Wi-Fi" (Wi-Fi-ikonet).
(Betjening på dette kameraet)

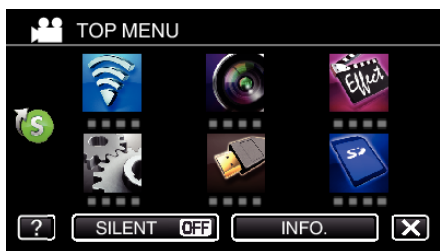

- 3 Trykk på "Wi-Fi SETTING".
(Betjening på dette kameraet)

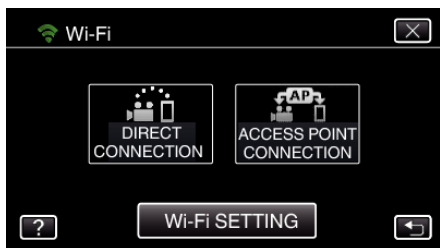

- 4 Trykk på "ACCESS POINTS".
(Betjening på dette kameraet)

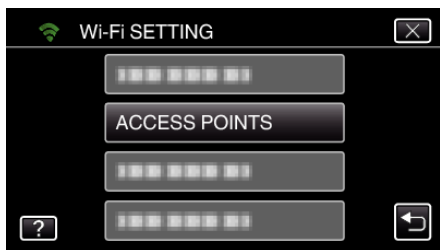

- 5 Trykk på "ADD".
(Betjening på dette kameraet)

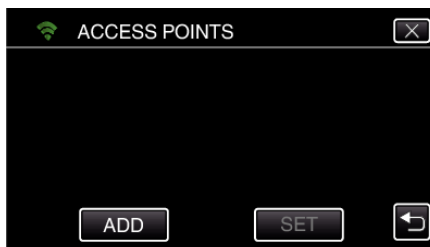

- 6 Trykk på "EZ REGISTRATION WPS".
(Betjening på dette kameraet)

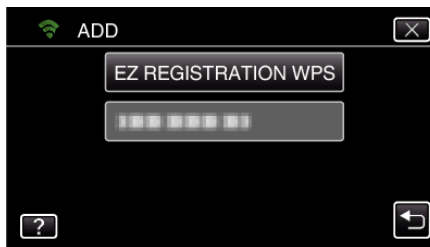

- 7 Aktiver tilgangspunktets WPS (trådløs LAN-ruter) innen 2 minutter.
 - For å aktivere WPS, se bruksanvisningen til den aktuelle enheten:
- 8 Etter at registreringen er fullført, trykker du på "OK" på kameraskjermen.
(Betjening på dette kameraet)



- 9 Velg tilgangspunktet, og trykk på "SET".



- Hvis flere tilgangspunkter er registrert, trykk på tilgangspunktet som skal brukes og trykk deretter på "USE".
- For å slette tilgangspunktet som er registrert, trykker du på tilgangspunktet og trykker deretter på "DELETE".
- Følgende registreringsmetoder er også tilgjengelige.
"Registrere tilgangspunkt ved bruk av WPS PIN" (s. 97)
"Registrere tilgangspunkt manuelt" (s. 126)

Koble smarttelefon til tilgangspunkt (trådløs LAN-ruter)



- Koble smarttelefonen til tilgangspunktet (trådløs LAN-ruter) hjemme.
- Se bruksanvisningen til den aktuelle enheten eller tilgangspunktet (trådløs LAN-ruter) for mer informasjon om tilkobling.
- Denne innstillingen er ikke nødvendig hvis smarttelefonen allerede har blitt koblet til tilgangspunktet (trådløs LAN-ruter) hjemme.

Overvåke bildene ved å koble til smarttelefonen og kameraet



- Installer "Everio sync. 2" på smarttelefonen på forhånd.
- "Installere smarttelefon-applikasjoner" (s. 99)

■ Betjening på dette kameraet

- 1 Trykk på "MENU".
(Betjening på dette kameraet)

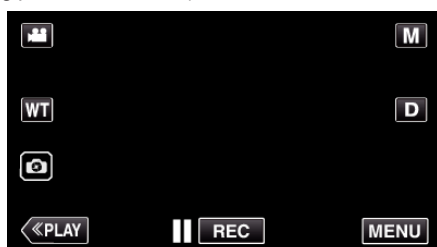

- Hovedmenyen vises.

- 2 Trykk på "Wi-Fi" (Wi-Fi)-ikonet.
(Betjening på dette kameraet)



- 3 Trykk på "ACCESS POINT CONNECTION".
(Betjening på dette kameraet)



- 4 Det følgende vises når kameraet kobles til tilgangspunktet.



■ Betjening på smarttelefonen

- 1 Start "Everio sync. 2" på smarttelefonen etter at INDOOR MONITORING er valgt.

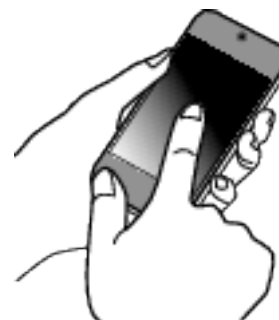

- 2 Trykk på "INDOOR MONITORING".



- 3 Logg på med ditt brukernavn og passord.
(hvis du ikke kan få autentifikasjon)

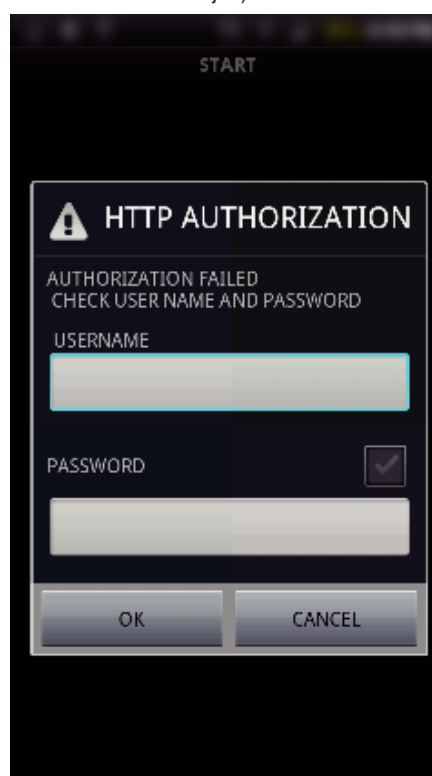

- Brukernavnet er "everio" og standardpassordet er "0000".
- Det er nødvendig å generere en QR-kode for å endre passordet.
"Opprette en QR-kode" (☞ s. 119)

4 Opptaksskjermen vises.



- Betjening via smarttelefon
"Bruke Smarttelefon-applikasjoner" (☞ s. 99)

Registrere stedsinformasjonen

Du kan ta opp stedsinformasjon om stedet hvor opptaket skjer via direktetilkobling (Wi-Fi Direct) med en smarttelefon.

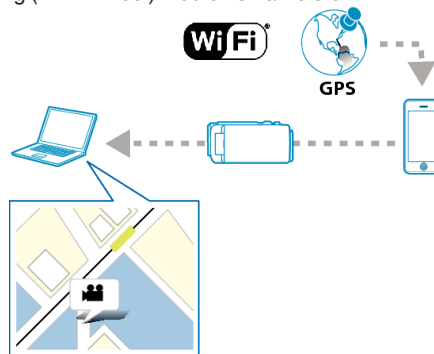

NB! :

- For å få stedsinformasjonen må du koble smarttelefon til kameraet og starte smarttelefon-applikasjonen.
I tillegg må du stille inn "LOC INFO TRANS INT" for smarttelefon-applikasjonen.
"Innstillinger for smarttelefon-applikasjon" (☞ s. 108)
- Aktiver først GPS-funksjonen på smarttelefonen.
- Den lagrede stedsinformasjonen kan brukes med programvaren som følger med denne enheten.

Dette trenger du

- Smarttelefon

Innstillinger som må gjøres på forhånd

Konfigurer kameraet og smarttelefonen ved å utføre de følgende operasjonene.

For smarttelefoner med WPS-støtte kan du se "Wi-Fi-beskyttet oppsett (WPS)".

*WPS er en metode for trådløs tilkobling av kamera og smarttelefon ved hjelp av noen enkle knappetrykk.

■ Koble til med Wi-Fi-passordet

- 1 Trykk på "MENU".
(Betjening på dette kameraet)
Still kameraet til opptaksmodus.

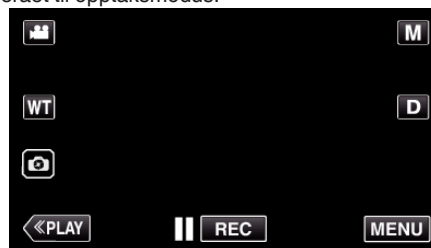

- Hovedmenyen vises.

- 2 Trykk på "Wi-Fi" (Wi-Fi-ikonet).
(Betjening på dette kameraet)

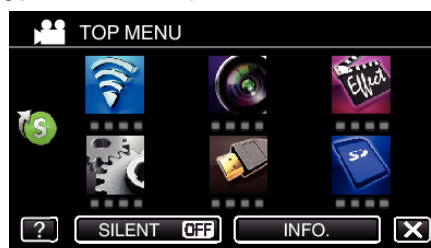

- 3 Trykk på "DIRECT CONNECTION" (Wi-Fi-ikonet) i "Wi-Fi"-menyen.
(Betjening på dette kameraet)



- Når "50p" er valgt som "SYSTEM SELECT", vises det følgende, og optaksmodus byttes til 50i-modus.



- Kontroller at SSID og PASS vises på kameraskjermen.



- Velg SSID i trinn 4 via skjermen for valg av Wi-Fi-nettverk på smarttelefonen, og skriv deretter PASS på passordskjermen. (Betjening på smarttelefonen)



- For detaljer om hvordan du kobler smarttelefonen til et Wi-Fi-nettverk, se bruksanvisningen for enheten i bruk.

- En tilkobling blir opprettet, og vises på kameraskjermen.



■ Tilkobling med Wi-Fi-beskyttet oppsett (WPS)

- Trykk på "MENU". (Betjening på dette kameraet)
Still kameraet til optaksmodus.

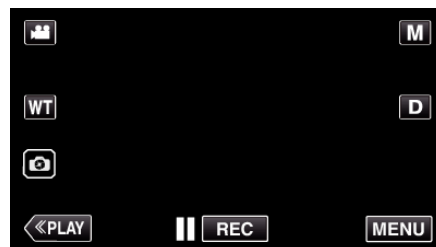

- Hovedmenyen vises.

- Trykk på "Wi-Fi" ()-ikonet. (Betjening på dette kameraet)

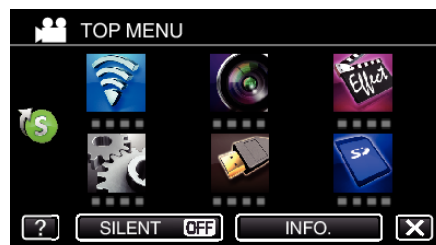

- Trykk på "DIRECT CONNECTION" ()-ikonet i "Wi-Fi"-menyen. (Betjening på dette kameraet)



- Når "50p" er valgt som "SYSTEM SELECT", vises det følgende, og optaksmodus byttes til 50i-modus.



- Trykk på "WPS". (Betjening på dette kameraet)



- Aktiver WPS på smarttelefonen innen to minutter. (Betjening på smarttelefonen)



- For å aktivere WPS, se bruksanvisningen til den aktuelle enheten:

6 En tilkobling blir opprettet, og  vises på kameraskjermen.



Betjeningsmetode

1 Aktiver GPS-funksjonen på smarttelefonen. (Betjening på smarttelefonen)



- Se bruksanvisningen til den aktuelle smarttelefonen for mer informasjon om bruk av den.

2 Start "Everio sync. 2" på smarttelefonen.



3 Trykk på "DIRECT MONITORING".



4 Overvåkingskjermen vises.



- For å endre tidsintervallet for innhenting av GPS-stedsinformasjon (AV-15 sek.), trykker du på .

"Innstillinger for smarttelefon-applikasjon" (s. 108)

5 Motta stedsinformasjonen (Visning på dette kameraet)



- Når GPS-stedsinformasjonen mottas fra smarttelefonen, vises et ikon () på kameraskjermen.

6 Starte opptak. (Betjening på dette kameraet)

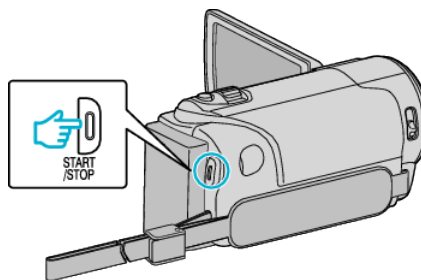

- Trykk på "START/STOP"-knappen for å starte et vanlig opptak.

NB! :

- Manuelt opptak kan ikke utføres.
- Det er ikke mulig å skifte til avspillingsmodusen.

Endre innstillingene

For å bruke Wi-Fi-funksjonen, kan det være nødvendig å foreta noen innstillinger på kameraet og smarttelefonen.

Menyinnstillinger

Innstilling	Detaljer
Wi-Fi SETTING	<p>Konfigurerer diverse innstillinger relatert til nettverket.</p> <ul style="list-style-type: none"> • SET FROM QR CODE Utfør Wi-Fi-innstillingen etter at kameraet leser QR-koden som genereres ved å følge instruksjonen i Detaljert brukerhåndbok. <p>“Bruke Wi-Fi ved å opprette en QR-kode” (☞ s. 115)</p> <ul style="list-style-type: none"> • ACCESS POINTS Legger til eller sletter et tilgangspunkt (trådløs LAN-ruter). <p>“Registrere tilgangspunkt ved bruk av Wi-Fi-beskyttet oppsett (WPS).” (☞ s. 96) “Registrere tilgangspunkt ved bruk av WPS PIN” (☞ s. 97)</p> <ul style="list-style-type: none"> • MAC ADDRESS (MAC-adresse) Viser MAC-adressen til kameraet. (Ovenstående viser MAC-adressen ved tilkobling til et tilgangspunkt, mens nedenstående viser adressen ved direkte tilkobling.) <p>“Kontrollere MAC-adressen til dette kameraet” (☞ s. 98)</p> <ul style="list-style-type: none"> • INITIALIZATION Setter nettverksinnstillingene tilbake til standardverdiene. <p>“Initialisere Wi-Fi-innstillingen” (☞ s. 98)</p>

• For å registrere et tilgangspunkt manuelt er det nødvendig å utføre QR-kodeinnstillingen.

“Registrere tilgangspunkt manuelt” (☞ s. 126)

Registrere tilgangspunkt ved bruk av Wi-Fi-beskyttet oppsett (WPS).

Følg operasjonene under hvis tilgangspunktet (trådløs LAN-ruter) støtter WPS.

- 1 Trykk på "MENU".
(Betjening på dette kameraet)

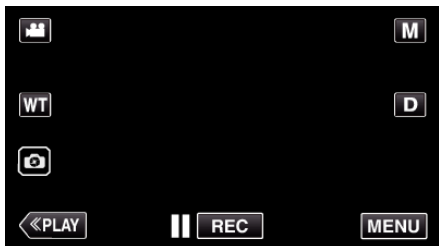

- Hovedmenyen vises.

- 2 Trykk på "Wi-Fi" (Wi-Fi)-ikonet.
(Betjening på dette kameraet)

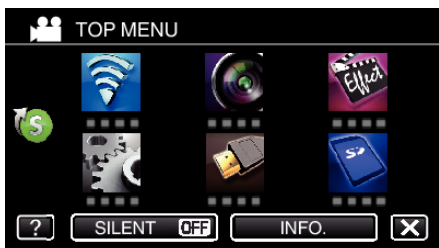

- 3 Trykk på "Wi-Fi SETTING".
(Betjening på dette kameraet)



- 4 Trykk på "ACCESS POINTS".
(Betjening på dette kameraet)

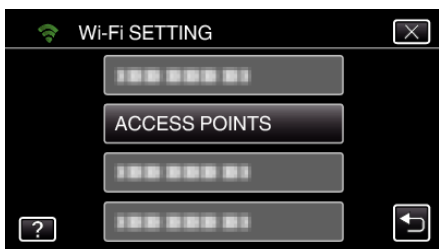

- 5 Trykk på "ADD".
(Betjening på dette kameraet)

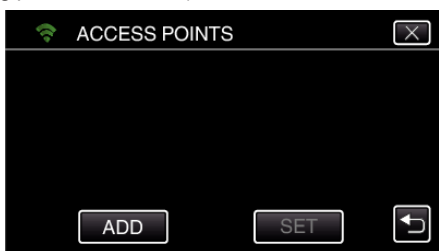

- 6 Trykk på "EZ REGISTRATION WPS".
(Betjening på dette kameraet)

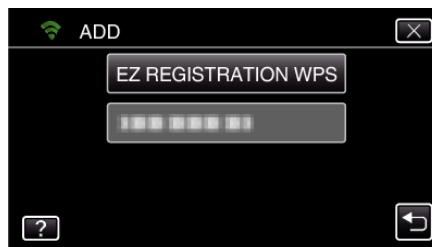

- 7 Aktiver tilgangspunktets WPS (trådløs LAN-ruter) innen 2 minutter.
 - For å aktivere WPS, se bruksanvisningen til den aktuelle enheten:
- 8 Etter at registreringen er fullført, trykker du på "OK" på kameraskjermen.
(Betjening på dette kameraet)



- 9 Velg tilgangspunktet, og trykk på "SET".

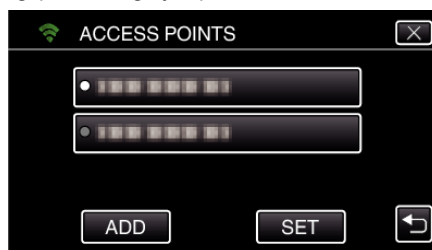

- Hvis flere tilgangspunkter er registrert, trykk på tilgangspunktet som skal brukes og trykk deretter på "USE".
- For å slette tilgangspunktet som er registrert, trykker du på tilgangspunktet og trykker deretter på "DELETE".

Registrere tilgangspunkt ved bruk av WPS PIN

- 1 Trykk på "MENU".
(Betjening på dette kameraet)

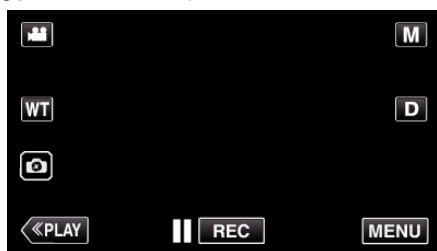

- Hovedmenyen vises.

- 2 Trykk på "Wi-Fi" (Wi-Fi-ikonet).
(Betjening på dette kameraet)



- 3 Trykk på "Wi-Fi SETTING".
(Betjening på dette kameraet)

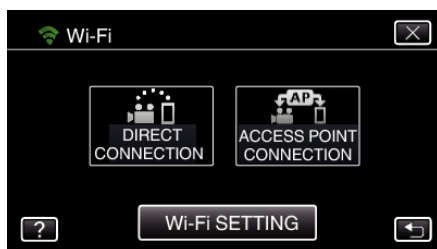

- 4 Trykk på "ACCESS POINTS".
(Betjening på dette kameraet)

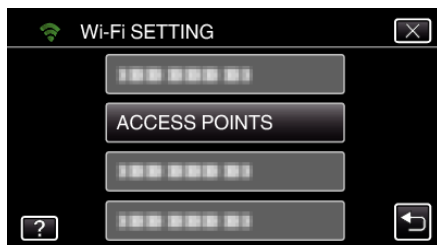

- 5 Trykk på "ADD".
(Betjening på dette kameraet)



- 6 Trykk på "WPS PIN".
(Betjening på dette kameraet)



- PIN-koden vises.

- 7 Skriv inn PIN-koden som vises på kameraet til tilgangspunktet (trådløs LAN-ruter).

- For detaljer om hvordan du skriver inn PIN-koden, se i bruksanvisningen til det aktuelle apparatet.

- 8 Trykk på "START".
(Betjening på dette kameraet)



- Trykk på "START" etter at du har skrevet inn PIN-koden til tilgangspunktet (den trådløse LAN-ruteren).
(Tilkobling kan ikke bli etablert dersom du trykker på "START" før du skriver inn koden.)

- 9 Etter at registreringen er fullført, trykker du på "OK" på kameraskjermen.
(Betjening på dette kameraet)



- 10 Velg tilgangspunktet, og trykk på "SET".

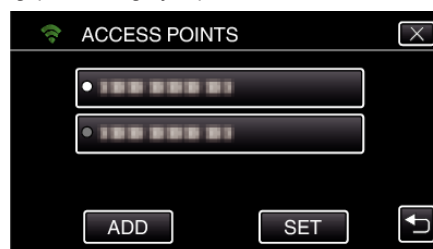

- Hvis flere tilgangspunkter er registrert, trykk på tilgangspunktet som skal brukes og trykk deretter på "USE".
- For å slette tilgangspunktet som er registrert, trykker du på tilgangspunktet og trykker deretter på "DELETE".

Kontrollere MAC-adressen til dette kameraet

Viser MAC-adressen til kameraet.

- 1 Trykk på "MENU".
(Betjening på dette kameraet)

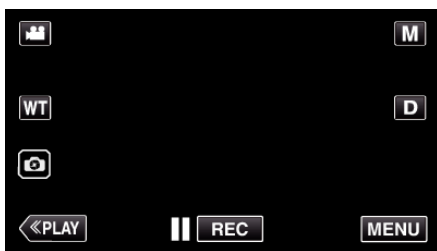

- Hovedmenyen vises.

- 2 Trykk på "Wi-Fi" (Wi-Fi-ikonet).
(Betjening på dette kameraet)

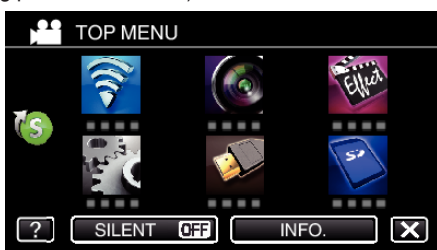

- 3 Trykk på "Wi-Fi SETTING".
(Betjening på dette kameraet)

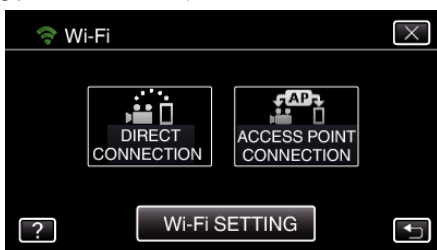

- 4 Trykk på "MAC ADDRESS".
(Betjening på dette kameraet)

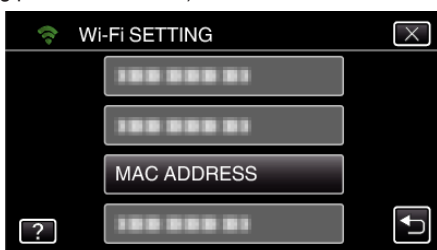

- MAC-adressen til kameraet vises.
(Over ser du adressen ved direkte tilkobling, mens under vises MAC-adressen ved tilkobling til et tilgangspunkt.)
- Trykk på "SET" etter innstillingen.
- Når du har sjekket, trykker du på "SET".

Initialisere Wi-Fi-innstillinger

Setter Wi-Fi-innstillingene tilbake til standardverdiene.

- 1 Trykk på "MENU".
(Betjening på dette kameraet)

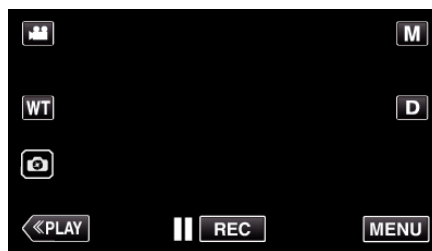

- Hovedmenyen vises.

- 2 Trykk på "Wi-Fi" (Wi-Fi-ikonet).
(Betjening på dette kameraet)

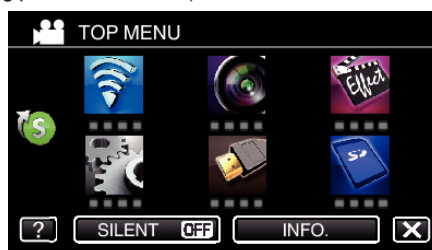

- 3 Trykk på "Wi-Fi SETTING".
(Betjening på dette kameraet)

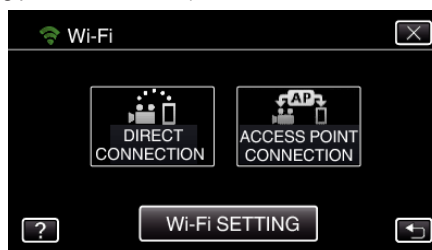

- 4 Trykk på "INITIALIZATION".
(Betjening på dette kameraet)

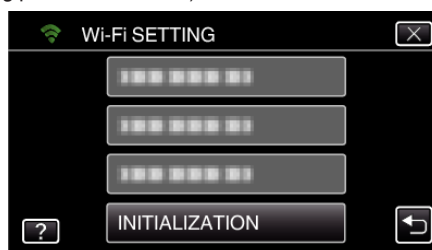

- 5 Trykk på "YES".
(Betjening på dette kameraet)



- For å avslutte, trykk på "NO".
- Når du trykker på "YES", tilbakestilles nettverksinnstillingene til sine standardverdier.

Bruke Smarttelefon-applikasjoner

- Ved å installere smarttelefon-programvaren "Everio sync. 2" kan bilder på kameraet sjekkes fra avstand, og det er mulig å ta opp videoer/stillbilder og zoome inn på dem.
- Du kan også sende bilder som er tatt opp med kameraet, til smarttelefonen via Wi-Fi og se bildene på den eller på et nettbrett.

Installere smarttelefon-applikasjoner



Android Smarttelefon

- 1 Trykk på "PLAY STORE" i applikasjonslisten.
- 2 Søk etter applikasjonen "Everio sync. 2".
- 3 Trykk på applikasjonen "Everio sync. 2".
 - Detaljert informasjon om applikasjonen vises.
- 4 Trykk på "INSTALL".
 - For applikasjoner som har tilgang til data eller funksjoner på denne enheten, vises et skjermbilde med dataene eller funksjonene som blir brukt.
- 5 Bekreft innholdet og trykk på "DOWNLOAD".
 - Nedlastingen starter.

Sletting av applikasjonen

- 1 Trykk på "PLAY STORE" i applikasjonslisten.
- 2 Trykk på menyknappen og deretter "My apps".
- En liste over tidligere nedlastede applikasjoner vises.
- 3 Trykk på applikasjonen "Everio sync. 2".
- 4 Trykk på "Uninstall" og deretter "OK".

NB! :

Spesifikasjonene for Google Play kan endres uten forvarsel. Se hjelpefilen for Google Play for mer informasjon om bruk.

iPhone/iPod touch

- 1 Trykk på "App Store" på startskjermen.
- 2 Søk etter applikasjonen "Everio sync. 2".
 - Søk etter applikasjonen iPhone.
- 3 Trykk på applikasjonen "Everio sync. 2".
 - Detaljert informasjon om applikasjonen vises.
- 4 Trykk på "FREE" → "INSTALL".
 - Skriv inn passordet ditt på skjermbildet for passordangivelse.
 - Nedlastingen starter.
 - Den nedlastede applikasjonen blir automatisk lagt til på startskjermbildet.

Sletting av applikasjonen

- 1 Trykk på og hold inne applikasjonen "Everio sync. 2" på startskjermen.
- 2 Trykk på X for å bekrefte slettingen.

NB! :

Spesifikasjonene for App Store™ kan endres uten forvarsel. Se hjelpefilen for App Store™ for mer informasjon om bruk.

Betjene smarttelefon-applikasjonene

- Skjermindikasjoner
- "Skjermindikasjoner" (s. 99)
- Overføre videoer

"Overføre videoer (AVCHD-format)" (s. 103)

- Overføre stillbilder

"Overføre stillbilder" (s. 106)

- Endre innstillingene

"Innstillinger for smarttelefon-applikasjon" (s. 108)

Skjermindikasjoner

Startskjerm

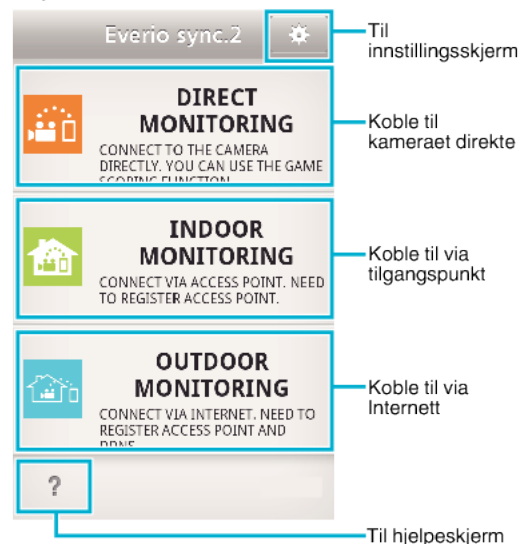

Opptaksskjerm

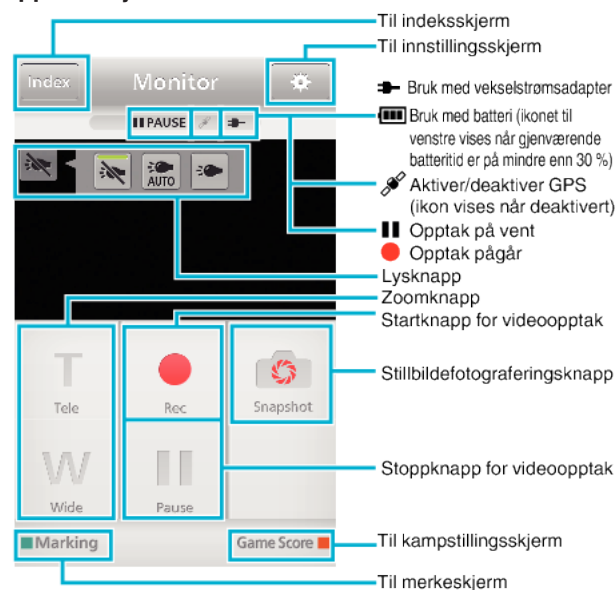

■ Startskjerm (AVCHD-video/stillbilde)



■ Overføringsskjerm

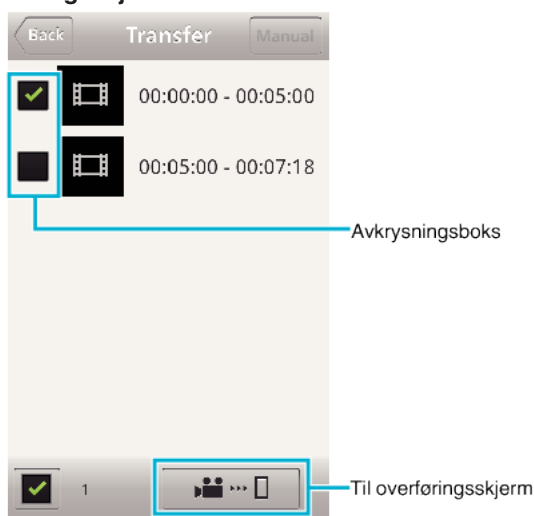

■ Kampstillingsskjerm



ADVARSEL :

- “Everio sync. 2” for iPhone kan ikke brukes når iPhone er koblet til mobiltelefonnettet. Hvis du vil bruke denne funksjonen, koble til kameraet eller et tilgangspunkt via Wi-Fi.

Bruke merker

Legg inn et merke for å gjøre det enklere å finne scenen senere.

■ Felles for Android og iOS

1 Trykk på “Marking” under opptak av videoen.

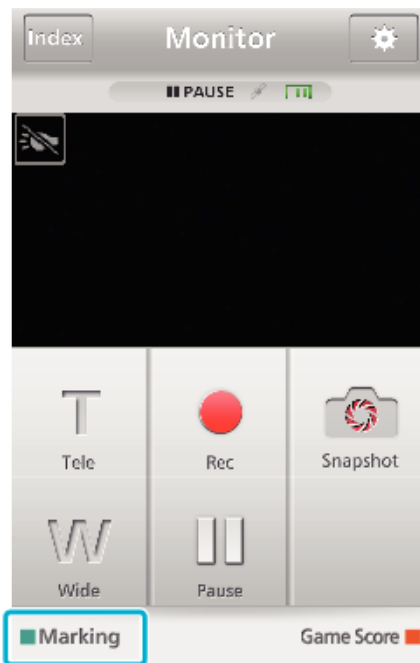

2 Trykk på merkeikonet (🚩) i scenen du vil merke.



- Når en scene er merket, er det ikke mulig å lage neste merke før etter 5 sekunder.
- Trykk på “Monitor” for å gå tilbake til overvåkings skjermen.

■ Kameraskjermen under merking

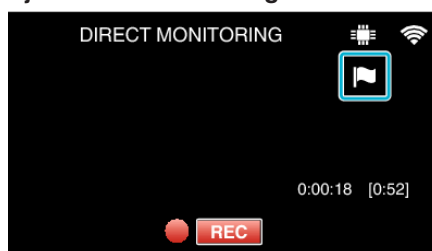

- Merkeikonet vises når en scene blir merket.

Bruke kampstilling

Du kan legge inn stillingen i ulike sportsarrangementer i videobildene. I tillegg kan opptaksposisjonen merkes slik at det blir lettere å finne scener du vil se på senere.

■ Felles for Android og iOS

- 1 Trykk på "Game Score".

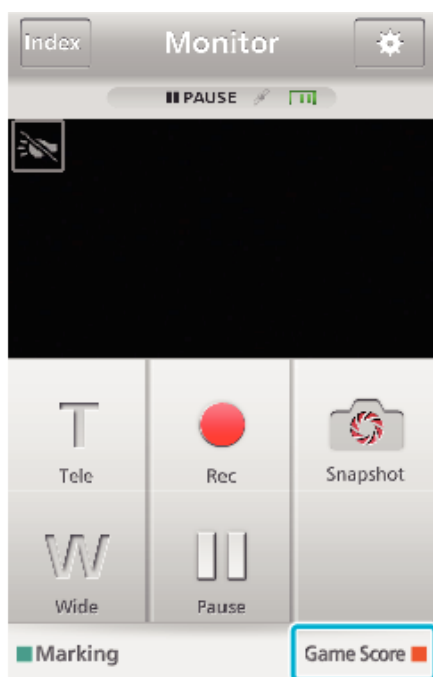

- 2 Trykk på resultatoversikten.



- Gå til trinn 5 for å bruke de samme laginnstillingene.

- 3 Trykk på "TEAM SELECTION".

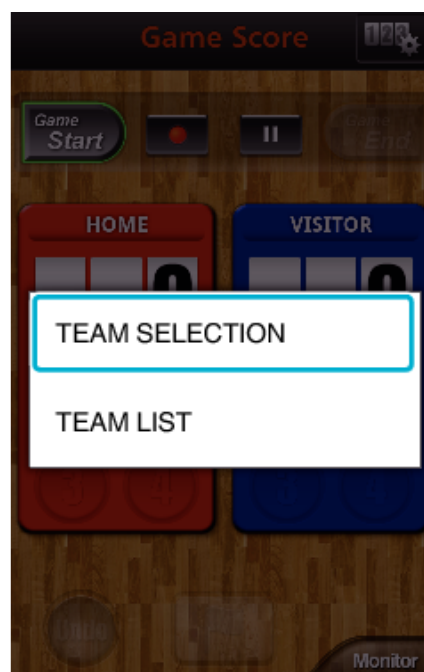

- Trykk på "TEAM LIST" for å endre lagnavn og draktfarge, samt legge til lag.

- 4 Velg laget, og trykk på "OK".

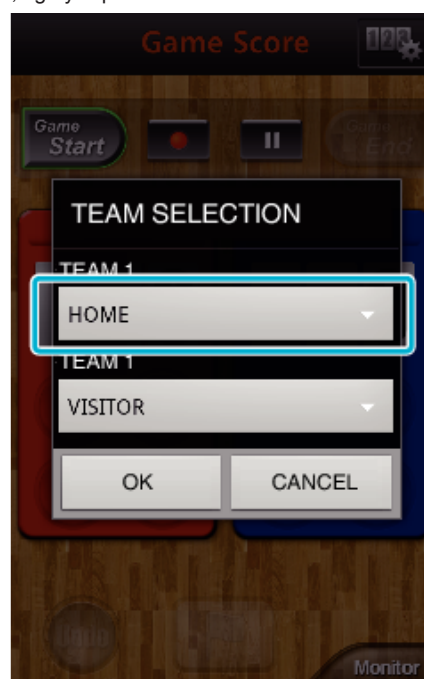

- 5 Trykk på ● for å begynne å ta opp videoen.



6 Når kampen er i gang, trykker du på "Game Start".



7 Trykk på et tall når du legger inn en stilling.



- Trykk på tallknappen for laget som har scoret.
- For å endre stillingen trykker du på resultatoversikten.
- Trykk på "Undo"-knappen for å avbryte det siste du har lagt inn i stillingen.
- Når stillingen er registrert, kan du ikke legge inn en ny oppføring før etter 5 sekunder.

8 Merk favorittscenene dine.



- Du kan merke favorittscenene dine ved å trykke på flaggikonet (🚩)
- Når en scene er merket, er det ikke mulig å lage neste merke før etter 5 sekunder.

9 Når kampen er i over, trykker du på "Game End".



- Trykk på "OK" hvis "DO YOU WANT TO EXIT?" vises.
- Når kampen er over, fortsetter videoopptaket til du avslutter det.
- Trykk på "Monitor" for å gå tilbake til overvåkings skjermen i trinn 1.

NB! :

- Lagnavn og draktfarge samt skjermbakgrunnen kan velges før opptak.
- Velg resultatknappen avhengig av typen kamp du skal ta opp.
- Den neste stillingen blir ikke registrert før 5 sekunder etter merkingen. Men stillingen kan registreres rett etter merkingen ved å endre stillingsinnstillingen.

"Innstillinger for kampstilling" (s. 109)

■ Kameraskjermen under registrering av stillingen

- 1 Lagnavn og stilling
Lagnavn kan angis før opptaket. (bruk bokstaver og tall)
"Innstillinger for kampstilling" (s. 109)
- 2 Ikon for stillingsregistrering

Overføre videoer (AVCHD-format)

Overføre videoer tatt opp i AVCHD-format til smarttelefonen.

ADVARSEL :

- Videoer tatt opp med "SYSTEM SELECT" stilt inn på "50p" kan ikke overføres.
- Videoen som skal sendes videre, er konvertert til følgende format.

Del	Detaljer	
System	MP4	
Video	Kodek	H. 264/MPEG-4 AVC Baseline Profile
	Oppløsning * Bithastigheten er oppgitt i ()	640 x 360 (1 Mbps)
	Bildefrekvens	25 p
Lyd	Kodesystem	AAC
	Samplingsfrekvens	48 kHz
	Bit	16 bit
	Antall kanaler	2 kanaler

- 1 Start "Everio sync. 2" på smarttelefonen.



- Start applikasjonen etter at du har bekreftet at smarttelefonen er koblet til dette kameraet.

- 2 Velg tilkoblingstypen til kameraet.



- Trykk på den gjeldende tilkoblingstypen.
- Opptaksskjermen vises.

- 3 Trykk på "Index".

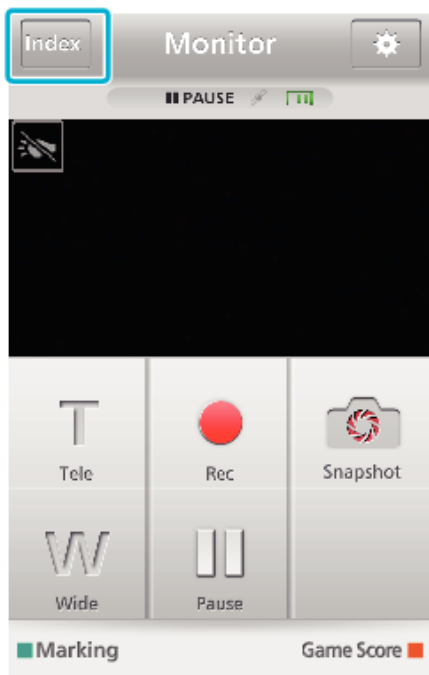

4 På indeksskjermen trykker du på bildene du vil overføre.



- Bekreft at "AVCHD"-fanen vises nederst på skjermen.

5 Filer vises som delte etter en bestemt lengde. Sett merket (1) på filene som skal overføres, og trykk på overføringsmerkeikonet (2) nederst til høyre.

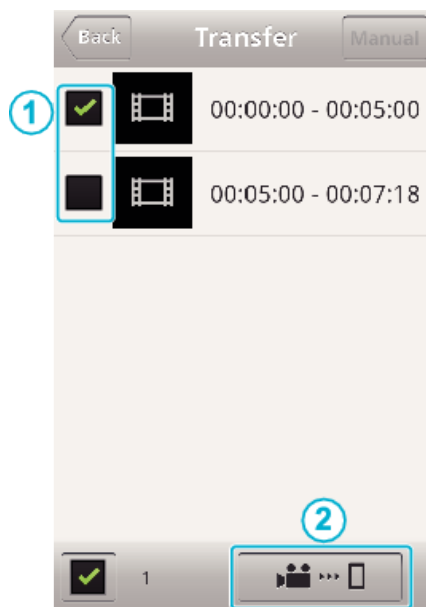

- Antallet valgte bildefiler er angitt ved siden av merket nederst til venstre.
- Se instruksjonene under for å angi lengden på videoen du overfører. "Innstillinger for smarttelefon-applikasjon" (s. 108)

6 Trykk på "TRANSFER".

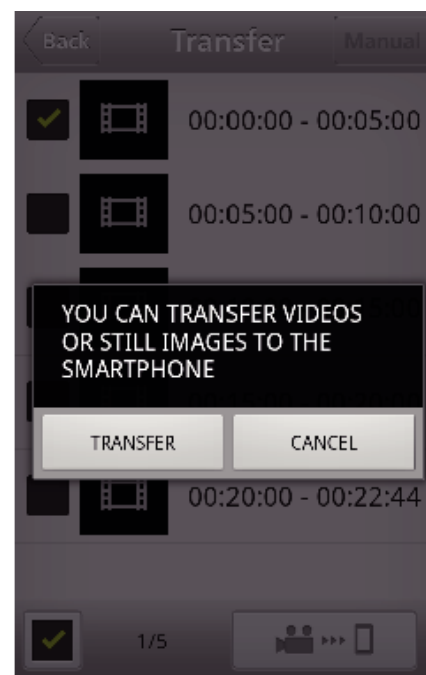

- Trykk på "CANCEL" for å avbryte operasjonen.

7 "TRANSFER" starter.

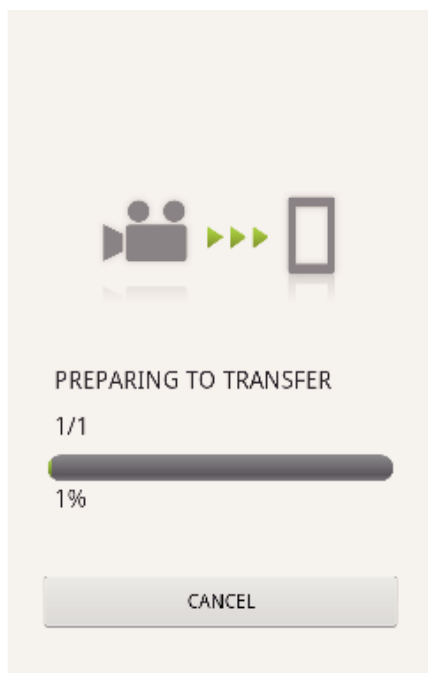

- Trykk på “+”/“-” for å angi startpunkt for videooverføringen (minutter/ sekunder).
- Lengden på den overførte videoen kan justeres med glidebryteren.
- Jo lenger den overførte videoen angis som, desto lenger tar det å overføre videoen.

- Trykk på “CANCEL” for å avbryte operasjonen.

8 Etter at overføringen er fullført, trykker du på “OK”.

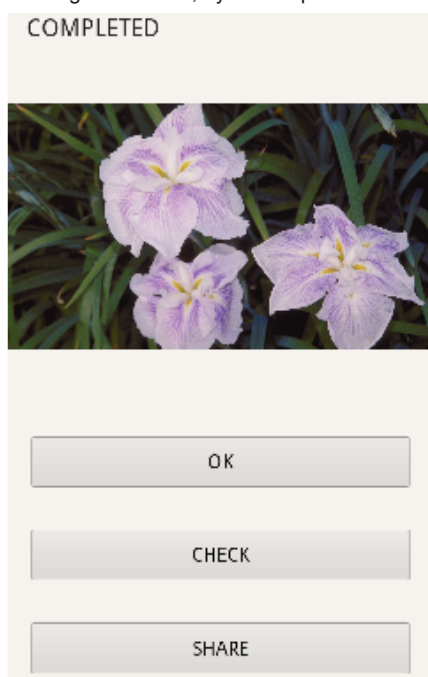

- For å spille av og kontrollere videoen trykker du på “CHECK”. (kun Android)
- For å laste opp videoen trykker du på “SHARE”. (kun Android)
Trykk på den ønskede tjenesten, og gå deretter videre til opplastingen.
For å kunne benytte deg av en tjeneste, må du først registrere deg.

■ Manuell overføring

Du kan angi lengden på den overførte videoen.

- 1 Trykk på “MANUAL” i trinn 5.
- 2 På startpunktet angir du starttidspunktet for videoen.
Angi lengden på videoen ved hjelp av glidebryteren. (10 til 300 sek)
- 3 Etter at innstillingen er bekreftet, trykker du på “TRANSFER” og deretter på “TRANSFER” en gang til.

Overføre stillbilder

Du kan overføre opptatte stillbilder til smarttelefonen din.

Hvis bildeforholdet til det originale stillbildet er 4:3, reduseres bildet med 1600 x 1200 under overføring.

Hvis bildeforholdet til det originale stillbildet er 16:9, reduseres bildet med 1920 x 1080 under overføring.

- 1 Start "Everio sync. 2" på smarttelefonen.



- Start applikasjonen etter at du har bekreftet at smarttelefonen er koblet til dette kameraet.

- 2 Velg tilkoblingstypen til kameraet.



- Trykk på den gjeldende tilkoblingstypen.
- Opptaksskjermen vises.

- 3 Trykk på "Index".

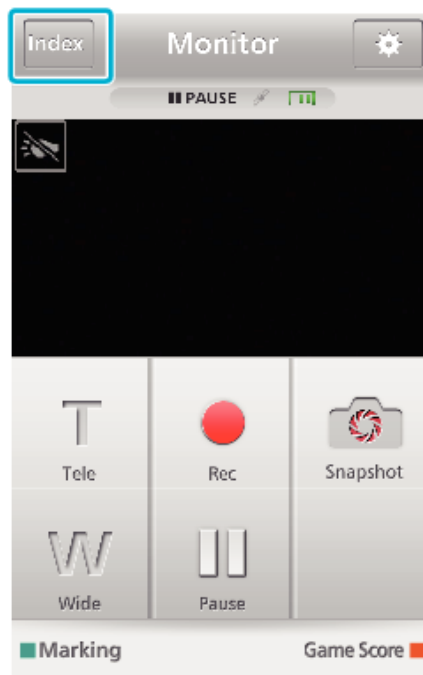



- 4 Velg "Still Image"-fanen nederst på skjermen, og trykk på indeksskjermen.

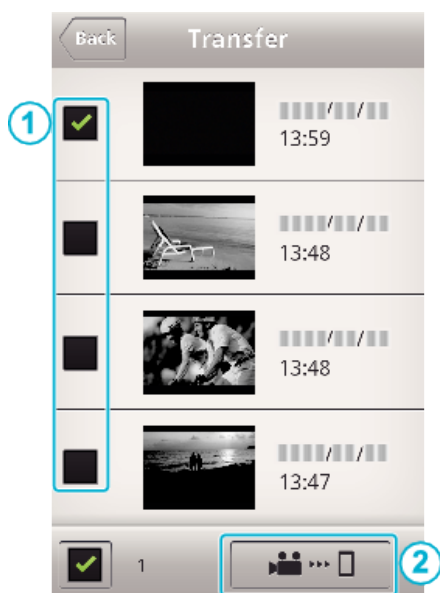

- Trykk på "Monitor" for å gå tilbake til overvåkingsskjermen.
- Trykk på ⚙ for å gå til innstillings skjermen.

- 5 Merk av i avkrysningsboksen (①) for stillbildene som skal overføres, og trykk på overføringsmerkeikonet (②) nederst til høyre.



- Trykk på "Monitor" for å gå tilbake til overvåkingsskjermen.
- Trykk på  for å gå til innstillingsskjermen.

6 Trykk på "TRANSFER".

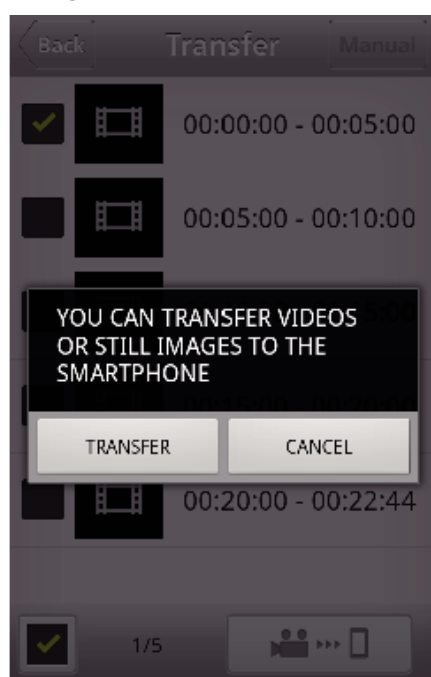

- Trykk på "CANCEL" for å avbryte operasjonen.

7 "TRANSFER" starter.

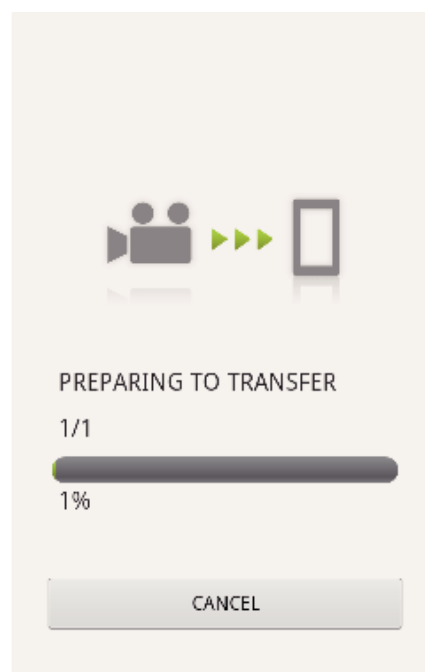

- Trykk på "CANCEL" for å avbryte operasjonen.

8 Etter at overføringen er fullført, trykker du på "OK".

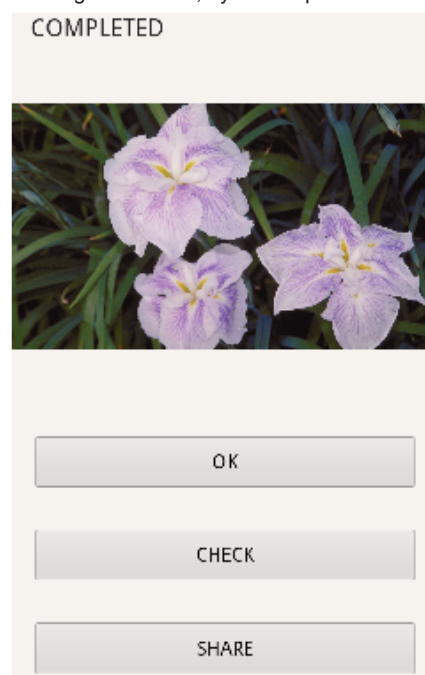

- For å spille av og kontrollere stillbildet trykker du på "CHECK". (kun Android)
- For å laste opp stillbildet trykker du på "SHARE". (kun Android)
Trykk på den ønskede tjenesten, og gå deretter videre til opplastingen.
For å kunne benytte deg av en tjeneste, må du først registrere deg.

Innstillinger for smarttelefon-applikasjon

Du kan endre innstillingene for smarttelefon-applikasjonene.

■ Felles for Android og iOS

1 Trykk på .

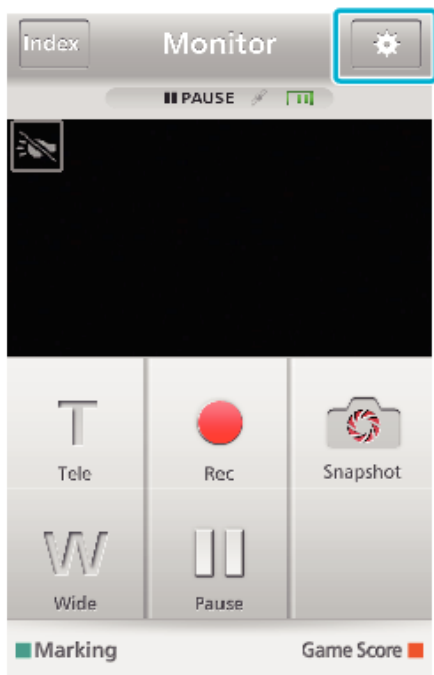

2 Trykk på ønsket innstilling.

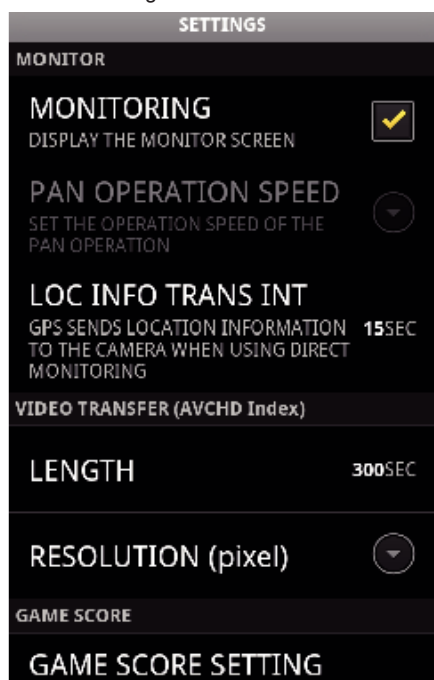

Del	Detaljer
MONITORING	Slår på/av skjermens overvåkingsfunksjon. (Merk av i avkrysningsboksen for å stille til "ON")
PAN OPERATION SPEED	Kan ikke brukes på denne enheten.
LOC INFO TRANS INT	Velg tidsintervallet for innhenting av GPS-stedsinformasjon ved direkte overvåking. (Av - 15 SEC)
VID LENGTH TO TRANS LENGTH	Still lengden på videoen som skal overføres til smarttelefonen. (10 - 300 SEC) Kun tilgjengelig for videoer i AVCHD-format.
VID SIZE TO TRANS	Kan ikke stilles inn på denne enheten. "640x360" vil stilles inn.
GAME SCORE SETTING	Angi registreringsmetodene for kampstillingen, samt laginformasjon. "Innstillinger for kampstilling" (☞ s. 109)
URL	Angi URL-en for kameraet som er koblet til smarttelefonen via trådløst nettverk.
HTTP AUTHORIZATION	Angi brukernavnet og passordet for INDOOR MONITORING/OUTDOOR MONITORING. Standard brukernavn er "everio" (fast) og passordet er "0000". Det er nødvendig å generere en QR-kode for å endre passordet. "Opprette en QR-kode" (☞ s. 119) "Opprette en QR-kode" (☞ s. 122)
CHANGE BACKGROUND COLOR	Velg bakgrunn.
NOT TO SLEEP MODE	Velg for å hindre at smarttelefonen går over i hvilemodus mens applikasjonen er i bruk. (Legg inn et merke for å deaktivere hvilemodusen.)
HELP	Viser hjelpefilen.
LICENSE AGREEMENT	Viser lisensavtalen for programvaren. (kun Android)

NB! :

- Når du kobler til INDOOR MONITORING/OUTDOOR MONITORING, vil du bli bedt om å skrive inn URL- eller HTTP-autorisasjon dersom disse ikke er skrevet inn eller er skrevet inn feil.

Innstillinger for kampstilling

Angi registreringsmetodene for kampstillingen, samt laginformasjon.

■ Felles for Android og iOS

1 Trykk på .

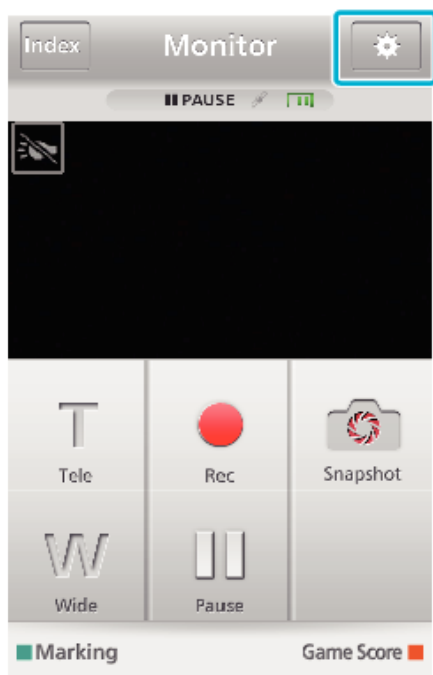

2 Trykk på "GAME SCORE SETTING".



3 Trykk på ønsket innstilling.

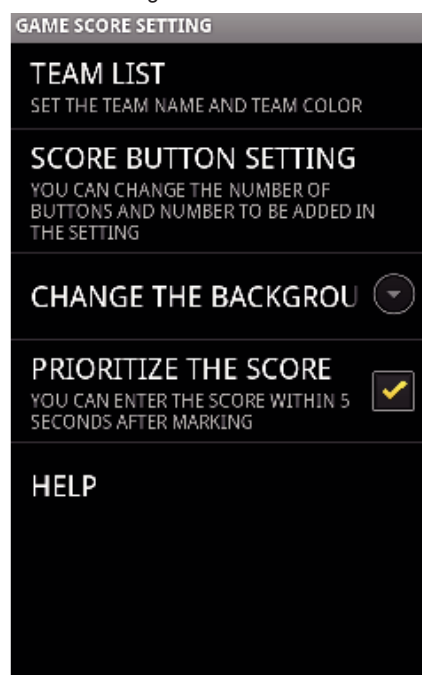

Del	Detaljer
TEAM LIST	Angi lagnavnet og draktfargen. For å vise "HOME" og "VISITOR" trykker du på ① "TEAM LIST". ② "TEAM NAME" og "TEAM COLOR" kan angis ved å trykke på hver av knappene. ③ Velg "TEAM NAME" for å vise skjermen hvor du kan angi lagnavn. Trykk på kolonnen for å angi lagnavnet, og trykk deretter "OK". ④ Velg "TEAM COLOR" ved å trykke på den ønskede fargen i fargepaletten. Trykk på +-knappen for å legge inn et nytt lag.
SCORE BUTTON SETTING	Trykk på "BUTTON SETTING" for å velge opptil 4 knapper. Hver tall angir stillingen som kan legges inn én gang. Velg knappen(e) avhengig av typen kamp.  (1-knapp) (2-knapp) (3-knapp) (4-knapp)
CHANGE BACKGROUND COLOR	Angi bakgrunnsfargen for stillingsskjermen.
PRIORITIZE THE SCORE	Stillingen kan legges inn innen 5 sekunder etter merkingen ved å krysse av i avkrysningsboksen. Merkeposisjonen blir imidlertid endret når stillingen blir registrert.
HELP	Viser hjelpefilen.

NB! :

- Når du registrerer lagnavnet, vises "⌘"-merket som legges inn med smarttelefonen, som "⌘" (omvendt skråstrek) på dette kameraet.
- Når du registrerer lag- og spillernavn, vises "⌘"-merket som legges inn med smarttelefonen, som "⌘" (omvendt skråstrek) på dette kameraet.

Feilsøking

Direkte overvåking

Problem	Handling
Kan ikke koble til kamera. (URL kreves)	<ul style="list-style-type: none"> • Sjekk om Wi-Fi-tilkoblingen etableres riktig. • Kontroller om Wi-Fi er koblet til "DIRECT-**EVERIO". • Kontroller om smarttelefonen er koblet til kameraet. • Forsøk på nytt etter du har slått kameraet og terminalen (smarttelefonen) av og på. • Hvis smarttelefonen støtter Wi-Fi Direct, forsøk å generere QR-koden og still inn "ENFORCED GROUP OWNER" på "OFF". Dette er "Tilkobling ved Wi-Fi-beskyttet oppsett (WPS)"-metoden.
Video eller lyd avbrytes eller forsinkes	<ul style="list-style-type: none"> • Hvis nettverkshastigheten er langsom, kan det hende at video og lyd avbrytes, eller at forsinkelsen blir svært lang. • Forsøk å endre sted og tid for å finne et miljø med god signalstyrke.
Enheten slås av automatisk.	<ul style="list-style-type: none"> • For å forebygge problemer i tilfelle du glemmer å slå av strømmen, vil enheten automatisk slå seg av etter 10 dager med kontinuerlig bruk.
Kan ikke innstille fokus.	<ul style="list-style-type: none"> • Når du ikke overvåker fra en smarttelefon, er kameraets fokus fast. • Selv ved overvåking fra en smarttelefon vil kameraets fokus være fastlåst hvis det ikke har vært i bruk i mer enn tre timer. (Fokus fungerer igjen når kameraet betjenes).
Tilkoblingen avbrytes, eller meldingen "UNABLE TO CONNECT" vises	<ul style="list-style-type: none"> • Opprett tilkoblingen på nytt på et sted med god signalstyrke. Overføringshastigheten kan kanskje reduseres, eller tilkoblingen kan svikte hvis enhetene plasseres for langt fra hverandre når det finnes gjenstander mellom disse eller når mikrobølgeovner eller andre trådløse enheter er i bruk. • Hvis tilkoblingen ikke kan opprettes på nytt, start terminalen (smarttelefonen) på nytt. • Du kan kanskje ha vanskeligheter med å etablere en tilkobling via direkte overvåking i et miljø hvor kameraet plasseres på avstand fra smarttelefonen. I dette tilfellet kobler du til ved hjelp av tilgangspunktet (trådløs LAN-ruter).

Tilgangspunkt (trådløs LAN-ruter)

Problem	Handling
Kan ikke koble til et tilgangspunkt (trådløs LAN-ruter).	<ul style="list-style-type: none"> • Kontroller at passordet er korrekt. • Hvis tilgangspunktet har blitt registrert ved bruk av QR-koden, må du kontrollere at SSID-en eller verifiseringsmetoden er korrekt.
Usikker på hvilket tilgangspunkt (trådløs LAN-ruter) du skal bruke.	<ul style="list-style-type: none"> • Hvis innstillingene til tilgangspunktet (trådløs LAN-ruter) aldri har blitt endret fra sine standardverdier, så kontroller følgende. <ul style="list-style-type: none"> - Kontroller om det er satt på et klebemerke som angir standardinnstillingene på selve tilgangspunktet (den trådløse LAN-ruteren). - Kontroller standardinnstillingene i bruksanvisningen til tilgangspunktet (den trådløse LAN-ruteren).
Usikker på passordet til tilgangspunktet (den trådløse LAN-ruteren).	Se bruksanvisningen til tilgangspunktet (den trådløse LAN-ruteren) i bruk.
Kan ikke koble til via Wi-Fi-beskyttet oppsett (WPS).	<ul style="list-style-type: none"> • Enkle tilkoblingsmetoder annet enn WPS støttes ikke. Registrer et tilgangspunkt ved bruk av QR-kode før du foretar en tilkobling. • Slå av strømmen til kameraet, og prøv på nytt.

INDOOR MONITORING (tilkobling hjemme)

Problem	Handling
Kan ikke koble til kamera.	<ul style="list-style-type: none"> • Sjekk om Wi-Fi-tilkoblingen etableres riktig. • Forsikre deg om at kameraet og terminalen (smarttelefonen) er koblet til det samme tilgangspunktet. • Forsøk på nytt etter du har slått kameraet og terminalen (smarttelefonen) av og på.
Video eller lyd avbrytes eller forsinkes	<ul style="list-style-type: none"> • Hvis nettverkshastigheten er langsom, kan det hende at video og lyd avbrytes, eller at forsinkelsen blir svært lang. • Forsøk å endre sted og tid for å finne et miljø med god signalstyrke.
Enheten slås av automatisk.	<ul style="list-style-type: none"> • For å forebygge problemer i tilfelle du glemmer å slå av strømmen, vil enheten automatisk slå seg av etter 10 dager med kontinuerlig bruk.
Kan ikke innstille fokus.	<ul style="list-style-type: none"> • Når du ikke overvåker fra en smarttelefon, er kameraets fokus fast. • Selv ved overvåking fra en smarttelefon vil kameraets fokus være fastlåst hvis det ikke har vært i bruk i mer enn tre timer. (Fokus fungerer igjen når kameraet betjenes).
Tilkoblingen avbrytes, eller meldingen "UNABLE TO CONNECT" vises	<ul style="list-style-type: none"> • Opprett tilkoblingen på nytt på et sted med god signalstyrke. Overføringshastigheten kan kanskje reduseres, eller tilkoblingen kan svikte hvis enhetene plasseres for langt fra hverandre når det finnes gjenstander mellom disse eller når mikrobølgeovner eller andre trådløse enheter er i bruk. • Hvis tilkoblingen ikke kan opprettes på nytt, start terminalen (smarttelefonen) på nytt.
Skjermbildet oppdateres ikke eller forblir svart	<ul style="list-style-type: none"> • Kontroller om kameraet og tilgangspunktet er koblet riktig til. Bilder oppdages ikke på terminalen (smarttelefonen) hvis kameraet kobles fra tilgangspunktet underveis.

OUTDOOR MONITORING (tilkobling fra Internett)

Problem	Handling
URL-en (WAN) vises ikke i nettverksinformasjonen.	<ul style="list-style-type: none"> • URL-en (WAN) vil ikke vises dersom dynamisk DNS (DDNS) ikke er angitt på kameraet. For å innstille dynamisk DNS (DDNS), gjør følgende. <ol style="list-style-type: none"> 1. Skaff deg en konto med JVC dynamisk DNS-tjeneste (DDNS) ved bruk av datamaskinen din. 2. Logg på JVC DNS og få den dynamiske DNS (DDNS)-tjenesten. 3. Angi brukernavnet og passordet for den dynamiske DNS (DDNS) som er fått på kameraet. <ul style="list-style-type: none"> * Kun JVC dynamiske DNS (DDNS)-tjeneste kan velges på dette kameraet. • URL-en (WAN) vil ikke vises dersom dynamisk DNS (DDNS) ikke er angitt på kameraet. For å innstille dynamisk DNS (DDNS), gjør følgende. <ol style="list-style-type: none"> 1. Skaff deg en konto med JVC dynamisk DNS-tjeneste (DDNS) ved bruk av datamaskinen din. https://dd3.jvckenwood.com/user/ 2. Logg på JVC DNS og få den dynamiske DNS (DDNS)-tjenesten. 3. Angi brukernavnet og passordet for den dynamiske DNS (DDNS) som er fått på kameraet. <ul style="list-style-type: none"> * Kun JVC dynamiske DNS (DDNS)-tjeneste kan velges på dette kameraet.
Kan ikke få tilgang til angitt URL. (kan ikke finnes)	<ul style="list-style-type: none"> • Hvis det er to eller flere rutere (eller to eller flere ruterfunksjoner) langs ruten mellom kameraet og WAN (global IP-adresse), kan ikke tilkobling via Internett brukes. • Kontroller at brukernavnet og passordet for dynamisk DNS er korrekt. • Tilgangspunktet (trådløs LAN-ruter) som brukes er ikke kompatibelt med UPnP, eller UPnP er slått av. Kontroller bruksanvisningen til tilgangspunktet (den trådløse LAN-ruteren) i bruk, og slå på UPnP. • Kameraets "UPnP" er angitt til "OFF". (Standardinnstillingen er "ON".) Generer en QR-kode og still inn "UPnP" på "ON". • Kontroller om en terminal som bruker port 80 (som webservere) er angitt i nettverket, eller om en bestemt terminal er konfigurert til å bruke port 80 på tilgangspunktet (trådløs LAN-ruter). I så fall må du endre "HTTP-porten" til noe annet enn 80 og generere en QR-kode. • Forsøk på nytt etter du har slått kameraet og terminalen (smarttelefonen) av og på.
Video eller lyd avbrytes eller forsinkes	<ul style="list-style-type: none"> • Hvis nettverkshastigheten er langsom, kan det hende at video og lyd avbrytes, eller at forsinkelsen blir svært lang. • Forsøk å endre sted og tid for å finne et miljø med god signalstyrke.
Enheten slås av automatisk.	<ul style="list-style-type: none"> • For å forebygge problemer i tilfelle du glemmer å slå av strømmen, vil enheten automatisk slå seg av etter 10 dager med kontinuerlig bruk.
Kan ikke innstille fokus.	<ul style="list-style-type: none"> • Når du ikke overvåker fra en smarttelefon, er kameraets fokus fast. • Selv ved overvåking fra en smarttelefon vil kameraets fokus være fastlåst hvis det ikke har vært i bruk i mer enn tre timer. (Fokus fungerer igjen når kameraet betjenes).
Tilkoblingen avbrytes, eller meldingen "UNABLE TO CONNECT" vises	<ul style="list-style-type: none"> • Opprett tilkoblingen på nytt på et sted med god signalstyrke. Overføringshastigheten kan kanskje reduseres, eller tilkoblingen kan svikte hvis enhetene plasseres for langt fra hverandre når det finnes gjenstander mellom disse eller når mikrobølgeovner eller andre trådløse enheter er i bruk. • Hvis tilkoblingen ikke kan opprettes på nytt, start terminalen (smarttelefonen) på nytt.
Skjermbildet oppdateres ikke eller forblir svart	<ul style="list-style-type: none"> • Kontroller om kameraet og tilgangspunktet er koblet riktig til. Bilder oppdages ikke på terminalen (smarttelefonen) hvis kameraet kobles fra tilgangspunktet underveis.
"XUPnP" vises.	<p>Dette vises når det har oppstått feil på UPnP.</p> <ul style="list-style-type: none"> • Kontroller om den trådløse LAN-ruteren i bruk er kompatibel med UPnP. (Se i bruksanvisningen til den trådløse LAN-ruteren i bruk, eller kontakt ruterprodusenten.) • Når den trådløse LAN-ruteren i bruk er kompatibel med UPnP, slå på UPnP-funksjonen. • Hvis ikonene ikke forsvinner selv når UPnP-funksjonen er aktivert, slå strømmen til den trådløse LAN-ruteren i bruk samt kameraet av og på, og prøv på nytt.
Kan ikke koble til selv om "XUPnP" vises.	<ul style="list-style-type: none"> • Når "UPnP" stilles til "OFF", vises ikke "XUPnP". I slike tilfeller, still "UPnP" til "ON". • Når port 80 er brukt av en annen enhet via UPnP, kan ikke tilkoblingen opprettes. Koble til kameraet igjen.

Video-/stillbildeoverføring

Problem	Handling
Kan ikke overføre videoer og stillbilder til smarttelefonen.	<ul style="list-style-type: none">• Kontroller gjenværende plass på destinasjonsmediet (smarttelefon).

Wi-Fi-spesifikasjoner

Wi-Fi-spesifikasjoner

Del	Detaljer
Trådløs LAN-standard	IEEE802.11b/g/n (2,4 GHz bånd)
Wi-Fi-sikkerhet	Kryptering: WEP, WPA, WPA2 *WPA og WPA2 støttes kun av personlig modus (PSK).

DIRECT MONITORING / INDOOR MONITORING / OUTDOOR MONITORING

■ Når du bruker Everio sync. 2

Del	Detaljer
Støttede terminaler	<p>iPhone/iPod touch: iOS 5.1 eller nyere Android: Android 2,3 eller senere</p> <ul style="list-style-type: none"> • Det garanteres ikke at operasjonene fungerer med alle terminaler. • "Everio sync. 2" for iPhone kan ikke brukes når iPhone er koblet til mobiltelefonnettverket. Hvis du vil bruke denne funksjonen, koble til kameraet eller et tilgangspunkt via Wi-Fi. • Et nettverksmiljø med en minimums linjehastighet på omtrent 5,3 Mbps anbefales for både kameraet som sender dataene og smarttelefonterminalen som mottar dem. Hvis nettverkshastigheten er for langsom, kan det hende at videoavspillingene hopper, eller at lyden avbrytes eller forsinkes.
Monitorskjerm	<p>Video: JPEG 640x360 maks. 12,5 fps Lyd: lineær PCM 8 kHz 16 biter 1 kanal</p>
Videoverføring	<p>Video: MP4-kompatibel H.264 Baseline Profile 640x360 25 p Lyd: AAC 48 kHz 16 biter 2 kanaler</p>
Stillbildeoverføring	JPEG-format

Håndteringsinformasjon: _____
Informasjonen du har skrevet inn, brukes til å generere QR-koden.
Informasjonen slettes etter at QR-koden genereres og vil ikke beholdes på webserveren.
QR-koden som er generert, inkluderer informasjonen din, så håndter den med forsiktighet.

DIRECT MONITORING

Du kan kontrollere bildet som er fanget på kameraet via direkte 1-til-1-tilkobling (Wi-Fi Direct) med en smarttelefon, uten at du behøver et tilgangspunkt (trådløs LAN-ruter).

INDOOR MONITORING

Du kan kontrollere bildet som er fanget på kameraet ved å koble til en smarttelefon via et tilgangspunkt (trådløs LAN-ruter).

OUTDOOR MONITORING

Du kan kontrollere bildet som er fanget på kameraet via Internett-tilkobling med en smarttelefon mens du er ute.

Registrere tilgangspunkt manuelt

Du kan registrere et tilgangspunkt som ikke støtter WPS.

DIRECT MONITORING

- **Innstilling (når innstillingen er ferdig, fortsetter du fra "Vanlig betjening" under)**

Opprette en QR-kode

- **Angi verdiene i de obligatoriske punktene for direkte overvåking.**

- **Passord:** Angi et passord for å koble dette kameraet til enheten med direkte overvåking. (8-63 tegn (64 tegn for heksadesimal))
- **Tvunget gruppeeier:** Innstilling som brukes til å aktivere en forbindelse med en enhet som ikke støtter Wi-Fi Direct. Vanligvis stilt til "ON".
- **HTTP-port:** Vanligvis stilt til "80".

Vise skjermen for avlesing av QR-koden.

- 1 Trykk på "MENU".
(Betjening på dette kameraet)

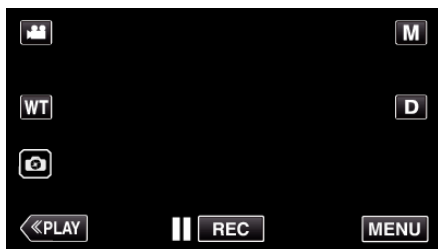

- Hovedmenyen vises.

- 2 Trykk på "Wi-Fi" (Wi-Fi)-ikonet.
(Betjening på dette kameraet)

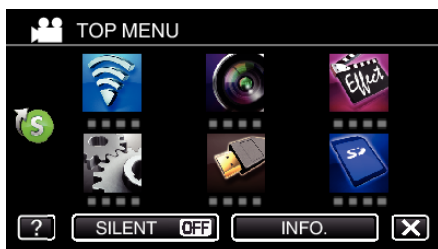

- 3 Trykk på "Wi-Fi SETTING".
(Betjening på dette kameraet)



- 4 Trykk på "SET FROM QR CODE".

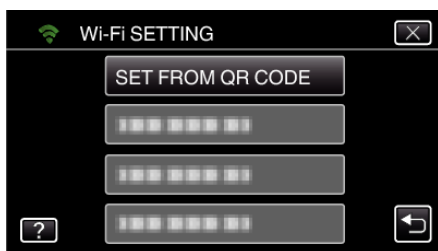

- 5 Trykk på "EXECUTE".



Lese av en QR-kode.

- 1 Lese av en QR-kode.
(Betjening på dette kameraet)

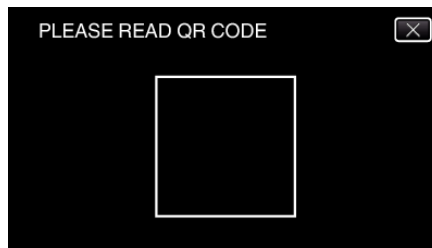

- 2 Trykk på "YES".

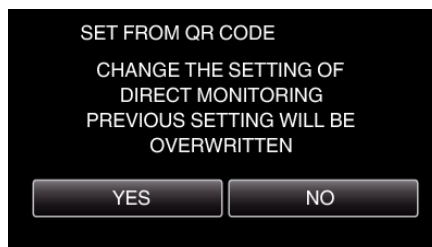

- 3 Trykk på "OK".

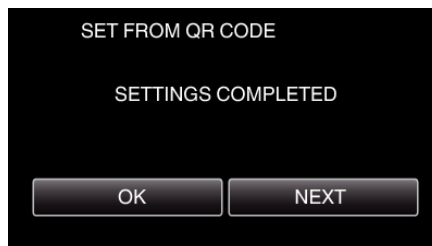

- Trykk på "NEXT" for å gå tilbake til skjermen og lese av QR-koden.
- Innstilt innhold blir lagret.

■ Vanlig betjening

Koble smarttelefonen til kameraet trådløst

■ Koble til med Wi-Fi-passordet

- 1 Trykk på "MENU".
(Betjening på dette kameraet)
Still kameraet til opptaksmodus.



- Hovedmenyen vises.

- 2 Trykk på "Wi-Fi" (Wi-Fi-ikonet).
(Betjening på dette kameraet)

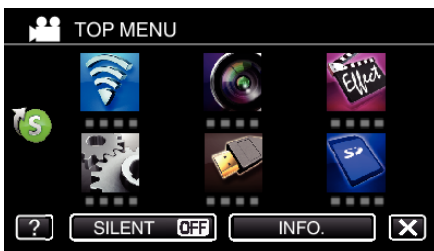

- 3 Trykk på "DIRECT CONNECTION" (Wi-Fi-ikonet) i "Wi-Fi"-menyen.
(Betjening på dette kameraet)

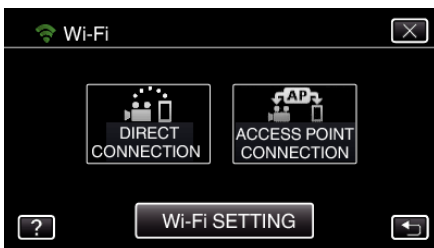

- Når "50p" er valgt som "SYSTEM SELECT", vises det følgende, og opptaksmodus byttes til 50i-modus.
- Dette skjermbildet vises automatisk etter ca. 3 sekunder, men forsvinner rett etterpå hvis du trykker på skjermen.



- 4 Kontroller at SSID og PASS vises på kameraskjermen.



- 5 Velg SSID i trinn 4 via skjermen for valg av Wi-Fi-nettverk på smarttelefonen, og skriv deretter PASS på passordskjermen.
(Betjening på smarttelefonen)



- For detaljer om hvordan du kobler smarttelefonen til et Wi-Fi-nettverk, se bruksanvisningen for enheten i bruk.
- 6 En tilkobling blir opprettet, og Wi-Fi vises på kameraskjermen.



■ Tilkobling med Wi-Fi-beskyttet oppsett (WPS)

- 1 Trykk på "MENU".
(Betjening på dette kameraet)
Still kameraet til opptaksmodus.

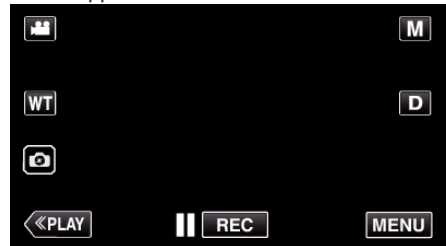

- Hovedmenyen vises.
- 2 Trykk på "Wi-Fi" (Wi-Fi-ikonet).
(Betjening på dette kameraet)

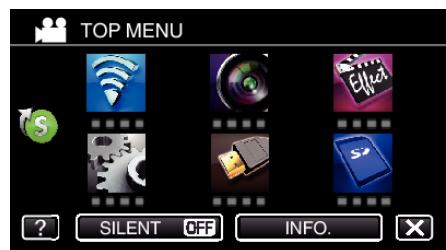

- 3 Trykk på "DIRECT CONNECTION" (Wi-Fi-ikonet) i "Wi-Fi"-menyen.
(Betjening på dette kameraet)



- Når "50p" er valgt som "SYSTEM SELECT", vises det følgende, og opptaksmodus byttes til 50i-modus.
- Dette skjermbildet vises automatisk etter ca. 3 sekunder, men forsvinner rett etterpå hvis du trykker på skjermen.



- 4 Trykk på "WPS".
(Betjening på dette kameraet)



- 5 Aktiver WPS på smarttelefonen innen to minutter.
(Betjening på smarttelefonen)



- For å aktivere WPS, se bruksanvisningen til den aktuelle enheten:

- 6 En tilkobling blir opprettet, og Wi-Fi vises på kameraskjermen.



Overvåke bildene fra en smarttelefon

Smarttelefon (Android / iPhone)

NB! : _____

- Før denne funksjonen brukes, må en smarttelefon-applikasjon være installert på smarttelefonen.

"Installere smarttelefon-applikasjoner" (s. 99)

- 1 Start "Everio sync. 2" på smarttelefonen etter at DIRECT MONITORING er valgt.



- 2 Trykk på "DIRECT MONITORING".



- 3 Opptaksskjermen vises.



- 4 Betjening med en smarttelefon



- Betjening via smarttelefon
"Bruke Smarttelefon-applikasjoner" (s. 99)

INDOOR MONITORING

- **Innstilling (når innstillingen er ferdig, fortsetter du fra "Vanlig betjening" under)**

Opprette en QR-kode

- **Angi verdiene i de obligatoriske punktene for innendørs overvåking.**

- For innendørs overvåking er det ikke nødvendig å utføre andre innstillinger enn passordet og HTTP-porten. Andre elementer enn de ovennevnte brukes for "INNENDØRS OVERVÅKNING". Når du bruker utendørs overvåking, skriver du inn hvert element og utfører innstillingene igjen. Hvis tilkoblingen mislykkes, kontroller at innholdet som er skrevet inn for hvert element er korrekt, generer QR-koden på nytt og still inn kameraet.
- Passord: Angi et passord for å koble dette kameraet til enheten via et tilgangspunkt. (Ikke mer enn 8 tegn)
-
- Brukernavn (DDNS): Angi et brukernavn for den anskaffede DDNS-kontoen.
- Passord (DDNS): Angi et passord for den anskaffede DDNS-kontoen.
- UPnP: Stilles til "ON" hvis det kan hende UPnP-protokollen skal brukes til å koble enheten til nettverket.
- HTTP-port: Angi portnummeret for tilkobling til Internett. Vanligvis stilt til "80".

Vise skjermen for avlesing av QR-koden.

- 1 Trykk på "MENU".
(Betjening på dette kameraet)

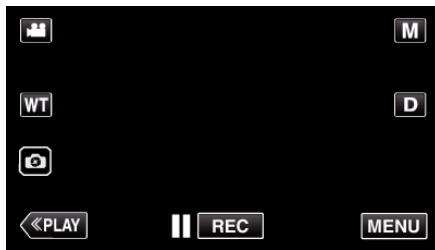

- Hovedmenyen vises.

- 2 Trykk på "Wi-Fi" (Wi-Fi-ikonet).
(Betjening på dette kameraet)

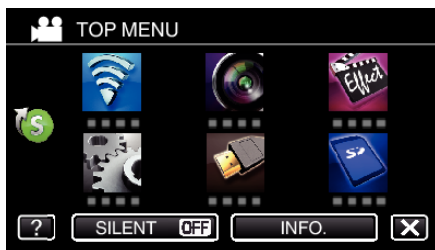

- 3 Trykk på "Wi-Fi SETTING".
(Betjening på dette kameraet)



- 4 Trykk på "SET FROM QR CODE".

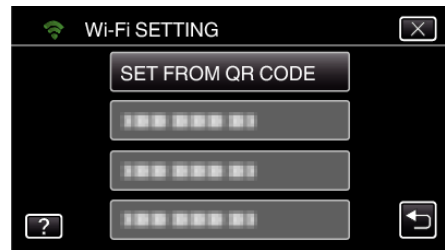

- 5 Trykk på "EXECUTE".



Lese av en QR-kode.

- 1 Lese av en QR-kode.
(Betjening på dette kameraet)

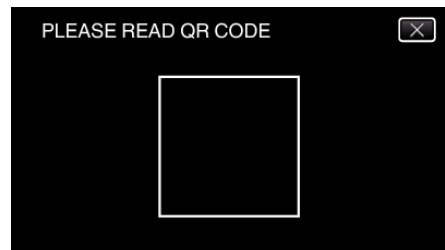

- 2 Trykk på "YES".

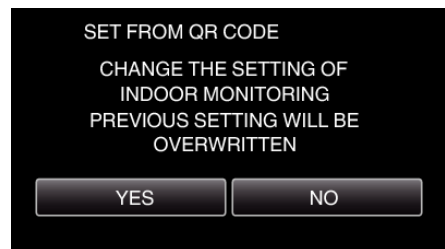

- 3 Trykk på "OK".

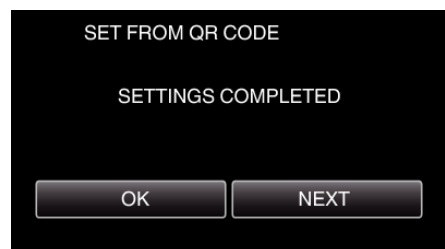

- Trykk på "NEXT" for å gå tilbake til skjermen og lese av QR-koden.
- Innstilt innhold blir lagret.

Registrere tilgangspunktene (trådløs LAN-ruter) til denne enheten

- **Registrering av Wi-Fi-beskyttet oppsett (WPS)**

- 1 Trykk på "MENU".
(Betjening på dette kameraet)

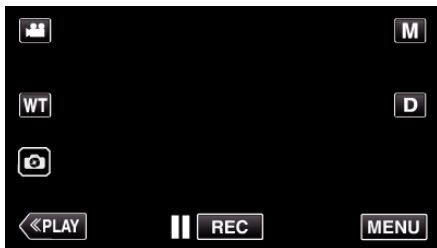

- Hovedmenyen vises.

- 2 Trykk på “Wi-Fi” (Wi-Fi)-ikonet.
(Betjening på dette kameraet)



- 3 Trykk på “Wi-Fi SETTING”.
(Betjening på dette kameraet)

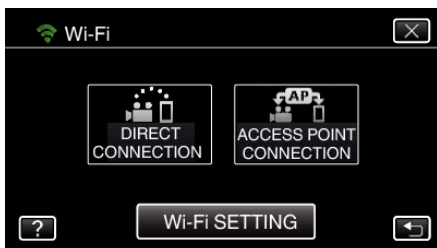

- 4 Trykk på “ACCESS POINTS”.
(Betjening på dette kameraet)

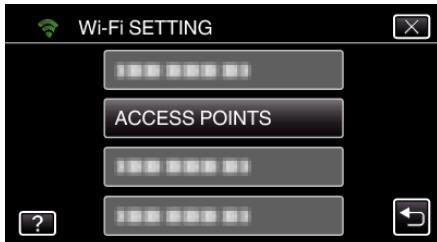

- 5 Trykk på “ADD”.
(Betjening på dette kameraet)



- 6 Trykk på “EZ REGISTRATION WPS”.
(Betjening på dette kameraet)

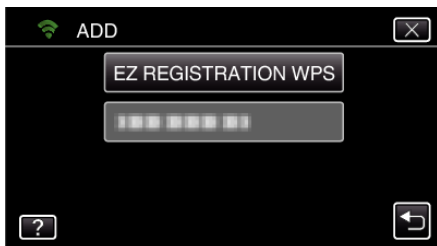

- 7 Aktiver tilgangspunktets WPS (trådløs LAN-ruter) innen 2 minutter.
- For å aktivere WPS, se bruksanvisningen til den aktuelle enheten:

- 8 Etter at registreringen er fullført, trykker du på “OK” på kameraskjermen.
(Betjening på dette kameraet)



- Følgende registreringsmetoder er også tilgjengelige.
“Registrere tilgangspunkt ved bruk av WPS PIN” (s. 97)
“Registrere tilgangspunkt manuelt” (s. 126)

Koble smarttelefon til tilgangspunkt (trådløs LAN-ruter)

- Koble smarttelefonen til tilgangspunktet (trådløs LAN-ruter) hjemme.
- Denne innstillingen er ikke nødvendig hvis smarttelefonen allerede har blitt koblet til tilgangspunktet (trådløs LAN-ruter) hjemme.

Vanlig betjening

Overvåke bildene ved å koble til smarttelefonen og kameraet

Betjening på dette kameraet

- 1 Trykk på "MENU".
(Betjening på dette kameraet)

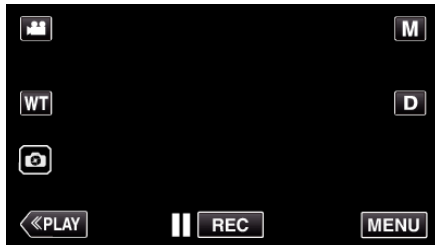

- Hovedmenyen vises.

- 2 Trykk på "Wi-Fi" (Wi-Fi-ikonet).
(Betjening på dette kameraet)

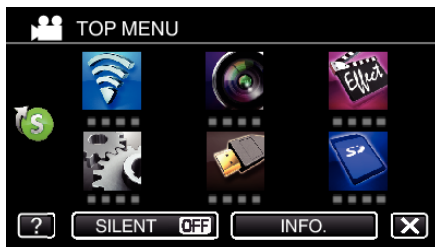

- 3 Trykk på "ACCESS POINT CONNECTION".
(Betjening på dette kameraet)

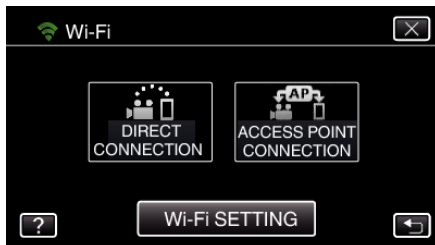

- 4 Koble til.
(Betjening på dette kameraet)

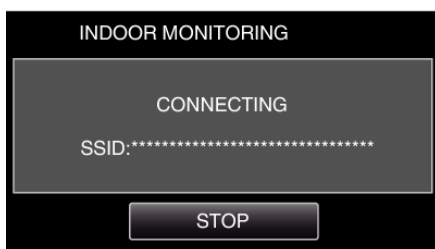

- Navnet (SSID) på det tilkoblede tilgangspunktet (trådløs LAN-ruter) vises.

- 5 Det følgende vises når kameraet kobles til tilgangspunktet.

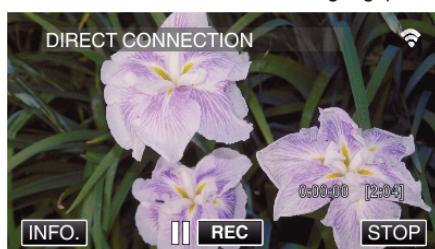

Betjening på smarttelefonen

NB! :

- Før denne funksjonen brukes, må en smarttelefon-applikasjon være installert på smarttelefonen.

"Installere smarttelefon-applikasjoner" (s. 99)

- 1 Start "Everio sync. 2" på smarttelefonen etter at "INDOOR MONITORING" er valgt.



- Trykk på "START" i INDOOR MONITORING på kameraet for å begynne.

- 2 Trykk på "INDOOR MONITORING".



- 3 Opptaksskjermen vises.



- Betjening via smarttelefon
"Bruke Smarttelefon-applikasjoner" (s. 99)

OUTDOOR MONITORING

■ Innstilling (når innstillingen er ferdig, fortsetter du fra "Vanlig betjening" under)

Skaffe en dynamisk DNS-konto (DDNS)

Ved å få en dynamisk DNS-konto kan denne enheten brukes på nettet som vanlig selv om IP-adressen endres ved tilkobling til enheten via Internett.

- Kun JVC dynamiske DNS-tjeneste kan velges på dette kameraet.

For å få (registrere) en konto, skal følgende trinn utføres.

- 1 Gå til følgende URL via en nettleser og registrer en konto.
(Betjening på en datamaskin eller smarttelefon)
<https://dd3.jvckenwood.com/user/>
Angi e-postadressen din som brukernavn.
- 2 Kontroller at du har mottatt en bekreftelses-e-post til adressen som ble brukt ved registreringen, og gå til URL-en som er oppgitt i e-posten.
(Betjening på en datamaskin eller smarttelefon)
- 3 Angi brukernavnet og passordet som ble brukt ved registreringen på kameraet.
(Betjening på dette kameraet)
Generer QR-koden og registrer brukernavnet og passordet på kameraet.
- 4 Utfør ACCESS POINT CONNECTION.
(Betjening på dette kameraet)
Hvis "ACCESS POINT CONNECTION" utføres mens dynamiske DNS-innstillinger er aktivert, vil kameraet gjøre den dynamiske DNS-serveren tilgjengelig.
- 5 Trykk på "INFO." for å kontrollere at URL-en (WAN) vises.
(Registrering er fullført)

ADVARSEL :

- Registreringen vil bli avbrutt hvis du ikke går inn på den dynamiske DNS-serveren fra kameraet innen tre dager.
I så fall må registreringen utføres på nytt.
- Registrering vil ikke bli fullført hvis brukernavnet og passordet angitt på dette kameraet er feil. Sørg for å kontrollere at de er korrekte.
- Registreringen vil også bli avbrutt dersom du ikke går inn på den dynamiske DNS-serveren i ett år.

Opprette en QR-kode

■ Angi verdiene i de obligatoriske punktene for utendørs overvåking.

- Alle elementer vil bli overskrevet og stilt inn. Skriv inn alle de obligatoriske elementene.
Hvis tilkoblingen mislykkes, kontroller at innholdet som er skrevet inn for hvert element er korrekt, generer QR-koden på nytt og still inn kameraet.
- Passord: Angi et passord for å koble dette kameraet til enheten via et tilgangspunkt. (Ikke mer enn 8 tegn)
- DDNS: Angi tilkoblingsmiljøet til Internett. Vanligvis stilt til "ON".
- Brukernavn (DDNS): Angi et brukernavn for den anskaffede DDNS-kontoen.
- Passord (DDNS): Angi et passord for den anskaffede DDNS-kontoen.
- UPnP: Stilles til "ON" hvis det kan hende UPnP-protokollen skal brukes til å koble enheten til nettverket.
- HTTP-port: Angi portnummeret for tilkobling til Internett. Vanligvis stilt til "80".

Vise skjermen for avlesing av QR-koden.

- 1 Trykk på "MENU".
(Betjening på dette kameraet)

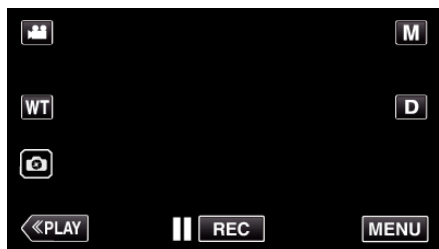

- Hovedmenyen vises.

- 2 Trykk på "Wi-Fi" (Wi-Fi-ikonet).
(Betjening på dette kameraet)



- 3 Trykk på "Wi-Fi SETTING".
(Betjening på dette kameraet)



- 4 Trykk på "SET FROM QR CODE".

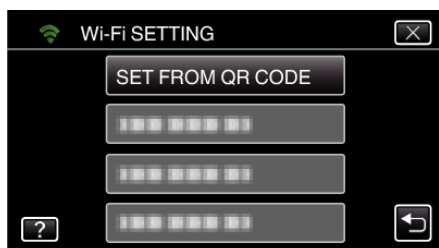

- 5 Trykk på "EXECUTE".



Lese av en QR-kode.

- 1 Lese av en QR-kode.
(Betjening på dette kameraet)

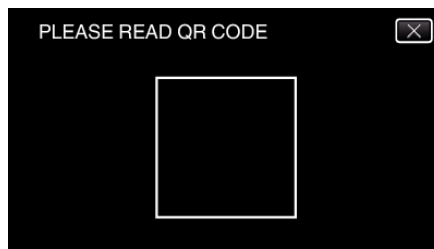

- 2 Trykk på "YES".



- 3 Trykk på "OK".

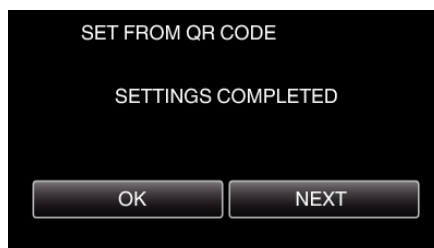

- Trykk på "NEXT" for å gå tilbake til skjermen og lese av QR-koden.
- Innstilt innhold blir lagret.

Registrere tilgangspunktene (trådløs LAN-ruter) til denne enheten

■ Registrering av Wi-Fi-beskyttet oppsett (WPS)

- 1 Trykk på "MENU".
(Betjening på dette kameraet)

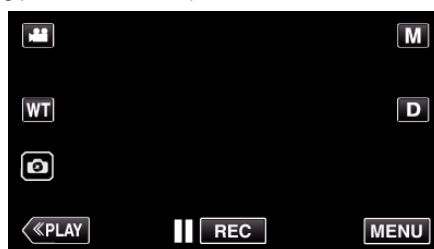

- Hovedmenyen vises.

- 2 Trykk på "Wi-Fi" (Wi-Fi-ikonet).
(Betjening på dette kameraet)

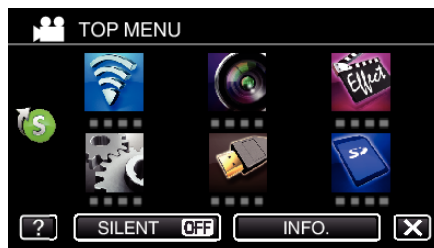

- 3 Trykk på "Wi-Fi SETTING".
(Betjening på dette kameraet)



- Trykk på "ACCESS POINTS".
(Betjening på dette kameraet)

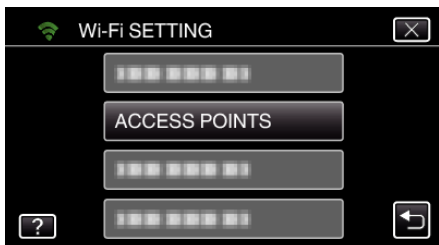

- Trykk på "ADD".
(Betjening på dette kameraet)



- Trykk på "EZ REGISTRATION WPS".
(Betjening på dette kameraet)

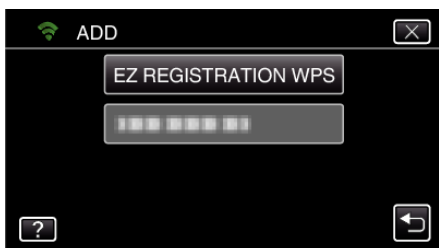

- Aktiver tilgangspunktets WPS (trådløs LAN-ruter) innen 2 minutter.
 - For å aktivere WPS, se bruksanvisningen til den aktuelle enheten:

- Etter at registreringen er fullført, trykker du på "OK" på kameraskjermen.
(Betjening på dette kameraet)



- Følgende registreringsmetoder er også tilgjengelige.
 - "Registrere tilgangspunkt ved bruk av WPS PIN" (☞ s. 97)
 - "Registrere tilgangspunkt manuelt" (☞ s. 126)

Vanlig betjening

Koble kameraet til smarttelefonen

- Trykk på "MENU".
(Betjening på dette kameraet)

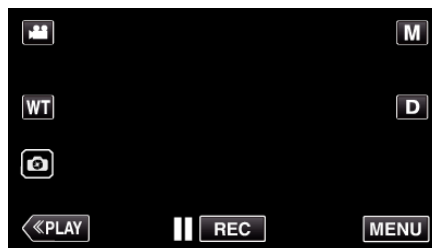

- Hovedmenyen vises.

- Trykk på "Wi-Fi" (Wi-Fi)-ikonet.
(Betjening på dette kameraet)

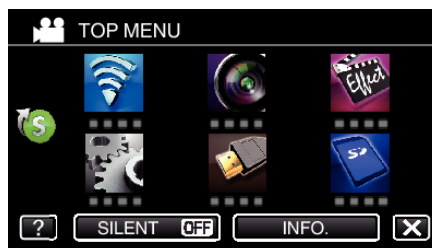

- Trykk på "ACCESS POINT CONNECTION".
(Betjening på dette kameraet)

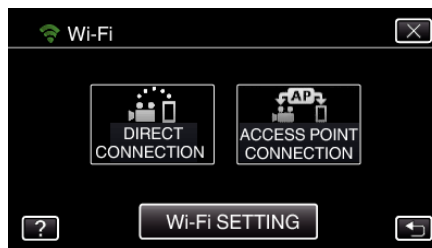

- Koble til.
(Betjening på dette kameraet)



- Navnet (SSID) på det tilkoblede tilgangspunktet (trådløs LAN-ruter) vises.

- Det følgende vises når kameraet kobles til tilgangspunktet.



- Hvis du trykker på "INFO.", vises URL-en (WAN) for tilkobling til smarttelefonen.
(Vises ikke dersom DDNS ikke er angitt eller er feil angitt).
- "XUPnP" vises når UPnP ikke kan brukes.

Betjening på smarttelefonen

NB! :

- Før denne funksjonen brukes, må en smarttelefon-applikasjon være installert på smarttelefonen.

“Installere smarttelefon-applikasjoner” (s. 99)

- 1 Start “Everio sync. 2” på smarttelefonen etter at OUTDOOR MONITORING er valgt.



- Trykk på “START” i OUTDOOR MONITORING på kameraet for å begynne.

- 2 Trykk på “OUTDOOR MONITORING”.



- 3 Still inn URL-en.

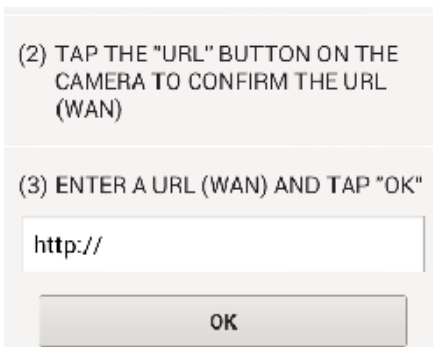

- Det er nødvendig å stille inn URL-en når du bruker denne funksjonen for første gang. Skriv inn URL-en som vises på kameraet.
- Hvis dette skjermbildet vises etter at URL-en har blitt stilt inn, kontroller tilkoblingsstatusen for Internett eller kamerainnstillingene.

- 4 Logg på med ditt brukernavn og passord. (hvis du ikke kan få autentifikasjon)

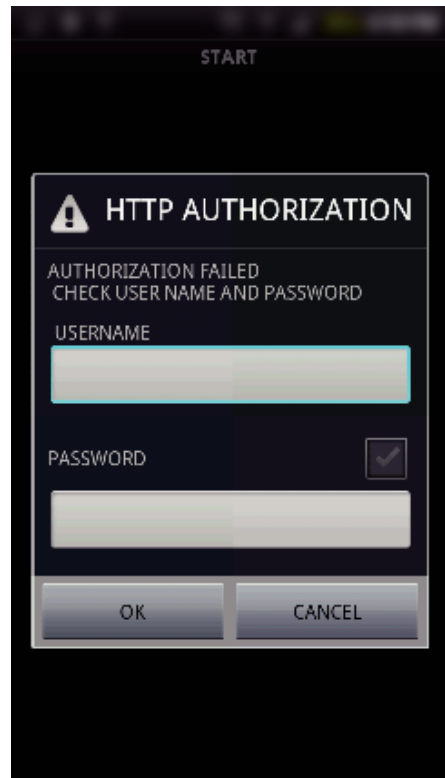

- Brukernavnet er “everio” og standardpassordet er “0000”.
- Det er nødvendig å generere en QR-kode for å endre passordet. “Opprette en QR-kode” (s. 122)

- 5 Opptaksskjermen vises.



- 6 Betjening med en smarttelefon



- Betjening via smarttelefon

Registrere tilgangspunkt manuelt

Opprette en QR-kode

■ Skriv inn elementene som er nødvendig for å registrere tilgangspunktet

- Alle elementer vil bli overskrevet og stilt inn. Skriv inn alle de obligatoriske elementene.
- SSID: Angi ID-navnet (SSID) på tilgangspunktet.
- Sikkerhetsgodkjenning: Angi krypteringsstandarden for kommunikasjonssikkerhet.
- Passord: Still inn passordet for tilgangspunktet.
- DHCP: Angi hvorvidt nødvendig informasjon for tilkobling til Internett skal innhentes automatisk fra DHCP-serveren (ON) eller ikke (OFF).
- Når DHCP er satt på PÅ, er det ikke nødvendig å stille inn elementene ved å følge IP-adressen.
- IP-adresse: Angi informasjon for tilkobling av kameraet til Internett (IP-adresse).
- Subnettmaske: Angi informasjon for tilkobling av kameraet til Internett (subnettmaske).
- Standard gateway: Angi informasjon for tilkobling av kameraet til Internett (standard gateway).
- Primær-DNS: Angi informasjon for tilkobling av kameraet til Internett (primær-DNS).
- Sekundær-DNS: Angi informasjon for tilkobling av kameraet til Internett (sekundær-DNS).

Vise skjermen for avlesing av QR-koden.

- 1 Trykk på “MENU”.
(Betjening på dette kameraet)

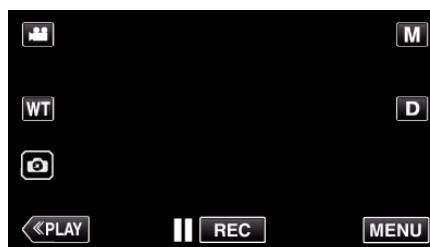

- Hovedmenyen vises.

- 2 Trykk på “Wi-Fi” (Wi-Fi-ikonet).
(Betjening på dette kameraet)

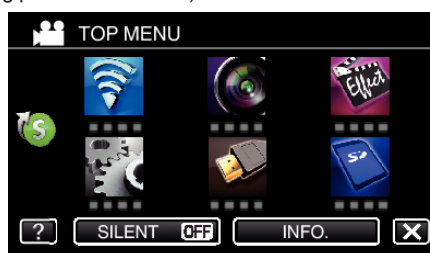

- 3 Trykk på “Wi-Fi SETTING”.
(Betjening på dette kameraet)

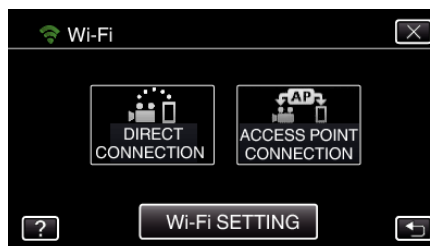

- 4 Trykk på “SET FROM QR CODE”.

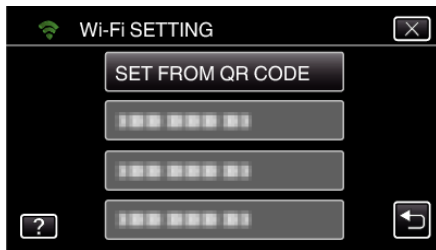

- 5 Trykk på "EXECUTE".



Lese av en QR-kode.

- 1 Lese av en QR-kode.
(Betjening på dette kameraet)

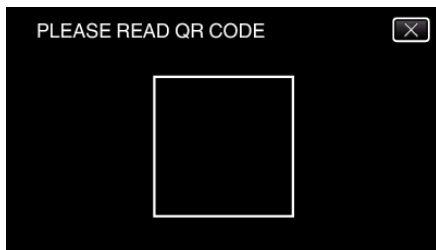

- 2 Trykk på "YES".

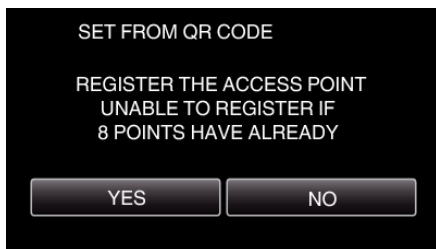

- 3 Trykk på "OK".

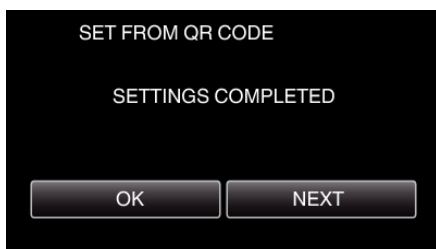

- Trykk på "NEXT" for å gå tilbake til skjermen og lese av QR-koden.
- Innstilt innhold blir lagret.

Bruke menyen

Denne enheten har to menytyper.

- TOP MENU: Her finner du alle elementer som er spesifikke for de ulike modusene (videoopptak, stillbildefotografering, videoavspilling og stillbildevisning).
- SHORTCUT MENU: Meny som inneholder de anbefalte funksjonene for video-/stillbildeopptak.

Bruke hovedmenyen

Du kan konfigurere en rekke innstillinger ved bruk av menyen.

- 1 Trykk på "MENU".

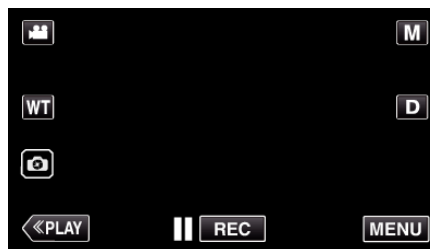

- Hovedmenyen vises.
- Menyene avvikler etter modusen som er i bruk.

- 2 Trykk på ønsket meny.

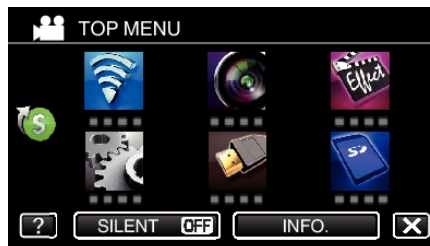

- 3 Trykk på ønsket innstilling.

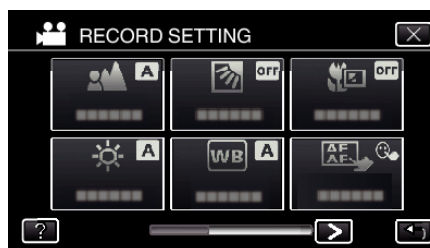

NB! :

- For å vise forrige/neste meny
Trykk på < eller >.
- Slik går du tilbake til forrige skjerm
Trykk på ↶.
- Slik går du ut fra skjermen
Trykk på X (avslutt).
- Slik viser du hjelpefilen
Trykk på ? (hjelp) og deretter på elementet.
Hjelpefilen er kanskje ikke tilgjengelig for noen enheter.

Bruke snarveimenyen



Du kan konfigurere de forskjellige innstillingene av de anbefalte funksjonene for video/stillbilde-opptaksmodus ved å bruke snarveimenyen.

- 1 Trykk på "MENU".

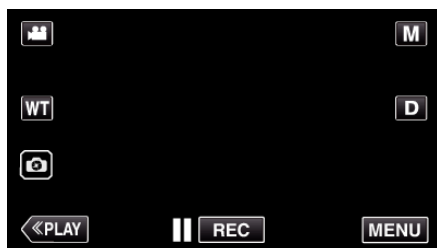

- 2 Trykk på snarvei-ikonet (S).



- Snarveimenyen vises.

- 3 Trykk på ønsket meny og innstilling.

<Snarveimeny under videoopptaksmodus>



- Tillater innstillinger av "ANIMATION EFFECT" og "BACKLIGHT COMP. (kun manuell modus)".

<Snarveimeny under opptaksmodus for stillbilde>



- "BACKLIGHT COMP. (bare manuell modus)" kan stilles inn.

NB! :

- For å gå tilbake til hovedmenyen

Trykk på ↶ (tilbake).

- Slik går du ut fra skjermen

Trykk på ✕ (avslutt).

- Slik viser du hjelpefilen

Trykk på ? (hjelp) og deretter på elementet.

Snarveismeny (video/stillbilde)



BACKLIGHT COMP.

Korrigerer bildet når motivet er mørkt på grunn av bakgrunnslyset (motlys).

“Stille inn kompensering av bakgrunnslys (motlys)” (☞ s. 31)

*Vises kun i manuell opptaksmodus.

RECORD SETTING-meny (video)



FOCUS

Fokus kan justeres manuelt.

“Justere fokus manuelt (FOCUS)” (☞ s. 29)

*Vises kun i manuell opptaksmodus.

BRIGHTNESS ADJUST

Justerer den generelle lysstyrken på skjermen.

“Justere lysstyrken” (☞ s. 30)

*Vises kun i manuell opptaksmodus.

BACKLIGHT COMP.

Korrigerer bildet når motivet er mørkt på grunn av bakgrunnslyset (motlys).

“Stille inn kompensering av bakgrunnslys (motlys)” (☞ s. 31)

*Vises kun i manuell opptaksmodus.

WHITE BALANCE

Justerer fargen etter lyskilden.

“Stille inn hvitbalansen” (☞ s. 32)

*Vises kun i manuell opptaksmodus.

TELE MACRO

Lar deg ta nærbilder med telefotoenden (T) av zoomen.

“Ta nærbilder (TELE MACRO)” (☞ s. 33)

*Vises kun i manuell opptaksmodus.

TOUCH PRIORITY AE/AF

Justerer fokus og lysstyrke automatisk basert på motivenes ansikter eller et valgt område.

“Ta tydelige bilder av motiver (TRYKKPRIORITET AE/AF)” (☞ s. 41)

LIGHT (GZ-RX115)

Slår lyset på/av.

Innstilling	Detaljer
OFF	Lyser ikke.
AUTO	Lyser opp automatisk når omgivelsene er mørke.
ON	Lyser hele tiden.

DIS

Kamerarystelse under videoopptak kan effektivt reduseres.

“Redusere kamerarystelser” (☞ s. 42)

GAIN UP

Får motivet til å se lyst ut ved opptak på mørke steder.

Innstilling	Detaljer
OFF	Deaktiverer funksjonen.
ON	Lyser opp skjermen elektrisk i mørke.
AUTO SLOW-SHUTTER	Reduserer lukkerhastigheten for å lyser opp scenen når det er mørkt.

NB! :

- Selv om "AUTO SLOW-SHUTTER" lyser opp scenen mer enn "ON", kan motivets bevegelser bli unaturlige.

WIND CUT

Reduserer støy fra vind.

Innstilling	Detaljer
OFF	Deaktiverer funksjonen.
ON	Aktiverer funksjonen.
AUTO	Aktiverer funksjonen automatisk.

SHUTTER MODE

Innstillingene for kontinuerlig fotografering kan justeres.

Innstilling	Detaljer
RECORD ONE SHOT	Tar opp et stillbilde.
CONTINUOUS SHOOTING	Tar stillbilder kontinuerlig når  -knappen på LCD-skjermen trykkes på.

NB! :

- Størrelsen på stillbildet som tas i videomodus er 1 920 x 1 080.
- Noen SD-kort støtter kanskje ikke kontinuerlig fotografering.
- Hastigheten av kontinuerlig fotografering vil reduseres hvis funksjonen brukes gjentatte ganger.

SEAMLESS RECORDING

Fortsetter å ta opp på SD-kortet uten å stoppe når det ikke lenger er mer opptakstid igjen i det innebygde minnet.

Innstilling	Detaljer
OFF	Bytter ikke opptaksmedium automatisk.
ON	Bytter opptaksmedium automatisk.

NB! :

- Kontinuerlige videoopptak kan ikke utføres hvis det ikke er nok ledig plass på SD-kortet.
-  vises dersom kontinuerlig opptak ikke kan utføres.
- For å starte kontinuerlig opptak igjen etter at forrige økt er ferdig, er det nødvendig å kombinere kontinuerlige videoer eller slette kombinasjonsinformasjonen til de kontinuerlige videoene.

“Sette sammen videoer som er tatt opp med kontinuerlig opptak” (s. 64)

- Wi-Fi-funksjonen støtter ikke kontinuerlig opptak.

SYSTEM SELECT

Angir bildefrekvens for opptak.

Innstilling	Detaljer
50p	Tar opp i progressivt format.
50i	Tar ikke opp i progressivt format.

NB! : _____

- Videokvaliteten kan ikke stilles inn i 50p-modus.
- Videoer tatt opp i 50p, kan bare spilles av på AVCHD Progressive-kompatible enheter.
- Blu-ray-plater som inneholder videoer som er tatt opp i 50p-modus, kan kun spilles av på AVCHD Progressive-kompatible enheter.

VIDEO QUALITY

Stiller inn videokvaliteten.

Innstilling	Detaljer
UXP	Gir opptak med beste bildekvalitet. <ul style="list-style-type: none"> • Gjelder kun for Blu-ray-plater. Videoer som spilles inn i høydefinisjonskvalitet, kan ikke lagres på en DVD-plate.
XP	Gir opptak med høy bildekvalitet.
EP	Gir muligheter for lange opptak.

NB! : _____

- For å unngå støy bør du bruke modusen "UXP" eller "XP" når du tar opp raskt bevegelige scener eller scener med store lysstyrkeforandringer.
- Bruk en BD-brenner (ekstern Blu-ray-stasjon) for å lagre videoer tatt opp i "UXP"-modus eller i DVD-videoformat (standard kvalitet).

ZOOM

Stiller inn maks zoom.

Innstilling	Detaljer
40x OPTICAL	Gir opptak med 1 - 40x optisk zoom. Angi dette når digital zoom ikke er ønsket.
60x DYNAMIC	Gir opptak med 1 - 40x optisk zoom og 41 - 60x digital zoom.
80x DIGITAL (GZ-RX110) 120x DIGITAL (GZ-RX115)	Gir opptak med 1 - 40x optisk zoom og 41 - 80x digital zoom. (GZ-RX110) Gir opptak med 1 - 40x optisk zoom og 41 - 120x digital zoom. (GZ-RX115)
100x DIGITAL (GZ-RX110) 200x DIGITAL (GZ-RX115)	Gir opptak med 1 - 40x optisk zoom og 41 - 100x digital zoom. (GZ-RX110) Gir opptak med 1 - 40x optisk zoom og 41 - 200x digital zoom. (GZ-RX115)

NB! : _____

- Når digital zoom brukes, bli bildet kornete fordi det forstørres digitalt.
- Bildevinkelen endres når bildestabilisatoren er slått på eller av.

Innstillingsmeny

ZOOM MIC

Konfigurerer zoom-mikrofonen.

Innstilling	Detaljer
OFF	Deaktiverer zoom-mikrofonen.
ON	Tar opp lyd i samme retning som du zoomer.

NB! :

- Når "ON" er valgt, er volumet til vidvinkel (W) enden lavere enn telefotoenden (T).

MIC LEVEL

Gjør justeringene slik at "MIC LEVEL" ikke blir rød.

Innstilling	Detaljer
OFF	Skjuler visning av mikrofonens inngangsnivå.
ON	Viser visning av mikrofonens inngangsnivå.

MIC LEVEL SETTING

Stiller inn mikrofonens nivå.

Gjør justeringene slik at "MIC LEVEL" ikke blir rød.

Innstilling	Detaljer
+1	Øker mikrofonens inngangsnivå.
0	Mikrofoninngangsnivået er ikke endret.
-1	Reduserer mikrofonens inngangsnivå.

K2 TECHNOLOGY

Reduserer forringelsen av lyd kvaliteten forårsaket av digital signalbehandling, og tar opp med en lyd kvalitet nær originalen.

Innstilling	Detaljer
OFF	Deaktiverer K2 TECHNOLOGY.
ON	Aktiverer K2 TECHNOLOGY.

SCREEN LOCK

Når du tar bilder under vann, må du låse berøringsskjermen for å forhindre driftsfeil.

"Låse skjermen (ved opptak under vann)" (s. 12)

SPECIAL RECORDING-meny (video)



TIME-LAPSE RECORDING

Denne funksjonen gjør det mulig å vise endringer i en scene som skjer langsomt over en lang periode, i løpet av et kort tidsrom ved å ta bilder av det med bestemte intervaller.

Dette er nyttig ved observasjon, f.eks. av en blomsterknopp som åpner seg.

“Opptak i intervaller (INTERVALLOPPTAK)” (☞ s. 43)

ANIMATION EFFECT

Tar opp video med animasjonseffekter.

“Opptak med animasjonseffekter (ANIMATION EFFECT)” (☞ s. 39)

RECORDING EFFECT

Du kan legge til og lagre forskjellige effekter på bildene. Når innstillingen er utført, er det enkelt å ta bilder som er egnet for hvert bilde.

■ GRAINY MONOCHROME

Du kan lagre bilder med en kornete svart-og-hvitt-fotografi følelse.

“Lagre bilder som et gammelt svart og hvitt fotografi (GRAINY MONOCHROME)” (☞ s. 36)

■ FOOD

Du kan ta bilder av maten for å få maten til å se mer appetittvekkende ut.

“Opptak av matbilder (FOOD)” (☞ s. 37)

■ BABY

Du kan ta myke bilder ved å forbedre klarheten og lysstyrken i hudfarger. Denne effekten er egnet til å ta bilder av en baby.

“Lagre bilder av en baby (BABY)” (☞ s. 38)

DATE/TIME RECORDING

Du kan ta opp videoer sammen med dato og tid.

Innstill dette når du vil lagre filen med visning av dato og tid.

(Visningen av dato og tid kan ikke slettes etter opptak.)

“Opptak av videoer med dato og tid” (☞ s. 45)

RECORD SETTING-meny (stillbilde)



FOCUS

Fokus kan justeres manuelt.

“Justere fokus manuelt (FOCUS)” (☞ s. 29)

*Vises kun i manuell opptaksmodus.

BRIGHTNESS ADJUST

Justerer den generelle lysstyrken på skjermen.

“Justere lysstyrken” (☞ s. 30)

*Vises kun i manuell opptaksmodus.

BACKLIGHT COMP.

Korrigerer bildet når motivet er mørkt på grunn av bakgrunnslyset (motlys).

“Stille inn kompensering av bakgrunnslys (motlys)” (☞ s. 31)

*Vises kun i manuell opptaksmodus.

WHITE BALANCE

Justerer fargen etter lyskilden.

“Stille inn hvitbalansen” (☞ s. 32)

*Vises kun i manuell opptaksmodus.

TELE MACRO

Lar deg ta nærbilder med telefotoenden (T) av zoomen.

“Ta nærbilder (TELE MACRO)” (☞ s. 33)

*Vises kun i manuell opptaksmodus.

TOUCH PRIORITY AE/AF

Justerer fokus og lysstyrke automatisk basert på motivenes ansikter eller et valgt område.

“Ta tydelige bilder av motiver (TRYKKPRIORITET AE/AF)” (☞ s. 41)

LIGHT (GZ-RX115)

Slår lyset på/av.

Innstilling	Detaljer
OFF	Lyser ikke.
AUTO	Lyser opp automatisk når omgivelsene er mørke.
ON	Lyser hele tiden.

SELF-TIMER

Bruk dette når du tar et gruppefoto.

“Ta gruppebilder (Selvtløser)” (☞ s. 44)

GAIN UP

Får motivet til å se lyst ut ved opptak på mørke steder.

Innstilling	Detaljer
OFF	Deaktiverer funksjonen.
ON	Lyser opp skjermen elektrisk i mørke.

NB! :

- Innstillingene kan justeres separat for video.

“GAIN UP (Video)” (☞ s. 132)

SHUTTER MODE

Innstillingene for kontinuerlig fotografering kan justeres.

Innstilling	Detaljer
RECORD ONE SHOT	Tar opp et stillbilde.
CONTINUOUS SHOOTING	Tar stillbilder kontinuerlig når START/STOP (start/stopp)-knappen trykkes inn. Tar stillbilder kontinuerlig når START/STOP-knappen trykkes ned eller når  -knappen på LCD-skjermen trykkes på.

NB! :

- Noen SD-kort støtter kanskje ikke kontinuerlig fotografering.
- Hastigheten av kontinuerlig fotografering vil reduseres hvis funksjonen brukes gjentatte ganger.

IMAGE SIZE

Stiller bildestørrelsen (antallet piksler) for stillbilder.

Innstilling	Detaljer
1920X1080(2M)	Tar stillbilder med bildeforholdet 16:9. • Kantene på stillbilder som er tatt med bildeforholdet 16:9, kan bli kuttet ved utskrift.
3680X2760(10.15M) 1440X1080(1.5M) 640X480(0.3M)	Tar stillbilder med bildeforholdet 4:3.

SCREEN LOCK

Når du tar bilder under vann, må du låse berøringsskjermen for å forhindre driftsfeil.

“Låse skjermen (ved opptak under vann)” (☞ s. 12)

SPECIAL RECORDING-meny (stillbilde)



RECORDING EFFECT

Du kan legge til og lagre forskjellige effekter på bildene. Når innstillingen er utført, er det enkelt å ta bilder som er egnet for hvert bilde.

■ GRAINY MONOCHROME

Du kan lagre bilder med en kornete svart-og-hvitt-fotografi følelse.

“Lagre bilder som et gammelt svart og hvitt fotografi (GRAINY MONOCHROME)” (☞ s. 36)

■ FOOD

Du kan ta bilder av maten for å få maten til å se mer appetittvekkende ut.

“Opptak av matbilder (FOOD)” (☞ s. 37)

■ BABY

Du kan ta myke bilder ved å forbedre klarheten og lysstyrken i hudfarger. Denne effekten er egnet til å ta bilder av en baby.

“Lagre bilder av en baby (BABY)” (☞ s. 38)

PLAYBACK SETTING-meny (video)



DISPLAY DATE/TIME

Velg om du skal vise opptaksdato og klokkeslett under videoavspilling.

Innstilling	Detaljer
OFF	Viser ikke dato og klokkeslett under avspilling.
ON	Viser dato og klokkeslett under avspilling.

DIGEST PLAYBACK

Spiller av en kortversjon av videoopptakene.

“DIGEST PLAYBACK” (☰ s. 52)

PLAYBACK PLAYLIST

Spille av spillelister som du har registrert i Digest Playback.

“PLAYBACK PLAYLIST” (☰ s. 53)

PLAYBACK OTHER FILE

Spiller av videoer med defekt styringsinformasjon.

“PLAYBACK OTHER FILE” (☰ s. 54)

EDIT-meny (video)



PROTECT/CANCEL

Beskytter filer mot utilsiktet sletting.

“Beskytte/oppheve beskyttelse av filen som vises” (☞ s. 61)

“Beskytte/oppheve beskyttelse av valgte filer” (☞ s. 62)

COPY

Kopierer filer fra det innebygde minnet til SD-kortet.

“Kopiere filer til et SD-kort” (☞ s. 70)

TRIMMING

Velg ønsket del av en video og lagre den som en ny videofil.

Den originale videoen forblir på eksisterende sted.

“Fange en nødvendig del i videoen (TRIMMING)” (☞ s. 65)

SEAMLESS REC CTRL

Videoer som tas opp på to separate medier, og med “SEAMLESS RECORDING” aktivert i videomenyen, kan settes sammen til en enkelt video.

“Sette sammen videoer som er tatt opp med kontinuerlig opptak” (☞ s. 64)

PLAYBACK SETTING-meny (stillbilde)



SLIDE SHOW EFFECTS

Angir overgangseffekter i lysbildefremvisning.

Innstilling	Detaljer
SLIDE	Bytter skjermen ved å skyve den fra høyre til venstre.
BLINDS	Bytter skjermen ved å dele den i vertikale striper.
CHECKERBOARD	Bytter skjermen gjennom et rutemønster.
RANDOM	Bytter skjermen med en vilkårlig effekt fra SLIDE, "BLINDS" og "CHECKERBOARD".

NB! :

- Lysbildefremvisningseffekter er ikke tilgjengelige ved visning av stillbilder på eksterne enheter (som eksterne USB-harddiskstasjoner).

EDIT-meny (stillbilde)



PROTECT/CANCEL

Beskytter filer mot utilsiktet sletting.

“Beskytte/oppheve beskyttelse av filen som vises” (☞ s. 61)

“Beskytte/oppheve beskyttelse av valgte filer” (☞ s. 62)

COPY

Kopierer filer fra det innebygde minnet til SD-kortet.

“Kopiere filer til et SD-kort” (☞ s. 70)

SETUP (video/stillbilde)



Mobile User Guide

Viser QR-koden for å få tilgang til den mobile brukerhåndboken.



- Nettportalen vises når QR-koden har blitt lest korrekt.
Velg modellnavnet for kameraet ditt for å vise den tilhørende mobile brukerhåndboken.

NB! :

- For å lese QR-koden, er det nødvendig med en relevant applikasjon. Skriv inn nettadressen i nettleseren manuelt hvis QR-koden ikke kan leses.
- Den mobile brukerhåndboken støttes av Android-enheter og iPhone. Du kan vise den på standard nettlesere som Google Chrome (Android) og Mobile Safari (iPhone).
- QR-kode er et registrert varemerke for Denso Wave Incorporated.

DATE & TIME

Nullstiller nåværende tid eller stiller inn lokal tid når denne enheten brukes i en annen tidssone.

“Klokkeinnstilling” (☞ s. 16)

“Stille klokken til lokal tid på reise” (☞ s. 20)

“Innstilling av sommertid” (☞ s. 20)

DATE DISPLAY STYLE

Stiller rekkefølgen av år, måned, dag og klokkeformatet (24 t/12 t).

Sorteringsrekkefølge	Tidsvisning
month.day.year	12h
year.month.day	24h
day.month.year	-

LANGUAGE

Språket på skjermen kan endres.

“Endre skjermespråket” (☞ s. 18)

MONITOR BRIGHTNESS

Stiller lysstyrken til LCD-skjermen.

Innstilling	Detaljer
AUTO	Setter lysstyrken automatisk til “4” ved utendørs bruks og til “3” ved innendørs bruk.
4	Forsterker skjermens bakgrunnslys uansett omgivelsene.
3	Stiller til standard lysstyrke.
2	Reduserer skjermens bakgrunnslys uansett omgivelsene.
1	Angir redusert bakgrunnslys. Hjelper til å spare batteriet.

OPERATION SOUND

Slår funksjonslyden på eller av.

Innstilling	Detaljer
OFF	Slår av funksjonslyden.
ON	Slår på funksjonslyden.

AUTO POWER OFF

Når ingen operasjon utføres på 5 minutter, slår denne funksjonen av denne enheten eller stiller denne enheten inn i hvilemodus når du bruker vekselstrømadapteren i tilfelle du glemmer å slå av strømmen.

Innstilling	Detaljer
OFF	Strømmen slås ikke av selv om denne enheten er uvirksom i 5 minutter.
ON	Slår strømmen av automatisk hvis denne enheten er uvirksom i 5 minutter.

NB! :

- Slår strømmen av automatisk hvis denne enheten er uvirksom i 5 minutter.
- Når vekselstrømadapteren brukes, går denne enheten over i ventemodus.

DEMO MODE

Spiller en demonstrasjon av denne enheten spesialfunksjoner.

Innstilling	Detaljer
OFF	Deaktiverer funksjonen.
ON	Spiller en demonstrasjon av denne enheten spesialfunksjoner.

NB! :

- Denne modusen er ikke tilgjengelig i avspillingsmodus.

TOUCH SCREEN ADJUST

Justerer responsposisjonen for knappene på berøringsskjermen.
“Justere berøringsskjermen” (☞ s. 12)

FACTORY PRESET

Setter alle innstillinger tilbake til standardverdiene.

FIRMWARE UPDATE

Oppdaterer funksjonene til denne enheten til siste versjon.

For detaljer, se hjemmesiden til JVC.

(Hvis det ikke er noe program tilgjengelig til å oppdatere programvaren til denne enheten, vil intet bli gitt på hjemmesiden.)

<http://www3.jvckenwood.com/english/support/index.html>

OPEN SOURCE LICENSES (kun opptak)

Viser programvarelisensene med åpen kilde som er brukt i denne enheten.

CONNECTION SETTINGS (video/stillbilde)



DISPLAY ON TV

Viser ikoner og dato/klokke på TV-skjermen.

Innstilling	Detaljer
OFF	Viser ikke ikoner og dato/klokke på TV.
ON	Viser ikoner og dato/klokke på TV.

VIDEO OUTPUT

Stiller inn bildeforholdet (16:9 eller 4:3) etter tilkoblet TV-apparat.

Innstilling	Detaljer
4:3	Velg dette når du kobler til en vanlig TV (4:3).
16:9	Velg dette når du kobler til en bredskjerm-TV (16:9).

HDMI OUTPUT

Aktiverer denne enhetens HDMI-kontakt når enheten er koblet til en TV.

Innstilling	Detaljer
AUTO	I de fleste tilfeller anbefales det å velge "AUTO".
480p	Velg dette når videoen ikke er korrekt lastet ut i "AUTO".

HDMI CONTROL

Angir hvorvidt operasjoner skal kobles med en HDMI-CEC-kompatibel TV.

Innstilling	Detaljer
OFF	Slår av tilknyttede funksjoner.
ON	Slår på tilknyttede funksjoner.

MEDIA SETTINGS (video/stillbilde)



REC MEDIA FOR VIDEO

Stiller inn opptaks-/avspillingsmedia for video.

Innstilling	Detaljer
BUILT-IN MEMORY	Tar opp video til denne enhetens innebygde minne.
SD CARD	Tar opp video til SD-kortet.

REC MEDIA FOR IMAGE

Stiller inn opptaks-/avspillingsmedia for stillbilder.

Innstilling	Detaljer
BUILT-IN MEMORY	Lagrer stillbilder på denne enhetens innebygde minne.
SD CARD	Lagrer stillbilder på SD-kortet.

FORMAT BUILT-IN MEM.

Sletter alle filer i innebygd minne.

Innstilling	Detaljer
FILE	Sletter alle filer i innebygd minne. Mappe- og filnumre nullstilles ikke. (Mappe- og filnumrene til nylig lagrede filer vil fortsette fra siste nummer i de slettede filene.)
FILE + MANAGEMENT NO	Sletter alle filer i innebygd minne. Mappe- og filnumrene tilbakestilles også.

ADVARSEL :

- Alle dataene i det innebygde minnet slettes når minnet formateres.
Kopier alle filer i det innebygde minnet til en datamaskin før formatering.
- Påse at denne enheten er fulladet før formateringen ettersom prosessen kan ta lang tid. Du kan også koble til vekselstrømadapteren.

FORMAT SD CARD

Sletter alle filer på SD-kortet.

Innstilling	Detaljer
FILE	AVCHD videofiler: Sletter alle filer på SD-kortet. Filnumrene tilbakestilles også. Andre filer: Sletter alle filer på SD-kortet. Mappe- og filnumre nullstilles ikke. (Mappe- og filnumrene til nylig lagrede filer vil fortsette fra siste nummer i de slettede filene.)
FILE + MANAGEMENT NO	Sletter alle filer på SD-kortet. Mappe- og filnumrene tilbakestilles også.

NB! :

- For AVCHD videofil er det ingen forskjell i formateringsresultatet mellom "FILE" og "FILE + MANAGEMENT NO".

ADVARSEL :

- Kan ikke velges når det ikke sitter i et SD-kort.
- All data på SD-kortet slettes når det formateres.
Kopier alle filene på SD-kortet over på en datamaskin før formatering.
- Påse at denne enheten er fulladet før formateringen ettersom prosessen kan ta lang tid. Du kan også koble til vekselstrømadapteren.

USB-TILKOBLING MENY

Denne menyen vises når denne enheten kobles til en datamaskin med en USB-kabel.

PLAYBACK ON PC

- Viser videoer som er tatt opp med denne enheten, ved hjelp av Everio MediaBrowser 4.
"Installere medfølgende programvare (innebygd)" (☞ s. 74)
- Lagrer videoer som er tatt opp med denne enheten ved bruk av den medfølgende programvaren.
"Sikkerhetskopiere filer uten å bruke den medfølgende programvaren" (☞ s. 80)
- "Kopiere til Mac-datamaskin" (☞ s. 83)

BACK UP

Sikkerhetskopier videoer som er tatt opp med denne enheten, over på datamaskinen ved hjelp av Everio MediaBrowser 4.
"Ta sikkerhetskopi av alle filer" (☞ s. 76)

- NB! :**
- Før du utfører en sikkerhetskopiering, må du sette i SD-kortet der videoer er lagret på denne enheten.
 - Etter at du har sikkerhetskopiert filene dine med den medfølgende programvaren, kan de ikke gjenopprettes til denne enheten.
 - Slett uønskede videoer før du sikkerhetskopierer.
Det tar tid å sikkerhetskopiere mange videoer.
- "Slette uønskede filer" (☞ s. 60)
-

Høyre side

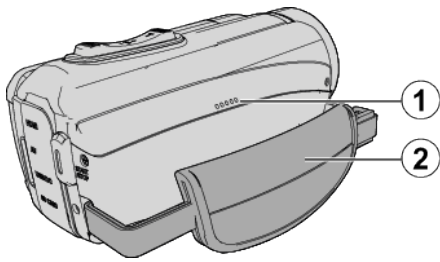

4 Høyttaler

5 Gripereim

- Stikk hånden gjennom gripereimen for å holde denne enheten støtt.

“Grepjustering” (☞ s. 9)

Bunnside

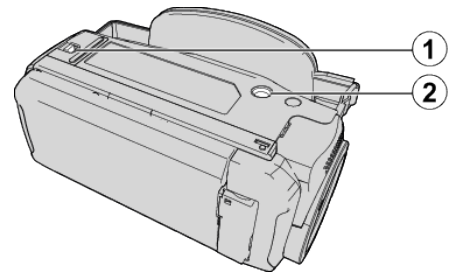

1 Kontaktdeksellås

2 Skruehull for stativ

“Montering av trebent stativ” (☞ s. 19)

Øvre/venstre/bakside

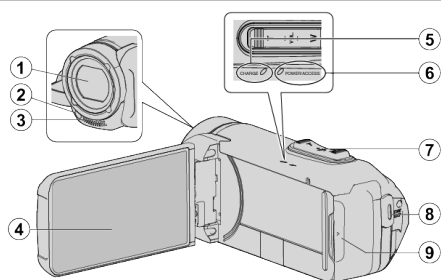

1 Linse

- Objektivet er beskyttet av et beskyttende glassdeksel.
- Når objektivet er skittent, bruk en kommersielt tilgjengelig objektivblåser til å fjerne støv og en kommersielt tilgjengelig objektivrengjøringsklut til å tørke av skitt.
- Ikke dekk til fronten av objektivet med fingrene under opptak.

2 Lampe (GZ-RX115)

- Slå på lyset når du tar opp på mørke steder.

3 Stereomikrofon

- Ikke dekk til mikrofonen med fingrene under videoopptak.

4 LCD-skjerm

5 CHARGE (lade)-lampe

- Lyser opp: Lading pågår
- Slukker: Lading fullført / utenfor temperaturområdet
- Blinker: Ladingsfeil eller unormal temperatur

6 POWER/ACCESS (strøm/tilgang) lampe

- Lyser/blinker under opptak eller avspilling.
- Ikke fjern SD-kortet eller noen tilkoblingskabler.

7 Zoom/Volum-spak

- Under filming: Justerer opptaksområdet.
- Under avspilling (indeksskjerm): Går til neste eller forrige side.
- Under avspilling av video: Justerer volumet.

8 START/STOP (Videoopptak)-knapp

- Starter/stopper opptaket av videoer/stillbilder.

9 Kontaktdeksel

Inne i kontaktdekslet

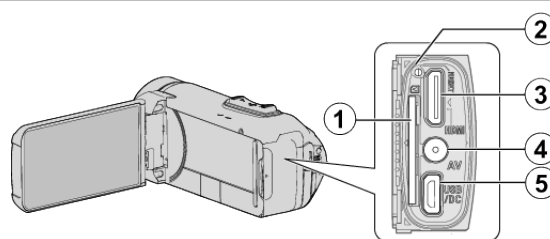

1 Spor for SD-kort

- Sette inn et valgfritt SD-kort.

2 Nullstillingsknapp

3 HDMI-minikontakt

- Koble til TV med å bruke en HDMI-minikabel.

4 AV-kontakt

- For tilkobling til AV-kontakten på en TV osv.

5 USB-kontakt (mikro USB AB type)

- Koble til vekselstrømadapteren for å utføre lading. Du kan også koble til den eksterne enheten eller datamaskinen ved bruk av USB-kabelen.

LCD-skjerm

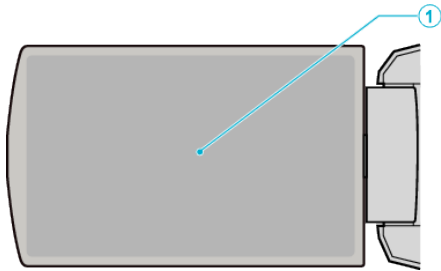

1 LCD-skjerm

- Slår strømmen på/av ved åpning og lukking.
- Gjør det mulig å ta selvportretter ved å snu skjermen.

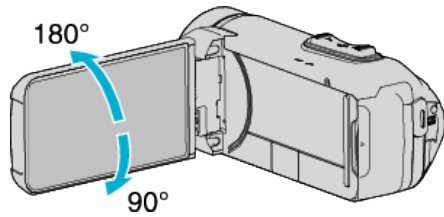

“Bruke berøringsskjermen” (☞ s. 12)

“Navn på knapper og funksjoner på LCD-skjermen” (☞ s. 13)

ADVARSEL :

- Du må ikke trykke på skjermen med stor kraft eller utsette den for harde støt.
Dette kan skade eller brette skjermen.

Vanlige opptaksindikasjoner

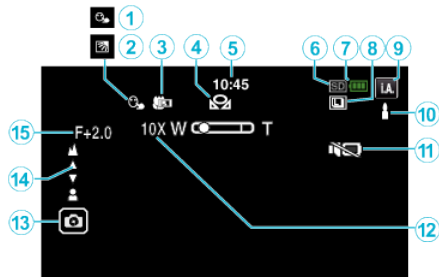
**1 TOUCH PRIORITY AE/AF**

“Ta tydelige bilder av motiver (TRYKKPRIORITET AE/AF)” (s. 41)

2 Kompensering for bakgrunnslys (motlys)

“Stille inn kompensering av bakgrunnslys (motlys)” (s. 31)

3 Telemakro

“Ta nærbilder (TELE MACRO)” (s. 33)

4 HVITBALANSE

“Stille inn hvitbalansen” (s. 32)

5 Tid

“Klokkeinnstilling” (s. 16)

6 Opptaksmedium

“REC MEDIA FOR VIDEO” (s. 146)

“REC MEDIA FOR IMAGE” (s. 146)

7 Batteriindikator

“Kontrollere gjenværende opptakstid” (s. 46)

8 KONTINUERLIG FOTOGRAFERING

“SHUTTER MODE (Video)” (s. 132)

“SHUTTER MODE (stillbilde)” (s. 137)

9 Opptaksmodus

“Videoopptak i automodus” (s. 22)

“Manuelt opptak” (s. 28)

10 Velge scener med Intelligent Auto

- Viser scener som registreres automatisk med Intelligent Auto-funksjonen. Flere scener kan registreres.

“Scener med Intelligent Auto” (s. 23)

11 SILENT MODE

“Bruker stille modus” (s. 24)

12 Zoom

“ZOOM” (s. 133)

13 Lukker

“Ta stillbilder under videoopptak” (s. 24)

“Ta stillbilder i automodus” (s. 25)

14 Fokus

“Justere fokus manuelt (FOCUS)” (s. 29)

15 Lysstyrke

“Justere lysstyrken” (s. 30)

Videoopptak

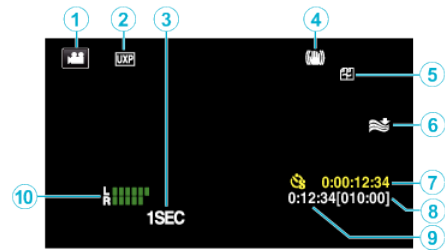
**1 Videomodus**

- Veksler mellom video- og stillbildemodus.

2 Videokvalitet

“VIDEO QUALITY” (s. 133)

3 TIME-LAPSE RECORDING(1SEC)

“Opptak i intervaller (INTERVALLOPPTAK)” (s. 43)

4 Bildestabilisator

“Redusere kamerarystelser” (s. 42)

5 Kontinuerlig opptak

“SEAMLESS RECORDING” (s. 132)

6 Vindkutt

“WIND CUT” (s. 132)

7 Teller for intervalloptak

“Opptak i intervaller (INTERVALLOPPTAK)” (s. 43)

8 Resterende opptakstid

“Kontrollere gjenværende opptakstid” (s. 46)

9 Sceneteller**10 MIC LEVEL METER**

“MIC LEVEL” (s. 134)

Stillbildefotografering

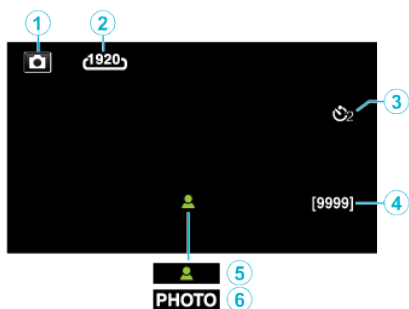

1 Stillbildemodus

- Veksler mellom video- og stillbildemodus.

2 Bilde størrelse

“IMAGE SIZE” (s. 137)

3 Selvtløser

“Ta gruppebilder (Selvtløser)” (s. 44)

4 Resterende antall bilder

“Kontrollere gjenværende opptakstid” (s. 47)

5 Fokus

6 Opptak pågår

Avspilling av video

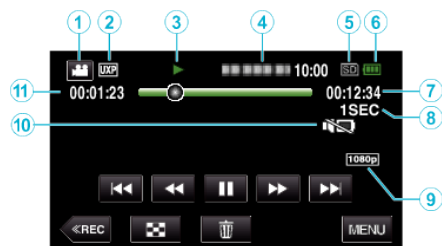

1 Videomodus

- Veksler mellom video- og stillbildemodus.

2 Videokvalitet

“VIDEO QUALITY” (s. 133)

3 Funksjonsindikator

“Funksjonsknapper for videoavspilling” (s. 49)

4 Dato/tid

- Viser opptaksdato og klokkeslett.

5 Opptaksmedium

6 Batteriindikator

“Kontrollere gjenværende opptakstid” (s. 46)

7 Avspillingstid

8 Intervallavspilling

“Innstilling av intervall” (s. 44)

9 1080p-signal

“HDMI OUTPUT” (s. 145)

10 SILENT MODE

“Bruker stille modus” (s. 24)

11 Sceneteller

Stillbildevisning

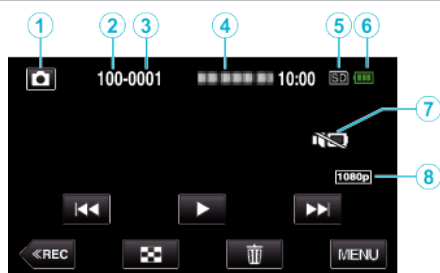

1 Stillbildemodus

- Veksler mellom video- og stillbildemodus.

2 Mappennummer

3 Filnummer

4 Dato/tid

- Viser opptaksdato og klokkeslett.

5 Opptaksmedium

6 Batteriindikator

“Kontrollere gjenværende opptakstid” (s. 46)

7 SILENT MODE

“Bruker stille modus” (s. 24)

8 1080p-signal

“HDMI OUTPUT” (s. 145)

Når enheten ikke fungerer skikkelig

Tilbakestille denne enheten

- 1 Åpne kontaktdeksel.
 - Fjern strømledningen og alle tilkoblingskabler.
- 2 Lukk LCD-skjermen for å slå av denne enheten.
- 3 Trykk på nullstillingsknappen forsiktig ved å bruke en gjenstand med spiss tupp.

Batteripakke

Kan ikke lade batteriet.

Når batteripakken er fulladet, lyser ikke lampen. Sørg for å lade med den medfølgende vekselstrømadapteren. Funksjonsfeil i enheten som oppsto på grunn av bruk av en annen vekselstrømsadapter enn den som følger med, er ikke inkludert i garantien. Kontroller tilkoblingen, og koble deretter til adapterkabelen for lading igjen. Lading kan ikke utføres i miljøer med lave eller høye temperaturer. Lad opp ved en romtemperatur på mellom 10 °C og 35 °C. (I miljøer utenfor temperaturområdet kan ladingen stoppe for å beskytte batteripakken.) Bruk av uoriginal vekselstrømadapter kan føre til skade på denne enheten. Sørg for å bruke en original vekselstrømadapter. Lading er ikke mulig når videoopptaksmodus med progressivt (50 p) opptak eller Wi-Fi-funksjon brukes.

Gjenværende batteritid som vises er feil.

Hvis denne enheten brukes over lengre tid i høye eller lave temperaturer, eller når batteripakken lades mange ganger, kan ikke gjenværende batteristrom vises nøyaktig.

Batteriet blir raskt tomt, selv etter lading.

Sørg for å lade med den medfølgende vekselstrømadapteren. Funksjonsfeil i enheten som oppsto på grunn av bruk av en annen vekselstrømsadapter enn den som følger med, er ikke inkludert i garantien. Batteriets ytelse vil falle midlertidig når temperaturen er mellom -10 °C til 0 °C, dette vil føre til at gjenværende opptakstid vil forkortes. Når opptakstiden blir ekstremt kort selv når batteriet er fulladet, må batteriet byttes. For informasjon om bytting av det innebygde batteriet (gebyr må betales), ta kontakt med ditt nærmeste JVC-servicesenter.

Strømforsyning

Kan ikke slå på strømmen.

Kameraet slår seg ikke på når det er lite gjenværende batteristrom. I dette tilfellet må du lade opp batteriet i mer enn 20 minutter før du slår på strømmen.

Opptak

Opptak kan ikke utføres.

Kontroller  / -knappen.

“Øvre/venstre/bakside” (☞ s. 149)

Still inn på opptakmodus ved å trykke på -knappen på skjermen.

Opptak stanser automatisk.

Opptaket stopper automatisk ettersom det er spesifisert at det ikke kan fortsette i over 12 sammenhengende timer. (Det kan ta tid før opptak kan starte igjen.)

Slå av enheten. Vent en liten stund og slå den på igjen. (Denne enheten stopper automatisk for å beskytte strømkretsen når temperaturen stiger.)

Hastigheten for kontinuerlig fotografering er lav.

Hastigheten av kontinuerlig fotografering vil reduseres hvis funksjonen brukes gjentatte ganger.

Hastigheten ved kontinuerlig fotografering kan synke, avhengig av SD-kortet eller på grunn av visse opptaksforhold.

Fokus justeres ikke automatisk.

Hvis du tar opp på et mørkt sted eller tar opp et motiv som ikke har kontrast mellom mørkt og lyst, må du justere fokus manuelt.

“Justere fokus manuelt (FOCUS)” (☞ s. 29)

Tørk av linsen med en linseklut.

Avbryt manuell fokusering på menyen for manuell opptak.

“Justere fokus manuelt (FOCUS)” (☞ s. 29)

Zoom virker ikke.

Digital zoom er ikke tilgjengelig i stillbildefotograferingsmodus.

Zoom kan ikke brukes ved intervalloptak. (Samtidig stillbildefotografering og bildestabilisering er heller ikke tilgjengelig.)

Angi “ZOOM” i menyen for å bruke digital zoom.

“ZOOM” (☞ s. 133)

Mosaikkaktig støy forekommer ved opptak av scener med raske bevegelser eller ekstreme endringer i lysstyrke.

Still “VIDEO QUALITY” til “UXP” eller “XP” for opptak.

“VIDEO QUALITY” (☞ s. 133)

SD-kort

Kan ikke sett i SD-kortet.

Pass på at du ikke setter SD-kortet i feil vei.

“Sette i et SD-kort” (☞ s. 10)

Ikke bruk et miniSD-kort eller microSD-kort på denne enheten (selv om kortet er satt inn i en adapter). Det kan forårsake funksjonsfeil.

“Typer av egnede SD-kort” (☞ s. 11)

Kan ikke kopiere til SD-kortet.

Sett “REC MEDIA FOR VIDEO”/“REC MEDIA FOR IMAGE” til SD-kort.

“REC MEDIA FOR VIDEO” (☞ s. 146)

“REC MEDIA FOR IMAGE” (☞ s. 146)

For å bruke et nytt SD-kort eller et SD-kort som har vært brukt på andre apparater, må du først formatere (initialisere) SD-kortet ved å velge “FORMAT SD CARD” fra “MEDIA SETTINGS”-menyen.

“FORMAT SD CARD” (☞ s. 146)

Når “CHECK CARD'S WRITE PROTECTION SWITCH” vises, slipp låsen på SD-kortet.

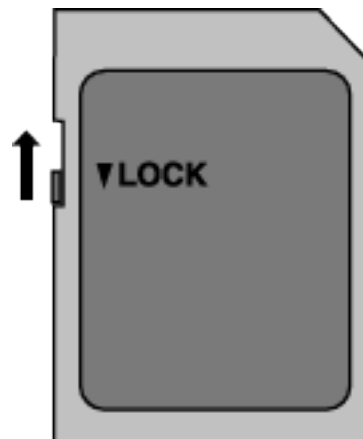

Avspilling

Lyd eller video avbrytes.

Noen ganger avbrytes avspilling ved koblingen mellom to scener. Dette er ikke en funksjonsfeil.

Det er ikke lyd.

Når stillemodus benyttes, er betjeningslyder slått av. Slå av stillemodus.

“Bruker stille modus” (☞ s. 24)

Still “OPERATION SOUND” i “SETUP”-menyen til “ON”.

“OPERATION SOUND” (☞ s. 144)

Lyd spilles ikke inn for videoer som tas opp i TIME-LAPSE RECORDING.

“Opptak i intervaller (INTERVALLOPPTAK)” (☞ s. 43)

Det samme bildet vises i lang tid.

Bruk et høyhastighets SD-kort (klasse 4 eller høyere).

“Typer av egnede SD-kort” (☞ s. 11)

Rengjør SD-kortets terminaler med en tørr bomullspinne eller lignende.

Utfør “FORMAT SD CARD” i “MEDIA SETTINGS”-menyen. (Alle data vil bli slettet.)

“FORMAT SD CARD” (☞ s. 146)

Bevegelsen er hakkete.

Bruk et høyhastighets SD-kort (klasse 4 eller høyere).

“Typer av egnede SD-kort” (☞ s. 11)

Rengjør SD-kortets terminaler med en tørr bomullspinne eller lignende.

Utfør “FORMAT SD CARD” i “MEDIA SETTINGS”-menyen. (Alle data vil bli slettet.)

“FORMAT SD CARD” (☞ s. 146)

Verifiser systemkravene til din PC ved bruk av Everio MediaBrowser 4 for avspilling.

“Verifisering av systemkrav (retningslinje)” (☞ s. 71)

Kan ikke finne et filopptak.

Endre avspillingsmedium ved å trykke på  SD på berøringsskjermen.

“Funksjonsknapper for videoavspilling” (☞ s. 49)

“Funksjonsknapper for stillbildevisning” (☞ s. 55)

Velg “PLAYBACK OTHER FILE” i menyen. (Videofiler som har skadet styringsinformasjon kan spilles av.)

“PLAYBACK OTHER FILE” (☞ s. 54)

Bildene vises ikke korrekt på TV-en.

Koble fra kabelen og koble til igjen.

“Tilkobling via HDMI-minikontakten” (☞ s. 57)

Tilbakestill denne enheten.

“Tilbakestill denne enheten” (☞ s. 154)

Bildene vises vertikalt på TV-en.

Still “VIDEO OUTPUT” i “MEDIA SETTINGS”-menyen til “4:3”.

“VIDEO OUTPUT” (☞ s. 145)

Juster TV-skjermen deretter.

Det viste bildet på TV er for lite.

Still “VIDEO OUTPUT” i “MEDIA SETTINGS”-menyen til “16:9”.

“VIDEO OUTPUT” (☞ s. 145)

Lyd og bilde er ikke som det skal være når enheten er koblet til TV med HDMI-minikabelen.

Bilde og lyd er kanskje ikke som det skal, avhengig av TV-en du har koblet til. Gjør som følger i slike tilfeller:

1 Koble HDMI-minikabelen fra og så til igjen.

“Tilkobling via HDMI-minikontakten” (☞ s. 57)

Redigering/kopiering

Kan ikke slette en fil.

Filer (videoer/stillbilder) som er beskyttet, kan ikke slettes. Opphev beskyttelsen før du sletter filen.

“Beskytte filer” (☞ s. 61)

Kan ikke kopiere til SD-kortet.

Hvis SD-kortet er skrivebeskyttet, still det til AV.

Datamaskin

Kan ikke kopiere filer til datamaskinens harddisk.

Hvis programmet Everio MediaBrowser 4 ikke er installert, vil enkelte funksjoner kanskje ikke virke.

“Installere medfølgende programvare (innebygd)” (☞ s. 74)

Sørg for at det er nok plass på harddisken før du foretar sikkerhetskopiering.

Kan ikke kopiere filer til DVD eller Blu-ray-plate via PC-en.

Hvis du vil ta opp på plater, trenger du en datamaskin med DVD-brenner eller Blu-ray-stasjon.

Kan ikke laste opp filen til YouTube.

Sjekk at du har en konto hos YouTube. (Du må ha en YouTube-konto for å laste opp filer til YouTube.)

Med denne enheten kan du ikke endre videoer til formatet for opptak.

Se hjelpefilen for den medfølgende programvaren Everio MediaBrowser 4.

Jeg bruker en Mac.

Last opp filene til en Mac-datamaskin med følgende metode.

“Kopiere til Mac-datamaskin” (☞ s. 83)

Datamaskinen gjenkjenner ikke SDXC-kortet.

Kontroller og oppgrader datamaskinens operativsystem.

“Når datamaskinen ikke gjenkjenner SDXC-kortet” (☞ s. 11)

Skjerm/bilde

LCD-skjermen er vanskelig å se.

LCD-skjermen kan være vanskelig å se hvis videokameraet brukes i lyse områder som f.eks. i direkte sollys.

Fargen og lysstyrken på skjermen endres, og horisontale striper og blafring vises på skjermen

For bilder som er tatt med lys fra lysstoffrør eller kvikksølvlamper, kan fargen og lysstyrken på skjermen endres, og horisontale striper og flimring kan vises på skjermen, men dette er ikke en funksjonsfeil.

Hvis bildestabilisatoren har blitt stilt inn på “ON (AIS)”, bytter du til “ON” for å forbedre tilstanden.

“Redusere kamerarystelser” (☞ s. 42)

Det vises en ball eller et bånd med sterkt lys på LCD-skjermen.

Endre denne enheten stilling for å unngå at lyskilden treffer linsen. (Det dukker opp en lyskule på skjermen hvis det er en sterk lyskilde i nærheten av denne enheten, men dette er ikke en funksjonsfeil.)

Opptatt motiv er for mørkt.

Bruk kompensering av bakgrunnslys (motlys) når bakgrunnen er lys og motivet er mørkt.

“Stille inn kompensering av bakgrunnslys (motlys)” (☞ s. 31)

Bruk “GAIN UP” i menyen.

“GAIN UP” (☞ s. 132)

Still “BRIGHTNESS ADJUST” i opptaksmenyen til “+”-siden.

“Justere lysstyrken” (☞ s. 30)

Opptatt motiv er for lyst.

Still kompensering for bakgrunnslys (motlys) til “OFF” hvis denne funksjonen brukes.

“Stille inn kompensering av bakgrunnslys (motlys)” (☞ s. 31)

Still “BRIGHTNESS ADJUST” i opptaksmenyen til “-”-siden.

“Justere lysstyrken” (☞ s. 30)

Fargene ser ikke bra ut. (For blå, for røde osv.)

Vent en stund til naturlige farger er oppnådd. (Det kan ta noe tid for at hvitbalansen skal bli justert.)

Still “WHITE BALANCE” i opptaksmenyen til “MANUAL”. Velg mellom “FINE”/“CLOUD”/“HALOGEN” i samsvar med lyskilden. Velg “MWB” og juster tilsvarende.

“Stille inn hvitbalansen” (☞ s. 32)

Fargene gjengis ikke riktig.

Still “WHITE BALANCE” i menyen opptaksmenyen deretter.

“Stille inn hvitbalansen” (☞ s. 32)

Det er lyse eller mørke flekker på skjermen.

Selv om LCD-skjermen har mer enn 99,99 % effektive piksler, kan 0,01 % av pikslene være lyse (røde, blå, grønne) eller mørke flekker. Dette er ikke en funksjonsfeil. Flekkene blir ikke tatt opp.

Andre problemer

Knappene på berøringsskjermen fungerer ikke.

Trykk på knappene på berøringsskjermen med fingrene. Knappene fungerer ikke hvis du trykker på dem med neglene eller med hansker på.

Deaktiver "SCREEN LOCK". Du kan ikke betjene berøringspanelet når "SCREEN LOCK" er aktivert.

"Låse skjermen" (☞ s. 34)

Lagre opptakene dine før du bestiller service.

- 1 Koble til en datamaskin med en USB-kabel.
"SELECT DEVICE"-menyen vises.
- 2 Trykk på og hold inne START/STOP-knappen i minst 2 sekunder.
"PLAYBACK ON PC" vises.
- 3 Betjening skal utføres på datamaskinen etter at skjermbildet skifter.

Bildet er kornet.

Når digital zoom brukes, bli bildet kornete fordi det forstørres digitalt.

Denne enheten kan bli varm.

Dette er ikke en funksjonsfeil. (Denne enheten kan bli varmt når det brukes i en lengre periode.) Ikke bruk enheten hvis den blir for varm.

Skjermpråket er endret.

Det kan forekomme hvis du kobler denne enheten via en HDMI-minikabel til en TV med en annen språkinnstilling.

"Betjening med TV via HDMI" (☞ s. 58)

Lyd og bilde er ikke som det skal være når enheten er koblet til TV med HDMI-minikabelen.

Bilde og lyd er kanskje ikke som det skal, avhengig av TV-en du har koblet til. Gjør som følger i slike tilfeller:

- 1 Koble HDMI-minikabelen fra og så til igjen.
- 2 Slå denne enheten av og på igjen.
"Tilkobling via HDMI-minikontakten" (☞ s. 57)

HDMI-CEC-funksjoner fungerer ikke som de skal, og TV-en fungerer ikke med denne enheten.

Ulike TV-er kan fungere forskjellig avhengig av spesifikasjonene, selv om de er HDMI-CEC-kompatible. Det kan derfor ikke garanteres at HDMI-CEC-funksjonene for denne enheten fungerer i kominasjon med alle TV-er. I slike tilfeller, still "HDMI CONTROL" til "OFF".

"HDMI CONTROL" (☞ s. 145)

Enheten er tregt ved veksling mellom videomodus og stillbildemodus, eller når strømmen slås på og av.

Det anbefales at du kopierer alle videoer og stillbilder over på PC-en, og at du sletter filene fra denne enheten. (Hvis det er mange filer i denne enheten, tar det tid før denne enheten responderer.)

Enheten fungerer ikke skikkelig og feilmeldinger vises.

Dette er en mikrodatamaskin-styrt enhet. Elektrostatisk utladning, ekstern støy, og interferens (fra TV, radio, etc.) kan hindre den fra å fungere korrekt. I et slikt tilfelle lukker du overvåkningskjermen for å slå av strømmen og fjerner vekselstrømadapteren, deretter trykker du på tilbakestillingsknappen for å tilbakestille enheten.

"Tilbakestill denne enheten" (☞ s. 7)

CHARGE (lade)-lampen og POWER/ACCESS (strøm/tilgang)-lampen blinker og operasjonen blir deaktivert

Når du har lukket LCD-skjermen, fjerner du vekselstrømadapteren. Fest vekselstrømadapteren igjen og slå på strømmen ved å åpne LCD-skjermen. Dersom dette ikke løser problemet, kontakter du nærmeste JVC-forhandler eller JVC-servicesenter.

Fraskrivelse

- Vi kan ikke holdes ansvarlige for tap av innspilt innhold ved opptak av video/lyd eller hvis avspilling ikke fungerer som følge av feil på enheten, medfølgende deler eller SD-kort.

- Etter at innspilt innhold (data) er slettet, inklusiv datatap som følge av feil på enheten, kan det ikke gjenopprettes. Dette til advarsel.

- JVC tar intet ansvar for tapte data. Dette til advarsel.

- For at vi skal kunne forbedre kvaliteten på produktet, kan defekte opptaksmedier bli analysert. Det kan derfor hende de ikke blir returnert.

Feilmelding?

SET DATE/TIME!

Klokken tilbakestilles cirka én måned etter at batteriet er tømt. Derfor vil "SET DATE/TIME!" vises neste gang strømmen slås på. Still klokken på nytt etter at batteriet er ladet.

"Klokkeinnstilling" (☞ s. 16)

COMMUNICATION ERROR

Koble til USB-kabelen igjen.

Slå av og på enhetene som er koblet til denne enheten, og tilbakestill denne enheten.

"Tilbakestill denne enheten" (☞ s. 154)

FORMAT ERROR!

Tilbakestill denne enheten.

"Tilbakestill denne enheten" (☞ s. 154)

ERROR IN BUILT-IN MEMORY!

Tilbakestill denne enheten.

"Tilbakestill denne enheten" (☞ s. 154)

Hvis det ovennevnte ikke løser problemet, tar du sikkerhetskopi av filene dine og kjører "FORMAT BUILT-IN MEM." i "MEDIA SETTINGS"-menyen. (Alle data vil bli slettet.)

"FORMAT BUILT-IN MEM." (☞ s. 146)

MEMORY CARD ERROR!

Kontroller at kortet er støttet av denne enheten.

"Typer av egnede SD-kort" (☞ s. 11)

Tilbakestill denne enheten.

"Tilbakestill denne enheten" (☞ s. 154)

Slå av denne enheten, deretter tar du ut og setter inn igjen SD-kortet.

Fjern alle urenheter fra terminalene på SD-kortet.

Hvis det ovennevnte ikke løser problemet, tar du sikkerhetskopi av filene dine og kjører "FORMAT SD CARD" i "MEDIA SETTINGS"-menyen. (Alle data vil bli slettet.)

"FORMAT SD CARD" (☞ s. 146)

NOT FORMATTED

Velg "OK" og deretter "YES" på "DO YOU WANT TO FORMAT?"-skjermen.

RECORDING FAILURE

Tilbakestill denne enheten.

"Tilbakestill denne enheten" (☞ s. 154)

CANNOT TAKE MORE STILL IMAGES AT THIS TIME

Stopp videoopptaket før du tar stillbilder. (Hvis SD-kortet fjernes og settes i under videoopptak, kan det ikke tas stillbilder.)

PLAYBACK FAILED

Ta ut og sett inn SD-kortet.

"Sette i et SD-kort" (☞ s. 10)

Fjern alle urenheter fra terminalene på SD-kortet.

Sett inn SD-kortet før du slår på strømmen.

Ikke utsett denne enheten for harde støt eller vibrasjon.

VIDEO MANAGEMENT FILE IS DAMAGED, RECOVERY IS REQUIRED TO RECORD/PLAYBACK, RECOVER?

Velg "OK" for å gjenopprette. (Videoer som ikke kan gjenopprettes vil ikke bli vist på indeksskjermen, men du vil kanskje kunne spille dem av med "PLAYBACK OTHER FILE" i menyen.)

"PLAYBACK OTHER FILE" (☞ s. 54)

UNSUPPORTED SCENE!

Bruke filer tatt opp med denne enheten. (Det kan hende at filer som er tatt opp med andre apparater ikke lar seg avspille.)

UNSUPPORTED FILE!

Bruke filer tatt opp med denne enheten. (Det kan hende at filer som er tatt opp med andre apparater ikke lar seg avspille.)

THIS FILE IS PROTECTED

Slå av funksjonen "PROTECT/CANCEL" i menyen "EDIT".

"Beskytte filer" (☞ s. 61)

CHECK CARD'S WRITE PROTECTION SWITCH

Sett skrivebeskyttelsen på SD-kortet til av.

INSUFFICIENT AVAILABLE SPACE

Slett filer eller flytt filer til en datamaskin eller andre enheter.

Skifte ut SD-kortet med et nytt.

Kontinuerlige videoopptak kan ikke settes sammen hvis det ikke er nok plass i interminnet eller på SD-kortet. Kontroller gjenværende plass før du setter sammen videoer.

RECORDABLE MANAGEMENT CAPACITY LEVEL HAS BEEN REACHED

1 Flytt filene eller mappene til en datamaskin eller annen enhet.

(Sikkerhetskopier filene.)

2 Velg "FILE + MANAGEMENT NO" i "FORMAT BUILT-IN MEM." eller "FORMAT SD CARD" i "MEDIA SETTINGS" menyen. (All data på det innebygde minnekortet eller SD-kortet vil slettes.)

"FORMAT BUILT-IN MEM." (☞ s. 146)

"FORMAT SD CARD" (☞ s. 146)

SCENE QUANTITY EXCEEDED LIMIT

1 Flytt filene eller mappene til en datamaskin eller annen enhet.

(Sikkerhetskopier filene.)

2 Velg "FILE + MANAGEMENT NO" i "FORMAT BUILT-IN MEM." eller "FORMAT SD CARD" i "MEDIA SETTINGS" menyen. (All data på det innebygde minnekortet eller SD-kortet vil slettes.)

"FORMAT BUILT-IN MEM." (☞ s. 146)

"FORMAT SD CARD" (☞ s. 146)

NUMBER OF FOLDERS OVERFLOW

1 Flytt filene eller mappene til en datamaskin eller annen enhet.

(Sikkerhetskopier filene.)

2 Velg "FILE + MANAGEMENT NO" i "FORMAT BUILT-IN MEM." eller "FORMAT SD CARD" i "MEDIA SETTINGS" menyen. (All data på det innebygde minnekortet eller SD-kortet vil slettes.)

"FORMAT BUILT-IN MEM." (☞ s. 146)

"FORMAT SD CARD" (☞ s. 146)

FILE QUANTITY LIMIT EXCEEDED

1 Flytt filene eller mappene til en datamaskin eller annen enhet.

(Sikkerhetskopier filene.)

2 Velg "FILE + MANAGEMENT NO" i "FORMAT BUILT-IN MEM." eller "FORMAT SD CARD" i "MEDIA SETTINGS" menyen. (All data på det innebygde minnekortet eller SD-kortet vil slettes.)

"FORMAT BUILT-IN MEM." (☞ s. 146)

"FORMAT SD CARD" (☞ s. 146)

PLAYLIST QUANTITY EXCEEDS LIMIT

Redusere størrelsen på spillelisten til 99 filer eller mindre. (Opptil 99 spillelister kan opprettes.)

PROCESSING CANCELLED DUE TO LIMITED SPACE FOR OPERATION

Antall videoer som kan tas opp på en plate, er overskredet. Sørg for at antall videoer som tas opp i 50i-modus ("SYSTEM SELECT" stilt inn på "50i") ikke overstiger 999 og at videoene som tas opp i 50p-modus ("SYSTEM SELECT" stilt inn på "50p") ikke overstiger 200.

NO FILES

Endre innstillingen til "REC MEDIA FOR IMAGE" eller "REC MEDIA FOR VIDEO" i "MEDIA SETTINGS"-menyen, og kontroller at filer ikke tas opp til de andre mediene.

"REC MEDIA FOR VIDEO" (☰ s. 146)

"REC MEDIA FOR IMAGE" (☰ s. 146)

RECORDING CANCELLED

Tilbakestill denne enheten.

"Tilbakestill denne enheten" (☰ s. 154)

Beskytt enheten fra støt og vibrasjoner.

CAMERA TEMPERATURE IS HIGH PLEASE TURN CAMERA OFF TO ALLOW IT TO COOL DOWN PLEASE WAIT

Slå strømmen til denne enheten av, la den avkjøles før du slår strømmen på igjen.

Vedlikehold

Utfør jevnlig vedlikehold av denne enheten, så varer det lengre.

ADVARSEL :

- Sørg for å fjerne strømadapteren og stikkkontakten før du utfører vedlikehold.

Videokamera

- Tørk av denne enheten med en tørr, myk klut.
- Hvis videokameraet er svært skittent, kan du fukte kluten med nøytralt såpevann, tørke videokameraet med denne og deretter bruke en ren klut til å fjerne alt såpevann.

ADVARSEL :

- Ikke bruk løsningsmidler som benzen, fortynnere eller alkohol. Dette kan skade denne enheten.
- Hvis du bruker et kjemisk stoff, må du lese advarslene og bruksanvisningen til produktet.
- Ikke la videokameraet ha kontakt med gummi- eller plastprodukter over lengre tid.

Linse/LCD-skjerm

- Bruk en linseblåser (fås i forretningene) til å fjerne støv, deretter en linseklut (fås i forretningene) til å tørke av.
Det kan dannes mugg hvis linsen er skitten for lenge.
- Du kan bruke en antireflekterende film eller beskyttelsesfilm som fås i handelen på skjermen.
Betjeningen av berøringsskjermen kan imidlertid bli vanskeliggjort eller skjermen kan fremstå litt mørkere avhengig av tykkelsen på filmen.

Etter bruk under vann eller på stranden

- For vedlikehold og rengjøring når det er gjørme eller skitt på kameraet etter bruk under vann eller på stranden, les "Før bruk under vann eller ved lave temperaturer" (s. 8).

Kamera

Del	Detaljer
Strømforsyning	Bruk av vekselstrømadapter: DC 5,2 V
Strømforbruk	2,3 W (50i modus, "LIGHT": "OFF" (GZ-RX115), MONITOR BRIGHTNESS: 3 (standard)) 2,5 W (50i modus, "LIGHT": "OFF" (GZ-RX115), MONITOR BRIGHTNESS: 4 (lysere)) Beregnet strømforbruk: 1 A
Størrelse (mm)	60 x 59,5 x 122 (B x H x D: uten gripereim)
Vekt	Omtrent 290 g (kun kameraet)
Bruksmiljø	Tillatt brukstemperatur: -10 °C til 40 °C Tillatt oppbevaringstemperatur: -20 °C til 50 °C Tillatt ladetemperatur: 10 °C til 35 °C Tillatt relativ luftfuktighet: 35 % til 80 %
Anordning for bildemottak	1/5,8" 2 510 000 piksler (CMOS, bakgrunnsbelyst)
Opptaksområde (video)	1 280 000 til 2 290 000 piksler (bildestabilisator: av)
Opptaksområde (stillbilde)	2 290 000 piksler (16:9) 1 710 000 piksler (4:3)
Linse	F1,8 til F6,3 f= 2,9 mm til 116,0 mm 35 mm konvertering: Video 40,5 mm til 1620 mm (bildestabilisator: av) Stillbilde 40,5 mm til 1620 mm (16:9) 49,5 mm til 1980 mm (4:3)
Laveste belysning	3 lux
Zoom (under videoopptak)	Optisk zoom: Opptil 40x Dynamisk zoom: Opptil 60x Digital zoom: Opp til 100x (GZ-RX110) Digital zoom: Opp til 200x (GZ-RX115)
Zoom (under stillbildefotografering)	Optisk zoom: Opptil 40x
LCD-skjerm	3.0", 230 000 piksler, farge-LCD
Opptaksmedium	Innebygd minne (8 GB) SD-/SDHC-/SDXC-kort (i vanlig salg) "Typer av egnede SD-kort" (s. 11)

Kontakter

Del	Detaljer
HDMI	HDMI-minikontakt
AV-utgang	Videoutgang: 1,0 V (p-p), 75 Ω Audioutgang: 300 mV (rms), 1 K Ω
USB	Mikro USB Type AB, USB 2.0 kompatibel

Video

Del	Detaljer
Opptaks-/avspillingsformat	AVCHD standard Video: MPEG-4 AVC/H.264 Lyd: Dolby Digital 2ch
Ekspansjon	.MTS
Signalsystem	PAL standard
Videokvalitet (Opptak av pikseltelling / gjennomsnittlig opptaksbitrate)	UXP 1920 piksler x 1080 piksler Gjennomsnitt ca. 24 Mbps XP 1920 piksler x 1080 piksler Gjennomsnitt ca. 17 Mbps EP 1920 piksler x 1080 piksler Gjennomsnitt ca. 4,8 Mbps 50p 1920 piksler x 1080 piksler Gjennomsnitt ca. 27 Mbps
Lydkvalitet (Audio)	48 kHz, 256 kbps

Stillbilde

Del	Detaljer
Format	JPEG standard
Ekspansjon	.JPG
Bildestørrelse (Opptak av pikseltelling)	(16:9 sideforhold) 1920 piksler x 1080 piksler (2M) (4:3 sideforhold) 3680 piksler x 2760 piksler (10,15M) 1440 piksler x 1080 piksler (1,5M) 640 piksler x 480 piksler (0,3M) "Omtrentlig antall stillbilder (Enhet: Antall opptak)" (s. 47)

Vekselstrømadapter (AC-V10M)

Del	Detaljer
Strømforsyning	AC 110 V til 240 V, 50 Hz/60 Hz
Utgang	DC 5,2 V, 1 A
Tillatt brukstemperatur	0 °C til 40 °C (10 °C til 35 °C under lading)
Størrelse (mm)	83 x 28 x 40 (B x H x D: ekskludert ledning og vekselstrømsstikkontakt)
Vekt	Omtrent 77 g

NB! :

- Spesifikasjonene og utseende for produktet kan endres for ytterligere forbedringer uten varsel.

Varemerker

- AVCHD og AVCHD-logoen er varemerker for Panasonic Corporation og Sony Corporation.
- HDMI (High-Definition Multimedia Interface) og HDMI-logoen er enten registrerte varemerker eller varemerker for HDMI Licensing, LLC i USA og/eller andre land.



- Produsert på lisens fra Dolby Laboratories. Dolby og symbolet dobbel-D er varemerker for Dolby Laboratories.
- SDXC-logoen er et varemerker for SD-3C, LLC.
- Windows® og Windows Vista® er enten registrerte varemerker eller varemerker som tilhører Microsoft Corporation i USA og/eller andre land.
- iMovie, iPhone og iPhoto er varemerker for Apple Inc., registrert i USA og andre land.
- Intel og Intel Core er varemerker eller registrerte varemerker som tilhører Intel Corporation i USA.
- Android er et varemerke eller registrert varemerke som tilhører Google Inc.
- QR-kode er et registrert varemerke for Denso Wave Incorporated.
- Wi-Fi, Wi-Fi-logoen, Wi-Fi CERTIFIED, Wi-Fi CERTIFIED-logoen, Wi-Fi Protected Setup, Wi-Fi Protected Setup-logoen, WPA og WPA2 er varemerker eller registrerte varemerker for Wi-Fi Alliance.
- Øvrige produkt og selskapsnavn som nevnes i denne bruksanvisningen, er varemerker og/eller registrerte varemerker for de respektive eierne av dem.
- Merker som ™ og ® har blitt utelatt i denne brukerhåndboken.

JVC