

JVC

CAMCORDER

Guida dettagliata per l'utente

GZ-MS150

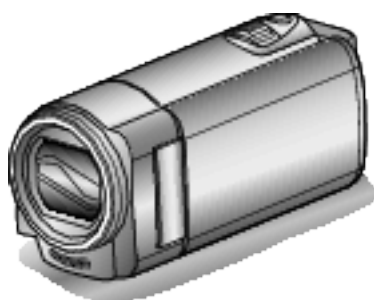

Everio

Sommario

Guida per principianti 4

Carica	4
Registrazione	4
Riproduzione	4
Suggerimenti per la ripresa	4
Vacanze/Natale	5
Matrimonio	6
Viaggi	7
Parco dei divertimenti	9

Preparazione

Funzioni principali	10
Verifica degli accessori	11
Carica del pacco batteria	12
Ricarica con cavo USB	13
Regolazione dell'impugnatura	14
Uso del cinturino	14
Inserimento di una scheda SD	14
Tipi di schede SD utilizzabili	15
Uso della scheda Eye-Fi	15
Accensione dell'unità	16
Impostazione orologio	17
Reimpostazione dell'orologio	18
Modifica della lingua di visualizzazione	19
Afferrare l'unità	19
Montaggio del treppiede	19
Uso della presente unità all'estero	20
Carica del pacco batteria all'estero	20
Impostazione dell'orologio sull'ora locale durante un viaggio	21
Impostazione dell'ora legale	21
Accessori opzionali	22

Registrazione

Ripresa video in modalità Intelligent Auto	23
Zoom	25
Registrazione manuale	25
Selezione scena	26
Regolazione manuale della messa a fuoco	27
Regolazione della luminosità	28
Impostazione del bilanciamento del bianco	29
Impostazione della compensazione del controllo luce	30
Scatti ravvicinati	31
Riduzione dei tremolii della videocamera	32
Come catturare chiaramente figure umane (Rilevamento viso AE/AF)	32
Registrazione a intervalli (REG. AL RALLENTATORE)	33
Registrazione automatica mediante rilevazione dei movimenti (REG. AUTOMATICA)	35
Tempo di registrazione/Autonomia batteria rimanente	36

Riproduzione

Riproduzione video	38
Collegamento a e visualizzazione su un televisore	40
Collegamento tramite connettore AV	40

Editing

Eliminazione di file indesiderati	41
Eliminazione del file attualmente visualizzato	41
Eliminazione dei file selezionati	42
Eliminazione di tutti i file	43
Protezione dei file	43
Protezione del file attualmente visualizzato	43
Protezione dei file selezionati	44
Protezione di tutti i file	45
Rimozione della protezione da tutti i file	45

Copia

Duplicazione dei file tramite collegamento a DVD Recorder o VCR	46
Creazione di un disco utilizzando un registratore Blu-ray connesso	46
Copia su PC Windows	47
Verifica dei requisiti di sistema (linee guida)	48
Installazione del software in dotazione	48
Backup di tutti i file	49
Organizzazione dei file	50
Backup dei file senza l'uso del software fornito	51
Elenco file e cartelle	52
Copia su Computer Mac	52

Impostazioni di menu

Funzionamento del menu	54
Menu di registrazione (video)	55
PRIORITÀ VOLTO AE/AF	56
DIS	56
AUMENTO DEL GUADAGNO	57
NO VENTO	57
REG. A INTERVALLI	57
REG. AUTOMATICA	57
QUALITÀ VIDEO	58
ZOOM	58
REG. OROL.	58
Menu impostazioni manuali	60
SELEZIONE SCENA	60
FOCUS	60
REGOLA LUMINOSITÀ	60
BILANCIAMENTO BIANCO	60
COMPENS. CONTROLUCE	60
TELE MACRO	60
Menu di riproduzione (video)	61
ELIMINA	62
PROTEGGI/ANNULLA	62
REG. OROL.	62
INDICAZ. SU SCHERMO	62
Menu impostazioni di visualizzazione	63
LANGUAGE	63
STILE VISUALIZ. DATA	63
LUMINOSITÀ MONITOR	64
Menu delle impostazioni base	65
MODO DEMO	65
SUONI OPERAZIONI	66
SPEGNIMENTO AUTOM.	66
RIAVVIO RAPIDO	67
AGGIORNAMENTO	67
IMPOSTAZ. PREDEFIN.	67
Menu impostazioni di connessione	68
VISUALIZZAZIONE SU TV	68
USCITA VIDEO	68
Menu impostazioni supporti	69
FORMATTA SCHEDA SD	69

Nomi delle parti

Lato anteriore	70
Lato posteriore	70
Lato inferiore	71
Interno	71
Monitor LCD	72

Indicazioni sul monitor LCD

Registrazione video	72
Riproduzione video	73

Risoluzione dei problemi

Pacco batteria	74
Registrazione	74

Scheda	75
Riproduzione	75
Modifica/Copia	76
Computer	76
Schermo/Immagine	77
Altri problemi	77
Messaggio di errore?	78
<hr/>	
Manutenzione	79
<hr/>	
Caratteristiche tecniche	80

Carica

- Fare riferimento alle istruzioni operative all'interno dell'animazione della Guida dettagliata per l'utente.

Registrazione

- Fare riferimento alle istruzioni operative all'interno dell'animazione della Guida dettagliata per l'utente.

Riproduzione

- Fare riferimento alle istruzioni operative all'interno dell'animazione della Guida dettagliata per l'utente.

Suggerimenti per la ripresa

Metodo base per tenere una camcorder ~ Registrazione di immagini stabili ~



Si tratta del modo normale di riprendere quando si è in piedi. Assicurarsi di conoscere a fondo questa tecnica base per ottenere immagini stabili.

■ [Preparazione]

- 1 Allargare i piedi in linea con le spalle.
- 2 Tenere il gomito del braccio destro, che regge la camcorder, vicino al fianco.
- 3 Tenere il monitor LCD con la mano sinistra e regolare l'angolazione di conseguenza.

Distendere le braccia per effettuare la ripresa ~ Ripresa da un'angolazione alta ~



Allungare il braccio quando il soggetto è nascosto da una folla di persone.

■ [Preparazione]

- 1 Allargare i piedi in linea con le spalle.
- 2 Distendere il braccio destro e tenere la camcorder sopra la testa.
- 3 Tenere il monitor LCD con la mano sinistra e regolare l'angolazione di conseguenza.

AVVERTENZA :

- Utilizzare questo metodo di ripresa solo come ultima spiaggia, dato che rende difficile ottenere immagini stabili.
- Utilizzare il grandangolo per quanto possibile, dato che l'immagine sarà soggetta al tremolio della videocamera.
- Siate rispettosi. Non disturbate le persone attorno a voi.

Accovacciarsi e riprendere ad altezza occhi



La posizione abbassata è solitamente utilizzata per riprendere bambini piccoli. Registrando all'altezza degli occhi del bambino, sarà possibile immortalare chiaramente tutte le espressioni più belle.

■ [Preparazione]

- 1 Inginocchiarsi sul ginocchio sinistro e mantenere il piede destro ben saldo al suolo.
- 2 Poggiare il gomito del braccio destro, che regge la camcorder, sul ginocchio destro.
- 3 Tenere il monitor LCD con la mano sinistra e regolare l'angolazione di conseguenza.

Panoramica

- Fare riferimento alle istruzioni operative all'interno dell'animazione della Guida dettagliata per l'utente. Utilizzare questo metodo per riprendere un'immagine grandangolare.

■ [Preparazione]

- 1 Riprendere ruotando il corpo anziché spostando le braccia, mantenendo la posizione base di ripresa descritta sopra.
- 2 Restare in piedi guardando nella direzione in cui si arresterà la rotazione.
- 3 Ruotare la parte superiore del corpo nella direzione in cui inizierà la registrazione.
- 4 Premere il pulsante di avvio e registrare per 2 secondi, quindi ruotare lentamente il corpo per tornare in posizione frontale. Registrare per altri 2 secondi in posizione frontale, quindi premere il pulsante di arresto. (Una rotazione di 90 gradi dovrebbe durare circa 5 secondi, dando l'idea di un movimento al rallentatore.)

Vacanze/Natale

Registrate la festa natalizia in famiglia!



Decorazione dell'albero e preparazione della cena

La decorazione dell'albero e la preparazione della cena fanno parte delle gioie del Natale. Assicuratevi di registrare questi momenti felici in famiglia!

Decorazione dell'albero



Un albero è l'elemento più importante per esprimere lo spirito del Natale. La scena in cui tutti i membri della famiglia sono impegnati ad addobbare l'abete con decorazioni di diversi colori è semplicemente piena di felicità.

Preparazione della cena



Registrate i momenti in cui tutti si adoperano per preparare i festeggiamenti. Potete filmare la mamma che cucina, i bambini che l'aiutano e, naturalmente, la preparazione del dolce!

Registrazione della festa di Natale



Dopo tutti i preparativi, è finalmente arrivato il momento di festeggiare il Natale.

Non solo potete registrare lo spegnimento delle candeline ma anche i sorrisi della famiglia mentre si trova a tavola o addirittura il papà, brillo dopo qualche bicchiere di spumante!

I regali



Per i bambini, il divertimento più grande del Natale è ricevere i regali la mattina di Natale.

La loro espressione di gioia nel trovare un regalo accanto al cuscino è un'occasione da non perdere. Siate pronti a registrare prima che i bambini si sveglino!

Matrimonio

Realizzate un bellissimo video del matrimonio per la sposa e lo sposo!



Discussione e pianificazione prima dell'evento

Prima del giorno del ricevimento nuziale, è importante discutere con gli sposi in merito ai vari dettagli come l'organizzazione della cerimonia e le eventuali scalette dei servizi di intrattenimento o cambi d'abito.

Conoscendo le preferenze degli sposi sarete in grado di effettuare riprese più adeguate.

■ Scoprire il percorso d'ingresso



Il momento saliente di un matrimonio è l'ingresso degli sposi.

Informatevi presso la persona responsabile della sala matrimoni in merito alla porta dalla quale entreranno e del percorso che percorreranno.

Sistemate il treppiede in un angolo da cui poter seguire la coppia utilizzando lo zoom senza dovervi spostare.

■ Numero di volte e tempistica del cambio abito

Scoprite quanto tempo richiede ogni cambio d'abito in modo da catturare bene la scena dell'ingresso successivo degli sposi.

È anche possibile sfruttare il tempo in cui gli sposi si cambieranno d'abito per registrare i messaggi di auguri degli ospiti.

Trovare l'angolazione giusta per inquadrare sia lo sposo che la sposa

■ Composizione dell'immagine con lo sposo in primo piano e gli ospiti sullo sfondo



I protagonisti principali di un matrimonio sono chiaramente la sposa e lo sposo. Registrate chiaramente le loro espressioni durante il brindisi, il discorso, i momenti di intrattenimento e le altre scene.

Un altro consiglio è quello di catturare alcuni primi piani degli ospiti per poi fare una panoramica verso lo sposo. Le scene che ritraggono solo la folla degli ospiti non sono divertenti, quindi assicuratevi di fare attenzione all'angolazione e alle dimensioni dell'immagine ripresa.

Registrazione delle espressioni e dei commenti degli ospiti

■ Impostazione della ripresa da altezza occhi ad altezza torace



È possibile registrare i commenti degli ospiti andando in giro chiedendo, "Per favore dica qualche parola agli sposi".

Ciò può essere fatto nella sala d'attesa per gli ospiti, quando la sposa e lo sposo si stanno cambiando o durante i momenti di intrattenimento.

Primo piano del viso della sposa durante il discorso di ringraziamento

Il punto culminante dell'evento è il discorso di ringraziamento degli sposi e la consegna dei fiori. Le toccanti parole di riconoscenza da parte degli sposi e le lacrime di gioia dei genitori sono scene che non possono mancare.

Iniziate con un primo piano del viso della sposa usando lo zoom. Quando le lacrime cominciano a scendere sul suo viso, continuate a riprendere per un altro po'. Dopodiché, lentamente riducete l'ingrandimento fino al grandangolo, per inquadrare i genitori commossi dal discorso.

Funzione avanzata con due camcorder

Se è necessario il montaggio video, utilizzate due camcorder in modo tale da creare un video con diverse scene. È possibile chiedere in prestito una camcorder a un amico.

Sistemate la camcorder che vi è stata prestata su un treppiede per concentrarvi sui primi piani della sposa e dello sposo. In questo modo è possibile spostare l'altra camcorder per registrare altre scene, consentendo la creazione di un video interessante con scene di vario tipo grazie all'editing e alla composizione.

Anche se al giorno d'oggi quasi tutti possiedono una videocamera digitale, qualora non siate in grado di trovare una videocamera aggiuntiva, potrete inserire dei fermi immagine in vari punti del video per ottenere un effetto più vario. Provateci!

■ <Camcorder 1>

Primo piano costante degli sposi



■ <Camcorder 2>

Registrazione contemporanea dei messaggi di congratulazioni degli amici



Viaggi

Catturate i momenti più belli di tutti i vostri viaggi, sia all'estero che non!



Munirsi dell'attrezzatura necessaria

Ciò che è necessario portare con sé in un viaggio, dipende dallo scopo del viaggio e dalla destinazione.

Soprattutto nel caso dei viaggi all'estero, è necessario pensare a ciò che è necessario a seconda delle condizioni del luogo.

Ecco alcuni suggerimenti in merito.

■ Camcorder

Pensate a quante ore di riprese effettuerete generalmente in un giorno.

Assicuratevi di preparare una quantità di supporti sufficienti, soprattutto per i lunghi viaggi all'estero.

Se state registrando su schede SD, munitevi di un numero sufficiente di schede, comprese alcune per il backup.

■ Pacco batteria

Si consiglia di preparare il pacco batteria per un tempo di registrazione due volte superiore a quello previsto in un giorno. Ad esempio, se pensate di registrare per 2 ore al giorno, preparate un pacco batteria pronto per 4 ore (tempo di registrazione effettivo).

Per le gite di un giorno, potete preparare una batteria di bassa capacità ma nei viaggi lunghi è opportuno portare alcune batterie ad alta capacità.

■ Adattatore CA

L'adattatore CA di JVC supporta tensioni da 100 V a 240 V e può pertanto essere utilizzato ovunque nel mondo.

Portate con voi l'adattatore se il vostro viaggio durerà a lungo. Ricaricate la batteria durante la notte, così che sia completamente carica il giorno successivo.

■ Adattatore per la spina di alimentazione



La forma della spina di alimentazione varia a seconda dei paesi. Assicuratevi di controllare in anticipo la forma della spina di alimentazione e portate l'adattatore appropriato.

"Carica del pacco batteria all'estero" (☎ pag. 20)

■ Caricabatteria



È impossibile registrare quando l'adattatore CA è collegato alla camcorder per caricare la batteria.

È possibile acquistare un ulteriore caricabatteria per caricare i pacchi batteria se pensate di usare la camcorder per registrare di notte. È inoltre possibile caricare più pacchi batteria utilizzando sia il caricabatteria che la camcorder contemporaneamente.

■ Treppiede



Il treppiede è uno strumento fondamentale per riprendere immagini fisse. Scegliete un treppiede adeguato in base allo scopo e allo stile del viaggio; ad esempio uno compatto da usare su un tavolo o uno con 1 m almeno di altezza.

Registrazione dei momenti emozionanti prima della partenza

Un video di viaggio che inizia quando vi trovate già a destinazione potrebbe risultare un po' sbrigativo.

Registrate anche i preparativi alla partenza se si tratta di un viaggio in famiglia o il momento in cui ci si ritrova al punto di incontro se state viaggiando con gli amici.

Per i viaggi all'estero, riprendere i cartelli e le scritte all'aeroporto indicanti il vostro volo: potrebbero tornare utili in un secondo momento.



Uso della panoramica nei luoghi di interesse

Sicuramente vorrete riprendere i luoghi turistici caratterizzati da panorami bellissimi o siti storici.

Per catturare una scena in tutta la sua magnificenza un unico fotogramma non è sufficiente: provate la tecnica della panoramica.

Fate riferimento a "Suggerimenti per la ripresa" in questo sito web per sapere come utilizzare in modo efficace la panoramica.

Inoltre, potete riprendere i cartelli o monumenti che spesso si trovano nei luoghi turistici.



Scene di divertimento

Se si riprendono solo i paesaggi o i siti storici, il video potrebbe risultare monotono.

Descrivete i vostri sentimenti mentre registrate le immagini mozzafiato di un'attrazione, così che la scena sia più interessante da vedere in un secondo momento.

Parco dei divertimenti

Fate più scatti dei volti sorridenti di tutti i membri della famiglia!



■ <Senza compensazione del controluce>



Riprendere soggetti in movimento



■ <Con compensazione del controluce>



Gli scenari in cui il corpo si muove, sono adatti per la registrazione video. Ciò include situazioni in cui le espressioni del volto cambiano rapidamente o si sentono esclamazioni di sorpresa e felicità.

* Alcuni parchi divertimenti non consentono ai passeggeri di effettuare registrazioni. Informatevi prima.

- [Esempi] Giostra, go kart, tazze da caffè, ecc.

Chiamare il soggetto per sollecitare una risposta



Se non si riprendono persone che ridono o che salutano con la mano, non solo i video saranno più monotoni quando li si guarderà ma non si sfrutteranno neppure le funzioni di registrazione audio della stessa camcorder.

Quando registrate, cercate di provocare delle reazioni salutando energicamente o gridando "È divertente?" o frasi simili.

Funzione avanzata con compensazione del controluce

È utile impiegare la compensazione del controluce quando il viso del soggetto è in controluce o quando l'espressione non è chiaramente visibile. Aumentate la luminosità dell'intera immagine impostando "COMPENS. CONTROLUCE" se il viso è troppo buio. Anche le espressioni di volti all'ombra possono essere luminose e nitide.

"Dettagli di impostazione" (☰ pag. 30)







Funzioni principali

Caratteristiche principali della camcorder

- 1** i.AUTO (Registrazione Intelligent Auto): Rileva 12 tipi di scene preimpostate
- 2** Stabilizzatore di immagine digitale
- 3** Zoom ottico 40x
- 4** Registrazione automatica: inizia a registrare automaticamente quando il soggetto entra nell'area di rilevamento
- 5** Registrazione a fotogramma singolo: per vedere molte ore di registrazione in pochi secondi
- 6** Eye-Fi scheda pronta: per caricare video tramite le proprie reti Wi-Fi di casa
- 7** Connettori USB e AV Out

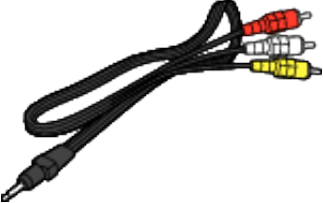
Verifica degli accessori

Se uno qualsiasi degli accessori manca o è danneggiato, consultare il proprio rivenditore JVC o il centro assistenza JVC più vicino.

Illustrazione	Descrizione
	<p>Adattatore CA AC-V10E</p> <ul style="list-style-type: none"> • Si collega alla presente unità per caricare il pacco batteria. Si può anche utilizzare quando si registrano o riproducono video in ambienti chiusi.
	<p>Pacco batteria BN-VG107E</p> <ul style="list-style-type: none"> • Si inserisce nella unità per permettere l'alimentazione.
	<p>Cavo AV</p> <ul style="list-style-type: none"> • Collega l'unità al televisore per riprodurre le immagini registrate alla TV.
	<p>Cavo USB (Tipo A - Mini tipo B)</p> <ul style="list-style-type: none"> • Collega l'unità a un computer.
	<p>CD-ROM</p> <ul style="list-style-type: none"> • Per installare il software in dotazione LoiLoScope AX su un computer.
	<p>Guida di base per l'utente</p> <ul style="list-style-type: none"> • Leggere attentamente e conservare in un luogo sicuro e di facile accesso in caso di necessità.

NOTA :

- Le schede SD sono vendute separatamente.

“Tipi di schede SD utilizzabili” (☞ pag. 15)

“Uso della scheda Eye-Fi” (☞ pag. 15)

- Quando si utilizza l'adattatore CA all'estero, munirsi di uno dei convertitori in commercio per il paese o la regione in cui ci si reca.

“Carica del pacco batteria all'estero” (☞ pag. 20)

Carica del pacco batteria

Caricare il pacco batteria immediatamente dopo l'acquisto e quando l'autonomia rimanente della batteria è ridotta.

Al momento dell'acquisto il pacco batteria non è carico.

- 1 Inserire il pacco batteria.

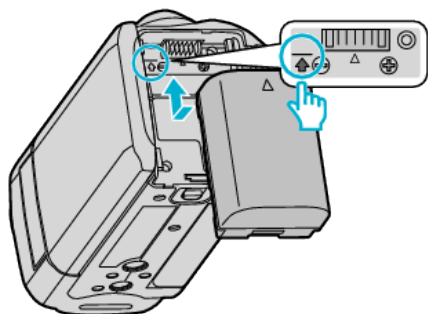

- Allineare la parte superiore della batteria con il contrassegno sull'unità e farla scorrere fino a quando la batteria non scatta nel proprio alloggiamento.

- 2 Collegare l'adattatore CA al connettore CC.

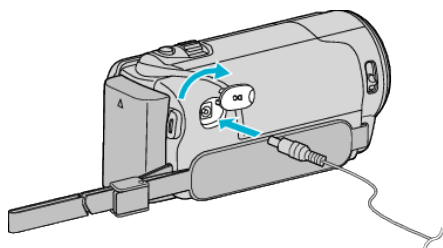

- 3 Collegare alla presa di corrente.

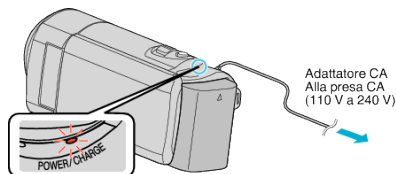

- La spia di carica inizia a lampeggiare quando la carica è in corso. Si spegne quando la carica è terminata.

AVVERTENZA :

Assicurarsi di utilizzare pacchi batteria JVC.

- Se si utilizzano altri pacchi batteria diversi da quelli JVC, non se ne possono garantire né la sicurezza né le prestazioni.
- Tempo di carica: Circa 1 h 50 m (utilizzando il pacco batteria in dotazione) Il tempo di ricarica si riferisce all'uso della videocamera a una temperatura di 25 °C. Se il pacco batteria viene caricato al di fuori dell'intervallo di temperatura ambiente di 10 °C a 35 °C, la carica potrebbe richiedere più tempo oppure potrebbe non avviarsi. Il tempo di registrazione e di riproduzione può anche ridursi in presenza di alcune condizioni d'uso, come a basse temperature.

Assicurarsi di utilizzare l'adattatore CA JVC in dotazione.

- Se si utilizzano altri adattatori CA diversi dall'adattatore CA JVC in dotazione, potrebbero verificarsi dei malfunzionamenti.

Batterie ricaricabili :

- Quando si usa la batteria in un ambiente a basse temperature (10 °C o inferiori), il tempo di utilizzo può essere ridotto o potrebbe non funzionare correttamente. Quando si usa l'unità all'esterno durante l'inverno, scaldare la batteria mettendola in tasca prima di inserirla. (Non tenere a contatto diretto con un pacco caldo.)
- Non esporre la batteria a calore eccessivo, come la luce diretta del sole o al fuoco.
- Dopo aver rimosso la batteria, conservarla in un luogo asciutto tra 15 °C e 25 °C.
- Mantenere un livello della batteria () del 30 % se non si ha intenzione di utilizzare il pacco batteria per un lungo periodo di tempo. Inoltre, caricare completamente e quindi scaricare completamente il pacco

batteria ogni 2 mesi, quindi continuare a conservarlo con un livello della batteria () pari al 30 %.

NOTA :

- È possibile collegare l'unità all'adattatore CA per registrare per molte ore in ambienti interni. (La carica della batteria inizia quando il monitor LCD è chiuso.)
- È anche possibile effettuare la ricarica con un cavo USB.

“Ricarica con cavo USB” ( pag. 13)

Estrarre il pacco batteria

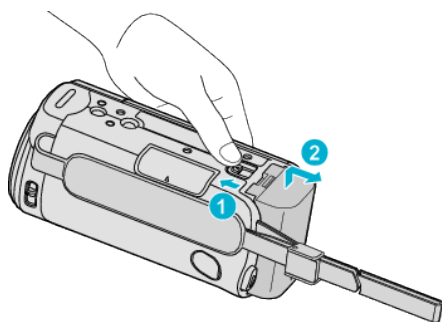

- Far scorrere la levetta di rilascio della batteria per estrarla dalla unità.

Tempo approssimativo di carica della batteria (Con adattatore CA)

Pacco batteria	Tempo di carica
BN-VG107E (In dotazione)	1 h 50 m
BN-VG114E	2 h 30 m
BN-VG121E	3 h 30 m
BN-VG138E	6 h 10 m

- Quando si raggiunge la fine della vita utile della batteria, il tempo di registrazione diminuisce anche se il pacco batteria è completamente carico.

(Sostituire il pacco batteria con uno nuovo.)

* Il tempo di ricarica si riferisce all'uso della videocamera a una temperatura di 25 °C. Se il pacco batteria viene caricato al di fuori dell'intervallo di temperatura ambiente di 10 °C a 35 °C, la carica potrebbe richiedere più tempo oppure potrebbe non avviarsi. Il tempo di registrazione e di riproduzione può anche ridursi in presenza di alcune condizioni d'uso, come a basse temperature.

“Tempo di registrazione approssimativa (utilizzando la batteria)”

(pag. 37)

Ricarica con cavo USB

- 1 Chiudere il monitor LCD per spegnere la camcorder e scollegare l'adattatore CA nonché il pacco batteria dalla camcorder stessa.
- 2 Accendere il computer e collegare il cavo USB alla camcorder.

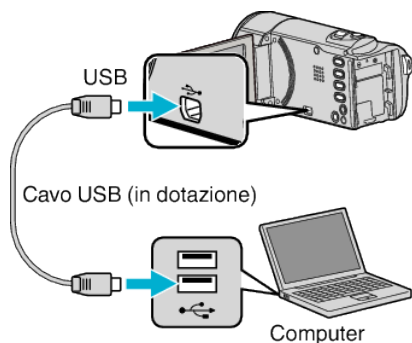

- Non inserire il pacco batteria prima di aver collegato il cavo USB.

- 3 Inserire il pacco batteria.
 - La spia di carica inizia a lampeggiare quando la carica è in corso. Si spegne quando la carica è terminata.

NOTA :

- La ricarica tramite USB non è possibile quando l'adattatore CA è collegato alla camcorder.
- Non spegnere il computer né attivare la modalità sospensione dello stesso durante la ricarica (la ricarica si interromperebbe).
- Con alcuni tipi di computer è possibile effettuare la ricarica anche quando il computer stesso è spento. Fare riferimento al manuale di istruzioni del computer o consultare il relativo produttore.

- È anche possibile caricare con un adattatore CA USB opzionale (AC-V10L). Se si utilizzano altri adattatori CA USB diversi da quelli JVC, non se ne possono garantire né la sicurezza né le prestazioni.
- Se la ricarica non si avvia, estrarre il pacco batteria e ripetere la procedura dal passaggio 1.
- Non è possibile registrare o riprodurre i video mentre la camcorder è collegata a un computer. Scollegare il cavo USB al termine della ricarica.

Tempo approssimativo di carica della batteria (Con cavo USB)

Pacco batteria	Tempo di carica
BN-VG107E (In dotazione)	9 h 30 m
BN-VG114E	18 h 30 m
BN-VG121E	25 h
BN-VG138E	45 h 30 m

Regolazione dell'impugnatura

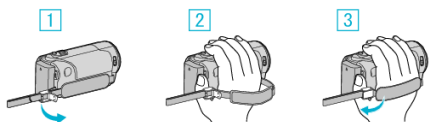

- 1 Aprire la levetta sul blocco del cinturino
- 2 Regolare la lunghezza della cinghia
- 3 Chiudere la levetta

AVVERTENZA :

- Assicurarsi di allacciare correttamente la cinghia dell'impugnatura. Se la cinghia è lenta, l'unità potrebbe cadere e causare ferite o danni.

Uso del cinturino

Regolare la lunghezza della cinghia e avvolgerla attorno al polso.

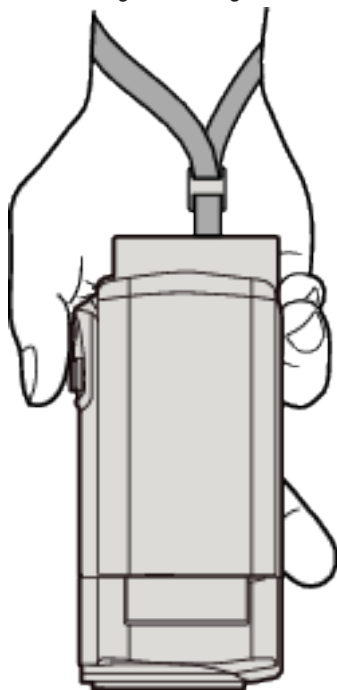

Inserimento di una scheda SD

Inserire una delle schede SD in commercio prima di effettuare la registrazione.

“Tipi di schede SD utilizzabili” (☞ pag. 15)

“Uso della scheda Eye-Fi” (☞ pag. 15)

“Tempo di registrazione video approssimativo” (☞ pag. 37)

- 1 Chiudere il monitor LCD.

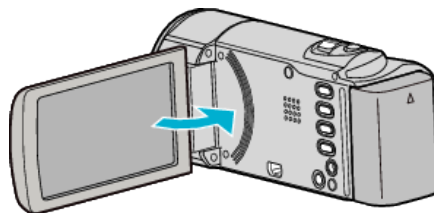

- 2 Aprire il coperchio.

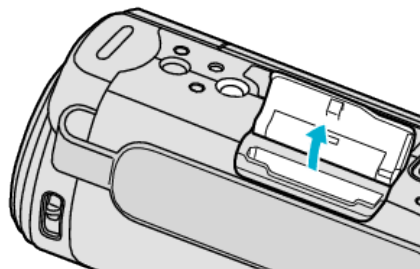

- 3 Inserire una scheda SD.

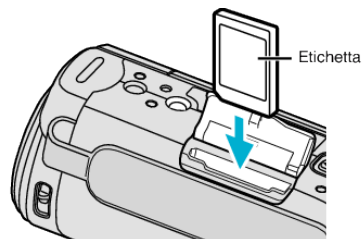

- Inserirla con l'etichetta rivolta verso l'esterno.

Avvertenza

- Assicurarsi di non inserire la scheda nel verso sbagliato. Ciò potrebbe causare danni alla unità e alla scheda.
- Spegnerne l'unità prima di inserire o rimuovere una scheda.
- Non toccare l'area dei contatti in metallo quando si inserisce la scheda.

NOTA :

- Per usare schede già utilizzate precedentemente su altri dispositivi, è necessario formattarle (inizializzarle) utilizzando “FORMATTA SCHEDA SD” dalle impostazioni dei supporti.

“FORMATTA SCHEDA SD” (☞ pag. 69)

Rimozione della scheda

Premere la scheda SD verso l'interno una volta, quindi estrarla.

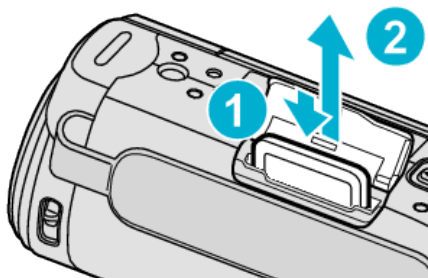

Tipi di schede SD utilizzabili

Le seguenti schede SD possono essere utilizzate su questa l'unità. Le operazioni sono confermate con le schede SD dei seguenti produttori.

- Panasonic
- TOSHIBA
- SanDisk

Scheda SDHC



- Utilizzare una scheda SDHC compatibile classe 4 o superiore (da 4 GB a 32 GB) per la registrazione video.
- È anche possibile utilizzare una scheda SDHC/SDXC conforme classe 10.

Scheda SDXC



- Utilizzare una scheda SDXC compatibile classe 4 o superiore (massimo 64 GB).

NOTA :

- Se si utilizzano schede SD (comprese le schede SDHC/SDXC) diverse da quelle specificate sopra si potrebbero verificare difetti di registrazione o perdite di dati.
- La Classe 4 e la 6 garantiscono una velocità minima di trasferimento rispettivamente di 4 MB/s e 6 MB/s durante la lettura o la scrittura dei dati.

- Per proteggere i dati, non toccare i terminali della scheda SD.

Quando il computer non riconosce la scheda SDXC

Confermare e aggiornare il sistema operativo del proprio computer.

Windows XP / Windows XP SP1	Necessario l'aggiornamento a SP2 o superiore.
Windows XP SP2 / Windows XP SP3	Necessario scaricare il software di aggiornamento. (KB955704) http://www.microsoft.com/downloads/details.aspx?FamilyID=1cbe3906-ddd1-4ca2-b727-c2dff5e30f61&displaylang=en
Windows Vista	Necessario l'aggiornamento a SP1 o superiore.
Mac OS	Non compatibile.

Uso della scheda Eye-Fi

Eye-Fi è una scheda di memoria SD con funzione LAN wireless. Utilizzando una scheda Eye-Fi è possibile trasferire i video a un computer o al web.

(È necessario un ambiente LAN wireless a banda larga.)

L'uso della scheda Eye-Fi potrebbe essere illegale e vietato in paesi e regioni in cui non è stato approvato dalle autorità competenti. Contattare il supporto Eye-Fi per avere ulteriori dettagli in merito ai paesi e alle regioni in cui ne è consentito l'uso.

Tipi di schede

Le seguenti schede Eye-Fi possono essere utilizzate su questa l'unità. Serie Eye-Fi X2

- Eye-Fi Connect X2
- Eye-Fi Explore X2
- Eye-Fi Pro X2

Non è possibile trasferire i file video senza la serie Eye-Fi X2.

Utilizzo della scheda Eye-Fi

Effettuare le impostazioni sulla scheda Eye-Fi con Eye-Fi Center. Per sapere come installare e far funzionare Eye-Fi Center, fare riferimento al relativo manuale di istruzioni.

- I video registrati vengono automaticamente trasferiti. (I file già trasferiti in precedenza non vengono trasferiti nuovamente.)

NOTA :

- Non è possibile trasferire i file durante la modalità di registrazione, l'editing e la formattazione della scheda.
- Non è possibile trasferire file video di dimensioni superiori a 2 GB. (al Dicembre 2010)
- Il trasferimento potrebbe richiedere più tempo o venire interrotto a seconda delle condizioni di connessione.

Icona	Descrizione
	Impostazione di Eye-Fi su OFF (dipende dall'impostazione di Eye-Fi Center)
	Individuazione della scheda Eye-Fi
	Pronto al trasferimento dalla scheda Eye-Fi
	Trasferimento dalla scheda Eye-Fi (animato)

- Si consiglia l'utilizzo dell'adattatore CA durante il trasferimento di file di grandi dimensioni.
- Se non funziona correttamente, utilizzare prima Eye-Fi Helper per confermare che le impostazioni della scheda Eye-Fi sono corrette. Inoltre, tentare il trasferimento dati inserendo la scheda Eye-Fi in un altro dispositivo, ad esempio un computer.
- Non utilizzare la camcorder in luoghi in cui è vietato l'uso di dispositivi wireless, ad esempio in aereo.
- Prima di cancellare un file, verificare di averlo trasferito su un computer o caricato su un sito di condivisione video.

Preparazione

- Per le informazioni più aggiornate sulla scheda Eye-Fi consultare il sito web di Eye-Fi, Inc..

<http://www.eye.fi/>

Accensione dell'unità

È possibile accendere/spengere la presente unità aprendo o chiudendo il monitor LCD.

- 1 Aprire il monitor LCD.

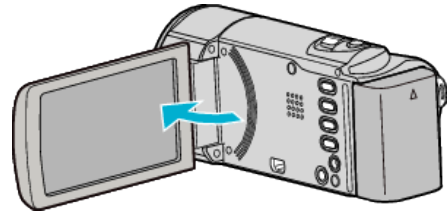

- L'unità si accende.
- Quando si chiude il monitor LCD, l'unità si spegne.

Impostazione orologio

Quando si accende l'unità per la prima volta dopo l'acquisto, compare la schermata "IMPOSTA DATA/ORA!"; ciò accade anche quando l'unità non è stata utilizzata per lungo tempo o quando non è stato ancora impostato l'orologio.

Impostare l'orologio prima della registrazione.

NOTA :

Per selezionare/spostare il cursore in alto/a sinistra o in basso/a destra, premere il pulsante UP/< o DOWN/>.

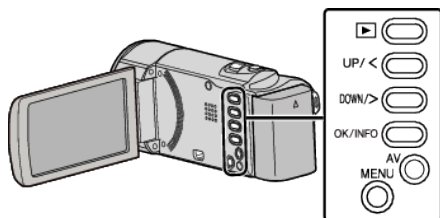

1 Aprire il monitor LCD.

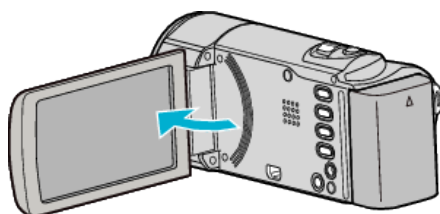

- L'unità si accende.
- Quando si chiude il monitor LCD, l'unità si spegne.

2 Selezionare "Sì" e premere OK quando viene visualizzato "IMPOSTA DATA/ORA!".



- Premere UP/< o DOWN/> per spostare il cursore.

3 Impostare data e ora.



- Premere UP/< o DOWN/> per regolare il valore di impostazione e premere OK per confermare. Il cursore si sposta sulla voce successiva.
- Ripetere questo passaggio per inserire l'anno, mese, giorno, ora e minuti.
- Per annullare e tornare alla schermata precedente, premere MENU.

4 Premere UP/< o DOWN/> per selezionare la regione in cui si vive e premere OK.



- Vengono visualizzati il nome della città e il fuso orario.

- Per annullare e tornare alla schermata precedente, premere MENU.

NOTA :

- L'orologio può essere reimpostato successivamente.
- "Reimpostazione dell'orologio" (pag. 18)
- Quando si utilizza l'unità all'estero, è possibile impostarla sull'ora locale per la registrazione.
- "Impostazione dell'orologio sull'ora locale durante un viaggio" (pag. 21)
- "IMPOSTA DATA/ORA!" viene visualizzato quando si accende l'unità inutilizzata per un lungo periodo. Collegare l'adattatore CA, caricare la batteria per più di 24 ore e impostare l'orologio.
- "Carica del pacco batteria" (pag. 12)
- È possibile attivare e disattivare la visualizzazione dell'orologio durante la modalità di riproduzione.
- "INDICAZ. SU SCHERMO" (pag. 62)

Reimpostazione dell'orologio

Impostare l'orologio con "REG. OROL." dal menu.

NOTA :

Per selezionare/spostare il cursore in alto/a sinistra o in basso/a destra, premere il pulsante UP/< o DOWN/>.

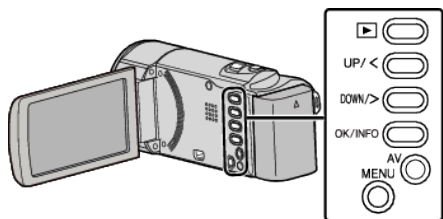

- Vengono visualizzati il nome della città e il fuso orario.
- Per annullare e tornare alla schermata precedente, premere MENU.

1 Premere MENU.

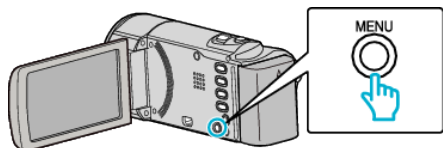

2 Selezionare "REG. OROL." e premere OK.

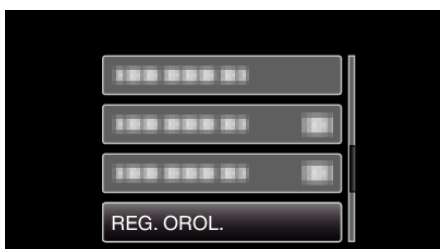

- Premere UP/< o DOWN/> per spostare il cursore.
- Per annullare e tornare alla schermata precedente, premere MENU.

3 Selezionare "IMPOSTAZIONE OROLOGIO" e premere OK.



- Premere UP/< o DOWN/> per spostare il cursore.
- Per annullare e tornare alla schermata precedente, premere MENU.

4 Impostare data e ora.



- Premere UP/< o DOWN/> per regolare il valore di impostazione e premere OK per confermare. Il cursore si sposta sulla voce successiva.
- Ripetere questo passaggio per inserire l'anno, mese, giorno, ora e minuti.
- Per annullare e tornare alla schermata precedente, premere MENU.

5 Premere UP/< o DOWN/> per selezionare la regione in cui si vive e premere OK.

Modifica della lingua di visualizzazione

È possibile cambiare la lingua sul display.

NOTA :

Per selezionare/spostare il cursore in alto/a sinistra o in basso/a destra, premere il pulsante UP/< o DOWN/>.

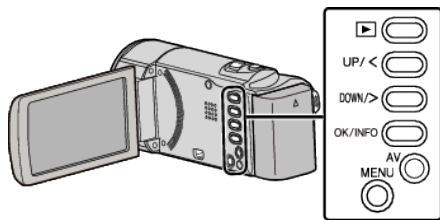

1 Premere MENU.

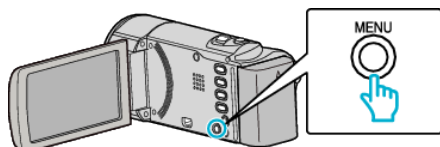

2 Selezionare "VISUALIZ. IMPOSTAZ." e premere OK.



- Premere UP/< o DOWN/> per spostare il cursore.
- Per annullare e tornare alla schermata precedente, premere MENU.

3 Selezionare "LANGUAGE" e premere OK.

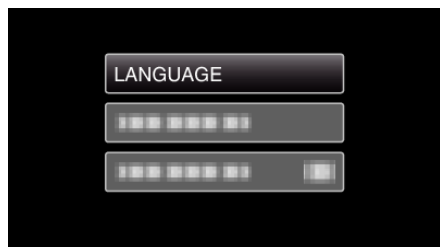

- Premere UP/< o DOWN/> per spostare il cursore.
- Per annullare e tornare alla schermata precedente, premere MENU.

4 Selezionare la lingua desiderata e premere OK.



- Premere UP/< o DOWN/> per spostare il cursore.
- Per annullare e tornare alla schermata precedente, premere MENU.

Afferrare l'unità

Quando si utilizza l'unità, tenere i gomiti vicino ai fianchi per evitare il tremolio della videocamera.



AVVERTENZA :

- Fare attenzione a non far cadere l'unità durante il trasporto.
- I proprietari devono prestare particolare attenzione quando l'unità viene utilizzata da bambini.

NOTA :

- Se il tremolio della videocamera è eccessivo, utilizzare lo stabilizzatore di immagine digitale.

"Riduzione dei tremolii della videocamera" (pag. 32)

Montaggio del treppiede

Questa unità può essere montata su un treppiede (o cavalletto monopiede). Questa soluzione è utile per evitare il tremolio della videocamera e per registrare dalla stessa posizione.

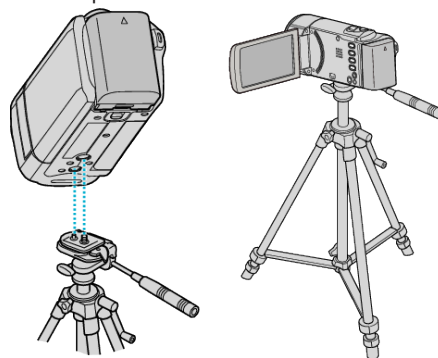

- Per evitare di far cadere l'unità, controllare accuratamente i fori per le viti di montaggio del treppiede e i fori di posizionamento sulla unità prima del montaggio e serrare le viti finché non sono fissate saldamente.

AVVERTENZA :

- Per evitare infortuni o danni in caso di caduta della unità, leggere il manuale delle istruzioni del treppiede (o cavalletto monopiede) che si desidera utilizzare e assicurarsi che sia ben fissato.

NOTA :

- Si consiglia di utilizzare un treppiede o cavalletto monopiede durante la registrazione in condizioni soggette a possibili tremolii della videocamera (come in luoghi bui o quando si usa lo zoom alla massima estensione).
- Impostare lo stabilizzatore di immagine digitale su (OFF) quando si usa un treppiede per la registrazione.

Uso della presente unità all'estero

La forma della presa di corrente varia a seconda dei paesi e delle regioni. Per caricare il pacco batteria, è necessario disporre di un convertitore che corrisponda alla forma della presa.

“Carica del pacco batteria all'estero” (☞ pag. 20)

Impostare la data e ora locali selezionando la destinazione del viaggio in “IMPOST. AREA” all'interno di “REG. OROL.”.

“Impostazione dell'orologio sull'ora locale durante un viaggio” (☞ pag. 21)

Quando “ON” viene selezionato in “IMP. ORA LEGALE” all'interno di “REG. OROL.”, l'orario viene impostato un'ora avanti.

“Impostazione dell'ora legale” (☞ pag. 21)

Carica del pacco batteria all'estero

La forma della presa di corrente varia a seconda dei paesi e delle regioni. Per caricare il pacco batteria, è necessario disporre di un convertitore che corrisponda alla forma della presa.

A	B	BF	C	O

North America	Europe	Oceania	Middle East
United States A	Iceland C	Australia O	Israel C
Canada A	Ireland C	Guam A	Iran C
Mexico A	United Kingdom B,BF	Tahiti C	Kuwait B,C
	Italy C	Tonga O	Jordan B,BF
Asia	Austria C	New Zealand O	
India B,C,BF	Netherlands C	Fiji O	Africa
Indonesia C	Canary Islands C		Algeria A,B,BF,C
Singapore B,BF	Greece C	Latin	Egypt B,BF,C
Sri Lanka B,C,BF	Switzerland C	Argentina O	Guinea C
Thailand A,BF,C	Sweden C	Colombia A	Kenya B,C
South Korea A,C	Spain A,C	Jamaica A	Zambia B,BF
China A,B,BF,C,O	Denmark C	Chile B,C	Tanzania B,BF
Japan A	Germany C	Haiti A	Republic of South Africa B,C,BF
Nepal C	Norway C	Panama A	
Pakistan B,C	Hungary C	Bahamas A	Mozambique C
Bangladesh C	Finland C	Puerto Rico A	Morocco C
Philippines A,BF,O	France C	Brazil A,C	
Vietnam A,C	Belgium C	Venezuela A	
Hong Kong Special	Poland B,C	Peru A,C	
Administrative Region B,BF	Portugal B,C		
Macau Special	Romania C		
Administrative Region B,C			
Malaysia B,BF,C			

Impostazione dell'orologio sull'ora locale durante un viaggio

Impostare la data e ora locali selezionando la destinazione del viaggio in "IMPOST. AREA" all'interno di "REG. OROL."

Ripristinare le impostazioni regionali una volta tornati dal viaggio.

NOTA :

Per selezionare/spostare il cursore in alto/a sinistra o in basso/a destra, premere il pulsante UP/< o DOWN/>.

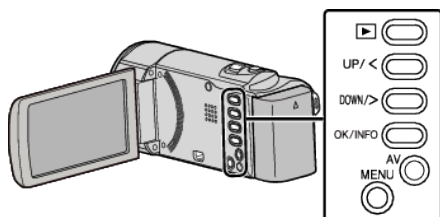

1 Premere MENU.

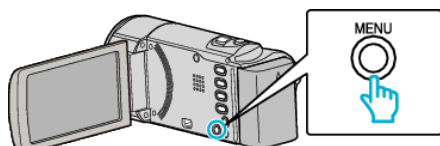

2 Selezionare "REG. OROL." e premere OK.

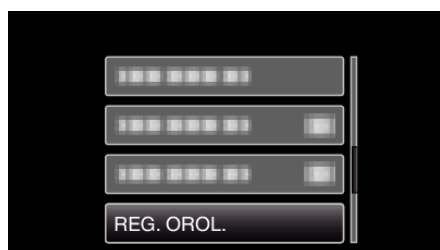

- Premere UP/< o DOWN/> per spostare il cursore.
- Per annullare e tornare alla schermata precedente, premere MENU.

3 Selezionare "IMPOST. AREA" e premere OK.



- Premere UP/< o DOWN/> per spostare il cursore.
- Per annullare e tornare alla schermata precedente, premere MENU.

4 Premere UP/< o DOWN/> per selezionare la regione meta del viaggio e premere OK.

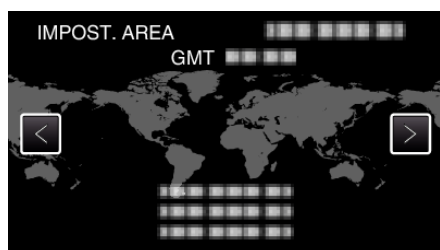

- Vengono visualizzati il nome della città e il fuso orario.
- Per annullare e tornare alla schermata precedente, premere MENU.

NOTA :

• Impostando "IMPOST. AREA" si cambia l'ora dell'orologio in modo che tenga conto del fuso orario.

Una volta tornati nel proprio paese, selezionare nuovamente la regione impostata inizialmente per ripristinare le impostazioni originali dell'orologio.

Impostazione dell'ora legale

Quando "ON" viene selezionato in "IMP. ORA LEGALE" all'interno di "REG. OROL.", l'orario viene impostato un'ora avanti.

NOTA :

Per selezionare/spostare il cursore in alto/a sinistra o in basso/a destra, premere il pulsante UP/< o DOWN/>.

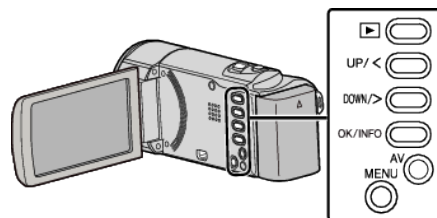

1 Premere MENU.

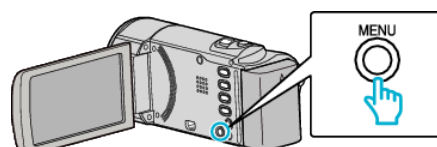

2 Selezionare "REG. OROL." e premere OK.

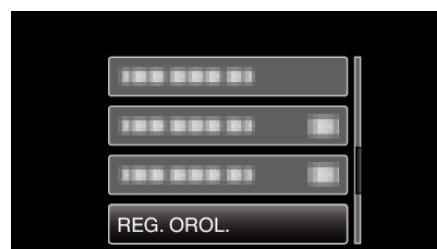

- Premere UP/< o DOWN/> per spostare il cursore.
- Per annullare e tornare alla schermata precedente, premere MENU.

3 Selezionare "IMP. ORA LEGALE" e premere OK.



- Premere UP/< o DOWN/> per spostare il cursore.
- Per annullare e tornare alla schermata precedente, premere MENU.

4 Premere UP/< o DOWN/> per impostare l'ora legale e premere OK.



- Per annullare e tornare alla schermata precedente, premere MENU.

NOTA :

• Cos'è l'ora legale?

L'ora legale è il sistema per impostare l'orologio 1 ora avanti per un determinato periodo di tempo durante l'estate.

Si usa principalmente nei paesi occidentali.

• Ripristinare le impostazioni dell'ora legale una volta tornati dal viaggio.

Accessori opzionali

È possibile registrare più a lungo utilizzando il pacco batteria in opzione.

Nome prodotto	Descrizione
Pacco batteria • BN-VG114E • BN-VG121E • BN-VG138E	• Offre un tempo di registrazione più lungo rispetto al pacco batteria fornito con questa unità. Può anche essere utilizzato come pacco batteria di ricambio.
Caricabatteria • AA-VG1	• Permette di caricare il pacco batteria senza utilizzare l'unità.

NOTA :

- Per maggiori informazioni, consultare il catalogo.
- Il BN-VG107E è il pacco batteria fornito con questa unità.
- La copia dei file tramite il collegamento della presente unità a un masterizzatore DVD non è supportata.

Tempo di registrazione approssimativa (utilizzando la batteria)

Pacco batteria	Tempo di registrazione effettiva	Tempo di registrazione continua
BN-VG107E (In dotazione)	40 m (35 m)	1 h 5 m (1 h)
BN-VG114E	1 h 15 m (1 h 5 m)	2 h 10 m (1 h 55 m)
BN-VG121E	1 h 55 m (1 h 40 m)	3 h 15 m (2 h 55 m)
BN-VG138E	3 h 20 m (3 h)	5 h 45 m (5 h 20 m)

- I valori suddetti sono validi quando "LUMINOSITÀ MONITOR" è impostato su "3" (standard).
(): Valori quando "LUMINOSITÀ MONITOR" è impostato su "4" (più luminoso)
- Il tempo di registrazione effettivo può essere inferiore se si utilizza lo zoom o se si interrompe ripetutamente la registrazione.
(Si consiglia di preparare i pacchi batteria per un tempo di registrazione tre volte superiore a quello previsto.)
- Quando si raggiunge la fine della vita utile della batteria, il tempo di registrazione diminuisce anche se il pacco batteria è completamente carico.
(Sostituire il pacco batteria con uno nuovo.)

Ripresa video in modalità Intelligent Auto

È possibile registrare senza doversi preoccupare dei dettagli di impostazione, utilizzando la modalità Intelligent Auto. Le impostazioni come l'esposizione e la messa a fuoco verranno regolate automaticamente per adattarsi alle condizioni di ripresa.

- In caso di scene di ripresa specifiche, come retroilluminazione (☀️), visione notturna (🌙), soggetto (👤) ecc. la relativa icona viene visualizzata sullo schermo.
- Prima di registrare una scena importante, si consiglia di eseguire una registrazione di prova.

NOTA : Per selezionare/spostare il cursore in alto/a sinistra o in basso/a destra, premere il pulsante UP/< o DOWN/>.

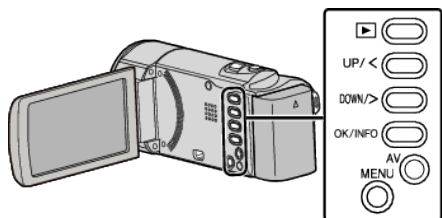

1 Aprire il coperchio della lente.

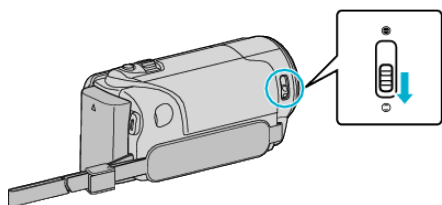

2 Aprire il monitor LCD.

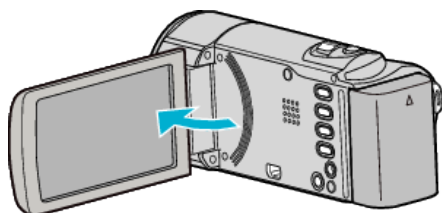

- L'unità si accende e compare l'icona della modalità video.
- Quando si chiude il monitor LCD, l'unità si spegne.

3 Verificare che la modalità di registrazione sia Intelligent Auto.

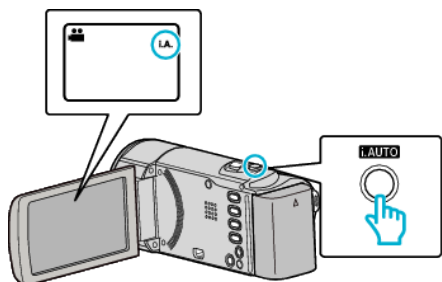

- Se la modalità è **M** Manuale, premere il pulsante i.AUTO per cambiarla. La modalità passa da Intelligent Auto a manuale a ogni pressione.

4 Iniziare la registrazione.

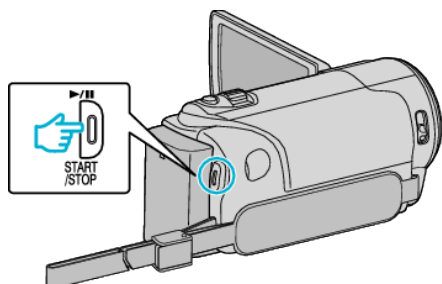





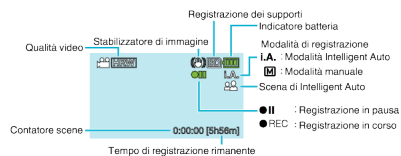







- Premere di nuovo per interrompere.

Indicazioni durante la registrazione video



Icona visualizzata	Descrizione
Modalità di registrazione	Premere il pulsante i.AUTO per cambiare la modalità di registrazione da i.A. (Intelligent Auto) a M (Manuale).
Qualità video	Visualizza l'icona delle impostazioni di "QUALITÀ VIDEO" selezionate nel menu della registrazione. "QUALITÀ VIDEO" (☞ pag. 58)
Tempo di registrazione rimanente	Visualizza il tempo rimanente della registrazione video.
● REC Registrazione in corso	Appare quando la registrazione video è in corso.
● Registrazione in pausa	Appare quando la registrazione video è messa in pausa.
Contatore scene (Tempo registrato)	Visualizza il tempo trascorso del video che si sta registrando.
Registrazione dei supporti	Visualizza l'icona del supporto di registrazione.
Indicatore batteria	Visualizza l'autonomia approssimativa rimanente della batteria. I dettagli dell'autonomia della batteria possono essere visualizzati premendo il pulsante OK/INFO. "Tempo di registrazione/Autonomia batteria rimanente" (☞ pag. 36)
Stabilizzatore di immagine	Consente di ridurre o meno il tremolio della videocamera. "Riduzione dei tremolii della videocamera" (☞ pag. 32)

■ Scene di Intelligent Auto

Icona visualizzata	Descrizione
	Fa un primo piano del soggetto mentre lo sfondo è sfocato.
	Mette a fuoco sia la persona che lo sfondo quando la levetta dello zoom è regolata sul grandangolo (W).
	Mette a fuoco a grande distanza e cattura un'immagine nitida.
	Cattura il soggetto senza aumentare la sensibilità né utilizzare il flash quando l'ambiente circostante è buio.
	Riproduce la scena notturna a una velocità dell'otturatore inferiore rispetto al solito.
	Riproduce in modo intenso il colore blu del cielo e del mare, senza scurire il soggetto a causa della luce forte proveniente dallo sfondo.
	Mette a fuoco un oggetto vicino e ne riproduce i colori in modo intenso.
	Riproduce il verde degli alberi in modo intenso.
	Riproduce i colori infuocati del tramonto.
	Regola le impostazioni in modo che il soggetto non appaia troppo scuro a causa della retroilluminazione.
	Utilizza il flash così da rendere chiaramente visibile una persona e riproduce in modo intenso i colori dello sfondo.
	Mette a fuoco un oggetto vicino e ne riproduce i colori in modo intenso utilizzando il flash.

NOTA : _____

- È possibile rilevare le scene in base alle condizioni di ripresa e regolarle automaticamente in modalità Intelligent Auto.
- Alcune funzioni potrebbero non funzionare correttamente a seconda delle condizioni di ripresa.

Impostazioni utili per la registrazione

- Per il formato di registrazione si può passare da 16:9 a 4:3.
"QUALITÀ VIDEO" (☞ pag. 58)
- Quando "RIAVVIO RAPIDO" è impostato su "ON", l'unità si accende immediatamente se si apre il monitor LCD entro 5 minuti dallo spegnimento mediante chiusura del monitor.
"RIAVVIO RAPIDO" (☞ pag. 67)
- Quando "SPEGNIMENTO AUTOM." è impostato su "ON", l'unità si spegne automaticamente per risparmiare energia se non utilizzata per 5 minuti. (Solo quando si utilizza il pacco batteria)
"SPEGNIMENTO AUTOM." (☞ pag. 66)
- Quando "PRIORITÀ VOLTO AE/AF" è impostato su "ON" (impostazione predefinita) la presente unità rileva i visi e regola automaticamente la luminosità e la focalizzazione per registrarli in modo più chiaro.
"Come catturare chiaramente figure umane (Rilevamento viso AE/AF)" (☞ pag. 32)

AVVERTENZA : _____

- Non esporre la lente alla luce diretta del sole.
- Non utilizzare l'unità in caso di pioggia, neve o in luoghi molto umidi come il bagno.
- Non utilizzare l'unità in luoghi esposti a umidità o polvere eccessiva, e in ambienti esposti a vapore o fuliggine.
- Non rimuovere il pacco batteria, l'adattatore CA o la scheda SD quando la spia di accesso è illuminata. I dati registrati potrebbero diventare illeggibili.
- Effettuare una copia di backup dei dati importanti registrati. Si consiglia di copiare i dati importanti registrati su un DVD o un altro supporto di registrazione per archivarli. JVC non si assume alcuna responsabilità per eventuali perdite di dati.

NOTA : _____

- Controllare il tempo di registrazione rimanente sul supporto prima di iniziare le riprese. Se non vi è spazio a sufficienza, spostare (copiare) i dati su un computer o un disco.
- Non dimenticare di fare delle copie dopo la registrazione!
- La registrazione si arresta automaticamente non potendo durare più di 12 ore consecutive come indicato nelle caratteristiche tecniche. (Riprendere la registrazione potrebbe richiedere un po' di tempo.)
- Per lunghe registrazioni, il file viene suddiviso in due o più file se la dimensione supera i 4 GB.
- È possibile collegare l'unità all'adattatore CA per registrare per molte ore in ambienti interni.

Zoom

È possibile regolare l'angolo di visualizzazione utilizzando lo zoom.

- Premere W (grandangolo) per riprendere con un angolo di visualizzazione più ampio.
- Premere T (teleobiettivo) per ingrandire il soggetto per la ripresa.

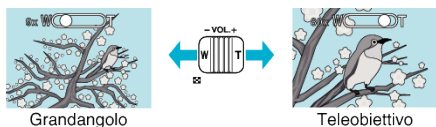

NOTA :

- È possibile espandere l'area di zoom senza ridurre la qualità dell'immagine, utilizzando lo zoom dinamico.
- Quando si utilizza lo zoom digitale, l'immagine diventa sgranata perché ingrandita digitalmente.
- È possibile cambiare il rapporto di ingrandimento.

“ZOOM” (☞ pag. 58)

Registrazione manuale

È possibile regolare impostazioni quali la luminosità utilizzando la modalità manuale.

NOTA :

Per selezionare/spostare il cursore in alto/a sinistra o in basso/a destra, premere il pulsante UP/< o DOWN/>.

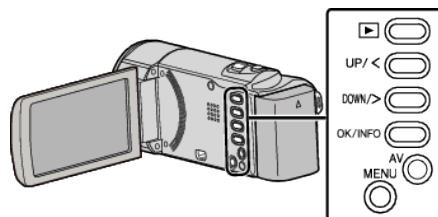

- 1 Aprire il coperchio della lente.

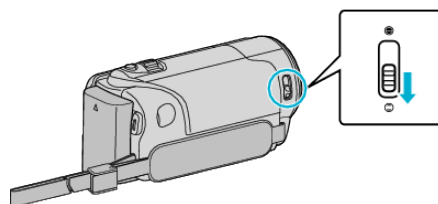

- 2 Aprire il monitor LCD.

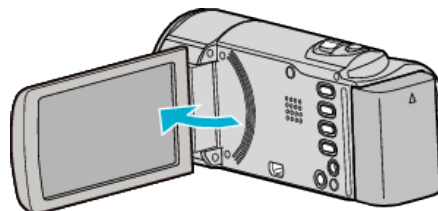

- 3 Selezionare la modalità di registrazione manuale.

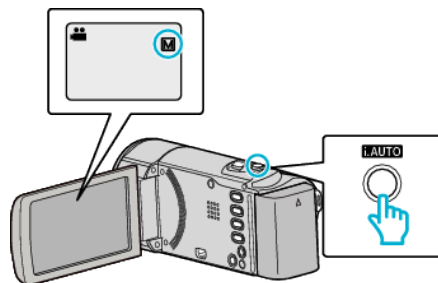

- Se la modalità è Intelligent Auto, premere il pulsante i.AUTO per cambiarla.
La modalità passa da Intelligent Auto a manuale a ogni pressione.

- 4 Iniziare la registrazione.

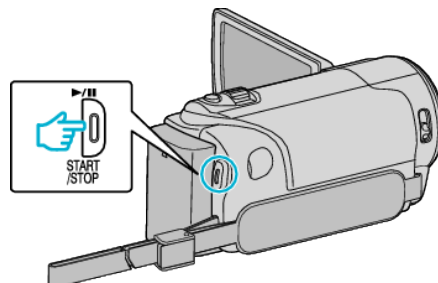

- Premere di nuovo per interrompere.

NOTA :

- Le impostazioni manuali vengono visualizzate solo in modalità manuale.

Menu registrazione manuale

È possibile impostare le seguenti voci.

Nome	Descrizione
SELEZIONE SCENA	<ul style="list-style-type: none"> È possibile effettuare facilmente registrazioni che si adattano alle condizioni di ripresa. “Selezione scena” (☞ pag. 26)
FOCUS	<ul style="list-style-type: none"> Utilizzare la messa a fuoco manuale se il soggetto non viene messo a fuoco automaticamente. “Regolazione manuale della messa a fuoco” (☞ pag. 27)
REGOLA LUMINOSITÀ	<ul style="list-style-type: none"> È possibile regolare la luminosità complessiva dello schermo. Utilizzare questa funzione quando si registra in un luogo buio o luminoso. “Regolazione della luminosità” (☞ pag. 28)
BILANCIAMENTO BIANCO	<ul style="list-style-type: none"> È possibile regolare il colore complessivo dello schermo. Utilizzare questa funzione quando il colore dello schermo è differente da quello reale. “Impostazione del bilanciamento del bianco” (☞ pag. 29)
COMPENS. CONTROLUCE	<ul style="list-style-type: none"> Corregge l'immagine quando il soggetto appare buio a causa della retroilluminazione. Utilizzare questa funzione quando si riprende in controluce. “Impostazione della compensazione del controluce” (☞ pag. 30)
TELE MACRO	<ul style="list-style-type: none"> Utilizzare questa funzione per scattare primi piani (macro) del soggetto. “Scatti ravvicinati” (☞ pag. 31)

Selezione scena

È possibile registrare le scene più comuni con le impostazioni più idonee.

NOTA :

Per selezionare/spostare il cursore in alto/a sinistra o in basso/a destra, premere il pulsante UP/< o DOWN/>.

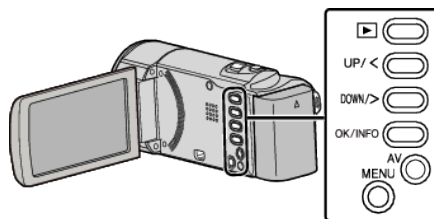

1 Premere MENU.

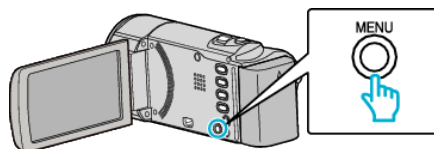

2 Selezionare “IMPOSTAZIONE MANUALE” e premere OK.

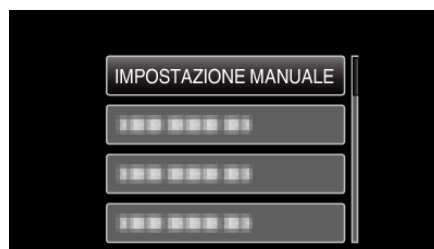





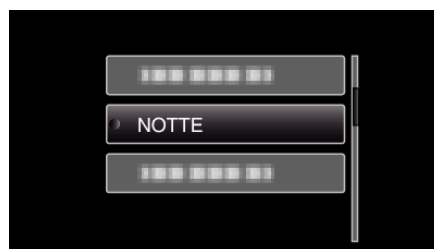

3 Selezionare “SELEZIONE SCENA” e premere OK.



4 Selezionare la scena e premere OK.



* L'immagine è solo un'impressione.

Impostazione	Effetto
 NOTTE	Aumenta la luminosità della scena automaticamente utilizzando un otturatore lento quando l'ambiente circostante è buio. Per evitare il tremolio della videocamera, utilizzare un treppiede. <div style="display: flex; justify-content: space-around; align-items: center;"> <div style="text-align: center;"> <p>OFF</p>  </div> <div style="font-size: 2em;">▶</div> <div style="text-align: center;"> <p>ON</p>  </div> </div>
 FARETTO	Evita che la persona risulti troppo luminosa sotto la luce. <div style="display: flex; justify-content: space-around; align-items: center;"> <div style="text-align: center;"> <p>OFF</p>  </div> <div style="font-size: 2em;">▶</div> <div style="text-align: center;"> <p>ON</p>  </div> </div>

Regolazione manuale della messa a fuoco

Regolarla quando la messa a fuoco in Intelligent Auto non è nitida o quando si desidera la messa a fuoco manuale.

NOTA :

Per selezionare/spostare il cursore in alto/a sinistra o in basso/a destra, premere il pulsante UP/< o DOWN/>.

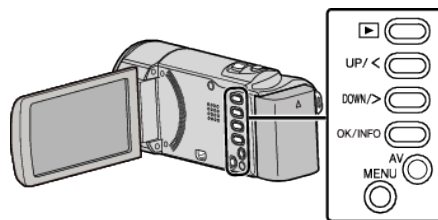

1 Premere MENU.

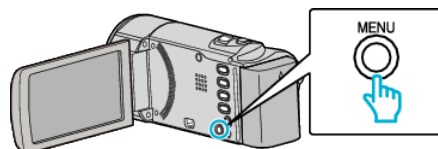

2 Selezionare "IMPOSTAZIONE MANUALE" e premere OK.

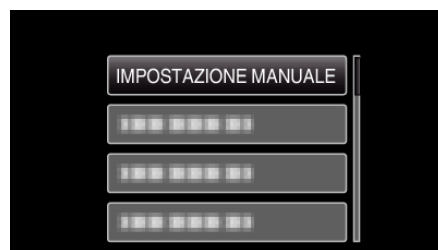

3 Selezionare "FOCUS" e premere OK.



4 Selezionare "MANUALE" e premere OK.



5 Regolare la messa a fuoco con i pulsanti UP/< e DOWN/>.

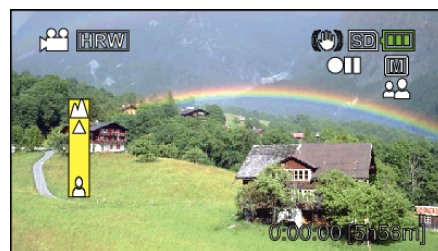

- Premere UP/< per mettere a fuoco un soggetto distante.
- Premere DOWN/> per mettere a fuoco un soggetto vicino.

6 Premere OK per confermare.

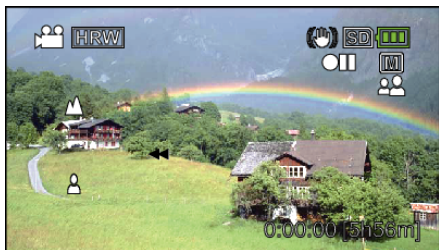

NOTA :

- Un soggetto messo a fuoco con il teleobiettivo (T) resta a fuoco quando si riduce lo zoom con il grandangolo (W).

Regolazione della luminosità

È possibile regolare la luminosità secondo il livello preferito.

NOTA :

Per selezionare/spostare il cursore in alto/a sinistra o in basso/a destra, premere il pulsante UP/< o DOWN/>.

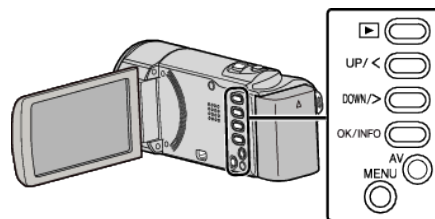

1 Premere MENU.

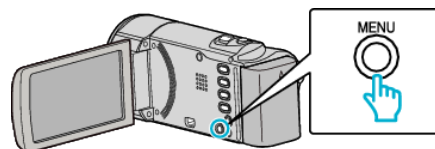

2 Selezionare "IMPOSTAZIONE MANUALE" e premere OK.

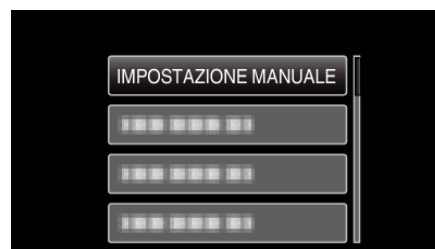

3 Selezionare "REGOLA LUMINOSITÀ" e premere OK.

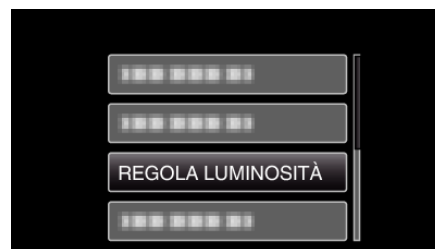

4 Selezionare "MANUALE" e premere OK.



5 Selezionare il valore della luminosità con i pulsanti UP/< e DOWN/>.

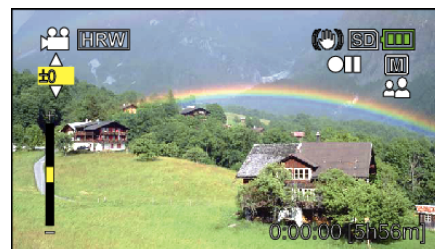

- Intervallo di compensazione durante la registrazione video: da -6 a +6
- Premere UP/< per aumentare la luminosità.
- Premere DOWN/> per diminuire la luminosità.

6 Premere OK per confermare.

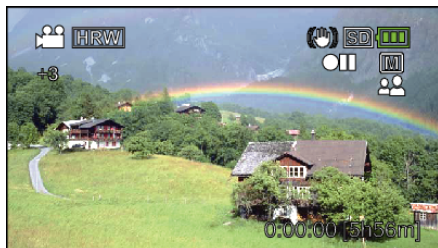

Impostazione del bilanciamento del bianco

È possibile impostare la tonalità del colore per adattarla alla fonte luminosa.

NOTA :

Per selezionare/spostare il cursore in alto/a sinistra o in basso/a destra, premere il pulsante UP/< o DOWN/>.

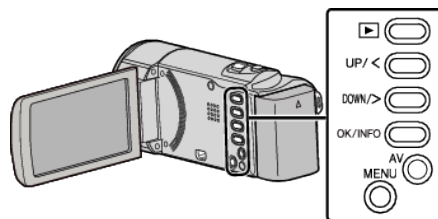

1 Premere MENU.

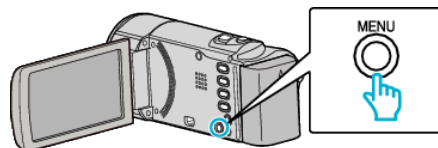

2 Selezionare "IMPOSTAZIONE MANUALE" e premere OK.

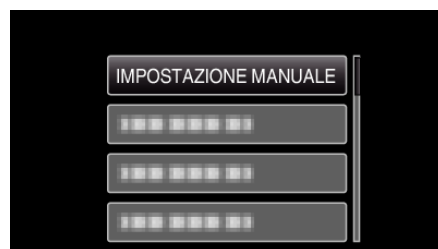

3 Selezionare "BILANCIAMENTO BIANCO" e premere OK.



4 Selezionare l'impostazione del bilanciamento del bianco e premere OK.



Impostazione	Dettagli
AUTO	Regola automaticamente i colori naturali.
BIL. BIANCO MANUALE	Utilizzare questa funzione quando non si riesce a risolvere il problema dei colori innaturali.
SOLE	Impostare questa funzione quando si riprende all'esterno in una giornata di sole.
NUVOLE	Impostare questa funzione quando si riprende in una giornata nuvolosa o all'ombra.
ALOGENO	Impostare questa funzione quando si riprende in presenza di un illuminatore.

Uso di BIL. BIANCO MANUALE

- 1 Sistemare un foglio di carta bianca davanti alla lente in modo che la carta copra lo schermo.
- 2 Selezionare "BIL. BIANCO MANUALE" e continuare a premere OK.
 - Il cursore lampeggia.
- 3 Quando il menu scompare, rilasciare OK.

Impostazione della compensazione del controluce

È possibile correggere l'immagine quando il soggetto appare troppo buio a causa della retroilluminazione.

NOTA :

Per selezionare/spostare il cursore in alto/a sinistra o in basso/a destra, premere il pulsante UP/< o DOWN/>.

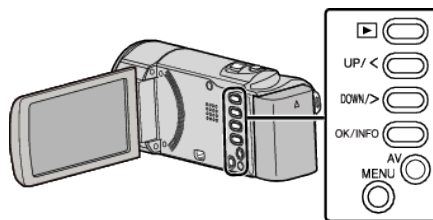

- 1 Premere MENU.

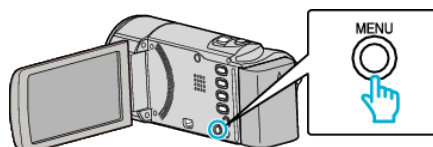

- 2 Selezionare "IMPOSTAZIONE MANUALE" e premere OK.

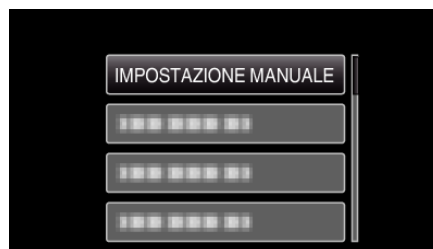

- 3 Selezionare "COMPENS. CONTROLUCE" e premere OK.



- 4 Selezionare "ON" e premere OK.

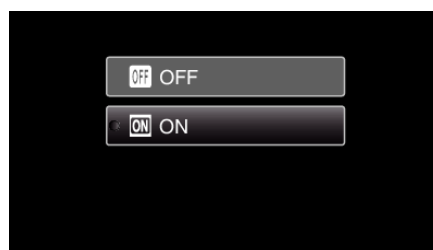

Scatti ravvicinati

È possibile scattare dei primi piani di un soggetto utilizzando la funzione tele macro.

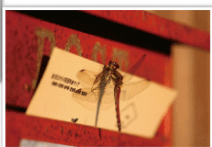

* L'immagine è solo un'impressione.

NOTA :

Per selezionare/spostare il cursore in alto/a sinistra o in basso/a destra, premere il pulsante UP/< o DOWN/>.

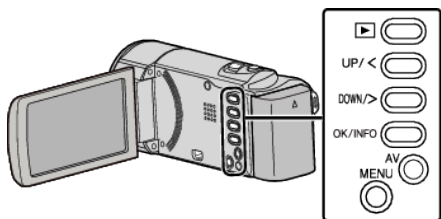

1 Premere MENU.

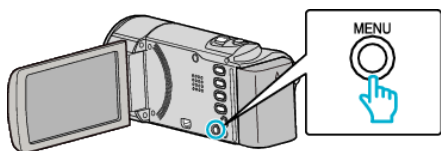

2 Selezionare "IMPOSTAZIONE MANUALE" e premere OK.



3 Selezionare "TELE MACRO" e premere OK.



4 Selezionare "ON" e premere OK.

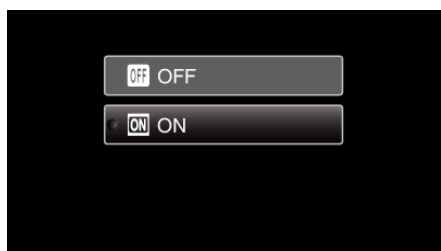

ON	Permette di scattare primi piani fino a 50 cm con il teleobiettivo (T). Permette di scattare primi piani fino a 5 cm con il grandangolo (W).
----	-------------------------------------------------------------------------------------------------------------------------------------------------

AVVERTENZA :

- Quando non si stanno riprendendo dei primi piani, impostare "TELE MACRO" su "OFF".
In caso contrario l'immagine potrebbe risultare offuscata.

Impostazione	Dettagli
OFF	Permette di scattare primi piani fino a 1 m con il teleobiettivo (T). Permette di scattare primi piani fino a 5 cm con il grandangolo (W).

Riduzione dei tremolii della videocamera

Quando si imposta lo stabilizzatore di immagine, è possibile ridurre significativamente il tremolio della videocamera durante la registrazione.

NOTA :

Per selezionare/spostare il cursore in alto/a sinistra o in basso/a destra, premere il pulsante UP/< o DOWN/>.

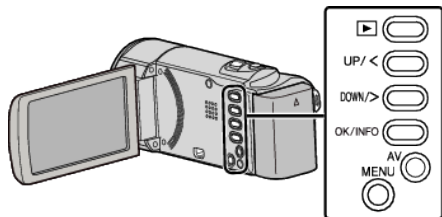

1 Premere MENU.

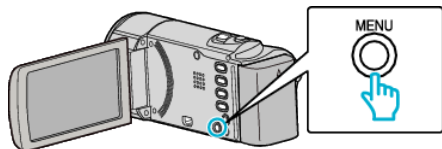

2 Selezionare "DIS" (stabilizzatore di immagine) e premere OK.

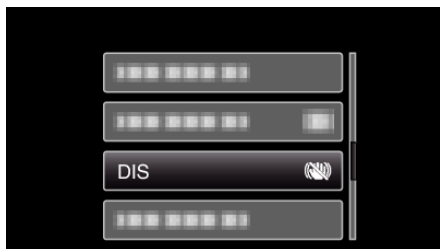

3 Selezionare "ON" o "ON (AIS)" per attivare lo stabilizzatore di immagine e premere OK.

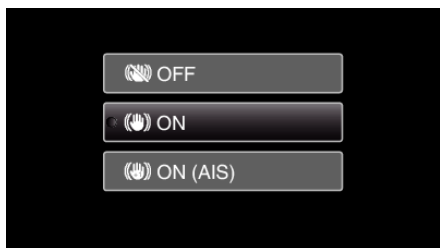

Display	Impostazione
OFF	Disattiva lo stabilizzatore di immagine.
ON	Riduce il tremolio della videocamera in condizioni di ripresa normali.
ON (AIS)	Riduce più efficacemente il tremolio della videocamera quando si riprendono scene luminose sul grandangolo. Solo su grandangolo (circa 5x).

NOTA :

- Si consiglia di impostare lo stabilizzatore di immagine su "OFF" quando si riprende un soggetto in lieve movimento con l'unità su un treppiede.
- Non è possibile ottenere una stabilizzazione completa se il tremolio della telecamera è eccessivo.
- Questa impostazione è valida solo per la registrazione video.

Come catturare chiaramente figure umane (Rilevamento viso AE/AF)

"PRIORITÀ VOLTO AE/AF" regola automaticamente il volto rilevato con una messa a fuoco e una luminosità adatte.

NOTA :

Per selezionare/spostare il cursore in alto/a sinistra o in basso/a destra, premere il pulsante UP/< o DOWN/>.

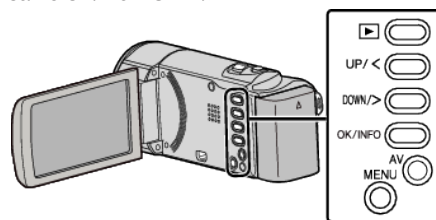

1 Premere MENU.

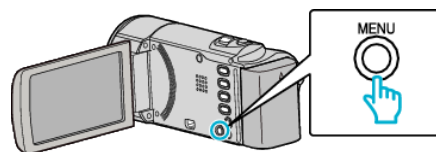

2 Selezionare "PRIORITÀ VOLTO AE/AF" e premere OK.



3 Selezionare "ON" e premere OK.

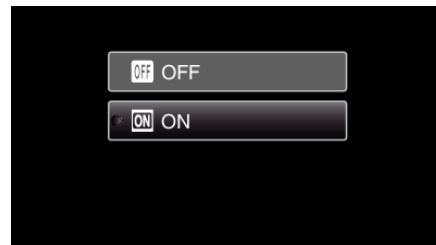

4 Puntare la videocamera verso il soggetto umano.



- Attorno al volto del soggetto compare una cornice; la messa a fuoco e la luminosità vengono regolate automaticamente.
- Se si rilevano più volti, viene messo a fuoco quello più vicino alla videocamera.

5 Iniziare la registrazione.

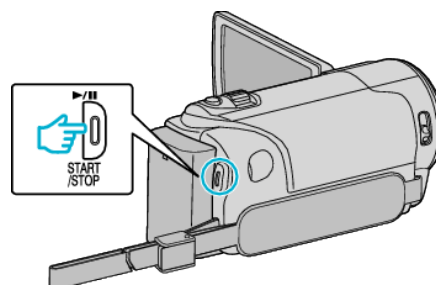

AVVERTENZA :

- Quando "PRIORITÀ VOLTO AE/AF" è impostato su "ON", le seguenti impostazioni cambieranno.
 - Se "SELEZIONE SCENA" è impostato su "FARETTO", passerà a "OFF".
 - Se "FOCUS" è impostato su "MANUALE", passerà a "AUTO".
 - Se "COMPENS. CONTROLUCE" è impostato su "ON", passerà a "OFF".
- Una volta realizzate le seguenti impostazioni, "PRIORITÀ VOLTO AE/AF" passerà a "OFF".
 - Quando "SELEZIONE SCENA" è impostato su "FARETTO"
 - Quando "FOCUS" è impostato su "MANUALE"
 - Quando "COMPENS. CONTROLUCE" è impostato su "ON"

NOTA :

- La videocamera è in grado di rilevare fino a 16 volti.
- Alcuni volti potrebbero non venire rilevati a seconda dell'ambiente in cui avviene la ripresa.
- Se non è possibile ottenere risultati adeguati, registrare con "PRIORITÀ VOLTO AE/AF" impostato su "OFF".

Registrazione a intervalli (REG. AL RALLENTATORE)

Consente di mostrare in un breve periodo di tempo i cambiamenti di una scena che avvengono lentamente nell'arco di un lungo periodo di tempo, rimuovendone alcuni fotogrammi in base a un dato intervallo. Questa funzione è utile quando si osserva attentamente qualcosa come ad esempio l'apertura di un bocciolo.

NOTA :

Per selezionare/spostare il cursore in alto/a sinistra o in basso/a destra, premere il pulsante UP/< o DOWN/>.

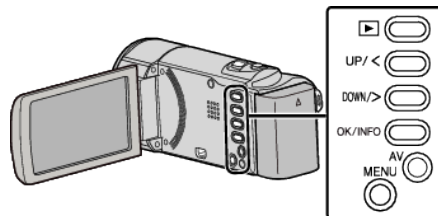

1 Premere MENU.

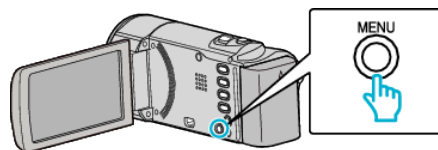

2 Selezionare "REG. A INTERVALLI" e premere OK.



3 Selezionare un intervallo di registrazione (da 1 a 80 secondi) e premere OK.



- Maggiore è il numero dei secondi, più lungo l'intervallo di registrazione.

4 Iniziare la registrazione.

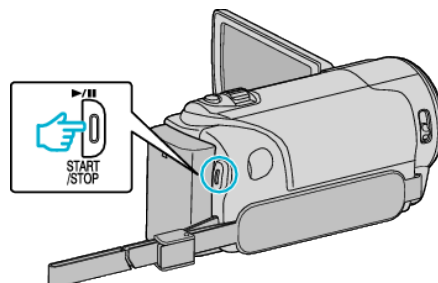

- Ogni fotogramma viene catturato in base agli intervalli selezionati.
- Quando l'intervallo di registrazione è impostato su "INTERVALLO DI 20 SEC" o superiore, l'unità passa alla modalità risparmio energia tra una registrazione e l'altra. In corrispondenza del punto da registrare successivo, la modalità di risparmio energia verrà disattivata e la registrazione si avvierà automaticamente.
- Premere di nuovo il pulsante START/STOP per interrompere la registrazione.

Indicazioni durante la registrazione a fotogramma singolo

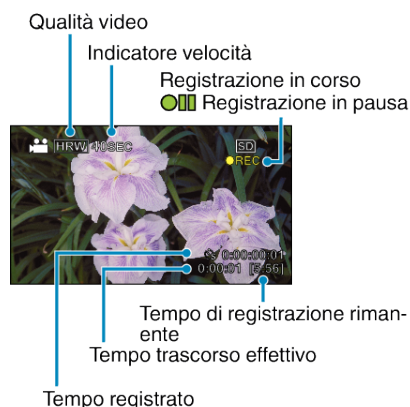

Display	Descrizione
Indicatore velocità	Visualizza l'intervallo di registrazione impostato.
Qualità video	Visualizza l'icona della qualità video impostata.
Tempo di registrazione rimanente	Tempo di registrazione rimanente con l'attuale qualità video selezionata.
Registrazione in corso	Appare quando la registrazione video è in corso. Lampeggia in modalità risparmio energia.
Registrazione in pausa	Appare quando la registrazione video è messa in pausa.
Tempo trascorso effettivo	Visualizza il tempo trascorso effettivo dall'avvio della registrazione.
Tempo registrato	Visualizza il tempo registrato effettivo del video. Il tempo registrato aumenta di unità di fotogrammi.

Impostazioni fotogramma singolo

Maggiore è il numero dei secondi, più lungo l'intervallo di registrazione.

Impostazione	Dettagli
OFF	Disattiva la funzione.
INTERVALLO DI 1 SEC	Registra un fotogramma a intervalli di 1 secondo. I video registrati verranno riprodotti a una velocità pari a 30 volte.
INTERVALLO DI 2 SEC	Registra un fotogramma a intervalli di 2 secondo. I video registrati verranno riprodotti a una velocità pari a 60 volte.
INTERVALLO DI 5 SEC	Registra un fotogramma a intervalli di 5 secondo. I video registrati verranno riprodotti a una velocità pari a 150 volte.
INTERVALLO DI 10 SEC	Registra un fotogramma a intervalli di 10 secondo. I video registrati verranno riprodotti a una velocità pari a 300 volte.
INTERVALLO DI 20 SEC	Registra un fotogramma a intervalli di 20 secondo. I video registrati verranno riprodotti a una velocità pari a 600 volte.
INTERVALLO DI 40 SEC	Registra un fotogramma a intervalli di 40 secondo. I video registrati verranno riprodotti a una velocità pari a 1.200 volte.
INTERVALLO DI 80 SEC	Registra un fotogramma a intervalli di 80 secondo. I video registrati verranno riprodotti a una velocità pari a 2.400 volte.

AVVERTENZA :

- L'audio non può essere registrato durante la registrazione a fotogramma singolo.
- Durante la registrazione a fotogramma singolo lo zoom, la priorità viso AE/AF e lo stabilizzatore di immagine non sono disponibili.
- Quando si interrompe la registrazione dopo un tempo inferiore a "0:00:00:14" il video non viene salvato.

NOTA :

- Le impostazioni di registrazione a fotogramma singolo non vengono salvate quando il dispositivo è spento.
- La registrazione si interrompe automaticamente 99 ore dopo il suo avvio.
- Utilizzare un treppiede e un adattatore CA per le registrazioni a fotogramma caratterizzate da lunghi intervalli. Si consiglia inoltre di regolare manualmente la messa a fuoco e il bilanciamento del bianco.

"Montaggio del treppiede" (☞ pag. 19)

"Regolazione manuale della messa a fuoco" (☞ pag. 27)

"Impostazione del bilanciamento del bianco" (☞ pag. 29)

Registrazione automatica mediante rilevazione dei movimenti (REG. AUTOMATICA)

Questa funzione consente all'unità di registrare automaticamente rilevando i cambiamenti nei movimenti del soggetto (luminosità) all'interno del riquadro rosso presente sul monitor LCD. (REGISTRAZIONE AUTOMATICA)

NOTA :

Per selezionare/spostare il cursore in alto/a sinistra o in basso/a destra, premere il pulsante UP/< o DOWN/>.

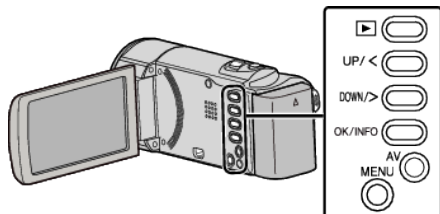

- 1 Comporre l'immagine a seconda del soggetto.
 - Regolare l'angolo di visualizzazione con lo zoom, ecc.
- 2 Premere MENU.

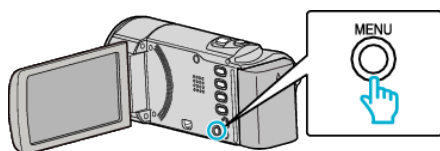

- 3 Selezionare "REG. AUTOMATICA" e premere OK.



- 4 Selezionare "ON" e premere OK.

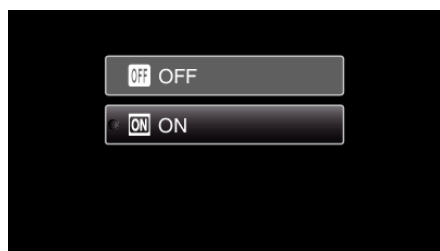

- 5 La registrazione si avvia automaticamente quando il soggetto all'interno del riquadro rosso si muove.



- Un riquadro rosso compare 2 secondi dopo la scomparsa del display del menu.
- Per la registrazione video, la registrazione continua fino a che il soggetto si muove (cambiamenti di luminosità) all'interno del riquadro rosso. Quando i movimenti del soggetto (cambiamenti di luminosità) cessano all'interno del riquadro rosso, la registrazione si ferma entro 5 secondi.
- Per arrestare manualmente la registrazione video, premere il pulsante START/STOP. Tuttavia, dato che l'impostazione di "REG.

AUTOMATICA" rimane su "ON" anche dopo l'interruzione della registrazione, quest'ultima riprende quando si rilevano movimenti del soggetto (cambiamenti di luminosità) all'interno del riquadro rosso. Per annullare la "REG. AUTOMATICA", impostarlo su "OFF".

AVVERTENZA :

- La sola impostazione di registrazione manuale disponibile è "TELE MACRO". Tutte le altre sono impostate su "AUTO".
- Lo zoom digitale e lo stabilizzatore di immagine non sono disponibili se si seleziona "REG. AUTOMATICA".
- La "REG. AUTOMATICA" non può essere utilizzata insieme alla "REG. A INTERVALLI". Quando sono impostate entrambe, la priorità viene data alla "REG. A INTERVALLI".
- Dopo aver impostato la "REG. AUTOMATICA", le modalità di spegnimento automatico e risparmio energia non sono disponibili.

NOTA :

- La registrazione si interrompe quando non si rilevano cambiamenti per 5 secondi durante la registrazione video.
- La registrazione potrebbe non iniziare quando i movimenti del soggetto all'interno del riquadro rosso sono troppo rapidi o quando i cambiamenti di luminosità sono troppo piccoli.
- La registrazione potrebbe iniziare in seguito a cambiamenti di luminosità anche se non vi è alcun movimento all'interno del riquadro rosso.
- Non è possibile avviare la registrazione mentre si usa lo zoom.

Tempo di registrazione/Autonomia batteria rimanente

È possibile controllare il tempo di registrazione video rimanente sulla scheda SD e l'autonomia rimanente della batteria.

NOTA :

Per selezionare/spostare il cursore in alto/a sinistra o in basso/a destra, premere il pulsante UP/< o DOWN/>.

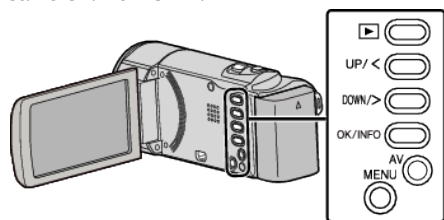

- 1 Aprire il monitor LCD.

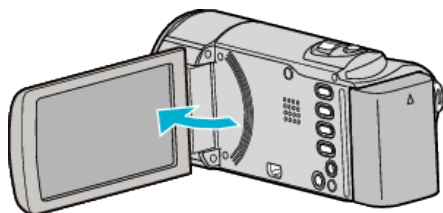

- 2 Premere OK/INFO.

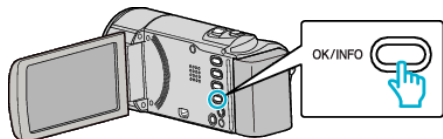

- 3 Visualizzazione del tempo rimanente per la registrazione.

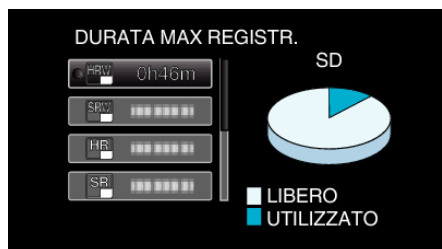

- Per visualizzare dell'autonomia rimanente della batteria, premere OK/INFO.
- Per uscire dalla visualizzazione, premere MENU.

- 4 Visualizzazione dell'autonomia rimanente della batteria.



- Per uscire dalla visualizzazione, premere OK/INFO.
- L'autonomia rimanente della batteria non verrà visualizzata quando l'adattatore CA è collegato.

NOTA :

- È possibile modificare la qualità video dalla schermata del tempo di registrazione rimanente.
Selezionare la qualità video con i pulsanti UP/< e DOWN/> e premere OK.

Tempo di registrazione video approssimativo

Qualità	Scheda SDHC/SDXC					
	4 GB	8 GB	16 GB	32 GB	48 GB	64 GB
HR/HRW	1 h	2 h	4 h	8 h 10 m	12 h 10 m	16 h 30 m
SR/SRW	2 h	4 h 10 m	8 h 30 m	17 h 20 m	25 h 30 m	34 h 30 m

- Il tempo di registrazione effettivo potrebbe essere inferiore a seconda dell'ambiente di ripresa.

Tempo di registrazione approssimativa (utilizzando la batteria)

Pacco batteria	Tempo di registrazione effettiva	Tempo di registrazione continua
BN-VG107E (In dotazione)	40 m (35 m)	1 h 5 m (1 h)
BN-VG114E	1 h 15 m (1 h 5 m)	2 h 10 m (1 h 55 m)
BN-VG121E	1 h 55 m (1 h 40 m)	3 h 15 m (2 h 55 m)
BN-VG138E	3 h 20 m (3 h)	5 h 45 m (5 h 20 m)

- I valori suddetti sono validi quando "LUMINOSITÀ MONITOR" è impostato su "3" (standard).
(): Valori quando "LUMINOSITÀ MONITOR" è impostato su "4" (più luminoso)
- Il tempo di registrazione effettivo può essere inferiore se si utilizza lo zoom o se si interrompe ripetutamente la registrazione.
(Si consiglia di preparare i pacchi batteria per un tempo di registrazione tre volte superiore a quello previsto.)

Riproduzione video

È possibile selezionare e riprodurre i video registrati da una schermata di indice (visualizzazione miniature).

1 Selezionare la modalità di riproduzione.

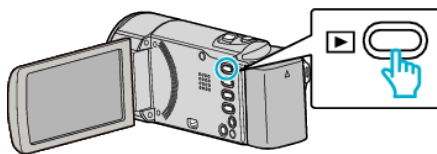

- Premere nuovamente per tornare alla modalità di registrazione.

2 Selezionare il video desiderato e premere OK o .

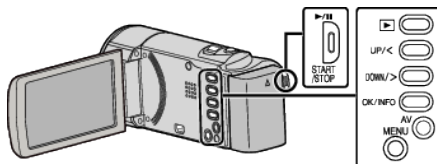

- Premere il pulsante per fermare (mettere in pausa) la riproduzione.
- Per tornare alla schermata dell'indice, far scorrere la levetta (zoom) mentre la riproduzione è in pausa.
- Per passare alla pagina successiva sulla schermata dell'indice, far scorrere la levetta (zoom).

Pulsanti/levette di comando per la riproduzione video

Durante la visualizzazione della schermata di indice

Pulsante/levetta di comando	Descrizione
UP/< DOWN/>	Seleziona/sposta cursore
OK/INFO 	Riproduci video
Zoom T / W	Passa alla pagina successiva o precedente

Durante la riproduzione video

Pulsante/levetta di comando	Durante la riproduzione video	Durante la pausa video
	Pausa	Riproduzione
Zoom	-	Stop (ritorna alla visualizzazione delle miniature)
Zoom T / Vol.+	Aumenta il livello del volume	-
Zoom W / Vol.-	Diminuisce il livello del volume	-
UP/<*	Ricerca indietro	Riproduzione fotogramma per fotogramma all'indietro
DOWN/>*	Ricerca in avanti	Riproduzione fotogramma per fotogramma in avanti

*Premere e tenere premuto per avviare la riproduzione lenta.

AVVERTENZA :

- Effettuare una copia di backup dei dati importanti registrati.
Si consiglia di copiare i dati importanti registrati su un DVD o un altro supporto di registrazione per archivarli.
JVC non si assume alcuna responsabilità per eventuali perdite di dati.

Regolazione del volume dei video

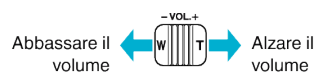

Verifica della data di registrazione ed altre informazioni

È possibile visualizzare la data di registrazione e la durata del file selezionato.

- 1 Mettere in pausa la riproduzione.
- 2 Premere OK/INFO.



Collegamento a e visualizzazione su un televisore

È possibile collegare la presente unità a un televisore per la riproduzione. La qualità dell'immagine sul televisore varia a seconda del tipo di televisore e di cavo di collegamento. Selezionare quello che si adatta meglio al proprio televisore.

- Leggere anche il manuale delle istruzioni del televisore utilizzato.
- “Collegamento tramite connettore AV” (☞ pag. 40)

Riproduzioni innaturali sul televisore

Problema	Azione
Le immagini vengono proiettate verticalmente sul televisore.	<ul style="list-style-type: none"> • Impostare “USCITA VIDEO” nel menu “IMPOST. DI CONNESS.” su “4:3”. “USCITA VIDEO” (☞ pag. 68)
Le immagini vengono proiettate orizzontalmente sul televisore.	<ul style="list-style-type: none"> • Regolare lo schermo del televisore di conseguenza.

Collegamento tramite connettore AV

Collegando il cavo AV in dotazione al connettore AV, i video possono essere riprodotti su un televisore.

- Leggere anche il manuale delle istruzioni del televisore utilizzato.

NOTA :

Per selezionare/spostare il cursore in alto/a sinistra o in basso/a destra, premere il pulsante UP/< o DOWN/>.

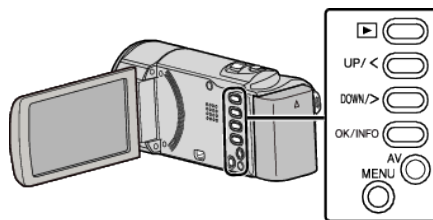

- 1 Connettersi a un televisore.

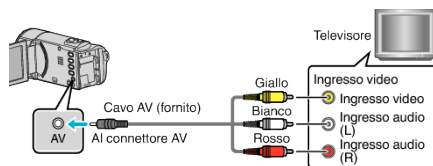

- 2 Collegare l'adattatore CA alla unità.

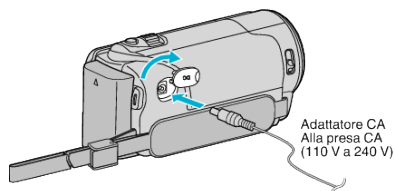

- L'unità si accende automaticamente quando viene collegato l'adattatore CA.

- 3 Premere il pulsante dell'ingresso esterno sul televisore per passare alla unità attraverso il connettore collegato.



- 4 Riprodurre un file.



“Riproduzione video” (☞ pag. 38)

NOTA :

- Per riprodurre visualizzando data/ora, impostare “VISUALIZZAZIONE SU TV” nel menu “IMPOST. DI CONNESS.” su “ON”.

“VISUALIZZAZIONE SU TV” (☞ pag. 68)

- Per domande sul televisore o sulle modalità di collegamento, contattare il produttore del televisore.

Eliminazione di file indesiderati

Eliminare i video indesiderati quando lo spazio sul supporto di registrazione è quasi esaurito.

La capacità del supporto di registrazione può essere ripristinata dopo l'eliminazione dei file.

“Eliminazione del file attualmente visualizzato” (☞ pag. 41)

“Eliminazione dei file selezionati” (☞ pag. 42)

“Eliminazione di tutti i file” (☞ pag. 43)

NOTA :

- Non è possibile ripristinare i file cancellati.
- I file protetti non possono essere eliminati.
Sbloccare la protezione prima di eliminare il file.
- “Protezione dei file” (☞ pag. 43)
- Assicurarsi di fare un backup dei file importanti su un computer.
- “Backup di tutti i file” (☞ pag. 49)

Eliminazione del file attualmente visualizzato

Elimina il file attualmente visualizzato.

NOTA :

Per selezionare/spostare il cursore in alto/a sinistra o in basso/a destra, premere il pulsante UP/< o DOWN/>.

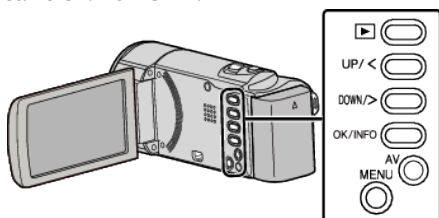

AVVERTENZA :

- Non è possibile ripristinare i file cancellati.

1 Selezionare la modalità di riproduzione.

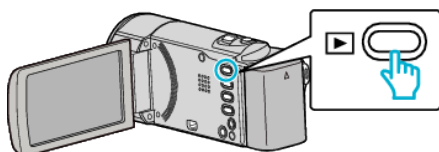

2 Premere MENU.

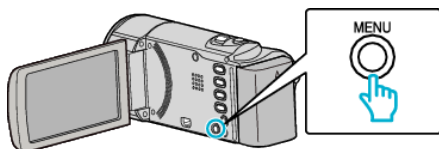

3 Selezionare “ELIMINA” e premere OK.



4 Selezionare “CORRENTE” e premere OK.



5 Verificare che si tratti del file da cancellare dopodiché selezionare “Sì” e premere OK.

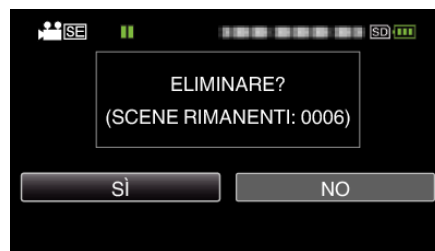

- Il file da eliminare appare sullo schermo.
- Premere la levetta dello zoom per selezionare il file precedente o quello successivo.
- Dopo l'eliminazione, premere MENU.

NOTA :

- I file protetti non possono essere eliminati.
Sbloccare la protezione prima di eliminare il file.
- “Protezione dei file” (☞ pag. 43)

Eliminazione dei file selezionati

Elimina i file selezionati.

NOTA :

Per selezionare/spostare il cursore in alto/a sinistra o in basso/a destra, premere il pulsante UP/< o DOWN/>.

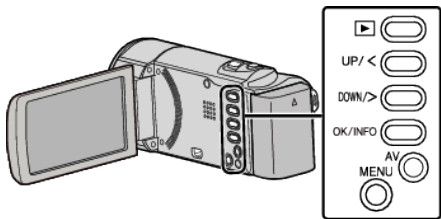

AVVERTENZA :

- Non è possibile ripristinare i file cancellati.

1 Selezionare la modalità di riproduzione.

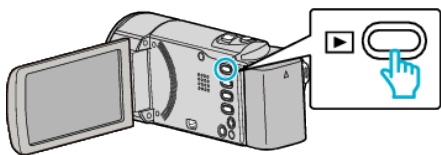

2 Premere MENU.

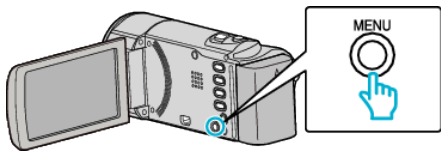

3 Selezionare "ELIMINA" e premere OK.

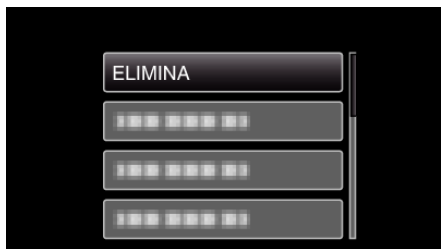

4 Selezionare "SELEZIONE FILE" e premere OK.



5 Selezionare i file da eliminare e premere OK.



- Premere UP/< o DOWN/> per selezionare i file.
- Un simbolo di eliminazione appare sul file selezionato. Per rimuovere il simbolo di eliminazione, premere di nuovo OK.
- Per passare alla pagina successiva sulla schermata dell'indice, far scorrere la levetta [ZOOM] (zoom).

6 Dopo aver selezionato tutti i file da eliminare, premere MENU.

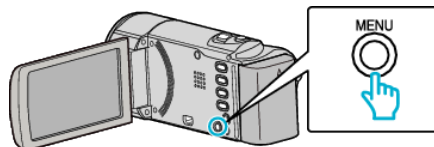

7 Selezionare "ESEGUIRE" e premere OK.



- Dopo l'eliminazione, premere OK.
- Per annullare l'eliminazione, selezionare "ESCI" e premere OK.
- Per tornare alla schermata precedente, selezionare "INDIETRO" e premere OK.

NOTA :

- I file protetti non possono essere eliminati. Sbloccare la protezione prima di eliminare il file. "Protezione dei file" (pag. 43)

Eliminazione di tutti i file

Elimina tutti i file.

NOTA :

Per selezionare/spostare il cursore in alto/a sinistra o in basso/a destra, premere il pulsante UP/< o DOWN/>.

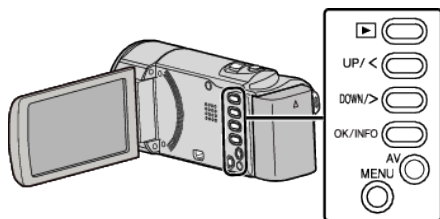

AVVERTENZA :

- Non è possibile ripristinare i file cancellati.

- 1 Selezionare la modalità di riproduzione.

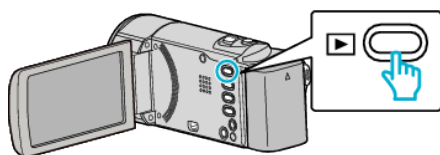

- 2 Premere MENU.

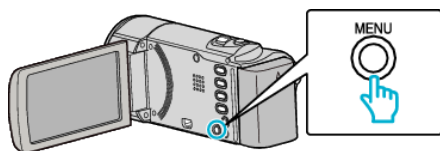

- 3 Selezionare "ELIMINA" e premere OK.

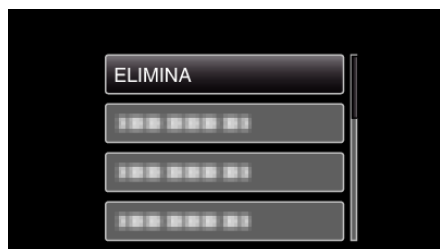

- 4 Selezionare "ELIMINA TUTTO" e premere OK.



- 5 Selezionare "SÌ" e premere OK.

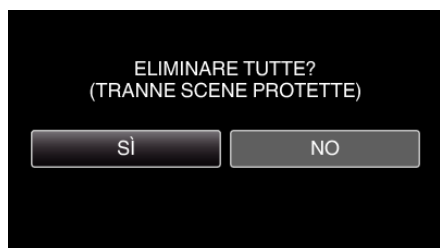

- Dopo l'eliminazione, premere OK.
- Per annullare l'eliminazione, selezionare "NO" e premere OK.

NOTA :

- I file protetti non possono essere eliminati. Sbloccare la protezione prima di eliminare il file.

"Protezione dei file" (pag. 43)

Protezione dei file

Evita che video importanti vengano cancellati accidentalmente proteggendoli.

"Protezione del file attualmente visualizzato" (pag. 43)

"Protezione dei file selezionati" (pag. 44)

"Protezione di tutti i file" (pag. 45)

"Rimozione della protezione da tutti i file" (pag. 45)

AVVERTENZA :

- Quando si formatta il supporto di registrazione, anche i file protetti vengono eliminati.

Protezione del file attualmente visualizzato

Protegge o rimuove la protezione del file attualmente visualizzato.

NOTA :

Per selezionare/spostare il cursore in alto/a sinistra o in basso/a destra, premere il pulsante UP/< o DOWN/>.

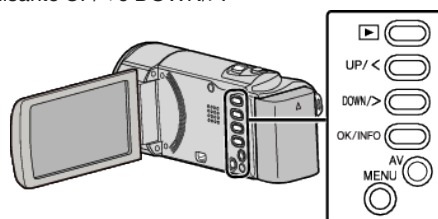

- 1 Selezionare la modalità di riproduzione.

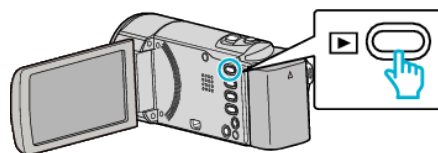

- 2 Premere MENU.

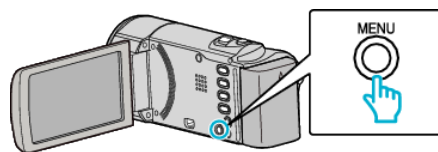

- 3 Selezionare "PROTEGGI/ANNULLA" e premere OK.



- 4 Selezionare "CORRENTE" e premere OK.







- 5 Verificare che si tratti del file da proteggere, dopodiché selezionare "SÌ" e premere OK.



- Il file da proteggere appare sullo schermo.
- Per annullare la protezione, selezionare "NO" e premere OK.
- Premere la levetta dello zoom per selezionare il file precedente o quello successivo.
- Dopo aver impostato, premere OK.
- Per uscire dalla schermata, premere MENU.



- Un simbolo di protezione  appare sul file selezionato. Per rimuovere il simbolo di protezione , premere di nuovo OK.
- Per passare alla pagina successiva sulla schermata dell'indice, far scorrere la levetta  (zoom).
- Se la modalità di trasmissione di Eye-Fi Helper è impostata su "Condividi solo file selezionati" o "Trasmetti solo file selezionati", verrà visualizzato .

Protezione dei file selezionati

Protegge o rimuove la protezione dei file selezionati.

NOTA :

Per selezionare/spostare il cursore in alto/a sinistra o in basso/a destra, premere il pulsante UP/< o DOWN/>.

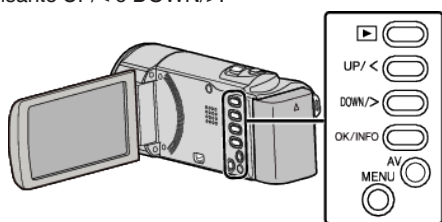

- 6 Dopo aver selezionato tutti i file da proteggere o per cui si desidera rimuovere la protezione, premere MENU.

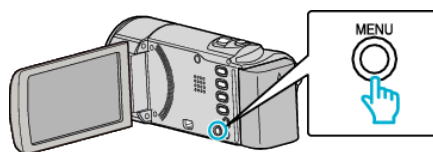

- 7 Selezionare "SI" e premere OK.
 - Per annullare la protezione, selezionare "NO" e premere OK.

- 1 Selezionare la modalità di riproduzione.

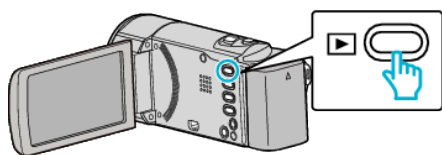

- 2 Premere MENU.

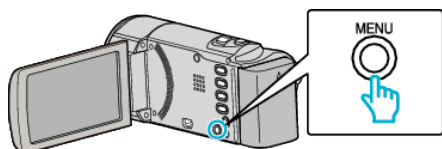

- 3 Selezionare "PROTEGGI/ANNULLA" e premere OK.



- 4 Selezionare "SELEZIONE FILE" e premere OK.



- Per uscire, premere MENU, selezionare "SI" e premere OK.

- 5 Selezionare tutti i file da proteggere o per cui si desidera rimuovere la protezione e premere OK.

Protezione di tutti i file

Protegge tutti i file.

NOTA :

Per selezionare/spostare il cursore in alto/a sinistra o in basso/a destra, premere il pulsante UP/< o DOWN/>.

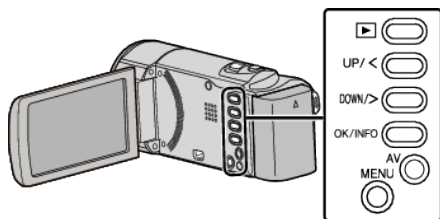

- 1 Selezionare la modalità di riproduzione.

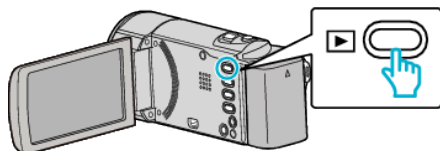

- 2 Premere MENU.

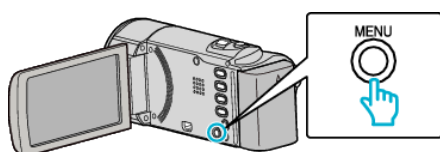

- 3 Selezionare "PROTEGGI/ANNULLA" e premere OK.



- 4 Selezionare "PROTEGGI TUTTI" e premere OK.



- 5 Selezionare "Sì" e premere OK.



- Dopo aver impostato, premere OK.

Rimozione della protezione da tutti i file

Rimuove la protezione da tutti i file.

NOTA :

Per selezionare/spostare il cursore in alto/a sinistra o in basso/a destra, premere il pulsante UP/< o DOWN/>.

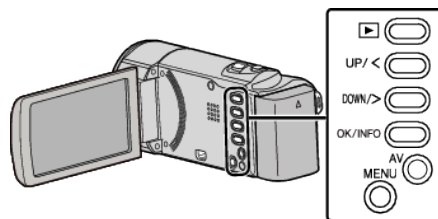

- 1 Selezionare la modalità di riproduzione.

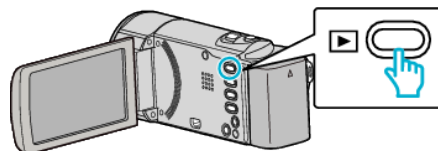

- 2 Premere MENU.

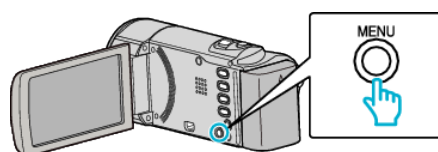

- 3 Selezionare "PROTEGGI/ANNULLA" e premere OK.



- 4 Selezionare "ANNULLA TUTTI" e premere OK.



- 5 Selezionare "Sì" e premere OK.

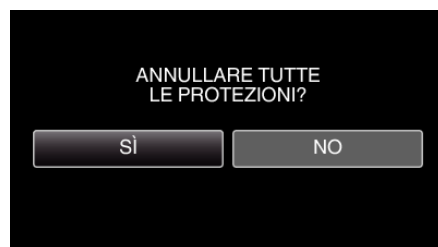

- Dopo aver rimosso la protezione, premere OK.

Duplicazione dei file tramite collegamento a DVD Recorder o VCR

È possibile duplicare i video in qualità standard collegando la videocamera a un DVD Recorder o VCR.

- Leggere anche i manuali delle istruzioni del televisore, del DVD Recorder, del VCR, ecc.

1 Collegarsi a un VCR/DVD Recorder.

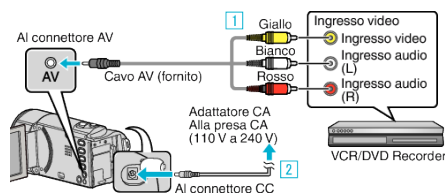

1 Eseguire il collegamento utilizzando il cavo AV in dotazione.

2 Collegare l'adattatore CA alla unità.

- L'unità si accende automaticamente quando viene collegato l'adattatore CA.
- Assicurarsi di utilizzare l'adattatore CA JVC in dotazione.

2 Selezionare la modalità di riproduzione.

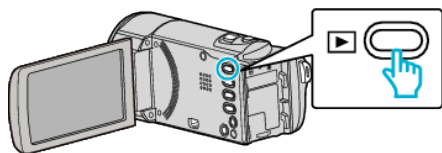

3 Preparare il televisore/VCR per la registrazione.

- Passare a un ingresso esterno compatibile.
- Inserire un DVD-R o una videocassetta.

4 Preparare l'unità per la riproduzione.

- Impostare "USCITA VIDEO" nel menu "IMPOST. DI CONNESS." sul formato ("4:3" o "16:9") del televisore connesso.

"USCITA VIDEO" (☞ pag. 68)

- Per includere la data durante la duplicazione, impostare "VISUALIZZAZIONE SU TV" nel menu "IMPOST. DI CONNESS." su "ON".
Impostare "INDICAZ. SU SCHERMO" nel menu di riproduzione su "ON".

"VISUALIZZAZIONE SU TV" (☞ pag. 68)

"INDICAZ. SU SCHERMO" (☞ pag. 62)

5 Iniziare la registrazione.

- Avviare la riproduzione sull'unità e premere il pulsante di registrazione sul registratore.
- "Riproduzione video" (☞ pag. 38)
- Al termine della riproduzione, fermare la registrazione.

AVVERTENZA :

- La copia dei file tramite il collegamento della presente unità a un masterizzatore DVD non è supportata.

Creazione di un disco utilizzando un registratore Blu-ray connesso

È possibile creare dischi utilizzando un registratore Blu-ray collegandolo alla presente unità tramite un cavo USB.

NOTA :

Per selezionare/spostare il cursore in alto/a sinistra o in basso/a destra, premere il pulsante UP/< o DOWN/>.

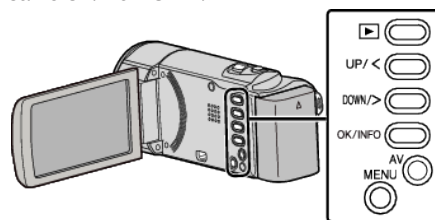

1 Aprire il monitor LCD.

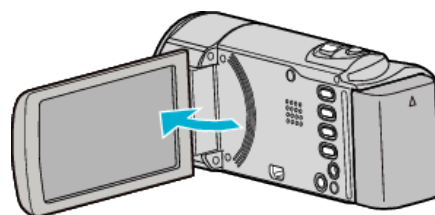

2 Collegare a un registratore Blu-ray.

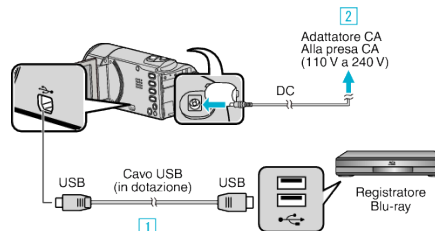

1 Eseguire il collegamento utilizzando il cavo USB in dotazione.

2 Collegare l'adattatore CA alla unità.

- L'unità si accende automaticamente quando viene collegato l'adattatore CA.
- Assicurarsi di utilizzare l'adattatore CA JVC in dotazione.

3 Appare il menu "SELEZ. DISPOSITIVO".

3 Selezionare "COLLEGA AD ALTRO" e premere OK.

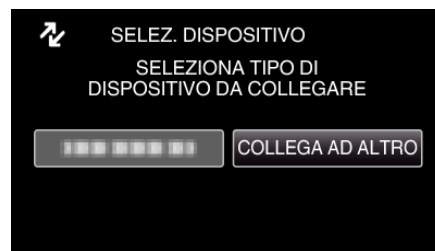

4 Duplicare sul registratore Blu-ray.

- Leggere anche il manuale delle istruzioni del registratore Blu-ray.

NOTA :

- Fare riferimento anche al seguente sito web.

<http://www.jvc-victor.co.jp/dvmain/>

Copia su PC Windows

È possibile copiare i file su un computer utilizzando il software in dotazione.

È anche possibile creare DVD utilizzando l'unità DVD del computer.

Se il software in dotazione non è installato, l'unità verrà riconosciuta come un dispositivo di archiviazione esterno se connessa.

NOTA :

- Per registrare sui dischi, è necessaria un'unità DVD registrabile per il computer utilizzato.

Problemi nell'uso del software LoiLoScope AX in dotazione

Informazioni di supporto per il cliente

- Homepage LoiLo Inc.:

<http://loilo.tv/product/15>

- Per maggiori dettagli su come caricare su YouTube o come registrare video su disco:

<http://loilo.tv/product/support/22>



Verifica dei requisiti di sistema (linee guida)

Fare clic con il pulsante destro su "Computer" (o "Risorse del computer") nel menu "Avvia" e selezionare "Proprietà" per controllare le seguenti voci.

Windows Vista/Windows 7

- Fare riferimento alle istruzioni operative all'interno dell'animazione della Guida dettagliata per l'utente.

Windows XP

- Fare riferimento alle istruzioni operative all'interno dell'animazione della Guida dettagliata per l'utente.

	Windows Vista/Windows 7	Windows XP
SO	Windows Vista 32/64-bit Home Basic o Home Premium (solo versioni preinstallate)Service Pack 2 Windows 7 32/64-bit Home Premium (solo versioni preinstallate)	Windows XP Home Edition o Professional (solo versioni preinstallate)Service Pack 3
CPU	Intel Core 2 Duo, CPU 1,6 GHz o superiore (Consigliata Intel Core 2 Duo, CPU 2 GHz o superiore)	Intel Core 2 Duo, CPU 1,6 GHz o superiore (Consigliata Intel Core 2 Duo, CPU 2 GHz o superiore)
RAM	Almeno 2 GB	Almeno 2 GB

■ Altri requisiti

Grafica: Intel 945 o superiore consigliato, serie NVIDIA GeForce 6000 o superiore consigliato, ATI Radeon 9600 o superiore consigliato

NOTA :

- Se il proprio PC non risponde ai suddetti requisiti di sistema, il funzionamento del software in dotazione non può essere assicurato.
- Per ulteriori informazioni, contattare il produttore del proprio PC.

Installazione del software in dotazione

È possibile visualizzare le immagini registrate in interfaccia barra cartelle ed effettuare semplici modifiche utilizzando il software in dotazione.

- Fare riferimento alle istruzioni operative all'interno dell'animazione della Guida dettagliata per l'utente.

Backup di tutti i file

Prima di effettuare un backup, assicurarsi che vi sia spazio a sufficienza nel disco rigido del computer (HDD).

NOTA :

Per selezionare/spostare il cursore in alto/a sinistra o in basso/a destra, premere il pulsante UP/< o DOWN/>.

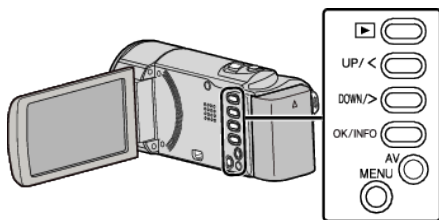

1 Aprire il monitor LCD.

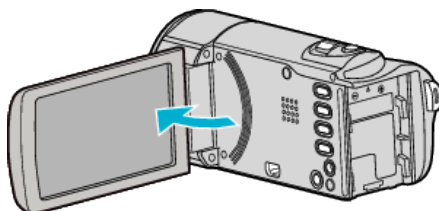

2 Collegare il cavo USB e l'adattatore CA.

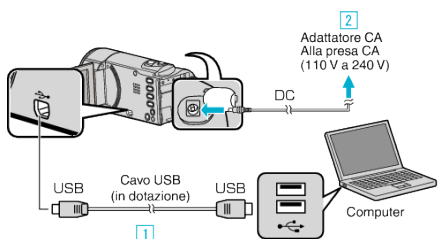

1 Eseguire il collegamento utilizzando il cavo USB in dotazione.

2 Collegare l'adattatore CA all'unità.

- L'unità si accende automaticamente quando viene collegato l'adattatore CA.
- Assicurarsi di utilizzare l'adattatore CA JVC in dotazione.
- Il software in dotazione LoiLoScope AX si avvia sul computer. Le successive operazioni vanno eseguite sul computer.

3 Selezionare i file dei quali si desidera effettuare il backup.

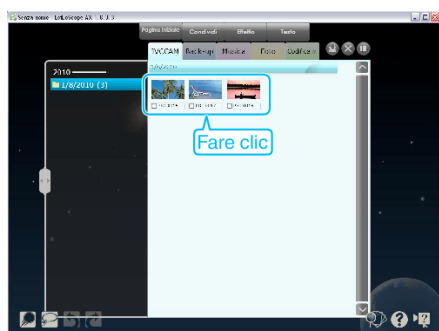

4 Selezionare "Back-up".

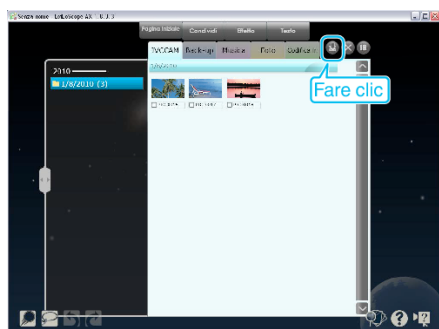

5 Iniziare il backup.

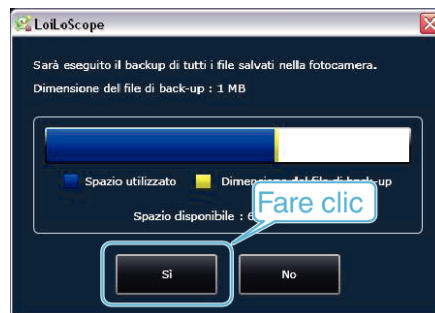

- Inizia il backup.

NOTA :

- Prima di eseguire il backup, caricare la scheda SD in cui si trovano i video registrati.
- Dopo aver effettuato il backup dei file utilizzando il software in dotazione, questi non possono essere ripristinati sulla presente unità.
- Se si riscontrano problemi con l'LoiLoScope AX del software in dotazione, consultare il centro assistenza "Informazioni di supporto per il cliente".

Homepage

<http://loilo.tv/product/15>

- Eliminare i video indesiderati prima di eseguire il backup. Eseguire il backup di molti video richiede tempo.

"Eliminazione di file indesiderati" (pag. 41)

Scollegamento dell'unità dal computer

1 Fare clic su "Rimozione sicura dell'hardware ed espulsione supporti".

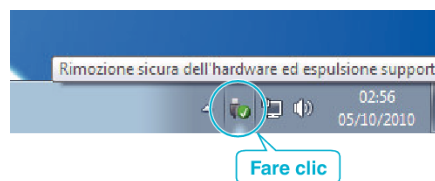

2 Fare clic su "Rimozione sicura della periferica di archiviazione di massa USB".

3 (Per Windows Vista) Fare clic su "OK".

4 Scollegare il cavo USB e chiudere il monitor LCD.

Organizzazione dei file

Dopo aver eseguito una copia dei propri file, organizzarli aggiungendo etichette quali "Viaggio di famiglia" o "Incontro di atletica". È utile non solo per creare dei dischi, ma anche per visualizzare i file.

- 1 Fare doppio clic sull'icona LoiLoScope AX.
 - Il software fornito si avvia.



- Se si riscontrano problemi con l'LoiLoScope AX del software in dotazione, consultare il centro assistenza "Informazioni di supporto per il cliente".

Homepage	http://loilo.tv/product/15
----------	---------------------------------------------------------------------

- 2 Visualizzare i file da organizzare.

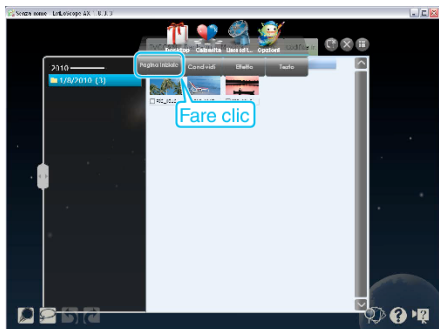

- 3 Creare un elenco utente.



- Un nuovo elenco utente viene aggiunto alla libreria elenco utente.

- 4 Associare i file all'elenco utente creato.

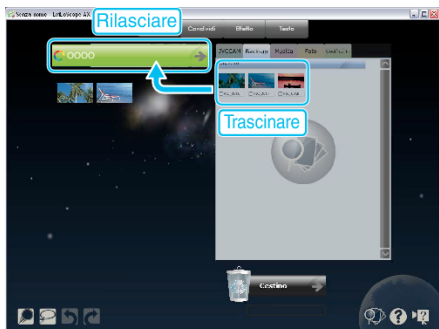

NOTA :

Backup dei file senza l'uso del software fornito

Copiare i file su un computer utilizzando la seguente modalità.

NOTA :

Per selezionare/spostare il cursore in alto/a sinistra o in basso/a destra, premere il pulsante UP/< o DOWN/>.

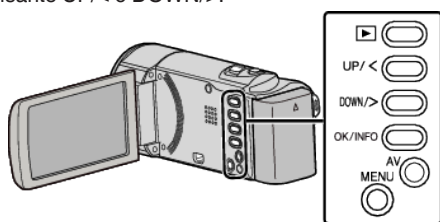

1 Aprire il monitor LCD.

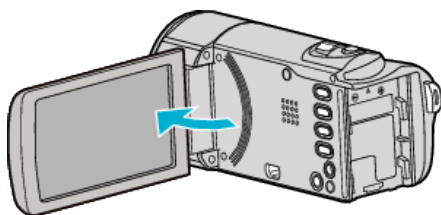

2 Collegare il cavo USB e l'adattatore CA.

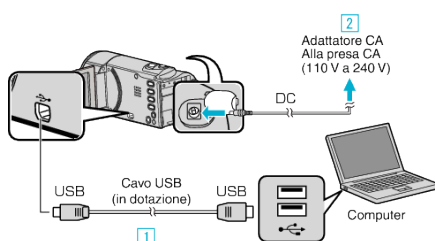

1 Eseguire il collegamento utilizzando il cavo USB in dotazione.

2 Collegare l'adattatore CA alla unità.

• L'unità si accende automaticamente quando viene collegato l'adattatore CA.

• Assicurarsi di utilizzare l'adattatore CA JVC in dotazione.

3 Appare il menu "SELEZ. DISPOSITIVO".

3 Selezionare "COLLEGA AL PC" e premere OK.

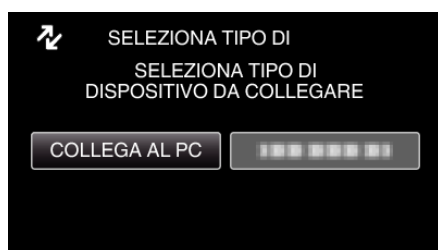

• Premere UP/< o DOWN/> per spostare il cursore.

4 Selezionare "RIPRODUZIONE SU PC" e premere OK.



• Premere UP/< o DOWN/> per spostare il cursore.

• Per annullare e tornare alla schermata precedente, premere MENU.

• Chiudere il programma LoiLoScope AX, se si avvia.

• Le successive operazioni vanno eseguite sul computer.

5 Selezionare "Computer" (Windows Vista) / "Risorse del computer" (Windows XP) / "Computer" (Windows 7) dal menu "Avvia", quindi fare clic sull'icona "JVCCAM_MEM" o "JVCCAM_SD".

• Aprire la cartella contenente i file desiderati.

"Elenco file e cartelle" (pag. 52)

6 Copiare i file in una qualsiasi cartella del computer (desktop, ecc.).

AVVERTENZA :

• Quando le cartelle o i file vengono eliminati/spostati/rinominati sul PC, non possono più essere riprodotti su questa unità.

NOTA :

• Per modificare / visualizzare i file, utilizzare un software che supporta i file MP4 SD (video).

• Le suddette operazioni su computer possono variare a seconda del sistema utilizzato.

Scollegamento dell'unità dal computer

1 Fare clic su "Rimozione sicura dell'hardware ed espulsione supporti".

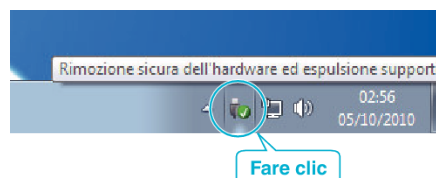

2 Fare clic su "Rimozione sicura della periferica di archiviazione di massa USB".

3 (Per Windows Vista) Fare clic su "OK".

4 Scollegare il cavo USB e chiudere il monitor LCD.

Elenco file e cartelle

Le cartelle e i file vengono creati nella scheda SD così come mostrato in seguito.

Vengono creati solo se necessario.

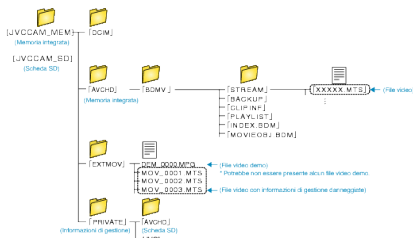

AVVERTENZA :

- Quando le cartelle o i file vengono eliminati/spostati/rinominati sul PC, non possono più essere riprodotti su questa unità.

Copia su Computer Mac

Copiare i file su un computer Mac utilizzando la seguente modalità.

NOTA :

Per selezionare/spostare il cursore in alto/a sinistra o in basso/a destra, premere il pulsante UP/< o DOWN/>.

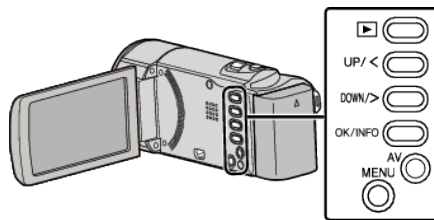

1 Aprire il monitor LCD.

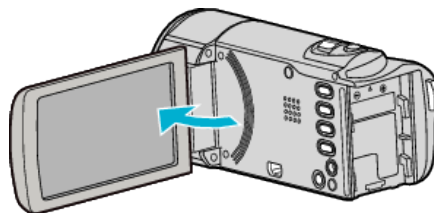

2 Collegare il cavo USB e l'adattatore CA.

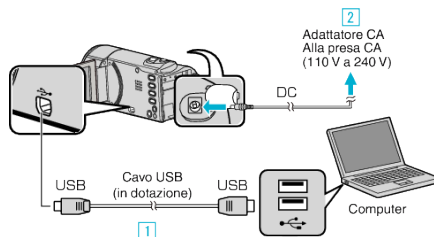

- 1 Eseguire il collegamento utilizzando il cavo USB in dotazione.
- 2 Collegare l'adattatore CA alla unità.
- L'unità si accende automaticamente quando viene collegato l'adattatore CA.
- Assicurarsi di utilizzare l'adattatore CA JVC in dotazione.
- 3 Appare il menu "SELEZ. DISPOSITIVO".
- Il software in dotazione non è necessario per questa procedura.

3 Selezionare "COLLEGA AL PC" e premere OK.

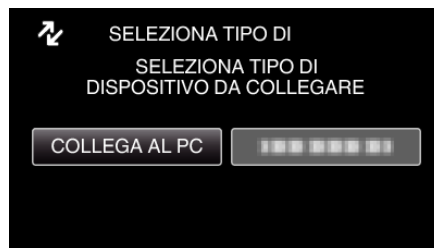

- Premere UP/< o DOWN/> per spostare il cursore.
- 4 Selezionare "RIPRODUZIONE SU PC" e premere OK.

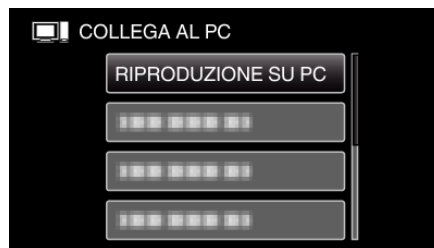

- Premere UP/< o DOWN/> per spostare il cursore.
 - Per annullare e tornare alla schermata precedente, premere MENU.
 - Chiudere il programma LoLoScope AX, se si avvia.
 - Le successive operazioni vanno eseguite sul computer.
- 5 Fare clic sull'icona "JVCCAM_MEM" o "JVCCAM_SD" sul desktop.
- La cartella si apre.

- 6 Fare clic sull'icona per la visualizzazione della colonna.

Icona per la visualizzazione della colonna

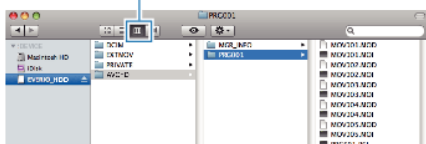

- Aprire la cartella contenente i file desiderati.

“Elenco file e cartelle” (☰ pag. 52)

- 7 Copiare i file in una qualsiasi cartella del computer (desktop, ecc.).

File da copiare

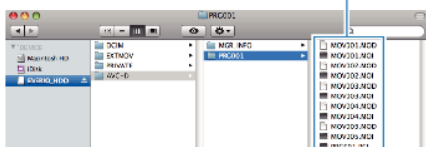

AVVERTENZA :

- Quando le cartelle o i file vengono eliminati/spostati/rinominati sul PC, non possono più essere riprodotti su questa unità.
- Non è possibile importare in iMovie i file MP4 copiati su un computer Mac. Per utilizzare i file MP4 con iMovie, importare i file utilizzando iMovie.

NOTA :

- Per modificare / visualizzare i file, utilizzare un software che supporta i file MP4 SD (video).
- Quando si scollega l'unità dal computer, trascinare e rilasciare l'icona “JVCCAM_MEM” o “JVCCAM_SD” del desktop nel cestino.

iMovie

È possibile importare i file dalla unità a un computer utilizzando iMovie '08, '09 o '11 di Apple.

Per verificare i requisiti di sistema, selezionare “Informazioni su questo Mac” dal menu Apple. È possibile conoscere la versione del sistema operativo, il processore e la quantità di memoria.

- Per le informazioni più aggiornate su iMovie consultare il sito web di Apple.
- Per i dettagli su come utilizzare iMovie, consultare il file della guida del software.
- Non vi è alcuna garanzia che le operazioni saranno possibili in tutti gli ambienti computer.

Funzionamento del menu

Utilizzare i pulsanti di comando per impostare il menu.

- Il menu varia a seconda della modalità in uso.

NOTA :

Per selezionare/spostare il cursore in alto/a sinistra o in basso/a destra, premere il pulsante UP/< o DOWN/>.

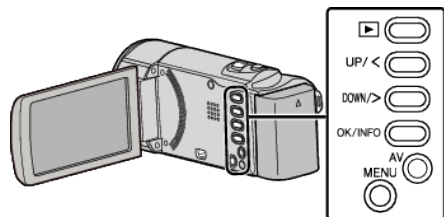

- 1 Premere MENU.

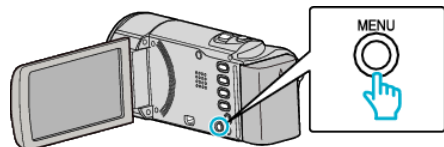

- 2 Selezionare il menu desiderato e premere OK.

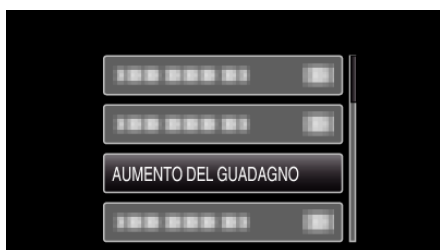

- 3 Selezionare l'impostazione desiderata e premere OK.



NOTA :

- Per tornare alla schermata precedente, premere MENU.

Ripristinare le impostazioni predefinite:

- Impostare utilizzando "IMPOSTAZ. PREDEFIN." nel menu delle impostazioni base.

"IMPOSTAZ. PREDEFIN." (☰ pag. 67)

Menu di registrazione (video)

È possibile regolare diverse impostazioni quali la luminosità e il bilanciamento del bianco per adattarle al soggetto o allo scopo. È anche possibile cambiare impostazioni quali la qualità dell'immagine e l'aumento della luminosità.

Impostazione	Dettagli
IMPOSTAZIONE MANUALE	È possibile regolare manualmente le impostazioni di registrazione. <ul style="list-style-type: none"> • Queste vengono visualizzate solo quando si registra in modalità manuale. “Registrazione manuale” (☞ pag. 25)
PRIORITÀ VOLTO AE/AF	Rileva i visi e regola automaticamente la luminosità e la focalizzazione. “Come catturare chiaramente figure umane (Rilevamento viso AE/AF)” (☞ pag. 32)
DIS	È possibile ridurre significativamente il tremolio della videocamera durante la registrazione. “Riduzione dei tremolii della videocamera” (☞ pag. 32)
AUMENTO DEL GUADAGNO	Fa sembrare automaticamente il soggetto più luminoso quando si registra in luoghi bui. “AUMENTO DEL GUADAGNO” (☞ pag. 57)
NO VENTO	Riduce il rumore causato dal vento. “NO VENTO” (☞ pag. 57)
REG. A INTERVALLI	Consente di mostrare in un breve periodo di tempo i cambiamenti di una scena che avvengono lentamente nell'arco di un lungo periodo di tempo, rimuovendone alcuni fotogrammi in base a un dato intervallo. “Registrazione a intervalli (REG. AL RALLENTATORE)” (☞ pag. 33)
REG. AUTOMATICA	Questa funzione consente all'unità di registrare automaticamente rilevando i cambiamenti nei movimenti del soggetto (luminosità) all'interno del riquadro rosso presente sul monitor LCD. “Registrazione automatica mediante rilevazione dei movimenti (REG. AUTOMATICA)” (☞ pag. 35)
QUALITÀ VIDEO	Imposta la qualità video. “QUALITÀ VIDEO” (☞ pag. 58)
ZOOM	Imposta il rapporto di ingrandimento massimo. “ZOOM” (☞ pag. 58)
REG. OROL.	Ripristina l'ora attuale o imposta l'ora locale quando si usa la unità all'estero. “REG. OROL.” (☞ pag. 58)

PRIORITÀ VOLTO AE/AF

Rileva i visi e regola automaticamente la luminosità e la focalizzazione.
Dettagli del funzionamento
“Come catturare chiaramente figure umane (Rilevamento viso AE/AF)”
( pag. 32)

DIS

È possibile ridurre significativamente il tremolio della videocamera durante la registrazione.
Dettagli del funzionamento
“Riduzione dei tremolii della videocamera” ( pag. 32)

AUMENTO DEL GUADAGNO

Fa sembrare automaticamente il soggetto più luminoso quando si registra in luoghi bui.

Impostazione	Dettagli
OFF	Disattiva la funzione.
ON	Illumina artificialmente la scena quando è buio.
OTTURAT. LENTO AUTO	Illumina automaticamente la scena quando è buio.

NOTA :

- Sebbene "OTTURAT. LENTO AUTO" illumina la scena più di "ON", i movimenti del soggetto possono risultare innaturali.

Visualizzazione della voce

NOTA :

Per selezionare/spostare il cursore in alto/a sinistra o in basso/a destra, premere il pulsante UP/< o DOWN/>.

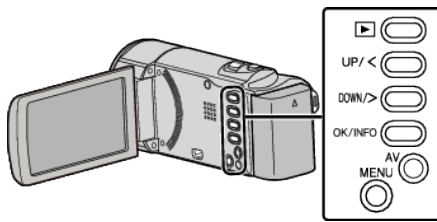

- 1 Premere MENU.

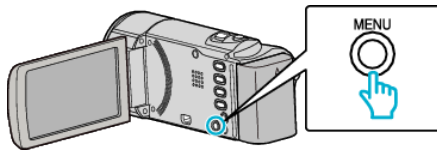

- 2 Selezionare "AUMENTO DEL GUADAGNO" e premere OK.

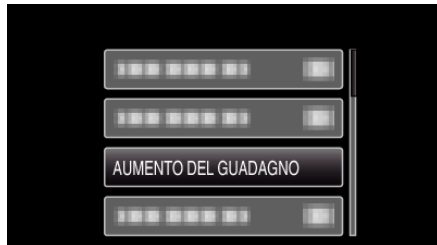

NO VENTO

Riduce il rumore causato dal vento.

Impostazione	Dettagli
OFF	Disattiva la funzione.
ON	Attiva la funzione.

Visualizzazione della voce

NOTA :

Per selezionare/spostare il cursore in alto/a sinistra o in basso/a destra, premere il pulsante UP/< o DOWN/>.

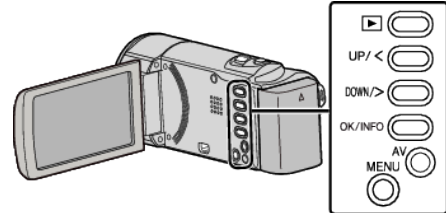

- 1 Premere MENU.

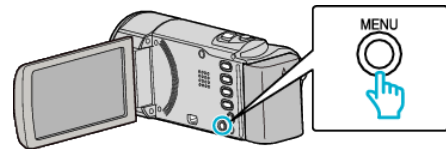

- 2 Selezionare "NO VENTO" e premere OK.

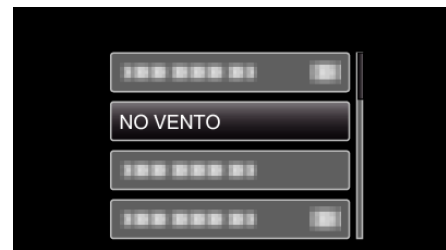

REG. A INTERVALLI

Consente di mostrare in un breve periodo di tempo i cambiamenti di una scena che avvengono lentamente nell'arco di un lungo periodo di tempo, rimuovendone alcuni fotogrammi in base a un dato intervallo. Questa funzione è utile quando si osserva attentamente qualcosa come ad esempio l'apertura di un bocciolo.

Dettagli del funzionamento

"Registrazione a intervalli (REG. AL RALLENTATORE)" (☞ pag. 33)

REG. AUTOMATICA

Avvia/interrompe la registrazione automaticamente rilevando i cambiamenti nei movimenti del soggetto (luminosità) all'interno del riquadro rosso presente sul monitor LCD.

Dettagli del funzionamento

"Registrazione automatica mediante rilevazione dei movimenti (REG. AUTOMATICA)" (☞ pag. 35)

QUALITÀ VIDEO

Imposta la qualità video.

Impostazione	Dettagli	
HRW	720 x 576 pixel 50i	Registra in definizione standard (16:9).
SRW	720 x 576 pixel 50i	Per registrazioni lunghe in definizione standard (16:9).
HR	720 x 576 pixel 50i	Registra in qualità standard (4:3).
SR	720 x 576 pixel 50i	Per registrazioni lunghe in qualità standard (4:3).

NOTA :

- È possibile modificare la qualità video dalla schermata del tempo di registrazione rimanente. Selezionare la qualità video con i pulsanti UP/< e DOWN/> e premere OK.

Visualizzazione della voce

NOTA :

Per selezionare/spostare il cursore in alto/a sinistra o in basso/a destra, premere il pulsante UP/< o DOWN/>.

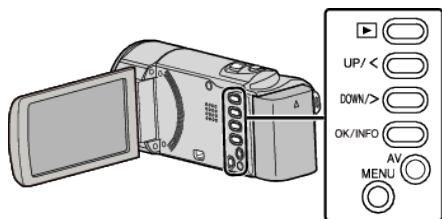

1 Premere MENU.

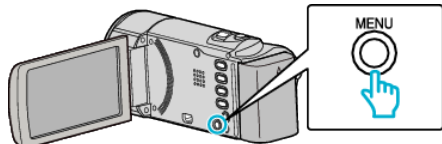

2 Selezionare "QUALITÀ VIDEO" e premere OK.



ZOOM

Imposta il rapporto di ingrandimento massimo.

Impostazione	Dettagli
40X/OTTICO	Permette di ingrandire fino a 40x.
70x/DYNAMIC	Permette di ingrandire fino a 70x.
60x/DYNAMIC	Permette di ingrandire fino a 60x.
200x/DIGITALE	Permette di ingrandire fino a 200x.

NOTA :

- "70x/DYNAMIC" è disponibile solo quando "QUALITÀ VIDEO" è impostato su "HRW" o "SRW".
- "60x/DYNAMIC" è disponibile solo quando "QUALITÀ VIDEO" è impostato su "HR" o "SR".
- È possibile espandere l'area di zoom senza ridurre la qualità dell'immagine, utilizzando lo zoom dinamico.
- Quando si utilizza lo zoom digitale, l'immagine diventa sgranata perché ingrandita digitalmente.

Visualizzazione della voce

NOTA :

Per selezionare/spostare il cursore in alto/a sinistra o in basso/a destra, premere il pulsante UP/< o DOWN/>.

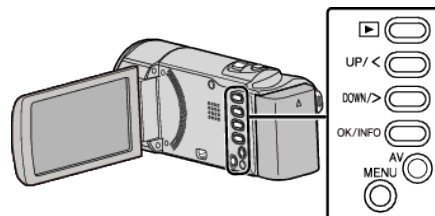

1 Premere MENU.

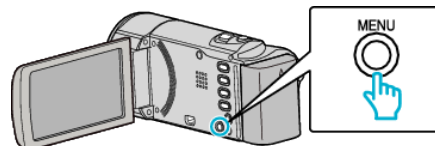

2 Selezionare "ZOOM" e premere OK.

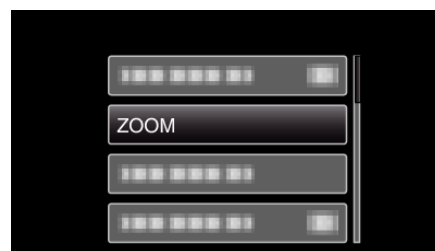

REG. OROL.

Ripristina l'ora attuale o imposta l'ora locale quando si usa la unità all'estero.

Impostazione	Dettagli
IMPOSTAZIONE OROLOGIO	Ripristina l'ora attuale o modifica le impostazioni. "Reimpostazione dell'orologio" (☰ pag. 18)
IMPOST. AREA	Imposta l'ora locale quando si usa la presente unità all'estero semplicemente selezionando la destinazione. "Impostazione dell'orologio sull'ora locale durante un viaggio" (☰ pag. 21)
IMP. ORA LEGALE	Imposta l'ora legale se presente nella destinazione del viaggio.

"Impostazione dell'ora legale" (☞ pag. 21)

NOTA :

- L'ora legale è il sistema per impostare l'orologio 1 ora avanti per un determinato periodo di tempo durante l'estate. Si usa principalmente nei paesi occidentali.

Visualizzazione della voce

NOTA :

Per selezionare/spostare il cursore in alto/a sinistra o in basso/a destra, premere il pulsante UP/< o DOWN/>.

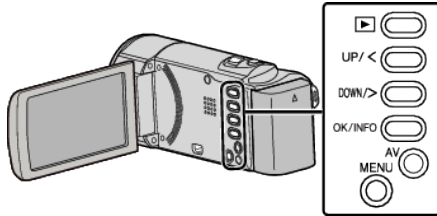

1 Premere MENU.

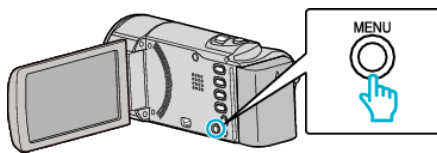

2 Selezionare "REG. OROL." e premere OK.

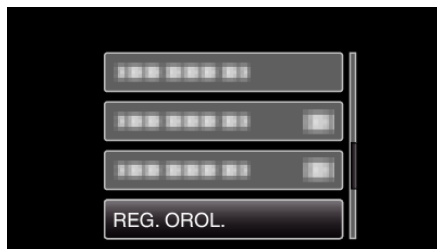

Menu impostazioni manuali

È possibile regolare manualmente le impostazioni di registrazione.

NOTA :

- Queste vengono visualizzate solo quando si registra in modalità manuale.

Impostazione	Dettagli
SELEZIONE SCENA	È possibile selezionare le impostazioni che si adattano alle condizioni di ripresa. "Selezione scena" (☞ pag. 26)
FOCUS	È possibile regolare la messa a fuoco manualmente. "Regolazione manuale della messa a fuoco" (☞ pag. 27)
REGOLA LUMINOSITÀ	Regola la luminosità complessiva dello schermo. "Regolazione della luminosità" (☞ pag. 28)
BILANCIAMENTO BIANCO	Regola il colore in base alla fonte luminosa. "Impostazione del bilanciamento del bianco" (☞ pag. 29)
COMPENS. CONTROLUCE	Corregge l'immagine quando il soggetto appare buio a causa della retroilluminazione. "Impostazione della compensazione del controluce" (☞ pag. 30)
TELE MACRO	Permette di scattare primi piani utilizzando il teleobiettivo (T). "Scatti ravvicinati" (☞ pag. 31)

SELEZIONE SCENA

È possibile selezionare le impostazioni che si adattano alle condizioni di ripresa.

Dettagli del funzionamento

"Selezione scena" (☞ pag. 26)

FOCUS

È possibile regolare la messa a fuoco manualmente.

Dettagli del funzionamento

"Regolazione manuale della messa a fuoco" (☞ pag. 27)

REGOLA LUMINOSITÀ

Regola la luminosità complessiva dello schermo.

Dettagli del funzionamento

"Regolazione della luminosità" (☞ pag. 28)

BILANCIAMENTO BIANCO

Regola il colore in base alla fonte luminosa.

Dettagli del funzionamento

"Impostazione del bilanciamento del bianco" (☞ pag. 29)

COMPENS. CONTROLUCE

Corregge l'immagine quando il soggetto appare buio a causa della retroilluminazione.

Dettagli del funzionamento

"Impostazione della compensazione del controluce" (☞ pag. 30)

TELE MACRO

Permette di scattare primi piani utilizzando il teleobiettivo (T).

Dettagli del funzionamento

"Scatti ravvicinati" (☞ pag. 31)

Menu di riproduzione (video)

È possibile eliminare o cercare video specifici.

Impostazione	Dettagli
ELIMINA	<p>Elimina i video indesiderati.</p> <p>“Eliminazione del file attualmente visualizzato” (☞ pag. 41)</p> <p>“Eliminazione dei file selezionati” (☞ pag. 42)</p> <p>“Eliminazione di tutti i file” (☞ pag. 43)</p>
PROTEGGI/ANNULLA	<p>Protegge i file dalla cancellazione accidentale.</p> <p>“Protezione del file attualmente visualizzato” (☞ pag. 43)</p> <p>“Protezione dei file selezionati” (☞ pag. 44)</p> <p>“Protezione di tutti i file” (☞ pag. 45)</p> <p>“Rimozione della protezione da tutti i file” (☞ pag. 45)</p>
REG. OROL.	<p>Ripristina l'ora attuale o imposta l'ora locale quando si usa la unità all'estero.</p> <p>“REG. OROL.” (☞ pag. 62)</p>
INDICAZ. SU SCHERMO	<p>Imposta o meno la visualizzazione sullo schermo di elementi quali le icone durante la riproduzione.</p> <p>“INDICAZ. SU SCHERMO” (☞ pag. 62)</p>

Impostazioni di menu

ELIMINA

Elimina i video indesiderati.

Dettagli del funzionamento

“Eliminazione del file attualmente visualizzato” (☞ pag. 41)

“Eliminazione dei file selezionati” (☞ pag. 42)

“Eliminazione di tutti i file” (☞ pag. 43)

PROTEGGI/ANNULLA

Protegge i file dalla cancellazione accidentale.

Dettagli del funzionamento

“Protezione del file attualmente visualizzato” (☞ pag. 43)

“Protezione dei file selezionati” (☞ pag. 44)

“Protezione di tutti i file” (☞ pag. 45)

“Rimozione della protezione da tutti i file” (☞ pag. 45)

REG. OROL.

Ripristina l'ora attuale o imposta l'ora locale quando si usa la unità all'estero.

Impostazione	Dettagli
IMPOSTAZIONE OROLOGIO	Ripristina l'ora attuale o modifica le impostazioni. “Reimpostazione dell'orologio” (☞ pag. 18)
IMPOST. AREA	Imposta l'ora locale quando si usa la presente unità all'estero semplicemente selezionando la destinazione. “Impostazione dell'orologio sull'ora locale durante un viaggio” (☞ pag. 21)
IMP. ORA LEGALE	Imposta l'ora legale se presente nella destinazione del viaggio. “Impostazione dell'ora legale” (☞ pag. 21)

NOTA :

- L'ora legale è il sistema per impostare l'orologio 1 ora avanti per un determinato periodo di tempo durante l'estate.
Si usa principalmente nei paesi occidentali.

Visualizzazione della voce

NOTA :

Per selezionare/spostare il cursore in alto/a sinistra o in basso/a destra, premere il pulsante UP/< o DOWN/>.

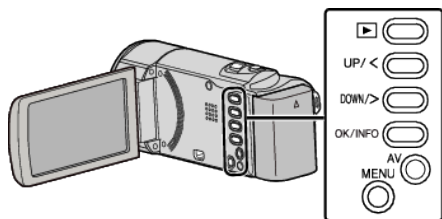

- 1 Premere MENU.

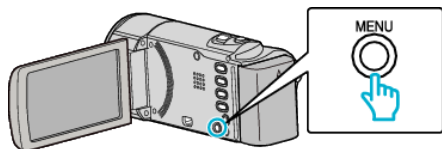

- 2 Selezionare “REG. OROL.” e premere OK.

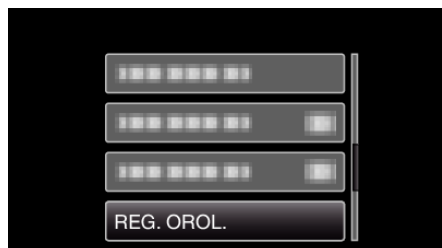

INDICAZ. SU SCHERMO

Imposta o meno la visualizzazione sullo schermo di elementi quali le icone durante la riproduzione.

Impostazione	Dettagli
OFF	Nessuna visualizzazione.
ON	Visualizza tutto.

Visualizzazione della voce

NOTA :

Per selezionare/spostare il cursore in alto/a sinistra o in basso/a destra, premere il pulsante UP/< o DOWN/>.

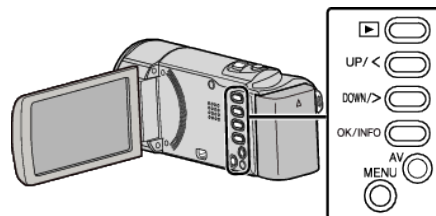

- 1 Premere MENU.

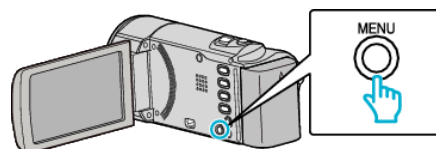

- 2 Selezionare “INDICAZ. SU SCHERMO” e premere OK.

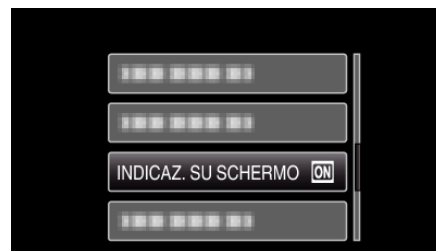

Menu impostazioni di visualizzazione

È possibile regolare diverse impostazioni di visualizzazione come la luminosità del monitor LCD, ecc.

Impostazione	Dettagli
LANGUAGE	È possibile cambiare la lingua sul display. "Modifica della lingua di visualizzazione" (☰ pag. 19)
STILE VISUALIZ. DATA	Imposta l'ordine di anno, mese, giorno e il formato di visualizzazione dell'ora (24H/12H). "STILE VISUALIZ. DATA" (☰ pag. 63)
LUMINOSITÀ MONITOR	Imposta la luminosità del monitor LCD. "LUMINOSITÀ MONITOR" (☰ pag. 64)

LANGUAGE

È possibile cambiare la lingua sul display.

Dettagli del funzionamento

"Modifica della lingua di visualizzazione" (☰ pag. 19)

- Per la visualizzazione della data, impostare qualsiasi formato da "MESE.GIO.ANNO", "ANNO.MESE.GIO." e "GIO.MESE.ANNO".
- Per la visualizzazione dell'ora, impostare qualsiasi formato da "12h" e "24h".
- Premere UP/< o DOWN/> per spostare il cursore.
- Dopo aver impostato, premere OK.

STILE VISUALIZ. DATA

Imposta l'ordine di anno, mese, giorno e il formato di visualizzazione dell'ora (24H/12H).

NOTA :

Per selezionare/spostare il cursore in alto/a sinistra o in basso/a destra, premere il pulsante UP/< o DOWN/>.

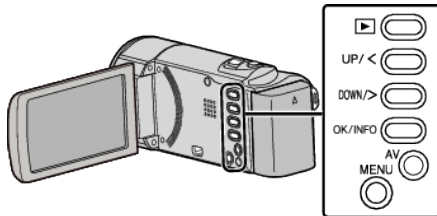

1 Premere MENU.

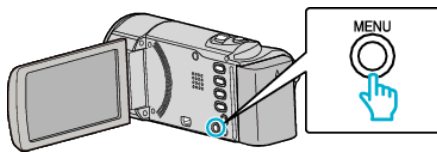

2 Selezionare "VISUALIZ. IMPOSTAZ." e premere OK.



3 Selezionare "STILE VISUALIZ. DATA" e premere OK.



4 Impostare il formato di visualizzazione della data e dell'ora.

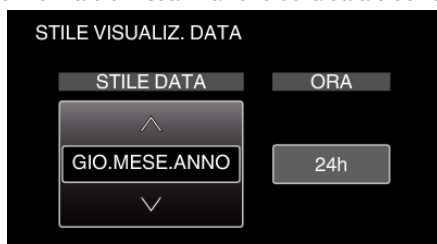

Stile impostazione orologio

Lo stile di impostazione dell'orologio della presente unità varia a seconda dei modelli.



- L'ordine di "anno, mese, giorno, ora" cambia a seconda dello stile di visualizzazione della data.

LUMINOSITÀ MONITOR

Imposta la luminosità del monitor LCD.

Impostazione	Dettagli
4	Illumina la retroilluminazione del monitor indipendentemente dalle condizioni dell'ambiente circostante.
3	Imposta sulla luminosità standard.
2	Scurisce la retroilluminazione del monitor indipendentemente dalle condizioni dell'ambiente circostante.
1	Imposta sulla luminosità debole. Aiuta a risparmiare la vita utile della batteria quando selezionato.
AUTO	Imposta la luminosità automaticamente su "4" in ambienti esterni e su "3" in ambienti interni.

Visualizzazione della voce

NOTA :

Per selezionare/spostare il cursore in alto/a sinistra o in basso/a destra, premere il pulsante UP/< o DOWN/>.

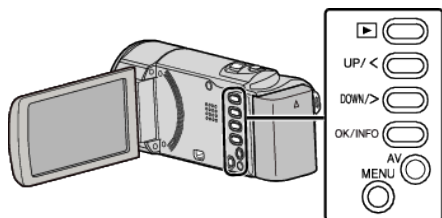

1 Premere MENU.

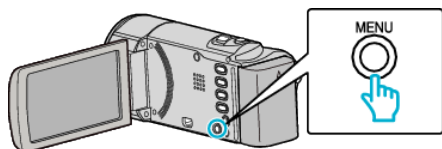

2 Selezionare "VISUALIZ. IMPOSTAZ." e premere OK.



3 Selezionare "LUMINOSITÀ MONITOR" e premere OK.



Menu delle impostazioni base

È possibile regolare diverse impostazioni della videocamera quali i segnali acustici, ecc.

Impostazione	Dettagli
MODO DEMO	Introduce le funzioni speciali di questa unità in forma di sommario. "MODO DEMO" (☞ pag. 65)
SPEGNIMENTO AUTOM.	Quando è impostata, evita di dimenticare di spegnere l'alimentazione. "SPEGNIMENTO AUTOM." (☞ pag. 66)
SUONI OPERAZIONI	Accende o spegne i segnali acustici. "SUONI OPERAZIONI" (☞ pag. 66)
RIAVVIO RAPIDO	Riduce la potenza assorbita, entro 5 minuti dalla chiusura del monitor LCD, di un 1/3 rispetto a quella utilizzata durante la registrazione. "RIAVVIO RAPIDO" (☞ pag. 67)
AGGIORNAMENTO	Aggiorna le funzioni della unità all'ultima versione. "AGGIORNAMENTO" (☞ pag. 67)
IMPOSTAZ. PREDEFIN.	Ripristina tutte le impostazioni ai valori predefiniti. "IMPOSTAZ. PREDEFIN." (☞ pag. 67)

MODO DEMO

Riproduce una dimostrazione delle funzioni speciali della unità.

Impostazione	Dettagli
OFF	Disattiva la funzione.
ON	Riproduce una dimostrazione delle funzioni speciali della unità.



3 Selezionare "MODO DEMO" e premere OK.

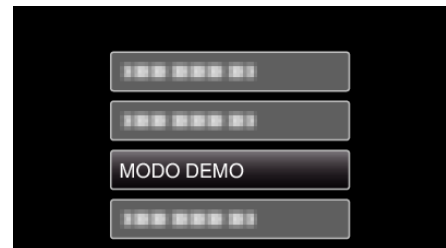

Visualizzazione MODALITÀ DEMO

- 1 Rimuovere il pacco batteria e la scheda SD.
- 2 Collegare l'adattatore CA.
- 3 Aprire il monitor LCD e l'unità si accende automaticamente.

- La dimostrazione inizia dopo 3 minuti.
- Per arrestare la riproduzione, premere OK.

NOTA :

- Questa modalità non è disponibile nella modalità di riproduzione.

Visualizzazione della voce

NOTA :

Per selezionare/spostare il cursore in alto/a sinistra o in basso/a destra, premere il pulsante UP/< o DOWN/>.

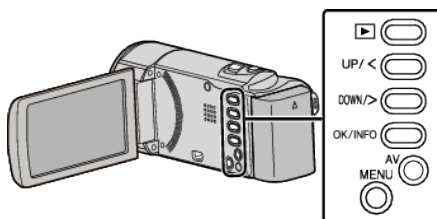

1 Premere MENU.

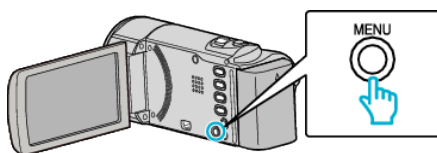

2 Selezionare "IMPOSTAZIONI DI BASE" e premere OK.

Impostazioni di menu

SUONI OPERAZIONI

Accende o spegne i segnali acustici.

Impostazione	Dettagli
OFF	Spegne i segnali acustici.
ON	Accende i segnali acustici.

Visualizzazione della voce

NOTA :

Per selezionare/spostare il cursore in alto/a sinistra o in basso/a destra, premere il pulsante UP/< o DOWN/>.

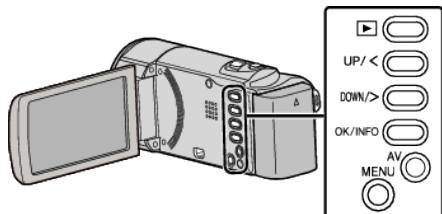

1 Premere MENU.

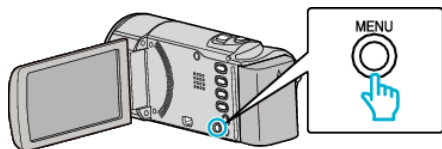

2 Selezionare "IMPOSTAZIONI DI BASE" e premere OK.



3 Selezionare "SUONI OPERAZIONI" e premere OK.



SPEGNIMENTO AUTOM.

Quando è impostata, evita di dimenticare di spegnere l'alimentazione.

Impostazione	Dettagli
OFF	L'alimentazione non si spegne anche se unità non viene utilizzata per 5 minuti.
ON	Spegne l'alimentazione automaticamente se l'unità non viene utilizzata per 5 minuti.

NOTA :

- Quando si usa la batteria, l'alimentazione si spegne automaticamente se l'unità non viene utilizzata per 5 minuti.
- Quando si usa l'adattatore CA, l'unità entra in modalità di pausa.

Visualizzazione della voce

NOTA :

Per selezionare/spostare il cursore in alto/a sinistra o in basso/a destra, premere il pulsante UP/< o DOWN/>.

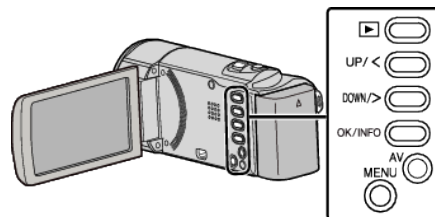

1 Premere MENU.

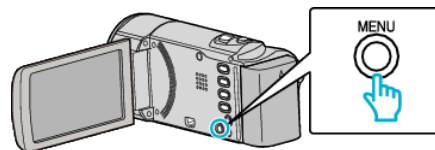

2 Selezionare "IMPOSTAZIONI DI BASE" e premere OK.



3 Selezionare "SPEGNIMENTO AUTOM." e premere OK.



RIAVVIO RAPIDO

Permette di accendere l'alimentazione rapidamente quando il monitor LCD viene aperto di nuovo entro 5 minuti.

Impostazione	Dettagli
OFF	Disattiva la funzione.
ON	Permette di accendere l'alimentazione rapidamente quando il monitor LCD viene aperto di nuovo entro 5 minuti.

NOTA :

- Il consumo di energia entro i 5 minuti successivi alla chiusura del monitor LCD è ridotto.

Visualizzazione della voce

NOTA :

Per selezionare/spostare il cursore in alto/a sinistra o in basso/a destra, premere il pulsante UP/< o DOWN/>.

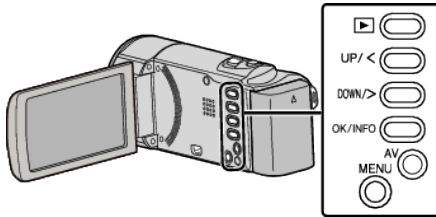

1 Premere MENU.

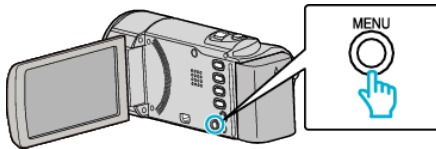

2 Selezionare "IMPOSTAZIONI DI BASE" e premere OK.



3 Selezionare "RIAVVIO RAPIDO" e premere OK.



- Il consumo di energia entro i 5 minuti successivi alla chiusura del monitor LCD è ridotto.

AGGIORNAMENTO

Aggiorna le funzioni della unità all'ultima versione. Per maggiori dettagli, fare riferimento alla homepage di JVC. (Quando non vi è alcun programma per aggiornare il software di questa unità, sulla homepage non sarà presente nulla.) <http://www.jvc-victor.co.jp/dvmain/support/download/index.html>

IMPOSTAZ. PREDEFIN.

Ripristina tutte le impostazioni ai valori predefiniti.

NOTA :

Per selezionare/spostare il cursore in alto/a sinistra o in basso/a destra, premere il pulsante UP/< o DOWN/>.

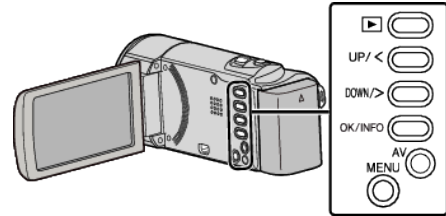

1 Premere MENU.

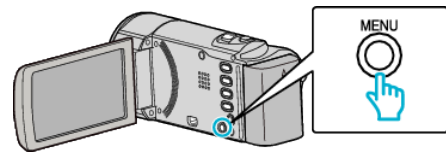

2 Selezionare "IMPOSTAZIONI DI BASE" e premere OK.



3 Selezionare "IMPOSTAZ. PREDEFIN." e premere OK.

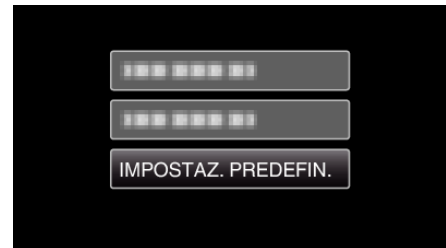

4 Selezionare "SÌ" e premere OK.

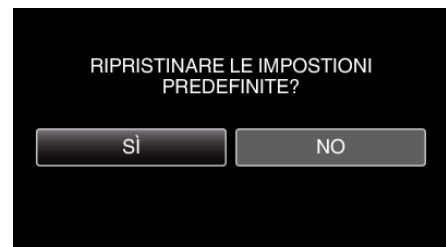

- Tutte le impostazioni tornano ai valori predefiniti.

Menu impostazioni di connessione

È possibile regolare diverse impostazioni per il collegamento ad un televisore o a un registratore DVD.

Impostazione	Dettagli
VISUALIZZAZIONE SU TV	Visualizza le icone e la data/ora sullo schermo del televisore. “VISUALIZZAZIONE SU TV” (☰ pag. 68)
USCITA VIDEO	Imposta il formato (16:9 o 4:3) in base al televisore collegato. “USCITA VIDEO” (☰ pag. 68)

VISUALIZZAZIONE SU TV

Visualizza le icone e la data/ora sullo schermo del televisore.

Impostazione	Dettagli
OFF	Non visualizza le icone e la data/ora sullo televisore.
ON	Visualizza le icone e la data/ora sul televisore.

Visualizzazione della voce

NOTA :

Per selezionare/spostare il cursore in alto/a sinistra o in basso/a destra, premere il pulsante UP/< o DOWN/>.

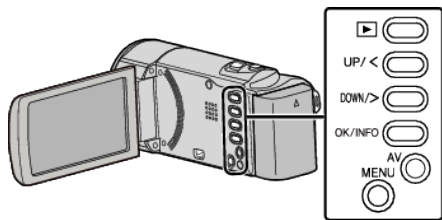

1 Premere MENU.

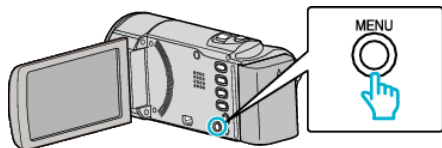

2 Selezionare “IMPOST. DI CONNESS.” e premere OK.



3 Selezionare “VISUALIZZAZIONE SU TV” e premere OK.



USCITA VIDEO

Imposta il formato (16:9 o 4:3) in base al televisore collegato.

Impostazione	Dettagli
4:3	Selezionare questa funzione quando ci si collega ad un televisore tradizionale (4:3).
16:9	Selezionare questa funzione quando ci si collega ad un televisore con schermo panoramico (16:9).

Visualizzazione della voce

NOTA :

Per selezionare/spostare il cursore in alto/a sinistra o in basso/a destra, premere il pulsante UP/< o DOWN/>.

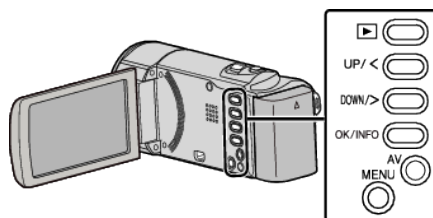

1 Premere MENU.

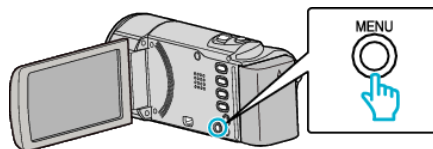

2 Selezionare “IMPOST. DI CONNESS.” e premere OK.



3 Selezionare “USCITA VIDEO” e premere OK.

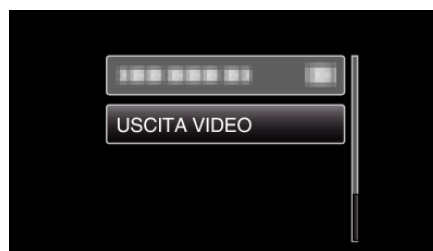

Menu impostazioni supporti

È possibile configurare varie impostazioni per i supporti di registrazione.

Impostazione	Dettagli
FORMATTA SCHEDA SD	Cancella tutti i file dalla scheda SD. "FORMATTA SCHEDA SD" (☞ pag. 69)

FORMATTA SCHEDA SD

Cancella tutti i file dalla scheda SD.

Impostazione	Dettagli
FILE	Cancella tutti i file dalla scheda SD.
FILE + N. GESTIONE	Cancella tutti i file dalla scheda SD e ripristina il numero di cartelle e file su "1".

AVVERTENZA :

- Impossibile selezionare quando la scheda SD non è inserita.
- Quando la si formatta, tutti i dati sulla scheda vengono cancellati. Copiare tutti i file presenti sulla scheda su un computer prima di formattarla.
- Assicurarsi che il pacco batteria sia completamente carico o collegare l'adattatore CA in quanto la procedura di formattazione potrebbe richiedere un po' di tempo.

Visualizzazione della voce

NOTA :

Per selezionare/spostare il cursore in alto/a sinistra o in basso/a destra, premere il pulsante UP/< o DOWN/>.

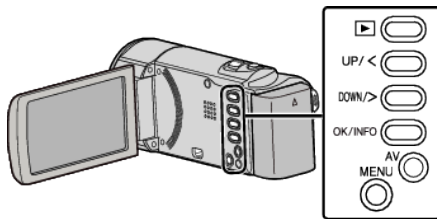

1 Premere MENU.

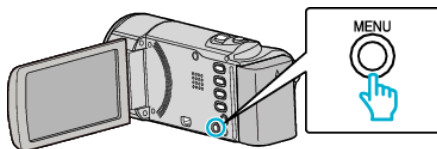

2 Selezionare "IMPOSTAZIONI MEDIA" e premere OK.



3 Selezionare "FORMATTA SCHEDA SD" e premere OK.

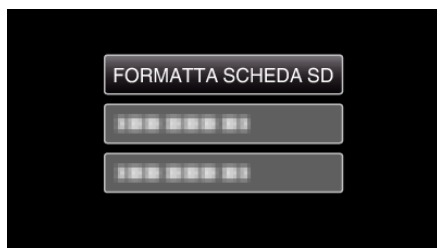

4 Selezionare l'impostazione desiderata e premere OK.



5 Selezionare "Sì" e premere OK.



Lato anteriore

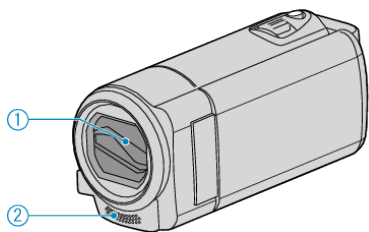

- 1** Coperchio della lente
 - Non toccare la lente e il relativo coperchio.
 - Non coprire la lente con le dita durante la registrazione.
- 2** Microfono monofonico
 - Non coprire il microfono con le dita durante la registrazione video.

Lato posteriore

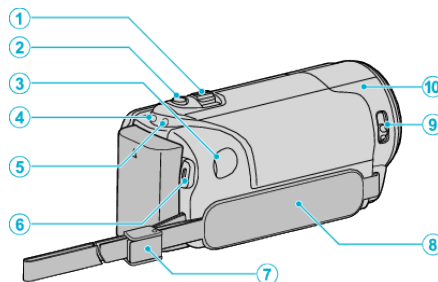

- 1** Levetta zoom/volume
 - Durante la ripresa: Regola il campo di ripresa.
 - Durante la riproduzione di video: Regola il volume.
 - Durante la visualizzazione della schermata di indice: Passa alla pagina successiva o precedente.
- 2** Pulsante i.AUTO
 - Passa dalla modalità Intelligent Auto a quella Manuale e viceversa.
- 3** Connettore CC
 - Si collega ad un adattatore CA per caricare la batteria.
- 4** Spia ACCESS (accesso)
 - Si accende/lampeggia durante la registrazione o la riproduzione. Non rimuovere il pacco batteria, l'adattatore CA o la scheda SD.
- 5** Spia POWER/CHARGE (Alimentazione/Carica)
 - Si accende: Alimentazione "ON"
 - Lampeggia: Carica in corso
 - Si spegne: Carica terminata
- 6** Pulsante START/STOP (Registrazione video) / Pulsante ►|| (Riproduzione/Pausa) (Riproduzione video)
 - Avvia/arresta la registrazione video.
 - Consente di avviare/arrestare la riproduzione del video.
- 7** Blocco cinturino
 - Permette di rimuovere la cinghia dell'impugnatura e di utilizzare un cinturino.
- 8** Cinghia dell'impugnatura
 - Far passare la mano attraverso la cinghia dell'impugnatura per tenere saldamente l'unità.

"Regolazione dell'impugnatura" (☞ pag. 14)
- 9** Interruttore del coperchio della lente
 - Apre e chiude il coperchio della lente.
- 10** Sensore videocamera
 - Non coprire il sensore interno con le dita durante la registrazione video.

Lato inferiore

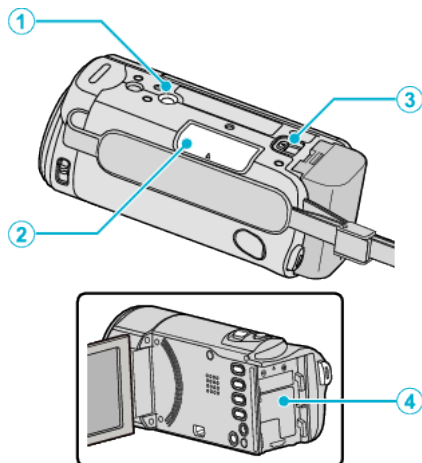

- 1** Foro di montaggio del treppiede
“Montaggio del treppiede” (☞ pag. 19)
- 2** Slot per scheda SD
 - Inserire una scheda SD in opzione.
 - “Inserimento di una scheda SD” (☞ pag. 14)
- 3** Levetta di rilascio della batteria
“Carica del pacco batteria” (☞ pag. 13)
- 4** Montaggio batteria

Interno

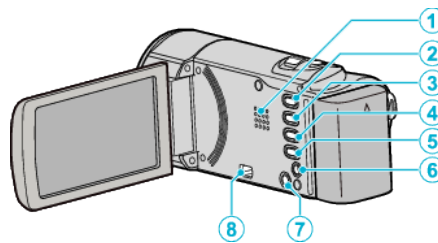

- 1** Diffusore
 - Uscite audio durante la riproduzione di video.
- 2** Pulsante  (Riproduzione/Registrazione)
 - Passa dalla modalità di registrazione a quella di riproduzione e viceversa.
- 3** Pulsante UP/<
 - UP: Fa scorrere/sposta il cursore sulle icone verso l'alto
 - <: Ricerca indietro
- 4** Pulsante DOWN/>
 - DOWN: Fa scorrere/sposta il cursore sulle icone verso il basso
 - >: Ricerca in avanti
- 5** Pulsante OK/INFO
 - Conferma la selezione. / Visualizza le informazioni nel modo seguente.
 - Registrazione: Visualizza il tempo rimanente e l'autonomia della batteria.
 - Riproduzione: Visualizza le informazioni sui file quali la data di registrazione.
- 6** Connettore AV
 - Si collega a un televisore, ecc.
- 7** Pulsante MENU (Menu)
- 8** Connettore USB
 - Si collega al computer utilizzando un cavo USB.

Monitor LCD

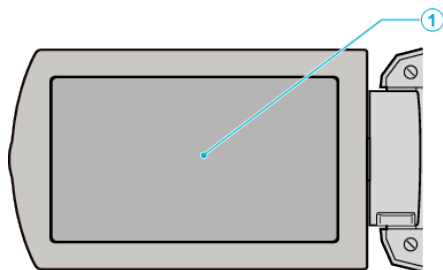

1 Monitor LCD

- Si accende/spegne aprendolo e chiudendolo.
- Permette di scattare autoritratti ruotando il monitor.

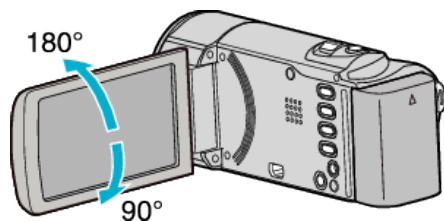

AVVERTENZA :

- Non premere con forza contro una superficie ed evitare forti impatti. Ciò potrebbe danneggiare o rompere lo schermo.

Registrazione video

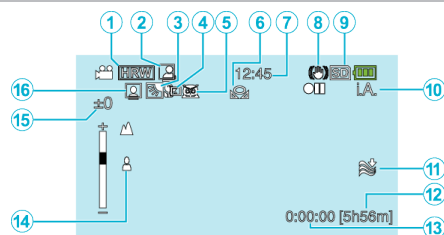

- 1** Qualità video
“QUALITÀ VIDEO” (☞ pag. 58)
- 2** REGISTRAZIONE automatica
“Registrazione automatica mediante rilevazione dei movimenti (REG. AUTOMATICA)” (☞ pag. 35)
- 3** Compensazione del controluce
“Impostazione della compensazione del controluce” (☞ pag. 30)
- 4** Tele Macro
“Scatti ravvicinati” (☞ pag. 31)
- 5** Selezione scena
“Selezione scena” (☞ pag. 26)
- 6** Bilanciamento del bianco
“Impostazione del bilanciamento del bianco” (☞ pag. 29)
- 7** Data/ora
“Impostazione orologio” (☞ pag. 17)
- 8** Stabilizzatore di immagine digitale
“Riduzione dei tremolii della videocamera” (☞ pag. 32)
- 9** Supporti
- 10** Modalità di registrazione
“Ripresa video in modalità Intelligent Auto” (☞ pag. 23)
“Registrazione manuale” (☞ pag. 25)
- 11** Riduzione del vento
“NO VENTO” (☞ pag. 57)
- 12** Tempo di registrazione rimanente
- 13** Contatore scene
- 14** Messa a fuoco
“Regolazione manuale della messa a fuoco” (☞ pag. 27)
- 15** Luminosità
“Regolazione della luminosità” (☞ pag. 28)
- 16** Priorità viso AE/AF
“Come catturare chiaramente figure umane (Rilevamento viso AE/AF)” (☞ pag. 32)

Riproduzione video

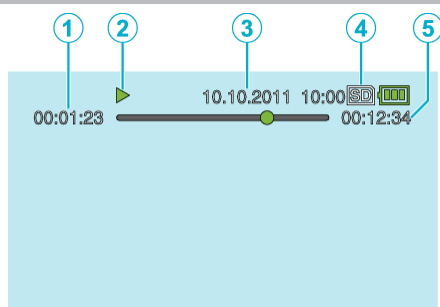

- 1** Contatore scene
- 2** Indicatore di funzionamento
“Riproduzione video” (☞ pag. 38)
- 3** Data/ora
“Impostazione orologio” (☞ pag. 17)
- 4** Supporti
- 5** Tempo di riproduzione
“Riproduzione video” (☞ pag. 38)

Pacco batteria

Impossibile accendere l'alimentazione quando si utilizza il pacco batteria.

Ricaricare il pacco batteria.

“Carica del pacco batteria” (☞ pag. 12)

Se il terminale della unità o il pacco batteria è sporco, pulirlo con un bastoncino cotonato o qualcosa di simile.

Se si utilizzano altri pacchi batteria diversi da quelli JVC, non se ne possono garantire né la sicurezza né le prestazioni. Assicurarsi di utilizzare pacchi batteria JVC.

Quando il livello della batteria è estremamente basso, la presente unità non si accende fino a che questa non è caricata, anche se è collegata a un computer o a un adattatore CA.

Tempo di utilizzo ridotto anche dopo la carica.

Il deterioramento della batteria si verifica quando il pacco batteria viene caricato ripetutamente. Sostituire il pacco batteria con uno nuovo.

“Accessori opzionali” (☞ pag. 22)

Impossibile caricare il pacco batteria.

Quando il pacco batteria è completamente carico, la spia non lampeggia.

Se il terminale della unità o il pacco batteria è sporco, pulirlo con un bastoncino cotonato o qualcosa di simile.

L'impiego di un adattatore CA non originale può causare danni alla unità.

Assicurarsi di utilizzare un adattatore CA originale.

Quando la carica avviene tramite un computer, accendere il computer.

La visualizzazione dell'autonomia rimanente della batteria non è corretta.

L'autonomia rimanente della batteria non viene visualizzata quando l'adattatore CA è collegato.

Se l'unità viene utilizzata a lungo ad alte o basse temperature, o se il pacco batteria viene ripetutamente caricato, il livello di batteria rimanente potrebbe non essere visualizzato correttamente.

La batteria si scarica anche quando l'adattatore CA è collegato.

Utilizzare un adattatore CA JVC (AC-V10).

Registrazione

Non è possibile effettuare la registrazione.

Impostare sulla modalità di registrazione con il pulsante  (Riproduzione/Registrazione).

“Interno” (☞ pag. 71)

La registrazione si interrompe automaticamente.

La registrazione si arresta automaticamente non potendo durare più di 12 ore consecutive come indicato nelle caratteristiche tecniche. (Riprendere la registrazione potrebbe richiedere un po' di tempo.)

Spegnere l'unità, attendere qualche istante e riaccenderla. (L'unità si ferma automaticamente per proteggere il circuito quando la temperatura aumenta.)

La messa a fuoco non è regolata automaticamente.

Se si sta registrando in un luogo buio o riprendendo un soggetto che non presenta contrasto tra le aree scure e quelle chiare, regolare la messa a fuoco manualmente.

“Regolazione manuale della messa a fuoco” (☞ pag. 27)

Pulire la lente con un panno per la pulizia.

Eliminare la messa a fuoco manuale dal menu di registrazione manuale.

“Regolazione manuale della messa a fuoco” (☞ pag. 27)

Lo zoom non funziona.

La funzione zoom non è disponibile durante la registrazione a fotogramma singolo.

Per utilizzare lo zoom digitale, impostare “ZOOM” nel menu su “200x/DIGITALE”.

“ZOOM” (☞ pag. 58)

Sulle immagini registrate compaiono linee verticali.

Tale fenomeno si verifica quando si riprende un soggetto illuminato da luce forte. Non si tratta di un guasto.

Scheda

Impossibile inserire la scheda SD.

Assicurarsi di non inserire la scheda nel verso sbagliato.
 "Inserimento di una scheda SD" (pag. 14)

Riproduzione

Il suono o il video si interrompono.

A volte la riproduzione si interrompe in corrispondenza del punto di collegamento tra due scene. Non si tratta di un guasto.

La stessa immagine viene visualizzata a lungo.

Sostituire la scheda SD. (Quando una scheda SD è danneggiata, si riscontrano delle difficoltà nella lettura dei dati. Questa unità cercherà di riprodurre il più possibile ma si fermerà se tale condizione persiste.)

Il movimento è discontinuo.

Sostituire la scheda SD. (Quando una scheda SD è danneggiata, si riscontrano delle difficoltà nella lettura dei dati. Questa unità cercherà di riprodurre il più possibile ma si fermerà se tale condizione persiste.)
 Eseguire "FORMATTA SCHEDA SD" nel menu "IMPOSTAZIONI MEDIA".
 (Tutti i dati verranno cancellati.)
 "FORMATTA SCHEDA SD" (pag. 69)
 Verificare i requisiti di sistema del proprio PC quando si utilizza LoLoScope AX per riprodurre.
 "Verifica dei requisiti di sistema (linee guida)" (pag. 48)

Nessuna visualizzazione di data/ora.

Impostare "INDICAZ. SU SCHERMO" nel menu in modo opportuno.
 "INDICAZ. SU SCHERMO" (pag. 62)
 Impostare "VISUALIZZAZIONE SU TV" nel menu "ON".
 "VISUALIZZAZIONE SU TV" (pag. 68)

Le immagini vengono proiettate verticalmente sul televisore.

Impostare "USCITA VIDEO" nel menu "IMPOST. DI CONNESS." su "4:3".
 "USCITA VIDEO" (pag. 68)
 Regolare lo schermo del televisore di conseguenza.

L'immagine visualizzata sul televisore è troppo piccola.

Impostare "USCITA VIDEO" nel menu "IMPOST. DI CONNESS." su "16:9".
 "USCITA VIDEO" (pag. 68)

Modifica/Copia

Impossibile eseguire la duplicazione su un registratore Blu-ray.

La duplicazione non può essere eseguita collegando l'unità ad un registratore Blu-ray tramite cavo USB. Eseguire il collegamento e la duplicazione utilizzando il cavo AV in dotazione.

“Duplicazione dei file tramite collegamento a DVD Recorder o VCR” (☞ pag. 46)

Impossibile eliminare un file.

I file protetti non possono essere eliminati. Sbloccare la protezione prima di eliminare il file.

“Protezione dei file” (☞ pag. 43)

Computer

Impossibile copiare file sull'HDD del computer.

Collegare correttamente il cavo USB.

“Backup di tutti i file” (☞ pag. 49)

Se il software LoiLoScope AX in dotazione non è installato, alcune operazioni potrebbero non funzionare correttamente.

“Installazione del software in dotazione” (☞ pag. 48)

Prima di effettuare un backup, assicurarsi che vi sia spazio a sufficienza nel disco rigido del computer (HDD).

Impossibile copiare file su DVD da un computer.

Per registrare sui dischi, è necessaria un'unità DVD registrabile per il computer utilizzato.

In caso di utilizzo di un computer Mac.

Copiare i file su un computer Mac utilizzando la seguente modalità.

“Copia su Computer Mac” (☞ pag. 52)

Il computer non riconosce la scheda SDXC.

Confermare e aggiornare il sistema operativo del proprio computer.

Schermo/Immagine

Il monitor LCD si vede con difficoltà.

Il monitor LCD si potrebbe vedere con difficoltà se utilizzato in ambienti luminosi come ad esempio sotto la luce diretta del sole.

Una banda o una sfera luminosa appare sul monitor LCD.

Cambiare la direzione della unità per evitare che la fonte luminosa entri in campo. (Una banda o una sfera luminosa potrebbe apparire in presenza di una fonte luminosa vicina alla unità, ma non si tratta di un guasto.)

Il soggetto registrato è troppo buio.

Utilizzare la compensazione del controluce quando lo sfondo è luminoso e il soggetto scuro.

“Impostazione della compensazione del controluce” (☞ pag. 30)

Utilizzare “NOTTE” in “SELEZIONE SCENA”.

“Selezione scena” (☞ pag. 26)

Utilizzare “AUMENTO DEL GUADAGNO” nel menu.

“AUMENTO DEL GUADAGNO” (☞ pag. 57)

Impostare “REGOLA LUMINOSITÀ” nel menu delle impostazioni manuali sul lato “+”.

“Regolazione della luminosità” (☞ pag. 28)

Il soggetto registrato è troppo luminoso.

Impostare “COMPENS. CONTROLUCE” su “OFF” se lo si utilizza.

“Impostazione della compensazione del controluce” (☞ pag. 30)

Impostare “REGOLA LUMINOSITÀ” nel menu delle impostazioni manuali sul lato “-”.

“Regolazione della luminosità” (☞ pag. 28)

Il colore è strano. (Troppo bluastro, troppo rossastro, ecc.)

Attendere alcuni istanti fino a che non si ottengono colori naturali. (Potrebbe essere necessario un po' di tempo per la regolazione del bilanciamento del bianco.)

Impostare “BILANCIAMENTO BIANCO” nel menu delle impostazioni manuali sul “MANUALE”. Selezionare “SOLE”/“NUVOLE”/“ALOGENO” in base alla fonte luminosa. Selezionare “BIL. BIANCO MANUALE” e regolare di conseguenza.

“Impostazione del bilanciamento del bianco” (☞ pag. 29)

Il colore è diverso.

Impostare “BILANCIAMENTO BIANCO” nel menu delle impostazioni manuali sul “MANUALE”. Selezionare “SOLE”/“NUVOLE”/“ALOGENO” in base alla fonte luminosa. Selezionare “BIL. BIANCO MANUALE” e regolare di conseguenza.

“Impostazione del bilanciamento del bianco” (☞ pag. 29)

Ci sono punti chiari o scuri sullo schermo.

Lo schermo LCD ha più del 99,99% di pixel validi; tuttavia lo 0,01% dei pixel può essere costituito da punti chiari (rossi, blu, verdi) o scuri. Non si tratta di un guasto. Tali punti non verranno registrati.

Altri problemi

L'immagine è sgranata.

Quando si utilizza lo zoom digitale, l'immagine diventa sgranata perché ingrandita digitalmente.

L'unità si scalda.

Non si tratta di un guasto. (L'unità potrebbe scaldarsi quando la si utilizza a lungo.)

L'unità funziona lentamente quando si passa da una modalità all'altra oppure quando la si accende o la si spegne.

Si consiglia di copiare tutti i file sul proprio computer e di eliminare i file dalla unità. (Se sono presenti molti file registrati sulla unità, il dispositivo impiegherà un po' di tempo per rispondere.)

Effettuare una copia di backup dei dati importanti registrati.

Si consiglia di copiare i dati importanti registrati su un DVD o un altro supporto di registrazione per archivarli.

JVC non si assume alcuna responsabilità per eventuali perdite di dati.

Messaggio di errore?

CONTROLLA COPRIOBIETTIVO

Aprire il coperchio della lente.

IMPOSTA DATA/ORA!

Collegare l'adattatore CA, caricare la batteria per più di 24 ore e impostare l'orologio. (Se i messaggi continuano ad apparire, la batteria dell'orologio è scarica. Consultare il rivenditore JVC più vicino.)

"Impostazione orologio" (☞ pag. 17)

ERRORE DI COMUNICAZIONE

Ricollegare il cavo USB.

Spegnere l'unità e i dispositivi ad essa collegati, quindi riaccenderli.

Reinserire il pacco batteria.

NON FORMATTATO

Selezionare "OK", quindi "Sì" sulla schermata "VUOI FORMATTARE?".

DIFETTO DI REGISTRAZIONE

Spegnere e riaccendere l'unità.

REGISTRAZIONE NON RIUSCITA

Estrarre e reinserire la scheda SD.

"Inserimento di una scheda SD" (☞ pag. 14)

Rimuovere lo sporco dai terminali della scheda SD.

Inserire la scheda SD prima di accendere l'unità.

Non sottoporre l'unità a forti impatti o vibrazioni.

FILE NON SUPPORTATO!

Utilizzare i file registrati con l'unità. (Potrebbe non essere possibile riprodurre file registrati con altri dispositivi.)

IL FILE È PROTETTO

Disattivare la funzione "PROTEGGI/ANNULLA" nel menu.

"Protezione dei file" (☞ pag. 43)

CONTROLLARE SWITCH PROTEZIONE SCHEDA

Impostare l'interruttore per la protezione da scrittura della scheda SD su off.

SPAZIO INSUFFICIENTE

Cancellare i file o spostarli su un computer o altri dispositivi.

Sostituire la scheda SD con una nuova.

RAGGIUNTO LIMITE MAX. DI CARTELLE/FILE REGISTRABILI

① Spostare i file o le cartelle su un computer o un altro dispositivo. (Eseguire il backup dei file.)

② Selezionare "FILE + N. GESTIONE" in "FORMATTA SCHEDA SD" o "IMPOSTAZIONI MEDIA" nel menu. (Tutti i dati nella scheda SD verranno cancellati.)

SUPERATO LIMITE QUANTITÀ SCENE

① Spostare i file o le cartelle su un computer o un altro dispositivo. (Eseguire il backup dei file.)

② Selezionare "FILE + N. GESTIONE" in "FORMATTA SCHEDA SD" o "IMPOSTAZIONI MEDIA" nel menu. (Tutti i dati nella scheda SD verranno cancellati.)

SUPERATO NUMERO MASSIMO DELLE CARTELLE

① Spostare i file o le cartelle su un computer o un altro dispositivo. (Eseguire il backup dei file.)

② Selezionare "FILE + N. GESTIONE" in "FORMATTA SCHEDA SD" o "IMPOSTAZIONI MEDIA" nel menu. (Tutti i dati nella scheda SD verranno cancellati.)

SUPERATO LIMITE QUANTITÀ FILE

① Spostare i file o le cartelle su un computer o un altro dispositivo. (Eseguire il backup dei file.)

② Selezionare "FILE + N. GESTIONE" in "FORMATTA SCHEDA SD" o "IMPOSTAZIONI MEDIA" nel menu. (Tutti i dati nella scheda SD verranno cancellati.)

TEMPERATURA DELLA MEDIA CAMERA TROPPO BASSA TENERE ACCESA LA MEDIA CAMERA E ATTENDERE

Lasciare l'unità accesa per alcuni istanti.

Se l'avviso non scompare, spegnere l'alimentazione e spostare l'unità in un posto caldo assicurandosi di evitare variazioni improvvise di temperatura.

Riaccendere l'unità dopo alcuni istanti.

Eseguire la manutenzione regolare della unità per poterla utilizzare più a lungo.

AVVERTENZA :

- Assicurarsi di estrarre il pacco batteria, l'adattatore CA e la spina di alimentazione prima di eseguire qualsiasi manutenzione.

Camcorder

- Pulire unità con un panno asciutto e morbido per rimuovere lo sporco.
- In caso di sporco resistente, imbibire il panno con una soluzione di sapone neutro, pulire il dispositivo, dopodiché utilizzare un panno pulito per rimuovere il detergente.

AVVERTENZA :

- Non utilizzare benzene o solvente. Ciò potrebbe causare danni alla unità.
- Quando si utilizza un panno trattato chimicamente o un prodotto per la pulizia, assicurarsi di attenersi a quanto riportato sulle etichette e nelle istruzioni del prodotto.
- Non lasciare a lungo il dispositivo a contatto con prodotti in gomma o plastica.

Lente/monitor LCD

- Utilizzare un soffiante per la lente (in commercio) per rimuovere qualsiasi tipo di sporco e un panno (in commercio) per eliminare lo sporco. Se si lascia la lente sporca, potrebbe formarsi della muffa.

Videocamera

Voce	Dettagli
Alimentazione	Con adattatore CA: 5,2 V CC Con pacco batteria: 3,5 V - 3,6 V CC
Potenza assorbita	2,2 W (quando "LUMINOSITÀ MONITOR" è impostato su "3" (standard)) 2,4 W (quando "LUMINOSITÀ MONITOR" è impostato su "4" (più luminoso)) Consumo attuale stimato: 1 A
Dimensioni (mm)	50,5 mm x 55 mm x 110,5 mm (L x A x P: cinghia dell'impugnatura esclusa)
Massa	Circa 180 g (solo videocamera), circa 215 g (compreso il pacco batteria in dotazione)
Ambiente operativo	Temperature operative consentite: da 0 °C a 40 °C Temperature di stoccaggio consentite: da -20 °C a 50 °C Umidità relativa consentita: da 35 % a 80 %
Dispositivo di raccolta dell'immagine	1/5,8" 1.500.000 pixel (CMOS progressivo)
Zona di registrazione (video)	HRW/SRW: da 340.000 a 1.050.000 pixel (zoom dinamico ON) da 630.000 a 1.050.000 pixel (zoom dinamico OFF) HR/SR: da 340.000 a 790.000 pixel (zoom dinamico ON) da 470.000 a 790.000 pixel (zoom dinamico OFF)
Lente	da F1,8 a 6,3; f= da 2,9 mm a 116,0 mm 16:9 conversione 35 mm: da 45,6 mm a 3.182 mm (zoom dinamico ON) conversione 35 mm: da 45,6 mm a 1.824 mm (zoom dinamico OFF) 4:3 conversione 35 mm: da 55,9 mm a 3.376 mm (zoom dinamico ON) conversione 35 mm: da 55,9 mm a 2.236 mm (zoom dinamico OFF)
Zoom (durante la registrazione video)	Zoom ottico: fino a 40x Zoom dinamico: fino a 70x (16:9), fino a 60x (4:3) Zoom digitale: fino a 200x
Monitor LCD	2,7" larghezza, 230K pixel, LCD a colori in polisilicone
Registrazione dei supporti	Scheda SDHC/SDXC (in commercio) Scheda Eye-Fi (in commercio)
Batteria orologio	Batteria ricaricabile

Connettori

Voce	Dettagli
Uscita AV	Uscita video: 1,0 V (p-p), 75 Ω Uscita audio: 300 mV (rms), 1 KΩ
USB	Mini USB tipo B, compatibile con USB 2.0

Video

Voce	Dettagli
Formato di registrazione/riproduzione	MP4 standard Video: MP4 SD Audio: AAC (2 can mono)
Estensione	.MP4
Sistema segnale	PAL standard
Qualità immagine (video)	HRW (16:9) 720 x 576p Media approssimativa 8,5 Mbps SRW (16:9) 720 x 576p Media approssimativa 4,0 Mbps HR (4:3) 720 x 576p Media approssimativa 8,5 Mbps SR (4:3) 720 x 576p Media approssimativa 4,0 Mbps
Qualità suono (audio)	48 kHz, 128 kbps

Adattatore CA (AC-V10E)*

Voce	Dettagli
Alimentazione	Da 110 V a 240 V CA, 50 Hz/60 Hz
Uscita	5,2 V CC, 1 A
Temperature operative consentite	da 0 °C a 40 °C (da 10 °C a 35 °C durante la carica)
Dimensioni (mm)	72 mm x 28 mm x 59 mm (L x A x P: escluso cavo e spina CA)
Massa	Circa 77 g

Pacco batteria (BN-VG107E)

Voce	Dettagli
Tensione alimentazione	3,5 V - 3,6 V
Capacità	700 mAh
Dimensioni (mm)	31 mm x 21,5 mm x 43 mm (L x A x P)
Massa	Circa 26 g

NOTA :

- Per consentire i miglioramenti del prodotto, le sue specifiche e il aspetto possono essere soggetti a cambiamenti senza preavviso.

JVC