

JVC

攝影機

使用者操作手冊(進階)

GZ-R300



Everio
エフエス

內容

準備工作

檢查配件是否齊備	4
啟動本裝置的電源	5
打開端子蓋(SD 記憶卡蓋)	5
充電	6
重設本裝置	6
四重防護	7
在於水下或低溫下使用前	7
調整握帶	9
安裝線過濾器	9
插入 SD 記憶卡	10
可用的 SD 記憶卡類型	10
使用觸摸屏	12
鎖定螢幕(在水下拍攝時)	12
調整觸摸屏	13
LCD 螢幕的按鈕名稱及功能	14
時鐘設定	17
重設時鐘	17
變更螢幕顯示語言	18
手持本裝置	19
安裝三腳架	19
在外國使用本裝置	20
在外國為電池組充電	20
在旅行時設定為當地時間	20
設定日光節約時間	21
可以選購的附件	21

錄影

以自動模式拍攝影片	22
錄影時拍照	25
以自動模式拍照	25
變焦	28
手動錄影	29
手動調整焦距(FOCUS)	30
調整亮度	31
設定背光補償	32
設定白平衡	33
拍攝特寫鏡頭(TELE MACRO)	34
水下拍攝	35
錄影時運用效果	37
錄製如同老式黑白照片般的影像(粗顆粒黑白)	38
錄製食物影像(食品)	39
錄製嬰兒影像(嬰兒)	40
清楚捕捉拍攝對象(觸碰優先 AE/AF)	41
自動捕捉笑容(微笑拍攝)	42
登錄人臉個人鑑別資訊	44
設定微笑%/姓名顯示	46
編輯已登錄的臉部資訊	47
減少手震	49
間歇錄影(延時錄影)	50
拍攝集體照(自拍定時)	52
錄影時加入日期及時間	53
檢查剩餘錄影時間	54

播放

播放影片	56
正常播放	57
檢查錄影日期及其他資訊	59
摘要播放	60
播放其他檔案	62
播放相片	63
幻燈片播放	64
連接電視機及觀賞	65
以 HDMI 迷你接頭進行連接	65
以 AV 接頭進行連接	67
播放以本裝置製作的 Blu-ray 光碟	68
在 Blu-ray 播放機上摘要播放	68

編輯

刪除不必要的檔案	69
刪除目前顯示的檔案	69
刪除選取的檔案	69
保護檔案	70
為目前顯示的檔案加上保護/解除保護	70
為所選的檔案加上保護/解除保護	71
播放時在影片中擷取相片	72
結合通過無縫錄製所錄製的影片	73
擷取影片中的所需部分(修剪)	74

複製

以 BD 燒錄器製作 Blu-ray 光碟	75
準備 BD 燒錄器	75
製作光碟	76
以 BD 燒錄器播放光碟(外接式 Blu-ray 光碟驅動器)	80
以連接 Blu-ray 錄影機的方式複製檔案至光碟	81
使用 USB 外接式硬碟	82
準備 USB 外接式硬碟	82
複製所有檔案	83
播放 USB 外接式硬碟中的檔案	84
刪除 USB 外接式硬碟中的資料夾	84
將 USB 外接式硬碟格式化	85
從 USB 外接式硬碟匯入檔案	85
複製檔案到 SD 記憶卡	87
複製到 Windows PC	88
確認系統需求(指引)	88
安裝隨附軟體(內置)	91
為所有檔案備份	93
整理檔案	94
將影片錄製於光碟上	95
不以隨附軟體進行檔案備份	97
檔案及資料夾清單	98
複製至 Mac 電腦	99

設定選單

使用選單	100
使用最上層選單	100
錄影設定選單(影片)	101
錄影設定選單(相片)	105
播放設定選單(影片)	107
編輯選單(影片)	108
播放設定選單(相片)	109
編輯選單(相片)	110
設置(影片/相片)	111
連接設定(影片/相片)	114
USB 連接選單	115

部件名稱

部件名稱	116
------	-----

LCD 螢幕標記

LCD 螢幕標記	119
----------	-----



疑難排解

裝置無法正常運作	122
充電	122
電源供應	123
錄影	123
SD 記憶卡	124
播放	124
編輯/複製	125
電腦	125
畫面/影像	126
其他問題	126
錯誤訊息?	127

維修	129
規格	130
商標	132

檢查配件是否齊備

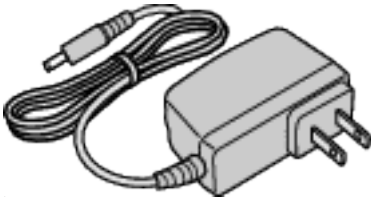
如果配件有任何缺漏，請洽詢離您最近的 JVC 經銷商或 JVC 維修中心。

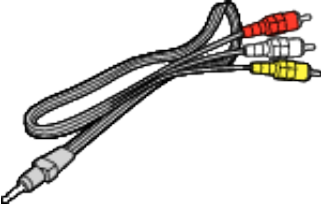
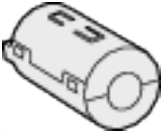
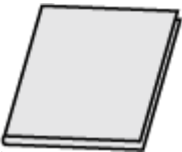
圖解	說明
	<p>AC 交流電電源供應器 AC-V11U</p> <ul style="list-style-type: none"> 為本裝置充電。將充電轉接線安裝至電線尖端。也能於室內錄影或播放影片時使用。
	<p>充電轉接線 QAM1580-001</p> <ul style="list-style-type: none"> 安裝至交流電轉接器的電線尖端，並連接至本裝置的 USB 接頭進行充電。
	<p>USB 線 (Type A - Micro Type B)</p> <ul style="list-style-type: none"> 將本裝置與電腦連接。
	<p>AV 影音訊號線 E3A-0085-00</p> <ul style="list-style-type: none"> 將本裝置與電視機連接起來，用來在電視機上播放錄影內容。 購買新的 AV 連接線時，請洽詢您的 JVC 經銷商或離您最近的 JVC 維修中心。
	<p>線過濾器</p>
	<p>請先讀我</p> <ul style="list-style-type: none"> 在使用本產品之前，請先閱讀“首先閱讀”，以確保您的產品使用安全。

註：

- 所提供的軟體(應用程式軟體)內建於本裝置內。
“確認系統需求(指引)” (☞ p. 88)
- 線過濾器與 AV 連接線一同使用。請勿將其與 AV 連接線以外的任何其他電線一同使用。
“安裝線過濾器” (☞ p. 9)
- SD 記憶卡須另行選購。
“可用的 SD 記憶卡類型” (☞ p. 10)
- 在外國使用 AC 交流電電源供應器時，請準備一個適用於該國或地區所用電源的變換插頭(商店有售)。
“在外國為電池組充電” (☞ p. 20)

啟動本裝置的電源

LCD 螢幕開啟時, 本裝置也會開啟電源。
要關閉電源, 請關閉 LCD 螢幕。

■ 要開啟電源

打開 LCD 螢幕。

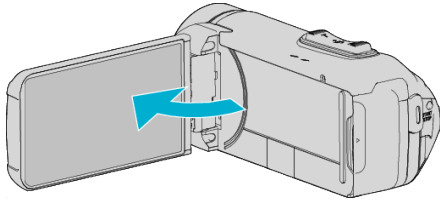

■ 要關閉電源

關閉 LCD 螢幕。

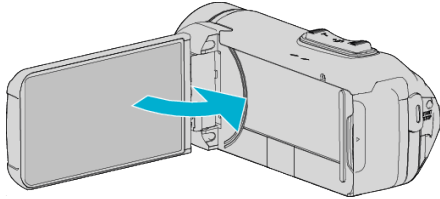

POWER/ACCESS 燈熄滅, 電源關閉。

“POWER/ACCESS (電源/存取) 指示燈” (☞ p. 117)

打開端子蓋 (SD 記憶卡蓋)

■ 要打開

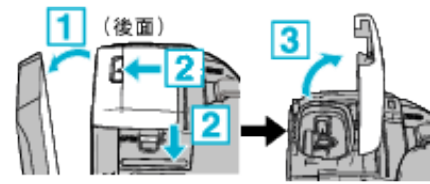

- 1 打開 LCD 螢幕。
- 2 向下滑動蓋鎖, 向側面滑動蓋子。
- 3 慢慢提起蓋子。

■ 要關閉

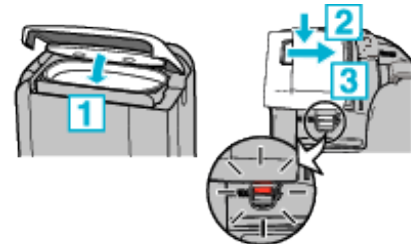

如果端子蓋鎖的紅色標記可見, 則蓋子未正確關閉。

首先將 LCD 螢幕置於打開狀態。

- 1 在確保灰色防水密封物合至端子開口時, 慢慢翻下蓋子。
- 2 使用同樣的力將整個蓋子壓向攝影機, 並牢固徹底地安上蓋子。
- 3 滑動蓋子, 直到發出一下喀嚓聲為止。

如果蓋鎖的紅色標記可見, 則蓋子未正確關閉。

小心:



- 請確保端子蓋和灰色防水密封沒有損壞, 並且蓋子上沒有附著的異物(如毛髮、絨毛、砂礫或灰塵)。
- 如果出現蓋子損壞等情況, 請勿在水下使用本裝置, 並且洽詢您的 JVC 經銷商或鄰近的 JVC 維修中心。
- 在開/關端子蓋時請勿過份用力。
- 請在於水下或暴露於水滴下的地點使用攝影機前閱讀“在水下使用的注意事項” (☞ p. 7)。

充電

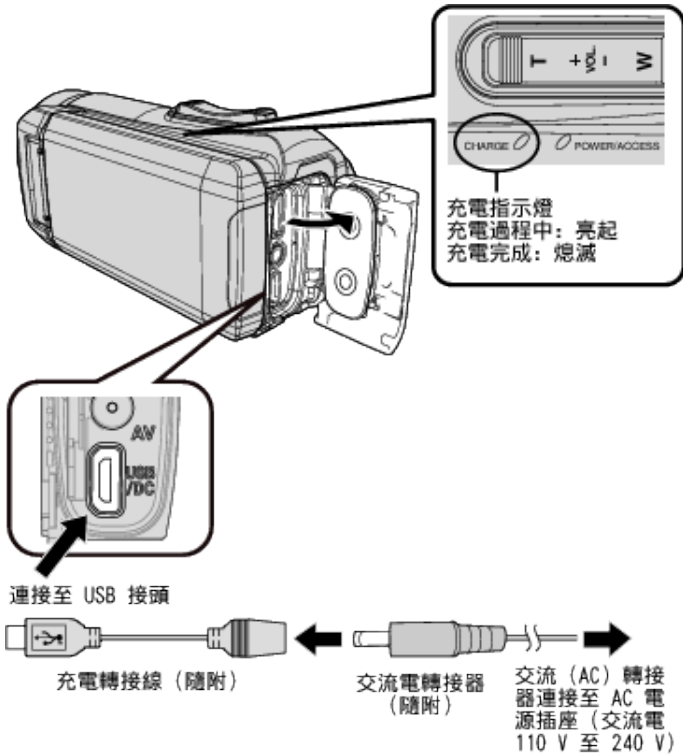
本裝置具有內建式電池。
打開接頭蓋，按圖所示連接用於充電的交流電轉接器。



小心：

- 內建電池在購買時尚未充電。
- 在購買時或者電池久未使用時，充電時間將會比平時更長。電池只剩餘低電量時，攝影機可能無法開啟。這時，請在開啟電源前充電電池超過 40 分鐘。
- 充電時間：約 6 小時 10 分 (在 25 °C 環境中充電時)
- 如果超出室內溫度範圍的 10°C 至 35°C，電池無法充電。在電池沒有進行充電時，CHARGE 燈不會亮起。如果在充電期間溫度上升或下降，CHARGE 燈會緩慢閃爍並且充電會停止。這時，取下交流電轉接器，按重設按鈕，等待直至室溫恢復至上述範圍內才能再次充電。
- 在充電期間，您可以錄影或播放影片。(然而，充電時間將會比平時更長。此外，剩餘電池電量可能會依據情況下降。) 如果在使用本裝置時內部溫度升高，請暫時停止充電。(CHARGE 燈熄滅。)
- 如果發生故障 (例如過壓)，充電將會停止。若有上述情況，CHARGE 燈會快速閃爍作為通知。
- 充電期間，螢幕上的  圖示更改為 ，以顯示充電正在進行中。(在使用隨附的交流電轉換器時)
- 在電池已經完全充電，而錄影時間仍變得極短的情況下，需要更換電池。要了解如何更換內建式電池的詳情 (需付費)，請洽詢鄰近的 JVC 維修中心。

小心：

- USB 可充電設備具備一定的規格。要進行充電，請使用輸出電壓為 5 V/1 A 或更高的設備。
- 取決於您的充電設備的規格，以及用於連接至本裝置的 USB 連接線的粗細和長度，充電時間可能會比平時更長，或者充電甚至可能不會開始。
- 對於由於使用非標準設備或低品質設備造成的故障，本公司將不承擔任何責任。

重設本裝置

在本裝置發生故障時，請按以下方法重設本裝置。
(重設本裝置不會清除已錄製的數據。)

- 1 打開端子蓋。
 - 取下電源線及所有連接的線材。
- 2 關閉 LCD 螢幕以關閉本裝置。
- 3 使用帶尖端的物品輕按重設按鈕。

小心：

- 只需輕按重設按鈕一次。
- 請勿使用尖銳的物體。這樣可能會損壞本裝置或導致電擊。

註：

- 如果在按重設按鈕後故障仍然持續，請洽詢鄰近的 JVC 維修中心。

四重防護

本裝置配備防水、防塵、防摔和防霜功能。

QUAD PROOF

	防水:等同 IEC 標準 529 IPX8 防水標準(水深 5 公尺 30 分鐘)		防塵:等同 IEC 標準 529 IP5X
	防摔:本攝影機通過符合 MIL-STD-810F 方法的公司測試;516.5 衝擊:從 1.5 公尺高度跌落至 3 公分厚的膠合板上		防霜:可允許的操作溫度: -10°C 至 +40°C 注意:溫度介於 -10°C 和 0°C 時將暫時減低電池效能、降低可錄影時間。

小心:

- 在上述限制條件下使用本裝置時,不保證不會出現損壞。由於跌落本裝置產生的衝擊造成的刮痕和凹痕,或者外觀上出現的其他變化不包括在保固範圍內。
- 由於操作不當造成的故障將使保固無效。
- 使用於水中前,請確認詳細閱讀並了解“在於水下或低溫下使用前”(p. 7)。
- 緊密地將端子蓋關上直到聽到「咔」一聲,並確認紅色訊號完全消失。
- 確認蓋內無異物及其造成損壞的可能。
- 請在 5 公尺的水深內及 30 分鐘的時長內使用。
- 當攝影機受到撞擊如摔落時,無法保證防水效能。
- 請勿手持攝影機跳入或潛入水中。
- 請勿在強壓水流如急流或瀑布下使用攝影機。強大水壓可能會損害防水效能。
- 請勿浸入溫泉或 40°C 以上的熱水中。

在於水下或低溫下使用前

- “在水下使用的注意事項”(p. 7)
- “使用後的保養”(p. 8)
- “在低溫下使用的注意事項”(p. 8)
- “在低溫下使用的注意事項”(p. 8)

在水下使用的注意事項

在靠近水源或於水下使用本裝置時,請注意以下事項。

- **請確保蓋子已蓋緊。**
“打開端子蓋(SD 記憶卡蓋)”(p. 5)
- 請確保端子蓋和灰色防水密封沒有損壞,並且蓋子上沒有附著的異物(如毛髮、絨毛、砂礫或灰塵)。
- 如果出現蓋子損壞等情況,請勿在水下使用本裝置,並且洽詢您的 JVC 經銷商或鄰近的維修中心。
- 請在 5 公尺的水深內及 30 分鐘的時長內使用。



- 在於水下或海灘上使用期間,或者如果您的手上有水滴或砂礫時,請勿開/關蓋子或插入/取出 SD 記憶卡或任何線材。這樣做可能會導致水進入攝影機或故障。
- 請勿使攝影機受到急流、瀑布或潛入水中造成的高壓或震動。
- 如果攝影機跌落或受到其他衝擊震動,防水效能不受到保證。如果攝影機已受到衝擊震動,請洽詢鄰近的維修中心。
- 在水下進行拍攝期間,攝影機內部產生的噪音(變焦聲等)可能會變大。此非故障情形。
- 請勿浸入溫泉或超過 40°C 的熱水中。這樣做會使防水效能惡化。
- 請勿用帶有防曬油或防曬乳的手觸摸。這樣做可能會導致變色或材質劣化。
- 本裝置沉入水下。牢固繫緊握帶以防止在水下丟失攝影機。
- 配件並不防水。

準備工作

使用後的保養

在水下或灰塵較大的地方使用後，請立即用水沖洗攝影機並將其完全晾乾。

1 請確保端子蓋關閉。

2 使用清水沖洗。

將攝影機浸泡在裝滿足夠水的容器內以完全浸入攝影機，並輕輕沖洗。



- 在海水下或海灘上使用攝影機後，將攝影機浸入淡水中約 10 分鐘以除去鹽粒，然後更換水並沖洗攝影機。
- 打開並關閉 LCD 螢幕，並操作按鈕或變焦操作以去除空隙中的砂礫或灰塵。
- 請勿在流動的自來水或具有強大壓力的水下沖洗攝影機。

3 晾乾攝影機。

使用柔軟的乾布徹底擦拭攝影機，並讓其在通風良好且陰涼的地方晾乾。

- 在 LCD 螢幕關閉的情況下，將攝影機以鏡頭朝下放置大約 10 分鐘。（這樣做，麥克風和 LDC 零件會容易晾乾。）在攝影機徹底晾乾後，關閉端子蓋以後，將攝影機以直立位置放置在乾布上。
- 擦去蓋子內的任何異物或水滴。

- * 如果您將攝影機浸入海水或將海水水滴遺留在攝影機上，可能會導致腐蝕、變色或防水效能的劣化。
- * 如果您擦拭或乾燥附有砂礫的攝影機，可能會導致攝影機的劃痕。
- * 請勿使用化學品、肥皂、中性清潔劑或酒精清洗。
- * 請勿使用吹風機或其他熱源乾燥攝影機。這會削弱其防水效能。

在低溫下使用的注意事項

- 在溫度為 -10°C 至 0°C 時，電池效能將會暫時下降，這將導致剩餘錄製時間變短。
- 在周圍溫度低於 10 °C 時，無法進行充電。
- 在攝影機仍冰冷時開啟攝影機將會使 LCD 螢幕的效能劣化。會發生如螢幕片刻變暗或殘留影像的問題。
- 如果在零下的溫度環境中，雪或水滴附著在攝影機上，按鈕、揚聲器或麥克風的間隙之間會結冰。這將導致操作按鈕困難並降低音量。
- 在寒冷溫度下與裸露的金屬部件直接接觸會導致皮膚黏著在金屬零件上，從而造成如凍瘡等傷害。不要用手直接觸摸。

其他注意事項

- 請勿將攝影機放置在寒冷氣候的低溫下或高於 40 °C 的高溫下（如直射陽光下、烈日下的汽車中，或靠近熱源）。這將導致防水效能的劣化。
- 由於操作不當造成的故障將使保固無效。
- 對由於水進入攝影機內部造成的任何數據遺失，本公司不負責任。請注意。
- 建議每年更換一次防水密封，以維持防水效能。洽詢鄰近的維修中心。（需付費）

調整握帶



- 1 打開墊子
- 2 調整握帶長度
- 3 關閉墊子

小心：

- 記得將握帶好好扣緊。
如果握帶寬鬆，可能令本裝置掉下，導致受傷或損壞。

安裝線過濾器

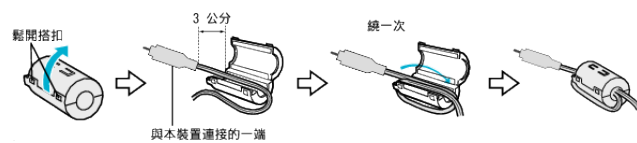

插入 SD 記憶卡

只要插入 SD 記憶卡(商店有售), 就算用完了內置記憶的剩餘錄影時間, 也可繼續錄影至記憶卡而毋須暫停。

“可用的 SD 記憶卡類型”(☞ p. 10)

“影片大約錄影時間”(☞ p. 55)

1 打開端子蓋。

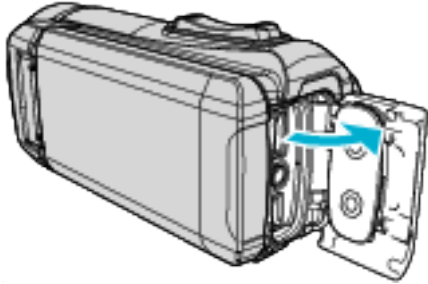

2 關閉 LCD 螢幕以關閉本裝置。

3 插入 SD 記憶卡。

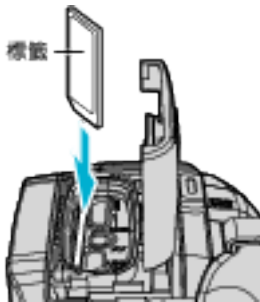

警告

- 記得不要將 SD 記憶卡插錯方向。這樣可能令本裝置及 SD 記憶卡受損。
- 在插入或取出 SD 記憶卡前, 關閉 LCD 螢幕並確保 POWER/ACCESS 燈熄滅。
- 插入 SD 記憶卡時, 小心不要摸到金屬接觸面。

註:

- 在“無接縫錄影”設為“開”時, 如果用完了內置記憶的剩餘錄影時間, 也可繼續錄影至 SD 記憶卡而毋須暫停。

“無接縫錄影”(☞ p. 103)

- 影片和相片可以錄製於同一張 SD 記憶卡上。在使用前最好先確認 SD 記憶卡的影片操作。

- 要錄製至 SD 記憶卡, 需要將錄製媒介設為“SD 記憶卡”。

“影片的記錄媒體”(☞ p. 112)

“相片的記錄媒體”(☞ p. 113)

- 若要在本裝置上使用新的 SD 記憶卡或曾用於其他裝置的 SD 記憶卡, 必須以“設置”選單的“格式化 SD 記憶卡”將 SD 記憶卡格式化(初始化)。

“格式化 SD 記憶卡”(☞ p. 113)

拔出記憶卡

將 SD 記憶卡向內推一下, 然後垂直拔出。

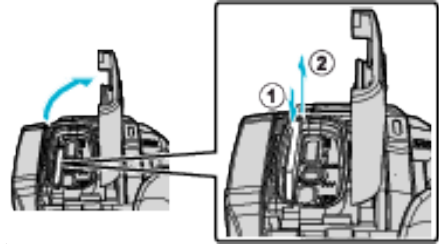

可用的 SD 記憶卡類型

本裝置可以使用以下的 SD 記憶卡。

已確認下列製造商出品的 SD 記憶卡能在本裝置上操作。

- Panasonic
- TOSHIBA
- SanDisk

SD 記憶卡



- 本裝置支援 256 MB 至 2 GB 的 SD 記憶卡。
- 使用等級 4 或更高等級的相容 SD 記憶卡(2 GB)錄影。

SDHC 記憶卡



- 使用等級 4 或更高等級的相容 SDHC 記憶卡(4 GB 至 32 GB)錄影。

SDXC 記憶卡



- 使用等級 4 或更高等級的相容 SDXC 記憶卡(最多 128 GB)錄影。

註：

- 使用上述以外的 SD 記憶卡(包括 SDHC / SDXC 記憶卡), 可能導致錄影失敗或數據流失。
- 本裝置不一定能與所有 SD 記憶卡配合使用。某些 SD 記憶卡由於規格變更等等而不能操作。
- 請勿使用迷你 SD 記憶卡或 microSD 記憶卡(即使將記憶卡插入轉接器)。這可能會導致故障。
- 錄影時如果將“影片畫質”設為“UXP”, 建議使用等級 6 或更高等級的相容 SDHC/SDXC 記憶卡。
- 等級 4 及等級 6 保證能在讀寫數據時分別有每秒 4 MB 及每秒 6 MB 的最低傳輸率。
- 您也可以使用等級 10 的相容 SDHC/SDXC 記憶卡。
- 影片和相片可以錄製於同一張 SD 記憶卡上。在使用前最好先確認 SD 記憶卡的影片操作。
- 為了要保護數據, 不要觸摸 SD 記憶卡的端子。
- UHS-I SDHC/SDXC 記憶卡可以當作標準 SDHC/SDXC 記憶卡使用。本裝置不支援 UHS 速度等級。
- 用於在其他設備上進行錄製和/或編輯的 SD 記憶卡可能不能在本裝置上進行播放或編輯。
- 用於在本裝置上進行錄製的 SD 記憶卡可能不能用於在其他設備上進行播放和/或編輯。

如果電腦無法辨認 SDXC 記憶卡

確認及更新電腦操作系統。

Windows Vista	<ul style="list-style-type: none"> ● 確認操作系統為 SP1 或更高版本。 ● 從下列 URL 下載及安裝更新程式(KB975823)。 32 位元版本 http://www.microsoft.com/downloads/en/details.aspx?FamilyID=2d1abe01-0942-4f8a-abb2-2ad529de00a1 http://www.microsoft.com/downloads/en/details.aspx?FamilyID=2d1abe01-0942-4f8a-abb2-2ad529de00a1 64 位元版本 http://www.microsoft.com/downloads/en/details.aspx?FamilyID=7d54c53f-017c-4ea5-ae08-34c3452ba315 http://www.microsoft.com/downloads/en/details.aspx?FamilyID=7d54c53f-017c-4ea5-ae08-34c3452ba315
Windows 7	從下列 URL 下載及安裝更新程式(KB976422)。 32 位元版本 http://www.microsoft.com/downloads/en/details.aspx?FamilyID=3ee91fc2-a9bc-4ee1-aca3-2a9aff5915ea http://www.microsoft.com/downloads/en/details.aspx?FamilyID=3ee91fc2-a9bc-4ee1-aca3-2a9aff5915ea 64 位元版本 http://www.microsoft.com/downloads/en/details.aspx?FamilyID=73f766dd-7127-4445-b860-47084587155f http://www.microsoft.com/downloads/en/details.aspx?FamilyID=73f766dd-7127-4445-b860-47084587155f
Mac OS X 10.4 Tiger / Mac OS X 10.5 Leopard	不相容。
Mac OS X 10.6 Snow Leopard	更新操作系統至 10.6.5 或較新版本。

使用觸摸屏

本裝置的 LCD 螢幕為觸控式螢幕，可通過觸摸螢幕啟動操作。觸摸屏上顯示的圖示操作按鈕、縮圖及選單項目，視乎所用的模式而定。

● 觸摸屏有兩種操作方式—「輕按」及「拖曳」。以下是其中一些例子：

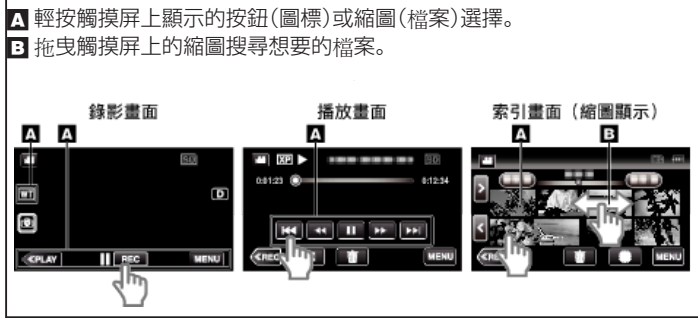

註：

- 本裝置的觸摸屏具備壓力感應。如果觸控螢幕反應不順暢，請在指尖上稍用多點力。
- 準確輕按觸摸屏上的按鈕(圖示)。如果輕按的位置不正確，按鈕可能沒有反應。
- 不要用力按或摩擦屏面。
- 不要有尖頭的物件操作觸摸屏。
- 同時按兩個或以上的位置，可能導致故障。
- 如果畫面的反應範圍與觸摸的範圍不能對準，請執行“調整觸控螢幕”。(以 SD 記憶卡的一角等物輕按即可調整。不要有尖頭的物件按螢幕，也不要進行按壓。)

“調整觸摸屏”(p. 13)

- 您不可以在水下操作觸控螢幕。請鎖定螢幕以防止操作失誤。

“水下拍攝”(p. 35)

鎖定螢幕(在水下拍攝時)

在水下使用本裝置前請鎖定螢幕，以防止觸控螢幕上的操作失誤。

- 一旦螢幕被鎖定，觸控螢幕上的操作無法使用。
- 在螢幕鎖定期間，可以使用 START/STOP(錄製)按鈕和變焦桿。
- 影片及相片模式均可設定。
- 如果“鎖住畫面”已設定，在關閉 LCD 螢幕後，本裝置將需要更長時間關閉電源。

設定“鎖住畫面”

- 1 檢查本裝置是否處於錄製模式。
 - 2 輕按“MENU”。
 - 3 輕按“錄影設定”。
 - 4 輕按“鎖住畫面”。
- 螢幕上顯示  按鈕。



要取消“鎖住畫面”

輕按  按鈕。

註：

- 一旦設定“鎖住畫面”，僅可以操作觸控螢幕上的  按鈕。
- 以下情況中無法設定“鎖住畫面”：
 - 錄影期間
 - 已設定“延時錄影”或“錄影日期/時間”時

調整觸摸屏

調整觸摸屏上按鈕的反應位置。

1 輕按“MENU”。

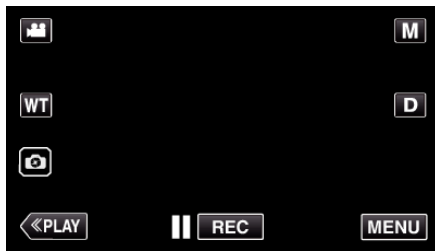

2 輕按“設置”。



3 輕按“調整觸控螢幕”。



- 出現觸摸屏的調整畫面。

4 輕按“+”。(共 3 次)



- 繼續輕按“+”，位置會隨每次輕按而改變。
- 如果輕按“+”標記以外的範圍，就會出現錯誤。記得輕按“+”標記。

5 再輕按“+”一次，確認調整後的位置。(共 3 次)



- 繼續輕按“+”，位置會隨每次輕按而改變。

6 輕按“OK”。



- 設定結束，返回選單畫面。

小心：

- 調整觸摸屏時，不要輕按“+”標記以外的範圍(步驟 4 - 5)。這樣做可能令觸摸屏故障。

註：

- 使用 SD 記憶卡的一角等輕按進行調節。
- 不要有用尖頭的物件按屏面，也不要用力按。

LCD 螢幕的按鈕名稱及功能

在 影片及 相片模式中, 會顯示下列畫面, 並可以觸控螢幕的形式操作。

錄影畫面(影片/相片)

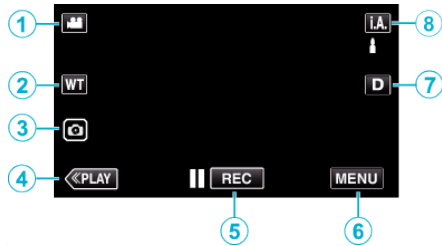

- 1 (影片/相片) 模式按鈕
 - 在 影片與 相片之間切換。
- 2 變焦按鈕
“變焦” (☞ p. 28)
- 3 拍照按鈕
 - 錄影時拍照。
“錄影時拍照” (☞ p. 25)
- 4 播放模式按鈕
 - 切換至播放模式。
- 5 錄影開始結束按鈕
 - REC: 開始錄影按鈕
 - REC: 停止錄影按鈕
- 6 選單按鈕
“使用選單” (☞ p. 100)
- 7 顯示按鈕
隨每次輕按按鈕, 在全部 (**Df**) 與簡單 (**D**) 顯示之間切換。
 - 簡單顯示: 有些顯示會在螢幕未操作時自動消失。
 - 全部顯示: 全部顯示出來。顯示按鈕從 **D** 轉為 **Df**。
 - 電源關閉時, 顯示設定會恢復為簡單顯示 (**D**)。
- 8 錄影模式按鈕
切換錄影模式 (**i.A.** 智能自動/ **M** 手動)。

播放畫面(影片)

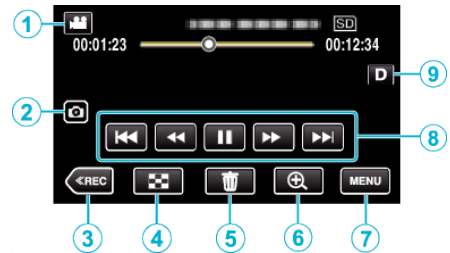

- 在本裝置未操作時, LCD 螢幕上的操作按鈕自動消失。輕按螢幕再度顯示操作按鈕。

- 1 (影片/相片) 模式按鈕
 - 在 影片與 相片之間切換。
- 2 影片場景拍攝按鈕
 - 在播放暫停時顯示。
 - 將正在播放的影片的一個場景保存為相片。
- 3 錄影模式按鈕
 - 切換至錄影模式。
- 4 索引畫面(縮圖顯示)按鈕
 - 返回至索引畫面(縮圖顯示)。
“影片播放的操作按鈕” (☞ p. 57)
- 5 刪除按鈕
“刪除目前顯示的檔案” (☞ p. 69)
- 6 播放變焦按鈕
 - 放大播放的影片影像。
“播放影片時” (☞ p. 58)
- 7 選單按鈕
“使用選單” (☞ p. 100)
- 8 操作按鈕
“影片播放的操作按鈕” (☞ p. 57)
- 9 顯示按鈕
隨每次輕按按鈕, 在全部 (**Df**) 與簡單 (**D**) 顯示之間切換。
 - 簡單顯示: 有些顯示會在螢幕未操作時自動消失。
 - 全部顯示: 全部顯示出來。顯示按鈕從 **D** 轉為 **Df**。
 - 電源關閉時, 顯示設定會恢復為簡單顯示 (**D**)。

播放畫面(相片)

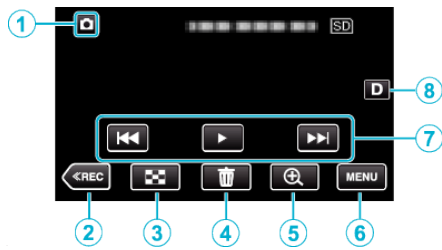

- 在本裝置未操作時, LCD 螢幕上的操作按鈕自動消失。輕按螢幕再度顯示操作按鈕。

- 1 影片/相片模式按鈕
 - 在 影片與 相片之間切換。
- 2 錄影模式按鈕
 - 切換至錄影模式。
- 3 索引畫面(縮圖顯示)按鈕
 - 返回至索引畫面(縮圖顯示)。
 - “播放相片時使用的操作按鈕”(☞ p. 63)
- 4 刪除按鈕
 - “刪除目前顯示的檔案”(☞ p. 69)
- 5 播放變焦按鈕
 - 放大正在播放的相片。
 - “播放相片”(☞ p. 64)
- 6 選單按鈕
 - “使用選單”(☞ p. 100)
- 7 操作按鈕
 - “播放相片時使用的操作按鈕”(☞ p. 63)
- 8 顯示按鈕

隨每次輕按按鈕, 在全部 (D?) 與簡單 (D) 顯示之間切換。

 - 簡單顯示: 有些顯示會在螢幕未操作時自動消失。
 - 全部顯示: 全部顯示出來。顯示按鈕從 D 轉為 D?。
 - 電源關閉時, 顯示設定會恢復為簡單顯示 (D)。

索引畫面(縮圖顯示)顯示

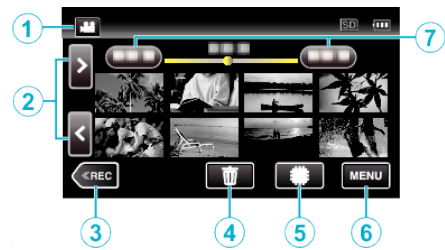

- 1 影片/相片模式按鈕
 - 在 影片與 相片之間切換。
- 2 前一頁/上一頁按鈕
 - “影片播放的操作按鈕”(☞ p. 57)
 - “播放相片時使用的操作按鈕”(☞ p. 63)
- 3 錄影模式按鈕
 - 切換至錄影模式。
- 4 刪除按鈕
 - “刪除選取的檔案”(☞ p. 69)
 - “刪除目前顯示的檔案”(☞ p. 69)
- 5 播放媒介按鈕
 - 在 SD 記憶卡和內置記憶之間切換。
- 6 選單按鈕
 - “使用選單”(☞ p. 100)
- 7 日期按鈕
 - “影片播放的操作按鈕”(☞ p. 57)
 - “播放相片時使用的操作按鈕”(☞ p. 63)

選單畫面(錄影模式)

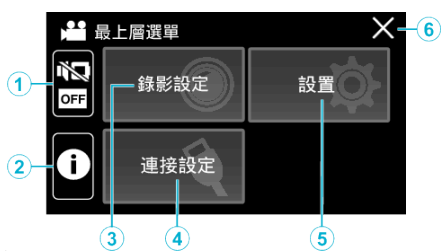

- 1 靜音 按鈕
“使用無聲模式” (☞ p. 24)
- 2 資訊按鈕
“檢查剩餘錄影時間” (☞ p. 54)
- 3 錄影設定選單
“錄影設定選單(影片)” (☞ p. 101)
“錄影設定選單(相片)” (☞ p. 105)
- 4 連接設定選單
“連接設定(影片／相片)” (☞ p. 114)
- 5 設置選單
“設置(影片／相片)” (☞ p. 111)
- 6 關閉按鈕
離開選單。

選單畫面(播放模式)

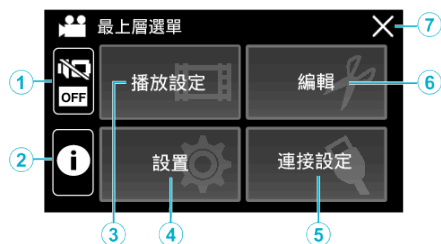

- 1 靜音 按鈕
“使用無聲模式” (☞ p. 24)
- 2 資訊按鈕(僅在播放後顯示)
“檢查錄影日期及其他資訊” (☞ p. 59)
- 3 播放設定選單
“播放設定選單(影片)” (☞ p. 107)
“播放設定選單(相片)” (☞ p. 109)
- 4 設置選單
“設置(影片／相片)” (☞ p. 111)
- 5 連接設定選單
“連接設定(影片／相片)” (☞ p. 114)
- 6 編輯選單
“編輯選單(影片)” (☞ p. 108)
“編輯選單(相片)” (☞ p. 110)
- 7 關閉按鈕
離開選單。

時鐘設定

購買本裝置後首次起動，長時間沒有使用，或尚未設定時鐘時，會顯示“請設定日期/時間！”畫面。
錄影前請設定時鐘。

1 打開 LCD 螢幕。

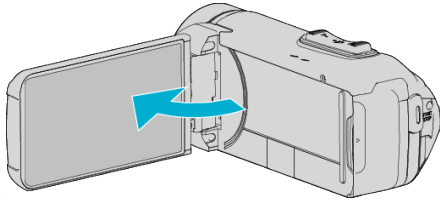

- 本裝置啟動。
- LCD 螢幕關閉時，本裝置也會關閉電源。

2 “請設定日期/時間！”顯示時，輕按“OK”。



3 設定日期和時間。



- 輕按年、月、日、時或分時，“^”和“v”會顯示。
- 輕按 ^ 或 v 調整年、月、日、時、分。

4 設定日期及時間後，輕按“儲存”。

5 選擇您所居住的地區，然後輕按“儲存”。



- 畫面上顯示所選城市與格林威治標準時間(GMT)之間的時差。
- 輕按 < 或 > 選擇城市名。

註：

- 將來可以再次重設時鐘。

“重設時鐘” (☞ p. 17)

- 在外國使用本裝置時，可以設為以當地時間錄影。

“在旅行時設定為當地時間” (☞ p. 20)

- 在電池耗盡約一個月後，時鐘重設。下一次您開啟本裝置時顯示“設定日期/時間！”。在為電池充電後再次設定時鐘。

重設時鐘

以選單上的“日期及時間”設定時鐘。

1 輕按“MENU”。

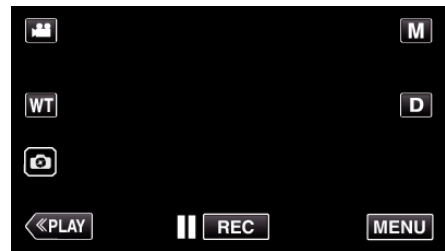

2 輕按“設置”。



3 輕按“日期及時間”。



- 輕按 ^ 或 v 滾動畫面。

4 輕按“時間設定”。



5 設定日期和時間。



- 輕按年、月、日、時或分時，“^”和“v”會顯示。
- 輕按 ^ 或 v 調整年、月、日、時、分。

6 設定日期及時間後，輕按“確定”。

- 7 選擇您所居住的地區, 然後輕按“儲存”。



- 畫面上顯示所選城市與格林威治標準時間(GMT)之間的時差。
- 輕按 < 或 > 選擇城市名。

變更螢幕顯示語言

螢幕顯示語言可以變更。

- 1 輕按“MENU”。



- 2 輕按“設置”。



- 3 輕按“LANGUAGE”。



- 輕按 ^ 或 v 滾動畫面。

- 4 輕按至想用的語言。



- 輕按 ^ 或 v 滾動畫面。

手持本裝置

拿著本裝置時，將手肘緊貼身邊，以防手震。



- 左手拿著 LCD 螢幕，按情況調整角度。用左手拿著 LCD 螢幕，在錄影時有助於穩定攝影機。

小心：_____

- 搬運時小心不要讓本裝置掉下。
- 讓小孩使用本裝置時，照顧者應該小心注意。

註：_____

- 如果手震嚴重，請用影像穩定器。

“減少手震” (p. 49)

安裝三腳架

本裝置可以裝在三腳架(或單腳架)上。這樣做對於防止手震及在固定位置錄影相當有效。

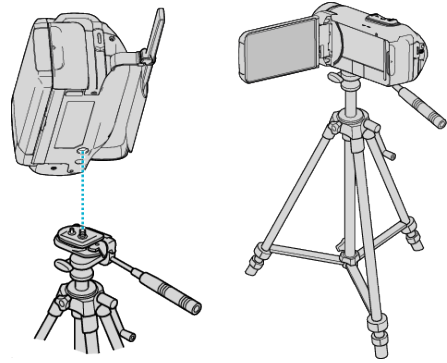

- 為免本裝置掉下，請在安裝前小心檢查三腳架的安裝螺絲孔及本裝置的定位孔，並將螺絲扭緊至穩固為止。

小心：_____

- 為免本裝置掉下而導致受傷或損壞，請閱讀三腳架(或單腳架)的使用手冊，並確定安裝是否妥當。

註：_____

- 在易受手震影響的情況下(例如在陰暗地點或變焦至望遠端時)，最好使用三腳架(或單腳架)錄影。
- 使用三腳架錄影時，請將影像穩定器設為  (關)。

在外國使用本裝置

不同國家及地區採用不同形狀的電源插座。

為電池組充電時，必須使用與插座形狀相符的變換插頭。

“在外國為電池組充電” (☞ p. 20)

在“日期及時間”的“地區設定”中選擇旅遊目的地，將日期及時間顯示改為當地時間。

“在旅行時設定為當地時間” (☞ p. 20)

在“日期及時間”的“日光節約時間設定”中選擇了“開”時，時間會被設為加快 1 小時。

“設定日光節約時間” (☞ p. 21)

在外國為電池組充電

不同國家及地區採用不同形狀的電源插座。

為電池組充電時，必須使用與插座形狀相符的變換插頭。

A	B	BF	C	O

北美洲	歐洲	大洋洲	中東
美國 A	冰島 C	澳洲 O	以色列 C
加拿大 A	愛爾蘭 C	關島 A	伊朗 C
墨西哥 A	英國 B,BF	大溪地 C	科威特 B,C
亞洲	意大利 C	湯加 O	約旦 B,BF
日本 A	奧地利 C	紐西蘭 O	
印度 B,C,BF	荷蘭 C	斐濟 O	非洲
印尼 C	加那利群島 C		阿爾及利亞 A,B,BF,C
新加坡 B,BF	希臘 C	拉丁	埃及 B,BF,C
斯里蘭卡 B,C,BF	瑞士 C	阿根廷 O	幾內亞 C
泰國 A,B,F,C	瑞典 C	哥倫比亞 A	肯亞 B,C
南韓 A,C	西班牙 A,C	牙買加 A	贊比亞 B,BF
中國 A,B,BF,C,O	丹麥 C	智利 B,C	坦桑尼亞 B,BF
尼泊尔 C	挪威 C	海地 A	南非共和國
巴基斯坦 B,C	匈牙利 C	巴拿馬 A	巴拿馬 B,C,BF
孟加拉 C	芬蘭 C	波多黎各 A	莫桑比克 C
菲律賓 A,B,F,O	法國 C	巴西 A,C	摩洛哥 C
越南 A,C	比利時 C	委內瑞拉 A	
香港特別行政區	波蘭 B,C	秘魯 A,C	
	葡萄牙 B,C		
澳門特別行政區	羅馬尼亞 C		
馬來西亞 B,BF,C			

在旅行時設定為當地時間

在“日期及時間”的“地區設定”中選擇旅遊目的地，將日期及時間顯示改為當地時間。

旅行結束後將地區設定恢復過來。

1 輕按“MENU”。

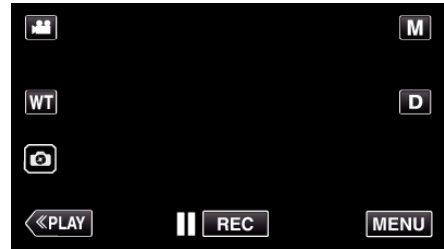

2 輕按“設置”。



3 輕按“日期及時間”。

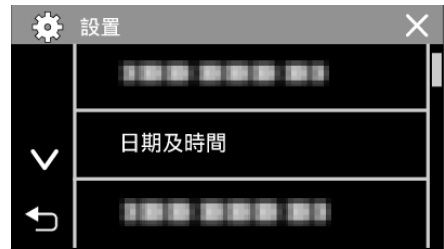

• 輕按 ^ 或 v 滾動畫面。

4 輕按“地區設定”。



5 選擇旅遊目的地的所處地區，然後輕按“儲存”。



- 畫面上顯示所選城市與格林威治標準時間(GMT)之間的時差。
- 輕按 < 或 > 選擇城市名。

註：

- 設定“地區設定”會更改時間，以便計算時差。
回國後，重新選擇原來的地區，將原有的時鐘設定恢復過來。

設定日光節約時間

在“日期及時間”的“日光節約時間設定”中選擇了“開”時，時間會被設為加快 1 小時。

1 輕按“MENU”。



2 輕按“設置”。



3 輕按“日期及時間”。



- 輕按 ^ 或 v 滾動畫面。

4 輕按“日光節約時間設定”。



5 輕按“開”。

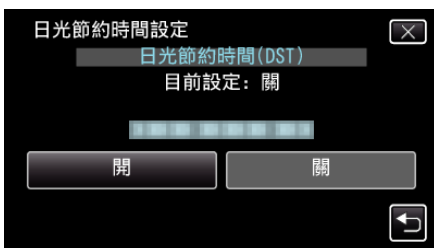

註：

- 什麼是日光節約時間？
日光節約時間是在夏季特定時期內將時鐘加快 1 小時的制度，主要用於西方國家。
- 旅行結束後將日光節約時間設定恢復過來。

可以選購的附件

產品名稱	說明
HDMI 迷你連接線 • VX-HD310 • VX-HD315	<ul style="list-style-type: none"> • 連接電視機時能以較高畫質觀看影片。 • 在各裝置之間傳送影像、聲音及控制訊號。

註：

- 某些地區可能不支援上述可選購的附件。
 - 欲知詳情，請參閱商品目錄。
 - 有關隨附附件的詳細資訊，請參閱「檢查配件是否齊備」。
- “檢查配件是否齊備” (p. 4)

以自動模式拍攝影片

如使用 **i.A.** 智能自動模式，錄影時就不必顧慮詳細設定。曝光和焦距等設定會自動調節以配合拍攝條件。

- 特別拍攝場景如人物等時，其圖標會顯示在畫面上。
- 錄製重要場景前，建議先試錄一段。

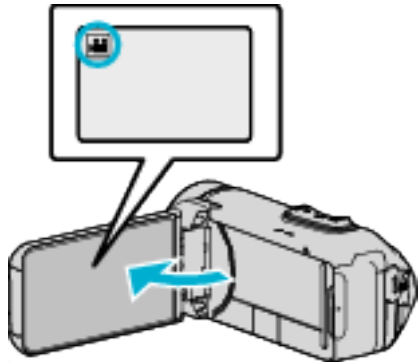

1 打開 LCD 螢幕。

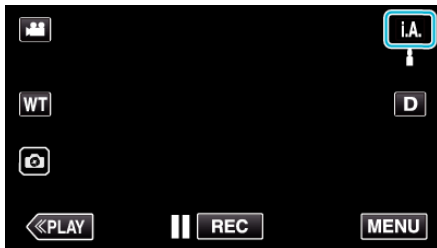

- 檢查錄影模式是否設為 。
- 如果模式設為  相片，輕按錄影畫面的 ，就能顯示模式切換畫面。輕按  將模式切換為影片。

2 檢查錄影模式是否設為 **i.A.** 智能自動。



- 如果模式設為  手動，輕按錄影畫面的 ，就能顯示模式切換畫面。輕按 **i.A.** 將錄影模式切換為智能自動。

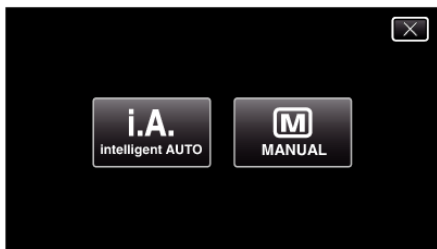

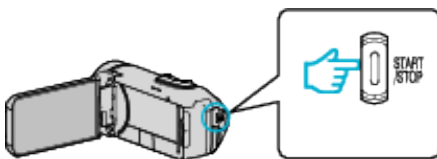

3 按一下 START/STOP 按鈕來開始錄影。

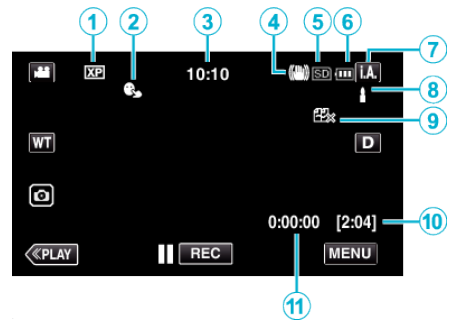

- 再按一次即可停止錄影。
- 有些顯示會在約 3 秒鐘後消失。用 **D** 按鈕改變顯示。

用於錄影的標記



	畫面圖示	說明
①	影片品質	顯示錄影選單中所選的“影片畫質”設定的圖示。 “影片畫質” (☞ p. 103)
②	觸碰優先 AE/AF	顯示“觸碰優先 AE/AF”的設定。 預設為“臉部追蹤”。 “清楚捕捉拍攝對象 (觸碰優先 AE/AF)” (☞ p. 41)
③	時間	顯示目前時間。 “時鐘設定” (☞ p. 17)
④	影像穩定器	顯示影像穩定器的設定。 “減少手震” (☞ p. 49)
⑤	錄影媒體	顯示影片記錄媒體的圖示。 記錄媒體可以更改。 “影片的記錄媒體” (☞ p. 112)
⑥	電池標記	顯示使用期間的電池大約剩餘電量。 “檢查剩餘錄影時間” (☞ p. 54)
⑦	錄影模式	顯示目前的錄影模式為 i.A. (智能自動) 或 M (手動)。 顯示目前拍攝模式。
⑧	設定智能自動的場面	顯示在智能自動功能下自動偵測到的場面。可能會偵測到多個場面。
⑨	無接縫錄影	設定時顯示無縫錄影圖示。如果不能進行無縫錄製，顯示  。 “無接縫錄影” (☞ p. 103)
⑩	剩餘錄影時間	顯示可錄影的剩餘時間。 “檢查剩餘錄影時間” (☞ p. 54)
⑪	場景計時器 (錄影時間)	顯示正在錄影的影片的經過時間。

■ 使用智能自動的場面

畫面圖示	說明
	清楚拍攝皮膚。
	捕捉人物的自然神態。
	以最適當的設定拍攝一群人。
	清楚拍下笑容。
	拍攝時向近距離的物件對焦。
	朝遠方對焦, 捕捉色澤鮮艷、輪廓分明的影像。
	在黑暗地點拍攝時讓整體影像盡量減少雜訊。
	準確捕捉夜景, 讓整體影像盡量減少雜訊。
	即使在光亮環境下(例如雪地或沙灘)拍攝, 也能避免褪色。
	拍攝聚光燈下的對象時, 避免褪色。
	重現樹木的翠綠顏色。
	重現日落的自然色彩。
	調整設定, 使拍攝對象不會因背光而顯得太暗。
	錄影時注重色彩鮮明。
	重現日間室外的天然色澤。
	以冷色調照明重現室內的天然色彩。
	以暖色調照明重現室內的天然色彩。
	選擇手持拍攝的最適當設定。
	選擇三腳架拍攝的最適當設定。

註：_____

- 在智能自動模式下, 可以根據拍攝條件偵測場景, 並自動調整。
- 視乎錄影情況而定, 可能會偵測到多個場面。
- 依拍攝條件而定, 某些功能可能無法正常運作。

錄影的操作按鈕

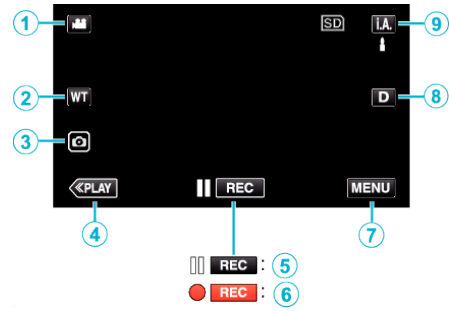

	操作按鈕	說明
①	影片/相片模式 	在影片與相片之間切換。
②	WT 變焦	可以執行與變焦控制桿相同的功能。可減少往往在使用變焦控制桿時發生的手震情況。 “變焦”(☞ p. 28)
③	拍照	在錄影期間輕按本按鈕進行拍照。 “錄影時拍照”(☞ p. 25)
④	播放模式	切換至播放模式。
⑤/⑥	開始錄影 待機	可當作 START/STOP 按鈕使用。
⑦	MENU	顯示錄製影片的各選單。 “使用選單”(☞ p. 100)
⑧	顯示按鈕 D	隨每次輕按按鈕, 在全部 (D_L) 與簡單 (D) 顯示之間切換。 <ul style="list-style-type: none"> • 簡單顯示: 有些顯示會在螢幕未操作時自動消失。 • 全部顯示: 全部顯示出來。顯示按鈕從 D 轉為 D_L。 • 電源關閉時, 顯示設定會恢復為簡單顯示 (D)。
⑨	錄影模式 i.A./M	在 i.A. 智能自動與 M 手動錄影模式之間切換。

使用無聲模式

使用無聲模式時，LCD 螢幕會變暗，而且不會發出操作音。使用這個模式，就能在陰暗地點靜靜拍攝，例如表演時。

- “靜音模式”設為“開”時，就會顯示
- 要僅使操作音靜音，在選單中將“操作聲音”設定為“關”而非使用靜音模式。“操作聲音” (p. 112)

■ 操作程序

- 1 輕按“MENU”。
- 最上層選單將會出現。
- 2 輕按



- 3 輕按“開”。



有用的錄影設定

- 將“自動關閉電源”設為“開”時，如果在 5 分鐘內沒有任何操作，本裝置會自動關機節省電源。(使用交流電轉接器時，本裝置會進入備用狀態。)
- “自動關閉電源” (p. 112)
- 當“觸碰優先 AE/AF”設為“臉部追蹤”時，本裝置會偵測臉部，並自動調整亮度及焦距，以便更清楚拍下臉部。
- “清楚捕捉拍攝對象 (觸碰優先 AE/AF)” (p. 41)
- 如果在“無接縫錄影”設為“開”期間內置記憶的剩餘空間用完，錄製將會在切換至 SD 記憶卡後繼續。
- 使用“錄影日期/時間”時，可以在錄影時拍下日期及時間。
- “錄影時加入日期及時間” (p. 53)

小心：

- 不要將鏡頭暴露於直接陽光下。
- 本裝置在 LCD 螢幕反向和關閉的情況下使用時，溫度很容易上升。在長時間使用本裝置，或在暴露於直射陽光或高溫的地點使用本裝置時，請讓 LCD 螢幕保持打開。
- 如果本裝置的溫度上升太快，電源可能關閉以保護電路。
- 如本裝置在錄影期間溫度上升，●REC 會變黃色作為通知。
- POWER/ACCESS 燈亮起時，請勿取下 SD 記憶卡。已錄製的數據可能無法讀取。在插入或取出 SD 記憶卡前，關閉 LCD 螢幕並確保 POWER/ACCESS 燈熄滅。

“插入 SD 記憶卡” (p. 10)

- 本裝置由微電腦控制，靜電干擾及外界的電子雜訊或干擾 (來自電視機、收音機等) 可能使之不能正常操作。在此情況下，關閉顯示器畫面以關閉電源，並取下交流電轉接器，然後按重設按鈕以重設本裝置。

“重設本裝置” (p. 6)

- 免責聲明
 - 如因本裝置、隨附部件或 SD 記憶卡故障而無法錄製影片 / 聲音或進行播放，我們不會為流失錄製內容而負責。
 - 已錄製內容 (資料)，包括因本裝置故障而流失的資料，一旦被刪除就不能復原。請注意。
 - JVC 將不會為任何流失的資料負責。
 - 為改善品質，有瑕疵的記錄媒體會被拿去分析。因此也許不會被交還。

註：

- 開始拍攝之前，先檢查媒體中剩餘的錄影時間。如果空間不足，就要將數據移到 (複製到) 電腦或光碟。
- 如果媒體中含有多個檔案，播放畫面可能要較長時間才能顯示這些檔案。電源/存取指示燈閃爍，代表操作正常，請等一會。
- 不要忘記在錄影後複製！
- 根據規格，錄影會自動停止，因為不能連續錄影 12 小時或以上。(可能要等一會才能再次錄影。)
- 每個影片檔案最多可以錄製 4GB。使用長時錄製、超過 4GB 的檔案被分開錄製為幾個影片檔案。
- 在交流電轉接器連接進行充電期間，您可以錄影或播放影片。(然而，充電時間將會比平時更長。此外，剩餘電池電量可能會依據情況下降。)
- 如果在使用本裝置時內部溫度升高，請暫時停止充電。(CHARGE 燈熄滅。)
- 視乎拍攝對象和拍攝條件而定，就算在智能自動模式下，也可能無法正確錄影。
- 依拍攝條件而定，畫面四角可能看來較暗，但這不是故障。如有此情況，可以透過撥動變焦控制桿等方式來改變拍攝條件。

錄影時拍照

在影片模式中(備用或錄影狀態)按  按鈕,就能拍攝相片。

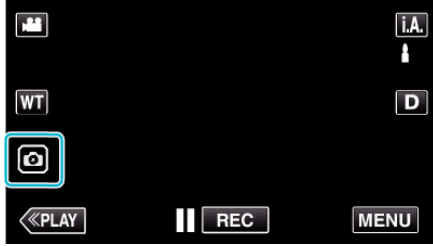

- 拍攝相片時,畫面上會亮起“PHOTO”。



- 錄影時拍攝的相片會被儲存到“相片的記錄媒體”中指定的目的地。

註：

- 在影片模式中捕捉的相片大小為 1,920 x 1,080。
- 在下列條件下,操作會無效：
 - 正在顯示選單時
 - 正在顯示剩餘錄影時間或電池電量時
 - 在“延時錄影”、“特效錄影”或“錄影日期/時間”中設定任何功能時
 - 在 AV 線連接至 AV 接頭時
 - 在連接 HDMI 線並輸出 1080i 以外的其他解析度時

以自動模式拍照

如使用 **i.A.** 智能自動模式,錄影時就不必顧慮詳細設定。

- 1 打開 LCD 螢幕。

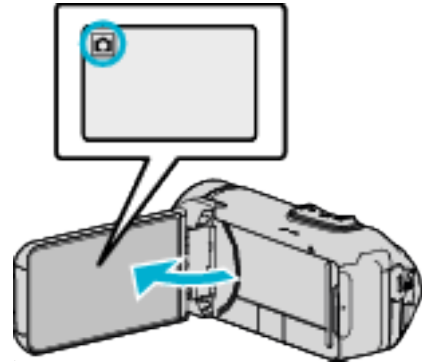

- 檢查錄影模式是否設為 。
- 如果模式設為  影片,輕按錄影畫面的 ,就能顯示模式切換畫面。輕按  將模式切換為相片。

- 2 檢查錄影模式是否設為 **i.A.** 智能自動。

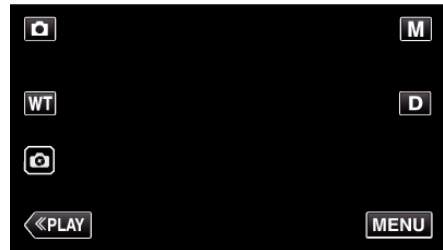

- 如果模式設為 **M** 手動,輕按錄影畫面的 **M**,就能顯示模式切換畫面。輕按 **i.A.** 將錄影模式切換為智能自動。

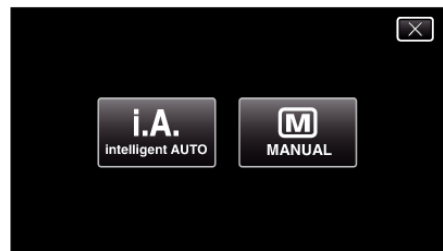

- 3 按 START/STOP 按鈕。

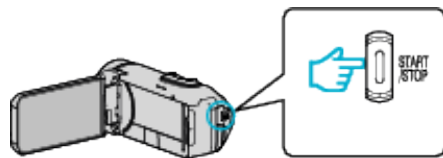

- 拍攝相片時,會亮起 PHOTO。

註：

- 視乎拍攝對象和拍攝條件而定,就算在智能自動模式下,也可能無法正確錄影。

■ 在調節對焦後開始錄影

- 1 按住觸控螢幕上的  按鈕直至對焦調節。

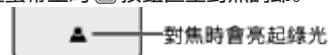

- 2 從按鈕上放開手指以釋放快門。

只有在“快門模式”設為“單張攝影”時才會顯示本項。

拍照時的標記

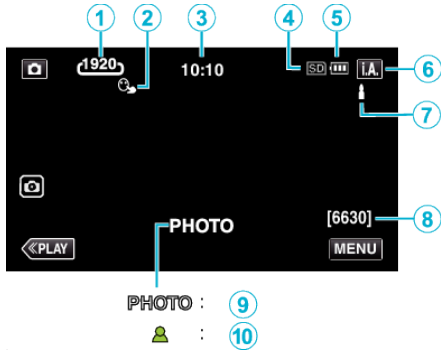

- 有些顯示會在約 3 秒鐘後消失。
用 **D** 按鈕改變顯示。

畫面圖示	說明
① 影像大小	顯示影像大小的圖示。 • 相片的大小可以改變。 “相片大小” (☞ p. 106)
② 觸碰優先 AE/AF	顯示“觸碰優先 AE/AF”的設定。 預設為“臉部追蹤”。 “清楚捕捉拍攝對象(觸碰優先 AE/AF)” (☞ p. 41)
③ 時間	顯示目前時間。 “時鐘設定” (☞ p. 17)
④ 錄影媒體	顯示相片記錄媒體的圖示。 記錄媒體可以更改。 “相片的記錄媒體” (☞ p. 113)
⑤ 電池標記	顯示使用期間的電池大約剩餘電量。 “檢查剩餘錄影時間” (☞ p. 54)
⑥ 錄影模式	顯示目前的錄影模式為 i.A. (智能自動) 或 M (手動)。
⑦ 設定智能自動的場面	顯示在智能自動功能下自動偵測到的場面。可能會偵測到多個場面。
⑧ 剩餘可拍攝數目	顯示剩餘的可拍照次數。 “大約相片數目(單位: 拍照次數)” (☞ p. 55)
⑨ 正在錄影	拍攝相片時會出現“PHOTO”。
⑩ 對焦	對焦時會亮起綠光。

■ 使用智能自動的場面

畫面圖示	說明
	清楚拍攝皮膚。
	捕捉人物的自然神態。
	以最適當的設定拍攝一群人。
	清楚拍下笑容。
	拍攝時向近距離的物件對焦。
	朝遠方對焦, 捕捉色澤鮮豔、輪廓分明的影像。
	在黑暗地點拍攝時讓整體影像盡量減少雜訊。
	準確捕捉夜景, 讓整體影像盡量減少雜訊。
	即使在光亮環境下(例如雪地或沙灘)拍攝, 也能避免褪色。
	拍攝聚光燈下的對象時, 避免褪色。
	重現樹木的翠綠顏色。
	重現日落的自然色彩。
	調整設定, 使拍攝對象不會因背光而顯得太暗。
	錄影時注重色彩鮮明。
	重現日間室外的天然色澤。
	以冷色調照明重現室內的天然色彩。
	以暖色調照明重現室內的天然色彩。
	選擇手持拍攝的最適當設定。
	選擇三腳架拍攝的最適當設定。

註：

- 在智能自動模式下, 可以根據拍攝條件偵測場景, 並自動調整。
- 視乎錄影情況而定, 可能會偵測到多個場面。
- 依拍攝條件而定, 某些功能可能無法正常運作。

拍照時使用的操作按鈕

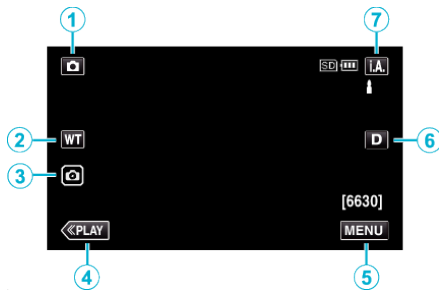

	操作按鈕	說明
①	影片／相片模式 	在影片與相片之間切換。
②	WT 變焦	可以執行與變焦控制桿相同的功能。可減少往往在使用變焦控制桿時發生的手震情況。 “變焦” (☞ p. 28)
③	拍照	可以讓您使用觸控式螢幕拍攝相片。按住按鈕可以讓您在拍攝前調節對焦。 “在調節對焦後開始錄影” (☞ p. 25)
④	播放模式	切換至播放模式。
⑤	MENU	顯示拍攝相片的各選單。 “使用選單” (☞ p. 100)
⑥	顯示按鈕 D	隨每次輕按按鈕，在全部 (Df) 與簡單 (D) 顯示之間切換。 <ul style="list-style-type: none"> 簡單顯示：有些顯示會在螢幕未操作時自動消失。 全部顯示：全部顯示出來。顯示按鈕從 D 轉為 Df。 電源關閉時，會設為簡單顯示 (D)。
⑦	錄影模式 i.A./M	在 i.A. 智能自動與 M 手動錄影模式之間切換。

使用無聲模式

使用無聲模式時，LCD 螢幕會變暗，而且不會發出操作音。使用這個模式，就能在陰暗地點靜靜拍攝，例如表演時。

- “靜音模式”設為“開”時，就會顯示 。
- 要僅使操作音靜音，在選單中將“操作聲音”設定為“關”而非使用靜音模式。
“操作聲音” (☞ p. 112)

■ 操作程序

- 1 輕按“MENU”。
- 最上層選單將會出現。
- 2 輕按 。



- 3 輕按“開”。



有用的錄影設定

- 將“自動關閉電源”設為“開”時，如果在 5 分鐘內沒有任何操作，本裝置會自動關閉節省電源。(使用交流電轉接器時，本裝置會進入備用狀態)
“自動關閉電源” (☞ p. 112)
- 當“觸碰優先 AE/AF”設為“臉部追蹤”時，本裝置會偵測臉部，並自動調整亮度及焦距，以便更清楚拍下臉部。
“清楚捕捉拍攝對象(觸碰優先 AE/AF)” (☞ p. 41)

小心：

- 不要將鏡頭暴露於直接陽光下。
- 本裝置在 LCD 螢幕反向和關閉的情況下使用時，溫度很容易上升。在長時間使用本裝置，或在暴露於直射陽光或高溫的地點使用本裝置時，請讓 LCD 螢幕保持打開。
- 如果本裝置的溫度上升太快，電源可能關閉以保護電路。
- 電源/存取指示燈亮起時，請勿取下交流電轉接器或 SD 記憶卡。已錄製的數據可能無法讀取。
- 本裝置由微電腦控制，靜電干擾及外部的電子雜訊或干擾(來自電視機、收音機等)可能使之不能正常操作。在此情況下，關閉顯示器畫面以關閉電源，並取下交流電轉接器，然後按重設按鈕以重設本裝置。
“重設本裝置” (☞ p. 6)

註：

- 錄製重要場景前，建議先試錄一段。
- 依拍攝條件而定，畫面四角可能看來較暗，但這不是故障。如有此情況，可以透過撥動變焦控制桿等方式來改變拍攝條件。

變焦

變焦可以調節視野角度。

- 用 W 端(廣角端)拍攝較廣的視野。
- 用 T 端(望遠端)放大拍攝對象。



W (廣角端)



T (長焦端)

- 可以使用下列的變焦選擇：
 - 光學變焦(1 - 40 倍)
 - 數位變焦(41 - 200 倍)
- 您也能以觸控螢幕上的變焦(WT)按鈕來變焦。
- 輕按 WT 按鈕, 然後按住 T(長焦端)或 W(廣角端)按鈕。

變焦按鈕 (WT)

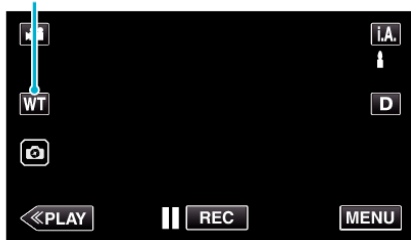

註：

- 使用數位變焦時, 由於以數位方式放大, 影像會變得粗糙。
- 變焦比例範圍可以改變。

“變焦” (p. 103)

手動錄影

您可以用手動模式調整亮度等設定。
影片及相片模式均可設定為手動錄影。

1 打開 LCD 螢幕。

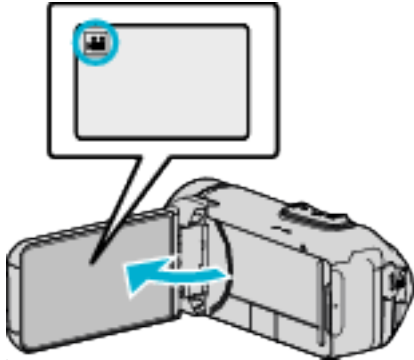

- 將錄影模式設為 影片或 相片。
- 如果想在影片與相片模式之間切換，輕按錄影畫面的 或 ，就能顯示模式切換畫面。
輕按 或 ，就能分別切換至影片或相片模式。

2 選擇手動錄影模式。



- 如果模式設為 **i.A.** 智能自動，輕按錄影畫面的 **i.A.**，就能顯示模式切換畫面。
輕按 **M** 將錄影模式切換為手動。

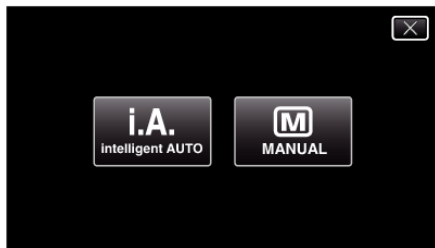

3 輕按“MENU”。

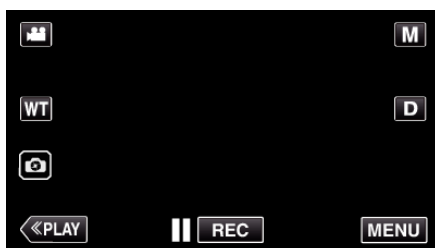

- 最上層選單將會出現。

4 輕按“錄影設定”。



5 輕按該項目便可設為手動。



- 有關各種手動設定的詳細資訊，請參閱「手動錄影選單」。

手動錄影選單

可以設定以下項目。

名稱	說明
聚焦	<ul style="list-style-type: none"> • 如沒有向拍攝對象自動對焦，可以使用手動對焦。 “手動調整焦距 (FOCUS)” (☞ p. 30)
調整亮度	<ul style="list-style-type: none"> • 畫面的整體亮度可以調節。 • 在陰暗或光亮地點時使用。 “調整亮度” (☞ p. 31)
背光補償	<ul style="list-style-type: none"> • 拍攝對象因背光而顯得陰暗時用來修正影像。 • 背光拍攝時使用。 “設定背光補償” (☞ p. 32)
白平衡	<ul style="list-style-type: none"> • 畫面的整體色彩可以調節。 • 畫面色彩與實際色彩不符時使用。 “設定白平衡” (☞ p. 33)
近拍	<ul style="list-style-type: none"> • 用來近拍 (特寫) 攝影對象。 “拍攝特寫鏡頭 (TELE MACRO)” (☞ p. 34)

手動調整焦距(FOCUS)

在智能自動模式中焦距不清或想用手動對焦時, 可以用這個設定。

1 選擇手動錄影模式。



- 如果模式設為 **i.A.** 智能自動, 輕按錄影畫面的 **i.A.**, 就能顯示模式切換畫面。
輕按 **M** 將錄影模式切換為手動。

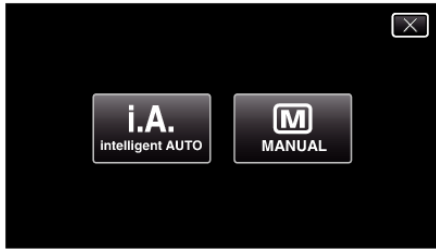

2 輕按“MENU”。

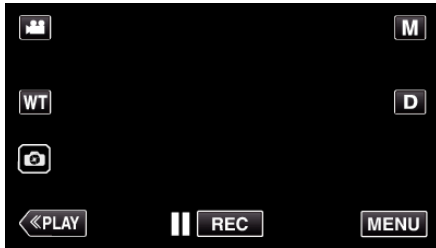

- 最上層選單將會出現。

3 輕按“錄影設定”。



4 輕按“聚焦”。



- 輕按 **X** 離開選單。
- 輕按 **↶** 返回上一個畫面。

5 輕按“手動”。



6 調整焦距。



- 輕按 **▲** 向遠距離的拍攝對象對焦。
如果 **▲** 出現閃爍, 就不能設定更遠的焦距。
- 輕按 **▼** 向近距離的拍攝對象對焦。
如果 **▼** 出現閃爍, 就不能設定更近的焦距。

7 輕按“確定”作為確認。

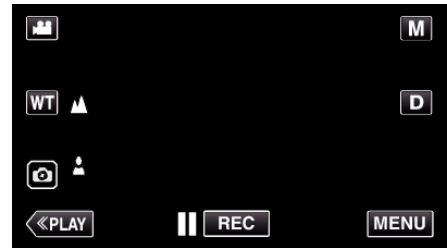

- 確認焦距後, 對焦格會消失, 畫面會顯示 **▲** 及 **▼**。

調整亮度

您可以將亮度調整至偏好的水平。

1 選擇手動錄影模式。



- 如果模式設為 **i.A.** 智能自動, 輕按錄影畫面的 **i.A.**, 就能顯示模式切換畫面。
- 輕按 **M** 將錄影模式切換為手動。



2 輕按“MENU”。

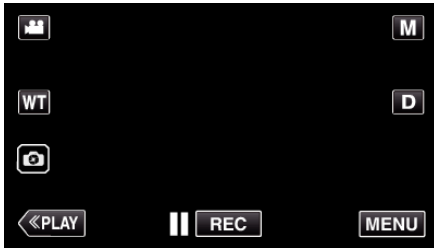

- 最上層選單將會出現。

3 輕按“錄影設定”。



4 輕按“調整亮度”。



- 輕按 **×** 離開選單。
- 輕按 **↶** 返回上一個畫面。

5 輕按“手動”。



6 調整亮度值。



- 補償範圍: -2.0 至 +2.0
- 輕按 **^** 增加亮度。
- 輕按 **v** 減低亮度。

7 輕按“確定”作為確認。



註：

- 影片和相片可以分別調整獨立設定。

設定背光補償

拍攝對象因背光而顯得陰暗時，可以修正影像。

1 選擇手動錄影模式。



- 如果模式設為 **i.A.** 智能自動，輕按錄影畫面的 **i.A.**，就能顯示模式切換畫面。
輕按 **M** 將錄影模式切換為手動。



2 輕按“MENU”。

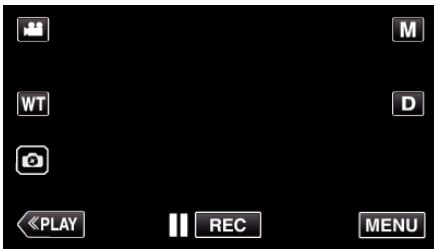

- 最上層選單將會出現。

3 輕按“錄影設定”。



4 輕按“背光補償”。



- 輕按 **×** 離開選單。
- 輕按 **↶** 返回上一個畫面。

5 輕按“開”或“進階”。

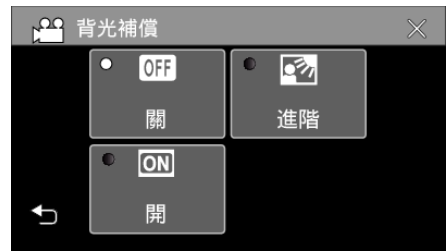

- “進階”為使背光補償更有效而設。如“開”未能適當調整背光補償，可選擇這項功能。
- 設定後，會出現 圖示(進階：)。

設定	說明
關	背光補償被停用。
開	背光補償已啟動。
進階	為求取得最佳的背光補償效果，應選擇此項。

設定白平衡

您可以根據光源來設定色調。

1 選擇手動錄影模式。



- 如果模式設為 **i.A.** 智能自動，輕按錄影畫面的 **i.A.**，就能顯示模式切換畫面。
輕按 **M** 將錄影模式切換為手動。

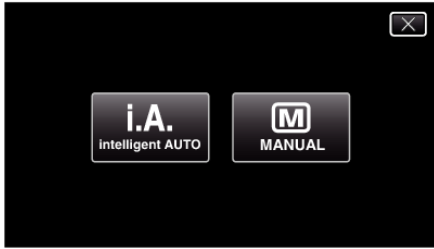

2 輕按“MENU”。

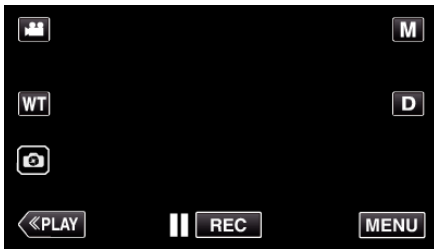

- 最上層選單將會出現。

3 輕按“錄影設定”。



4 輕按“白平衡”。



- 輕按 **×** 離開選單。
- 輕按 **↶** 返回上一個畫面。

5 選擇白平衡設定。



- 您可以輕按圖示，或使用“**<**”“**>**”按鈕及輕按“確定”選擇項目。
- 完成設定後，畫面上會出現白平衡圖示。

設定	說明
A 自動	自動調整為自然色。
手動白平衡	無法解決色彩不自然的問題時使用。
晴天	在晴天進行戶外拍攝時使用這個設定。
陰天	在陰天或遮光地點內拍攝時使用這個設定。
氙燈	在照明下(例如攝影燈)拍攝時使用這個設定。
水中：藍	在深水地帶(水呈藍色)拍攝時用此設定。
水中：綠	在淺水地帶(水呈綠色)拍攝時用此設定。

使用 手動白平衡

- 1 使用“**<**”“**>**”按鈕將游標指向“手動白平衡”。
- 2 在鏡頭前拿一張白紙，讓此白紙填滿螢幕畫面，並輕按及按住“確定”按鈕。
- 3 閃爍，在設定畫面消失後鬆開手指。
 - 您也可以輕按並按住“手動白平衡”圖示以執行此設定。

註：

- 如果太快輕按“手動白平衡”(少於 1 秒鐘)，設定就不會變更。

拍攝特寫鏡頭(TELE MACRO)

您可以用望遠特寫功能為拍攝對象進行近拍。



* 影像僅作表現用途。

1 選擇手動錄影模式。

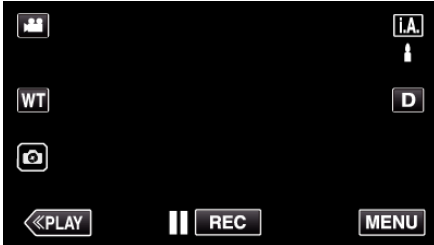

- 如果模式設為 **i.A.** 智能自動，輕按錄影畫面的 **i.A.**，就能顯示模式切換畫面。
輕按 **M** 將錄影模式切換為手動。

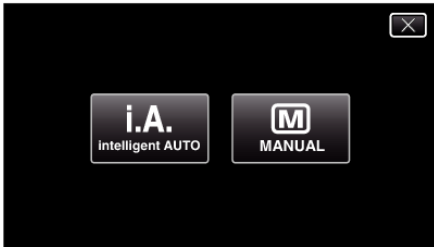

2 輕按“MENU”。

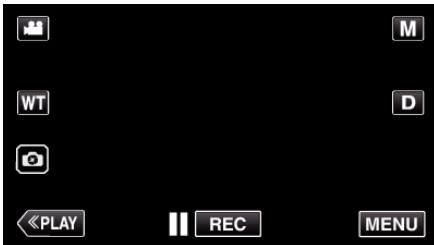

- 最上層選單將會出現。

3 輕按“錄影設定”。



4 輕按“近拍”。



- 如果畫面上不顯示圖示，輕按 > 滾動畫面。
- 輕按 X 離開選單。
- 輕按 < 返回上一個畫面。

5 輕按“開”。



- 設定後，會出現望遠特寫圖示 .

設定	說明
關	在望遠 (T) 端進行近至 1 公尺的近拍。 在廣角 (W) 端進行近至 5 公分的近拍。
開	在望遠 (T) 端進行近至 60 公分的近拍。 在廣角 (W) 端進行近至 5 公分的近拍。

小心：

- 在不進行近拍時，將“近拍”設為“關”。
否則，影像可能模糊。

水下拍攝

執行以下設定以進行水下拍攝。

將白平衡設定為水下模式

在水下拍攝時校正顏色以拍攝更自然的影像。取決於拍攝地點的水的顏色，從以下兩種設定中進行選擇。

1 選擇手動錄影模式。

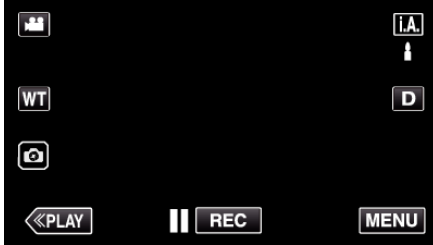

- 如果模式設為 **i.A.** 智能自動，輕按錄影畫面的 **i.A.**，就能顯示模式切換畫面。
- 輕按 **M** 將錄影模式切換為手動。



2 輕按“MENU”。

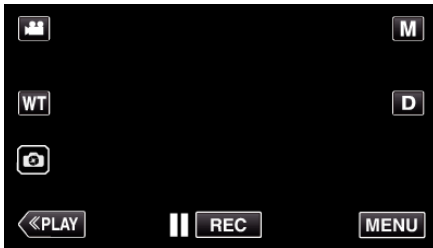

- 最上層選單將會出現。

3 輕按“錄影設定”。



4 輕按“白平衡”。



5 輕按 或 .



設定	說明
水中:藍	在深水地帶(水呈藍色)拍攝時用此設定。
水中:綠	在淺水地帶(水呈綠色)拍攝時用此設定。

註：

- 您可能不一定達到預期的校正效果。
- 建議您提前進行試錄。

鎖定畫面

1 輕按“MENU”。

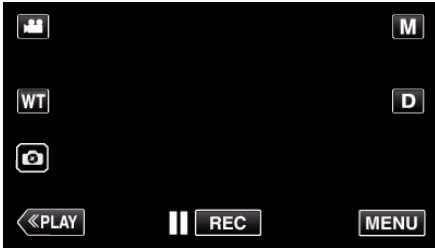

- 最上層選單將會出現。

2 輕按“錄影設定”。



3 輕按 > 更改顯示的項目。



4 輕按“鎖住畫面”。

- 鎖住畫面按鈕出現。



註：

- 如果“鎖住畫面”已設定，在關閉 LCD 螢幕後，本裝置將需要更長時間關閉電源。如果您在 LCD 螢幕關閉後將其開啟，而電源仍然開啟，您可以繼續錄影。

■ 要取消“鎖住畫面”

輕按 鎖住畫面 按鈕。

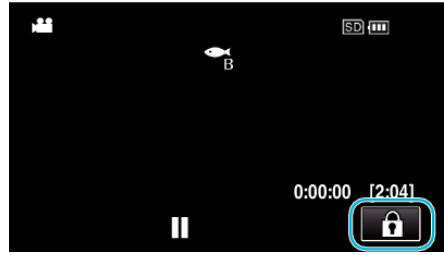

註：

- 一旦設定“鎖住畫面”，僅可以操作觸控螢幕上的 鎖住畫面 按鈕。
- 在螢幕鎖定期間，可以使用 START/STOP (錄製) 按鈕和變焦桿。
- 以下情況中無法設定“鎖住畫面”：
 - 錄影期間
 - 已設定“延時錄影”或“錄影日期/時間”時

小心：

- 在水下使用攝影機前，請仔細閱讀“在於水下或低溫下使用前” (p. 7)。不正當使用導致裝置被水浸沒將會損壞設備並造成傷害。
- 在水下或海灘上使用前，確保端子蓋牢固關閉。
“打開端子蓋 (SD 記憶卡蓋)” (p. 5)

錄影時運用效果

您可以為影片或相片添加及錄製各種效果。
一旦設定完成，您可以輕鬆錄製適用於各個影像的影像。

效果類型	效果說明
粗顆粒黑白	通過增加中等亮度對比度和強調圖像上的粗粒狀的感覺，可以拍攝類似電影的單色圖像。 “錄製如同老式黑白照片般的影像(粗顆粒黑白)” (☞ p. 38)
食品	通過將顏色更改為暖色並加深顏色，即使在家用螢光燈下也能拍攝看起來讓人胃口大開的食物圖像。 “錄製食物影像(食品)” (☞ p. 39)
嬰兒	在保留紅色調的同時，通過減輕皮膚色調，增強皮膚美化效果並且平滑皮膚的外觀，可以拍攝柔和的圖像。 “錄製嬰兒影像(嬰兒)” (☞ p. 40)

小心：





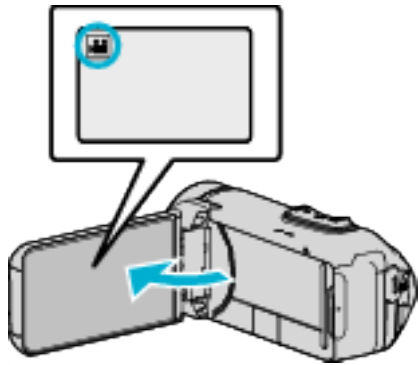

- 取決於拍攝環境和對象，您可能無法達到預期的拍攝效果。

錄製如同老式黑白照片般的影像(粗顆粒黑白)

通過增加中等亮度對比度和強調圖像上的粗粒狀的感覺,可以拍攝類似電影的單色圖像。

1 打開 LCD 螢幕。



- 將錄影模式設為  影片或  相片。
- 如果想在影片與相片模式之間切換,輕按錄影畫面的  或 ,就能顯示模式切換畫面。
輕按  或 ,就能分別切換至影片或相片模式。

2 輕按“MENU”。

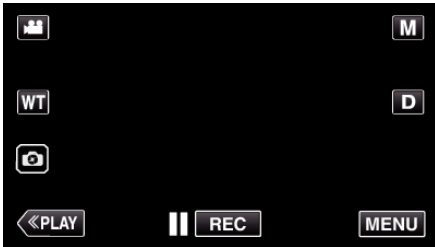

- 最上層選單將會出現。

3 輕按“錄影設定”。



4 輕按“特效錄影”。



- 如果畫面上不顯示圖示,輕按 > 滾動畫面。
- 輕按 X 離開選單。
- 輕按 ↶ 返回上一個畫面。

5 輕按“粗顆粒黑白”。



- 輕按 X 離開選單。
- 輕按 ↶ 返回上一個畫面。

6 開始錄影。

- 要取消設定,從開始處重複程序並輕按步驟 5 中的“關”。

錄製食物影像(食品)

通過將顏色更改為暖色並加深顏色,即使在家用螢光燈下也能拍攝看起來讓人胃口大開的食物圖像。

1 打開 LCD 螢幕。

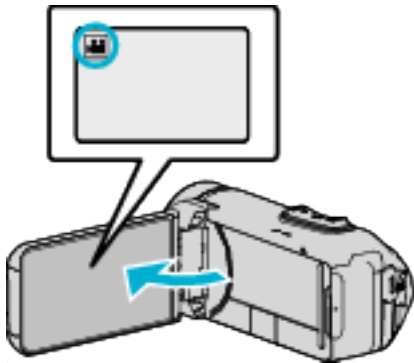

- 將錄影模式設為 影片或 相片。
- 如果想在影片與相片模式之間切換,輕按錄影畫面的 或 ,就能顯示模式切換畫面。
輕按 或 ,就能分別切換至影片或相片模式。

2 輕按“MENU”。

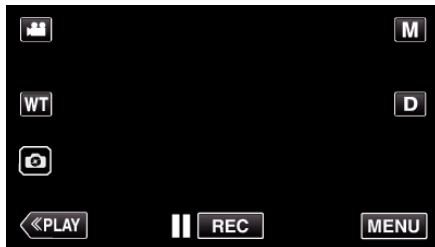

- 最上層選單將會出現。

3 輕按“錄影設定”。



4 輕按“特效錄影”。



- 如果畫面上不顯示圖示,輕按 > 滾動畫面。
- 輕按 × 離開選單。
- 輕按 ↶ 返回上一個畫面。

5 輕按“食品”。



- 輕按 × 離開選單。
- 輕按 ↶ 返回上一個畫面。

6 開始錄影。

- 要取消設定,從開始處重複程序並輕按步驟 5 中的“關”。

錄製嬰兒影像(嬰兒)

在保留紅色調的同時, 通過減輕皮膚色調, 增強皮膚美化效果並且平滑皮膚的外觀, 可以拍攝柔和的圖像。

1 打開 LCD 螢幕。

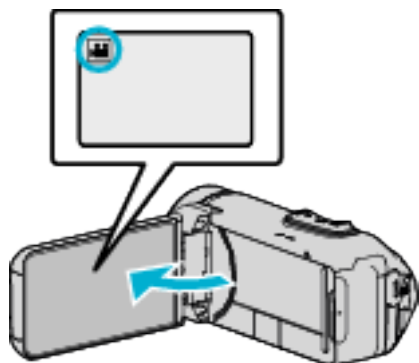

- 將錄影模式設為 影片或 相片。
- 如果想在影片與相片模式之間切換, 輕按錄影畫面的 或 , 就能顯示模式切換畫面。
輕按 或 , 就能分別切換至影片或相片模式。

2 輕按“MENU”。

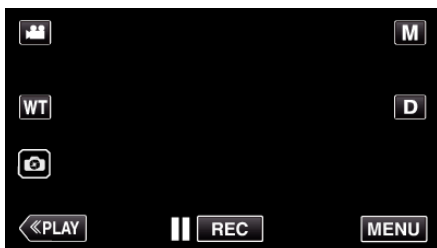

- 最上層選單將會出現。

3 輕按“錄影設定”。



4 輕按“特效錄影”。



- 如果畫面上不顯示圖示, 輕按 > 滾動畫面。
- 輕按 X 離開選單。
- 輕按 ↶ 返回上一個畫面。

5 輕按“嬰兒”。



- 輕按 X 離開選單。
- 輕按 ↶ 返回上一個畫面。

6 開始錄影。

- 要取消設定, 從開始處重複程序並輕按步驟 5 中的“關”。

清楚捕捉拍攝對象(觸碰優先 AE/AF)

“觸碰優先 AE/AF”是能根據您所輕按的位置，調整焦距及亮度的功能。事先登錄人物的臉部，到錄影時就不必特意選擇，也能追蹤該人物。拍攝影片及相片時均可使用本功能。

1 打開 LCD 螢幕。

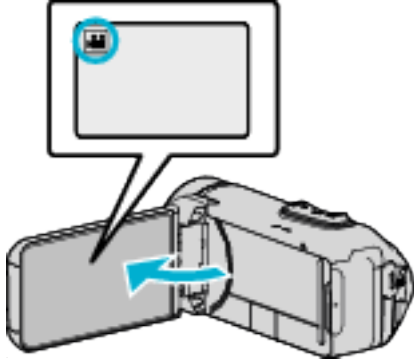

- 將錄影模式設為 影片或 相片。
- 如果想在影片與相片模式之間切換，輕按錄影畫面的 或 ，就能顯示模式切換畫面。輕按 或 ，就能分別切換至影片或相片模式。

2 輕按“MENU”。

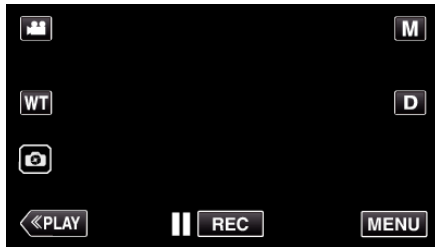

- 最上層選單將會出現。

3 輕按“錄影設定”。



4 輕按“觸碰優先 AE/AF”。



- 如果畫面上不顯示圖示，輕按 > 滾動畫面。
- 輕按 × 離開選單。
- 輕按 ↶ 返回上一個畫面。

5 輕按想要的設定。



- 焦距及亮度會根據所輕按的位置(臉部/顏色/範圍)而自動調整。所選的拍攝對象(臉部/顏色)周圍會出現藍格，所選範圍周圍則會出現白格。
- 如果想重設，請再次輕按想要的位置(臉部/顏色/範圍)。
- 若想取消“面部追蹤”或“色彩追蹤”，輕按藍格。
- 若想取消“區域選擇”，輕按白格。

設定	說明
關	停用此功能。
面部追蹤	畫面上顯示 。追蹤並自動調整已輕按的臉部(拍攝對象)，並以適當的焦距及亮度進行錄影。此外，已輕按的臉部(拍攝對象)周圍會出現藍格。(人物臉部被登錄時，會成為主要拍攝對象，就算沒有特意選擇，也會出現藍格。)
色彩追蹤	畫面上顯示 。追蹤並自動調整已輕按的顏色(拍攝對象)，並以適當的焦距進行錄影。此外，已輕按的顏色(拍攝對象)周圍會出現藍格。
區域選擇	畫面上顯示 。追蹤並自動調整已輕按的範圍(固定位置)，並以適當的焦距及亮度進行錄影。此外，已輕按的範圍周圍會出現白格。 觸碰優先 AE/AF 中的區域選擇只能用於光學變焦範圍內。(在使用數位變焦時不能使用)

註：_____

- 設定“觸碰優先 AE/AF”後，“聚焦”會自動設為“自動”。
- 再次輕按所選的位置（臉部／顏色／範圍），就能取消設定。（已登錄臉部的設定會被保留。）
- 若要重設，輕按未被選定的位置（臉部／顏色／範圍）。
- 如果攝影機追蹤不到拍攝對象，再次輕按拍攝對象。
- 執行變焦操作時，會取消設定。（只適用於“區域選擇”）
- 在登錄臉部後設定“臉部追蹤”時，登錄優先程度最高的臉部周圍會出現藍格。
- 以“臉部追蹤”拍攝已登錄的臉部時，就算沒有特意選擇，也會自動調整焦距及亮度。此外，就算追蹤不到已登錄的臉部，也能重新展開追蹤。因此，建議為經常以本攝影機錄影的臉部事先進行登錄。

“登錄人臉個人鑑別資訊” (☞ p. 44)

- 設定“色彩追蹤”後，如果偵測到類似的顏色，被指定的拍攝對象（顏色）可能改變。如有此情況，可再次輕按拍攝對象。如果被指定的拍攝對象（顏色）在特定時間內再次出現於畫面中央，也許能再次追蹤到。

小心：_____

- 輕按時如果拍攝對象接近 LCD 螢幕的邊沿，就可能沒有反應或辨認不到。如有此情況，將拍攝對象移到中央，然後再次輕按。
- 依拍攝條件（距離、角度、亮度等）及拍攝對象（臉部方向等）而定，“臉部追蹤”可能無法正常運作。背光的臉部也特別難以偵測。
- 下列情況下，“色彩追蹤”可能無法正常運作：
 - 拍攝對象之間沒有對比
 - 拍攝高速移動中的拍攝對象
 - 在陰暗地點拍攝
 - 周圍的亮度改變時
- 使用數位變焦時，不能使用“區域選擇”。
- 設定“臉部追蹤”後，如果快速直向或橫向移動攝影機，就可能追蹤不到拍攝對象。未登錄的臉部不能重新追蹤。若要重新追蹤拍攝對象，請再次輕按該對象。

如果是已登錄的臉部，就算沒有特意選擇，也會自動調整焦距及亮度。此外，就算追蹤不到已登錄的臉部，也能重新展開追蹤。因此，建議為經常以本攝影機錄影的臉部事先進行登錄。

“登錄人臉個人鑑別資訊” (☞ p. 44)

自動捕捉笑容(微笑拍攝)

“微笑拍攝”會在偵測到笑容時自動拍攝相片。
 拍攝影片及相片時均可使用本功能。
 “清楚捕捉拍攝對象(觸碰優先 AE/AF)” (☞ p. 41)

1 打開 LCD 螢幕。

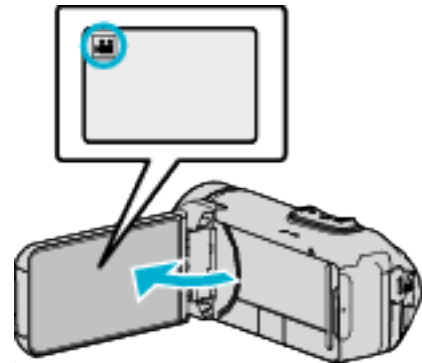

- 將錄影模式設為 🎬 影片或 📷 相片。
- 如果想在影片與相片模式之間切換，輕按錄影畫面的 🎬 或 📷，就能顯示模式切換畫面。
 輕按 🎬 或 📷，就能分別切換至影片或相片模式。

2 輕按“MENU”。

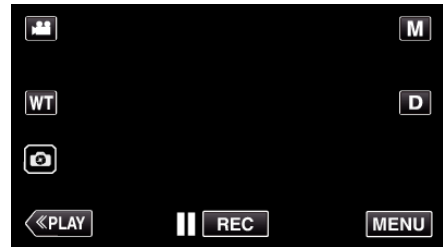

- 最上層選單將會出現。

3 輕按“錄影設定”。



4 輕按“微笑拍攝”。



- 如果畫面上不顯示圖示，輕按 > 滾動畫面。
- 輕按 X 離開選單。
- 輕按 ↶ 返回上一個畫面。

5 輕按“開”。

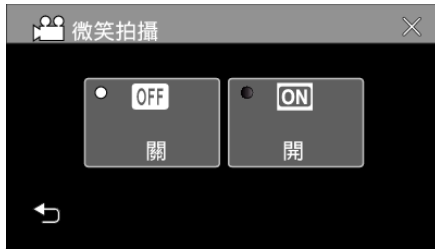

- 當上一個畫面出現時輕按 × 離開選單。

6 將攝影機對準想拍攝的人物。

- 偵測到笑容時，會自動拍下相片。

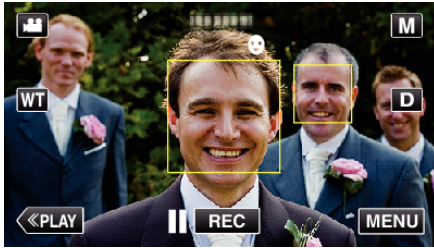

- 拍攝相片時，會亮起 PHOTO。
- 您可以在拍攝前於選單中將“微笑%/姓名顯示”設定為“開”，以便在框格中顯示名稱及笑容程度(%)。

“設定微笑%/姓名顯示” (☞ p. 46)

註：

- 攝影機能偵測多至 8 張臉。只有畫面上 3 張最大的臉才會顯示笑容程度(%)。
- 依拍攝條件(距離、角度、亮度等)及拍攝對象(臉部方向、笑容程度等)而定，本功能或許無法正常運作。背光的笑容也難以偵測。
- 偵測及捕捉到笑容後，要等一會才能再拍。
- 在下列情況下，無法使用“微笑拍攝”：
 - 正在顯示選單時
 - 正在顯示剩餘錄影時間或電池電量時
 - 在“延時錄影”或“錄影日期/時間”設定時

小心：

- 如果達不到適當效果，請將“微笑拍攝”設為“關”後再拍。

登錄人臉個人鑑別資訊

事先登錄人物的臉部，就能以臉部追蹤功能自動調整焦距及亮度。最多可以登錄 6 張臉及其名稱和優先程度。
建議為經常以本攝影機錄影的臉部事先進行登錄。

1 打開 LCD 螢幕。

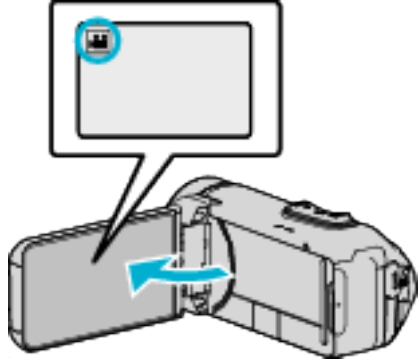

- 將錄影模式設為 影片或 相片。
- 如果想在影片與相片模式之間切換，輕按錄影畫面的 或 ，就能顯示模式切換畫面。
輕按 或 ，就能分別切換至影片或相片模式。

2 輕按“MENU”。

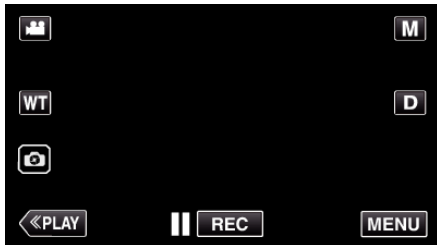

- 最上層選單將會出現。

3 輕按“設置”。



4 輕按“臉孔登錄”。



- 輕按 離開選單。
- 輕按 返回上一個畫面。

5 輕按“登錄新的臉孔”。



6 將攝影機對準想拍攝的人物。



- 在拍攝臉部登錄時，首先會收集資訊。收集資訊時，框格看來會在閃爍。
- 在閃爍時調整，使臉部在框格內的位置恰到好處。收集完資訊後，框格會停止閃爍及亮起。
- 若想取消登錄，輕按“停止”。
顯示“取消臉部辨認？”時，輕按“是”返回正常錄影模式。

7 輕按“錄影”並從正面拍攝臉部。



- 所捕捉的臉部會用於臉部登錄索引畫面中。
- 拍攝完畢後，會聽到響聲。
- 若想取消登錄，輕按“停止”。
顯示“取消臉部辨認？”時，輕按“是”返回正常錄影模式。

8 輕按“是”繼續拍攝。

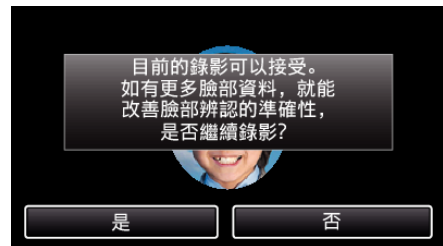

- 若想從上、下、左、右四個方向收集臉部資訊，請輕按“是”。為提高臉部偵測的準確性，建議繼續拍攝。
- 若要結束臉部登錄拍攝，輕按“否”。跳到步驟 11。

9 慢慢向四個方向轉動臉部，以便登錄臉部資訊。



- 一面看著攝影機，一面慢慢轉動臉部。每個方向拍攝完畢後，都會聽到響聲。(共 4 次)
重覆步驟，直至每個方向的拍攝(登錄)完成為止。
- 依拍攝環境而定，可能無法登錄四個方向。如有此情況，輕按“停止”取消拍攝，然後輕按“否”跳到步驟 11。
- 如果拍攝時無法正確辨認臉部，請再次登錄臉部。

10 以笑容面向攝影機。



- 自動開始拍攝。以笑容%的顯示為參考，盡量提高笑容值。
- 拍攝完畢後，會聽到響聲。
- 若要取消拍攝笑容及輸入名稱，請輕按“停止”，然後輕按“否”及跳到步驟 11。

11 輕按“OK”。

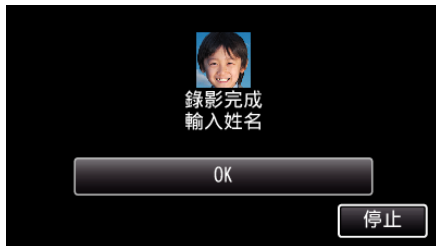

- 輕按“OK”登錄所拍臉部，就會出現輸入名稱的畫面。
- 若想取消登錄，輕按“停止”。
顯示“取消臉部辨認？”時，輕按“是”返回正常錄影模式。

12 輕按畫面上的鍵盤輸入名稱，然後輕按“登錄”。

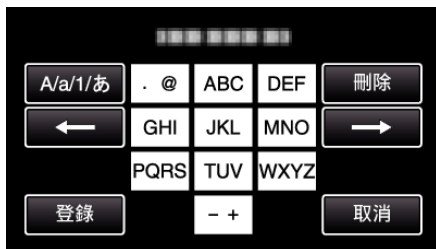

- 輕按“刪除”刪除人物。
- 輕按“取消”即可離開。
- 輕按“A/a/1”選擇字元輸入類別，包括大寫、小寫及數字。
- 輕按 ← 或 → 向左或右移一格。
- 最多可以輸入 8 個字元。
- 如何輸入字元
例如：輸入「KEN」
輕按「JKL」2 次 → 輕按「DEF」2 次 → 輕按「MNO」2 次

13 輕按想要的優先程度，然後輕按“登錄”。



- 登錄後，最後指派的數字是優先程度。在偵測臉部時，會偵測優先程度最高(數字最低)的拍攝對象。
- 輕按數字，就能改變拍攝對象的優先程度。
例如：想將 3 號優先程度改為 1 號時，輕按 1 號。已登錄拍攝對象的優先程度會改為 1，原來優先程度為 1 號及其後的，會下降一個位置。(在這個例子中，原來的 1 號變為 2 號，原來的 2 號變為 3 號。)
- 輕按“登錄”時，會出現登錄完成畫面。



- 輕按“OK”完成登錄。
- 您可以在“編輯”中編輯已登錄臉部的資訊。

“編輯已登錄的臉部資訊”(p. 47)

註：

- 下列情況下，可能無法正確登錄臉部：
 - 臉部與框格相比，顯得太小或太大
 - 環境太暗或太亮
 - 臉部顯得橫向或傾斜
 - 臉部有部分被遮蓋
 - 框格內有多張臉孔
- 為提高臉部辨認的準確性，只在框格內放一張臉，並在光亮的環境下登錄。
- 依拍攝條件及環境而定，可能無法正確辨認臉部。如有此情況，可以再次登錄臉部。
- 如果臉部辨認程度低，拍攝時可能無法正確辨認臉部。如有此情況，可以再次登錄臉部。
- 依登錄臉部、拍攝條件(距離、角度、亮度等)及表情而定，或許無法正常使用臉部追蹤及名稱顯示。
- 如果人物臉部特徵相似，例如兄弟姊妹、父母、子女等，也許會無法正常使用臉部追蹤及名稱顯示。

設定微笑%/姓名顯示

“微笑%/姓名顯示”讓您設定偵測到臉部時顯示的項目。
 “清楚捕捉拍攝對象(觸碰優先 AE/AF)” (☞ p. 41)

1 打開 LCD 螢幕。

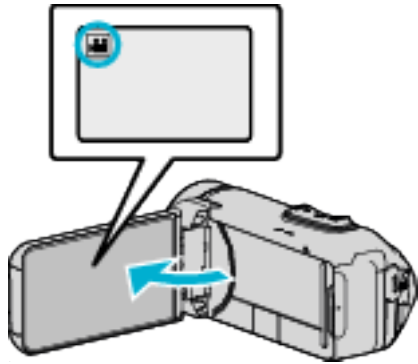

- 將錄影模式設為 影片或 相片。
- 如果想在影片與相片模式之間切換, 輕按錄影畫面的 或 , 就能顯示模式切換畫面。
 輕按 或 , 就能分別切換至影片或相片模式。

2 輕按“MENU”。

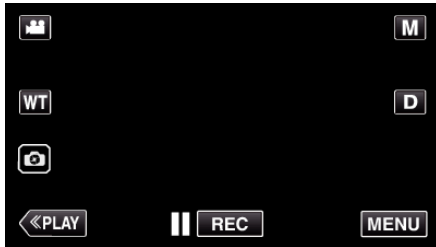

3 輕按“錄影設定”。(跳到步驟 4。)
 另一個方法是輕按快捷徑選單中的“微笑%/姓名顯示”。(跳到步驟 5。)



4 輕按“微笑%/姓名顯示”。



- 如果畫面上不顯示圖示, 輕按 > 滾動畫面。

5 輕按想要的設定。

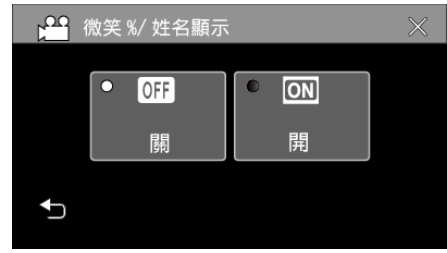

設定	說明
關	偵測到臉部時只顯示框格。
開	偵測到臉部時顯示框格、名稱及笑容程度(%)。

- 框格: 顯示於偵測到的臉部周圍。
 名稱: 顯示於已登錄的臉部。
 笑容程度: 為偵測到的笑容顯示數值(0% - 100%)。



註:

- 攝影機能偵測多至 8 張臉。只有畫面上 3 張最大的臉才會顯示笑容程度(%)。
- 依拍攝環境而定, 可能無法偵測到某些臉部。
- 您可以在拍攝前登錄個人認證資料, 例如人物的臉部、名稱及優先程度。
- 最多會根據優先程度顯示 3 個已登錄的名稱。
 “登錄人臉個人鑑別資訊” (☞ p. 44)

編輯已登錄的臉部資訊

您可以更改已登錄的名稱、優先程度及臉部資訊。

1 輕按“MENU”。



- 最上層選單將會出現。

2 輕按“設置”。



3 輕按“臉孔登錄”。



- 如果畫面上不顯示項目，輕按“√”滾動畫面。
- 輕按 × 離開選單。
- 輕按 ↶ 返回上一個畫面。

4 輕按“編輯”。



5 輕按要編輯的人物。



6 輕按要編輯的項目。

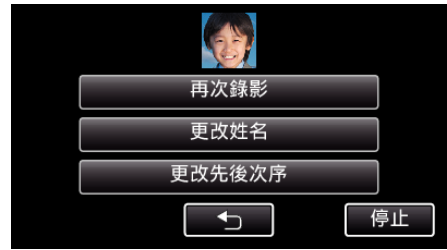

- 如果您選擇“再次錄影”，請跳到「登錄人臉個人鑑別資訊」(☞ p. 44) 的步驟 6。
 - 如果您選擇“更改姓名”，請跳到「登錄人臉個人鑑別資訊」(☞ p. 45) 的步驟 12。
 - 如果您選擇“更改先後次序”，請跳到「登錄人臉個人鑑別資訊」(☞ p. 45) 的步驟 13。
- “登錄人臉個人鑑別資訊” (☞ p. 44)

取消(刪除)已登錄的臉部資訊

您可以取消(刪除)已登錄的臉部資訊。

1 輕按“MENU”。

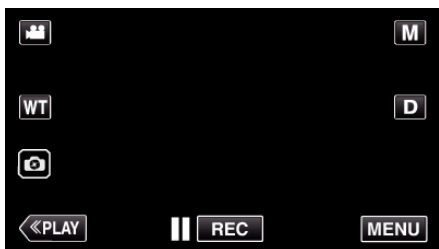

- 最上層選單將會出現。

2 輕按“設置”。



3 輕按“臉孔登錄”。





- 如果畫面上不顯示項目，輕按“√”滾動畫面。
- 輕按 × 離開選單。
- 輕按 ↶ 返回上一個畫面。

4 輕按“取消”。



5 輕按要取消登錄的人物。



- 在所選人物上顯示 .
- 若要取消  人物，請再次輕按該人物。

6 輕按“確定”。



7 輕按“是”。



- 輕按“是”，可以刪除所選人物的臉部資訊。
- 輕按“否”返回上一個畫面。
- 出現刪除完成畫面時輕按“OK”。

減少手震

設定影像穩定器,能有效減少拍攝影片時的手震影響。

1 輕按“MENU”。



2 輕按“錄影設定”。



3 輕按“手震補償”。



- 如果畫面上不顯示圖示,輕按 > 滾動畫面。
- 輕按 × 離開選單。
- 輕按 ↶ 返回上一個畫面。

4 輕按想要的設定。



設定	說明
關	停用影像穩定器。
開	正常拍攝情況下,能有效減輕手震影響。
開(AIS)	在廣角的一端拍攝光亮的場面時,更有效的減少手震影響。 只適用於廣角端(大約 5 倍)。
開(增強 AIS)	增強 AIS 模式中的修正範圍大於 AIS 模式。就算拍攝從廣角變焦至望遠的畫面,也能更有效減低手震情況。

註：

- 將本裝置裝在三腳架上拍攝不怎樣移動的對象時,最好將影像穩定器設為“關”。
- 如手震過於嚴重,可能無法使影像完全穩定。
- 此設定僅對影片拍攝有效。
- 使用圖像穩定器將使視角變窄。
- 在增強 AIS 模式下無法使用動態變焦。
- 增強 AIS 模式的解析度比其他模式的低。

間歇錄影(延時錄影)

本功能以每隔一段時間拍攝一格畫面的方式，讓長時間內進展緩慢的場面變化能在短時間內顯示出來。
觀察事物(例如花蕾初開的情景)時會很有效。

1 打開 LCD 螢幕。

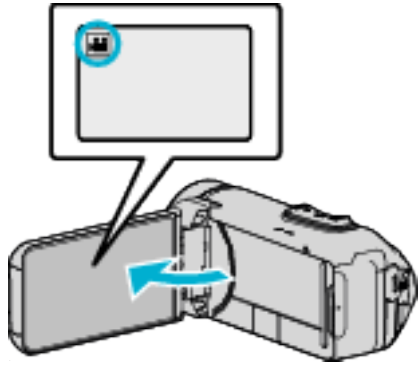

- 檢查錄影模式是否設為 。
- 如果模式設為 相片，輕按錄影畫面的 ，就能顯示模式切換畫面。輕按 將模式切換為影片。

2 輕按“MENU”。

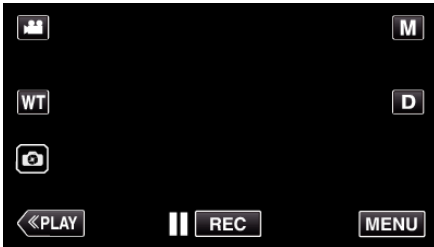

- 最上層選單將會出現。

3 輕按“錄影設定”。



4 輕按“延時錄影”。



- 如果畫面上不顯示圖示，輕按 > 滾動畫面。
- 輕按 × 離開選單。
- 輕按 ↶ 返回上一個畫面。

5 輕按以便選擇錄影間隔(1 至 80 秒)。



- 如果畫面上不顯示圖示，輕按 > 滾動畫面。
- 秒數愈大，錄影間隔愈長。
- 輕按 × 離開選單。
- 輕按 ↶ 返回上一個畫面。

6 開始錄影。

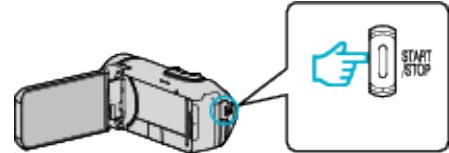

- 本裝置會按照選定的時間間隔拍攝一格畫面。
- 若將錄影間隔設為“20 秒間隔”或以上，本裝置會在每次錄影之間切換至節能模式。到下一段錄影時，本裝置會將節能模式關閉並自動開始錄影。
- 關閉電源時，縮時錄影的設定不會被儲存下來。

縮時錄影時的標記

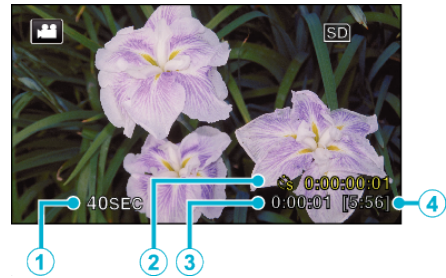

	顯示器	說明
①	錄影間隔	顯示所設的錄影間隔。
②	錄影時間	顯示影片的實際錄影時間。錄影時間以格數單位增加。
③	實際經過時間	顯示錄影開始後的實際經過時間。
④	剩餘錄影時間	根據目前選定的影片畫質計算出剩餘的錄影時間。

縮時設定

秒數愈大, 錄影間隔愈長。

設定	說明
關	停用此功能。
1 秒間隔	每隔 1 秒拍一格畫面。 所拍的影片會以 30 倍速播放。
5 秒間隔	每隔 5 秒拍一格畫面。 所拍的影片會以 150 倍速播放。
20 秒間隔	每隔 20 秒拍一格畫面。 所拍的影片會以 600 倍速播放。
80 秒間隔	每隔 80 秒拍一格畫面。 所拍的影片會以 2,400 倍速播放。

小心：

- 在慢速錄製期間, 影片品質被設為 XP 模式。
- 縮時錄影期間不能錄下聲音。
- 停止錄影時如果錄影時間少於“0:00:00:17”, 影片就不會被儲存。
- 縮時錄影中不能變焦、同時拍照及使用影像穩定器。
- 慢速錄製期間不能使用無縫錄影。
- 設定慢速錄影時, 您無法拍攝相片。

註：

- 關閉電源時, 縮時錄影的設定會被重設。若要重新開始縮時錄影, 必須再作一次該項選擇。
- 錄影開始後會在 99 小時後自動停止。
- 拍攝較長間隔的縮時錄影時, 請用三腳架及 AC 交流電電源供應器。我們也建議您以手動方式調整焦距及白平衡。

“安裝三腳架” (p. 19)

拍攝集體照(自拍定時)

10 秒自拍定時是拍攝集體照的便利功能。

2 秒自拍定時是防止按快門按鈕時手震的有用功能。

註：

- 在拍照模式下無法使用此功能。
- 以自拍定時功能拍照時，建議使用三腳架。

“安裝三腳架” (p. 19)

使用 2 秒 / 10 秒自拍定時

1 打開 LCD 螢幕。

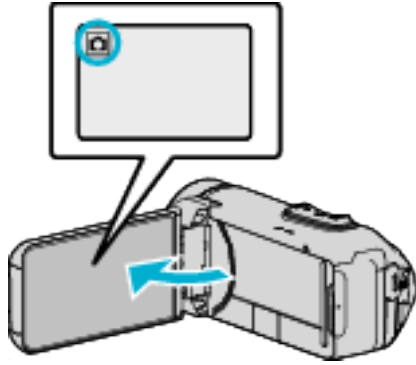

- 檢查錄影模式是否設為 。
- 如果模式設為 影片，輕按錄影畫面的 ，就能顯示模式切換畫面。輕按 將模式切換為相片。

2 輕按“MENU”。

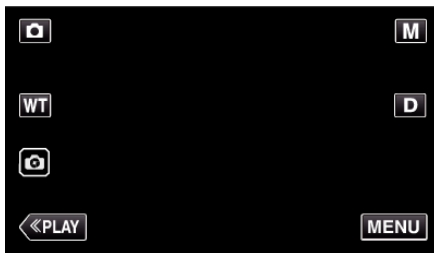

- 最上層選單將會出現。

3 輕按“錄影設定”。



4 輕按“自拍定時”。



- 如果畫面上不顯示圖示，輕按 > 滾動畫面。
- 輕按 X 離開選單。
- 輕按 < 返回上一個畫面。

5 輕按“2 秒”或“10 秒”。



6 拍照。

- 出現計時器，並倒數開始拍攝的時間。
- 若要停止自拍定時，再按一次 START/STOP 按鈕。

註：

- 本裝置上的 START/STOP 按鈕無法用以提前調節焦點。要提前調節焦點，按住觸控螢幕上的 按鈕直至焦點被調節。

“在調節對焦後開始錄影” (p. 25)

- 在顯示倒數計時器期間，按鈕由於未在畫面中顯示而不能使用。

錄影時加入日期及時間

您可以在錄影時拍下日期及時間。
想在檔案中顯示日期及時間時，可作此設定。
(錄影後不能刪除日期及時間。)

1 打開 LCD 螢幕。

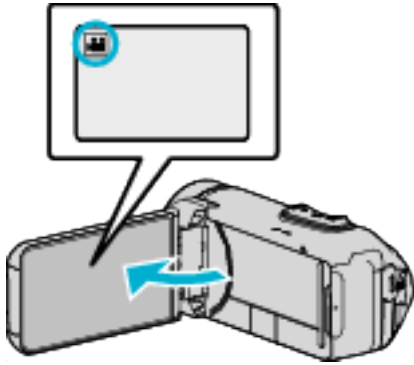

- 檢查錄影模式是否設為 。
- 如果模式設為 相片，輕按錄影畫面的 ，就能顯示模式切換畫面。
輕按 將模式切換為影片。

2 輕按“MENU”。

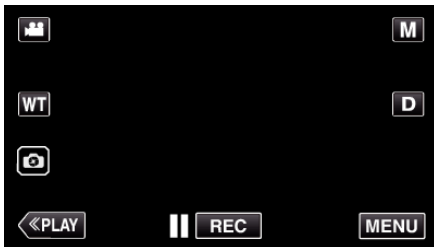

- 最上層選單將會出現。

3 輕按“錄影設定”。



4 輕按“錄影日期/時間”。



- 如果畫面上不顯示圖示，輕按 > 滾動畫面。
- 輕按 × 離開選單。
- 輕按 ↶ 返回上一個畫面。

5 以 < 或 > 選擇時鐘類型，然後輕按“確定”。



- 輕按“確定”後，會出現錄下日期／時間的注意事項。
- 輕按 × 離開選單。

6 用手指輕按顯示位置並拖動手指進行調節。

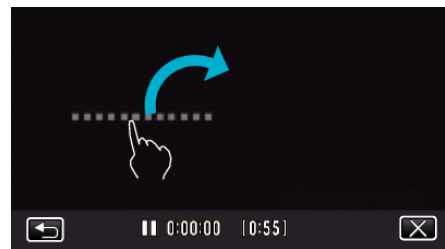

- 用手指觸摸著日期及時間顯示並在畫面上描出位置，便能移動該顯示。

7 按一下 START/STOP 按鈕來開始錄影。

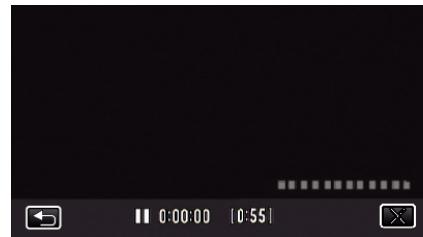
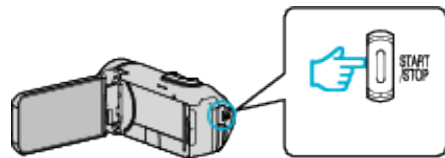

- 再按一次 START/STOP 按鈕就會停止錄影。
- 輕按 ↶ 可返回選擇時鐘類型的畫面。
- 輕按 × 即可離開“錄影日期/時間”。
(如果想執行錄影以外的操作，請先輕按 × 取消“錄影日期/時間”。)

小心：

- 錄影後不能刪除日期及時間。

檢查剩餘錄影時間

顯示剩餘電池電量和剩餘錄影時間。

註：

- 剩餘電池電量和剩餘錄影時間為估計值。
- 僅在錄影模式中才顯示剩餘錄影時間。
- 為目前選擇的錄影媒介顯示剩餘錄影時間。

1 打開 LCD 螢幕。

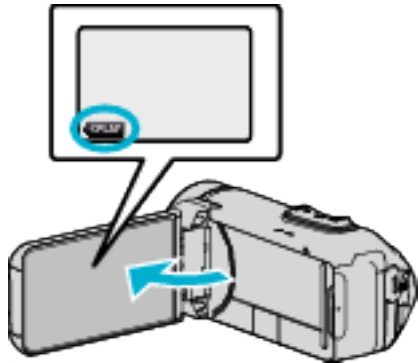

- 檢查攝影機是否設為錄製模式。如果攝影機處於播放模式，點按 «PLAY» 以切換至錄影模式。

2 輕按“MENU”。

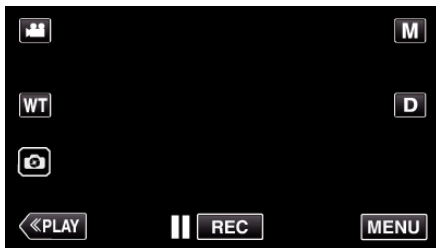

- 最上層選單將會出現。

3 輕按 ⓘ。



4 顯示剩餘錄影時間。

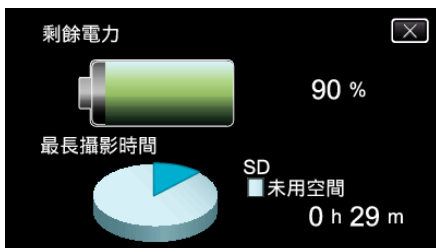

- 僅在錄影模式中才顯示剩餘錄影時間。
- 為目前選擇的錄影媒介顯示剩餘錄影時間。
- 在連接了交流電轉接器時，⚡ 取代剩餘電池電量顯示。
- 若要離開畫面，請輕按 ✕。

影片大約錄影時間

畫質	內置記憶
	32GB
UXP	2 小時 40 分
XP	3 小時 40 分
EP	13 小時 30 分

畫質	SDHC/SDXC 記憶卡					
	4GB	8GB	16GB	32GB	64GB	128GB
UXP	20 分	40 分	1 小時 20 分	2 小時 40 分	5 小時 40 分	11 小時 30 分
XP	30 分	1 小時	1 小時 50 分	3 小時 50 分	8 小時 10 分	16 小時 20 分
EP	1 小時 40 分	3 小時 30 分	7 小時	14 小時	28 小時 50 分	57 小時 50 分

- 可錄影時間只可用作指引。實際錄影時間可能比上述時間更長或更短。

大約相片數目(單位: 拍照次數)

影像大小	內置記憶	SDHC/SDXC 記憶卡				
	32GB	4GB	8GB	16GB	32GB	64GB
3680x2760(10M)(4:3)	4900	600	1300	2500	5100	9999
1920x1080(2M)(16:9)	9999	3100	6400	9999	9999	9999
1440x1080(1.5M)(4:3)	9999	4200	8400	9999	9999	9999
640x480(0.3M)(4:3)	9999	9999	9999	9999	9999	9999

- 在錄製或播放影片時擷取的相片, 會以 1920 x 1080 的大小儲存。

內建電池的大致可用時長

實際錄影時間	持續錄影時間 (最長錄影時間)
2 小時 50 分	5 小時 10 分

- 以上是將“攝影燈”設為“關”及“顯示器亮度”設為“3”時的數值。(標準)。
- 在執行變焦等操作或重複停止錄影時, 實際錄影時間僅是估計數字。在實際使用中可能更短。
- 錄影時間可能因拍攝環境和使用的狀態而異。
- 在電池已經完全充電, 而錄製時間仍變得極短的情況下, 需要更換電池。要了解如何更換內建式電池的詳情(需付費), 請洽詢鄰近的 JVC 維修中心。

播放影片



以下是本裝置所能執行的各種播放。

項目	說明
正常播放	播放所拍影片。
摘要播放	從所拍影片中, 可以抽出偵測到笑容的場面及含有已登錄臉部人物的場面, 並將這些場面接合起來作摘要播放。選擇“自動”後, 所拍影片會被整理為預設時間長度的摘要。 在“播放設定”選單中選擇“摘要播放”開始播放。
播放其他檔案	可播放含缺陷管理資訊的影片。 在“播放設定”選單中選擇“播放其他檔案”開始播放。

■ 切換至影片播放畫面

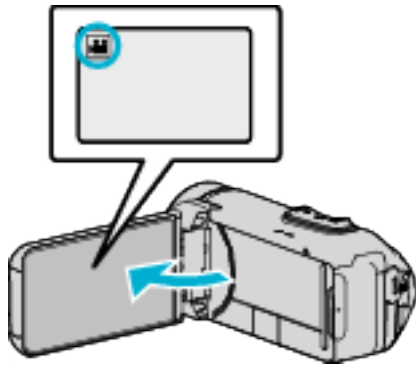
1 打開 LCD 螢幕。



- 檢查錄影模式是否設為 。
- 如果模式設為  相片, 輕按錄影畫面的 , 就能顯示模式切換畫面。
輕按  將模式切換為影片。

2 輕按 <<PLAY 選擇播放模式。

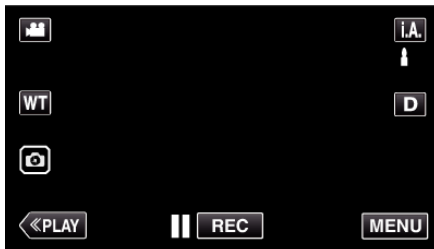

3 螢幕會顯示影片播放畫面。



小心:

- 為重要資料備份。
最好將重要資料複製到 BD 或其他記錄媒體上儲存起來。
- 本裝置由微電腦控制, 靜電干擾及外界的電子雜訊或干擾(來自電視機、收音機等)可能使之不能正常操作。在此情況下, 關閉顯示器畫面以關閉電源, 並取下交流電轉接器, 然後按重設按鈕以重設本裝置。

“重設本裝置”( p. 6)

- 免責聲明
 - 如因本裝置、隨附部件或 SD 記憶卡故障而無法錄製影片 / 聲音或進行播放, 我們不會為流失錄製內容而負責。
 - 已錄製內容(資料), 包括因本裝置故障而流失的資料, 一旦被刪除就不能復原。請注意。
 - JVC 將不會為任何流失的資料負責。
 - 為改善品質, 有瑕疵的記錄媒體會被拿去分析。因此也許不會被交還。

正常播放

播放所拍影片。

1 打開 LCD 螢幕。

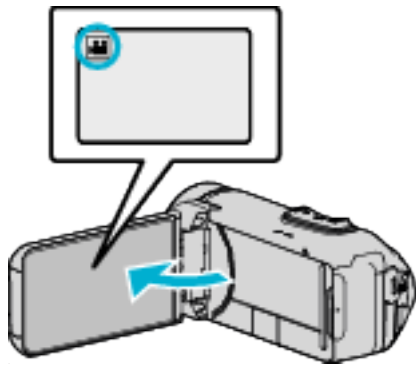

- 檢查錄影模式是否設為 。
- 如果模式設為 相片，輕按錄影畫面的 ，就能顯示模式切換畫面。輕按 將模式切換為影片。

2 輕按 «PLAY 選擇播放模式。

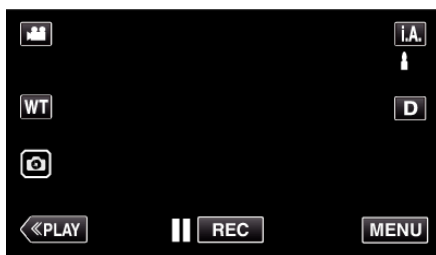

3 輕按檔案(相片)。



- 輕按 選擇要播放的媒體，並更改索引畫面(縮圖顯示)。
- 顯示於播放最後的影像時。
- 在縮圖顯示下顯示不同顏色的線條，以分辨錄影日期。

4 播放開始。

- 輕按 即可暫停。
- 輕按 返回索引畫面。

小心：

- 本裝置在 LCD 螢幕反向和關閉的情況下使用時，溫度很容易上升。請勿以 LCD 螢幕長時間倒轉並關閉的方式使用本裝置，或在暴露於直射日光或高溫的地點使用本裝置。
- 如果本裝置的溫度上升太快，電源可能關閉以保護電路。

影片播放的操作按鈕

顯示索引畫面時

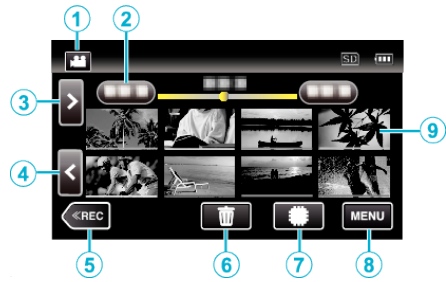

顯示器	說明
① 影片/相片模式 	在影片與相片之間切換。
② 日期	移到上一個/下一個日期
③ >	顯示下一個索引畫面(縮圖顯示) • 您可以用變焦控制桿執行同一項操作。
④ <	顯示上一個索引畫面(縮圖顯示) • 您可以用變焦控制桿執行同一項操作。
⑤ «REC	切換至錄影模式。
⑥	顯示索引畫面(縮圖顯示)進行刪除
	在錄製影像的記憶之間切換(內置記憶/SD 記憶卡)
⑧ MENU	顯示選單畫面
⑨ 縮圖(檔案)	輕按縮圖 - 開始播放 拖到右邊 - 滾動至右邊顯示上一個索引畫面(縮圖顯示) 拖到左邊 - 滾動至左邊顯示下一個索引畫面(縮圖顯示) 有相同底線顏色的影像表示錄影日期相同。

播放影片時

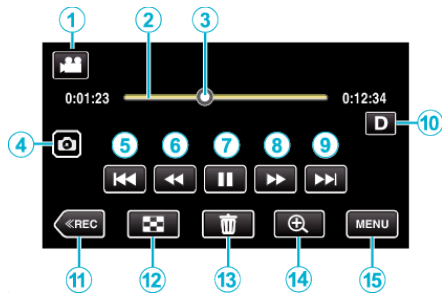

- 在本裝置未操作時，觸控螢幕上的操作按鈕自動消失。輕按螢幕再度顯示操作按鈕。

顯示器	說明
① 影片／相片模式 	在影片與相片之間切換。
② 時間軸條線	任意輕按一個位置 - 移到所輕按的位置 將播放點拖到左邊或右邊 - 從新位置開始播放 任意輕按一個位置 - 移到所輕按的位置
③ 指標	在畫面內顯示目前的估計播放位置
④ 拍照按鈕	將正在播放的影片的一個場景保存為相片。 • 在播放暫停期間顯示。
⑤	返回場面的起點如果輕按場面的起點，就會返回上一個場面。 • 可以在暫停播放期間執行與變焦控制桿相同的功能。
⑥ (播放期間) (暫停模式期間)	逆向搜尋 (每輕按一次，速度會加快) 反向慢動作 / 按住以開始反向慢播放
⑦ 	開始播放 暫停
⑧ (播放期間) (暫停模式期間)	前進搜尋 (每輕按一次，速度會加快) 前進慢動作 / 按住以開始慢播放
⑨	跳到下一個場面

顯示器	說明
⑩ 顯示按鈕	隨每次輕按按鈕，在全部 (Df) 與簡單 (D) 顯示之間切換。 • 簡單顯示：有些顯示會在螢幕未操作時自動消失。 • 全部顯示：全部顯示出來。顯示按鈕從 D 轉為 Df。 • 電源關閉時，顯示設定會恢復為簡單顯示 (D)。
⑪ << REC	切換至錄影模式。
⑫	停止 (回到索引畫面)
⑬	刪除目前顯示的影片。
⑭ 播放變焦	放大顯示的影片。 • 輕按要放大的影像位置。 • 以 (+) 和 (-) 按鈕更改縮放比例。
⑮ MENU	顯示選單畫面

註：

- 在觸摸屏的操作區域輕按或拖曳。
- 錄下的日期及時間會在播放期間顯示於畫面中。

(詳 p. 107)

調整影片音量

您可以用變焦／音量控制桿來控制音量。

調高音量

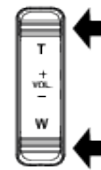

調低音量

檢查錄影日期及其他資訊

您可以看到所錄影片中的錄影資訊。

1 打開 LCD 螢幕。

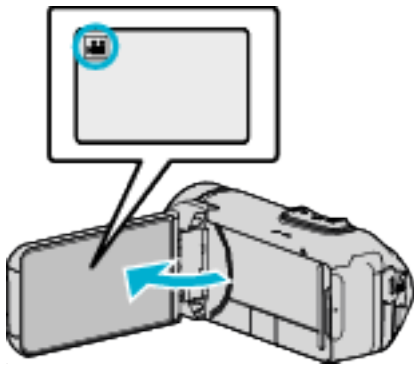

- 輕按 或 選擇影片或相片模式。

2 輕按 «PLAY» 選擇播放模式。

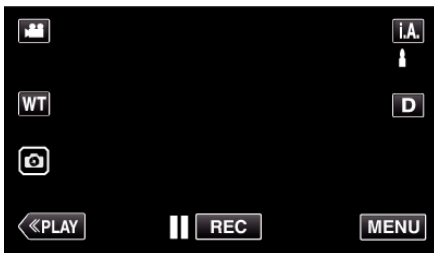

3 輕按檔案, 以便開始播放。

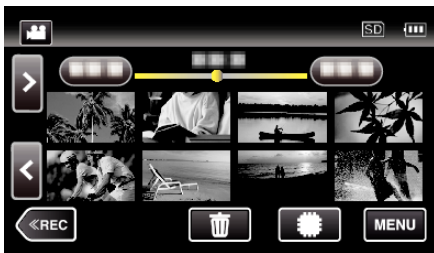

4 輕按“MENU”。

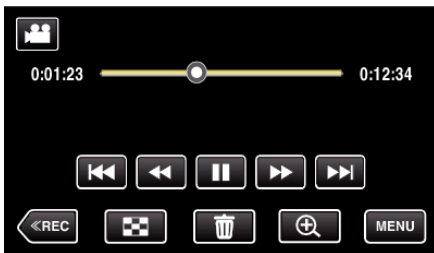

5 輕按 。



- 輕按 離開選單。

您可以顯示指定檔案的錄影日期及長短。



摘要播放

您可以播放所拍影片的摘要(摘要播放)。這項功能對快速檢查影片內容很有用。

1 打開 LCD 螢幕。

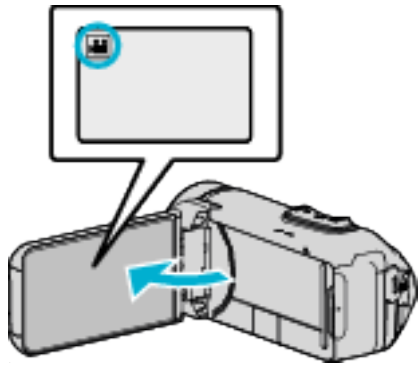

- 檢查錄影模式是否設為 。
- 如果模式設為 相片, 輕按錄影畫面的 , 就能顯示模式切換畫面。輕按 將模式切換為影片。

2 輕按 選擇播放模式。

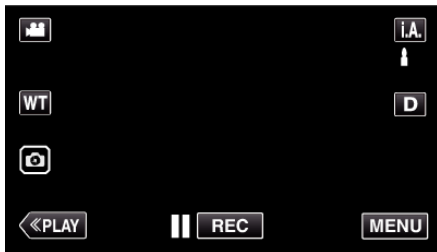

3 輕按“MENU”。



4 輕按“播放設定”。



5 輕按“摘要播放”。



6 輕按一下, 可以選擇日期作摘要播放。



- 選擇日期後, 輕按“下一項”。
- 輕按“全部”後, 會為所有日期進行摘要播放。
- 輕按 離開選單。
- 輕按 返回上一個畫面。

7 輕按一下, 可以選擇場面作摘要播放。



- 如果找不到場面, 會顯示錯誤訊息。請選擇另一個場面, 或輕按“自動”。

8 選擇摘要播放時間

(在步驟 7 中選擇了“自動”時才適用)



- 以分鐘選擇摘要播放時間(min)。
- 摘要播放的時間顯示會隨著錄影時間而出現差異。
- 如果選擇了摘要播放時間後, “摘要播放”要等一會(超過 2 秒鐘)才開始, 就會顯示進度狀態。
- 摘要播放時間只可用作指引。

9 開始摘要播放。

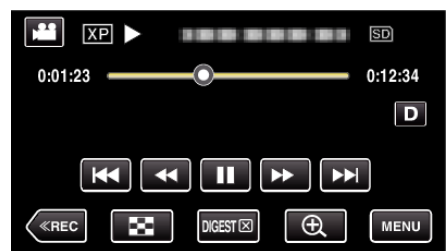

- 輕按 即可暫停。
- 輕按 返回索引畫面。
- 輕按 “DIGEST ” 返回正常播放畫面。
- 播放影片期間的操作
“影片播放的操作按鈕”(p. 57)

10 摘要播放會自動停止, 輕按“MENU”可以顯示下一個畫面。

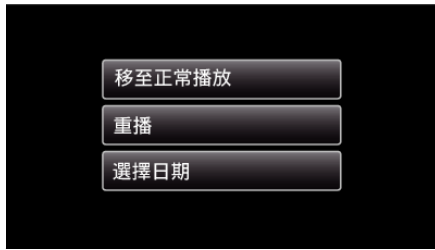

- 移至正常播放: 開始正常播放。
- 重播: 重新開始摘要播放。
- 選擇日期: 返回至步驟 6。

■ 摘要播放類型

從下列中選擇摘要播放類型。若選擇“自動”, 會以縮短影片至預設時間長短的方式播放。

項目	說明
自動	以縮短影片至預設時間長短的方式播放。 視乎影片的錄影時間而定, 可以選擇下列的播放時間: 1 分鐘、3 分鐘、5 分鐘、10 分鐘、15 分鐘、30 分鐘、45 分鐘及 60 分鐘。所有錄影部份 (少於 1 分鐘錄影時間) 都會被播放。
笑臉場景	以摘要方式播放偵測到笑容的場面。 <ul style="list-style-type: none"> • 在“觸碰優先 AE/AF”的“臉部追蹤”為“關”時, 在正常錄製期間 (不包含“延時錄影”和“錄影日期/時間”) 可以進行笑容偵測。
已登錄臉部場景	播放主要含有已登錄臉部人物的場面 “登錄人臉個人鑑別資訊” (p. 44)

播放其他檔案

如果沒有正確錄影，例如在錄影途中關掉電源，影片的管理資訊就可能受損。執行下列操作，就能播放含有不完整管理資訊的影片。

1 打開 LCD 螢幕。

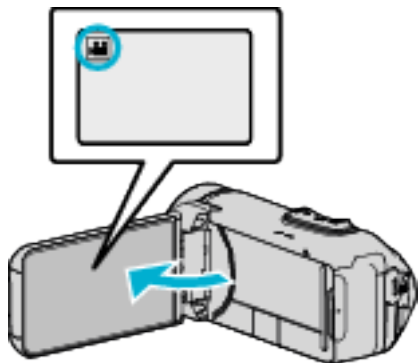

- 檢查錄影模式是否設為 。
- 如果模式設為  相片，輕按錄影畫面的 ，就能顯示模式切換畫面。輕按  將模式切換為影片。

2 輕按 **<<PLAY** 選擇播放模式。

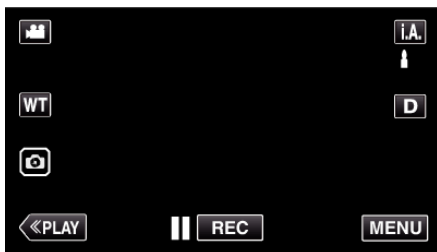

3 輕按“MENU”。



4 輕按“播放設定”。



5 輕按“播放其他檔案”。

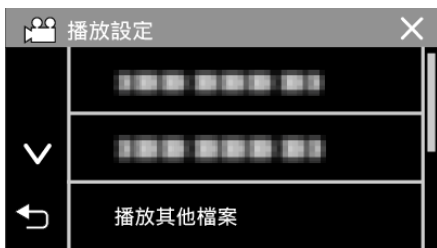

6 輕按檔案，以便開始播放。

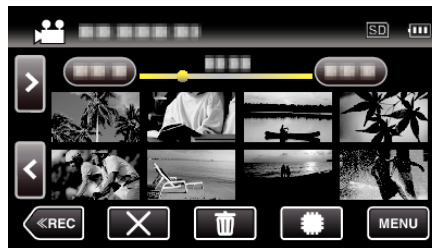

“影片播放的操作按鈕” (詳見 p. 57)

- 輕按 “X” 返回常用索引畫面。

註：

- 管理資訊損壞時，EXTMOV 資料夾會建立 MTS 檔案。
- 視乎檔案的損壞情況而定，可能無法播放或播放得不流暢。

播放相片

您可以在索引畫面(縮圖顯示)上選擇及播放所拍的相片。

1 打開 LCD 螢幕。

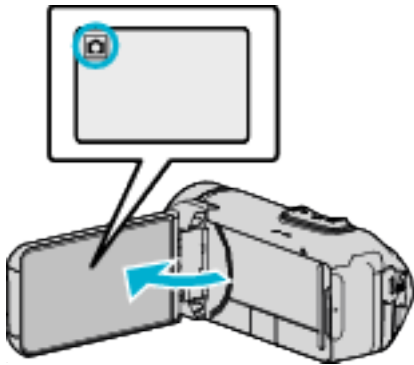

- 檢查錄影模式是否設為 。
- 如果模式設為 影片，輕按錄影畫面的 ，就能顯示模式切換畫面。輕按 將模式切換為相片。

2 輕按 **◀PLAY** 選擇播放模式。

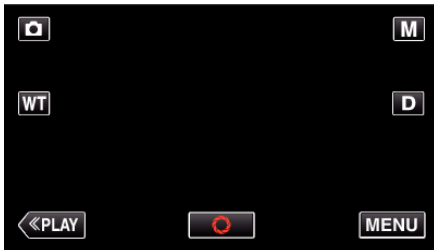

3 輕按檔案，以便開始播放。



- 輕按 **SD** 選擇要播放的媒體，並更改索引畫面(縮圖顯示)。
- 輕按 返回索引畫面。
- 顯示於播放最後的影像時。
- 在縮圖顯示下顯示不同顏色的線條，以分辨錄影日期。

播放相片時使用的操作按鈕

顯示索引畫面時

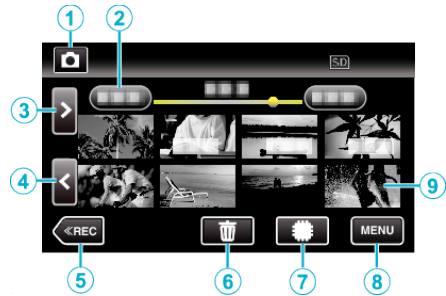

- 以高速或中速連拍的相片會被分為一組。只有所拍的第一個檔案(相片)會被顯示，整個群組會以綠格顯示。

顯示器	說明
① 影片/相片模式	在影片與相片之間切換。
② 日期	移到上一個/下一個日期
③ >	顯示下一個索引畫面(縮圖顯示) • 您可以用變焦控制桿執行同一項操作。
④ <	顯示上一個索引畫面(縮圖顯示) • 您可以用變焦控制桿執行同一項操作。
⑤ ◀REC	切換至錄影模式。
⑥	顯示索引畫面(縮圖顯示)進行刪除
⑦	在內置記憶和 SD 記憶卡的索引畫面之間切換
⑧ MENU	顯示選單畫面
⑨ 檔案(相片)	輕按縮圖 - 開始播放 拖到右邊 - 滾動至右邊顯示上一個索引畫面(縮圖顯示) 拖到左邊 - 滾動至左邊顯示下一個索引畫面(縮圖顯示)

播放相片時

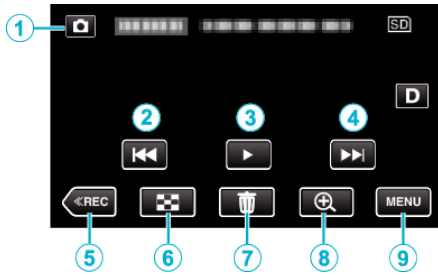

- 在本裝置未操作時，觸控螢幕上的操作按鈕自動消失。輕按螢幕再度顯示操作按鈕。

顯示器	說明
① 影片／相片模式 	在影片與相片之間切換。
②	回到上一張相片 • 您可以用變焦控制桿執行同一項操作。
③	開始／暫停幻燈片
④	跳到下一張相片 • 您可以用變焦控制桿執行同一項操作。
⑤ <<REC	切換至錄影模式。
⑥	返回索引畫面
⑦	刪除目前顯示的相片。
⑧ 播放變焦	放大顯示的影片。 • 輕按要放大的影像位置。 • 以(+)和(-)按鈕更改縮放比例。
⑨ MENU	顯示選單畫面

註：

- 在觸摸屏的操作區域輕按或拖曳。

小心：

- 本裝置由微電腦控制，靜電干擾及外界的電子雜訊或干擾（來自電視機、收音機等）可能使之不能正常操作。在此情況下，關閉顯示器畫面以關閉電源，並取下交流電轉接器，然後按重設按鈕以重設本裝置。

“重設本裝置” (☞ p. 6)

幻燈片播放

相片可以用幻燈片形式播放。
在播放相片期間輕按 ，可以開始幻燈片播放。

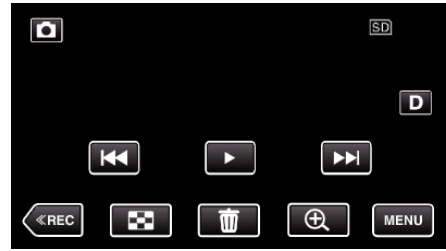

“播放相片時使用的操作按鈕” (☞ p. 63)

註：

- 幻燈片播放時，可以在相片轉換時加入效果。

“幻燈片效果” (☞ p. 109)

連接電視機及觀賞

您可以將本裝置與電視機連接，以便進行播放。電視機的影像畫質，視乎電視機與連接線的種類而定，各有差異。請選擇最適合您電視機的接頭。

- 另外亦請參閱所用電視機的使用手冊。

“以 HDMI 迷你接頭進行連接” (☞ p. 65)

“以 AV 接頭進行連接” (☞ p. 67)

- 若要在電視機上顯示日期及時間，請將“顯示日期/時間”及“顯示於 TV 上”設為“開”。

(☞ p. 107)

“顯示於 TV 上” (☞ p. 114)

電視機畫面不自然

故障	排除方法
電視機無法正常顯示影像。	<ul style="list-style-type: none"> • 將連接線拔下，再重新連接。 • 關閉並重新啟動本裝置。 • 電池只剩餘低電量時，影像可能無法正常顯示。請使用 AC 交流電電源供應器。
電視機影像直向投影。	<ul style="list-style-type: none"> • 在“連接設定”選單中將“影像輸出”設為“4:3”。 “影像輸出” (☞ p. 114)
電視機影像橫向投影。	<ul style="list-style-type: none"> • 按情況調節電視機畫面。
影像色彩不正常。	<ul style="list-style-type: none"> • 按情況調節電視機畫面。
HDMI-CEC 功能沒有正常運作，並且電視機也沒有在連接本裝置之後運作。	<ul style="list-style-type: none"> • 視電視機規格不同，即使符合 HDMI-CEC 規格，其運作方式也可能會不同。因此，並無法保證本裝置上的 HDMI-CEC 功能在搭配所有電視機使用時皆可正常運作。此時請將“HDMI 控制”設定為“關”。 “HDMI 控制” (☞ p. 114)
螢幕顯示語言已變更。	<ul style="list-style-type: none"> • 使用 HDMI 迷你訊號線將本裝置連接至不同語言設定的電視時，可能會發生此情況。

小心：

- 存取檔案時，請勿移除記錄媒體或執行其他任何操作（如關閉電源）。並務必使用隨附的 AC 交流電電源供應器，因為若在操作中耗盡電池電量，可能會損毀記錄媒體中的資料。若記錄媒體中的資料損毀，請格式化該記錄媒體，即可再次使用媒體。

以 HDMI 迷你接頭進行連接

如使用高清電視機，只要連接至 HDMI 迷你接頭，就能以高畫質播放。

- 使用高速 HDMI 迷你連接線作為 HDMI 迷你連接線。
- 另外亦請參閱所用電視機的使用手冊。

1 與電視機連接。

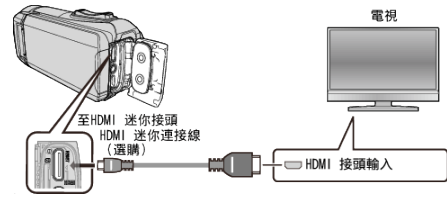

2 將轉接器連接線和交流電轉接器連接至本裝置。

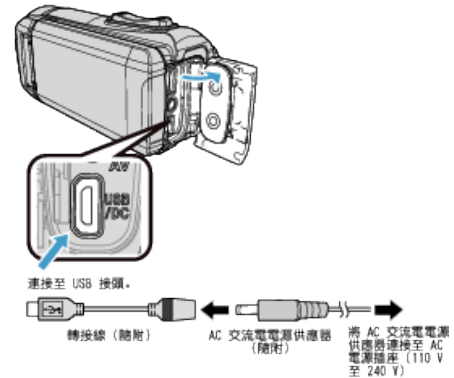

3 打開 LCD 螢幕。

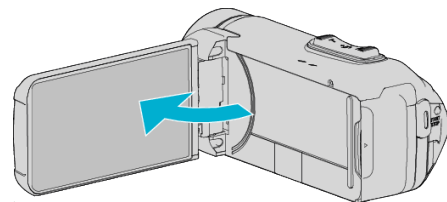

- 本裝置自動啟動。

4 按一下電視機的外部輸入按鈕，切換至本裝置經由已連接接頭傳送過來的輸入。



5 播放檔案。



“播放影片” (☞ p. 56)

“播放相片” (☞ p. 63)

註：_____

- 依據連接方式變更“HDMI 輸出”中的設定。
- “HDMI 輸出” (☞ p. 114)
- 以 HDMI 迷你訊號線連接電視機時，依所連接的電視機而定，可能沒有輸出正確的影像和聲音。
此時請執行下面的操作。
 - 1) 拔下並重新連接 HDMI 迷你連接線。
 - 2) 關閉並重新啟動本裝置。
 - 有關電視機或連接方式的疑問，請洽詢您的電視機製造商。

透過 HDMI 結合電視操作

使用 HDMI 迷你訊號線將本裝置連接至使用 HDMI-CEC 的電視機，就能與電視機執行連動操作。

- HDMI-CEC (Consumer Electronics Control) 是可讓透過 HDMI 訊號線連接的 HDMI-CEC 相容裝置互通的工業標準。

註：_____

- 並非所有 HDMI 控制裝置均符合 HDMI-CEC 標準。本裝置若連接至這類裝置，將無法使用 HDMI 控制功能。
- 本裝置不保證可搭配所有使用 HDMI-CEC 的裝置操作。
- 視每項 HDMI-CEC 啟用裝置的規格而定，某些功能可能無法用於本裝置。(如需詳細資訊，請參閱電視機使用手冊。)
- 某些連接的裝置可能會發生意外的操作。在這種情況下，請將“HDMI 控制”設定為“關”。

“HDMI 控制” (☞ p. 114)

準備工作

- 以 HDMI 迷你訊號線連接本裝置和電視機。

“以 HDMI 迷你接頭進行連接” (☞ p. 65)

- 請打開電視，然後將 HDMI-CEC 相關設定設為“開”。(如需詳細資訊，請參閱電視機使用手冊。)
- 在連接設定選單中將“HDMI 控制”設為“開”。

“HDMI 控制” (☞ p. 114)

操作方法 1

- 1 啟動本裝置的電源。
- 2 選擇播放模式。
- 3 連接 HDMI 迷你訊號線。
 - 電視機便會在本裝置啟動時自動啟動並切換為 HDMI 輸入模式。

操作方法 2

- 1 請關閉電視。
 - 本裝置會自動關閉電源。

註：_____

- 視連接的電視機不同，當本裝置啟動時，本裝置顯示的語言也會自動切換為電視機設定的語言。
(只有在本裝置支援電視選擇的語言時，才可以使用此功能。)若要與電視機顯示之語言不同的語言來使用本裝置，請將“HDMI 控制”設定為“關”。
- 即使變更了本裝置的設定語言，電視機顯示的語言並不會自動切換。
- 連接至揚聲器和分離器等裝置時，這些功能可能無法正常作用。此時請將“HDMI 控制”設定為“關”。
- 若 HDMI-CEC 沒有正確運作，請關閉並重新啟動本裝置。

以 AV 接頭進行連接

若要在電視上播放影片，請將 AV 連接線(隨附：E3A-0085-00)連接至本裝置的 AV 端子。

- 另外亦請參閱所用電視機的使用手冊。

1 與電視機連接。

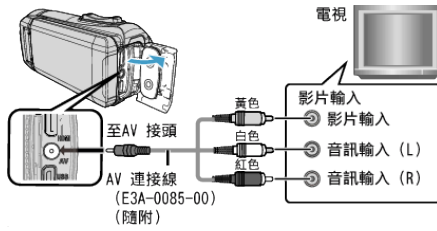

2 將轉接器連接線和交流電轉接器連接至本裝置。

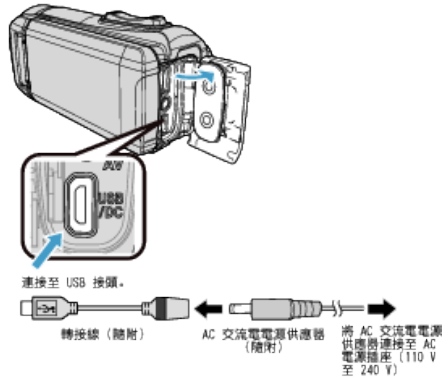

3 打開 LCD 螢幕。

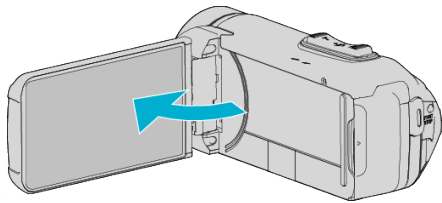

- 本裝置自動啟動。

4 按一下電視機的外部輸入按鈕，切換至本裝置經由已連接接頭傳送過來的輸入。



5 播放檔案。



“播放影片” (☞ p. 56)

“播放相片” (☞ p. 63)

註：

- 有關電視機或連接方式的疑問，請洽詢您的電視機製造商。
 - AV 連接線(隨附：E3A-0085-00)
- 4 極迷你插頭的配線規格(影／音用)說明如下。
如需購買，請洽詢鄰近的 JVC 維修中心。

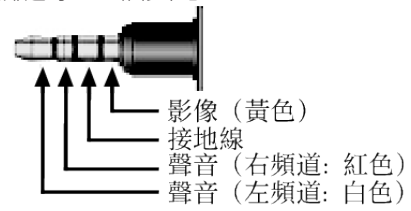

- 在使用隨附的 AV 連接線時，先安裝本裝置隨附的線過濾器。
“安裝線過濾器” (☞ p. 9)

播放以本裝置製作的 Blu-ray 光碟

以本裝置的備份功能製作的 Blu-ray 光碟，能以選購的 BD 燒錄器 (CU-BD50) 或 Blu-ray 光碟在電視上播放

“以 BD 燒錄器播放光碟 (外接式 Blu-ray 光碟驅動器)” (☞ p. 80)

- 有關如何在正常的 Blu-ray 光碟播放機上播放的詳細資料，請參照播放機的使用手冊。

在 Blu-ray 播放機上摘要播放

您可以將已製成光碟中所錄影片的每個場面播放幾秒鐘。

- 1 將已製成的光碟放入播放機中。
- 2 在電視機上選擇“摘要播放”。
 - 連續播放摘要。



(此畫面不會顯示於本裝置上。)

註：

- 移到正常播放/移到索引選單
 - 1) 在執行摘要播放時，按下播放機遙控器的最上層選單按鍵。
 - 2) 選擇想要的項目。
- 以隨附的 Everio MediaBrowser 4 軟體製作光碟時，並沒有“摘要播放”選單可以使用。
- 連接本裝置至外接式 Blu-ray 光碟驅動器時，不能在播放時使用摘要播放。

刪除不必要的檔案

記錄媒體的空間快要用完時，請刪除不必要的影片及相片。
這樣就能在記錄媒體中騰出更多空間。

“刪除目前顯示的檔案” (☞ p. 69)

“刪除選取的檔案” (☞ p. 69)

註：

- 刪掉的檔案不能復原。
- 受保護的檔案無法刪除。
請先消除保護，然後再刪除檔案。

“保護檔案” (☞ p. 70)

- 記得在電腦上替重要檔案備份。

“為所有檔案備份” (☞ p. 93)

刪除目前顯示的檔案

刪除目前顯示的檔案。

小心：

- 刪掉的檔案不能復原。

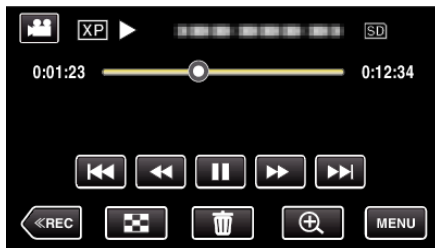

1 輕按 。

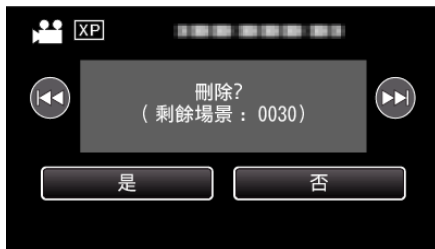

- 雖然圖中顯示的是影片模式，但同一操作也適用於相片模式。

2 輕按“是”。



- 輕按  /  選擇上一個或下一個檔案。
- 如果沒有餘下任何檔案，會返回索引畫面。

刪除選取的檔案







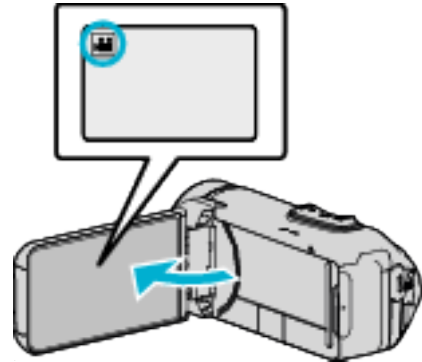

刪除特定檔案。

小心：

- 刪掉的檔案不能復原。

1 打開 LCD 螢幕。



- 輕按  或  選擇影片或相片模式。
- 輕按錄影畫面上的  或 ，顯示模式切換畫面。
輕按  切換為影片模式 。
輕按  切換為相片模式 。

2 輕按 選擇播放模式。

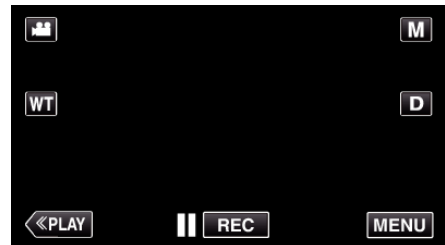



- 雖然圖中顯示的是影片模式，但同一操作也適用於相片模式。

3 輕按 。



4 輕按檔案以刪除。



- 所選檔案上顯示 。
若要取消檔案上的 ，請再次輕按該檔案。
- 輕按“全選”選擇所有檔案。
- 輕按“取消全選”釋放所有選擇。

5 輕按“確定”。



- 如果沒有選擇檔案,“確定”按鈕無法按動。

6 輕按“執行”確認刪除。

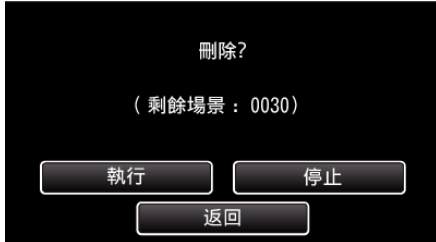

- 刪除工作完成後, 輕按“OK”。
- 若想取消刪除, 輕按“離開”。

保護檔案

為重要的影片／相片加上保護, 以免被意外刪除。
 “為目前顯示的檔案加上保護／解除保護” (☞ p. 70)
 “為所選的檔案加上保護／解除保護” (☞ p. 71)

小心：

- 如將記錄媒體格式化, 受保護檔案亦會被刪掉。

為目前顯示的檔案加上保護／解除保護

為目前顯示的檔案加上或解除保護。

1 輕按“MENU”。

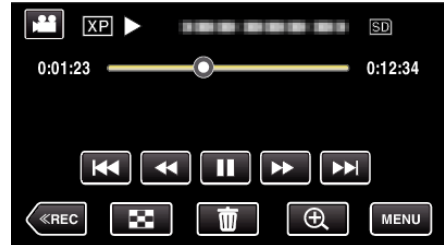

- 雖然圖中顯示的是影片模式, 但同一操作也適用於相片模式。

2 輕按“編輯”。



3 輕按“保護/取消”。

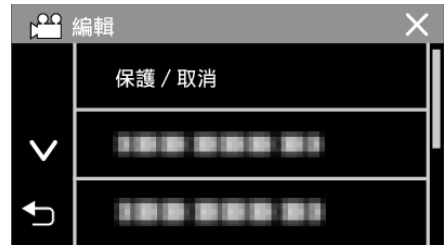

4 輕按“是”。

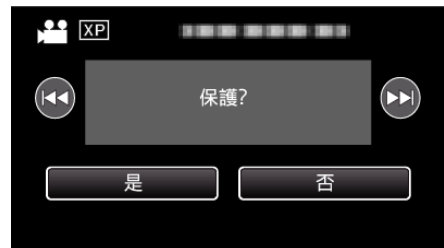

- 輕按 ◀◀ / ▶▶ 選擇上一個或下一個檔案。
- 設定後, 輕按“OK”。

為所選的檔案加上保護／解除保護

為指定的檔案加上或解除保護。

1 打開 LCD 螢幕。

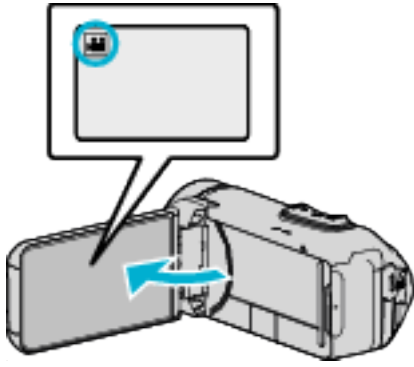

- 輕按 或 選擇影片或相片模式。
- 輕按錄影畫面上的 或 顯示模式切換畫面。
輕按 切換為影片模式 。
輕按 切換為相片模式 。

2 輕按 «PLAY» 選擇播放模式。

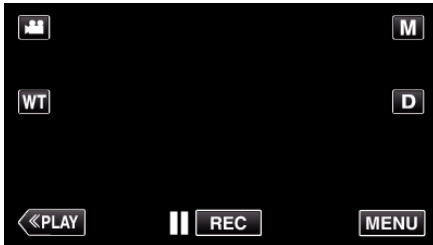

- 雖然圖中顯示的是影片模式，但同一操作也適用於相片模式。

3 輕按“MENU”。



4 輕按“編輯”。



5 輕按“保護/取消”。

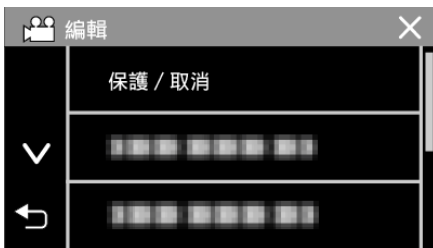

6 輕按要加上保護或解除保護的檔案。



- 所選檔案上顯示 ✓。
- 若要取消檔案上的 ✓，請再次輕按該檔案。
- 已保護的檔案上會顯示 及 ✓。
- 若要為檔案解除保護，輕按檔案移除 ✓。
- 輕按“全選”選擇所有檔案。
- 輕按“取消全選”釋放所有選擇。

7 輕按“確定”完成設定。



- 所選檔案上顯示保護標誌 。
- 在被取消選擇的檔案上，保護標誌 會消失。

播放時在影片中擷取相片

您可以在影片的心愛場面中擷取相片。

1 打開 LCD 螢幕。

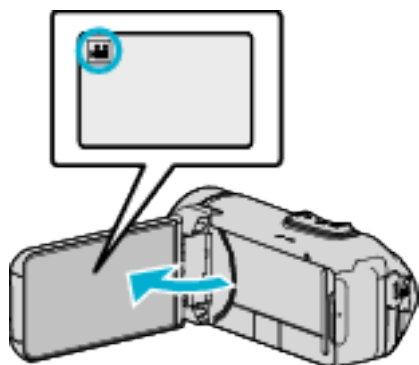

- 檢查錄影模式是否設為 。
- 如果模式設為 相片，輕按錄影畫面的 ，就能顯示模式切換畫面。輕按 將模式切換為影片。

2 輕按 <<PLAY 選擇播放模式。

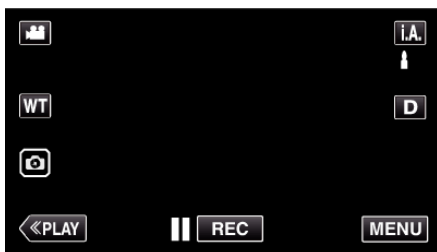

3 輕按想要的影片。



4 播放時在想要的場面中輕按暫停

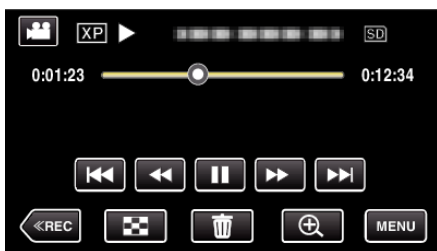

- 影片暫停後，可以輕按前進慢動作 及倒帶慢動作 來微調擷取位置。

5 輕按 按鈕。

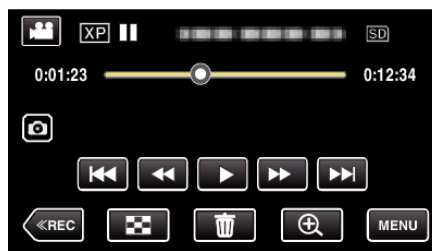

註：

- 被擷取的相片大小為 1920×1080。
- 擷取相片會儲存於播放中影片的所屬媒體。

結合通過無縫錄製所錄製的影片

錄製在兩個不同媒介的影片，在啟用錄影選單中的“無縫錄影”時可以合併為一個單一的影片。

“無縫錄影” (p. 103)

1 打開 LCD 螢幕。

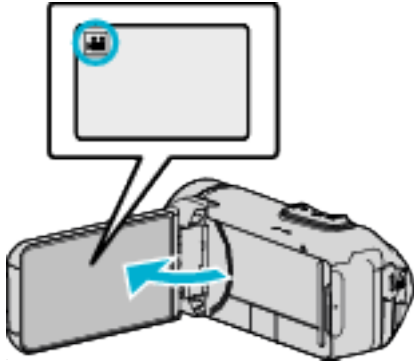

- 檢查錄影模式是否設為 。
- 如果模式設為 相片，輕按錄影畫面的 ，就能顯示模式切換畫面。輕按 將模式切換為影片。

2 輕按 «PLAY» 選擇播放模式。

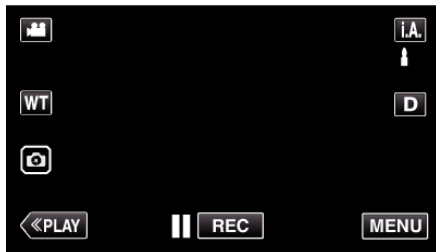

3 輕按“MENU”。



4 輕按“編輯”。



5 輕按“無縫錄影控制”。

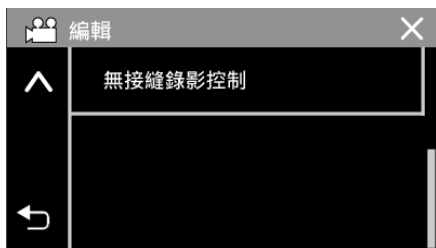

6 輕按“合併場景”。



- 本裝置開始搜尋以偵測無縫影片。如果沒有找到無縫影片，無法執行合併。

7 輕按“是”。



8 輕按要儲存至的媒介。

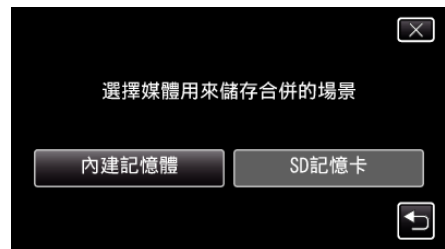

9 輕按“是”。



- 影片合併開始。
- 在影片合併後，輕按“OK”。

註：

- 如果內置記憶或 SD 記憶卡中沒有足夠的剩餘空間，就不能組合無縫影片。組合前先檢查有多少剩餘空間可用。

如何再次啟用無縫錄影

在之前的無縫錄影完成後，要再次開始，需要合併無縫影片，或刪除無縫影片的合併資訊。

要刪除無縫影片的合併資訊，選擇步驟 6 中的“刪除合併場景資料”。

擷取影片中的所需部分(修剪)

選擇影片中的所需部分, 並當作新影片檔案儲存。

- 原有影片會保留在現有位置。

1 打開 LCD 螢幕。

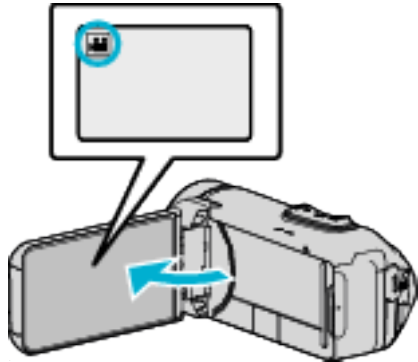

- 檢查錄影模式是否設為 。
- 如果模式設為 相片, 輕按錄影畫面的 , 就能顯示模式切換畫面。輕按 將模式切換為影片。

2 輕按 選擇播放模式。

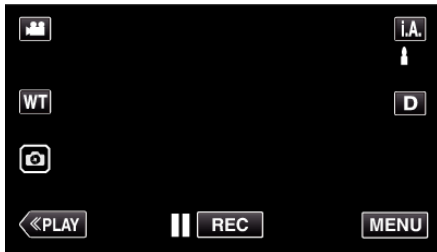

3 輕按“MENU”。



4 輕按“編輯”。



5 輕按“修剪”。



6 輕按要編輯的影片。

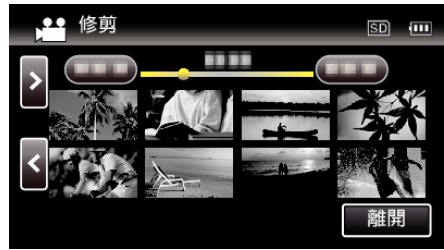

7 輕按 在想要的起點暫停播放, 然後輕按“A”。



- 輕按“A”, 就會設定起點。
- 設定起點後, 輕按 繼續播放。

8 輕按 在想要的終點暫停播放, 然後輕按“B”。



- 輕按“B”, 就會設定終點。
- 若要重設起點或終點, 在想要的畫面(位置)上輕按“A”或“B”。
- 在播放暫停期間, 按 和 可以微調位置。

9 輕按“確定”。



- 輕按“確定”, 就會確認修剪範圍。

10 輕按“是”。



- 複製後, 輕按“OK”。
- 複製完成後, 複製的檔案會新增至索引畫面。

註:

- 分割點可能會與所選畫面稍微不同。

以 BD 燒錄器製作 Blu-ray 光碟

* JVC 外接式 Blu-ray 光碟驅動器被稱為“BD 燒錄器”。
您可以用另行選購的 BD 燒錄器(外接式 Blu-ray 光碟驅動器)，將所錄檔案複製到 Blu-ray 光碟上，或播放所製作的 Blu-ray 光碟。

小心：_____

- 使用 BD-R 或 BD-RE。不能使用 DVD 和雙層光碟(DL)。

相容的 BD 燒錄器(外接式 Blu-ray 光碟驅動器)

您可以使用 LG 的 BE08LU20。(自 2015 年 6 月起)

以 BD 燒錄器製作光碟

■ 準備 BD 燒錄器

“準備 BD 燒錄器”(☞ p. 75)

■ 複製到光碟上

“複製所有檔案”(☞ p. 76)

“複製選定檔案”(☞ p. 78)

逐一選擇及複製想要的影片或相片。

■ 其他操作

“以 BD 燒錄器播放光碟(外接式 Blu-ray 光碟驅動器)”(☞ p. 80)

註：_____

- 光碟的可錄影時間會隨著所用的錄影方式而出現差異。
- 如果剩餘電池電量不足，無法製作光碟。提前將本裝置完全充電。
- 如果一次複製很多相片，可能不能在複製過程中製作光碟。如果影像數據量很大，分幾次複製數據。
- 備份檔案時，備份工作可能要等一會才能完成。POWER/ACCESS 燈閃爍，代表操作正常，請等一會。
- 在所製作的光碟中，日期和時間資訊會以副題形式儲存。

準備 BD 燒錄器

小心：_____

- 如果剩餘電池電量不足，無法製作光碟。提前將本裝置完全充電。
- 請勿使用本裝置隨附的交流電轉接器。
- 使用 BD-R 或 BD-RE。不能使用 DVD 和雙層光碟(DL)。

註：_____

- 將本裝置連接至 BD 燒錄器(外接式 Blu-ray 光碟驅動器)時，購買以下的 USB 變換線(選購)。
零件編號：QAM1588-001 * Micro A(公)–Mini AB(母)
* 洽詢鄰近的維修中心。

- 1 打開端子蓋。
- 2 連接 USB 連接線及 BD 燒錄器的交流電轉接器。
 - 在進行任何連接前，關閉 LCD 螢幕以關閉本裝置。

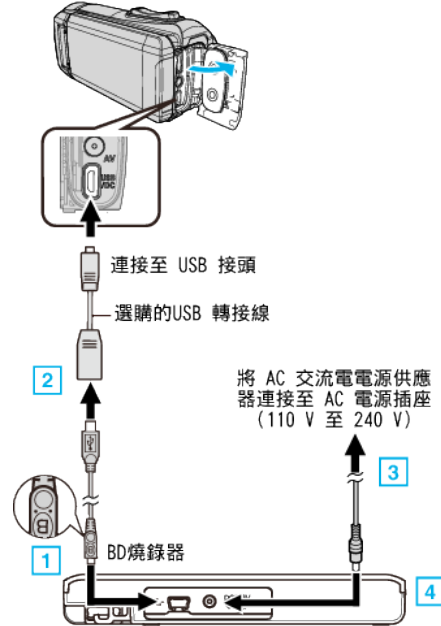

連接 BD 燒錄器(外接式 Blu-ray 光碟驅動器)的 USB 連接線。

- 您不能使用本裝置隨附的 USB 訊號線。
- 記錄連接線方向(A/B)。

- 1 將 BD 燒錄器隨附的 USB 連接線帶“B”標記的一端連接至 BD 燒錄器。
- 2 將 USB 連接線安裝至選購的 USB 轉接線，然後連接至本裝置。
- 3 將 BD 燒錄器的交流電轉接器插入電源插座。
- 4 將交流電轉接器的另一端連接至 BD 燒錄器。
 - BD 燒錄器開啟。
 - 另外亦請參閱 BD 燒錄器(外接式 Blu-ray 光碟驅動器)的使用手冊。要了解關於連接的詳情，請參閱上述資訊。

- 3 打開 LCD 螢幕。

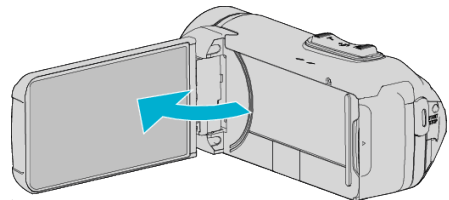

- 本裝置啟動並顯示“備份”選單。
- 連接 USB 訊號線時，會顯示“備份”選單。

4 插入新光碟。



- 1 按一下退出按鈕, 打開光碟托盤。
- 2 將新光碟好好放入。
- 3 按一下退出按鈕, 關閉光碟托盤。

小心：

- 連接各裝置時, 記得將電源關閉。否則可能導致觸電或故障。
- 不要將隨附於本裝置的 AC 交流電電源供應器連接至 BD 燒錄器。
- 不要將隨附於 BD 燒錄器的 AC 交流電電源供應器連接至本裝置。

製作光碟

製作光碟

小心：

- 如果剩餘電池電量不足, 無法製作光碟。提前將本裝置完全充電。
- 使用 BD-R 或 BD-RE。不能使用 DVD 和雙層光碟 (DL)。

1 準備 BD 燒錄器 (外接式 Blu-ray 光碟驅動器)

- 在 BD 燒錄器 (外接式 Blu-ray 光碟驅動器) 中插入新光碟。
“準備 BD 燒錄器” (☞ p. 75)

2 用以下方法將檔案複製到光碟上。

- “複製所有檔案” (☞ p. 76)
- “複製選定檔案” (☞ p. 78)

複製所有檔案

記錄於本裝置上的所有影片或相片都會被複製。您也可以只選擇及複製從未被複製過的影片或相片。

- 1 選擇影片或相片模式。
- 2 輕按“從所有場景建立”(影片)或“全部儲存”(相片)。



- 雖然圖中顯示的是影片模式, 但同一操作也適用於相片模式。
- 輕按 在影片與相片模式之間切換。

3 輕按您想備份的媒體。

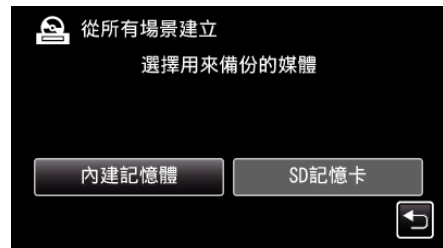

4 輕按想用的方法。

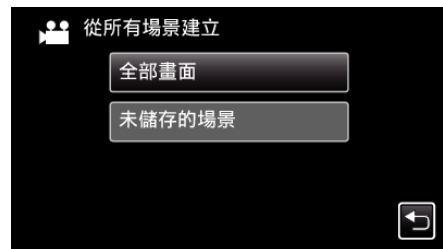

- “全部畫面”(影片) / “所有的相片”(相片)：會複製本裝置的所有影片或相片。
- “未儲存的場景”(影片) / “未儲存的相片”(相片)：會自動選擇及複製尚未複製的影片或相片。

5 輕按“執行”。

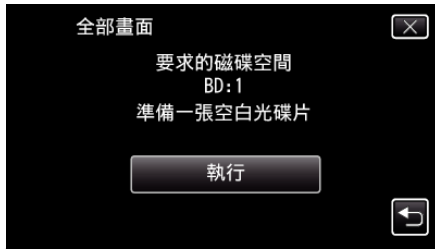

- 複製檔案所需的光碟數目會顯示於畫面。按情況準備光碟。

6 輕按“自動”或“按日期”。(只適用於 模式)

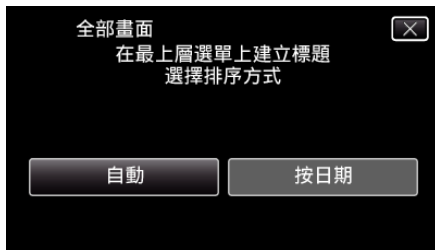

- 選擇了“自動”之後，有類似錄影日期的影片會顯示於相同群組。
- 選擇了“按日期”之後，影片會按照錄影日期顯示於畫面。

7 輕按“執行”。



- 顯示“插入下一張光碟 或按下[停止]以離開”時，要替換光碟。

8 “已完成”顯示時，輕按“OK”。



9 關閉本裝置的 LCD 螢幕以關閉本裝置，並拆下 USB 連接線。

小心：

- 如果一次複製很多相片，可能不能在複製過程中製作光碟。如果影像數據量很大，分幾次複製數據。
- 複製未完成之前，不要關掉電源或拔下 USB 訊號線。
- 播放時不在索引畫面上的檔案，就不能複製。特別檔案也不能複製。
- 如果製作的 BD-R/BD-RE 在 Blu-ray 錄影機上播放，您的 Blu-ray 錄影機可能不能在 BD-R/BD-RE 上進行額外錄製。在此情況下，檔案無法被添加至光碟。
- 如果在製作光碟的畫面中停止製作光碟，使用中的用以燒錄的光碟無法再次使用。

註：

- 若要檢查已製作的光碟，請參照「以 BD 燒錄器播放光碟 (外接式 Blu-ray 光碟驅動器)」(p. 80) 。

“以 BD 燒錄器播放光碟 (外接式 Blu-ray 光碟驅動器)” (p. 80)

複製選定檔案

逐一選擇及複製想要的影片或相片。
要選擇影像有兩種方式。

- 逐一選擇檔案
- 指定一個“從此處”至“至此處”的範圍。

■ 逐一複製所選擇的檔案

- 1 選擇影片或相片模式。
- 2 輕按“選擇並建立”(影片)或“選擇並儲存”(相片)。

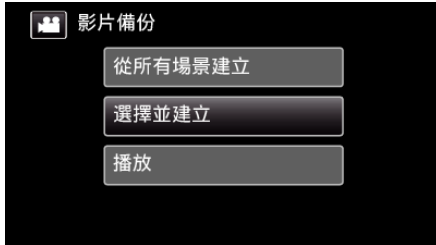

- 雖然圖中顯示的是影片模式，但同一操作也適用於相片模式。
- 輕按  在影片與相片模式之間切換。

- 3 輕按您想備份的媒體。

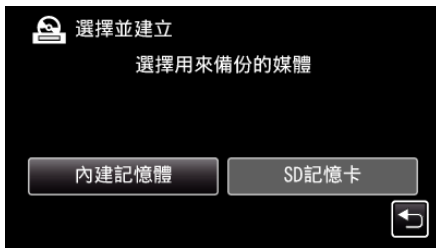

- 雖然圖中顯示的是影片模式，但同一操作也適用於相片模式。

- 4 輕按要複製的影片或相片。



- 所選檔案上顯示 ✓。
若要取消檔案上的 ✓，請再次輕按該檔案。
- 若要檢查檔案，輕按“檢查”。
檢查後，輕按一下 。

- 5 選擇所有檔案後，輕按“儲存”。



- 6 輕按“執行”。

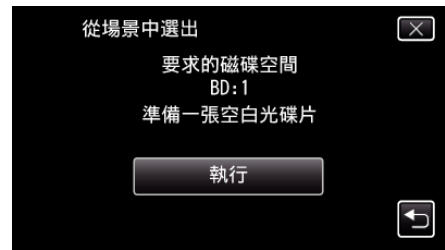

- 複製檔案所需的光碟數目會顯示於畫面。
按情況準備光碟。

- 7 輕按“自動”或“按日期”。(只適用於  模式)

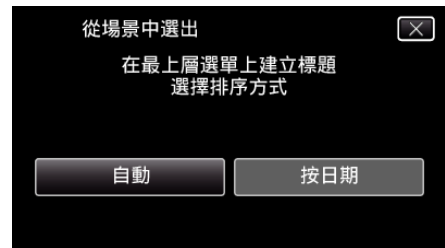

- 選擇了“自動”之後，有類似錄影日期的影片會顯示於相同群組。
- 選擇了“按日期”之後，影片會按照錄影日期顯示於畫面。

- 8 輕按“執行”。



- 顯示“插入下一張光碟 或按下[停止]以離開”時，要替換光碟。

- 9 “已完成”顯示時，輕按“OK”。



- 10 關閉本裝置的 LCD 螢幕以關閉本裝置，並拆下 USB 連接線。

■ 指定要複製檔案的範圍。

- 1 選擇影片或相片模式。
- 2 輕按“選擇並建立”(影片)或“選擇並儲存”(相片)。

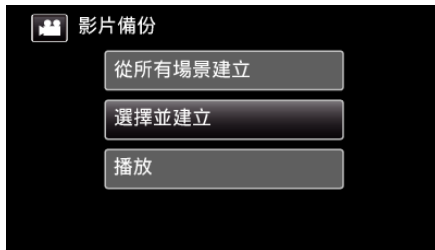

- 雖然圖中顯示的是影片模式，但同一操作也適用於相片模式。
- 輕按 在影片與相片模式之間切換。

- 3 輕按您想備份的媒體。

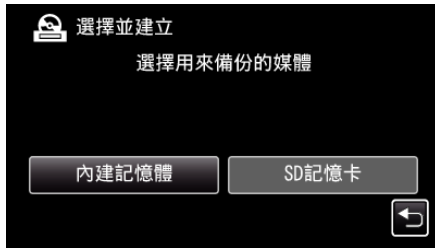

- 4 輕按“範圍”。



- 5 輕按該範圍中要複製的第一個影像(縮圖)。



- 輕按“檢查”時 ✓ 添加至要複製的所有檔案。
- 輕按 返回至步驟 6。

- 6 輕按該範圍中要複製的最後一個影像(縮圖)。



- 如果有不想複製的影像，輕按該影像(縮圖)以去除 ✓。

- 7 選擇所有檔案後，輕按“儲存”。



- 8 輕按“執行”。

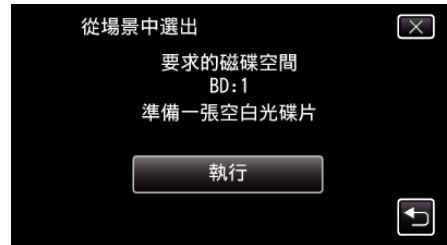

- 複製檔案所需的光碟數目會顯示於畫面。按情況準備光碟。

- 9 輕按“自動”或“按日期”。(只適用於 模式)

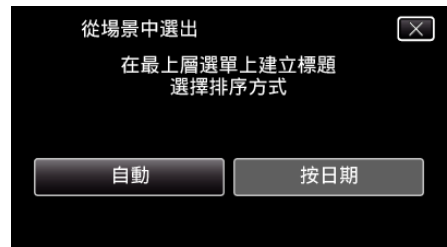

- 選擇了“自動”之後，有類似錄影日期的影片會顯示於相同群組。
- 選擇了“按日期”之後，影片會按照錄影日期顯示於畫面。

- 10 輕按“執行”。



- 顯示“插入下一張光碟 或按下[停止]以離開”時，要替換光碟。

- 11 “已完成”顯示時，輕按“OK”。



- 12 關閉本裝置的 LCD 螢幕以關閉本裝置，並拆下 USB 連接線。

小心：

- 如果一次複製很多相片，可能不能在複製過程中製作光碟。如果影像數據量很大，分幾次複製數據。
- 複製未完成之前，不要關掉電源或拔下 USB 訊號線。
- 播放時不在索引畫面上的檔案，就不能複製。特別檔案也不能複製。
- 如果製作的 BD-R/BD-RE 在 Blu-ray 錄影機上播放，您的 Blu-ray 錄影機可能不能在 BD-R/BD-RE 上進行額外錄製。在此情況下，檔案無法被添加至光碟。
- 如果在製作光碟的畫面中停止製作光碟，使用中的用以燒錄的光碟無法再次使用。

註：

- 若要檢查已製作的光碟，請參照「以 BD 燒錄器播放光碟(外接式 Blu-ray 光碟驅動器)」(p. 80)。

“以 BD 燒錄器播放光碟(外接式 Blu-ray 光碟驅動器)” (p. 80)

以 BD 燒錄器播放光碟(外接式 Blu-ray 光碟驅動器)

您可以播放以本裝置製作的 Blu-ray 光碟。

“準備 BD 燒錄器” (p. 75)

1 將本裝置連接至 BD 燒錄器及電視。

(如果本裝置未連接至電視，可以在本裝置的 LCD 螢幕上播放影像。)

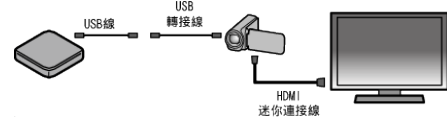

“準備 BD 燒錄器” (p. 75)

“連接電視機及觀賞” (p. 65)

- 在 BD 燒錄器中插入要播放的光碟。

2 輕按“備份”選單中的“播放”。



- 這樣會顯示光碟中所含影片的索引畫面(縮圖顯示)。
- 輕按 圖示，在影片與相片模式之間切換。

3 輕按檔案，以便開始播放。



- 有關播放影片的詳細資訊，請參照「影片播放的操作按鈕」(p. 57)。「影片播放的操作按鈕」(p. 57)
- 要退出播放，停止播放並關閉 LCD 螢幕以關閉本裝置。然後將 USB 訊號線拔下。

註：

- 若要在電視上播放所錄影像，當本裝置與 BD 燒錄器(外接式 Blu-ray 光碟驅動器)連接時，請以 HDMI 迷你訊號線或 AV 線連接本裝置。

“以 HDMI 迷你接頭進行連接” (p. 65)

“以 AV 接頭進行連接” (p. 67)

以連接 Blu-ray 錄影機的方式複製檔案至光碟

通過以 USB 連接線將 AVCHD 相容的 Blu-ray 燒錄器連接至本裝置, 您可以以高解析度畫質轉錄影片。要了解製作光碟的詳情, 請參閱 Blu-ray 錄影機的使用手冊。

- 如果剩餘電池電量不足, 無法完成操作。首先將電池完全充電。

1 打開端子蓋。

2 連接至 Blu-ray 錄影機。

- 使用本裝置隨附的 USB 連接線進行連接。
- 在進行任何連接前, 關閉 LCD 螢幕以關閉本裝置。

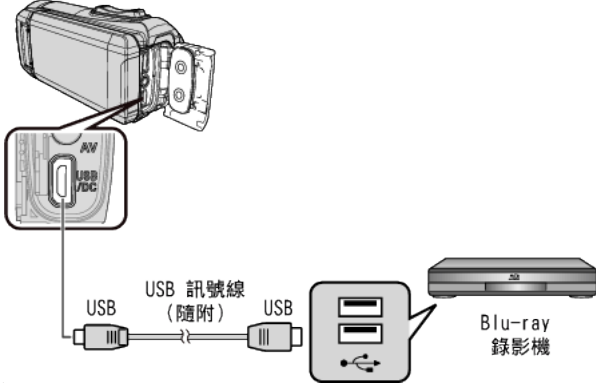

3 打開 LCD 螢幕。

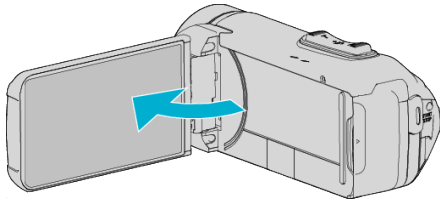

- 本裝置啟動並顯示“選擇裝置”畫面。

4 輕按“連接其他裝置”。

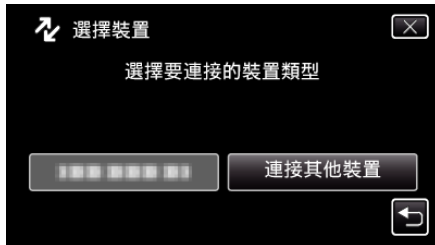

5 輕按想用的媒體。

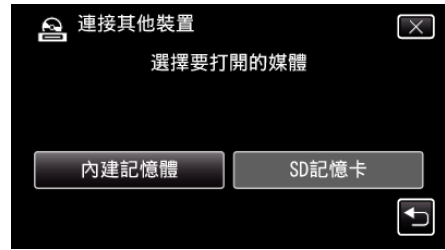

- 攝影機操作完成後, 會顯示下列畫面。

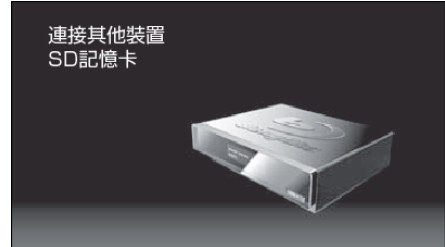

- 應在畫面切換後才在 Blu-ray 錄影機上執行操作。

6 在 Blu-ray 錄影機上執行複製工作。

- 另外亦請參閱 Blu-ray 錄影機使用手冊。
- 在轉錄完成後, 在取下 USB 連接線前, 關閉本裝置的 LCD 螢幕並檢查 POWER/ACCESS 燈是否熄滅。在拆下 USB 訊號線之前, 不能執行本裝置的各項操作。

使用 USB 外接式硬碟

您可以將影片與相片檔案從本裝置複製到 USB 外接式硬碟中。您也可以在本裝置上播放 USB 外接式硬碟中的檔案。

- 如果剩餘電池電量不足，無法完成操作。首先將電池完全充電。
- 請亦參照外接式硬碟的操作手冊。

相容的外接式硬碟

您可以使用 LaCie 的“LaCie 硬碟光滑黑色設計 USB2.0”系列。

註：購買前，請先檢查 LaCie 網站所列的相容裝置。

- LaCie

<http://www.lacie.com/home.htm?cc=1>

- 最多可以使用 2 TB 容量的 USB 外接式硬碟。

以 USB 外接式硬碟複製及播放檔案

“準備 USB 外接式硬碟” (☞ p. 82)

“複製所有檔案” (☞ p. 83)

“播放 USB 外接式硬碟中的檔案” (☞ p. 84)

“刪除 USB 外接式硬碟中的資料夾” (☞ p. 84)

從 USB 外接式硬碟匯入檔案

“從 USB 外接式硬碟匯入檔案” (☞ p. 85)

註：第一次將 USB 外接式硬碟連接至本裝置時，請將硬碟格式化。(所有資料會被刪除。)

“將 USB 外接式硬碟格式化” (☞ p. 85)

- 在您使用 PC 操作直接從本裝置複製到 USB 外接式硬碟中的資料時，請參見隨附之 Everio MediaBrowser 4 軟體的說明檔案。

“使用隨附軟體 Everio MediaBrowser 4 時遇到困難” (☞ p. 88)

- 不能使用容量超過 2 TB 的 USB 外接式硬碟。
- 複製可能要花費一點時間。(舉例說，在 XP 模式中保存小時影片費時 20 分鐘。)
- POWER/ACCESS 燈閃爍，代表操作正常，請等一會。
- 如果一次複製很多影像，可能不能完成複製。如果影像數據量很大，分幾次複製數據。
- 聲音或影片可能會在播放時中斷。

小心：請勿在本裝置與 USB 外接式硬碟之間連接 USB 集線器。

- 使用其他 USB 裝置(例如 BD 燒錄器、外接式 Blu-ray 光碟驅動器或另一個 USB 外接式硬碟)時，請中斷連接此 USB 外接式硬碟。

在複製及播放時避免以下操作。- 關閉本裝置或 USB 外接式硬碟。- 將 USB 訊號線拔下。

請勿使用 PC 格式化 USB 外接式硬碟。若您已經這樣做，請使用本裝置將硬碟重新格式化。(USB 外接式硬碟中的所有資料都會被刪除。)

在使用 PC 時避免以下操作。- 刪除 USB 外接式硬碟中的檔案或資料夾。- 移動 USB 外接式硬碟中的檔案或資料夾。- 變更 USB 外接式硬碟中之檔案或資料夾的名稱。

這些作業會讓您無法在本裝置上播放那些資料。

- 使用 PC 編輯 USB 外接式硬碟中的資料前，先將資料複製到 PC。直接從 PC 編輯 USB 外接式硬碟中的資料將會讓您無法在本裝置上播放那些資料。

準備 USB 外接式硬碟

小心：如果剩餘電池電量不足，無法完成操作。首先將電池完全充電。

- 如果剩餘電池電量不足，無法完成操作。首先將電池完全充電。

註：若要使用隨附於 USB 外接式硬碟的 USB 線，請購買下列的 USB 轉接線(另售)。

- 若要使用隨附於 USB 外接式硬碟的 USB 線，請購買下列的 USB 轉接線(另售)。

(零件編號: QAM0852-001) * Mini-A (公) - A (母)

* 洽詢鄰近的維修中心。

- 1 打開端子蓋。
- 2 連接 USB 連接線和 USB 外接式硬碟驅動器的交流電轉接器。
 - 在進行任何連接前，關閉 LCD 螢幕以關閉本裝置。

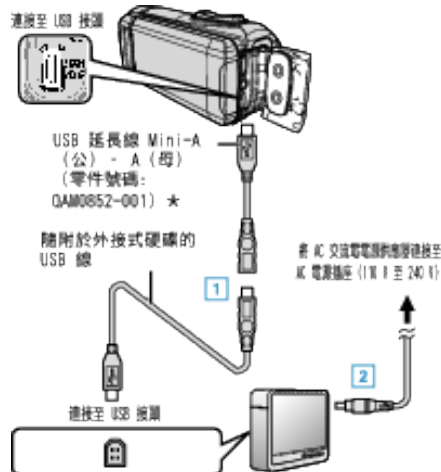

- 1 將 USB 訊號線連接至 USB 外接式硬碟。
- 2 連接 USB 外接式硬碟的 AC 交流電電源供應器。

- 啟動外接式硬碟。
 - 請亦參照外接式硬碟的操作手冊。

- 3 打開 LCD 螢幕。

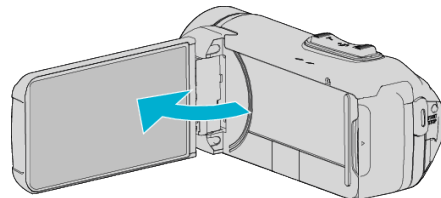

- 本裝置啟動並顯示“備份”選單。
- 連接 USB 訊號線時，會顯示“備份”選單。

小心：連接各裝置時，記得將電源關閉。否則可能導致觸電或故障。

- 請勿在本裝置與 USB 外接式硬碟之間連接 USB 集線器。

複製所有檔案

記錄於本裝置上的所有影片或相片都會被複製。
您也可以只選擇及複製從未被複製過的影片或相片。

- 1 選擇影片或相片模式。
- 2 輕按“備份”。



- 雖然圖中顯示的是影片模式，但同一操作也適用於相片模式。
- 輕按  圖示，在影片與相片模式之間切換。

- 3 輕按您想備份的媒體。

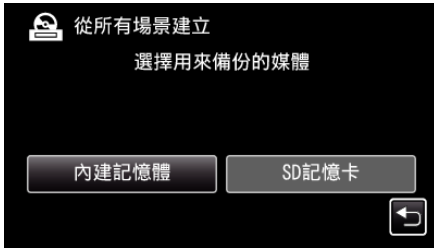

- 4 輕按想用的方法。



- “全部畫面”(影片)／“所有的相片”(相片)：
會複製本裝置的所有影片或相片。
- “未儲存的場景”(影片)／“未儲存的相片”(相片)：
會自動選擇及複製尚未複製的影片或相片。

- 5 確定硬碟內有充足的剩餘空間，然後輕按“是”。

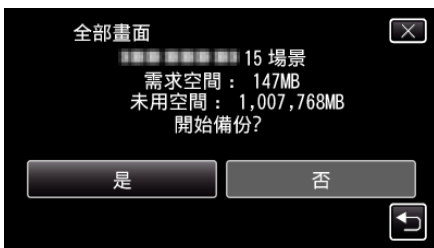

- 輕按“是”時會開始備份。

- 6 “已完成”顯示時，輕按“OK”。



- 7 關閉本裝置的 LCD 螢幕以關閉本裝置，並拆下 USB 連接線。

小心：

- 複製未完成之前，不要關掉電源或拔下 USB 訊號線。
- 播放時不在索引畫面上的檔案，就不能複製。特別檔案也不能複製。
- 複製可能要花費一點時間。(舉例說，在 XP 模式中保存小時影片費時 20 分鐘。)

播放 USB 外接式硬碟中的檔案

外接式硬碟內儲存的影片或相片，可以用本裝置播放。

- 如果剩餘電池電量不足，無法執行操作。提前將本裝置完全充電。

1 輕按“播放”。



2 選擇影片或相片模式。

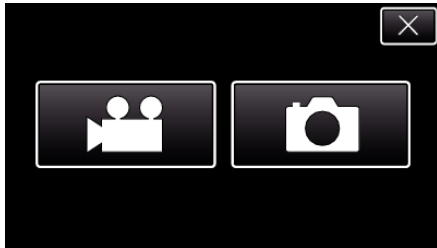

- 如沒有顯示步驟 2，請跳到步驟 3。
- 如果沒有製作影片或相片的備份檔案，就不會顯示這些圖示。

3 輕按資料夾進行播放。

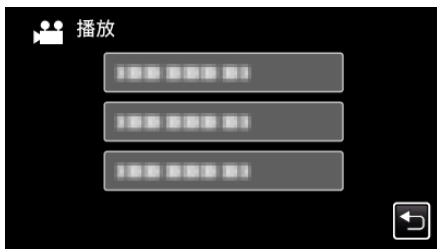

- 輕按“←”返回“備份”選單。

4 輕按檔案以播放。

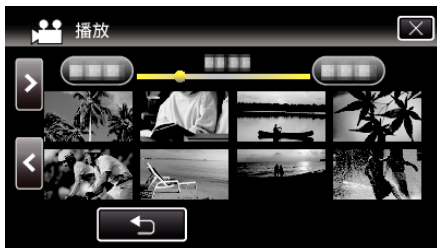

- 輕按“←”返回資料夾索引畫面。
- 有關播放影片的詳細資訊，請參照「影片播放的操作按鈕」(☞ p. 57)。「影片播放的操作按鈕」(☞ p. 57)
- 要退出播放，停止播放並關閉 LCD 螢幕以關閉本裝置。然後將 USB 訊號線拔下。

註：

- 聲音或影片可能會在播放時中斷。

刪除 USB 外接式硬碟中的資料夾

複製到外接式硬碟的檔案可以刪掉。

小心：

- 刪掉的檔案不能復原。
- 記得在 PC 上替重要檔案備份。

“為所有檔案備份” (☞ p. 93)

1 選擇影片或相片模式。

2 輕按“刪除”。

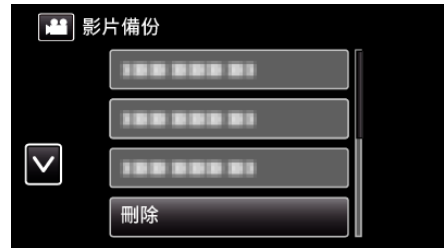

- 雖然圖中顯示的是影片模式，但同一操作也適用於相片模式。
- 輕按 圖示，在影片與相片模式之間切換。

3 輕按檔案夾以刪除。



4 輕按“是”。



- 刪除後，輕按“OK”。

將 USB 外接式硬碟格式化

外接式硬碟上的所有檔案都可以刪除。

- 如果剩餘電池電量不足，無法執行操作。提前將本裝置完全充電。

小心：

- 將外接式硬碟格式化時，硬碟中的所有數據都會被刪掉。
為外接式硬碟執行格式化之前，要先將硬碟中的所有檔案複製到電腦。

- 1 選擇影片或相片模式。
- 2 輕按“格式化”。



- 雖然圖中顯示的是影片模式，但同一操作也適用於相片模式。
- 輕按  圖示，在影片與相片模式之間切換。

- 3 輕按“是”。

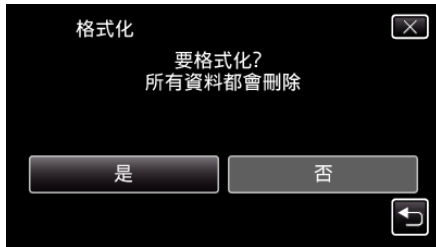

- 格式化之後，輕按“OK”。

從 USB 外接式硬碟匯入檔案

您可以將影片檔案從 USB 外接式硬碟驅動器複製到本裝置的內置記憶或 SD 記憶卡。

- 如果剩餘電池電量不足，無法完成操作。首先將電池完全充電。

- 1 選擇影片模式。
- 2 輕按“備份”中的“從裝置匯入”。



- 3 輕按“USB 硬碟 → 內建記憶體”或“USB 硬碟 → SD 卡”。



- 檔案會被匯入所選的媒體。

- 4 輕按檔案夾以匯入。



- 5 輕按檔案以匯入。



- 所選檔案上顯示 ✓。
若要取消檔案上的 ✓，請再次輕按該檔案。
- 輕按“全選”選擇所有檔案。
- 輕按“取消全選”釋放所有選擇。

- 6 輕按“確定”。



- 如果沒有選擇檔案，“確定”會停用。

7 輕按“是”。

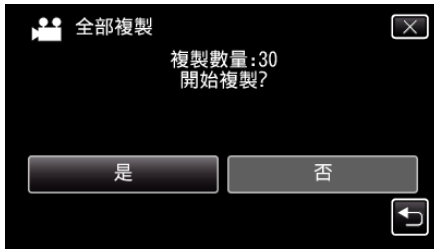

- 輕按“是”時會開始匯入。
- 若要取消匯入檔案, 輕按“停止”, 然後再輕按“是”。

8 匯入後, 輕按“OK”。



9 關閉本裝置的 LCD 螢幕以關閉本裝置, 並拆下 USB 連接線。

註：_____

- 從其他裝置複製到 USB 外接式硬碟的檔案, 不能複製到本裝置。

複製檔案到 SD 記憶卡

您可以從內置記憶將影片和相片複製到 SD 記憶卡。將相片複製到記憶卡可以便於將它們攜帶至商店進行列印(顯影)。

- 如果剩餘電池電量不足,無法完成操作。首先將電池完全充電。

小心:

- 請確保目標媒介中留有足夠空間。
- SD 記憶卡中的影片無法複製到內置記憶。

1 打開 LCD 螢幕。

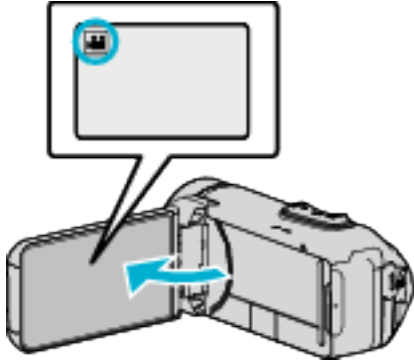

- 輕按 或 選擇影片或相片模式。

2 輕按 «PLAY» 選擇播放模式。

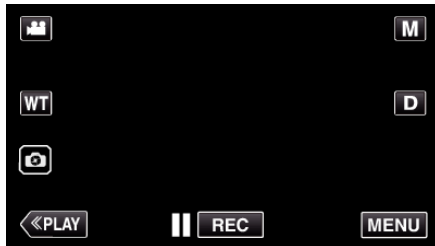

- 每輕按一次,就會在錄影與播放模式之間切換。

3 輕按“MENU”。



4 輕按“編輯”。



5 輕按“複製”。



6 輕按要複製的檔案。



- 所選檔案上顯示 ✓。若要取消檔案上的 ✓,請再次輕按該檔案。
- 輕按“全選”選擇所有檔案。
- 輕按“取消全選”釋放所有選擇。

7 輕按“確定”。



- 如果沒有選擇檔案,“確定”會停用。

8 輕按“是”。

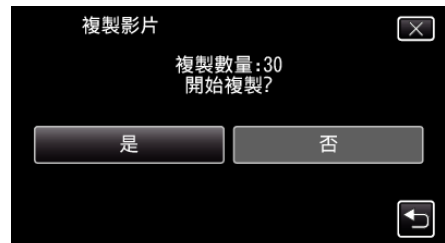

- 複製開始。
- 複製後,輕按“OK”。

複製到 Windows PC

您可以用本裝置所附的軟體, 將檔案複製到電腦。
電腦的 DVD 或 Blu-ray 光碟驅動器, 也可以用來製作光碟。
如果沒有安裝隨附的軟體, 本裝置在連接時會被當作外接式儲存器。

註：

- 錄製於光碟時, 所用的電腦上必須裝有具錄製功能的 DVD 或 Blu-ray 光碟驅動器。
- 若要製作 DVD-Video 光碟, 必須安裝額外的軟體(用於製作 DVD-Video 的軟體)。
如需詳細資訊, 請參閱 Pixela 首頁。

<http://www.pixela.co.jp/oem/jvc/mediabrowser/e/>

- 不支援以其他軟體為檔案備份。

使用隨附軟體 Everio MediaBrowser 4 時遇到困難

請洽詢以下的客戶服務中心。

- Pixela User Support Center

電話	美國和加拿大(英文)：+1-800-458-4029(免付費專線) 歐洲(英國、德國、法國及西班牙) (英文)：+800-1532-4865(免付費專線) 在歐洲的其他城市 (英文)：+44-1489-564-764 亞洲(菲律賓)(英文)：+63-2-438-0090
網站	http://www.pixela.co.jp/oem/jvc/mediabrowser/e/

- 有關使用該軟體的細節, 請參照 Everio MediaBrowser 4 的“說明”選單中的“MediaBrowser 說明”。



確認系統需求(指引)

Windows 8/Windows 8.1

- 1 顯示器“Apps”。
(適用於 Windows 8) 點按“Search”圖示。
(適用於 Windows 8.1) 點按 。

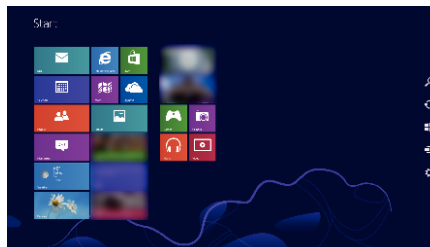

- 2 在“Windows System Tool”選單中的“Computer”或“PC”按一下滑鼠右鍵, 選擇複選框。

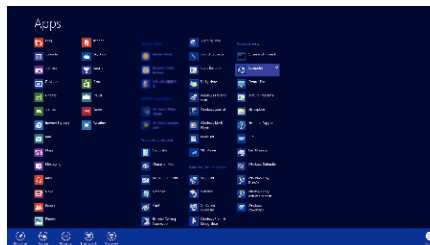

3 點按底欄的“Properties”以顯示。

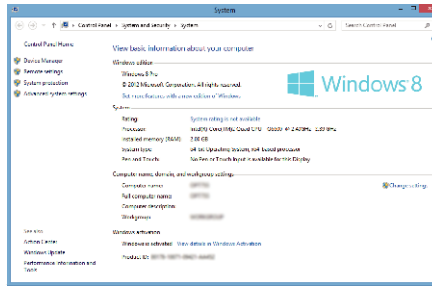

- 如果桌面上顯示“Computer”圖示，在圖示上按滑鼠右鍵，選擇選單中的“Properties”以顯示您的電腦資訊。

Windows Vista/Windows 7

1 點按開始按鈕。

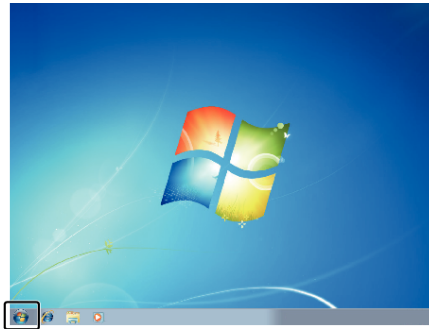

2 在電腦上按滑鼠右鍵。

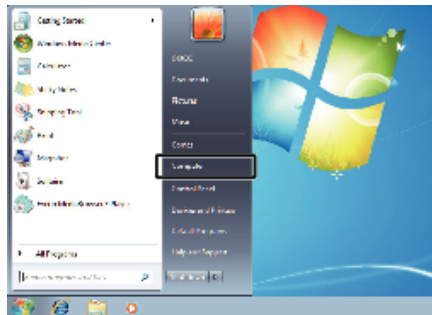

3 按一下“內容”。

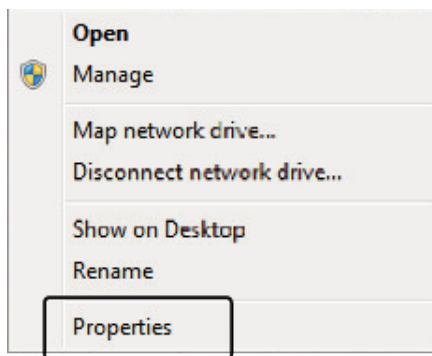

4 根據下表檢查物品。

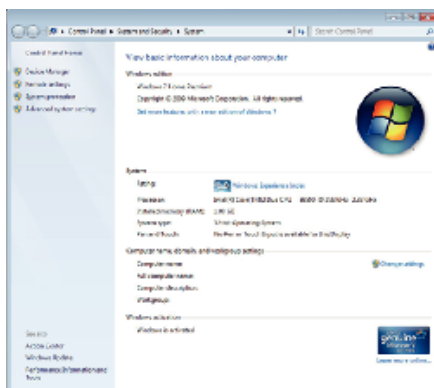

	Windows 8/Windows 8.1	Windows Vista/Windows 7
作業系統	Windows 8 64-bit Windows 8 或 Windows 8 Pro (只限預先安裝版本、桌面模式) Windows 8.1 64-bit Windows 8.1 或 Windows 8.1 Pro (只限預先安裝版本、桌面模式)	Windows Vista 32/64-bit Home Basic 或 Home Premium (只限預先安裝版本) Service Pack 2 Windows 7 32/64-bit Home Premium (只限預先安裝版本) Service Pack 1
CPU	Intel Core Duo, CPU 1.66 GHz 或以上 (Intel Core 2 Duo, 建議使用 CPU 2.13 GHz 或以上)	Intel Core Duo, CPU 1.66 GHz 或以上 (Intel Core 2 Duo, 建議使用 CPU 2.13 GHz 或以上)
RAM	至少 2 GB	至少 2 GB
編輯影片	Intel Core i7, 建議使用 CPU 2.53 GHz 或以上	Intel Core i7, 建議使用 CPU 2.53 GHz 或以上

■ 其他需求

顯示器: 1024×768 畫素或以上 (建議使用 1280×1024 畫素或以上)

影像處理: 建議使用 Intel G965 或以上

註: —

- 如果您的 PC 不符合上述系統需求, 就不保證隨附軟體一定能運作。
- 欲知詳情, 請與您的 PC 製造商聯絡。

安裝隨附軟體(內置)

您可以用日曆格式顯示所錄影像, 並以隨附軟體執行編輯工作。

- 如果剩餘電池電量不足, 無法完成操作。首先將電池完全充電。

準備工作

以 USB 訊號線將本裝置連接至電腦。

■ Windows 8/Windows 8.1

- 1 打開端子蓋。
- 2 以隨附的 USB 連接線連接至您的電腦。
 - 在連接線材前, 關閉 LCD 螢幕以關閉本裝置。

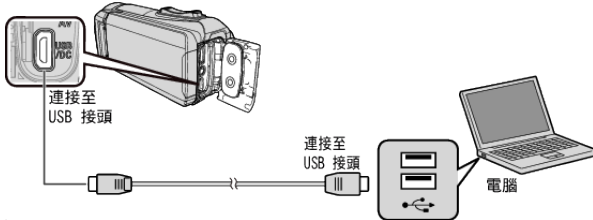

- 3 打開 LCD 螢幕。

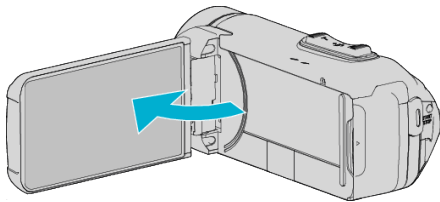

- 本裝置啟動並顯示“選擇裝置”選單。

- 4 輕按“連接個人電腦”。

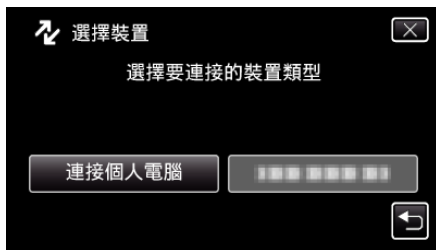

- 5 輕按“在電腦上播放”。



- 取下 USB 連接線以返回至錄影或播放畫面。
- 電腦上顯示“Everio Software Setup”。
- 應在畫面切換後才在電腦上執行操作。

- 6 在您的電腦上執行以下操作。

- 1 顯示器“Apps”。
- (適用於 Windows 8) 點按“Search”圖示。
(適用於 Windows 8.1) 點按 ①。

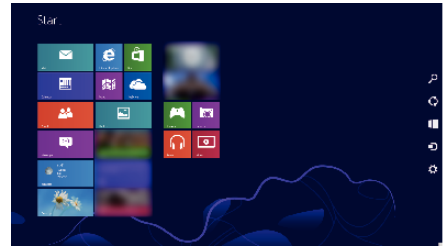

- 2 點按“Windows System Tool”選單中的“Computer”或“PC”。

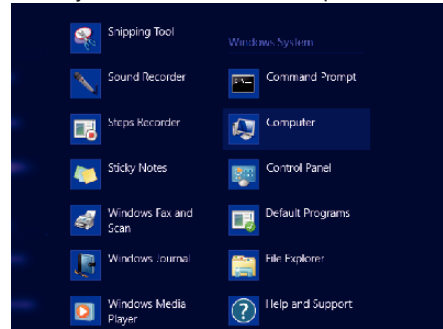

- 如果桌面上顯示“Computer”圖示, 按兩下圖示打開“Computer”。

- 3 按兩下“Devices with Removable Storage”中的“JVCCAM_APP”圖示。

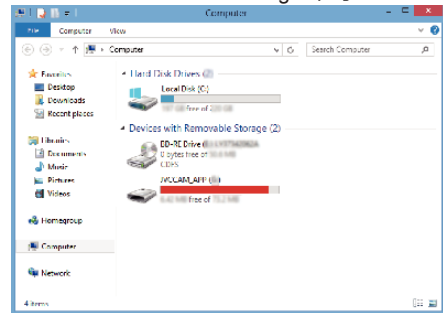

- 4 按兩下“install(或 Install.exe)”。

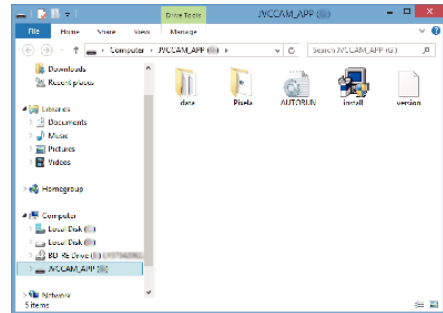

- 5 在使用者帳戶控制畫面點按“Yes”。

- 稍後“Software Setup”出現。

- 7 按一下“Everio MediaBrowser 4”。

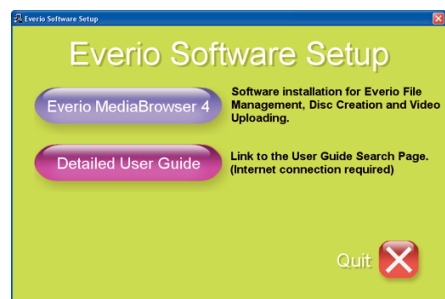

- 根據畫面上的說明完成安裝。

8 按一下“完成”。

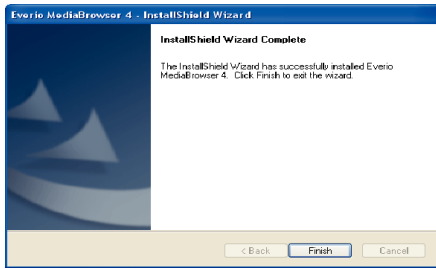

9 按一下“離開”。



- 安裝完成，桌面上會建立兩個圖示。

10 從電腦上取下本裝置。

“中斷本裝置與電腦的連接” (☞ p. 94)

註：

- 如果沒有出現“Everio Software Setup”，在“我的電腦”或“電腦”上按兩下“JVCCAM_APP”，然後再按兩下“install (或 Install.exe)”。
- 如果沒有顯示自動播放對話方塊，選擇“打開文件夾以查看文件”並點按“OK”。然後點按資料夾中的“install (或 Install.exe)”。

■ Windows Vista/Windows 7

1 打開端子蓋。

2 以隨附的 USB 連接線連接至您的電腦。

- 在連接線材前，關閉 LCD 螢幕以關閉本裝置。

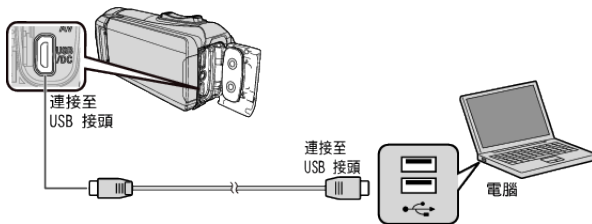

3 打開 LCD 螢幕。

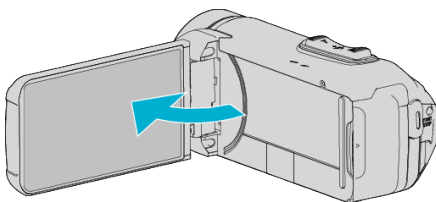

- 本裝置啟動並顯示“選擇裝置”選單。

4 輕按“連接個人電腦”。

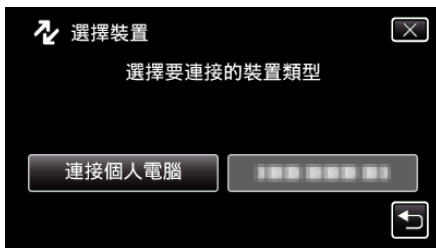

5 輕按“在電腦上播放”。



- 電腦上顯示“Everio Software Setup”。應在畫面切換後才在電腦上執行操作。

6 在您的電腦上執行以下操作。

- 1 點按自動播放對話方塊中的“打開文件夾以查看文件”，然後按兩下“install.exe”。
- 2 在使用者帳戶控制畫面點按“Yes”。

* Windows 7

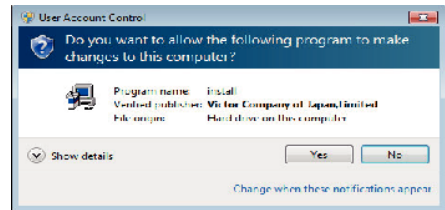

- 如果 Windows Vista，點按“Allow”（繼續）。
- 稍後“Software Setup”出現。
- 如果沒有出現，“JVCCAM_APP”在“電腦”或“我的電腦”上按兩下，然後再按兩下“install.exe”。

7 按一下“Everio MediaBrowser 4”。

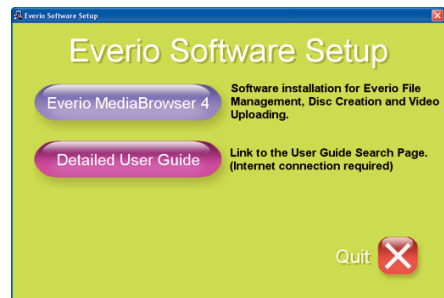

- 根據畫面上的說明完成安裝。

8 按一下“完成”。

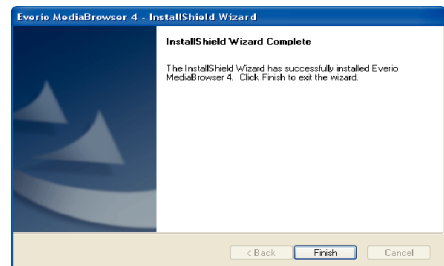

9 按一下“離開”。



- 安裝完成，桌面上會建立兩個圖示。

10 從電腦上取下本裝置。

“中斷本裝置與電腦的連接” (☞ p. 94)

- 註：
- 如果沒有出現“Everio Software Setup”，在“我的電腦”或“電腦”上按兩下“JVCCAM_APP”，然後再按兩下“install(或 Install.exe)”。
 - 如果沒有顯示自動播放對話方塊，選擇“打開文件夾以查看文件”並點按“OK”。然後點按資料夾中的“install(或 Install.exe)”。

為所有檔案備份

為檔案備份之前，請先確定電腦硬碟(HDD)上有足夠的剩餘空間。如果沒有足夠的剩餘空間，備份就不會開始。

- 如果剩餘電池電量不足，無法完成操作。首先將電池完全充電。

- 1 打開端子蓋。
- 2 以隨附的 USB 連接線連接至您的電腦。
 - 在連接線材前，關閉 LCD 螢幕以關閉本裝置。

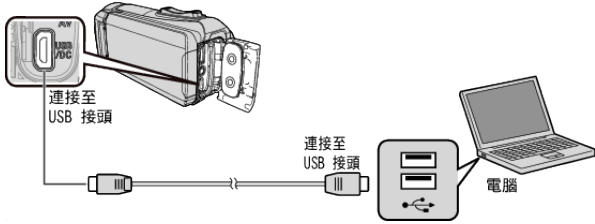

- 3 打開 LCD 螢幕。

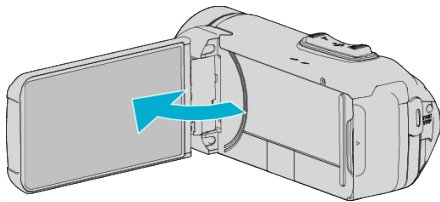

- 本裝置啟動並顯示“選擇裝置”選單。

- 4 輕按“連接個人電腦”。

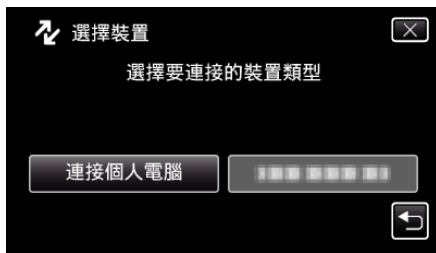

- 5 輕按“備份”。



- 取下 USB 連接線以返回至錄影或播放畫面。
- 安裝在電腦上的本機隨附軟體 Everio MediaBrowser 4 將會啟動。其後操作將於電腦上執行。

- 6 選擇影像檔案的來源。



按一下“攝影機中的所有磁碟區”
按一下“下一步”

- 7 開始進行備份。

儲存目的地 (PC)

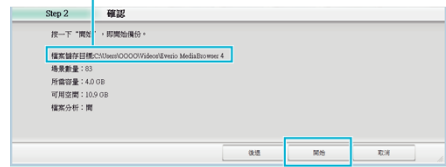

按一下

- 備份開始進行。

- 8 備份工作完成後，點按“OK”。



按一下

- 9 從電腦上取下本裝置。

- 註：
- 進行備份之前，先在本裝置內放入儲存了影片及相片的 SD 記憶卡。
 - 如在使用隨附軟體 Everio MediaBrowser 4 時遇到任何困難，請聯絡「Pixela 使用者支援中心」。

電話	美國和加拿大(英文)：+1-800-458-4029(免付費專線) 歐洲(英國、德國、法國及西班牙) (英文)：+800-1532-4865(免付費專線) 在歐洲的其他城市 (英文)：+44-1489-564-764 亞洲(菲律賓)(英文)：+63-2-438-0090
網站	http://www.pixela.co.jp/oem/jvc/mediabrowser/e/

- 備份前先刪除不必要的影片。
要花費一段時間來備份多個影片。

“刪除不必要的檔案”(E p. 69)

中斷本裝置與電腦的连接



(Windows 7/Windows 8/Windows 8.1)

- 1 按一下“安全移除硬體”。
- 2 點按全部“JVCCAM~”。
- 3 拔下 USB 訊號線，然後關閉 LCD 螢幕。

(Windows Vista)

- 1 按一下“安全移除硬體”。
- 2 按一下“安全地移除 USB 大量儲存裝置”。
- 3 按一下“OK”。
- 4 拔下 USB 訊號線，然後關閉 LCD 螢幕。

整理檔案

為檔案備份後，請加上「全家旅行」或「運動會」等標籤來整理檔案。這樣做不但在製作光碟時有用，也方便檢視檔案。

- 1 按兩下 Everio MediaBrowser 4 圖示。
 - 本機隨附軟體將會啟動。



- 2 顯示要整理的檔案的月份。



- 3 建立使用者清單。



- 新的使用者清單可以增設至使用者清單資料庫。

- 4 按一下記錄日期。

- 畫面上會顯示該日所錄檔案的縮圖。



5 將檔案登錄到已建立的使用者清單內。

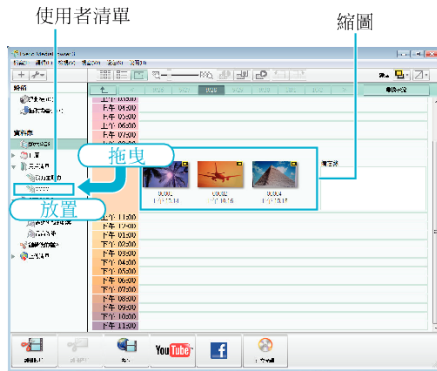

分辨影片或相片：

- 您可以用畫面右上角的「SELECT」選單來選擇檔案。
- 檢查縮圖右上角的影片／相片圖示。



註：

- 如在使用隨附軟體 Everio MediaBrowser 4 時遇到任何困難，請聯絡「Pixela 使用者支援中心」。

電話	美國和加拿大(英文)：+1-800-458-4029(免付費專線) 歐洲(英國、德國、法國及西班牙) (英文)：+800-1532-4865(免付費專線) 在歐洲的其他城市 (英文)：+44-1489-564-764 亞洲(菲律賓)(英文)：+63-2-438-0090
網站	http://www.pixela.co.jp/oem/jvc/mediabrowser/e/

將影片錄製於光碟上

將按照使用者清單編排的檔案複製到光碟。

- 1 在 PC 上具錄製功能的 DVD 光碟驅動器中插入新光碟。
- 2 選擇想要的使用者清單。

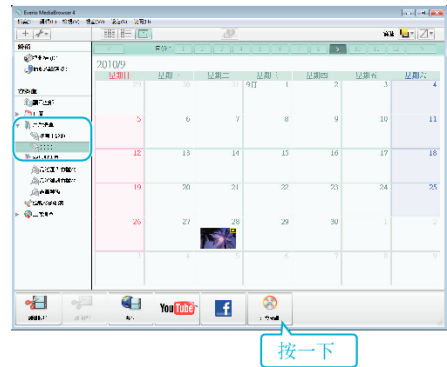

- 3 選擇光碟類型。



- 4 依次選擇要複製到光碟上的檔案。

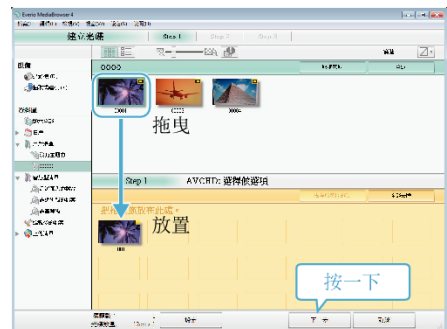

- 點按“設置”選擇光碟類型。
- 點按“選擇所有”選擇所有被顯示的檔案。
- 選擇後，按一下“下一步”。

- 5 設定光碟最上層選單的標題。

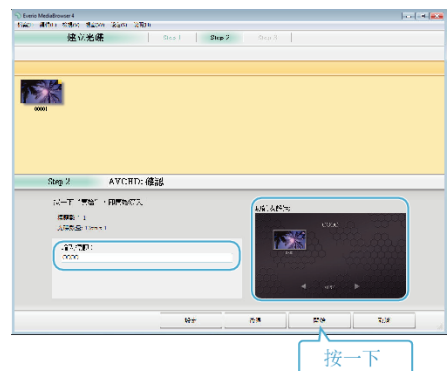

- 點按“設置”選擇選單背景。
- 設定完畢後，按一下“開始”。

6 複製工作完成後，點按“OK”。



註：

- 隨附軟體 Everio MediaBrowser 4 可以使用下列的光碟類型。
DVD-R
DVD-R DL
DVD-RW
DVD+R
DVD+R DL
DVD+RW
 - 隨附軟體 Everio MediaBrowser 4 支援下列格式：
AVCHD
DVD-Video *
- * 若要製作 DVD-Video 光碟，必須安裝額外的軟體（用於製作 DVD-Video 的軟體）。
如需詳細資訊，請參閱 Pixela 首頁。
<http://www.pixela.co.jp/oem/jvc/mediabrowser/e/>
- 使用市售軟體製作 Blu-ray 光碟。
 - 以 Everio MediaBrowser 4 播放器播放 AVCHD 光碟。有關操作，請參照隨附 Everio MediaBrowser 4 軟體的說明檔案。
 - 複製以 UXP 記錄模式記錄的影片來建立 AVCHD 光碟時，必須在複製之前先將影片轉換為 XP 記錄模式。因此，需花費的時間可能會比複製以其他模式記錄的影片更長。
 - 若要檢視 Everio MediaBrowser 4 的說明檔案，請於 Everio MediaBrowser 4 的選單列中選擇“說明”，或按一下鍵盤上的 F1 鍵。
 - 如在使用隨附軟體 Everio MediaBrowser 4 時遇到任何困難，請聯絡「Pixela 使用者支援中心」。

電話	美國和加拿大(英文)：+1-800-458-4029(免付費專線) 歐洲(英國、德國、法國及西班牙) (英文)：+800-1532-4865(免付費專線) 在歐洲的其他城市 (英文)：+44-1489-564-764 亞洲(菲律賓)(英文)：+63-2-438-0090
網站	http://www.pixela.co.jp/oem/jvc/mediabrowser/e/

不以隨附軟體進行檔案備份

用以下方法將檔案複製到電腦。

- 如果剩餘電池電量不足，無法完成操作。首先將電池完全充電。

- 1 打開端子蓋。
- 2 以隨附的 USB 連接線連接至您的電腦。
 - 在連接線材前，關閉 LCD 螢幕以關閉本裝置。

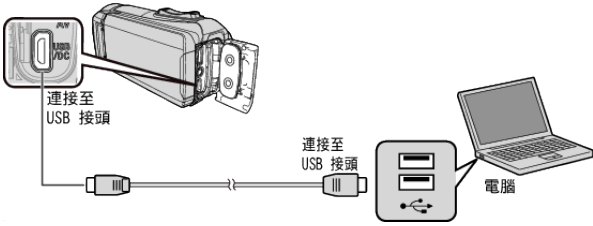

- 3 打開 LCD 螢幕。

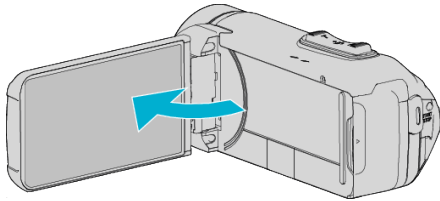

- 本裝置啟動並顯示“選擇裝置”選單。

- 4 輕按“連接個人電腦”。

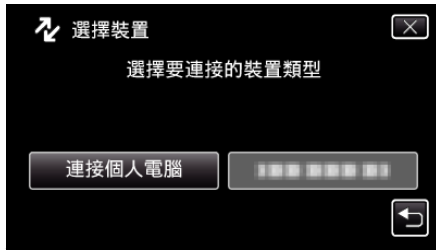

- 5 輕按“在電腦上播放”。



- 取下 USB 連接線以返回至錄影或播放畫面。
- 關閉 Everio MediaBrowser 4 程序，如程序已驅動。
- 攝影機操作完成後，會顯示下列畫面。



- 應在畫面切換後才在電腦上執行操作。

- 6 (Windows 8)
在“Windows System Tool”選單中的“Computer”上按滑鼠右鍵以選擇複選框，然後點按“JVCCAM_MEM”或“JVCCAM_SD”圖示。
(Windows 7/Windows Vista)
從“開始”選單中選擇“電腦”，然後點按“JVCCAM_MEM”或“JVCCAM_SD”圖示。
 - 打開含有想要檔案的資料夾。
“檔案及資料夾清單” (p. 98)
- 7 將檔案複製到電腦的任何資料夾內(桌面等)。

- 小心：_____
- 以 USB 訊號線連接攝影機與 PC 電腦時，所錄媒體將處於唯讀狀態。
- 註：_____
- 以支援 AVCHD(影片) / JPEG(相片) 檔案的軟體來編輯 / 檢視檔案。
 - 上述的電腦操作可能隨著所用的系統而出現差異。

中斷本裝置與電腦的连接

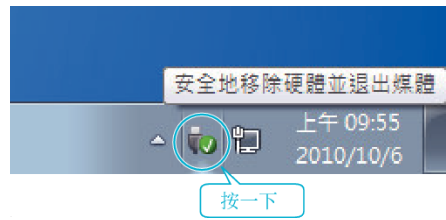

(Windows 7/Windows 8/Windows 8.1)

- 1 按一下“安全移除硬體”。
- 2 點按全部“JVCCAM~”。
- 3 拔下 USB 訊號線，然後關閉 LCD 螢幕。

(Windows Vista)

- 1 按一下“安全移除硬體”。
- 2 按一下“安全地移除 USB 大量儲存裝置”。
- 3 按一下“OK”。
- 4 拔下 USB 訊號線，然後關閉 LCD 螢幕。

檔案及資料夾清單

在內置記憶和 SD 記憶卡上建立資料夾及檔案的方式如下。
只在必要時才會建立。

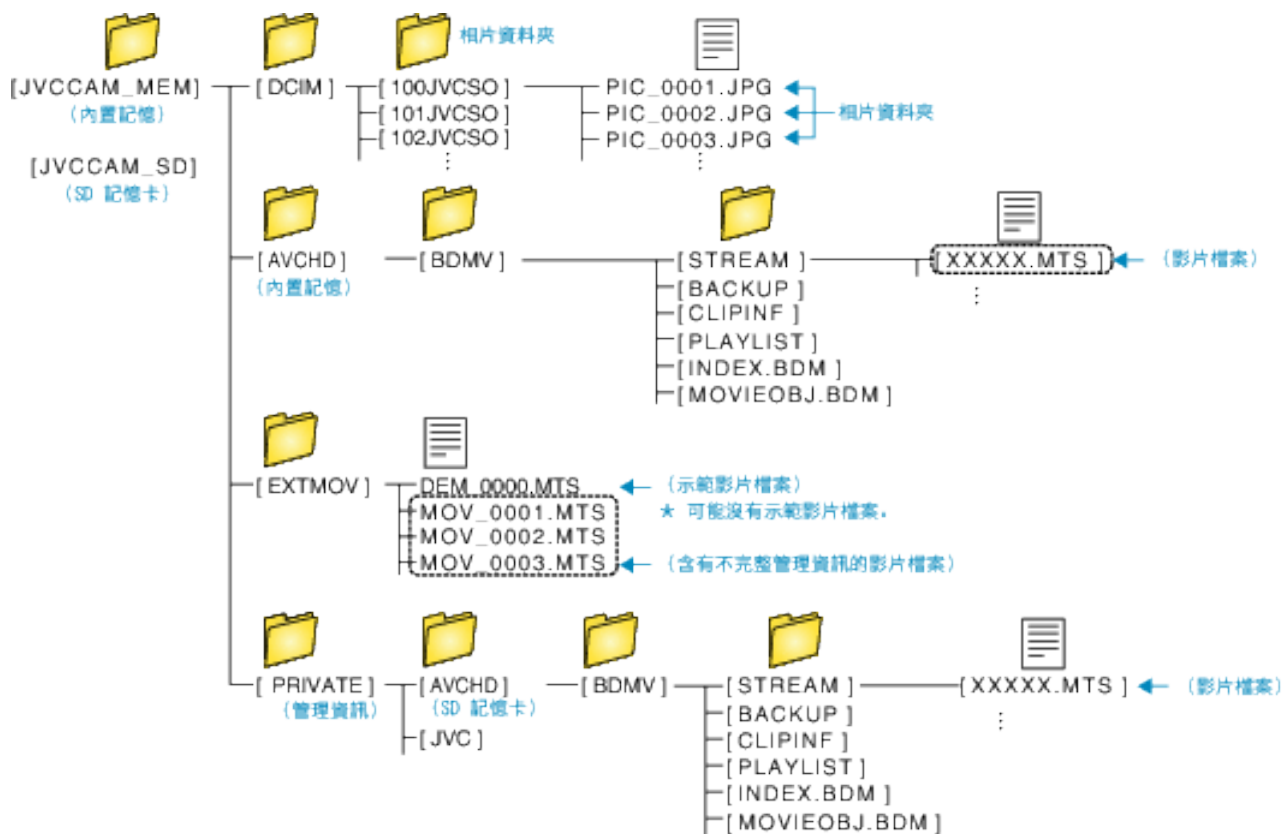

小心：

- 以 USB 訊號線連接攝影機與 PC 電腦時，所錄媒體將處於唯讀狀態。

複製至 Mac 電腦

用以下方法將檔案複製到 Mac 電腦。

小心：

- 如果剩餘電池電量不足，無法完成操作。首先將電池完全充電。

1 打開端子蓋。

2 以隨附的 USB 連接線連接至您的電腦。

- 在連接線材前，關閉 LCD 螢幕以關閉本裝置。

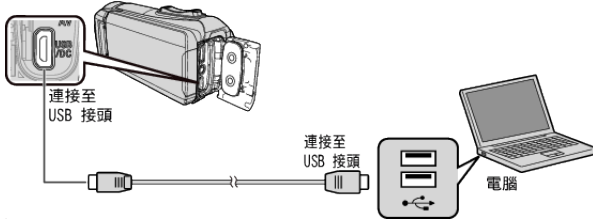

3 打開 LCD 螢幕。

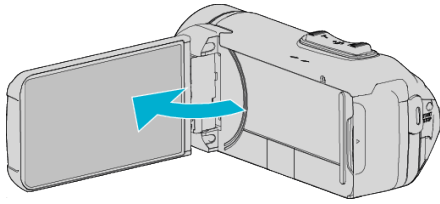

4 輕按“連接個人電腦”。

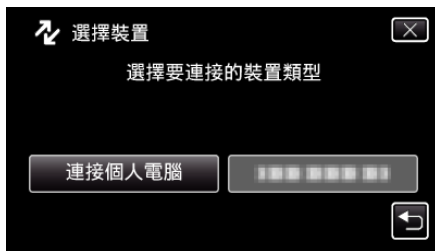

5 輕按“在電腦上播放”。



- 取下 USB 連接線以返回至錄影或播放畫面。
- 攝影機操作完成後，會顯示下列畫面。



- 桌面上顯示“JVCCAM_MEM”或“JVCCAM_SD”圖示。

6 加載相片檔案至 iPhoto。

- iPhoto 自動啟動並顯示攝影機中錄製的影片。加載必需的影像。
- 內置記憶和 SD 記憶卡上的影像分別顯示。在 iPhoto“源列表”中的“設備”下顯示的 JVCCAM_MEM(內置記憶)和 JVCCAM-SD(SD 記憶卡)之間切換。
- 以 iPhoto 加載的影片無法以 iMovie 進行編輯。要編輯影片，從 iMovie 加載檔案。

7 以 iMovie 編輯影片。

- 運行 iMovie 並加載必需影片至 iMovie。
- 以 iPhoto 加載的影片無法匯入至 iMovie。
- 有關操作 iMovie 的詳情，請參照 iMovie 的說明檔案。

小心：

- 在影像加載完成前請勿取下連接線或關閉本裝置。
- 以 USB 訊號線連接攝影機與 PC 電腦時，所錄媒體將處於唯讀狀態。
- 複製至 Mac 電腦的 MTS 檔案不能匯入 iMovie 內。若要在 iMovie 中使用 MTS 檔案，請以 iMovie 來匯入檔案。

註：

- 要編輯/檢視檔案，請使用支援 AVCHD(影片)的軟體。
- 中斷本裝置與電腦的連接時，將桌面上的“JVCCAM_MEM”或“JVCCAM_SD”圖示拖放到垃圾箱內。

iMovie 及 iPhoto

您可以透過 Apple 的 iMovie '8、iMovie '9、iMovie '11、iMovie version 10(影片)或 iPhoto(相片)，將本裝置的檔案匯入電腦。

對於 iMovie 和 iPhoto 的電腦操作系統，請查看由 Apple 提供的資訊。

- 有關 iMovie 或 iPhoto 的最新資訊，請查閱 Apple 網站。
- 有關 iMovie 或 iPhoto 的用法詳情，請參照軟體的說明檔案。
- 各項操作不保證能在所有電腦環境中正常使用。

使用選單

以下選單可用於本裝置。

- 最上層選單：此選單包含分別為錄影、拍照、播放影片及播放相片模式所特有的所有項目。

使用最上層選單

您可以用選單進行各種設定。

- 1 輕按“MENU”。

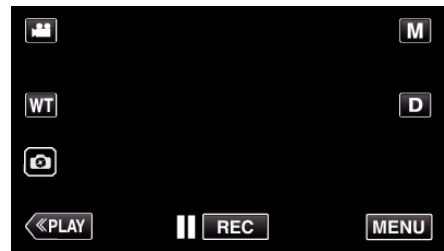

- 最上層選單將會出現。
- 選單會隨著所用的模式而出現變化。

- 2 輕按想要的選單。



- 3 輕按想要的設定。



註：

- 若要顯示上一個／下一個播放清單

輕按 < 或 >。

- 返回上一個畫面

輕按 ↶。

- 離開畫面

輕按 X (退出)。

錄影設定選單(影片)



聚焦

能以手動方式調整焦距。

“手動調整焦距(FOCUS)” (☞ p. 30)

* 只會在手動錄影模式中出現。

調整亮度

調整畫面的整體亮度。

“調整亮度” (☞ p. 31)

* 只會在手動錄影模式中出現。

背光補償

拍攝對象因背光而顯得陰暗時用來修正影像。

“設定背光補償” (☞ p. 32)

* 只會在手動錄影模式中出現。

白平衡

根據光源來調整色彩。

“設定白平衡” (☞ p. 33)

* 只會在手動錄影模式中出現。

近拍

容許在使用望遠(T)端變焦時進行近拍。

“拍攝特寫鏡頭(TELE MACRO)” (☞ p. 34)

* 只會在手動錄影模式中出現。

觸碰優先 AE/AF

根據拍攝對象的臉部或所選範圍, 自動調整焦距及亮度。

“清楚捕捉拍攝對象(觸碰優先 AE/AF)” (☞ p. 41)

攝影燈

開/關燈。

設定	說明
關	沒有亮起。
自動	周圍環境陰暗時自動亮起。
開	任何時候都亮起。

手振補償

能有效減少拍攝影片時的手震影響。

“減少手震” (☞ p. 49)

增光

在暗處拍攝時, 讓拍攝主體自動變得更明亮。

設定	說明
關	停用此功能。
開	以電力照亮暗處的場景。
自動慢速快門	環境黑暗時, 減慢快門速度來提高場景亮度。

註：

● 雖然“自動慢速快門”比“開”更能照亮場景, 但拍攝對象的動態可能顯得不自然。

風聲消除

消除風聲。

設定	說明
關	停用此功能。
開	啟動此功能。
自動	自動啟動該功能。

延時錄影

本功能以每隔一段時間拍攝一格畫面的方式，讓長時間內進展緩慢的場面變化能在短時間內顯示出來。

觀察事物(例如花蕾初開的情景)時會很有效。

“間歇錄影(延時錄影)” (☞ p. 50)

特效錄影

您可以為影像添加及錄製各種效果。一旦設定完成，您可以輕鬆錄製適用於各個影像的影像。

■ 粗顆粒黑白

您可以以粗粒感的黑白相片感覺錄製影像。

“錄製如同老式黑白照片般的影像(粗顆粒黑白)” (☞ p. 38)

■ 食品

您可以拍攝看起來讓人胃口大開的食物圖像。

“錄製食物影像(食品)” (☞ p. 39)

■ 嬰兒

您可以通過增強皮膚顏色的清晰度和亮度拍攝柔和的影像。此效果適用於拍攝嬰兒影像。

“錄製嬰兒影像(嬰兒)” (☞ p. 40)

錄影日期/時間

您可以在錄影時拍下日期及時間。

想在檔案中顯示日期及時間時，可作此設定。

(錄影後不能刪除日期及時間。)

“錄影時加入日期及時間” (☞ p. 53)

快門模式

可以調整連拍設定。

設定	說明
單張攝影	拍照。
連拍	在輕按 LCD 螢幕上的  按鈕期間，可連續拍攝相片。

註：

- 在影片模式中捕捉的相片大小為 1,920 x 1,080。
- 有些 SD 記憶卡不支援連拍。
- 若重複使用此功能，連拍速度會變慢。

微笑拍攝

在偵測到笑容時自動拍攝相片。

“自動捕捉笑容(微笑拍攝)” (☞ p. 42)

微笑%/姓名顯示

偵測到臉部時顯示名稱及笑容程度(%)。

“設定微笑%/姓名顯示” (☞ p. 46)

無接縫錄影

在內置記憶上的剩餘空間用完時，無需停止而繼續在 SD 記憶卡上進行錄製。

設定	說明
關	不自動切換錄製媒介。
開	自動切換錄製媒介。

註：_____

- 如果 SD 記憶卡中沒有足夠的剩餘空間，就不能進行無縫錄製。
- 如果不能進行無縫錄製，顯示 。
- 在之前的無縫錄影完成後，要再次開始，需要合併無縫影片，或刪除無縫影片的合併資訊。

“結合通過無縫錄製所錄製的影片” (p. 73)

影片畫質

設定影片畫質。

設定	說明
UXP	讓您以最佳影像品質拍攝。
XP	讓您以高影像品質拍攝。
EP	容許長時間拍攝。

註：_____

- 錄製快速移動或亮度會明顯改變的場景時設定為“UXP”或“XP”模式，以避免出現雜訊。

變焦

設定最大變焦比例。

設定	說明
40 倍光學變焦	讓您以 1 - 40 倍的光學變焦來拍攝。不想用數位變焦時，可以用這個設定。
60 倍 動態變焦 (55 倍 動態變焦)	影像穩定器處於正常模式或關閉時，容許以 1 - 40 倍光學變焦及 41 - 60 倍動態變焦拍攝。 (影像穩定器處於主動模式時，容許以 1 - 40 倍光學變焦及 41 - 55 倍動態變焦拍攝。在增強 AIS 模式中不能使用。)
120 倍 數位變焦	讓您以 1 - 40 倍的光學變焦及 41 - 120 倍的數位變焦來拍攝。
200 倍 數位變焦	讓您以 1 - 40 倍的光學變焦及 41 - 200 倍的數位變焦來拍攝。

註：_____

- 使用數位變焦時，由於以數位方式放大，影像會變得粗糙。
- 影像穩定器啟動或關閉時，視野角度會改變。

變焦麥克風

設定變焦麥克風。

設定	說明
關	停用變焦麥克風。
開	向變焦操作的同一方向記錄聲音。

註：_____

- 在選擇“開”時，廣角(W)端的量比長焦(T)端的低。

設定選單

麥克風音量

作出調整,使“麥克風音量”不至於變紅。

設定	說明
關	將麥克風輸入水平的顯示隱藏起來。
開	顯示麥克風輸入水平。

麥克風音量設定

設定麥克風水平。

作出調整,使“麥克風音量”不至於變紅。

設定	說明
+1	提高麥克風輸入水平。
0	麥克風輸入水平保持不變。
-1	降低麥克風輸入水平。

K2 TECHNOLOGY

減低數位訊號處理引致的音質劣化,以接近原來的音質錄影。

設定	說明
關	停用 K2 TECHNOLOGY。
開	啟動 K2 TECHNOLOGY。

鎖住畫面

在水下拍攝時,鎖定觸控螢幕以防止操作錯誤。

“鎖定螢幕(在水下拍攝時)” (🔒 p. 12)

錄影設定選單(相片)



聚焦

能以手動方式調整焦距。

“手動調整焦距(FOCUS)” (☞ p. 30)

* 只會在手動錄影模式中出現。

調整亮度

調整畫面的整體亮度。

“調整亮度” (☞ p. 31)

* 只會在手動錄影模式中出現。

背光補償

拍攝對象因背光而顯得陰暗時用來修正影像。

“設定背光補償” (☞ p. 32)

* 只會在手動錄影模式中出現。

白平衡

根據光源來調整色彩。

“設定白平衡” (☞ p. 33)

* 只會在手動錄影模式中出現。

近拍

容許在使用望遠(T)端變焦時進行近拍。

“拍攝特寫鏡頭(TELE MACRO)” (☞ p. 34)

* 只會在手動錄影模式中出現。

觸碰優先 AE/AF

根據拍攝對象的臉部或所選範圍, 自動調整焦距及亮度。

“清楚捕捉拍攝對象(觸碰優先 AE/AF)” (☞ p. 41)

攝影燈

開/關燈。

設定	說明
關	沒有亮起。
自動	周圍環境陰暗時自動亮起。
開	任何時候都亮起。

自拍定時

以此拍攝集體照。

“拍攝集體照(自拍定時)” (☞ p. 52)

增光

在暗處拍攝時, 讓拍攝主體自動變得更明亮。

設定	說明
關	停用此功能。
開	以電力照亮暗處的場景。

註：

● 影片可以分別調整獨立設定。

“增光(影片)” (☞ p. 101)

特效錄影

您可以為影像添加及錄製各種效果。一旦設定完成, 您可以輕鬆錄製適用於各個影像的影像。

■ 粗顆粒黑白

您可以以粗粒感的黑白相片感覺錄製影像。
“錄製如同老式黑白照片般的影像(粗顆粒黑白)” (☞ p. 38)

■ 食品

您可以拍攝看起來讓人胃口大開的食物圖像。
“錄製食物影像(食品)” (☞ p. 39)

■ 嬰兒

您可以通過增強皮膚顏色的清晰度和亮度拍攝柔和的影像。此效果適用於拍攝嬰兒影像。
“錄製嬰兒影像(嬰兒)” (☞ p. 40)

快門模式

可以調整連拍設定。

設定	說明
單張攝影	拍照。
連拍	按下開始/停止按鈕期間, 可連續拍攝相片。 在按下 START/STOP 按鈕期間, 或輕按 LCD 螢幕上的  按鈕期間, 可連續拍攝相片。

註：

- 有些 SD 記憶卡不支援連拍。
- 若重複使用此功能, 連拍速度會變慢。

微笑拍攝

在偵測到笑容時自動拍攝相片。
“自動捕捉笑容(微笑拍攝)” (☞ p. 42)

微笑%/姓名顯示

偵測到臉部時顯示名稱及笑容程度(%)。
“設定微笑%/姓名顯示” (☞ p. 46)

相片大小

為相片設定影像大小(畫素數目)。

設定	說明
1920X1080(2M)	拍攝畫面比例為 16:9 的相片。 <ul style="list-style-type: none">• 以 16:9 畫面比例拍攝的相片, 在列印時邊沿可能印不出來。
3680X2760(10M) 1440X1080(1.5M) 640X480(0.3M)	拍攝畫面比例為 4:3 的相片。

* 通過超解析度技術拍攝 1200 萬畫素相片

鎖住畫面

在水下拍攝時, 鎖定觸控螢幕以防止操作錯誤。
“鎖定螢幕(在水下拍攝時)” (☞ p. 12)

播放設定選單(影片)



顯示日期/時間

設定是否在播放影片時顯示錄影日期及時間。

設定	說明
關	在播放時不顯示日期和時間。
開	在播放時顯示日期及時間。

摘要播放

播放所拍影片的摘要。

“摘要播放” (☞ p. 60)

播放其他檔案

播放含有不完整管理資訊的影片。

“播放其他檔案” (☞ p. 62)

編輯選單(影片)



保護/取消

保護檔案免被意外刪掉。

“為目前顯示的檔案加上保護／解除保護” (☞ p. 70)

“為所選的檔案加上保護／解除保護” (☞ p. 71)

複製

將內置記憶中的檔案複製到 SD 記憶卡上。

“複製檔案到 SD 記憶卡” (☞ p. 87)

修剪

選擇影片中的所需部分, 並當作新影片檔案儲存。

原有影片會保留在現有位置。

“擷取影片中的所需部分(修剪)” (☞ p. 74)

無接縫錄影控制

錄製在兩個不同媒介的影片, 在啟用錄影選單中的“無接縫錄影”時可以合併為一個單一的影片。

“結合通過無縫錄製所錄製的影片” (☞ p. 73)

播放設定選單(相片)

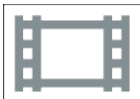

幻燈片效果

播放幻燈片時加入相片過渡效果。

設定	說明
滑動效果	以從右至左滑入的方式切換畫面。
百葉窗效果	以分割成直條的方式切換畫面。
棋盤效果	以變為格子圖案的方式切換畫面。
隨意效果	在 滑動效果、“百葉窗效果”及“棋盤效果”中隨意使用一種效果來切換畫面。

註：

- 播放外接式裝置(例如 USB 外接式硬碟)中的相片時, 不能使用幻燈片效果。

編輯選單(相片)



保護/取消

保護檔案免被意外刪掉。

“為目前顯示的檔案加上保護／解除保護” (☞ p. 70)

“為所選的檔案加上保護／解除保護” (☞ p. 71)

複製

將內置記憶中的檔案複製到 SD 記憶卡上。

“複製檔案到 SD 記憶卡” (☞ p. 87)

設置(影片／相片)



流動裝置用戶指南

顯示閱讀流動版使用手冊所需的 QR 碼。



- 正確讀取到 QR 碼時, 就會出現入口網站。
選擇攝影機的型號名稱, 以顯示相關的流動版使用手冊。

註：

- 您必須安裝所需的應用程式, 才能讀取 QR 碼。如果無法讀取 QR 碼, 請在網頁瀏覽器中手動輸入 URL。
- Android 裝置及 iPhone 手機支援流動版使用手冊。您也可以使用 Google Chrome (Android) 及 Mobile Safari (iPhone) 等標準瀏覽器檢視該手冊。
- QR Code 是 Denso Wave Incorporated 的註冊商標。

日期及時間

在外國使用本裝置時重設目前時間或設為當地時間。

“時鐘設定” (☞ p. 17)

“在旅行時設定為當地時間” (☞ p. 20)

“設定日光節約時間” (☞ p. 21)

日期顯示樣式

設定年、月、日、時的順序及時間顯示格式(24 小時／12 小時)。

排列順序	時間顯示
年. 月. 日	12h
月. 日. 年	24h
日. 月. 年	-

LANGUAGE

螢幕顯示語言可以變更。

“變更螢幕顯示語言” (☞ p. 18)

臉孔登錄(只適用於錄影)

為經常被本裝置拍攝的人物登錄臉部。

“登錄人臉個人鑑別資訊” (☞ p. 44)

設定選單

顯示器亮度

設定 LCD 螢幕的亮度。

設定	說明
自動	在戶外使用時自動將亮度設為“4”，在戶內時設為“3”。
4	無論周遭光線為何，皆開啟螢幕的背光。
3	設定為標準亮度。
2	無論周遭光線為何，都使用較暗的螢幕背光。
1	設定為暗淡亮度。 使用此選項可節省電池電力。

操作聲音

開啟或關閉操作聲音。

設定	說明
關	關閉操作聲音。
開	開啟操作聲音。

自動關閉電源

在 5 分鐘內沒有進行操作時，如果您在使用交流電轉接器時忘記關閉電源，此功能會關閉本裝置，或將本裝置設定為備用模式。

設定	說明
關	就算本裝置在 5 分鐘內沒有任何操作，也不會關閉電源。
開	如本裝置在 5 分鐘內沒有任何操作，就會自動關閉電源。

註：

- 如本裝置在 5 分鐘內沒有任何操作，就會自動關閉電源。
- 使用 AC 交流電電源供應器時，本裝置會進入備用狀態。

演示模式

播放本裝置特殊功能的示範。

設定	說明
關	停用此功能。
開	播放本裝置特殊功能的示範。

註：

- 在播放模式中不能使用這個模式。



調整觸控螢幕

調整觸摸屏上按鈕的反應位置。

“調整觸摸屏” (☞ p. 13)



影片的記錄媒體

設定影片的錄製/播放媒介。

設定	說明
 內建記憶體	錄製影片到本裝置的內置記憶。
 SD 記憶卡	錄製影片至 SD 記憶卡。

相片的記錄媒體

設定相片的錄製/播放媒介。

設定	說明
 內建記憶體	錄製相片到本裝置的內置記憶。
 SD 記憶卡	錄製相片至 SD 記憶卡。

格式化內建記憶體

刪除內置記憶中的所有檔案。

設定	說明
檔案	刪除內置記憶中的所有檔案。
檔案+管理編號	刪除內置記憶中的所有檔案, 並將資料夾及檔案編號重設為“1”。 (AVCHD 影片檔案的檔案編號從“0”開始。)

小心：

- 格式化時, 內置記憶中的所有數據會被刪掉。
執行格式化之前, 要先將內置記憶中的所有檔案複製到電腦。
- 記得為電池組充滿電或連接 AC 交流電源供應器, 因為格式化過程可能需要一段時間才能完成。

格式化 SD 記憶卡

刪除 SD 記憶卡上的所有檔案。

設定	說明
檔案	刪除 SD 記憶卡上的所有檔案。
檔案+管理編號	刪除 SD 記憶卡上的所有檔案, 並將資料夾及檔案編號重設為「1」。

小心：

- 如沒有插入 SD 記憶卡, 就無法作此選擇。
- 格式化時, SD 記憶卡上的所有數據會被刪掉。
執行格式化之前, 要先將 SD 記憶卡上的所有檔案複製到電腦。
- 記得為電池組充滿電或連接 AC 交流電源供應器, 因為格式化過程可能需要一段時間才能完成。

出廠預設值

將所有設定回復為預設值。

更新韌體

將本裝置的功能更新至最新版本。

如需詳細資訊, 請參閱 JVC 首頁。

(本裝置沒有軟體程序可供更新時, 首頁上將不會隨附任何軟體。)

<http://www3.jvckenwood.com/english/support/index.html>

開放源碼許可證(只適用於錄影)

顯示本裝置使用的開放原始碼軟體許可證。

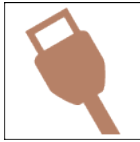
連接設定(影片／相片)**顯示於 TV 上**

在電視畫面上顯示圖示及日期／時間。

設定	說明
關	不在電視上顯示圖示及日期／時間。
開	在電視上顯示圖示及日期／時間。

影像輸出

根據相接的電視機進行畫面比例設定(16:9 或 4:3)。

設定	說明
4:3	與傳統電視機(4:3)連接時使用本選項。
16:9	與寬屏幕電視機(16:9)連接時使用本選項。

HDMI 輸出

本裝置與電視機連接時, 設定 HDMI 接頭的輸出。

設定	說明
自動	通常建議選擇“自動”。
480p	在“自動”中視訊輸出不正確時使用本選項。

HDMI 控制

設定是否與 HDMI-CEC 相容電視機進行連動操作。

設定	說明
關	關閉連動操作。
開	開啟連動操作。

USB 連接選單

在本裝置使用 USB 連接線連接至電腦時, 此選單出現。

在電腦上播放

- 以 Everio MediaBrowser 4 顯示本裝置所拍攝的影片。
“安裝隨附軟體(內置)” (☞ p. 91)
- 不以隨附軟體在電腦上儲存本裝置所拍攝的影片。
“不以隨附軟體進行檔案備份” (☞ p. 97)
“複製至 Mac 電腦” (☞ p. 99)

備份

以 Everio MediaBrowser 4 將本裝置所拍攝的影片備份至您的電腦。
“為所有檔案備份” (☞ p. 93)

註：

- 進行備份之前, 先在本裝置內放入儲存了影片的 SD 記憶卡。
 - 以隨附軟體將檔案備份後, 就不能在本裝置內復原這些檔案。
 - 備份前先刪除不必要的影片。
要花費一段時間來備份多個影片。
- “刪除不必要的檔案” (☞ p. 69)

右側

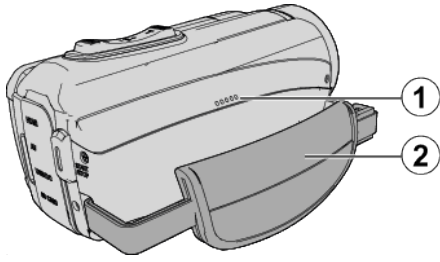

- ① 喇叭
 - ② 握帶
 - 將手穿過握帶, 方便拿穩本裝置。
- “調整握帶” (☞ p. 9)

底部

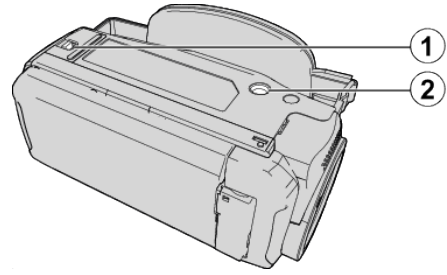

- ① 蓋鎖
 - ② 三腳架安裝座
- “安裝三腳架” (☞ p. 19)

頂部/左側/後部

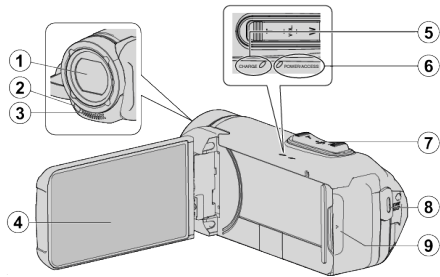

- ❶ 鏡頭
 - 鏡頭受到保護玻璃蓋的保護。
 - 如果鏡頭髒污，請用市售鏡頭吹風器除塵，並以市售鏡頭清潔布抹走污垢。
 - 拍攝時不要用手指遮擋鏡頭前面。
- ❷ 光源
 - 在暗處拍攝時啟動光源。
- ❸ 立體聲麥克風
 - 拍攝影片時不要用手指遮擋麥克風。
- ❹ LCD 螢幕
- ❺ CHARGE (充電中) 指示燈
 - 亮起：充電進行中
 - 熄滅：充電完成/超過溫度範圍
 - 閃爍：充電故障或異常溫度
- ❻ POWER/ACCESS (電源/存取) 指示燈
 - 在錄影或播放時亮起/閃爍。
 - 請勿取出 SD 記憶卡或任何連接的線纜。
- ❼ 變焦/音量控制桿
 - 拍攝時：調整拍攝範圍。
 - 播放時(索引畫面)：移到下一頁或上一頁。
 - 播放影片時：調整音量。
- ❽ START/STOP (錄影) 按鈕
 - 開始/停止錄影/拍照。
- ❾ 端子蓋

端子蓋內部

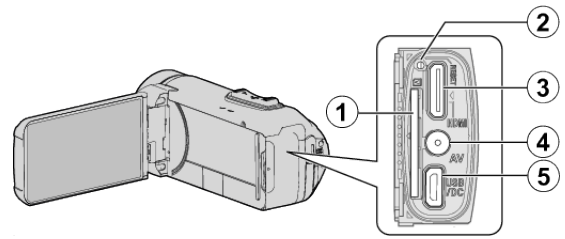

- ❶ SD 記憶卡插槽
 - 插入另行選購的 SD 記憶卡。
- ❷ 重設按鈕
- ❸ HDMI 迷你接頭
 - 以 HDMI 迷你訊號線連接至電視機。
- ❹ AV 接頭
 - 連接至電視機等的 AV 接頭。
- ❺ USB 接頭
 - 連接至交流電轉接器進行充電。
 - 您也可以使用 USB 連接線連接至外部設備或電腦。

LCD 螢幕

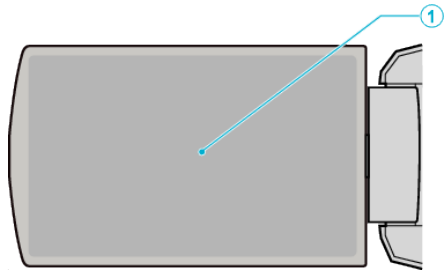

① LCD 螢幕

- 打開及關閉螢幕, 可以開 / 關電源。
- 轉動螢幕, 能讓您拍攝自拍照。

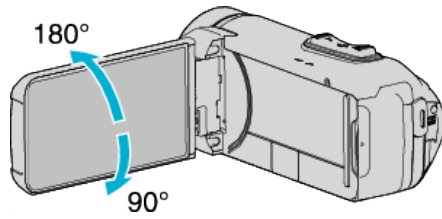

“使用觸摸屏” (☞ p. 12)

“LCD 螢幕的按鈕名稱及功能” (☞ p. 14)

小心：

- 不要用力按表面或使之受到強力撞擊。
這樣做可能令畫面受損或破掉。

常用的錄影標記

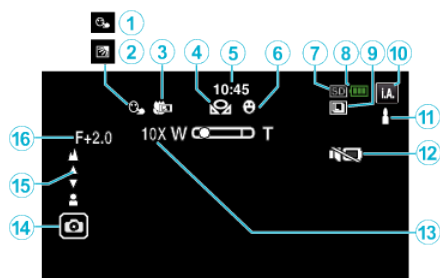
**❶ 觸碰優先 AE/AF**

“清楚捕捉拍攝對象(觸碰優先 AE/AF)” (☞ p. 41)

❷ 背光補償

“設定背光補償” (☞ p. 32)

❸ 望遠特寫

“拍攝特寫鏡頭(TELE MACRO)” (☞ p. 34)

❹ 白平衡

“設定白平衡” (☞ p. 33)

❺ 時間

“時鐘設定” (☞ p. 17)

❻ 微笑拍攝

“自動捕捉笑容(微笑拍攝)” (☞ p. 42)

❼ 錄影媒體

“影片的記錄媒體” (☞ p. 112)

“相片的記錄媒體” (☞ p. 113)

❽ 電池標記

“檢查剩餘錄影時間” (☞ p. 54)

❾ 連拍

“快門模式(影片)” (☞ p. 102)

“快門模式(相片)” (☞ p. 106)

❿ 錄影模式

“以自動模式拍攝影片” (☞ p. 22)

“手動錄影” (☞ p. 29)

⓫ 設定智能自動的場面

- 顯示在智能自動功能下自動偵測到的場面。可能會偵測到多個場面。

“使用智能自動的場面” (☞ p. 23)

⓬ 靜音模式

“使用無聲模式” (☞ p. 24)

⓭ 變焦

“變焦” (☞ p. 103)

⓮ 快門**⓯ 對焦**

“手動調整焦距(FOCUS)” (☞ p. 30)

⓰ 亮度

“調整亮度” (☞ p. 31)

錄影

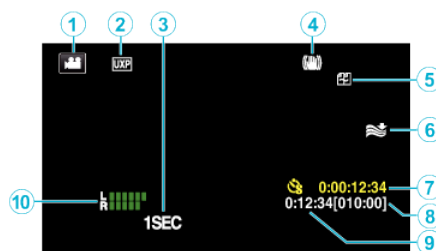
**❶ 影片模式**

- 在影片與相片之間切換。

❷ 影片品質

“影片畫質” (☞ p. 103)

❸ 延時錄影(1SEC)

“間歇錄影(延時錄影)” (☞ p. 50)

❹ 影像穩定器

“減少手震” (☞ p. 49)

❺ 無縫錄影

“無接縫錄影” (☞ p. 103)

❻ 風切

“風聲消除” (☞ p. 102)

❼ 縮時錄影計時器

“間歇錄影(延時錄影)” (☞ p. 50)

❽ 剩餘錄影時間

“檢查剩餘錄影時間” (☞ p. 54)

❾ 場景計時器**❿ 麥克風音量**

“麥克風音量” (☞ p. 104)

拍照

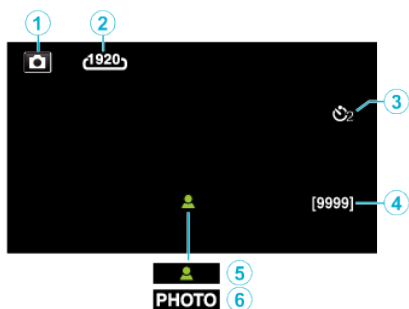

① 相片模式

- 在影片與相片之間切換。

② 影像大小

“相片大小” (☞ p. 106)

③ 自拍定時

“拍攝集體照(自拍定時)” (☞ p. 52)

④ 剩餘可拍攝數目

“檢查剩餘錄影時間” (☞ p. 55)

⑤ 對焦

⑥ 正在錄影

播放影片

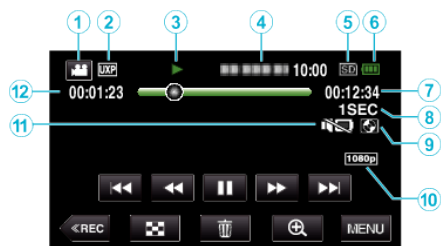

① 影片模式

- 在影片與相片之間切換。

② 影片品質

“影片畫質” (☞ p. 103)

③ 操作標記

“影片播放的操作按鈕” (☞ p. 57)

④ 日期/時間

- 顯示錄影日期及時間。

⑤ 錄影媒體

“影片的記錄媒體” (☞ p. 112)

⑥ 電池標記

“檢查剩餘錄影時間” (☞ p. 54)

⑦ 播放時間

⑧ 縮時播放

“縮時設定” (☞ p. 51)

⑨ 播放外接式儲存器的內容

“以 BD 燒錄器播放光碟(外接式 Blu-ray 光碟驅動器)” (☞ p. 80)

“播放 USB 外接式硬碟中的檔案” (☞ p. 84)

⑩ 1080p 輸出

“HDMI 輸出” (☞ p. 114)

⑪ 靜音模式

“使用無聲模式” (☞ p. 24)

⑫ 場景計時器

播放相片



① 相片模式

- 在影片與相片之間切換。

② 資料夾編號

③ 檔案編號

④ 日期/時間

- 顯示錄影日期及時間。

⑤ 錄影媒體

“相片的記錄媒體” (☞ p. 113)

⑥ 電池標記

“檢查剩餘錄影時間” (☞ p. 54)

⑦ 靜音模式

“使用無聲模式” (☞ p. 24)

⑧ 播放外接式儲存器的內容

“以 BD 燒錄器播放光碟 (外接式 Blu-ray 光碟驅動器)” (☞ p. 80)

“播放 USB 外接式硬碟中的檔案” (☞ p. 84)

⑨ 1080p 輸出

“HDMI 輸出” (☞ p. 114)

裝置無法正常運作

重設本裝置

- 1 打開端子蓋。
 - 取下電源線及所有連接的線材。
- 2 關閉 LCD 螢幕以關閉本裝置。
- 3 使用帶尖端的物品輕按重設按鈕。

充電

無法為電池充電。

電池組已充滿電時，指示燈就不會亮起。請務必使用隨附的交流電轉接器進行充電。由於使用隨附以外的交流電轉接器導致的裝置故障不包含在保固範圍內。請檢查連接，然後斷開連接並再次連接充電轉接器線纜。在低溫或高溫環境下不能進行充電。在室溫範圍的 10°C 至 35°C 以下進行充電。（在溫度範圍以上的環境中時，充電可能會停止以保護電池組。）使用非原廠的 AC 交流電電源供應器，可能令本裝置受損。請務必使用原廠的 AC 交流電電源供應器。

顯示的電池剩餘電量不正確。

如果本裝置在高溫或低溫中長時間使用，或者電池組重複充電，則剩餘的電量可能會顯示錯誤。

即使在充電後電池仍很快用完。

請務必使用隨附的交流電轉接器進行充電。由於使用隨附以外的交流電轉接器導致的裝置故障不包含在保固範圍內。在溫度為 -10°C 至 0°C 時，電池效能將會暫時下降，這將導致剩餘錄製時間變短。在電池已經完全充電，而錄製時間仍變得極短的情況下，需要更換電池。要了解如何更換內建式電池的詳情（需付費），請洽詢鄰近的 JVC 維修中心。

電源供應

無法開啟電源。

電池只剩餘低電量時，攝影機可能無法開啟。
這時，請在開啟電源前充電電池超過 40 分鐘。

錄影

無法錄影。

檢查  按鈕。
“頂部/左側/後部” (☞ p. 117)
輕按畫面中的  按鈕設定為錄影模式。

錄影自動停止。

根據規格，錄影會自動停止，因為不能連續錄影 12 小時或以上。(可能要等一會才能再次錄影。)
請關閉本裝置，稍待一會，然後再啟動本裝置。(為了保護電路，本裝置會在高溫時自動停止。)

相片的連拍速度變慢。

若重複使用此功能，連拍速度會變慢。
視 SD 記憶卡或某些拍攝狀況之不同，連拍速度可能會變慢。

不會自動調整焦距。

如果您在陰暗地點拍攝或拍攝無明暗對比的物體，請以手動方式調整焦距。
“手動調整焦距 (FOCUS)” (☞ p. 30)
以拭鏡布擦拭鏡頭。
在手動錄影選單中取消手動對焦。
“手動調整焦距 (FOCUS)” (☞ p. 30)

變焦無法作用。

在拍照模式下無法使用數位變焦。
縮時錄影中不能使用變焦操作。(拍照功能不能與影像穩定器並用。)
若要使用數位變焦，請在選單中按情況設定“變焦”。
“變焦” (☞ p. 103)

記錄快速動作或亮度會明顯變化的場景時，會出現馬賽克類型 (Mosaic-type) 的雜訊。

拍攝時請將“影片畫質”設為“UXP”或“XP”。
“影片畫質” (☞ p. 103)

鏡頭內部有霧。

打開端子蓋，關閉 LCD 螢幕並靜置一段時間以降低溫度。

防止鏡頭內起霧

- 具防水功能的型號產品是氣密。錄影期間溫度上升時，由於內部濕氣可能會於鏡頭內產生凝結。

■ 錄影期間

為了避免本裝置溫度上升，建議您依照以下方式使用本裝置。

- 1 避免經常性暴露在陽光直射處。
在陰影或雨傘下錄影。最好可以用濕毛巾覆蓋本裝置。
- 2 建議使用三腳架。
長期手持本裝置錄影時，將導致本裝置溫度上升。
- 3 錄影時最好是維持端子蓋打開。
防水、防塵、防撞擊功能在此狀態下無效。使用攝影機時，留意環境狀態。
(請勿使用濕毛巾。)
- 4 未錄影時，記得將電源關閉。
LCD 螢幕關閉時，本裝置也會關閉電源。

■ 充電期間

建議您於低濕度環境下充電本裝置。
空氣中的水氣會凝結於本裝置內。
建議您於加濕機關閉的房間及夏天時冷氣打開的房間內充電。

SD 記憶卡

無法插入 SD 記憶卡。

記得不要將 SD 記憶卡插錯方向。

“插入 SD 記憶卡” (☞ p. 10)

請勿在本裝置上使用 miniSD 記憶卡或 microSD 記憶卡 (即使將記憶卡插入轉接器)。這可能會導致故障。

“可用的 SD 記憶卡類型” (☞ p. 10)

無法複製到 SD 記憶卡。

將“影片的記錄媒體”/“相片的記錄媒體”設為 SD 記憶卡。

“影片的記錄媒體” (☞ p. 112)

“相片的記錄媒體” (☞ p. 113)

若要在本裝置上使用新的 SD 記憶卡或曾用於其他裝置的 SD 記憶卡，必須以“設置”選單的“格式化 SD 記憶卡”將 SD 記憶卡格式化 (初始化)。

“格式化 SD 記憶卡” (☞ p. 113)

在“請檢查記憶卡的寫入保護開關”出現時，鬆開 SD 記憶卡上的鎖。

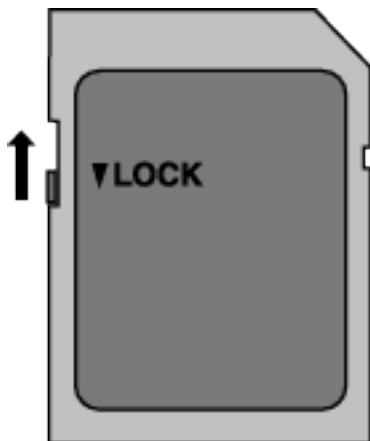

播放

聲音或影片中斷。

有時播放會在兩個場景之間的連接處中斷。此非故障情形。

沒有聲音。

使用無聲模式時，不會發出操作音。關閉無聲模式。

“使用無聲模式” (☞ p. 24)

在“設置”選單中將“操作聲音”設為“開”。

“操作聲音” (☞ p. 112)

以延時錄影拍攝的影片不會錄下聲音。

“間歇錄影 (延時錄影)” (☞ p. 50)

長時間顯示同一影像。

使用高速 SD 記憶卡 (等級 4 或更高等級)。

“可用的 SD 記憶卡類型” (☞ p. 10)

用乾棉花棒或類似物品抹乾淨 SD 記憶卡的端子。

在“設置”選單中執行“格式化 SD 記憶卡”。(所有資料會被刪除。)

“格式化 SD 記憶卡” (☞ p. 113)

動作斷斷續續。

使用高速 SD 記憶卡 (等級 4 或更高等級)。

“可用的 SD 記憶卡類型” (☞ p. 10)

用乾棉花棒或類似物品抹乾淨 SD 記憶卡的端子。

在“設置”選單中執行“格式化 SD 記憶卡”。(所有資料會被刪除。)

“格式化 SD 記憶卡” (☞ p. 113)

以 Everio MediaBrowser 4 播放時，請確認您的 PC 的系統需求。

“確認系統需求 (指引)” (☞ p. 88)

找不到所錄檔案。

輕按觸摸屏上的 SD，改變播放媒體。

“影片播放的操作按鈕” (☞ p. 57)

“播放相片時使用的操作按鈕” (☞ p. 63)

在選單中選擇“播放其他檔案”。(此可播放含損壞管理資訊的影片檔。)

“播放其他檔案” (☞ p. 62)

電視機無法正常顯示影像。

將連接線拔下，再重新連接。

“以 HDMI 迷你接頭進行連接” (☞ p. 65)

重設本裝置。

“重設本裝置” (☞ p. 122)

電視機影像直向投影。

在“連接設定”選單中將“影像輸出”設為“4:3”。

“影像輸出” (☞ p. 114)

按情況調節電視機畫面。

電視機上顯示的影像太小。

在“連接設定”選單中將“影像輸出”設為“16:9”。

“影像輸出” (☞ p. 114)

以 HDMI 迷你訊號線連接電視機時，沒有輸出正確的影像和聲音。

依所連接的電視機而定，可能沒有輸出正確的影像和聲音。此時請執行下面的操作。

1 拔下並重新連接 HDMI 迷你連接線。

“以 HDMI 迷你接頭進行連接” (☞ p. 65)

編輯／複製

無法刪除檔案。

受保護的檔案(影片／相片)無法刪除。請先消除保護, 然後再刪除檔案。
“保護檔案” (☞ p. 70)

無法複製到 SD 記憶卡。

如果 SD 記憶卡有寫入保護, 請關掉保護。

無法以 BD 燒錄器(外接式 Blu-ray 光碟驅動器)製作光碟。

好好連接 USB 訊號線。
“準備 BD 燒錄器” (☞ p. 75)

BD 燒錄器(外接式 Blu-ray 光碟驅動器)的托盤無法打開。

在本裝置與 BD 燒錄器未連接時, BD 燒錄器在 10 秒後關閉。
連接 USB 連接線, 或拔下並重新連接 BD 燒錄器的交流電轉接器。在 BD 燒錄器的電源指示燈亮起期間按下彈出按鈕。
“準備 BD 燒錄器” (☞ p. 75)

無法刪除 USB 外接式硬碟中的資料夾。

用電腦刪除資料夾。
(若在電腦上加入檔案、移動資料夾或更改資料夾名稱, 就不能在本裝置上將之刪除。)

電腦

無法複製檔案至電腦硬碟。

如果沒有安裝隨附軟體 Everio MediaBrowser 4, 某些功能可能無法正常運作。
“安裝隨附軟體(內置)” (☞ p. 91)
為檔案備份之前, 請先確定電腦硬碟(HDD)上有足夠的剩餘空間。

無法以 PC 複製檔案至 DVD 或 Blu-ray 光碟。

錄製於光碟時, 所用的電腦上必須裝有具錄製功能的 DVD 或 Blu-ray 光碟驅動器。

無法上傳檔案至 YouTube。

檢查您是否已建立 YouTube 帳戶。(您需要使用 YouTube 帳戶來上傳檔案至 YouTube。)
本裝置不能將影片轉換至上載檔案格式。
請參照隨附軟體 Everio MediaBrowser 4 的說明檔案。

我用的是 Mac 電腦。

用以下方法將檔案加載到 Mac 電腦。
“複製至 Mac 電腦” (☞ p. 99)

電腦無法辨認 SDXC 記憶卡。

確認及更新電腦操作系統。
“如果電腦無法辨認 SDXC 記憶卡” (☞ p. 11)

畫面／影像

很難看清楚 LCD 螢幕顯示。

如果在光亮的場所如直射的日光下，LCD 螢幕可能難以看清楚。

畫面的顏色和亮度更改，並且畫面上出現橫條紋和閃爍

對於在螢光燈或水銀燈下錄製的影像，畫面的顏色和亮度可能會更改，並且畫面上可能會出現橫條紋和閃爍，但這並非故障。

如果影像穩定器已設為“開 (AIS)”，切換至“開”以改善狀況。

“減少手震” (☞ p. 49)

LCD 螢幕上出現一道或一團強光。

請變更本裝置的方向，以免強光跑入。(當本裝置附近有強烈光源時，可能出現一道或一團強光，這種現象並非故障所致。)

被攝對象太過陰暗。

背景光亮而拍攝對象陰暗時，請用背光補償。

“設定背光補償” (☞ p. 32)

使用選單中的“攝影燈”。

使用選單中的“增光”。

“增光” (☞ p. 101)

在錄影選單中將“調整亮度”設為「+」。

“調整亮度” (☞ p. 31)

被攝對象太過明亮。

若已使用背光補償功能，請將背光補償設為“關”。

“設定背光補償” (☞ p. 32)

在錄影選單中將“調整亮度”設為「-」。

“調整亮度” (☞ p. 31)

色彩不正常。(太藍、太紅等)

等一會至達到自然顏色為止。(可能要等一會才能調整白平衡。)

在錄影選單中將“白平衡”設為“手動”。根據光源在“晴天”/“陰天”/“氣燈”中選擇其中一項。選擇“手動白平衡”並按情況調整。

“設定白平衡” (☞ p. 33)

色彩與平常不同。

依情況在錄影選單中設定“白平衡”。

“設定白平衡” (☞ p. 33)

畫面上有亮點或黑點。

儘管 LCD 螢幕可能有 99.99 % 以上的有效像素，但 0.01 % 的像素可能是亮點(紅、藍、綠)或黑點。此非故障情形。這些點不會錄進去。

其他問題

觸摸屏上的按鈕不能使用。

用手指輕按觸控螢幕上的按鈕。

如用指甲或戴手套觸碰，按鈕可能沒有反應。

禁用“鎖住畫面”。在“鎖住畫面”啟用時，您不可以操作觸控螢幕。

“鎖定畫面” (☞ p. 36)

要求維修前，先儲存好所錄資料。

1 以 USB 連接線連接至電腦。

“選擇裝置”選單將會出現。

2 按住 START/STOP 按鈕超過 2 秒。

“在電腦上播放”將會出現。

3 應在畫面切換後才在電腦上執行操作。

影像呈粒狀。

使用數位變焦時，由於以數位方式放大，影像會變得粗糙。

本裝置發熱。

此非故障情形。(長期使用後，本裝置可能變暖。)如果變得太暖，請停止使用裝置。

螢幕顯示語言已變更。

使用 HDMI 迷你訊號線將本裝置連接至不同語言設定的電視時，可能會發生此情況。

“透過 HDMI 結合電視操作” (☞ p. 66)

以 HDMI 迷你訊號線連接電視機時，沒有輸出正確的影像和聲音。

依所連接的電視機而定，可能沒有輸出正確的影像和聲音。此時請執行下面的操作。

1 拔下並重新連接 HDMI 迷你連接線。

2 關閉並重新啟動本裝置。

“以 HDMI 迷你接頭進行連接” (☞ p. 65)

HDMI-CEC 功能沒有正常運作，並且電視機也沒有在連接本裝置之後運作。

視電視機規格不同，即使符合 HDMI-CEC 規格，其運作方式也可能會不同。因此，並無法保證本裝置上的 HDMI-CEC 功能在搭配所有電視機使用時皆可正常運作。此時請將“HDMI 控制”設定為“關”。

“HDMI 控制” (☞ p. 114)

在影片模式和相片模式之間切換時，或開啟或關閉電源時，本裝置反應遲緩。

建議將所有影片及相片複製到您的電腦上，然後清除本裝置中的檔案。(如果本裝置記錄了許多檔案，就要花費一段時間來回應。)

本裝置不能正常運作，並出現錯誤訊息。

本裝置由微電腦控制，靜電干擾及外界的電子雜訊或干擾（來自電視機、收音機等）可能使之不能正常操作。在此情況下，關閉顯示器畫面以關閉電源，並取下交流電轉接器，然後按重設按鈕以重設本裝置。

“重設本裝置” (☞ p. 6)

CHARGE 指示燈和 POWER/指示燈閃爍，並且操作禁用

關閉顯示器畫面以關閉電源，並取下交流電轉接器，然後按重設按鈕以重設本裝置。

“重設本裝置” (☞ p. 6)

如果以上操作無法解決問題，請聯絡您的 JVC 經銷商或 JVC 維修中心。

免責聲明

- 如因本裝置、隨附部件或 SD 記憶卡故障而無法錄製影片／聲音或進行播放，我們不會為流失錄製內容而負責。
- 已錄製內容（資料），包括因本裝置故障而流失的資料，一旦被刪除就不能復原。請注意。
- JVC 將不會為任何流失的資料負責。請注意。
- 為改善品質，有瑕疵的記錄媒體會被拿去分析。因此也許不會被交還。

錯誤訊息？**請設定日期/時間！**

在電池耗盡約一個月後，時鐘重設。因此，下次開啟電源時“請設定日期/時間！”將會出現。在為電池充電後再次設定時鐘。

“時鐘設定” (☞ p. 17)

資料讀取錯誤

重新連接 USB 訊號線。

關閉並開啟與本裝置相連設備的電源，然後重設本裝置。

“重設本裝置” (☞ p. 122)

格式化錯誤!

檢查操作程序，並再次執行。

重設本裝置。

“重設本裝置” (☞ p. 122)

內建記憶體有誤!

重設本裝置。

“重設本裝置” (☞ p. 122)

如果以上方法無法解決問題，將檔案備份後執行“設置”選單內的“格式化內建記憶體”。（所有資料會被刪除。）

“格式化內建記憶體” (☞ p. 113)

記憶卡錯誤!

檢查本裝置是否支援該卡。

“可用的 SD 記憶卡類型” (☞ p. 10)

重設本裝置。

“重設本裝置” (☞ p. 122)

關閉本裝置，然後取下並重新插入 SD 記憶卡。

移除 SD 記憶卡端子上的灰塵。

如果以上方法無法解決問題，將檔案備份後執行“設置”選單內的“格式化 SD 記憶卡”。（所有資料會被刪除。）

“格式化 SD 記憶卡” (☞ p. 113)

未格式化

在“要格式化？”畫面中選擇“OK”，然後選擇“是”。

攝影失敗

重設本裝置。

“重設本裝置” (☞ p. 122)

目前無法拍攝更多的相片

拍照前先停止錄影。（如果在錄影期間曾拔出及插入 SD 記憶卡，就不能拍照。）

播放失敗

移除 SD 記憶卡後，再重新插入。

“插入 SD 記憶卡” (☞ p. 10)

移除 SD 記憶卡端子上的灰塵。

插入 SD 記憶卡後再開啟電源。

不要讓本裝置受到強力撞擊或震盪。

不支援的場景！

請使用以本裝置錄製的檔案。（以其他裝置錄製的檔案可能無法播放。）

不支援的檔案

請使用以本裝置錄製的檔案。（以其他裝置錄製的檔案可能無法播放。）

此檔案已被保護

關閉“編輯”選單中的“保護/取消”功能。
“保護檔案” (☞ p. 70)

請檢查記憶卡的寫入保護開關

將 SD 記憶卡的寫入保護開關設為關閉。

空間不足

刪除檔案, 或將檔案移至電腦或其他裝置。

以新的 SD 記憶卡更換現有的記憶卡。

如果內置記憶或 SD 記憶卡中沒有足夠的剩餘空間, 就不能組合無縫影片。組合前先檢查有多少剩餘空間可用。

已達記錄管理數量上限

- 1 將檔案或資料夾移到電腦或其他設備。(將檔案備份。)
 - 2 選擇“格式化內建記憶體”中的“檔案+管理編號”, 或在“設置”選單中選擇“格式化 SD 記憶卡”。(內置記憶中或 SD 記憶卡上的所有資料都會被刪除。)
- “格式化內建記憶體” (☞ p. 113)
“格式化 SD 記憶卡” (☞ p. 113)

場景數量限制 超過

- 1 將檔案或資料夾移到電腦或其他設備。(將檔案備份。)
 - 2 選擇“格式化內建記憶體”中的“檔案+管理編號”, 或在“設置”選單中選擇“格式化 SD 記憶卡”。(內置記憶中或 SD 記憶卡上的所有資料都會被刪除。)
- “格式化內建記憶體” (☞ p. 113)
“格式化 SD 記憶卡” (☞ p. 113)

資料夾數量超過

- 1 將檔案或資料夾移到電腦或其他設備。(將檔案備份。)
 - 2 選擇“格式化內建記憶體”中的“檔案+管理編號”, 或在“設置”選單中選擇“格式化 SD 記憶卡”。(內置記憶中或 SD 記憶卡上的所有資料都會被刪除。)
- “格式化內建記憶體” (☞ p. 113)
“格式化 SD 記憶卡” (☞ p. 113)

檔案數量限制 超過

- 1 將檔案或資料夾移到電腦或其他設備。(將檔案備份。)
 - 2 選擇“格式化內建記憶體”中的“檔案+管理編號”, 或在“設置”選單中選擇“格式化 SD 記憶卡”。(內置記憶中或 SD 記憶卡上的所有資料都會被刪除。)
- “格式化內建記憶體” (☞ p. 113)
“格式化 SD 記憶卡” (☞ p. 113)

無檔案

更改“設置”選單中“相片的記錄媒體”或“影片的記錄媒體”的設定, 並檢查檔案未記錄到其他媒介。

“影片的記錄媒體” (☞ p. 112)

“相片的記錄媒體” (☞ p. 113)

錄影已取消

將“影片的記錄媒體”設為“SD 記憶卡”, 然後記錄到 SD 記憶卡。

“影片的記錄媒體” (☞ p. 112)

重設本裝置。

“重設本裝置” (☞ p. 122)

保護本裝置免於震盪及強力撞擊。

攝影機溫度升高 關掉電源使其冷卻 請稍候

關閉本裝置的電源, 等裝置冷卻後再重新啟動電源。

電源已關閉。或 USB 裝置不支援

開啟連接的 USB 裝置電源。

將交流電轉接器連接至 BD 燒錄器(外接式 Blu-ray 光碟驅動器)。

插入光碟片

打開 BD 燒錄器(外接式 Blu-ray 光碟驅動器)的托盤, 檢查及重設 Blu-ray 光碟, 然後關上托盤。

更換 BD 燒錄器(外接式 Blu-ray 光碟驅動器)中的光碟。

更換光碟片

打開 BD 燒錄器(外接式 Blu-ray 光碟驅動器)的托盤, 檢查及重設 Blu-ray 光碟, 然後關上托盤。

更換 BD 燒錄器(外接式 Blu-ray 光碟驅動器)中的光碟。

為本裝置執行定期維修,使之能長期使用。

小心: _____

- 執行維修之前,記得先要拆下交流電轉接器及電源插頭。

攝錄機

- 用柔軟乾布抹本裝置,將污垢去除掉。
- 如極度骯髒,可以將布浸在中性清潔液的溶液中,然後用來抹機身,再以乾淨的布將清潔液抹掉。

小心: _____

- 請勿使用苯、稀釋劑或酒精等溶劑。這樣可能令本裝置受損。
- 使用化學布或清潔劑時,記得注意產品的警告標籤及指示。
- 不要讓本裝置與橡膠或塑膠產品長期接觸。

鏡頭 / LCD 螢幕

- 請用鏡頭吹風器(商店有售)除塵,並以鏡頭清潔布(商店有售)抹走污垢。鏡頭太髒可能造成黴菌滋長。
- 您可以在畫面上使用市面出售的防反光或保護膜。不過,視乎膜的厚度而定,觸摸屏可能操作不順暢,或畫面可能顯得較暗。

在水下或沙灘上使用後

- 要了解在水下或沙灘上使用後,如何護理並清潔攝影機上有泥或灰的地方,請參閱“在水下或低溫下使用前”(p. 7)。

攝影機

項目	說明
電源供應	使用 AC 交流電電源供應器: DC 5.2 V
耗電量	額定消耗電流: 1 A
尺寸(毫米)	60 x 59.5 x 122 (寬 x 高 x 深: 不包括握帶)
質量	約 288 克(只計攝影機)
操作環境	可允許的操作溫度: -10 °C 至 40 °C 可允許的儲存溫度: -20 °C 至 50 °C 可允許的充電溫度: 10 °C 至 35 °C 可允許的相對濕度: 35 % 至 80 %
影像解析度裝置	1/5.8 英寸 2,510,000 畫素 (CMOS, 背照式)
錄製範圍(影片)	1,280,000 至 2,290,000 畫素 (影像穩定器: 關閉)
錄製範圍(相片)	2,290,000 畫素 (16:9) 1,710,000 畫素 (4:3)
鏡頭	F1.8 至 F6.3 f= 2.9 毫米至 116.0 毫米 35 毫米變換: 影片 40.5 毫米 至 1620 毫米 (影像穩定器: 關閉) 相片 40.5 毫米 至 1620 毫米 (16:9) 49.5 毫米 至 1980 毫米 (4:3)
最低照明	3 lux
變焦(錄影時)	光學變焦: 多至 40 倍 動態變焦: 多至 60 倍 數位變焦: 高至 200 倍
變焦(拍照時)	光學變焦: 多至 40 倍
LCD 螢幕	3.0" 寬、230,000 點、彩色 LCD
錄影媒體	SD/SDHC/SDXC 記憶卡 (商店有售) “可用的 SD 記憶卡類型” (☞ p. 10)

接頭

項目	說明
HDMI 輸出接頭	HDMI 迷你接頭
AV 輸出接頭	視訊輸出: 1.0 V (p-p), 75 ohm 音訊輸出: 300 mV (rms), 1 kohm
USB 接頭	AB 型 Micro USB, USB 2.0 相容

影片

項目	說明
記錄/播放格式	AVCHD 標準 影片: MPEG-4 AVC/H.264 聲音: Dolby Digital 2ch
副檔名	.MTS
訊號系統	NTSC 標準
影片品質 (錄製畫素數/平均錄製位元率)	UXP 1920 x 1080 畫素 平均約為 24 Mbps XP 1920 x 1080 畫素 平均約為 17 Mbps EP 1920 x 1080 畫素 平均約為 4.8 Mbps
聲音品質(聲音)	48 kHz, 256 kbps

相片

項目	說明
錄製格式	JPEG 標準
副檔名	.JPG
影像大小 (錄製畫素數)	(16:9 長寬比) 1920 畫素 x 1080 畫素 (2M) (4:3 長寬比) 3680 畫素 x 2760 畫素 (10.15M) 1440 畫素 x 1080 畫素 (1.5M) 640 畫素 x 480 畫素 (0.3M) “大約相片數目(單位: 拍照次數)” (☞ p. 55)

AC 交流電電源供應器(AC-V11U)

項目	說明
電源供應	交流 110 至 240 V, 50 Hz/60 Hz
輸出	直流 5.2 V, 1 A
可允許的操作溫度	0°C 至 40°C (32°F 至 104°F) (充電時為攝氏 10°C 至 35°C (50°F 至 95°F))
尺寸(毫米)	66 x 28 x 47 (2-5/8 英吋 x 1-1/8 英吋 x 1-7/8 英吋) (寬 x 高 x 深: 不包括電源線及 AC 插頭)
質量	約 71 克 (0.16 磅)

註:

- 為求作進一步改良, 本產品的規格及外觀可能變更, 恕不另行通知。

商標

- AVCHD 及 AVCHD 標誌是 Panasonic Corporation 及 Sony Corporation 的商標。
- HDMI(高畫質多媒體界面)及 HDMI 標誌是 HDMI Licensing, LLC 在美國及/或其他國家的商標或註冊商標。



- Dolby Laboratories 授權製造。Dolby 及雙 D 標誌是 Dolby Laboratories 的商標。
- SDXC 標誌是 SD-3C, LLC 的商標。
- Windows® 及 Windows Vista® 為 Microsoft Corporation 在美國及/或其他國家的註冊商標或商標。
- iMovie, iPhone 及 iPhoto 是註冊於美國及其他國家的 Apple Inc. 商標。
- Intel 及 Intel Core 為 Intel Corporation 在美國的商標或註冊商標。
- Android 是谷歌公司的商標或註冊商標。
- QR Code 是 Denso Wave Incorporated 的註冊商標。
- 使用說明書內所提及之其他產品與公司名稱均為其所屬業者之商標或註冊商標。
- 本使用手冊中的™和®之類的标记已經被省略。

JVC