

JVC

VIDEOKAMERA

GZ-MS250 BE Podrobný návod k
obsluze

GZ-MS230 BE

GZ-MS216 BE/AE/PE/SE

GZ-MS215 BE/AE/PE/SE

GZ-MS210 BE/AE/PE/SE



Everio

Contents

Návod k obsluze pro začátečníky 4

Nabíjení	4
Záznam	4
Přehrávání	4
Tipy pro natáčení	4

Užitečné techniky natáčení

Prázdniny/vánoce	5
Svatba	6
Cestování	7
Zábavní park	8

Začínáme

Kontrola příslušenství	10
Nabíjení baterie	11
Nastavení úchopu	12
Řemínek pro nošení	12
Vložení SD karty (GZ-MS250/GZ-MS230)	13
Druhy použitelných SD karet	13
Vložení SD karty (GZ-MS216/GZ-MS215/GZ-MS210)	14
Druhy použitelných SD karet	14
Nastavení hodin	15
Opětovné nastavení hodin	15
Změna jazyka zobrazení	16
Použití provozních tlačítek	16
Použití dotykového senzoru	16
Držení tohoto přístroje	17
Instalace stativu	17
Použití tohoto přístroje v zahraničí	18
Nabíjení baterie v zahraničí	18
Nastavení hodin na lokální čas při cestách do zahraničí	18
Nastavení letního času	19
Volitelné příslušenství	19

Záznam

Záznam videa v automatickém režimu	20
Transfokace	21
Pořizování statických snímků během záznamu videa	21
Eliminace ořesů kamery	22
Okamžitá kontrola pořízeného snímku	22
Pořizování statických snímků v automatickém režimu	22
Transfokace	24
Okamžitá kontrola pořízeného snímku	25
Manuální záznam	25
Volba scény	26
Manuální nastavení zaostření	27
Nastavení jasu	29
Nastavení rychlosti závěrky	29
Nastavení vyvážení bílé	30
Nastavení kompenzace protisvětla	30
Nastavení oblasti fotometrie	31
Záznam s efekty (GZ-MS250/GZ-MS230)	31
Pořizování snímků zblízka	32
Registrace souborů k událostem před zahájením záznamu	32
Pořízení videa ve formátu YouTube	33
Pořízení videa ve formátu iTunes	34
Záznam v intervalech (INTERVAL. NAHRÁVÁNÍ)	34
Automatický záznam při detekci pohybu (AUTO NAHRÁVÁNÍ)	36
Zbývající doba záznamu/energie baterie	37

Přehrávání

Přehrávání videa	39
------------------------	----

Rychlá kontrola obsahu videa	40
Přehrávání videa s poškozenou informací o správě	40
Přehrávání statických snímků	41
Přehrání prezentace	41
Vyhledávání konkrétního videa/statického snímku	42
Vyhledávání podle skupiny	42
Vyhledávání podle data	43
Vyhledávání podle data a události	43
Připojení kamery a prohlížení souborů na televizoru	44
Přehrávání seznamů stop	45

Úprava

Smazání nepotřebných souborů	46
Smazání aktuálně zobrazeného souboru	46
Smazání zvolených souborů	47
Smazání všech souborů	48
Ochrana souborů	48
Ochrana aktuálně zobrazeného souboru	48
Ochrana zvolených souborů	49
Ochrana všech souborů	50
Zrušení ochrany všech souborů	51
Změna registrace události pro videa	51
Změna události aktuálně zobrazeného souboru	51
Změna události zvolených souborů	52
Pořízení statického snímku během přehrávání videa	53
Pořízení požadované části videa	54
Pořízení videa pro odeslání na YouTube	55
Příprava videa pro přenos do iTunes	56
Vytvoření seznamu stop z nahraných video souborů	57
Vytvoření seznamu stop ze zvolených souborů	57
Vytvoření seznamu stop podle skupiny	58
Vytvoření seznamu stop podle data	59
Vytvoření seznamu stop podle události	60
Úprava seznamů stop	61
Smazání seznamů stop	62

Kopírování

Kopírování souborů na kartu (GZ-MS250/GZ-MS230)	64
Kopírování všech souborů	64
Kopírování zvolených souborů	65
Přesun souborů (GZ-MS250/GZ-MS230)	66
Přesun všech souborů	66
Přesun zvolených souborů	67
Přenos souborů do videorekordéru nebo DVD rekordéru	68
Kopírování souborů do osobního počítače se systémem Windows	69
Ověření systémových požadavků (průvodce)	69
Instalace dodaného softwaru	69
Zálohování všech souborů	71
Uspořádání souborů	72
Nahrávání videa na DVD disky	73
Licenční smlouva na software JVC	74
Zálohování souborů bez použití dodaného softwaru	74
Seznam souborů a složek	75
Kopírování souborů do osobního počítače se systémem Mac	76

Nastavení menu

Ovládání menu	77
Menu záznamu (video)	78
SVĚTLO (GZ-MS250/GZ-MS230/GZ-MS216/GZ-MS215)	79
REGISTROVAT UDÁLOST	79
KVALITA OBRAZU	79
ZOOM	80
ZLEPŠENÍ	80
INTERVAL. NAHRÁVÁNÍ	80
AUTO NAHRÁVÁNÍ	80
AUT.PŘEP.ZÁZN.MÉDIA	81

ZVOLIT POMĚR STRAN	81	Záznam videa	108
FILTR VĚTRU	82	Záznam statických snímků	109
Menu záznamu (statický snímek)	83	Přehrávání videa	109
SVĚTLO (GZ-MS250/GZ-MS230GZ-MS216/GZ-MS215)	84	Přehrávání statických snímků	110
SAMOSPOUŠŤ	84		
REŽIM ZÁVĚRKY	85	Odstraňování potíží	
KVALITA SNÍMKU	85	Baterie	111
ZLEPŠENÍ	86	Záznam	111
AUTO NAHRÁVÁNÍ	86	Karta	111
Menu manuálního nastavení	87	Přehrávání	111
VOLBA SCÉNY	87	Úprava/kopírování	112
OSTŘENÍ	87	PC	112
NASTAVENÍ JASU	87	Obrazovka/snímek	112
RYCHLOST ZÁVĚRKY	87	Další problémy	112
VYVÁŽENÍ BÍLÉ	87	Chybové hlášení?	112
KOMP. PROTISVĚTLA	87		
OBLAST FOTOMETRIE	87	Údržba	114
EFEKT (GZ-MS250/GZ-MS230)	87		
TELE MAKRO	87	Technické údaje	115
Menu přehrávání (video)	88		
ODSTRANIT	89		
VYHLEDAT	89		
PŘEHRÁVÁNÍ SEZNAMU	89		
UPRAVIT SEZNAM	89		
PŘEHR. SOUBORU MPG	89		
UPRAVIT	89		
MENU NA OBRAZOVCE	90		
Menu přehrávání (statický snímek)	91		
ODSTRANIT	91		
VYHLEDAT DATUM	91		
UPRAVIT	91		
EFEKTY PREZENTACE	92		
MENU NA OBRAZOVCE	93		
Menu nastavení displeje	94		
LANGUAGE	94		
STYL ZOBRAZENÍ DATA	94		
JAS MONITORU	94		
PODSVÍCENÍ MONITORU	95		
NAST HODIN	95		
Menu základního nastavení	96		
DEMO REŽIM	97		
AUTOM. VYP. NAPÁJENÍ	97		
ZVUK OPERACÍ	98		
TLAČÍTKO ZÁZNAMU	98		
RYCHLÝ RESTART	99		
AKTUALIZACE	99		
TOVÁRNÍ NASTAVENÍ	99		
Menu nastavení připojení	100		
ZOBRAZIT V TV	100		
VIDEO VÝSTUP	100		
Menu nastavení média	101		
ZÁZN. MÉDIA VIDEO (GZ-MS250/GZ-MS230)	101		
VÝB. SLOTU PRO VIDEO (GZ-MS216/GZ-MS215/GZ- MS210)	101		
ZÁZN. MÉDIA SNÍMKU (GZ-MS250/GZ-MS230)	102		
VÝB. SLOTU PRO FOTO. (GZ-MS216/GZ-MS215/GZ- MS210)	102		
FORM. VEST. PAMĚŤ (GZ-MS250/GZ-MS230)	103		
FORMÁTOVÁNÍ KARTY SD	103		
VYMAZAT VEST. PAMĚŤ (GZ-MS250/GZ-MS230)	104		

Názvy částí

Přední část	105
Zadní část	105
Spodní část	106
Vnitřní část	106
LCD monitor	107

Indikátory na LCD monitoru

Společné indikátory záznamu	108
-----------------------------------	-----

Nabíjení

- Prohlédněte si provozní pokyny obsažené v animaci Podrobný návod k obsluze.

Záznam

- Prohlédněte si provozní pokyny obsažené v animaci Podrobný návod k obsluze.

Přehrávání

- Prohlédněte si provozní pokyny obsažené v animaci Podrobný návod k obsluze.

Tipy pro natáčení

Základní způsob držení videokamery

~ Záznam stabilního obrazu ~



Toto je standardní způsob natáčení vestoje. Naučte se ovládat tuto základní techniku, abyste byli schopni pořizovat stabilní záznam.

■ [Příprava]

- ① Rozkročte nohy do šířky ramen.
- ② Mějte loket své pravé ruky, která drží videokameru, blízko u těla.
- ③ LCD monitor držte levou rukou a upravte jeho úhel podle potřeby.

Zvednutí rukou při natáčení

~ Snímání z výšky ~



Zvedněte ruku, pokud je objekt skrytý za davem lidí.

■ [Příprava]

- ① Rozkročte nohy do šířky ramen.
- ② Zvedněte svou pravou ruku a držte videokameru nad hlavou.
- ③ LCD monitor držte levou rukou a upravte jeho úhel podle potřeby.

UPOZORNĚNÍ:

- Používejte tento způsob záznamu pouze jako poslední možnost, protože v tomto případě je velmi obtížné dosáhnout stabilního obrazu.
- Nastavte širokoúhlý konec na maximální možnou hodnotu, protože obraz bude náchylný k otřesům kamery.
- Buďte ohleduplní. Neobtěžujte lidi kolem sebe.

Podřep a natáčení v úrovni očí



Nízký postoj je obvyklá poloha při natáčení malých dětí. Záznamem z úrovně dětských očí jasně zachytíte všechny jejich roztomilé výrazy.

■ [Příprava]

- ① Poklekněte na levé koleno a pravou nohu nechte na zemi.
- ② Loket své pravé ruky držící videokameru opřete o pravé koleno.
- ③ LCD monitor držte levou rukou a upravte jeho úhel podle potřeby.

Panoramatické záběry

- Prohlédněte si provozní pokyny obsažené v animaci Podrobný návod k obsluze. Použijte tento způsob pro širokoúhlé záběry.

■ [Příprava]

- Při snímání nepohybujte rukama, ale otáčejte celým tělem a přitom držte videokameru základním způsobem, který je popsán výše.
- ① Stůjte čelem ve směru, kde se otočení zastaví.
 - ② Otočte se trupem směrem k místu, kde zahájíte záznam.
 - ③ Spusťte záznam a nahrávejte 2 vteřiny, potom pomalu otáčejte svým trupem zpět, dokud nebudete stát opět rovně. Nahrávejte ještě další 2 vteřiny v této pozici čelem dopředu a potom záznam zastavte. (Celé otočení o 90 stupňů by mělo trvat asi 5 vteřin a mělo by mít podobu pomalého plynulého pohybu.)

Prázdniny/vánoce

Pořídte si záznam oslavy vánočních svátků se svou rodinou!



Photo by 101st CAB, Wings of Destiny
[Creative Commons Attribution-No Derivative Works 3.0](#)

Zdobení vánočního stroměčku a příprava večeře

Zdobení vánočního stroměčku a příprava večeře jsou neodmyslitelnou součástí Vánoc. Nepropásněte se svou kamerou tyto šťastné rodinné okamžiky!

■ Zdobení vánočního stroměčku



Stroměček je nejdůležitější věc, která navozuje atmosféru Vánoc. Zkrátka scéna zachycující všechny členy rodiny, kteří zdobí vánoční jedličku různobarevnými ozdobami, bude plná štěstí.

■ Příprava večeře



Photo by Manicosity
[Creative Commons Attribution-No Derivative Works 3.0](#)
 Nahrajte scénu, jak každý pomáhá s přípravou štedrovečerní hostiny. Natočte maminku, která vaří, děti, které pomáhají, a samozřejmě přípravu dortu!

Záznam vánoční oslavy



Photo by InnerSpirit
[Creative Commons Attribution-No Derivative Works 3.0](#)
 Po dokončení příprav nastává konečně vánoční slavnost. Kromě natočení sfoukávání svíček zaznamenejte též úsměvy členů rodiny obklopených dobrým jídlem nebo otce, který má veselou náladu díky šampaňskému!

Objevení dárků



Největší dětskou radostí z celého Štědrého večera je rozbalování dárků. Jejich rozradostněné tváře při nalezení dárku nesmíte zmeškat. Připravte se k natáčení ještě předtím, než se děti vrhnou na dárky!

Svatba

Vytvořte úžasné svatební video pro nevěstu a ženicha!



Diskuze a plánování před událostí

Den před svatební hostinou je důležité projednat s nevěstou a ženichem různé podrobnosti, jako je pořadí jednotlivých kroků ceremoniálu, případný zábavní program nebo převlékání během svatební oslavy.

Pokud budete dobře obeznámeni s představou ženicha a nevěsty, vaše natáčení bude lepší.

Nalezení ideálního úhlu pro zachycení novomanželů

- **Vytvoření záběru s hosty v popředí a novomanželským párem na pozadí**



Hlavními postavami svatby jsou pochopitelně nevěsta a ženich. Zachyťte jasně jejich výrazy tváře během přípitku, slavnostní řeči, zábavního programu a dalších scén.

Jinou doporučenou možností je zachytit tváře hostů a potom přejít záběrem na ženicha. Okamžiky zachycující pouze skupinu hostů nejsou tolik zábavné. Proto věnujte pozornost výběru úhlu a velikosti snímání.

Záznam komentářů a vyjádření hostů

- **Nastavení záběru z úrovně očí na úroveň hrudi**



Můžete zaznamenat komentáře hostů, když je budete obcházet a ptát se: "Rekněte nám prosím pár slov o nevěstě a ženichovi".

Nejvhodnější příležitost k tomu je v čekárně pro hosty, když se novomanželé odešli převléknout, nebo během zábavních programů.

Záběr zblízka na nevěstinu tvář během děkovací řeči

Vyvrcholení rodinné události přichází během děkovací řeči novomanželů a darování květin. Dojemná slova díky nevěsty a slzy radosti na tvářích rodičů si nemůžete nechat ujít.

Začněte záběrem zblízka na nevěstinu tvář s použitím zoomu. Jakmile se v jejich očích zalesknou slzy, pokračujte ještě chvíli v natáčení. Potom pomalu záběr oddalujte na širokoúhlé zobrazení a zaberte rodiče, kteří jsou proslovem dojatí.

Pokročilá operace s dvěma videokamerami

- **<Videokamera 1>**
Po celou dobu snímající ženicha a nevěstu
- **<Videokamera 2>**
Nahrávající ve stejné době blahopřání od přátel



Pokud plánujete pořízené video upravovat, používejte během natáčení dvě videokamery, aby výsledné video mohlo střídát záběry z obou kamer. Můžete požádat svého blízkého přítele, který má svou videokameru. Půjčenou videokameru nainstalujte na stativ a zaměřte se na záběry ženicha a nevěsty zblízka. S druhou videokamerou se potom můžete pohybovat kolem a natáčet jiné scény, které pak využijete při editaci a vytvoření zajímavého konečného videa s měnícími se scénami.

Protože v dnešní době vlastní digitální fotoaparát téměř každá rodina, nezužijte, pokud se vám nepodaří sehnat druhou videokameru. I vložení fotografií do videa v příhodné okamžiky může přidat na jeho pestrosti. Zkuste to!

Cestování

Zachyťte krásné okamžiky z vašich domácích nebo zahraničních výletů!



Potřebné vybavení

Vybavení, které je nutné si vzít s sebou, záleží na účelu vaší cesty a destinaci.

Obzvláště při cestách do zahraničí si dobře promyslete, co všechno si musíte díky tamním podmínkám vzít s sebou.

Poskytneme vám několik rad ke zvážení.

■ Videokamera

Promyslete si, kolik hodin denně budete chtít strávit natáčením. Ujistěte se, že máte s sebou dostatek záznamových médií, obzvláště pokud bude pobyt v zahraničí dlouhodobý.

Pokud nahráváte na SD karty, připravte si dostatečný počet těchto karet, včetně několika dalších jako rezervu.

■ Baterie

Připravte si baterii, která vydrží dvojnásobek plánovaného nahrávacího času za den. Například pokud plánujete nahrávat 2 hodiny denně, nachystejte si baterii, která vydrží alespoň 4 hodiny (aktuálního nahrávacího času).

Pro jednodenní výlet si můžete vzít baterii s nízkou kapacitou, ale pro delší cesty si raději vezměte několik baterií s vysokou kapacitou.

■ Síťový adaptér

Síťový adaptér JVC podporuje napětí v rozsahu 100 až 240 V a lze ho tudíž použít kdekoli ve světě.

Pokud se chystáte být pryč delší dobu, nezapomeňte si vzít síťový adaptér s sebou. Baterii nabíjejte přes noc, abyste ji následující den měli plně nabitou.

■ Zásuvkový adaptér (str.18)



Tvar elektrické zásuvky se liší v jednotlivých zemích. Ověřte si typ elektrické zásuvky používané v dané zemi s předstihem a vezměte si s sebou příslušný adaptér.

■ Nabíječka baterie



Pokud je k videokameře připojen síťový adaptér za účelem nabití baterie, nelze pořizovat záznam.

Pokud plánujete natáčet i v noci, vezměte si s sebou ještě jednu nabíječku baterie. Rovněž můžete nabíjet více baterií současně při použití nabíječky a této videokamery.

■ Stativ



Stativ je nezbytnou pomůckou pro pořizování stabilních snímků. Zvolte si vhodný stativ podle typu a účelu vaší cesty, jako například malý kompaktní stativ k použití na stole nebo větší, s výškou alespoň jeden metr.

Natočení cestovní horečky před odjezdem

Pokud začnete natáčet až v místě destinace, může to působit příliš náhle. Proto natočte už i přípravy před odjezdem, pokud se jedná o rodinný výlet, nebo zaznamenejte, jak se všichni schází na místě odjezdu, pokud cestujete s přáteli.

Při cestách do zahraničí může být pro budoucí použití záznamu užitečné zachycení značek a tabulí na letišti.



Použití panoramatických záběrů na zajímavých místech

Turistická místa s krásnou scénérií nebo historické památky si určitě pro své záběry nebudete chtít nechat ujít.

Abyste zachytili velkolepost scény, která se nevejde do jednoho obrazu, zkuste techniku panoramatického snímání.

Více informací o tom, jak používat tuto techniku efektivně, se dozvíte zde na webových stránkách v části "Tipy pro natáčení".

Kromě toho si zřejmě budete chtít památky nebo monumenty nacházející se na zajímavých turistických místech i vyfotit.



Ukažte, že si to všichni užívají

Při pořizování videa není příliš chytré soustředit se pouze na scénérii nebo historické památky.

Při natáčení úžasné scenerie popisujte nahlas své pocity. Až se pak na video budete dívat s odstupem času, bude o to zajímavější.

Zábavní park

Zachytěte ještě více záběrů rozesmátých tváří celé rodiny!



Pořizování videa nebo statických snímků podle konkrétní atrakce

Možná budete chtít natáčet po celou dobu pouze videa. Možná však budete chtít zároveň pořídít i několik snímků.

Následující část vysvětluje jednotlivé scénáře vhodné buď pro pořizování videa nebo statických snímků.

■ Scénáře vhodné pro pořizování videa



Pro pořizování videozáznamu jsou vhodné okamžiky, kdy se natáčená osoba pohybuje.

Spadají sem i situace, kdy se velmi rychle mění výraz tváře nebo hlasy plné radosti a překvapení.

* Některé zábavní parky nedovolují návštěvníkům natáčet. Ověřte si to s předstihem.

[Příklady]

- kolotoče, motokáry, strašidelná zámek apod.

■ Scénáře vhodné pro pořizování statických snímků (fotografií)



Pro pořizování statických snímků jsou vhodné okamžiky, kdy se objekt pohybuje jen málo.

Zkuste pořídít statické snímky z úhlu, aby bylo zřetelně vidět okolí.

[Příklady]

- Pomalý kolotoč se zvířátky, ďáblovlo kolo, zábavná jízda na kole apod.

Vyvolávání reakcí



Video bez mávajících rukou a smíchu není při pozdějším sledování zajímavé a navíc je škoda nevyužít naplno schopnost videokamery zaznamenat rovněž zvuk.

Při nahrávání vyvolávejte reakce natáčených osob nadšeným máváním rukama nebo výkřiky "Je to legrace?" apod.

Zachycení nejlepších okamžiků během záznamu videa v podobě statických snímků

Často pořídíte nechtěně fotografie, na nichž mají lidé zavřené oči. Takových chyb se můžete vyvarovat tím, že využijete funkci, která umožňuje pořídit statické snímky z nahraného videa.

Protože video je ve skutečnosti nepřetržitý záznam 60 statických snímků během jedné minuty, tato funkce vám umožní vybrat ten nejvhodnější okamžik a uložit ho jako statický snímek.

"Pořízení statického snímku během přehrávání videa" (☞ str.53)



Photo by justthatgoodguyjim

[Creative Commons Attribution-No Derivative Works 3.0](#)

Průběh přehrávání videa



Photo by talkrhubarb

[Creative Commons Attribution-No Derivative Works 3.0](#)

Pořízení statického snímku



Photo by justthatgoodguyjim

[Creative Commons Attribution-No Derivative Works 3.0](#)

Průběh přehrávání videa

Pokročilá operace s kompenzací protisvětla

Použití kompenzace protisvětla je užitečné, pokud je tvář snímané osoby na světlém pozadí nebo pokud nelze vidět výraz tváře zřetelně.

Zvyšte jas celého obrázku nastavením „KOMP. PROTISVĚTLA“, pokud se tváře zdají příliš tmavé. Jasně a čistě lze zachytit dokonce výraz tváře ve stínu.

"Detaily tohoto nastavení" (☞ str.30)

■ <Bez kompenzace protisvětla>







■ <S kompenzací protisvětla>



Kontrola příslušenství

Pokud jakákoliv část chybí nebo je poškozená, kontaktujte svého prodejce výrobků JVC nebo nejbližší servisní centrum JVC.

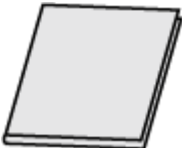
Obrázek	Popis
	<p>Sítový adaptér AP-V30E</p> <ul style="list-style-type: none"> • Připojuje se k tomuto přístroji za účelem nabití baterie. Lze ho rovněž použít při záznamu nebo přehrávání uvnitř místnosti.
	<p>Baterie BN-VG107E</p> <ul style="list-style-type: none"> • Připevňuje se k tomuto přístroji jako zdroj energie.
	<p>AV kabel</p> <ul style="list-style-type: none"> • Jeho pomocí připojíte tomuto přístroji k televizoru, na kterém můžete přehrát vaše záznamy.
	<p>USB kabel (Typ A - Typ mini B)</p> <ul style="list-style-type: none"> • Slouží k připojení tomuto přístroji k osobnímu počítači.
	<p>CD-ROM</p> <ul style="list-style-type: none"> • Obsahuje software "Everio MediaBrowser" pro váš osobní počítač.
	<p>Základní návod k obsluze</p> <ul style="list-style-type: none"> • Dobře si ho prostudujte a uschovejte na bezpečném místě pro případy pozdějšího použití.

POZNÁMKA:

SD karty se prodávají samostatně.

"Druhy použitelných SD karet" (☞ str.13)

Pokud chcete použít síťový adaptér v cizině, nezapomeňte si obstarat zásuvkový adaptér pro příslušnou zemi nebo region.

"Nabíjení baterie v zahraničí" (☞ str.18)

Nabíjení baterie

Nabijte baterii ihned po zakoupení výrobku a vždy, když je zbývající energie baterie nízká.

Baterie není při zakoupení nabitá.

1 Připojte baterii.

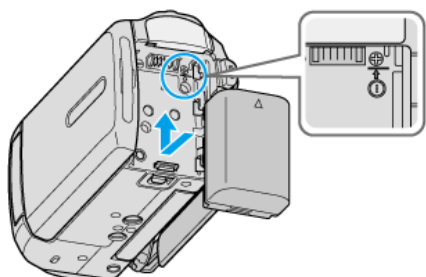

- Zarovnejte vrchní část baterie s tímto přístrojem a posuňte ji směrem nahoru, dokud nezapadne na své místo.

2 Připojte síťový adaptér k DC konektoru.

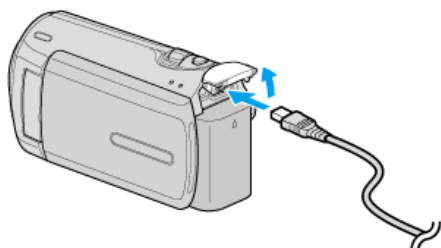

3 Zapojte do zásuvky.

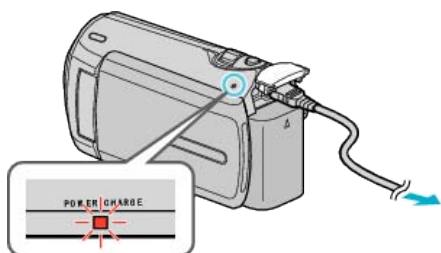

- Během procesu nabíjení bliká kontrolka nabíjení. Po dokončení nabíjení kontrolka zhasne.

UPOZORNĚNÍ:

Používejte pouze baterie JVC.

- Pokud použijete baterie jiné než baterie JVC, nelze zaručit bezpečnost a výkon kamery.
- Doba nabíjení: Přibližně 1 hod 50 minut (při použití dodané baterie)
Doba nabíjení se vztahuje k používání přístroje při teplotě 25 °C.
Pokud nabijíte baterii mimo interval pokojové teploty 10 °C - 35 °C, nabíjení může trvat déle nebo se nemusí vůbec zahájit. Čas záznamu a přehrávání může být rovněž kratší v závislosti na podmínkách používání, jako je například nízká teplota prostředí.

Nabíjecí baterie :

- Při použití baterie v prostředí s nízkou teplotou (pod 10 °C) se může provozní doba zkrátit nebo baterie nemusí fungovat správně. Pokud používáte tomuto přístroji venku v zimním počasí, zahřejte baterii před jejím připojením ke kameře, například umístěním do kapsy. (Nedotýkejte se baterie přímo, je-li rozehrátá.)
- Nevystavujte baterii nadměrnému teplu, jako například přímému slunečnímu světlu nebo ohni.
- Po vyjmutí baterie ji uschovejte na suchém místě o teplotě mezi 15 °C a 25 °C.
- Pokud nebudete baterii používat delší dobu, nechte ji při posledním použití zcela vybit a poté ji odpojte od tomuto přístroji, abyste zabránili opotřebení.

POZNÁMKA:

- Pokud chcete nahrávat dlouhé hodiny uvnitř v domě, stačí připojit tomuto přístroji k síťovému adaptéru. (Nabíjení baterie začne po uzavření LCD monitoru.)

Odpojení baterie

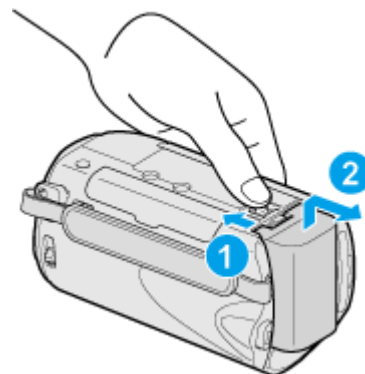

Posuňte tlačítkem pro odpojení baterie a baterii odejměte.

Přibližná doba nabíjení baterie

Baterie	Doba nabíjení
BN-VG107E (součástí příslušenství)	1 hod 50 min
BN-VG114E	2 hod 30 min
BN-VG121E	3 hod 30 min

- Při dosažení konce životnosti baterie se doba záznamu zkrátí, i když je baterie plně nabitá. (Vyměňte baterii za novou.)

* Doba nabíjení se vztahuje k používání přístroje při teplotě 25 °C. Pokud nabijíte baterii mimo interval pokojové teploty 10 °C - 35 °C, nabíjení může trvat déle nebo se nemusí vůbec zahájit. Čas záznamu a přehrávání může být rovněž kratší v závislosti na podmínkách používání, jako je například nízká teplota prostředí.

Nastavení úchopu



- ① Uvolněte poutko.
- ② Nastavte délku poutka.
- ③ Upevněte poutko.

UPOZORNĚNÍ:

- Ujistěte se, že je poutko na ruku připevněno správně. Pokud by se poutko uvolnilo, tomuto přístroji může spadnout a způsobit zranění nebo se poškodit.

Řemínek pro nošení

Používáte-li řemínek pro nošení, omotejte ho kolem svého zápěstí.

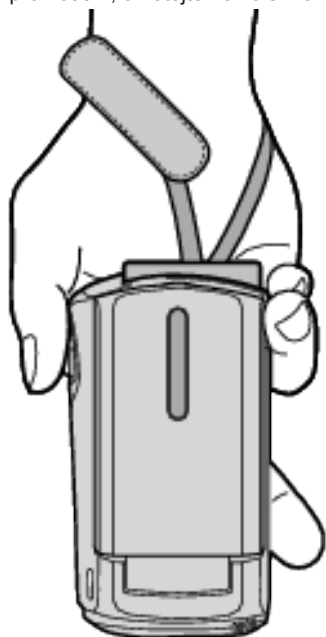

Odstranění řemínku

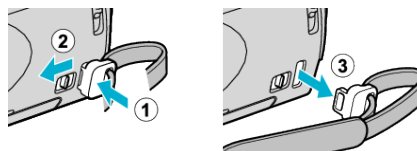

- Pro odstranění řemínku současně stiskněte ① a posuňte ②.

Připevnění řemínku

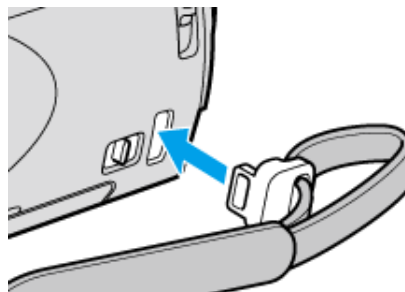

Pevně ho zatlačte, dokud nezaklapne na své místo.

Vložení SD karty (GZ-MS250/GZ-MS230)

Pokud je do kamery vložena paměťová SD karta běžně dostupná v obchodech, lze pokračovat v záznamu na tuto kartu v případě, že se vestavěná paměť naplní.

"Druhy použitelných SD karet" (☞ str.13)

"Přibližná doba záznamu videa" (☞ str.38)

1 Zavřete LCD monitor.

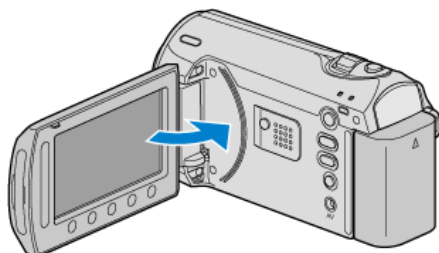

2 Otevřete kryt slotu.

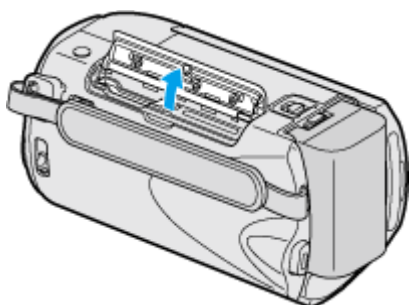

3 Vložte SD kartu.

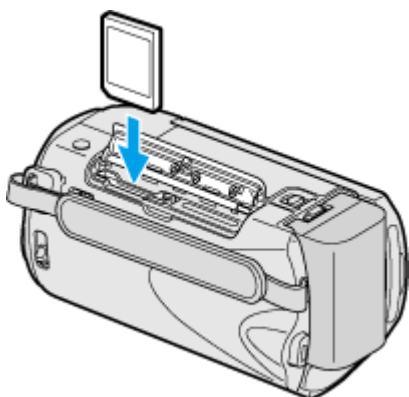

- Kartu vkládejte štítkem směrem ven.

Výstraha

- Ujistěte se, že nevkládáte kartu obráceně. Mohlo by dojít k poškození přístroji nebo karty.
- Před vložením nebo vyjmutím karty tomuto přístroji vypněte.
- Při vkládání karty se nedotýkejte jejích kovových kontaktů.

POZNÁMKA:

- Abyste mohli na kartu nahrávat, je nutné provést nastavení média. Pokud nemáte kartu k dispozici, nastavte médium pro záznam na „VESTAVĚNÁ PAMĚŤ“.

"ZÁZN. MÉDIA VIDEA (GZ-MS250/GZ-MS230)" (☞ str.101)

"ZÁZN. MÉDIA SNÍMKU (GZ-MS250/GZ-MS230)" (☞ str.102)

- Pokud chcete použít kartu, která byla předtím použita na jiném zařízení, musíte ji zformátovat pomocí položky „FORMÁTOVÁNÍ KARTY SD“ z nastavení média.

"FORMÁTOVÁNÍ KARTY SD" (☞ str.103)

Vyjmutí karty

Zatlačte SD kartu dovnitř a poté ji vytáhněte.

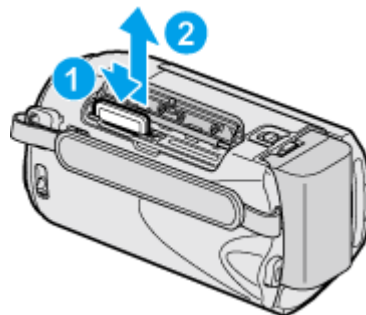

Druhy použitelných SD karet

Pro tuto přístroji můžete použít následující SD karty. Pro použití byly ověřeny SD karty od následujících výrobců.

- Panasonic
- TOSHIBA
- SanDisk
- ATP

SDHC karta



- Pro video záznam použijte kartu SDHC kompatibilní s třídou 4 nebo vyšší (4 GB až 32 GB).

SD karta



- Tato přístroji podporuje SD karty od 256 MB do 2 GB.

POZNÁMKA:

- Při použití jiných než výše uvedených SD karet (včetně SDHC karet) se data nemusí zaznamenat správně nebo může dojít ke ztrátě dat.
- Třída 4 a třída 6 zaručují minimální přenosovou rychlost 4, respektive 6 MB/s při čtení nebo zápisu dat.

Vložení SD karty (GZ-MS216/GZ-MS215/GZ-MS210)

Před zahájením záznamu vložte komerčně dostupnou SD kartu. Tato přístroji obsahuje dva sloty pro SD kartu. Jsou-li vloženy dvě SD karty, záznam bude v případě zaplnění první karty pokračovat na druhou kartu.

"Druhy použitelných SD karet" (☞ str.14)

"Přibližná doba záznamu videa" (☞ str.38)

1 Zavřete LCD monitor.

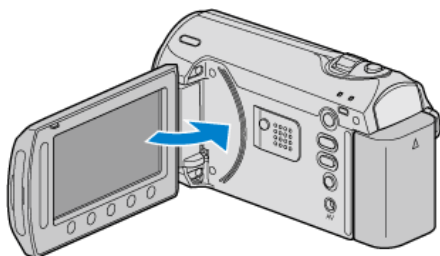

2 Otevřete kryt slotu.

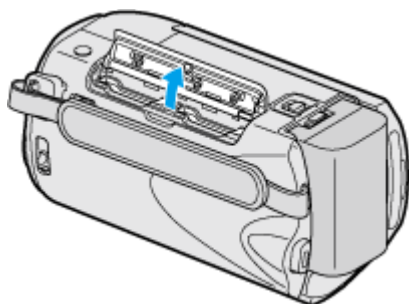

3 Vložte SD kartu do slotu A.

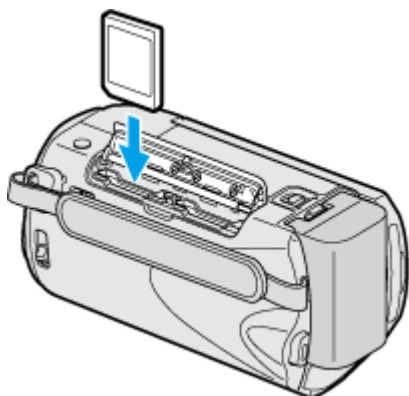

• Kartu vkládejte štítkem směrem ven.

Výstraha

- Ujistěte se, že nevkládáte kartu obráceně. Mohlo by dojít k poškození přístroji nebo karty.
 - Před vložení nebo vyjmutím karty tomuto přístroji vypněte.
 - Ujistěte se, že je karta vložena alespoň v jednom slotu. Záznam nelze provést, pokud není vložena SD karta.
- "Menu nastavení média" (☞ str.101)
- Při vkládání SD karty se nedotýkejte jejích kovových kontaktů.

POZNÁMKA:

- Pokud chcete použít kartu, která byla předtím použita na jiném zařízení, musíte ji zformátovat pomocí položky „FORMÁTOVÁNÍ KARTY SD“ z nastavení média.

"FORMÁTOVÁNÍ KARTY SD" (☞ str.103)

Vyjmutí karty

Zatlačte SD kartu dovnitř a poté ji vytáhněte.

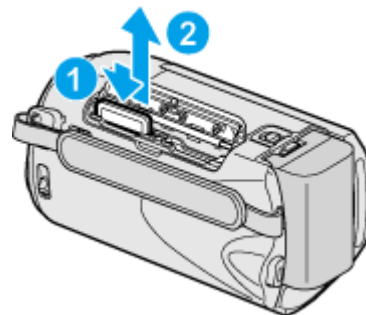

Druhy použitelných SD karet

Pro tuto přístroji můžete použít následující SD karty. Pro použití byly ověřeny SD karty od následujících výrobců.

- Panasonic
- TOSHIBA
- SanDisk
- ATP

SDHC karta



- Pro video záznam použijte kartu SDHC kompatibilní s třídou 4 nebo vyšší (4 GB až 32 GB).

SD karta



- Tato přístroji podporuje SD karty od 256 MB do 2 GB.

POZNÁMKA:

- Při použití jiných než výše uvedených SD karet (včetně SDHC karet) se data nemusí zaznamenat správně nebo může dojít ke ztrátě dat.
- Třída 4 a třída 6 zaručují minimální přenosovou rychlost 4, respektive 6 MB/s při čtení nebo zápisu dat.

Nastavení hodin

Když zapnete tento přístroj poprvé, objeví se obrazovka „NASTAV DATUM/ČAS!“. Stejná obrazovka se objeví tehdy, pokud jste ještě hodiny nenastavili nebo pokud jste přístroj nepoužívali delší dobu. Před záznamem nastavte hodiny.

- 1 Otevřete LCD monitor.

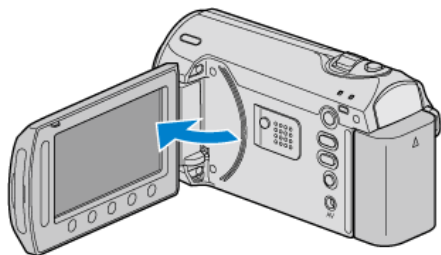

- Tato přístroji se zapne.
- Zavřením LCD monitoru tomuto přístroji opět vypnete.

- 2 Zvolte „ANO“ a stiskněte **OK**.



- 3 Nastavte datum a čas.



- Použijte dotykový senzor pro nastavení roku, měsíce, dne, hodiny a minut v uvedeném pořadí.
- Kurzor přesunete stisknutím provozních tlačítek "←"/"→".
- Po nastavení data a času stiskněte **OK**.

- 4 Zvolte region, ve kterém videokameru používáte, a stiskněte **OK**.



- Zobrazí se názvy měst odpovídajících zvolenému časovému pásmu.
- Po změně barvy zvoleného regionu stiskněte **OK**.

POZNÁMKA:

- Hodiny lze kdykoliv poté nastavit znovu.
- "Opětovné nastavení hodin" (☞ str.15)
- Pokud používáte tomuto přístroji v zahraničí, můžete jí nastavit pro účely záznamu na místní čas.
- "Nastavení hodin na lokální čas při cestách do zahraničí" (☞ str.18)
- Během režimu přehrávání můžete zapnout nebo vypnout zobrazení hodin.
- "MENU NA OBRAZOVCE" (☞ str.90)
- Dotýkejte se senzoru a tlačítek v okolí obrazovky pouze svými prsty.
 - Budete-li se dotýkat senzoru a tlačítek nehtem nebo s nasazenými rukavicemi, nebudou fungovat.
 - Obrazovka není dotyková. Pokud se jí dotknete prstem, nic se nestane.

Opětovné nastavení hodin

Hodiny nastavíte zvolením položky „NAST HODIN“ v menu.

- 1 Stiskněte **MENU** pro zobrazení menu.

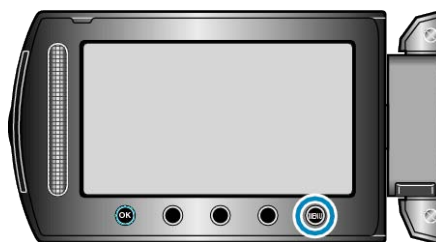

- 2 Zvolte „NAST HODIN“ a stiskněte **OK**.



- 3 Zvolte „NAST. HODIN“ a stiskněte **OK**.



- 4 Nastavte datum a čas.



- Použijte dotykový senzor pro nastavení roku, měsíce, dne, hodiny a minut v uvedeném pořadí.
- Kurzor přesunete stisknutím provozních tlačítek "←"/"→".
- Po nastavení data a času stiskněte **OK**.

- 5 Zvolte region, ve kterém videokameru používáte, a stiskněte **OK**.



- Zobrazí se názvy měst odpovídajících zvolenému časovému pásmu.
- Po změně barvy zvoleného regionu stiskněte **OK**.

Změna jazyka zobrazení

Jazyk zobrazení lze změnit.

- 1 Stiskněte  pro zobrazení menu.

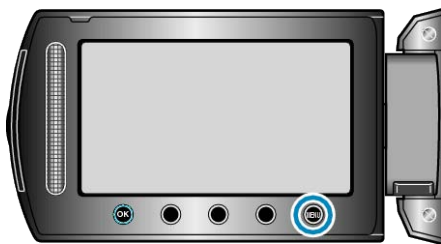

- 2 Zvolte „NAST. ZOBRAZENÍ“ a stiskněte .



- 3 Zvolte „LANGUAGE“ a stiskněte .



- 4 Zvolte požadovaný jazyk a stiskněte .

Použití provozních tlačítek

Funkce provozních tlačítek mohou být zobrazeny na obrazovce v závislosti na použité funkci.

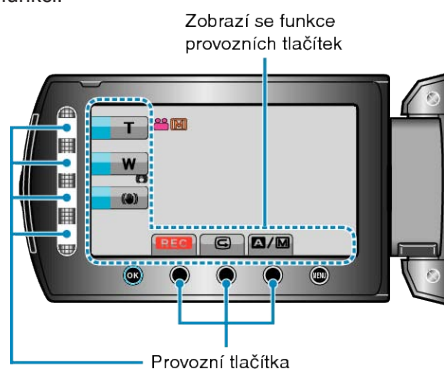

- Pro jejich funkčnost se dotýkejte lehce senzoru a tlačítek v okolí obrazovky pouze svými prsty.

POZNÁMKA:

- "Dotknout" se znamená lehký dotyk provozních tlačítek.
- Budete-li se dotýkat senzoru a tlačítek nehtem nebo s nasazenými rukavicemi, nebudou fungovat.
- Obrazovka není dotyková. Pokud se jí dotknete prstem, nic se nestane.

Použití dotykového senzoru

Pro bezproblémové fungování senzoru po něm posouvejte své bříško prstu.

Při stisknutí dotykového senzoru se kurzor automaticky přesune. Stisknutím dotykového senzoru lze provést například jemné posouvání kurzoru z jedné položky na druhou.

- Prohlédněte si provozní pokyny obsažené v animaci Podrobný návod k obsluze.

POZNÁMKA:

- Budete-li se dotýkat senzoru a tlačítek nehtem nebo s nasazenými rukavicemi, nebudou fungovat.
- Obrazovka není dotyková. Pokud se jí dotknete prstem, nic se nestane.

Držení tohoto přístroje

Při držení tomuto přístroji držte své lokty u těla, abyste zamezili otřesům kamery.



UPOZORNĚNÍ:

- Dávejte si pozor, abyste tomuto přístroji při přenášení neupustili.
- Pokud tomuto přístroji používají děti, měli by jim dospělí věnovat zvýšenou pozornost.

POZNÁMKA:

- Pokud dochází k nadměrným otřesům kamery, použijte digitální stabilizátor obrazu.

"Eliminace otřesů kamery" (☞ str.22)

Instalace stativu

Tuto přístroji lze upevnit na stativ. To je užitečné pro záznam ze stejné pozice a pro eliminaci otřesů kamery.

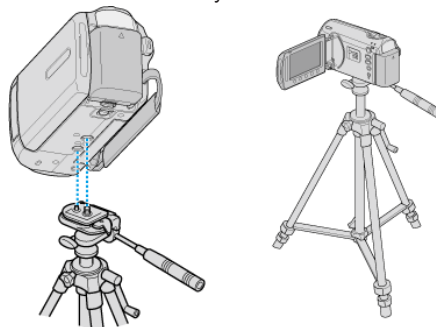

- Abyste zabránili případnému pádu této přístroji, zkontrolujte před její montáží šrouby stativu a závity na přístroji, a při upevňování dotáhněte šrouby pevně.

UPOZORNĚNÍ:

- Přečtěte si manuál s instrukcemi k použitému stativu a ujistěte se, že bezpečně a pevně stojí. Zabráňte tak zraněním a poškozením, ke kterým by mohlo dojít při pádu tomuto přístroji.

POZNÁMKA:

- Použití stativu se doporučuje při pořizování záznamu za situací, kdy jsou záběry náchylnější k otřesům kamery (jako například na tmavých místech nebo při použití maximálního přiblížení).
- Pokud při záznamu používáte stativ, nastavte položku "DIS" na ☞ (OFF).

"Eliminace otřesů kamery" (☞ str.22)

Použití tohoto přístroje v zahraničí

Tvar elektrické zásuvky se liší v jednotlivých státech a regionech. Pro nabíjení baterie budete potřebovat zásuvkový adaptér, který odpovídá tvaru zásuvky.

"Nabíjení baterie v zahraničí" (☞ str.18)

Upravte datum a čas podle vaší destinace zvolením „NAST. OBLAST“ v menu „NAST HODIN“.

"Nastavení hodin na lokální čas při cestách do zahraničí" (☞ str.18)

Pokud zvolíte „ZAPNUTO“ pro položku „NASTAV ČAS ÚSPORY VE DNE“ v menu „NAST HODIN“, čas se posune o jednu hodinu napřed.

"Nastavení letního času" (☞ str.19)

Nabíjení baterie v zahraničí

Tvar elektrické zásuvky se liší v jednotlivých státech a regionech.

Pro nabíjení baterie budete potřebovat zásuvkový adaptér, který odpovídá tvaru zásuvky.

A	B	BF	C	O

North America	Europe	Oceania	Middle East
United States A	Iceland C	Australia O	Israel C
Canada A	Ireland C	Guam A	Iran C
Mexico A	United Kingdom B,BF	Tahiti C	Kuwait B,C
Asia	Italy C	Tonga O	Jordan B,BF
India B,C,BF	Austria C	New Zealand O	Africa
Indonesia C	Netherlands C	Fiji O	Algeria A,B,BF,C
Singapore B,BF	Canary Islands C		Egypt B,BF,C
Sri Lanka B,C,BF	Greece C	Latin	Guinea C
Thailand A,BF,C	Switzerland C	Argentina O	Kerya B,C
South Korea A,C	Sweden C	Colombia A	Zambia B,BF
China A,B,BF,C,O	Spain A,C	Jamaica A	Tanzania B,BF
Japan A	Denmark C	Chile B,C	Republic of South Africa B,C,BF
Nepal C	Germany C	Haiti A	Mozambique C
Pakistan B,C	Norway C	Panama A	Morocco C
Bangladesh C	Hungary C	Bahamas A	
Philippines A,BF,O	Finland C	Puerto Rico A	
Vietnam A,C	France C	Brazil A,C	
Hong Kong Special	Belgium C	Venezuela A	
Administrative Region B,BF	Poland B,C	Peru A,C	
Macau Special	Portugal B,C		
Administrative Region B,C	Romania C		
Malaysia B,BF,C			

Nastavení hodin na lokální čas při cestách do zahraničí

Upravte datum a čas podle vaší destinace zvolením „NAST. OBLAST“ v menu „NAST HODIN“.

Po návratu z vaší cesty obnovte regionální nastavení.

1 Stiskněte **☰** pro zobrazení menu.



2 Zvolte „NAST HODIN“ a stiskněte **OK**.



3 Zvolte „NAST. OBLAST“ a stiskněte **OK**.



4 Zvolte oblast, která je cílem vaší cesty, a stiskněte **OK**.



• Zobrazí se názvy měst odpovídajících zvolenému časovému pásmu.

POZNÁMKA:

• Nastavení „NAST. OBLAST“ změní čas podle časové zóny dané oblasti.

Po návratu do vaší země znovu zvolte výchozí region pro obnovení původního nastavení hodin.

Nastavení letního času

Pokud zvolíte „ZAPNUTO“ pro položku „NASTAV ČAS ÚSPORY VE DNE“ v menu „NAST HODIN“, čas se posune o jednu hodinu napřed.

1 Stiskněte **⏏** pro zobrazení menu.

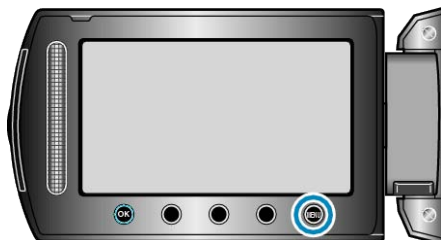

2 Zvolte „NAST HODIN“ a stiskněte **OK**.



3 Zvolte „NASTAV ČAS ÚSPORY VE DNE“ a stiskněte **OK**.



4 Nastavte letní čas a stiskněte **OK**.



POZNÁMKA:

- Co je to letní čas?
Letní čas je konvence spočívající v posunu času o hodinu napřed po dobu pevně stanoveného časového období v roce. Používá se především v celé Evropě a Spojených státech amerických.
- Po návratu z vaší cesty obnovte nastavení položky letního času.

Volitelné příslušenství

Pokud použijete baterie, které nejsou součástí příslušenství, můžete nahradit déle.

Název výrobku	Popis
Baterie <ul style="list-style-type: none"> • BN-VG107E • BN-VG114E • BN-VG121E 	<ul style="list-style-type: none"> • Umožňují delší dobu záznamu než baterie, která je součástí příslušenství této přístroje. Lze je rovněž využít jako náhradní baterie.
Nabíječka baterie <ul style="list-style-type: none"> • AA-VG1 	<ul style="list-style-type: none"> • Umožňuje nabití baterie bez použití tohoto přístroje.

POZNÁMKA:

- Více informací získáte v katalogu.
- S touto přístroj je jako součást příslušenství dodávána baterie BN-VG107E.
- Kopírování souborů připojením tohoto přístroje k zapisovatelné DVD jednotce není podporováno.

Přibližný čas záznamu (při použití baterie)

Baterie	Skutečný čas záznamu	Nepřetržitý čas záznamu
BN-VG107E (součástí příslušenství)	50 min	1 hod 30 min
BN-VG114E	1 hod 40 min	3 hod 5 min
BN-VG121E	2 hod 35 min	4 hod 40 min

- Výše uvedené hodnoty platí v případě, že je volba „SVĚTLO“ nastavena na „VYPNUTO“ a „PODSVÍCENÍ MONITORU“ na „STANDARDNÍ“.
- Skutečná doba záznamu může být kratší, pokud používáte transfokaci nebo záznam opakovaně zastavujete. (Doporučujeme, abyste měli připraveny baterie na trojnásobek předpokládané doby záznamu.)
- Při dosažení konce životnosti baterie se doba záznamu zkrátí, i když je baterie plně nabitá. (Vyměňte baterii za novou.)

Záznam videa v automatickém režimu

Pokud zvolíte automatický režim, nemusíte si dělat starosti s žádnými podrobnými nastaveními.

1 Otevřete kryt objektivu.

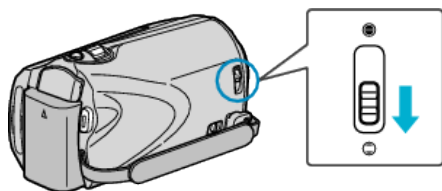

2 Otevřete LCD monitor a zvolte video režim.



• Zobrazí se ikona video režimu.

3 Zkontrolujte, zda je režim záznamu Auto.

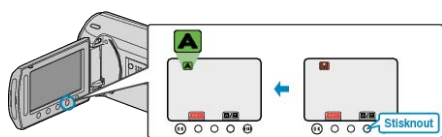

• Pokud je režim Manuální, stiskněte tlačítko **A/M**.
Režim se přepíná mezi automatickým a manuálním s každým stisknutím tohoto tlačítka.

4 Spusťte nahrávání.

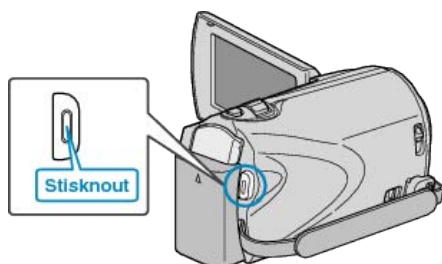

• Opětovným stisknutím záznam zastavíte.

Indikátory na displeji během záznamu videa

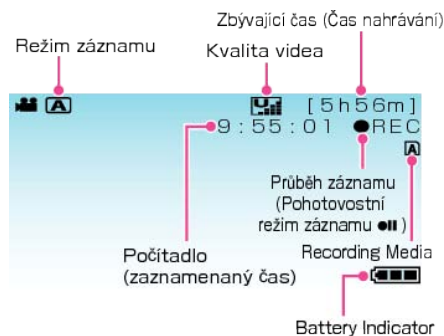

Ikona na displeji	Popis
Režim záznamu	Stiskněte tlačítko A/M pro přepnutí režimu záznamu mezi A (auto) a M (manuální).
Kvalita videa	Zobrazuje ikonu nastavení položky „KVALITA OBRAZU“ zvolené v menu záznamu. „KVALITA OBRAZU“ (☞ str.79)
Zbývající čas (Čas nahrávání)	Zobrazuje zbývající dobu video záznamu.
Průběh záznamu	Objeví se, pokud probíhá video záznam.
Pohotovostní režim záznamu	Objeví se, pokud je video záznam pozastaven.
Počítadlo (zaznamenaný čas)	Zobrazuje uplynulý čas aktuálně nahrávaného videa.
Záznamové médium	Zobrazuje ikonu média, na které se video zaznamenává. Záznamové médium lze změnit. "ZÁZN. MÉDIA VIDEO (GZ-MS250/GZ-MS230)" (☞ str.101) "VÝB. SLOTU PRO VIDEO (GZ-MS216/GZ-MS215/GZ-MS210)" (☞ str.101)
Indikátor baterie	Zobrazuje přibližnou zbývající energii baterie. Přesný stav baterie lze zobrazit stisknutím tlačítka INFO. "Zbývající doba záznamu/energie baterie" (☞ str.37)

Provozní tlačítka pro záznam videa

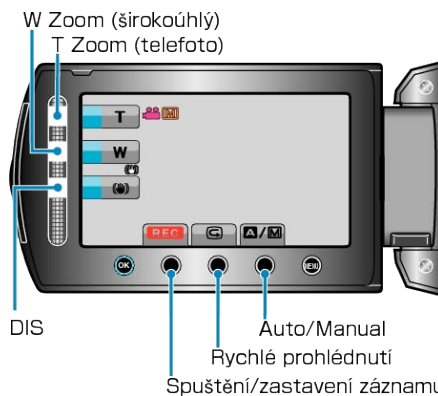

Provozní tlačítko	Popis
T/W Zoom	Umožňuje tytéž funkce, jako páčka zoomu. Při použití páčky zoomu často dochází k otřesům kamery, které lze minimalizovat. "Transfokace" (☞ str.21)
STABILIZÉR	Nastavuje omezení otřesů kamery. "Eliminace otřesů kamery" (☞ str.22)
Spuštění/zastavení záznamu	Funguje stejně jako tlačítko START/STOP. "TLAČÍTKO ZÁZNAMU" (☞ str.98)

Rychlé prohlédnutí	Umožňuje si prohlédnout poslední natočené video. "Okamžitá kontrola pořízeného snímku" (☞ str.22)
Auto/Manual	Přepíná režim záznamu mezi automatickým a manuálním.

POZNÁMKA:

- Dotykový senzor nelze použít standardním způsobem, pokud je LCD monitor vyklopen.
- Při dotyku senzoru se pouze zobrazí možnost transfokace.

Užitečná nastavení pro nahrávání

- Poměr stran obrazu lze přepínat mezi 16:9 a 4:3.
"ZVOLIT POMĚR STRAN" (☞ str.81)
- Video lze snadno vyhledávat během přehrávání, pokud je při záznamu rozdělit do kategorií.
"Registrace souborů k událostem před zahájením záznamu" (☞ str.32)
- Pokud je položka „RYCHLÝ RESTART“ nastavena na „ZAPNUTO“, tomuto přístroji se okamžitě zapne v případě, pokud otevřete LCD monitor do 5 minut od okamžiku, kdy jste kameru vypnuli jeho zavřením.
"RYCHLÝ RESTART" (☞ str.99)
- Pokud je položka „AUTOM. VYP. NAPÁJENÍ“ nastavena na „ZAPNUTO“, tomuto přístroji se automaticky vypne za účelem úspory energie, pokud je v nečinnosti po dobu 5 minut. (pouze při použití baterie)
"AUTOM. VYP. NAPÁJENÍ" (☞ str.97)

UPOZORNĚNÍ:

- Nevystavujte objektiv přímému slunečnímu světlu.
- Nepoužívejte tomuto přístroji ve vlhkém prostředí, například v koupelně, nebo pokud prší či sněží.
- Nepoužívejte tomuto přístroji na místech s nadměrnou prašností nebo vlhkostí a na místech přímo vystavených páře nebo kouři.
- Pokud probíhá video záznam, svítí kontrolka přístupu. Když svítí kontrolka přístupu, neodstraňujte baterii, síťový adaptér nebo SD kartu.
- Zazálohujte si důležitá zaznamenaná data
Doporučujeme zkopírovat vaše důležitá zaznamenaná data na DVD disk nebo jiné záznamové médium. JVC nenese žádnou zodpovědnost za případnou ztrátu dat.

POZNÁMKA:

- Před záznamem důležité scény doporučujeme pořídit zkušební záznam.
- Před zahájením záznamu zkontrolujte zbývající čas na použitém záznamovém médiu. Pokud na něm není dostatek místa, přešuněte (zkopírujte) data na osobní počítač nebo na disk.
- Po dokončení záznamu nezapomeňte udělat kopie!
- Záznam se automaticky zastaví v souladu s technickými údaji po 12 hodinách nepřetržitého nahrávání. (Obnovení záznamu pak může nějakou dobu trvat.)
- Při dlouhých záznamech se soubor rozdělí na dva nebo více souborů, pokud jeho velikost přesáhne 4 GB.
- Pokud chcete nahrávat dlouhé hodiny uvnitř v domě, stačí připojit tomuto přístroji k síťovému adaptéru.

Transfokace

Zorný úhel lze upravit pomocí transfokace.

- Použijte stranu W (širokoúhlý konec) pro širokoúhlé snímání.
- Použijte stranu T (telefoto konec) pro zvětšení objektu snímání.

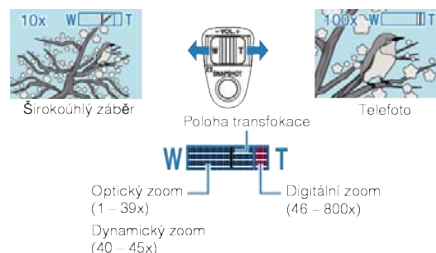

- Transfokaci můžete rovněž provádět pomocí T/W zoomu dotykového senzoru.

**POZNÁMKA:**

- Rozsah transfokace lze rozšířit použitím dynamického zoomu bez snížení kvality obrazu.
- Při použití digitálního zoomu bude obraz poněkud zrnitý, protože je digitálně zvětšený.
- Rozsah transfokace lze změnit.

"ZOOM" (☞ str.80)

Pořizování statických snímků během záznamu videa

Během video režimu (jak v pohotovostním režimu, tak přímo během záznamu) lze pořídit statické snímky stisknutím tlačítka SNAPSHOT.

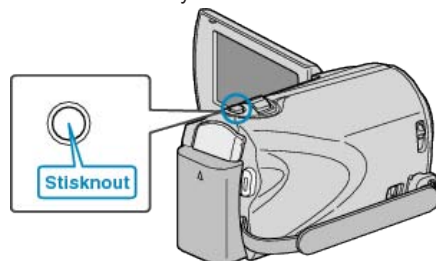

- V okamžiku pořizování statického snímku se na obrazovce rozsvítí "PHOTO".



- Statické snímky pořízené během video záznamu se ukládají na médium specifikované v menu nastavení média.

"ZÁZN. MÉDIA SNÍMKU (GZ-MS250/GZ-MS230)" (☞ str.102)

"VÝB. SLOTU PRO FOTO. (GZ-MS216/GZ-MS215/GZ-MS210)" (☞ str.102)

POZNÁMKA:

- Velikost statických snímků pořízených ve video režimu závisí na nastavení položky „ZVOLIT POMĚR STRAN“.

„16:9“ : 640×360

„4:3“ : 640×480

"ZVOLIT POMĚR STRAN" (☞ str.81)

- Kvalita obrázků závisí na nastavení položky „KVALITA SNÍMKU“.

"Změna kvality obrazu statických snímků" (☞ str.85)

- Pokud používáte pro video jeden z efektů (černobílý obraz nebo sépie), stejný efekt se použije na statický snímek.



"EFEKT (GZ-MS250/GZ-MS230)" (☞ str.87)

Eliminace otřesů kamery

Pokud je zapnutá funkce DIS, otřesy kamery během záznamu jsou velmi účinně eliminovány.



- Nastavení funkce DIS se přepíná s každým stisknutím.

Zobrazení	Nastavení
 (Stabilizátor obrazu 1)	Aktivuje stabilizátor obrazu.
 (Stabilizátor obrazu 2)	Snižuje otřesy videokamery účinněji při snímání scén za jasného světla na širokoúhlém konci. * Pouze na širokoúhlém konci (přibližně 5x)
 (OFF)	Deaktivuje stabilizátor obrazu.

POZNÁMKA:

- Doporučujeme tento režim vypnout při použití stativu a záběrech objektu, který se pohybuje pouze nepatrně.
- Úplná stabilizace není možná v případě nadměrných otřesů kamery.
- Toto nastavení je účinné pouze pro záznam videa.

Okamžitá kontrola pořízeného snímku

Během režimu záznamu můžete zkontrolovat poslední pořízené snímky. (Rychlé prohlédnutí)



POZNÁMKA:

- Po kontrole můžete zároveň snímek smazat.
- Funkce rychlého prohlédnutí nezobrazí poslední pořízené snímky, pokud vypnete napájení kamery. Pro kontrolu snímku v takovém případě musíte použít režim přehrávání.

Pořizování statických snímků v automatickém režimu

Pokud zvolíte automatický režim, nemusíte si dělat starosti s žádnými podrobnými nastaveními.

- Otevřete kryt objektivu.

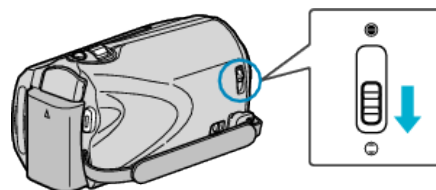

- Otevřete LCD monitor a zvolte režim statických snímků.



- Zobrazí se ikona režimu statických snímků.

- Zkontrolujte, zda je režim záznamu Auto.

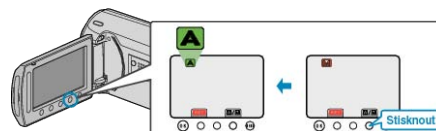

- Pokud je režim Manuální, stiskněte tlačítko **A/M**. Režim se přepíná mezi automatickým a manuálním s každým stisknutím tohoto tlačítka.

- Zaostřete na předmět.



- Po dokončení zaostření se ikona rozsvítí zeleně.

- Pořídte statický snímek.



- V okamžiku pořizování statického snímku se rozsvítí PHOTO.

Indikátory na displeji během záznamu statického snímku

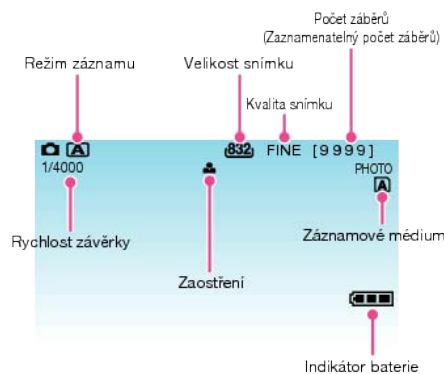

Ikona na displeji	Popis
Režim záznamu	Stiskněte tlačítko A/M pro přepnutí režimu záznamu mezi A (auto) a M (manuální).
Velikost snímku	Zobrazuje ikonu velikosti snímku. • Nastavení velikosti snímku nelze změnit.
Kvalita snímku	Zobrazuje ikonu nastavení položky „KVALITA SNÍMKU“ zvolené v menu záznamu. "KVALITA SNÍMKU" (☞ str.85)
Počet záběrů (Zaznamatelny počet záběrů)	Zobrazuje zbývající počet záběrů pro záznam statických snímků.
Rychlost závěrky	Zobrazuje rychlost závěrky.
Zaostření	Tento indikátor zezelená po zaostření obrazu.
Průběh záznamu	Zobrazí se v okamžiku pořizování statického snímku.
Záznamové médium	Zobrazuje ikonu média, na které se statické snímky zaznamenávají. Záznamové médium lze změnit. "ZÁZN. MÉDIA SNÍMKU (GZ-MS250/GZ-MS230)" (☞ str.102) "VÝB. SLOTU PRO FOTO. (GZ-MS216/GZ-MS215/GZ-MS210)" (☞ str.102)
Indikátor baterie	Zobrazuje přibližnou zbývající energii baterie. Přesný stav baterie lze zobrazit stisknutím tlačítka INFO  . "Zbývající doba záznamu/energie baterie" (☞ str.37)

Provozní tlačítka pro záznam statických snímků

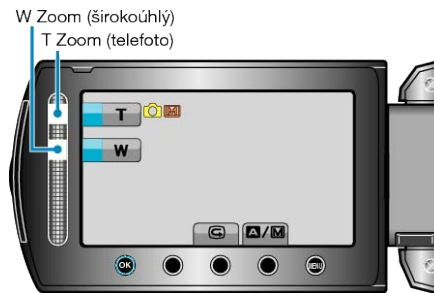
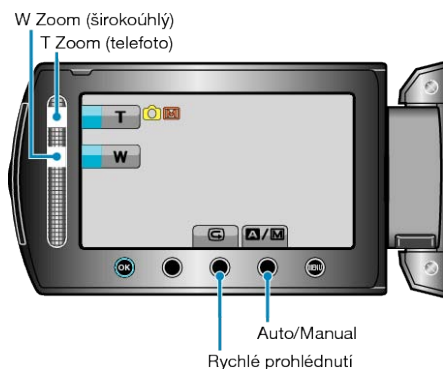

POZNÁMKA:

- Pouze optický zoom je dostupný v režimu záznamu statických snímků.

Provozní tlačítko	Popis
T/W Zoom	Funguje jako páčka zoomu. "Transfokace" (☞ str.24)
Rychlé prohlédnutí	Umožňuje si prohlédnout poslední zaznamenaný statický snímek. "Okamžitá kontrola pořízeného snímku" (☞ str.25)
Auto/Manual	Přepíná režim záznamu mezi automatickým a manuálním.

POZNÁMKA:

- Dotykový senzor nelze použít standarním způsobem, pokud je LCD monitor vyklopen.
- Při dotyku senzoru se pouze zobrazí možnost transfokace.

Užitečná nastavení pro nahrávání

- Pokud je položka „RYCHLÝ RESTART“ nastavena na „ZAPNUTO“, tomuto přístroji se okamžitě zapne v případě, pokud otevřete LCD monitor do 5 minut od okamžiku, kdy jste kameru vypnuli jeho zavřením. "RYCHLÝ RESTART" (☞ str.99)
- Pokud je položka „AUTOM. VYP. NAPÁJENÍ“ nastavena na „ZAPNUTO“, tomuto přístroji se automaticky vypne za účelem úspory energie, pokud je v nečinnosti po dobu 5 minut. (pouze při použití baterie) "AUTOM. VYP. NAPÁJENÍ" (☞ str.97)

UPOZORNĚNÍ:

- Nevystavujte objektiv přímému slunečnímu světlu.
- Nepoužívejte tomuto přístroji ve vlhkém prostředí, například v koupelně, nebo pokud prší či sněží.
- Nepoužívejte tomuto přístroji na místech s nadměrnou prašností nebo vlhkostí a na místech přímo vystavených páře nebo kouři.
- Pokud probíhá záznam statického snímku, svítí kontrolka přístupu. Když svítí kontrolka přístupu, neodstraňujte baterii, síťový adaptér nebo SD kartu.

POZNÁMKA:

- Před záznamem důležité scény doporučujeme pořídit zkušební záznam.
- Při záznamu statických snímků nelze použít funkci DIS.

Transfokace

Zorný úhel lze upravit pomocí transfokace.

- Použijte stranu W (širokoúhlý konec) pro širokoúhlé snímání.
- Použijte stranu T (telefoto konec) pro zvětšení objektu snímání.

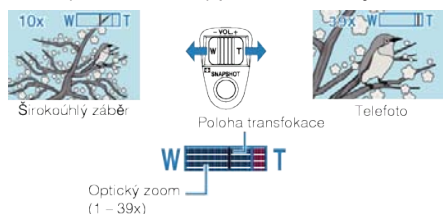

- Transfokaci můžete rovněž provádět pomocí T/W zoomu dotykového senzoru.

Okamžitá kontrola pořízeného snímku

Během režimu záznamu můžete zkontrolovat poslední pořízené snímky. (Rychlé prohlédnutí)

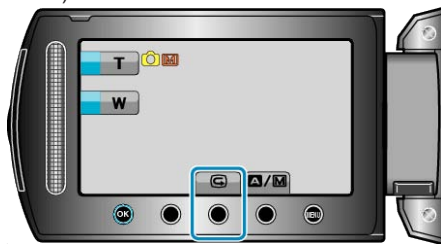

POZNÁMKA:

- Po kontrole můžete zároveň snímek smazat.
- Funkce rychlého prohlédnutí nezobrazí poslední pořízené snímky, pokud vypnete napájení kamery. Pro kontrolu snímku v takovém případě musíte použít režim přehrávání.

Manuální záznam

Můžete upravit některá nastavení, jako je například jas nebo rychlost závěrky, použitím manuálního režimu.

Manuální záznam lze nastavit jak pro video režim, tak pro režim statických snímků.

- 1 Zvolte video režim nebo režim statických snímků.

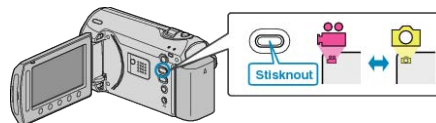

- Zobrazí se ikona video režimu nebo režimu statických snímků.

- 2 Zvolte režim manuálního záznamu.

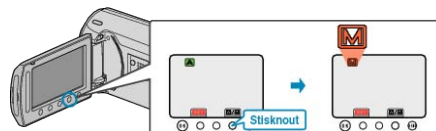

- Režim se přepíná mezi automatickým a manuálním s každým stisknutím tohoto tlačítka.

- 3 Spustíte nahrávání.

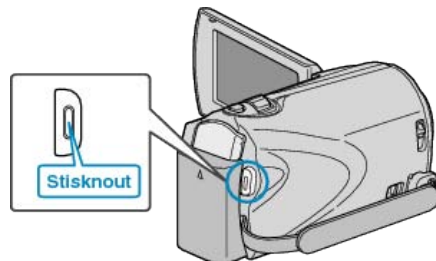

- Opětovným stisknutím záznam zastavíte.

POZNÁMKA:

- Manuální nastavení se zobrazují pouze v manuálním režimu.

Menu manuálního záznamu

Lze nastavit následující položky.

Název	Popis
VOLBA SCÉNY	<ul style="list-style-type: none"> Slouží k pořízení záznamu, který bude vyhovovat podmínkám snímání. "Volba scény" (☞ str.26)
OSTŘENÍ	<ul style="list-style-type: none"> Pokud není objekt zaostřen automaticky, použijte manuální zaostření. "Manuální nastavení zaostření" (☞ str.27)
NASTAVENÍ JASU	<ul style="list-style-type: none"> Celkový jas obrazu lze upravit. Použijte toto nastavení při záznamech na tmavých nebo naopak jasných místech. "Nastavení jasu" (☞ str.29)
RYCHLOST ZÁVĚRKY	<ul style="list-style-type: none"> Rychlost závěrky lze upravit. Použijte tuto funkci při snímání rychle se pohybujícího objektu nebo pokud chcete jeho pohyb zdůraznit. "Nastavení rychlosti závěrky" (☞ str.29)
VYVÁŽENÍ BÍLÉ	<ul style="list-style-type: none"> Celkovou barvu obrazu lze upravit. Použijte tuto funkci, když se barvy na obrazovce výrazně liší od skutečných barev. "Nastavení vyvážení bílé" (☞ str.30)
KOMP. PROTISVĚTLA	<ul style="list-style-type: none"> Upravuje snímek, pokud se objekt zobrazuje tmavě na světlém pozadí. Použijte tuto funkci při snímání proti světlu. "Nastavení kompenzace protisvětla" (☞ str.30)

OBLAST FOTOMETRIE	<ul style="list-style-type: none"> Jas určené oblasti lze nastavit jako standardní. "Nastavení oblasti fotometrie" (☞ str.31)
EFEKT	<ul style="list-style-type: none"> Můžete pořídít snímky, které budou vypadat jako staré fotografie, nebo zaznamenat černobílá videa. "Záznam s efekty (GZ-MS250/GZ-MS230)" (☞ str.31)
TELE MAKRO	<ul style="list-style-type: none"> Použijte tuto funkci pro pořízení snímků zblízka (makro). "Pořizování snímků zblízka" (☞ str.32)

Volba scény

Obvyklé často natáčené scény lze pořídít s nevhodnějším nastavením.

1 Stiskněte  pro zobrazení menu.

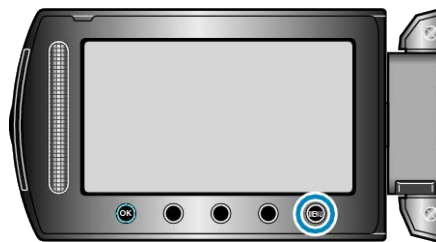

2 Zvolte „MANUÁLNÍ NASTAVENÍ“ a stiskněte .



3 Zvolte „VOLBA SCÉNY“ a stiskněte .







4 Zvolte scénu a stiskněte .

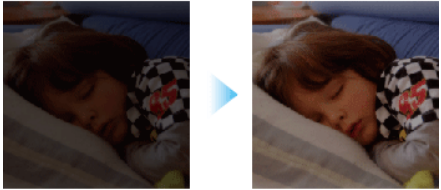
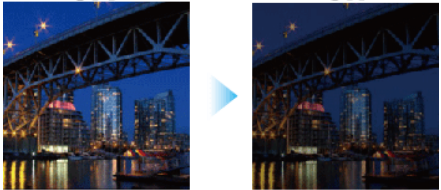

• Po nastavení stiskněte .

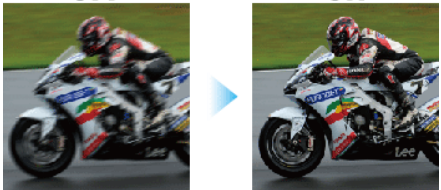
* Snímek je pouhá imprese.

Nastavení	Efekt
NOC	Zvyšuje zlepšení a automaticky zjasňuje scénu, pokud je okolí příliš tmavé. Abyste zabránili otřesům kamery, použijte stativ. OFF ON 
SOU-M- RAK	Zachycuje noční scény přirozeně. OFF ON 
POR- TRÉT	Rozostří pozadí, aby se lidé na obrázku vykreslili jasněji. OFF ON 
SPORT	Zachycuje rychle se pohybující objekty jasně v každém jednotlivém políčku. OFF ON 
SNÍH	Zabraňuje tmavému vzhledu objektů při záznamu scén se sněhem za slunečného dne. OFF ON 
PRO- TISVĚT- LO	Zabraňuje příliš světlému vzhledu osob při silném světle. OFF ON 

Manuální nastavení zaostření

Využijte toto nastavení, pokud zaostření v režimu „AUTO“ není jasné nebo pokud potřebujete zaostřit manuálně.

1 Stiskněte  pro zobrazení menu.

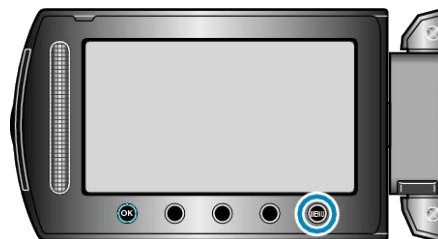

2 Zvolte „MANUÁLNÍ NASTAVENÍ“ a stiskněte .



3 Zvolte „OSTŘENÍ“ a stiskněte .



4 Zvolte „MANUÁLNÍ“ a stiskněte .



5 Upravte zaostření pomocí dotykového senzoru.



- Posuňte prst nahoru pro zaostření na vzdálený objekt.
- Posuňte prst dolů pro zaostření na blízký objekt.

6 Pro potvrzení stiskněte .



POZNÁMKA:

Záznam

- Objekt, který je zaostřen na straně telefoto (T), zůstane zaostřen i po oddálení na širokoúhlý konec (W).
-

Nastavení jasu

Jas si můžete nastavit na svou upřednostňovanou úroveň.

1 Stiskněte **OK** pro zobrazení menu.

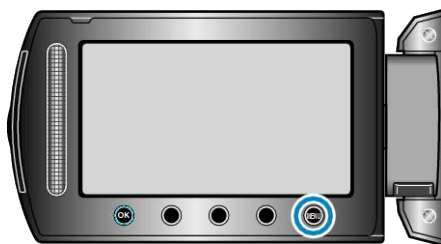

2 Zvolte „MANUÁLNÍ NASTAVENÍ“ a stiskněte **OK**.



3 Zvolte „NASTAVENÍ JASU“ a stiskněte **OK**.



4 Zvolte „MANUÁLNÍ“ a stiskněte **OK**.



5 Zvolte hodnotu jasu pomocí dotykového senzoru.



- Kompenzační rozsah během video záznamu: -6 až +6
- Kompenzační rozsah během záznamu statických snímků: -2,0 až +2,0
- Posuňte prst nahoru pro zvýšení jasu.
- Posuňte prst dolů pro snížení jasu.

6 Pro potvrzení stiskněte **OK**.



POZNÁMKA:

- Nastavení lze upravit samostatně pro statické snímky a pro video.

Nastavení rychlosti závěrky

Rychlost závěrky lze nastavit tak, aby vyhovovala typu objektu.

1 Stiskněte **OK** pro zobrazení menu.

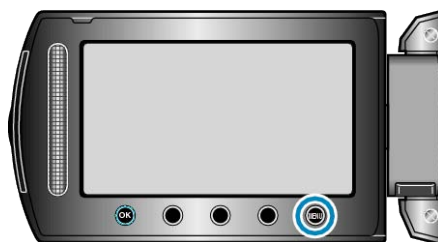

2 Zvolte „MANUÁLNÍ NASTAVENÍ“ a stiskněte **OK**.



3 Zvolte „RYCHLOST ZÁVĚRKY“ a stiskněte **OK**.



4 Zvolte „MANUÁLNÍ“ a stiskněte **OK**.



5 Zvolte hodnotu rychlosti závěrky pomocí dotykového senzoru.



- Rychlost uzávěrky lze nastavit od 1/2 do 1/4 000. (Až do 1/1 000 pro statické snímky.)
- Posuňte prst nahoru pro zvýšení rychlosti závěrky.
- Posuňte prst dolů pro snížení rychlosti závěrky.

6 Pro potvrzení stiskněte **OK**.



POZNÁMKA:

- Nastavení lze upravit samostatně pro statické snímky a pro video.

Nastavení vyvážení bílé

Podle zdroje světla můžete nastavit barevný tón.

1 Stiskněte **☰** pro zobrazení menu.



2 Zvolte „MANUÁLNÍ NASTAVENÍ“ a stiskněte **OK**.



3 Zvolte „VYVÁŽENÍ BÍLÉ“ a stiskněte **OK**.



4 Zvolte nastavení vyvážení bílé a stiskněte **OK**.



Nastavení kompenzace protisvětla

Můžete upravit obraz, pokud se objekt zobrazuje příliš tmavě na světlém pozadí.

1 Stiskněte **☰** pro zobrazení menu.

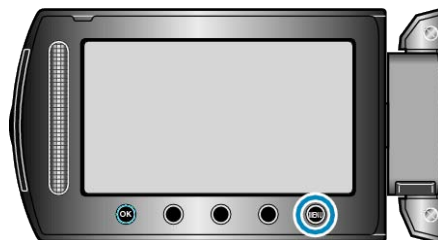

2 Zvolte „MANUÁLNÍ NASTAVENÍ“ a stiskněte **OK**.



3 Zvolte „KOMP. PROTISVĚTLA“ a stiskněte **OK**.



4 Zvolte „ZAPNUTO“ a stiskněte **OK**.



Nastavení	Podrobnosti
AUTO	Nastaví automaticky přírodní barvy.
MAN.VYVÁŽ.	Použijte toto nastavení, pokud se nepodařilo vyřešit problém s nepřírozenými barvami.
SLUNEČNO	Nastavte tuto možnost při pořizování záznamu venku za slunečného dne.
ZATAŽENO	Nastavte tuto možnost při pořizování záznamu ve stínu nebo když je zatažená obloha.
HALOGEN	Nastavte tuto možnost při pořizování záznamu při osvětlení, například video světlem.

Použití MAN.VYVÁŽ.

- 1 Před objektivem kamery podržte list čistého bílého papíru, aby vyplnil celou plochu záběru.
- 2 Zvolte „MAN.VYVÁŽ.“ a držte stisknuté tlačítko **☰**.
 - Kurzor bliká.
- 3 Jakmile zmizí menu, uvolněte tlačítko **☰**.

Nastavení oblasti fotometrie

Můžete nastavit jas specifikované oblasti jako standardní.

1 Stiskněte  pro zobrazení menu.

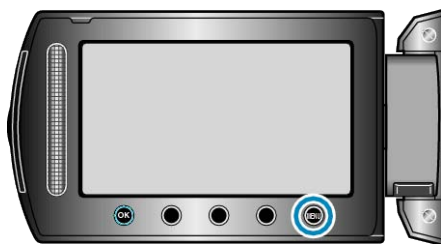

2 Zvolte „MANUÁLNÍ NASTAVENÍ“ a stiskněte .



3 Zvolte „OBLAST FOTOMETRIE“ a stiskněte .



4 Zvolte „MÍSTO“ a stiskněte .



• Pokud je zvolen „MÍSTO“, nastavte umístění rámečku stisknutím provozních tlačítek "←"/"→".

Po dokončení volby stiskněte  pro potvrzení.

Záznam s efekty (GZ-MS250/GZ-MS230)

K video i statickým snímkům můžete přidat různé efekty, které vytvoří atmosféru odlišnou od obvyklého záznamu.



* Snímek je pouhá impresie.

1 Stiskněte  pro zobrazení menu.

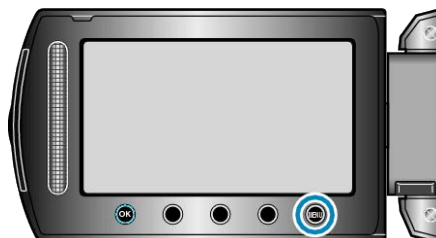

2 Zvolte „MANUÁLNÍ NASTAVENÍ“ a stiskněte .



3 Zvolte „EFEKT“ a stiskněte .



4 Zvolte nastavení efektu a stiskněte .



Nastavení	Podrobnosti
VYPNUTO	Žádný efekt.
SÉPIE	Obraz má nahnědlý odstín podobný starým fotografiím.
MONOTÓN	Požizuje záznam v černobílém provedení, jako u starých televizních obrazů.
KLASICKÝ FILM	Přeskakuje políčka a propůjčuje tak obrazu atmosféru starého filmu. <ul style="list-style-type: none"> Tento efekt lze nastavit pouze ve video režimu.
STROBOSKOP	Obraz vypadá jako řada po sobě vyfotografovaných snímků díky přeskakování políček. <ul style="list-style-type: none"> Tento efekt lze nastavit pouze ve video režimu.

POZNÁMKA:

• Nastavení lze upravit samostatně pro statické snímky a pro video.

Pořizování snímků zblízka

Použitím funkce tele macro můžete pořizovat snímky zblízka.



* Snímek je pouhá impresie.

1 Stiskněte **MENU** pro zobrazení menu.

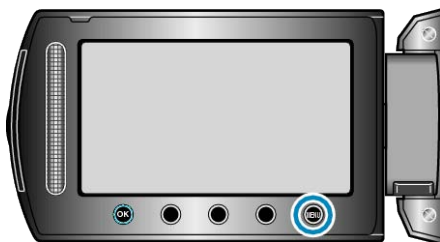

2 Zvolte „MANUÁLNÍ NASTAVENÍ“ a stiskněte **OK**.



3 Zvolte „TELE MAKRO“ a stiskněte **OK**.



4 Zvolte „ZAPNUTO“ a stiskněte **OK**.



Nastavení	Podrobnosti
VYPNUTO	Umožňuje snímání zblízka až do 1 m na straně přiblížení (T). Umožňuje snímání zblízka až do 5 centimetrů na straně oddálení (W).
ZAPNUTO	Umožňuje snímání zblízka až do 50 centimetrů na straně přiblížení (T). Umožňuje snímání zblízka až do 5 centimetrů na straně oddálení (W).

UPOZORNĚNÍ:

- Pokud nepořizujete snímky zblízka, nastavte ELE MACRO na „VYPNUTO“.
- V opačném případě může být obraz rozostřený.

Registrace souborů k událostem před zahájením záznamu

Video lze snadno vyhledávat během přehrávání, pokud je při záznamu rozdělíte do kategorií.

1 Zvolte režim videa.

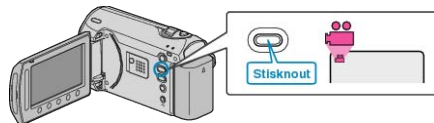

2 Stiskněte **MENU** pro zobrazení menu.

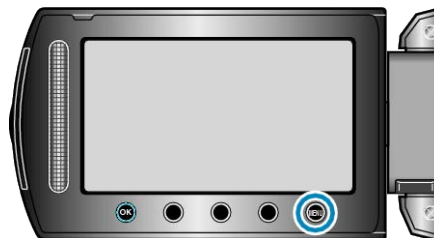

3 Zvolte „REGISTROVAT UDÁLOST“ a stiskněte **OK**.



4 Zvolte druh události a stiskněte **OK**.



Druh události
PRÁZDNINY
DOVOLENÁ
SPORT
VÝROČÍ
GRATULACE
DÍTĚ
SYN
DCERA
NAROZENINY
PROMOCE

- Na obrazovce se objeví ikona a video je zaznamenáno pod zvolenou událostí.
- (Další videa se budou zaznamenávat pod stejnou událostí, dokud neprovedete změnu nastavení.)

POZNÁMKA:

- Pro zrušení registrace události stiskněte „ZRUŠIT“ v kroku 4.
- Registrovanou událost lze znovu změnit později.

"Změna události aktuálně zobrazeného souboru" (☞ str.51)
"Změna události zvolených souborů" (☞ str.52)

Pořízení videa ve formátu YouTube

Své radostné vzpomínky můžete snadno sdílet s rodinou a přáteli prostřednictvím zveřejnění na webových stránkách YouTube. Pomocí snímání v režimu pro odeslání můžete videa (do 10 minut), která jsou vhodná pro odeslání na YouTube, pořídít přímo.

POZNÁMKA:

Více informací o YouTube se dozvíte na následujících webových stránkách.

<http://www.youtube.com/>

1 Zvolte režim videa.

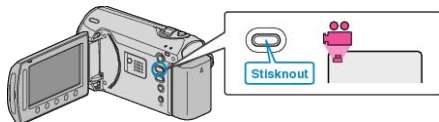

- Zobrazí se ikona video režimu.

2 Stiskněte tlačítko UPLOAD/EXPORT pro zobrazení menu NAST. NAHRÁNÍ/EXPORTOVAT NASTAVENÍ.

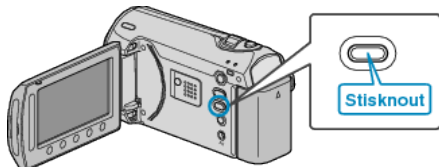

3 Zvolte „ODESLAT ZÁZNAM“ a stiskněte tlačítko .



- S každým stisknutím tlačítka se přepne režim mezi ON a OFF.
- Pro zrušení tohoto nastavení zvolte "OFF".
- Po nastavení stiskněte tlačítko .

4 Spusťte nahrávání.

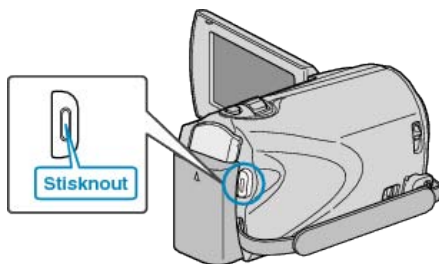

- Opětovným stisknutím záznam zastavíte.
- Maximální délka zaznamenaného videa v režimu pro odeslání je 10 minut.
Záznam se automaticky zastaví po 10 minutách.

POZNÁMKA:

- Záznam pro odeslání nemůže překročit délku 10 minut, což je časové omezení stanovené službou YouTube.
- Změnu formátu videa na formát určený k odeslání nelze provést na této přístroji.
Více informací se dozvíte níže v části "Odeslání videa".
- Po zastavení snímání ikona záznamu v režimu pro odeslání zmizí.
Chcete-li zaznamenat další video v režimu pro odeslání, proveďte nastavení znovu.

Odeslání videa

Svá videa můžete odeslat na YouTube pomocí dodaného softwaru "Everio MediaBrowser".

Nainstalujte software na vašem osobním počítači a připojte k němu přístroj.

- Více informací o použití softwaru se dozvíte v souboru nápovědy.

"Instalace dodaného softwaru" ( str.69)

"Připojení tohoto přístroje k osobnímu počítači" ( str.69)

Potíže s odesláním videa

- Ověřte si, že máte na YouTube správně vytvořený účet.
(Pro odeslání souborů na YouTube potřebujete YouTube účet.)
- Nahlédněte do sekcí "Dotazy a odpovědi", "Nejnovější informace", "Informace o stahování" atd. v části "Nejnovější informace o produktech" souboru nápovědy dodaného softwaru "Everio MediaBrowser".

Pořízení videa ve formátu iTunes

Pokud pořizujete záznam se zapnutou funkcí EXPORT, můžete přenést videa do aplikace "iTunes" od společnosti Apple po připojení této videokamery k počítači.

Při záznamu videa do formátu iTunes se zobrazí "LIB."

Pro přenos videa použijte dodaný software.

"Instalace dodaného softwaru" (☞ str.69)

POZNÁMKA:

Více informací o pojmech iTunes a iPod se dozvíte na následujících webových stránkách.

<http://www.apple.com/itunes/>

1 Zvolte režim videa.



• Zobrazí se ikona video režimu.

2 Stiskněte tlačítko UPLOAD/EXPORT pro zobrazení menu NAST. NAHRÁNÍ/EXPORTOVAT NASTAVENÍ.

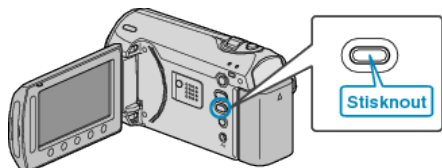

3 Zvolte „EXPORTOVAT ZÁZNAM“ a stiskněte tlačítko OK.



- S každým stisknutím tlačítka se přepne režim mezi ON a OFF.
- Pro zrušení tohoto nastavení zvolte "OFF".
- Po nastavení stiskněte tlačítko ↶.

4 Spustěte nahrávání.

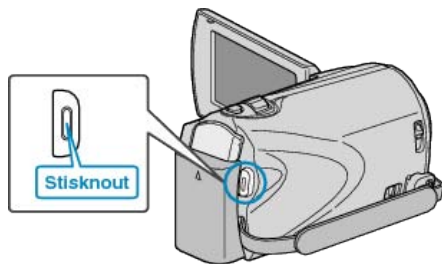

- Opětovným stisknutím záznam zastavíte.

Přenos zaznamenaného videa na iPod

Svá videa můžete exportovat do iTunes pomocí dodaného softwaru "Everio MediaBrowser".

Nainstalujte software na vašem osobním počítači a připojte k němu přístroj.

- Více informací o použití softwaru se dozvíte v souboru nápovědy.
- Více informací o přenosu souborů na iPod se dozvíte v souboru nápovědy k iTunes.

"Instalace dodaného softwaru" (☞ str.69)

"Zálohování všech souborů" (☞ str.71)

Potíže s exportem souborů do iTunes

- Nahlédněte do sekcí "Dotazy a dopovědi", "Nejnovější informace", "Informace o stahování" atd. v části "Nejnovější informace o produktech" souboru nápovědy dodaného softwaru "Everio MediaBrowser".

Záznam v intervalech (INTERVAL. NAHRÁVÁNÍ)

Tato funkce umožňuje zobrazit změny scény, ke kterým dochází dlouhou dobu a velmi pomalu, díky snímání jednotlivých obrázků v určitém časovém intervalu.

Tato funkce se může hodit pro určité druhy pozorování, jako například rozkvetání poupěte.

1 Zvolte režim videa.

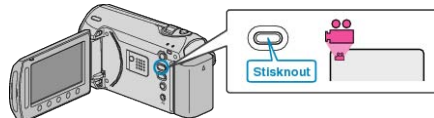

2 Stiskněte MENU pro zobrazení menu.

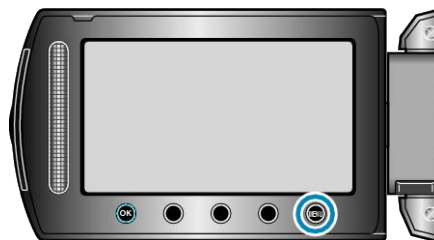

3 Zvolte „INTERVAL. NAHRÁVÁNÍ“ a stiskněte OK.



4 Zvolte interval snímání (1 až 80 sekund) a stiskněte OK.



- Čím je větší počet sekund, tím je delší interval snímání.

5 Spustěte nahrávání.

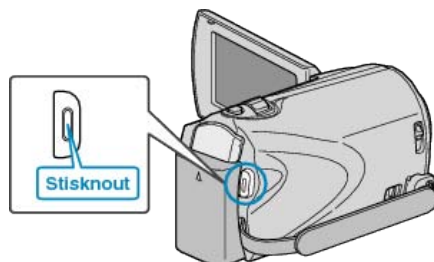

- Vždy po uplynutí zvoleného intervalu je pořízen jeden snímek.
- Pokud je interval snímání nastaven na „INTERVAL 20 SEK“ nebo více, tomuto přístroji se přepíná mezi jednotlivými snímky do úsporného režimu. Při následném snímku se úsporný režim opět vypne a záznam se automaticky spustí.
- Pro zastavení snímání stiskněte znovu tlačítko START/STOP.

Indikátory během intervalového záznamu

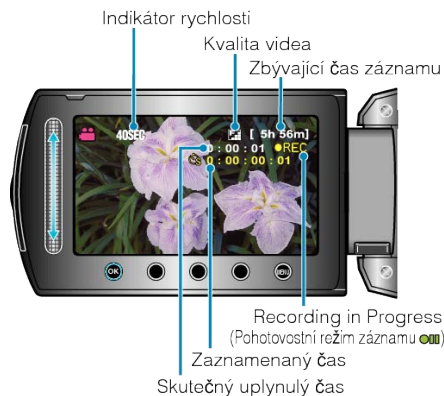

Zobrazení	Popis
Indikátor rychlosti	Zobrazuje nastavený interval snímání.
Kvalita videa	Zobrazuje ikonu nastavené kvality videa.
Zbývající čas záznamu	Zobrazuje zbývající čas záznamu při aktuálně zvolené kvalitě videa.
Průběh záznamu	Objeví se, pokud probíhá video záznam. Bliká v úsporném režimu.
Pohotovostní režim záznamu	Objeví se, pokud je video záznam pozastaven.
Skutečný uplynulý čas	Zobrazuje skutečný uplynulý čas od spuštění záznamu.
Zaznamenaný čas	Zobrazuje skutečný čas záznamu videa. Zaznamenaný čas vzrůstá v jednotkách snímků.

Nastavení intervalového snímání

Čím je větší počet sekund, tím je delší interval snímání.

Nastavení	Podrobnosti
YYPNUTO	Deaktivuje funkci.
INTERVAL 1 SEK	Pořizuje snímky v 1-vteřinových intervalech. Zaznamenané video se přehraje s 30-násobnou rychlostí.
INTERVAL 2 SEK	Pořizuje snímky v 2-vteřinových intervalech. Zaznamenané video se přehraje s 60-násobnou rychlostí.
INTERVAL 5 SEK	Pořizuje snímky v 5-vteřinových intervalech. Zaznamenané video se přehraje s 150-násobnou rychlostí.
INTERVAL 10 SEK	Pořizuje snímky v 10-vteřinových intervalech. Zaznamenané video se přehraje s 300-násobnou rychlostí.
INTERVAL 20 SEK	Pořizuje snímky v 20-vteřinových intervalech. Zaznamenané video se přehraje s 600-násobnou rychlostí.
INTERVAL 40 SEK	Pořizuje snímky v 40-vteřinových intervalech. Zaznamenané video se přehraje s 1 200-násobnou rychlostí.
INTERVAL 80 SEK	Pořizuje snímky v 80-vteřinových intervalech. Zaznamenané video se přehraje s 2 400-násobnou rychlostí.

UPOZORNĚNÍ:

- Během intervalového záznamu se nezaznamenává zvuk.
- Transfokace, simultánní záznam statických snímků a funkce DIS nejsou rovněž dostupné během intervalového záznamu.
- Pokud je záznam zastaven při zobrazeném čase záznamu méně než "0:00:00:17", video nelze uložit.
- Během intervalového záznamu nelze automaticky přepínat záznamové médium.

POZNÁMKA:

- Nastavení intervalového záznamu se uloží i při vypnutí napájení. Po zapnutí napájení se na obrazovce objeví "INTERVALOVÉ SNÍMÁNÍ".
- Záznam se automaticky zastaví po 99 hodinách od svého zahájení.
- Pro intervalový záznam s dlouhými intervaly použijte stativ a síťový adaptér.
Doporučujeme rovněž nastavit zaostření a vyvážení bílé manuálně.

"Instalace stativu" (☞ str.17)

"Manuální nastavení zaostření" (☞ str.27)

"Nastavení vyvážení bílé" (☞ str.30)

Automatický záznam při detekci pohybu (AUTO NAHRÁVÁNÍ)

Tato funkce umožňuje přístroji automaticky zahájit záznam detekováním změny pohybu objektu (jasu) v oblasti červeného rámečku zobrazeného na LCD monitoru. (AUTOMATICKÝ ZÁZNAM)
Tuto funkci lze nastavit jak pro video režim, tak pro režim statických snímků.

1 Zvolte video režim nebo režim statických snímků.



2 Vytvořte obraz podle vlastností objektu.

• Nastavte zorný úhel pomocí zoomu apod.

3 Stiskněte **OK** pro zobrazení menu.



4 Zvolte „AUTO NAHRÁVÁNÍ“ a stiskněte **OK**.



5 Zvolte „ZAPNUTO“ a stiskněte **OK**.



6 Záznam se spustí automaticky, jakmile se objekt v červeném rámečku pohne.



- Červený rámeček se zobrazí 2 vteřiny po zmizení menu.
- Při záznamu videa pokračuje natáčení, pokud se objekt stále pohybuje (mění se jas) v červeném rámečku. Pokud se objekt přestane pohybovat (ustanou změny jasu) v červeném rámečku, záznam se zastaví za 5 vteřin.
- Pro manuální zastavení video záznamu stiskněte tlačítko START/STOP. Nicméně když zůstane AUTOMATICKÝ ZÁZNAM nastaven na ON i po zastavení záznamu, spustí se nahrávání znovu, jakmile je uvnitř červeného rámečku detekován pohyb (změna jasu). Pro zrušení funkce AUTOMATICKÝ ZÁZNAM ji musíte nastavit na „VYPNUTO“.

UPOZORNĚNÍ:

- Jediná dostupná funkce nastavení manuálního záznamu je „TELE MAKRO“.
- Všechny ostatní jsou nastaveny na „AUTO“.
- Digitální zoom, DIS, samospoušť a sériové snímání nejsou po nastavení funkce AUTOMATICKÝ ZÁZNAM k dispozici.
- AUTO NAHRÁVÁNÍ nelze použít současně s funkcí INTERVAL. NAHRÁVÁNÍ. Pokud jsou tyto funkce aktivovány obě, prioritu má INTERVAL. NAHRÁVÁNÍ.
- Položky „KVALITA OBRAZU“ a „ZVOLIT POMĚR STRAN“ nelze změnit po nastavení funkce AUTOMATICKÝ ZÁZNAM. Nastavte je ještě před volbou funkce AUTOMATICKÝ ZÁZNAM.
- Automatické vypnutí a úsporný režim nejsou po nastavení funkce AUTOMATICKÝ ZÁZNAM k dispozici.

POZNÁMKA:

- Záznam se zastaví, pokud se jas uvnitř rámečku během snímání nezmění po dobu 5 vteřin.
- Záznam se nespustí, pokud jsou pohyby uvnitř červeného rámečku příliš rychlé nebo pokud jsou změny jasu pouze nepatrné.
- Záznam se může spustit díky změnám jasu, i když nedošlo uvnitř červeného rámečku k žádnému pohybu.
- Během nastavování transfokace nelze záznam spustit.

Zbývající doba záznamu/energie baterie

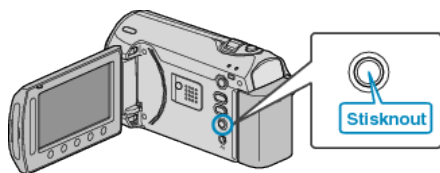

Můžete zkontrolovat čas, který zbývá pro video záznam ve vestavěné paměti a na SD kartě, stejně jako zbývající energii baterie.

1 Stiskněte tlačítko .





2 Zobrazte zbývající dobu záznamu.



- Zbývající doba záznamu se zobrazí pouze v režimu záznamu videa.
- Stiskněte tlačítko  pro kontrolu zbývající doby záznamu jednotlivého záznamového média.
- Během zobrazení zbývající doby záznamu stiskněte provozní tlačítko "IKONA BATERIE" pro zobrazení zbývající energie baterie.
- Pro opuštění displeje stiskněte tlačítko .

3 Zobrazte zbývající energii baterie.



- Pro opuštění displeje stiskněte tlačítko  nebo tlačítko .
- Zbývající energii baterie se nezobrazuje, pokud je připojen síťový adaptér.

POZNÁMKA:

- Z displeje se zbývající dobou záznamu můžete změnit kvalitu videa. Pomocí dotykového senzoru zvolte kvalitu videa a stiskněte .

Přibližná doba záznamu videa

Kvalita	Vestavěná paměť' (GZ-MS250)	Vestavěná paměť' (GZ-MS230)	SDHC karta 4 GB	SDHC karta 8 GB	SDHC karta 16 GB	SDHC karta 32 GB
EXTRA JEMNÁ	7 hod 30 min	1 hod 50 min	56 min	1 hod 50 min	3 hod 45 min	7 hod 30 min
NEJLEPŠÍ	11 hod 20 min	2 hod 45 min	1 hod 20 min	2 hod 50 min	5 hod 40 min	11 hod 20 min
NORMÁLNÍ	15 hod	3 hod 40 min	1 hod 45 min	3 hod 45 min	7 hod 30 min	15 hod
ÚSPORNÁ	40 hod	9 hod 50 min	4 hod 57 min	10 hod	20 hod	40 hod

- Vestavěná paměť se vztahuje pouze na model GZ-MS250/GZ-MS230.
- Skutečná doba nahrávání může být kratší v závislosti na prostředí nahrávání.

Přibližný počet statických snímků (Jednotka: počet záběrů)

Režim	Velikost snímku	Kvalita	SD karta 256 MB	SD karta 512 MB	SD karta 1 GB	SD karta 2 GB
Statické snímky	832x624 (4:3)	NEJLEPŠÍ	970	1 950	3 950	7 590
Statické snímky	832x624 (4:3)	STANDARDNÍ	1 450	2 930	5 930	9 999
Video	640x480 (4:3)	NEJLEPŠÍ	1 450	2 930	5 930	9 999
Video	640x480 (4:3)	STANDARDNÍ	2 080	4 180	8 480	9 999
Video	640x360 (16:9)	NEJLEPŠÍ	1 820	3 660	7 420	9 999
Video	640x360 (16:9)	STANDARDNÍ	2 430	4 880	9 890	9 999

- Do vestavěné paměti kamery nebo na SD kartu s minimální kapacitou 4 GB lze zaznamenat až 9 999 statických snímků (bez ohledu na velikost a kvalitu snímků).

Přibližný čas záznamu (při použití baterie)

Baterie	Skutečný čas záznamu	Nepřetržitý čas záznamu
BN-VG107E (součástí příslušenství)	50 min	1 hod 30 min
BN-VG114E	1 hod 40 min	3 hod 5 min
BN-VG121E	2 hod 35 min	4 hod 40 min

- Výše uvedené hodnoty platí v případě, že je volba „SVĚTLO“ nastavena na „VYPNUTO“ a „PODSVÍCENÍ MONITORU“ na „STANDARDNÍ“.
- Skutečná doba záznamu může být kratší, pokud používáte transfokaci nebo záznam opakovaně zastavujete.
(Doporučujeme, abyste měli připraveny baterie na trojnásobek předpokládané doby záznamu.)

Přehrávání videa

Přehrajte si videozáznamy zvolené z obrazovky s náhledy (zobrazení miniatur).

Obsah cílového média pro uložení souborů zvoleného v menu „ZÁZN. MÉDIA VIDEO“ se zobrazí na obrazovce s náhledy.

"ZÁZN. MÉDIA VIDEO (GZ-MS250/GZ-MS230)" (☞ str.101)

"VÝB. SLOTU PRO VIDEO (GZ-MS216/GZ-MS215/GZ-MS210)" (☞ str.101)

1 Zvolte režim přehrávání.

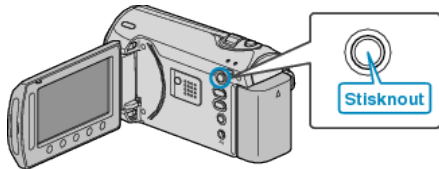

2 Zvolte režim videa.

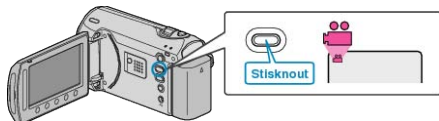

3 Zvolte požadované video a stiskněte OK.



• Chcete-li zastavit přehrávání, stiskněte ■.

Provozní tlačítka pro přehrávání videa

<Během zobrazení obrazovky s náhledy>

Zvolte video (stiskněte a podržte pro posun stránek)



<During Playback>

Vrátí se na začátek videa



Během zobrazení obrazovky s náhledy

Zobrazení	Popis
▶	Spustí přehrávání zvoleného souboru.
DIGEST	Můžete si přehrát stručný přehled zaznamenaných video-souborů.
🔍	Konkrétní soubor lze vyhledat podle data záznamu nebo zaregistrované události.
🗑️	Smaže zvolený soubor.
▲ / ▼	Stiskněte a držte toto tlačítko pro posun stránek obrazovky s náhledy.

Během přehrávání videa

Zobrazení	Popis
▶ /	Přehrávání/pozastavení
■	Zastavení (návrat k obrazovce s náhledy)
▶▶	Přechod na další video
◀◀	Návrat na začátek scény
▶▶▶	Vyhledávání směrem vpřed
◀◀◀	Vyhledávání směrem vzad
▶	Pomalé přehrávání směrem vpřed
◀	Pomalé přehrávání směrem vzad

POZNÁMKA:

- Dotýkejte se senzoru a tlačítek v okolí obrazovky pouze svými prsty.
- Budete-li se dotýkat senzoru a tlačítek nehtem nebo s nasazenými rukavicemi, nebudou fungovat.
- Obrazovka není dotyková. Pokud se jí dotknete prstem, nic se nestane.
- Konkrétní soubor lze vyhledat podle data záznamu nebo zaregistrované události. Tato funkce je užitečná, pokud potřebujete prohledat velké množství souborů.

"Vyhledávání podle skupiny" (☞ str.42)

"Vyhledávání podle data" (☞ str.43)

"Vyhledávání podle data a události" (☞ str.43)

UPOZORNĚNÍ:

- Zazálohujte si důležitá zaznamenaná data. Doporučujeme zkopírovat vaše důležitá zaznamenaná data na DVD disk nebo jiné záznamové médium. JVC nenese žádnou zodpovědnost za případnou ztrátu dat.

Ověření data záznamu a dalších informací

Klikněte na ⏻.

U zvoleného souboru můžete zobrazit datum záznamu.

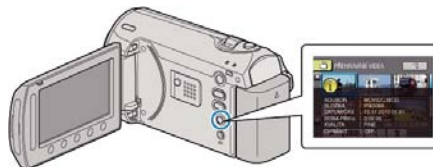

Zvýšení/snížení počtu souborů zobrazených na obrazovce s náhledy.

Při zobrazení obrazovky s náhledy (zobrazení miniatur) použijte ovladač transfokace pro změnu počtu souborů na obrazovce v následujícím pořadí: 6 souborů → 20 souborů → 3 soubory.

- Pokud jsou zobrazeny 3 soubory, objeví se zároveň i informace o souboru.

Rychlá kontrola obsahu videa

Můžete si přehrát stručný přehled zaznamenaných videosouborů (Přehrávání stručného přehledu).

Tato funkce se hodí pro rychlé ověření obsahu videí.



- Pro zahájení přehrávání stručného přehledu stiskněte tlačítko DIGEST.

Provozní tlačítka pro přehrávání stručného přehledu



	Přehrávání/pozastavení
	Zastavení (návrat k obrazovce s náhledy)
	Vrátí se k normálnímu přehrávání.
	Přechod na další video
	Návrat na začátek scény
	Vyhledávání směrem vpřed
	Vyhledávání směrem vzad
	Pomalé přehrávání směrem vpřed
	Pomalé přehrávání směrem vzad

Přehrávání videa s poškozenou informací o správě

Přehraje videosoubory s poškozenou informací o správě.

- 1 Zvolte režim přehrávání.

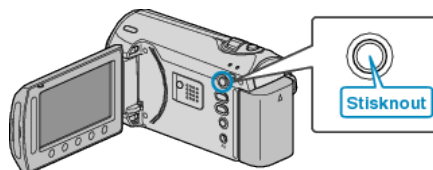

- 2 Zvolte režim videa.

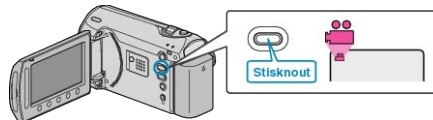

- 3 Stiskněte pro zobrazení menu.



- 4 Zvolte „PŘEHR. SOUBORU MPG“ a stiskněte .



- 5 Zvolte požadované video a stiskněte .



"Přehrávání videa" (str.39)

Přehrávání statických snímků

Přehrajte si statické snímky zvolené z obrazovky s náhledy (zobrazení miniatur).

Obsah cílového média pro uložení souborů zvoleného v menu „ZÁZN. MÉDIA SNÍMKU“ se zobrazí na obrazovce s náhledy.

"ZÁZN. MÉDIA SNÍMKU (GZ-MS250/GZ-MS230)" (☞ str.102)

"VÝB. SLOTU PRO FOTO. (GZ-MS216/GZ-MS215/GZ-MS210)" (☞ str.102)

1 Zvolte režim přehrávání.

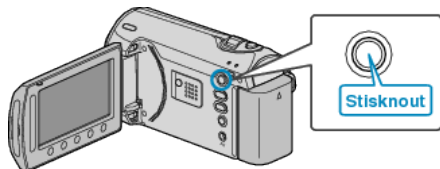

2 Zvolte režim statických snímků.



3 Zvolte statický snímek a stiskněte **OK** pro spuštění přehrávání.



• Chcete-li zastavit přehrávání, stiskněte **■**.

Provozní tlačítka pro přehrávání statických snímků

<Během zobrazení obrazovky s náhledy>
Zvolte video (stiskněte a podržte pro posun stránek)



<Během přehrávání>
Opačné přehrávání/Normální přehrávání
(Zobrazí buď jedno nebo druhé během prezentace)



Během zobrazení obrazovky s náhledy

Zobrazení	Popis
▶	Spustí přehrávání zvoleného souboru.
🔍	Konkrétní soubor lze vyhledat podle data záznamu.
🗑️	Smaže zvolený soubor.
▲ / ▼	Stiskněte a držte toto tlačítko pro posun stránek obrazovky s náhledy.

Během přehrávání statických snímků

Zobrazení	Popis
▶ /	Zahájit/zastavit přehrávání prezentace
■	Zastavení (návrat k obrazovce s náhledy)
▶▶	Přechod na další statický snímek
◀◀	Návrat k předchozímu statickému snímku
◀	Přehrává prezentaci v opačném sledu.
▶	Přehrává prezentaci v normálním sledu.

POZNÁMKA:

- Dotýkejte se senzoru a tlačítek v okolí obrazovky pouze svými prsty.
- Budete-li se dotýkat senzoru a tlačítek nehtem nebo s nasazenými rukavicemi, nebudou fungovat.
- Obrazovka není dotyková. Pokud se jí dotknete prstem, nic se nestane.
- Konkrétní soubor lze vyhledat podle data záznamu.
Tato funkce je užitečná, pokud potřebujete prohledat velké množství souborů.

"Vyhledávání podle data" (☞ str.43)

Ověření data záznamu a dalších informací

Klikněte na **🔍**.

U zvoleného souboru můžete zobrazit datum záznamu.

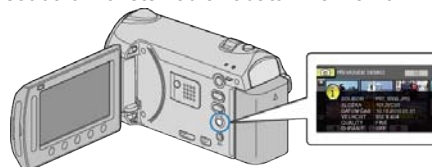

Zvýšení/snížení počtu souborů zobrazených na obrazovce s náhledy.

Při zobrazení obrazovky s náhledy (zobrazení miniatur) použijte ovladač transfokace pro změnu počtu souborů na obrazovce v následujícím pořadí: 6 souborů → 20 souborů → 3 soubory.

- Pokud jsou zobrazeny 3 soubory, objeví se zároveň i informace o souboru.

Přehrávání prezentace

Statické snímky lze přehrát v prezentaci.

Spusťte prezentaci stisknutím tlačítka **OK** během přehrávání statických snímků.



"Provozní tlačítka pro přehrávání statických snímků" (☞ str.41)

POZNÁMKA:

- Při přechodu od jednoho snímku k druhému během prezentace lze přidat efekty.

Vyhledávání konkrétního videa/statického snímku

Pokud je v kameře zaznamenán velký počet video záznamů a statických snímků, je velmi obtížné najít požadovaný soubor na obrazovce s náhledy.

Pro nalezení požadovaného souboru použijte funkci vyhledávání.

- Video můžete vyhledávat podle údajů „SKUPINA“, „HLEDEJ DATUM“ nebo „HLEDEJ AKCI“.
- Statické snímky můžete vyhledávat podle „HLEDEJ DATUM“.

"Vyhledávání podle skupin s podobným datem záznamu" (☰ str.42)

"Vyhledávání podle data záznamu" (☰ str.43)

"Vyhledávání podle události a data záznamu" (☰ str.43)

Vyhledávání podle skupiny

Můžete vyhledávat a přehrávat videa, která jsou automaticky seskupena podle podobného data záznamu.

- Prohlédá se obsah cílového média pro uložení souborů zvoleného v polozece „ZÁZN. MÉDIA VIDEA“.

1 Zobrazte vyhledávací funkci.



- Můžete rovněž zobrazit menu vyhledávání pomocí volby „VYHLEDAT“ v menu přehrávání.

2 Zvolte „SKUPINA“ a stiskněte **OK**.



3 Pro spuštění přehrávání zvolte soubor na obrazovce s náhledy (miniaturami) a stiskněte **OK**.



- Video se začne přehrávat.
- Chcete-li zastavit přehrávání, stiskněte **■**.

POZNÁMKA:

- Stiskněte tlačítko „DIGEST“ pro přehrávání několika vteřin z každého videa. To vám umožní prohlédnout si obsah mnoha záznamů v krátkém čase.
- Skupiny se vytvářejí automaticky podle data záznamu.
- Skupina se může změnit, pokud nahrávání pokračuje.

Vyhledávání podle data

Můžete vyhledávat a přehrávat videa nebo statické snímky podle data záznamu.

- Prohledá se obsah cílového média pro uložení souborů zvoleného v položkách „ZÁZN. MÉDIA VIDEO“ nebo „ZÁZN. MÉDIA SNÍMKU“.
- Statické snímky lze vyhledat pouze podle údaje „VYHLEDAT DATUM“.

1 Zobrazte vyhledávací funkci.



- Můžete rovněž zobrazit menu vyhledávání pomocí volby „VYHLEDAT“ v menu přehrávání. Pro statické snímky zvolte v menu „HLEDEJ DATUM“.
- Vyhledávání lze provádět jak ve video režimu, tak v režimu statických snímků.
* Obrázek ukazuje video režim.

2 Zvolte „VYHLEDAT DATUM“ a stiskněte **OK**.



3 Zvolte datum záznamu a stiskněte **OK**.



4 Pro zahájení přehrávání zvolte požadované video nebo statický snímek a stiskněte **OK**.



- Můžete zvolit videa ve video režimu a statické snímky v režimu statických snímků.
- Zobrazí se pouze videa pořízená ve zvoleném dni.

Smazání souborů se zvoleným datem : _____
Pro smazání nepotřebných souborů zvolte „ODSTRANIT“ z menu přehrávání.

"Smazání nepotřebných souborů" (☞ str.46)

Vyhledávání podle data a události

Můžete vyhledávat a přehrávat videa podle události a data záznamu.

- Prohledá se obsah cílového média pro uložení souborů zvoleného v položce „ZÁZN. MÉDIA VIDEO“.
- Neregistrované události se nezobrazí.

"Registrace souborů k událostem před zahájením záznamu" (☞ str.32)

1 Zobrazte vyhledávací funkci.



- V menu zvolte vyhledávání a zobrazí se menu vyhledávání.

2 Zvolte „HLEDEJ AKCI“ a stiskněte **OK**.



3 Zvolte druh události a stiskněte **OK**.



4 Zvolte datum záznamu a stiskněte **OK**.



- Zobrazí se pouze videa pořízená ve zvoleném dni.

5 Zvolte požadovaný soubor a stiskněte **OK** pro spuštění přehrávání.



Smazání souborů se zvoleným datem : _____
Pro smazání nepotřebných souborů zvolte „ODSTRANIT“ z menu přehrávání.

"Smazání nepotřebných souborů" (☞ str.46)

Připojení kamery a prohlížení souborů na televizoru

Připojením dodaného AV kabelu k video konektoru lze přehrávat videa na televizoru.

- Nahlédněte rovněž do manuálu k použitému televizoru.

1 Připojte kameru k televizoru.

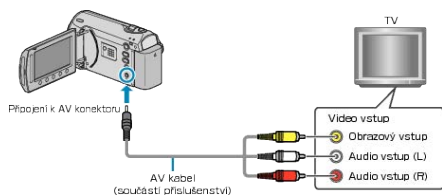

- Stiskněte a podržte déle než 2 vteřiny tlačítko napájení, abyste kameru vypnuli.

2 Připojte k přístroji síťový adaptér.

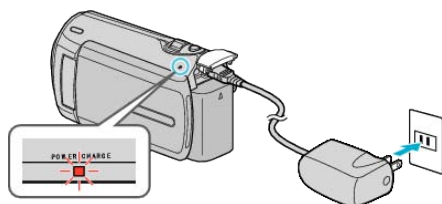

- Nastavte položku „MENU NA OBRAZOVCE“ v menu na „ZOBRAZIT VŠE“ nebo „ZOBRAZ. POUZE DATUM“.

3 Stiskněte tlačítko externího vstupu na televizoru pro přepnutí na vstup z přístroji prostřednictvím připojeného konektoru.



4 Přehrajte soubor.



"Přehrávání videa" (☞ str.39)

"Přehrávání statických snímků" (☞ str.41)

POZNÁMKA:

- Pro přehrávání se zobrazením data/času nastavte „ZOBRAZIT V TV“ v menu nastavení připojení na „ZAPNUTO“. Nastavte položku „MENU NA OBRAZOVCE“ v menu přehrávání na „ZOBRAZIT VŠE“ nebo „ZOBRAZ. POUZE DATUM“.

"ZOBRAZIT V TV" (☞ str.100)

"MENU NA OBRAZOVCE" (☞ str.90)

- Máte-li nějaké otázky ohledně televizoru nebo způsobu připojení, kontaktujte výrobce televizoru.

Nepřirozené zobrazení na televizoru

Problém	Akce
Obraz se na televizoru nezobrazuje správně.	<ul style="list-style-type: none"> • Odpojte a znovu připojte kabel. • Vypněte a znovu zapněte přístroji.
Obraz se na televizoru zobrazuje vertikálně.	<ul style="list-style-type: none"> • Nastavte položku „VIDEO VÝSTUP“ v menu nastavení připojení na „4:3“. „VIDEO VÝSTUP“ (☞ str.100)
Obraz se na televizoru zobrazuje horizontálně.	<ul style="list-style-type: none"> • Nastavte správně obraz na televizoru.

Přehrávání seznamů stop

Přehraje vytvořené seznamy stop.

1 Zvolte režim přehrávání.

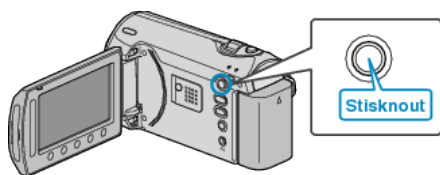

2 Zvolte režim videa.



3 Stiskněte **☰** pro zobrazení menu.

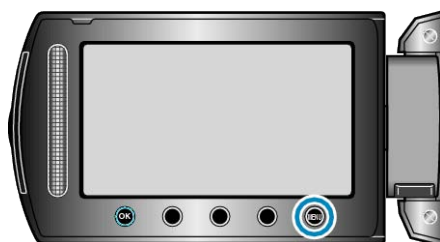

4 Zvolte „PŘEHŘÁVÁNÍ SEZNAMU“ a stiskněte **OK**.



5 Zvolte požadovaný seznam stop a stiskněte **OK** pro spuštění přehrávání.



"Přehrávání videa" (☞ str.39)

- Stiskněte „KONTR.“ pro kontrolu obsahu zvoleného seznamu stop.
- Chcete-li opustit přehrávání, stiskněte **☰**.

Vytvoření seznamu stop : _____

"Vytvoření seznamu stop z nahraných video souborů" (☞ str.57)

Smazání nepotřebných souborů

Pokud vám dochází místo na záznamovém médiu, smažte nepotřebná videa a statické snímky.

Kapacita záznamového média se po smazání souborů uvolní.

"Smazání aktuálně zobrazeného souboru" (☞ str.46)

"Smazání zvolených souborů" (☞ str.47)

"Smazání všech souborů" (☞ str.48)

POZNÁMKA:

- Smazané soubory nelze obnovit.
- Pokud smažete soubory ze seznamu stop, seznam se změní.
- Chráněné soubory nelze smazat.

Před smazáním souboru musíte zrušit ochranu.

"Ochrana souborů" (☞ str.48)

• Důležité soubory zazálohujte na svém osobním počítači.

"Zálohování všech souborů" (☞ str.71)

Smazání aktuálně zobrazeného souboru

Smaže aktuálně zobrazený soubor.

UPOZORNĚNÍ:

- Smazané soubory nelze obnovit.

1 Zvolte režim přehrávání.

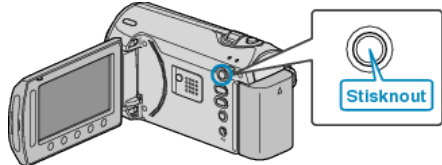

2 Zvolte video režim nebo režim statických snímků.



3 Stiskněte pro zobrazení menu.

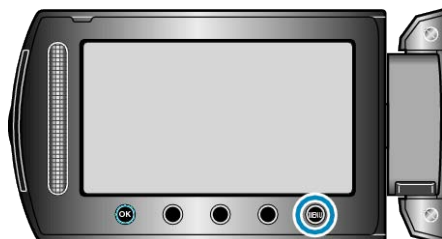

4 Zvolte „ODSTRANIT“ a stiskněte .



5 Zvolte „AKTUÁLNÍ“ a stiskněte .



6 Ověřte, že se jedná skutečně o soubor, který chcete smazat, zvolte „ANO“ a stiskněte .



- Soubor, který chcete smazat, se zobrazí na obrazovce.
- Stiskněte provozní tlačítka "←" / "→" pro výběr předchozího nebo následujícího souboru.
- Po vymazání stiskněte .

POZNÁMKA:

- Pokud smažete soubory ze seznamu stop, seznam se změní.
- Chráněné soubory nelze smazat.

Před smazáním souboru musíte zrušit ochranu.

"Ochrana souborů" (☞ str.48)

Smazání zvolených souborů

Smaže zvolené soubory.

UPOZORNĚNÍ:

- Smazané soubory nelze obnovit.

1 Zvolte režim přehrávání.

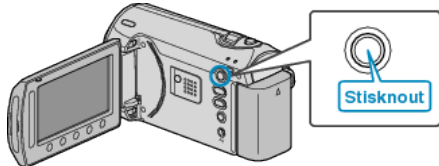

2 Zvolte video režim nebo režim statických snímků.



3 Stiskněte pro zobrazení menu.

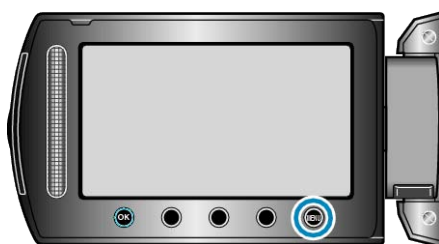

4 Zvolte „ODSTRANIT“ a stiskněte .



5 Zvolte „VÝBĚR SOUBORU“ a stiskněte .



6 Zvolte požadovaný soubor a stiskněte .



- Na zvoleném souboru se objeví značka smazání. Pro odstranění značky smazání stiskněte znovu .
- Stiskněte „KONTR.“ pro ověření zvoleného souboru.

7 Po zvolení všech souborů, které chcete smazat, stiskněte „SPUŠŤ“.



8 Zvolte „ANO“ a stiskněte .



- Po vymazání stiskněte .

POZNÁMKA:

- Pokud smažete soubory ze seznamu stop, seznam se změní.
- Chráněné soubory nelze smazat. Před smazáním souboru musíte zrušit ochranu.

“Ochrana souborů” (str.48)

Smazání všech souborů

Smaže všechny soubory.

UPOZORNĚNÍ:

- Smazané soubory nelze obnovit.

1 Zvolte režim přehrávání.

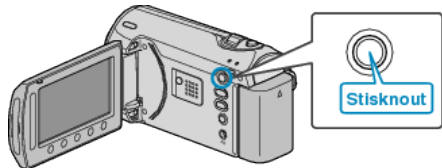

2 Zvolte video režim nebo režim statických snímků.

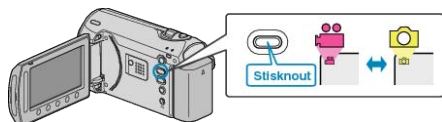

3 Stiskněte **OK** pro zobrazení menu.

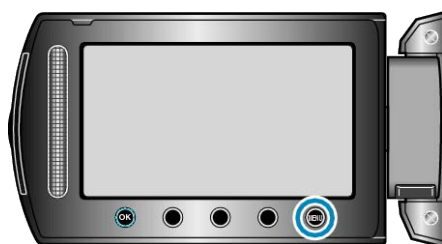

4 Zvolte „ODSTRANIT“ a stiskněte **OK**.



5 Zvolte „SMAZAT VŠE“ a stiskněte **OK**.



6 Zvolte „ANO“ a stiskněte **OK**.



- Po vymazání stiskněte **OK**.

POZNÁMKA:

- Pokud smažete soubory ze seznamu stop, seznam se změní.
- Chráněné soubory nelze smazat.
- Před smazáním souboru musíte zrušit ochranu.

"Ochrana souborů" (str.48)

Ochrana souborů

Abyste zabránili smazání důležitých video záznamů nebo statických snímků, nastavte jejich ochranu.

"Ochrana aktuálně zobrazeného souboru" (str.48)

"Ochrana zvolených souborů" (str.49)

"Ochrana všech souborů" (str.50)

"Zrušení ochrany všech souborů" (str.51)

UPOZORNĚNÍ:

- Pokud zformátujete záznamové médium, budou smazány i chráněné soubory.

Ochrana aktuálně zobrazeného souboru

Chrání nebo zruší ochranu aktuálně zobrazeného souboru.

1 Zvolte režim přehrávání.

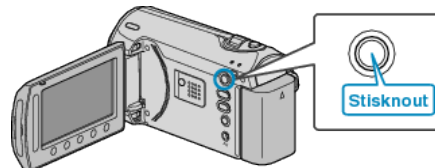

2 Zvolte video režim nebo režim statických snímků.



3 Stiskněte **OK** pro zobrazení menu.

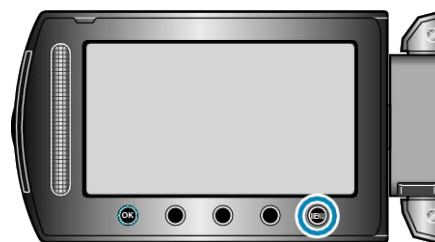

4 Zvolte „UPRAVIT“ a stiskněte **OK**.



5 Zvolte „CHRÁNIT/ZRUŠIT“ a stiskněte **OK**.



6 Zvolte „AKTUÁLNÍ“ a stiskněte **OK**.



- 7 Ověřte, že se jedná skutečně o soubor, který chcete ochránit, zvolte „ANO“ a stiskněte **OK**.



- Soubor, který chcete ochránit, se zobrazí na obrazovce.
- Stiskněte provozní tlačítka "←" / "→" pro výběr předchozího nebo následujícího souboru.
- Po nastavení stiskněte **OK**.
- Chcete-li opustit obrazovku, stiskněte **EBU**.

Ochrana zvolených souborů

Chrání nebo zruší ochranu zvolených souborů.

- 1 Zvolte režim přehrávání.

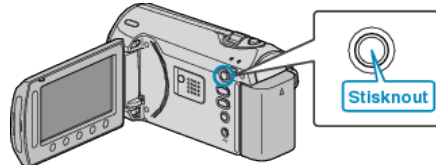

- 2 Zvolte video režim nebo režim statických snímků.

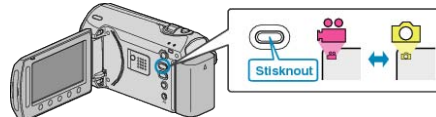

- 3 Stiskněte **EBU** pro zobrazení menu.

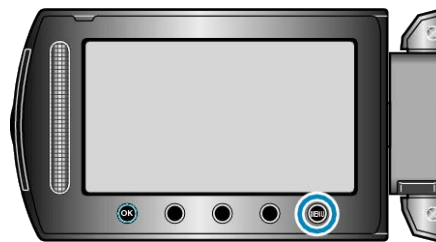

- 4 Zvolte „UPRAVIT“ a stiskněte **OK**.



- 5 Zvolte „CHRÁNIT/ZRUŠIT“ a stiskněte **OK**.



- 6 Zvolte „VÝBĚR SOUBORU“ a stiskněte **OK**.



- 7 Zvolte požadovaný soubor a stiskněte **OK**.



- Na zvoleném souboru se objeví značka ochrany. Pro odstranění značky ochrany stiskněte znovu **OK**.
- Stiskněte „KONTR.“ pro ověření zvoleného souboru.

8 Po zvolení ochrany nebo zrušení ochrany všech souborů stiskněte .

Ochrana všech souborů

Ochrání všechny soubory.

1 Zvolte režim přehrávání.

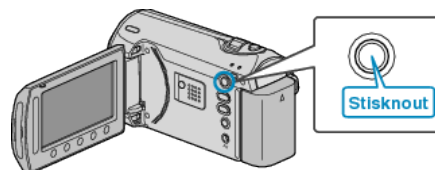

2 Zvolte video režim nebo režim statických snímků.

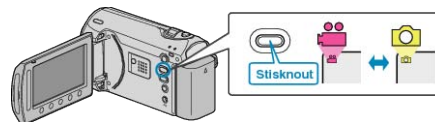

3 Stiskněte  pro zobrazení menu.



4 Zvolte „UPRAVIT“ a stiskněte .



5 Zvolte „CHRÁNIT/ZRUŠIT“ a stiskněte .



6 Zvolte „CHRÁNIT VŠE“ a stiskněte .



7 Zvolte „ANO“ a stiskněte .



• Po nastavení stiskněte .

Zrušení ochrany všech souborů

Zruší ochranu všech souborů.

- 1 Zvolte režim přehrávání.

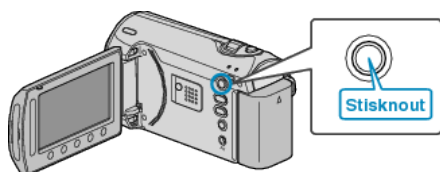

- 2 Zvolte video režim nebo režim statických snímků.



- 3 Stiskněte pro zobrazení menu.

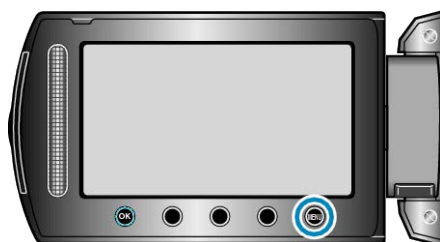

- 4 Zvolte „UPRAVIT“ a stiskněte .



- 5 Zvolte „CHRÁNIT/ZRUŠIT“ a stiskněte .



- 6 Zvolte „ZRUŠIT VŠE“ a stiskněte .



- 7 Zvolte „ANO“ a stiskněte .



- Po nastavení stiskněte .

Změna registrace události pro videa

Nalezněte snadno svá zaznamenaná videa pro přehrávání tím, že k nim zaregistrujete vhodné položky ze seznamu různých událostí. "Změna události aktuálně zobrazeného souboru" (str.51) "Změna události zvolených souborů" (str.52)

POZNÁMKA:

- Pokud znáte obsah záznamu předem, můžete rovněž zaregistrovat soubory k událostem ještě před pořízením záznamu.

"Registrace souborů k událostem před zahájením záznamu" (str.32)

Změna události aktuálně zobrazeného souboru

Ověří a změní událost aktuálně zobrazeného souboru.

- 1 Zvolte režim přehrávání.

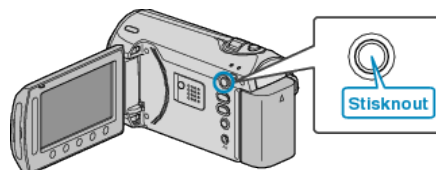

- 2 Zvolte režim videa.



- 3 Stiskněte pro zobrazení menu.



- 4 Zvolte „UPRAVIT“ a stiskněte .



- 5 Zvolte „PŘEP. ZÁZN. UDÁLOSTI“ a stiskněte .



- 6 Zvolte „AKTUÁLNÍ“ a stiskněte .



7 Zvolte „ANO“ a stiskněte **OK**.



- Stiskněte provozní tlačítka "←" / "→" pro výběr předchozího nebo následujícího souboru.

8 Zvolte novou událost a stiskněte **OK**.



- Registrovanou událost můžete zrušit stisknutím „ZRUŠIT“.
- Po nastavení stiskněte **OK**.
- Chcete-li opustit obrazovku, stiskněte **MENU**.

Změna události zvolených souborů

Změní událost pro více souborů v určeném rozmezí.

1 Zvolte režim přehrávání.

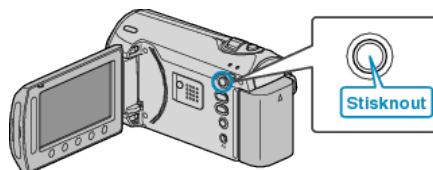

2 Zvolte režim videa.



3 Stiskněte **MENU** pro zobrazení menu.



4 Zvolte „UPRAVIT“ a stiskněte **OK**.



5 Zvolte „PŘEP. ZÁZN. UDÁLOSTI“ a stiskněte **OK**.



6 Zvolte „NAS. ROZMEZÍ A ZMĚN.“ a stiskněte **OK**.



7 Zvolte první soubor z rozmezí a stiskněte **OK**.



- Stiskněte „KONTR.“ pro ověření zvoleného souboru.

8 Zvolte poslední soubor z rozmezí a stiskněte **OK**.



9 Zvolte novou událost a stiskněte **OK**.



- Registrovanou událost můžete zrušit stisknutím „ZRUŠIT“.
- Po nastavení stiskněte **OK**.
- Chcete-li opustit obrazovku, stiskněte **REU**.

Pořízení statického snímku během přehrávání videa

V zaznamenaných video souborech můžete pořídít statické snímky scén, které se vám líbí.

1 Zvolte režim přehrávání.

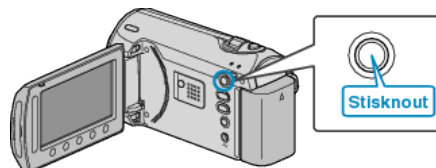

2 Zvolte režim videa.



3 Zvolte požadované video a stiskněte **OK**.



4 Během přehrávání stiskněte tlačítko pozastavení na požadované scéně.



- Po pozastavení videa můžete doladit místo, které chcete zachytit, pomocí provozních tlačítek pomalého přehrávání směrem vpřed **▶▶** a pomalého přehrávání směrem vzad **◀◀**.

5 Pořídte statický snímek.

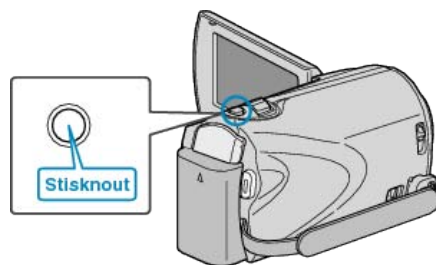

POZNÁMKA:

- Velikost pořízených statických snímků se liší v závislosti na nastavení položky „ZVOLIT POMĚR STRAN“.
 „16:9“ : 640×360
 „4:3“ : 640×480
- Kvalita obrázků závisí na nastavení položky „KVALITA SNÍMKU“.
 „KVALITA SNÍMKU“ (☞ str.85)
- Pořízené statické snímky se ukládají na médium specifikované v „ZÁZN. MÉDIA SNÍMKU“.
 „ZÁZN. MÉDIA SNÍMKU (GZ-MS250/GZ-MS230)“ (☞ str.102)
 „VÝB. SLOTU PRO FOTO. (GZ-MS216/GZ-MS215/GZ-MS210)“ (☞ str.102)

Pořízení požadované části videa

Zvolte požadovanou část videa a uložte ji jako nový videosoubor.

1 Zvolte režim přehrávání.

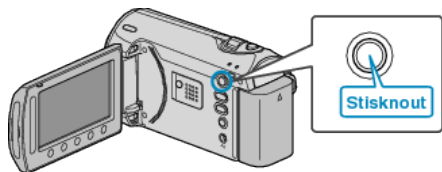

2 Zvolte režim videa.

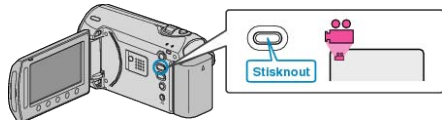

3 Stiskněte **☰** pro zobrazení menu.

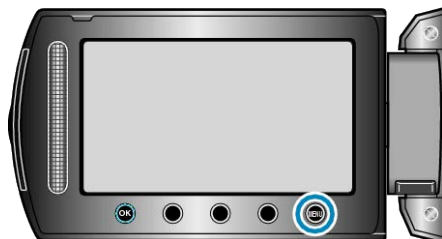

4 Zvolte „UPRAVIT“ a stiskněte **OK**.



5 Zvolte „VYŘÍZNUTÍ“ a stiskněte **OK**.



6 Zvolte požadované video a stiskněte **OK**.



• Spustí se přehrávání zvoleného videa.

7 Pro pozastavení přehrávání stiskněte **OK** a poté stiskněte NASTAVENÍ pro označení počátečního bodu.



• Pro opětovné spuštění přehrávání stiskněte **OK**.
"Přehrávání videa" (☰ str.39)

8 Pro pozastavení přehrávání stiskněte **OK** a poté stiskněte NASTAVENÍ pro označení bodu, kdy se má kopírování zastavit.



• Pro přenastavení počátečního bodu stiskněte ZRUŠIT.

9 Zvolte „ZACHYTIT OŘÍZ. SOUB.“ a stiskněte **OK**.



10 Zvolte „ANO“ a stiskněte **OK**.



• Po dokončení kopírování stiskněte **OK**.

• Jakmile je kopírování dokončeno, zkopírovaný soubor se přidá na obrazovku s náhledy.

• Chcete-li opustit obrazovku, stiskněte **☰**.

POZNÁMKA:

• V souladu se standardem MPEG-2 jsou videa rozdělena do jednotek přibližně po půl vteřině.
Bod rozdělení proto nemusí být přesný.

Pořízení videa pro odeslání na YouTube

Pořídte a zkopírujte část nahraného videa (s maximální délkou 10 minut) pro odeslání na YouTube a uložte ho jako YouTube video.

Při pořizování videa pro YouTube nesmí jeho délka přesáhnout 10 minut.

1 Zvolte režim přehrávání.

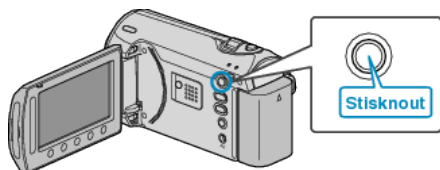

2 Zvolte režim videa.

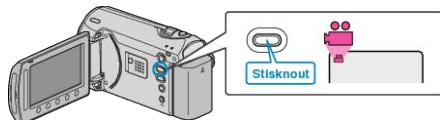

3 Stiskněte tlačítko UPLOAD/EXPORT pro zobrazení menu NAST. NAHRÁNÍ/EXPORTOVAT NASTAVENÍ.

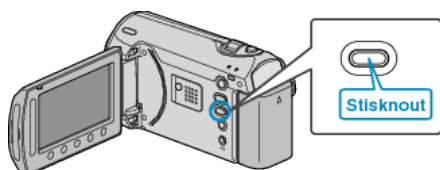

4 Zvolte „NAST. NAHRÁNÍ“ a stiskněte OK.



5 Zvolte požadované video a stiskněte OK.



6 (Pokud je zvolené video kratší než 10 minut) Zvolte, zda ho chcete oříznout.



- Pokud není třeba oříznutí, zvolte „NESESTRŽÍHAT“ a stiskněte OK pro dokončení nastavení.
- Pokud je zvolené video delší než 10 minut, je nutné ho oříznout.

7 Pro pozastavení přehrávání stiskněte OK a poté stiskněte NASTAVENÍ pro označení počátečního bodu.



- Po nastavení počátečního bodu obnovte přehrávání. "Přehrávání videa" (☞ str.39)

8 Pro pozastavení přehrávání stiskněte OK a poté stiskněte NASTAVENÍ pro označení bodu, kdy se má kopírování zastavit.



- Pro přenastavení počátečního bodu stiskněte „ZRUŠIT“.
- Při pořizování videa pro YouTube nesmí jeho délka přesáhnout 10 minut.

9 Zvolte „ZACHYTIT OŘÍZ. SOUB.“ a stiskněte OK.



10 Zvolte „ANO“ a stiskněte OK.



- Jakmile je kopírování dokončeno, zkopírovaný soubor se přidá na obrazovku s náhledy.
- Chcete-li opustit obrazovku, stiskněte MENU.

POZNÁMKA:

- V souladu se standardem MPEG-2 jsou videa rozdělena do jednotek přibližně po půl vteřině. Bod rozdělení proto nemusí být přesný.
- Můžete pořídít videa ve formátu YouTube nastavením snímání pro odeslání před zahájením záznamu.

"Pořízení videa ve formátu YouTube" (☞ str.33)

Odeslání videa na YouTube

Svá videa můžete odeslat na YouTube pomocí dodaného softwaru "Everio MediaBrowser". Nainstalujte software na vašem osobním počítači a připojte k němu přístroj.

- Více informací o použití softwaru se dozvíte v souboru nápovědy.

"Instalace dodaného softwaru" (☞ str.69)

"Kopírování souborů do osobního počítače se systémem Windows" (☞ str.69)

Potíže s odesláním videa :

- Ověřte si, že máte na YouTube správně vytvořený účet. (Pro odeslání souborů na YouTube potřebujete YouTube účet.)

- Nahlédněte do sekcí "Dotazy a dopovědi", "Nejnovější informace", "Informace o stahování" atd. v části "Nejnovější informace o produktech" souboru nápovědy dodaného softwaru "Everio MediaBrowser".

Příprava videa pro přenos do iTunes

Nastavte atributy EXPORT k nahranému videu přidáním značky "LIB.". Po nastavení atributů EXPORT lze snadno zaregistrovat videa do iTunes pomocí dodaného softwaru instalovaného na osobním počítači.

1 Zvolte režim přehrávání.

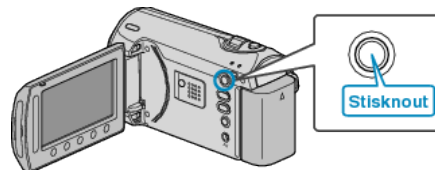

2 Zvolte režim videa.



3 Stiskněte tlačítko UPLOAD/EXPORT pro zobrazení menu NAST. NAHRÁNÍ/EXPORTOVAT NASTAVENÍ.

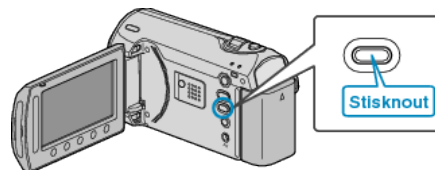

4 Zvolte „EXPORTOVAT NASTAVENÍ“ a stiskněte **OK**.



5 Zvolte požadované video a stiskněte **OK**.



- Na zvoleném souboru se objeví značka "LIB.".
- Pro odstranění značky "LIB." stiskněte znovu **OK**.
- Stiskněte „KONTR.“ pro ověření zvoleného souboru.
- Pro opuštění menu EXPORTOVAT NASTAVENÍ stiskněte **ESC**.

POZNÁMKA:

- Můžete pořídít videa ve formátu iTunes nastavením snímání EXPORT před zahájením záznamu.
- "Pořízení videa ve formátu iTunes" (☞ str.34)
- Formát zaznamenaného videa se změní po přenosu do počítače s použitím dodaného softwaru.
- Soubory uložené na této přístroji se nezmění.
- Značka "LIB." se nezobrazuje na obrazovce s náhledy.

Přenos konvertovaného videa na iPod

Svá videa můžete exportovat do iTunes pomocí dodaného softwaru "Everio MediaBrowser". Nainstalujte software na vašem osobním počítači a připojte k němu přístroj.

- Více informací o použití softwaru se dozvíte v souboru nápovědy.
- Více informací o přenosu souborů na iPod se dozvíte v souboru nápovědy k iTunes.

"Instalace dodaného softwaru" (☞ str.69)

"Zálohování všech souborů" (☞ str.71)

Potíže s exportem souborů do iTunes :

- Nahlédněte do sekcí "Dotazy a dopovědi", "Nejnovější informace", "Informace o stahování" atd. v části "Nejnovější informace o produktech" souboru nápovědy dodaného softwaru "Everio MediaBrowser".

Vytvoření seznamu stop z nahraných video souborů

Seznam vytvořený zvolením vašich oblíbených video záznamů se nazývá seznam stop.

Vytvořením seznamu stop můžete přehrávat pouze vaše oblíbená videa ve vámi zvoleném pořadí.

Původní videosoubor zůstane po zaregistrování do seznamu stop nezměněn.

- Vytvoření nového seznamu stop
 - "Vytvoření seznamu stop ze zvolených souborů" (☞ str.57)
 - "Vytvoření seznamu stop podle skupiny" (☞ str.58)
 - "Vytvoření seznamu stop podle data" (☞ str.59)
 - "Vytvoření seznamu stop podle události" (☞ str.60)
- Úprava nebo smazání vytvořeného seznamu stop
 - "Úprava seznamů stop" (☞ str.61)
 - "Smazání seznamů stop" (☞ str.62)

POZNÁMKA:

- Pokud je videosoubor smazán nebo přesunut, odstraní se zároveň ze seznamu stop.

Vytvoření seznamu stop ze zvolených souborů

Vytvořte seznam stop uspořádáním souborů jednoho po druhém.

- 1 Zvolte režim přehrávání.

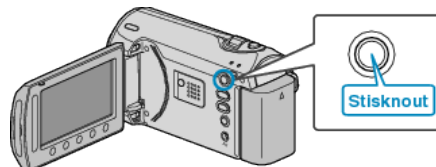

- 2 Zvolte režim videa.



- 3 Stiskněte  pro zobrazení menu.

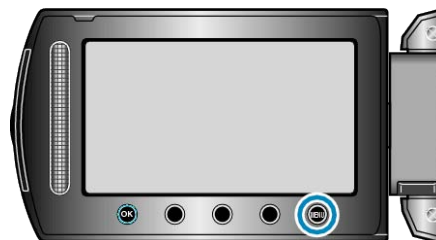

- 4 Zvolte „UPRAVIT SEZNAM“ a stiskněte .



- 5 Zvolte „NOVÝ SEZNAM“ a stiskněte .



- 6 Zvolte „VYTVOŘIT OD SCÉNY“ a stiskněte .



7 Zvolte soubor, který chcete přidat do seznamu stop, a stiskněte **OK**.



- Stiskněte „KONTR.“ pro ověření zvoleného videa.

8 Zvolte bod vložení a stiskněte **OK**.



- Zvolená videa jsou přidána do seznamu stop napravo.
- Pro smazání videa ze seznamu stop zvolte video stisknutím "→" a poté stiskněte **OK**.
- Opakujte kroky 7-8 a uspořádejte videa do seznamu stop.

9 Po uspořádání stiskněte **MENU**.



10 Zvolte „ULOŽIT A SKONČIT“ a stiskněte **OK**.



Vytvoření seznamu stop podle skupiny

Vytvořte seznam stop uspořádáním více souborů podle skupiny.

1 Zvolte režim přehrávání.

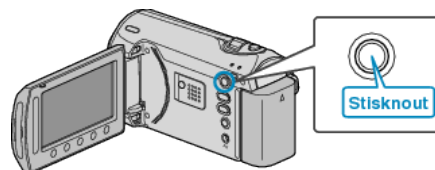

2 Zvolte režim videa.



3 Stiskněte **MENU** pro zobrazení menu.



4 Zvolte „UPRAVIT SEZNAM“ a stiskněte **OK**.



5 Zvolte „NOVÝ SEZNAM“ a stiskněte **OK**.



6 Zvolte „VYTVOŘ. DLE SKUPINY“ a stiskněte **OK**.



7 Zvolte skupinu, kterou chcete přidat do seznamu stop, a stiskněte **OK**.



- Stiskněte „KONTR.“ pro ověření zvoleného videa.

8 Zvolte bod vložení a stiskněte **OK**.



- Zvolená videa jsou přidána do seznamu stop napravo.
- Pro smazání videa ze seznamu stop zvolte video stisknutím "→" a poté stiskněte **OK**.
- Opakujte kroky 7-8 a uspořádejte videa do seznamu stop.

9 Po uspořádání stiskněte **OK**.



10 Zvolte „ULOŽIT A SKONČIT“ a stiskněte **OK**.



Vytvoření seznamu stop podle data

Vytvořte seznam stop uspořádáním více souborů podle data záznamu.

1 Zvolte režim přehrávání.

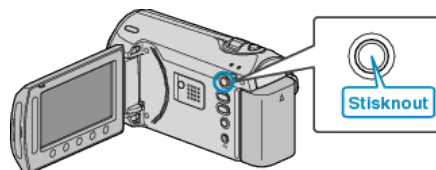

2 Zvolte režim videa.

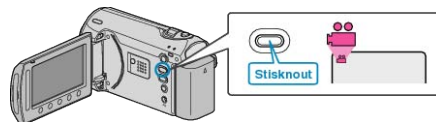

3 Stiskněte **OK** pro zobrazení menu.



4 Zvolte „UPRAVIT SEZNAM“ a stiskněte **OK**.



5 Zvolte „NOVÝ SEZNAM“ a stiskněte **OK**.



6 Zvolte „VYTVOŘ. DLE DATA“ a stiskněte **OK**.



7 Zvolte datum, které chcete přidat do seznamu stop, a stiskněte **OK**.



- Stiskněte „KONTR.“ pro ověření zvoleného videa.

8 Zvolte bod vložení a stiskněte **OK**.



- Zvolená videa jsou přidána do seznamu stop napravo.
- Pro smazání videa ze seznamu stop zvolte video stisknutím "→" a poté stiskněte **OK**.
- Opakujte kroky 7-8 a uspořádejte videa do seznamu stop.

9 Po uspořádání stiskněte **MENU**.



10 Zvolte „ULOŽIT A SKONČIT“ a stiskněte **OK**.



Vytvoření seznamu stop podle události

Vytvořte seznam stop uspořádáním více souborů podle událostí a dat záznamu.

1 Zvolte režim přehrávání.

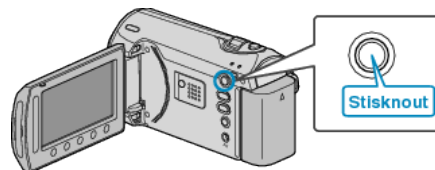

2 Zvolte režim videa.



3 Stiskněte **MENU** pro zobrazení menu.

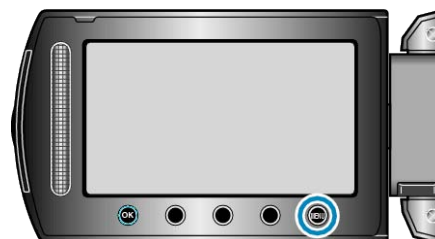

4 Zvolte „UPRAVIT SEZNAM“ a stiskněte **OK**.



5 Zvolte „NOVÝ SEZNAM“ a stiskněte **OK**.



6 Zvolte „VYTVOŘ. DLE UDÁLOSTI“ a stiskněte **OK**.



7 Zvolte událost a stiskněte **OK**.



8 Zvolte datum, které chcete přidat do seznamu stop, a stiskněte **OK**.



• Stiskněte „KONTR.“ pro ověření zvoleného videa.

9 Zvolte bod vložení a stiskněte **OK**.



- Zvolená videa jsou přidána do seznamu stop napravo.
- Pro smazání videa ze seznamu stop zvolte video stisknutím "→" a poté stiskněte **OK**.
- Opakujte kroky 8-9 a uspořádejte videa do seznamu stop.

10 Po uspořádání stiskněte **OK**.



11 Zvolte „ULOŽIT A SKONČIT“ a stiskněte **OK**.



Úprava seznamů stop

Můžete změnit obsah vytvořeného seznamu stop.

1 Zvolte režim přehrávání.

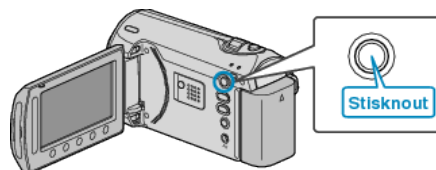

2 Zvolte režim videa.



3 Stiskněte **OK** pro zobrazení menu.



4 Zvolte „UPRAVIT SEZNAM“ a stiskněte **OK**.



5 Zvolte „UPRAVIT“ a stiskněte **OK**.



6 Zvolte seznam stop, který chcete upravit, a stiskněte **OK**.



7 Zvolte soubor, který chcete přidat do seznamu stop, a stiskněte **OK**.



• Stiskněte „KONTR.“ pro ověření zvoleného videa.

8 Zvolte bod vložení a stiskněte **OK**.



- Zvolená videa jsou přidána do seznamu stop napravo.
- Pro smazání videa ze seznamu stop zvolte video stisknutím "→" a poté stiskněte **OK**.
- Opakujte kroky 7-8 a uspořádejte videa do seznamu stop.

9 Po uspořádání stiskněte **OK**.



10 Zvolte „ULOŽIT A SKONČIT“ a stiskněte **OK**.



Smazání seznamů stop

Smažte vytvořené seznamy stop.

1 Zvolte režim přehrávání.

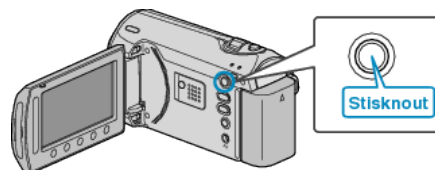

2 Zvolte režim videa.



3 Stiskněte **OK** pro zobrazení menu.



4 Zvolte „UPRAVIT SEZNAM“ a stiskněte **OK**.



5 Zvolte „ODSTRANIT“ a stiskněte **OK**.



6 Zvolte seznam stop, který chcete smazat, a stiskněte **OK**.



- Zvolíte-li „SMAZAT VŠE“, smažou se všechny vytvořené seznamy stop.

7 Zvolte „ANO“ a stiskněte **OK**.



- Když je smazání dokončeno, obrazovka se vrátí k zobrazení volby smazání seznamu stop.
- Po vymazání stiskněte .

Kopírování souborů na kartu (GZ-MS250/ GZ-MS230)

Videa a statické snímky můžete zkopírovat na jinou SD kartu.
 "Kopírování všech souborů" (☞ str.64)
 "Kopírování zvolených souborů" (☞ str.65)

Kopírování všech souborů

Kopíruje všechna videa a statické snímky na jiné médium.

1 Zvolte režim přehrávání.

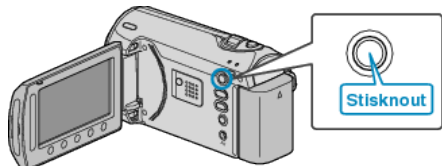

2 Zvolte video režim nebo režim statických snímků.

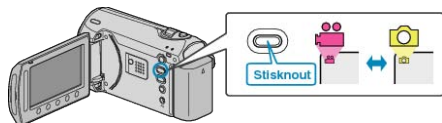

3 Stiskněte **☰** pro zobrazení menu.

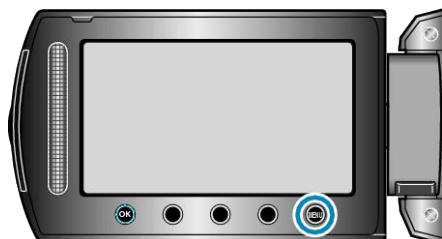

4 Zvolte „UPRAVIT“ a stiskněte **OK**.



5 Zvolte „KOPÍROVAT“ a stiskněte **OK**.



6 Zvolte směr kopírování a stiskněte **OK**.



7 Zvolte „KOPÍROVAT VŠE“ a stiskněte **OK**.



8 Zvolte „ANO“ a stiskněte **OK**.



- Kopírování je zahájeno.
- Po dokončení kopírování stiskněte **OK**.

Kopírování zvolených souborů

Kopíruje zvolená videa a statické snímky na jiné médium.

1 Zvolte režim přehrávání.

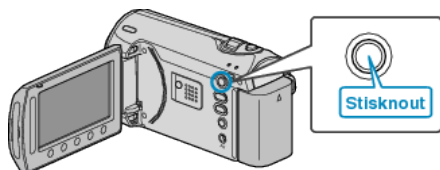

2 Zvolte video režim nebo režim statických snímků.

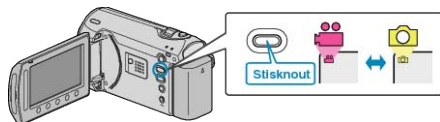

3 Stiskněte pro zobrazení menu.

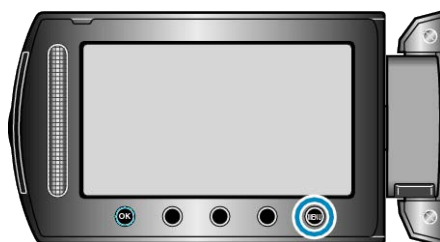

4 Zvolte „UPRAVIT“ a stiskněte .



5 Zvolte „KOPÍROVAT“ a stiskněte .



6 Zvolte směr kopírování a stiskněte .



7 Zvolte „ZVOLIT A KOPÍROVAT“ a stiskněte .



8 Zvolte požadovaný soubor a stiskněte .



- Na zvoleném souboru se objeví značka zatržení. Pro odstranění značky zatržení stiskněte znovu .

9 Po zvolení všech souborů, které chcete kopírovat, stiskněte „SPUŠŤ“.



10 Zvolte „ANO“ a stiskněte .



- Kopírování je zahájeno.
- Po dokončení kopírování stiskněte .

Přesun souborů (GZ-MS250/GZ-MS230)

Videa a statické snímky můžete přesunout na jinou SD kartu. Soubory, které přesunete, se z původního média smažou. Přesunutí statických snímků na SD kartu je ideální například pro odnesení souborů do obchodu k tisku (vyvolání).
 "Přesun všech souborů" (☞ str.66)
 "Přesun zvolených souborů" (☞ str.67)

Přesun všech souborů

Přesune všechna videa a statické snímky na jiné médium. Soubory, které přesunete, se z původního média smažou. Soubory se značkou ochrany se z původního média nesmažou.

1 Zvolte režim přehrávání.

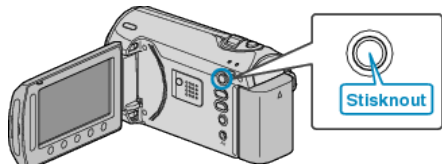

2 Zvolte video režim nebo režim statických snímků.

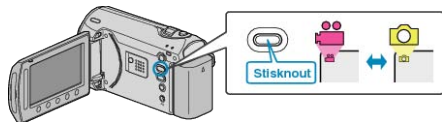

3 Stiskněte **☺** pro zobrazení menu.

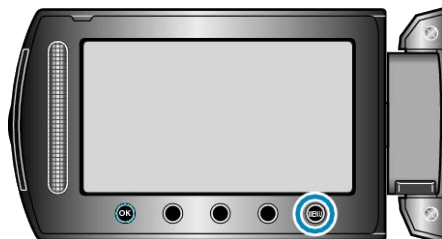

4 Zvolte „UPRAVIT“ a stiskněte **☺**.



5 Zvolte „PŘESUNOUT“ a stiskněte **☺**.



6 Zvolte směr přesunu a stiskněte **☺**.



7 Zvolte „PŘESUNOUT VŠE“ a stiskněte **☺**.



8 Zvolte „ANO“ a stiskněte **☺**.



- Přesun souborů je zahájen.
- Po dokončení přesunu stiskněte **☺**.

Přesun zvolených souborů

Přesune zvolená videa a statické snímky na jiné médium. Soubory, které přesunete, se z původního média smažou.

1 Zvolte režim přehrávání.

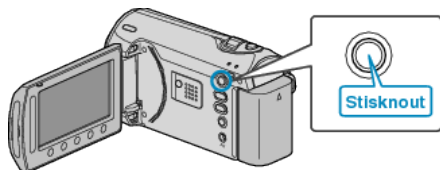

2 Zvolte video režim nebo režim statických snímků.

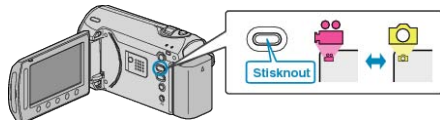

3 Stiskněte **☰** pro zobrazení menu.



4 Zvolte „UPRAVIT“ a stiskněte **⊗**.



5 Zvolte „PŘESUNOUT“ a stiskněte **⊗**.



6 Zvolte směr přesunu a stiskněte **⊗**.



7 Zvolte „ZVOLIT A PŘESUNOUT“ a stiskněte **⊗**.



8 Zvolte požadovaný soubor a stiskněte **⊗**.



- Na zvoleném souboru se objeví značka zatržení. Pro odstranění značky zatržení stiskněte znovu **⊗**.

9 Po zvolení všech souborů, které chcete přesunout, stiskněte SPUŠŤ.



10 Zvolte „ANO“ a stiskněte **⊗**.



- Přesun souborů je zahájen.
- Po dokončení přesunu stiskněte **⊗**.

Přenos souborů do videorekordéru nebo DVD rekordéru

Připojením kamery k videorekordéru nebo DVD rekordéru můžete přenést soubory.

- Nahlédněte rovněž do manuálů k televizoru, DVD rekordéru, videorekordéru atd.

1 Připojte kameru k videorekordéru nebo DVD rekordéru.

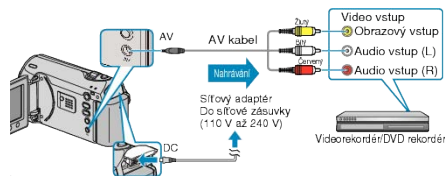

- Stiskněte a podržte déle než 2 vteřiny tlačítko napájení, abyste kameru vypnuli.

2 Zvolte režim přehrávání.

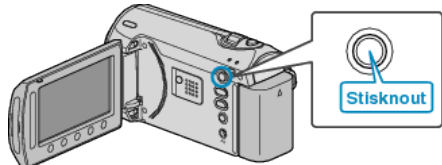

3 Připravte televizor/videorekordér pro nahrávání.

- Přepněte na kompatibilní externí vstup.
- Vložte disk DVD-R nebo videokazetu.

4 Připravte tento přístroj na přehrávání.

- V menu nastavení připojení nastavte „VIDEO VÝSTUP“ na poměr stran připojeného televizoru (4:3 nebo 16:9).

„VIDEO VÝSTUP“ (☞ str.100)

- Aby přenesený soubor obsahoval i datum, nastavte položku „ZOBRAZIT V TV“ v menu nastavení připojení na „ZAPNUTO“. Nastavte položku „MENU NA OBRAZOVCE“ v menu přehrávání na „ZOBRAZ. POUZE DATUM“.

„ZOBRAZIT V TV“ (☞ str.100)

„MENU NA OBRAZOVCE“ (☞ str.90)

5 Spustěte nahrávání.

- Spustěte přehrávání na tomto přístroji a stiskněte tlačítko nahrávání na videorekordéru nebo na DVD rekordéru.

„Přehrávání videa“ (☞ str.39)

- Jakmile je přehrávání souboru ukončeno, zastavte nahrávání.

POZNÁMKA:

- Pokud se chystáte přenést mnoho videosouborů, můžete s předstihem vytvořit seznam stop a poté ho přehrát, čímž se všechna vaše oblíbená videa přenesou najednou.

„Vytvoření seznamu stop ze zvolených souborů“ (☞ str.57)

„Přehrávání seznamů stop“ (☞ str.45)

UPOZORNĚNÍ:

- Přenesení souborů nelze provést připojením této přístroji k Blu-ray rekordéru pomocí USB kabelu. Připojte kameru a přeneste soubory pomocí dodaného AV kabelu.

Kopírování souborů do osobního počítače se systémem Windows

Pomocí dodaného softwaru můžete kopírovat soubory do osobního počítače.

Pomocí zapisovací jednotky DVD osobního počítače můžete rovněž vytvořit DVD disk.

Pokud není dodaný software instalován, tomuto přístroji bude po připojení rozpoznána počítačem jako externí zařízení.

POZNÁMKA:

- Pro nahrání disků je třeba mít na osobním počítači zapisovací DVD jednotku.
- Pomocí dodaného softwaru nelze na disky nahrávat statické obrázky.

Potíže s použitím dodaného softwaru Everio MediaBrowser

Obráťte se na klientské servisní centrum uvedené níže.

- Centrum uživatelské podpory Pixela

Telefon	USA a Kanada (anglicky): +1-800-458-4029 (zdarma) Evropa (Spojené království, Německo, Francie a Španělsko) (anglicky/německy/francouzsky/španělsky): +800-1532-4865 (zdarma) Další evropské země (anglicky/německy/francouzsky/španělsky): +44-1489-564-764 Asie (Filipíny) (anglicky): +63-2-438-0090 Čína (čínsky): 10800-163-0014 (zdarma)
Domovská stránka	http://www.pixela.co.jp/oem/jvc/mediabrowser/e/

- Více informací o tom, jak odeslat soubory na Youtube nebo přenést soubory do iTunes se dozvíte v sekci "MediaBrowser Help" v menu "Help" softwaru Everio MediaBrowser.

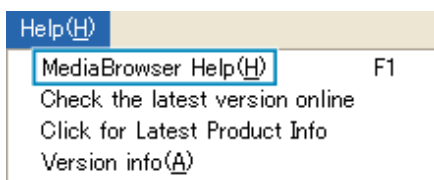

Ověření systémových požadavků (průvodce)

V nabídce „Start“ klikněte pravým tlačítkem na „Computer“ (nebo „Tento počítač“) a zvolte „Properties“ pro ověření následujících položek.

Windows Vista/Windows 7

- Prohlédněte si provozní pokyny obsažené v animaci Podrobný návod k obsluze.

Windows XP

- Prohlédněte si provozní pokyny obsažené v animaci Podrobný návod k obsluze.

	Windows Vista/Windows 7	Windows XP
OS	Windows Vista Home Basic nebo Home Premium (pouze předinstalované verze)Windows 7 Home Premium(pouze předinstalované verze) Service Pack 2 32/64-bitová verze	Windows XP Home Edition nebo Professional (pouze předinstalované verze)Service Pack 3
Procesor	Procesor Intel Core Duo 1,5 GHz nebo vyšší Procesor Intel Pentium 4 1,6 GHz nebo vyšší Procesor Intel Pentium M 1,4 GHz nebo vyšší	Procesor Intel Core Duo 1,5 GHz nebo vyšší Procesor Intel Pentium 4 1,6 GHz nebo vyšší Procesor Intel Pentium M 1,4 GHz nebo vyšší
RAM	Alespoň 1 GB (1024 MB)	Alespoň 512 MB

POZNÁMKA:

- Pokud váš osobní počítač nespĺňuje uvedené systémové požadavky, nelze zaručit funkčnost dodaného softwaru.
- Pro více informací kontaktujte výrobce vašeho počítače.

Instalace dodaného softwaru

Pomocí dodaného softwaru můžete zobrazit nahrané snímky ve formátu kalendáře a provádět jednoduché úpravy pořízených souborů.

Windows Vista / Windows 7

- Prohlédněte si provozní pokyny obsažené v animaci Podrobný návod k obsluze.

Windows XP

- Prohlédněte si provozní pokyny obsažené v animaci Podrobný návod k obsluze.

Zálohování všech souborů

Před zálohováním se ujistěte, že je na pevném disku počítače dostatek volného místa.

1 Připojte USB kabel a síťový adaptér.

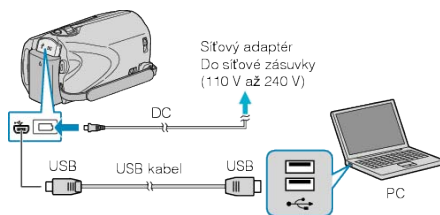

- ① Připojte k přístroji síťový adaptér.
- ② Připojte kameru k počítači pomocí USB kabelu, který je součástí příslušenství.

2 Otevřete LCD monitor.

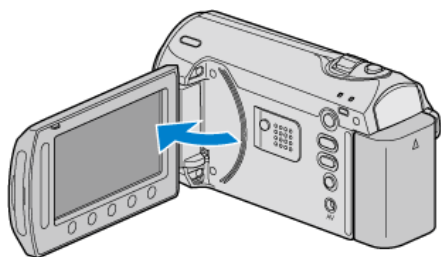

- Zobrazí se NABÍDKA USB.

3 Zvolte „ZÁLOHOVÁNÍ“ a stiskněte .



- Dodaný software Everio MediaBrowser se na počítači sám spustí. Následující operace se provádí na počítači.

4 Zvolte obsah, který chcete zálohovat.



Klikněte na "Next"

Klikněte na "All volume in camcorder"

5 Spustěte zálohování.

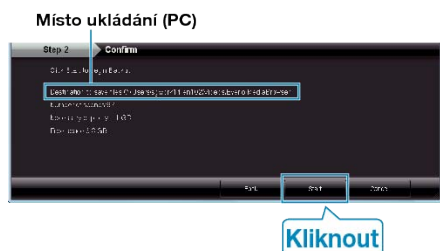

- Zálohování probíhá.

6 Po dokončení zálohování klikněte na „OK“.

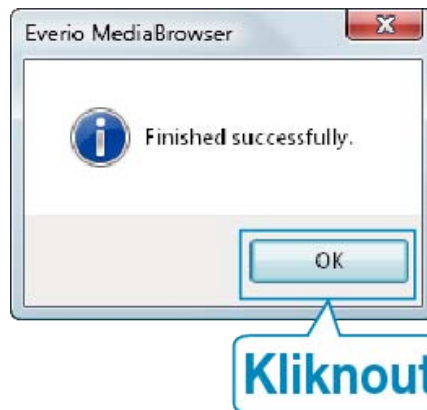

POZNÁMKA:

- Před provedením zálohování vložte do přístroje SD kartu, na které jsou uloženy statické snímky a videa.
- Pokud máte s dodaným softwarem Everio MediaBrowser jakékoliv problémy, obraťte se prosím na "Centrum uživatelské podpory Pixela".

Telefon	USA a Kanada (anglicky): +1-800-458-4029 (zdarma) Evropa (Spojené království, Německo, Francie a Španělsko) (anglicky/německy/francouzsky/španělsky): +800-1532-4865 (zdarma) Další evropské země (anglicky/německy/francouzsky/španělsky): +44-1489-564-764 Asie (Filipíny) (anglicky): +63-2-438-0090 Čína (čínsky): 10800-163-0014 (zdarma)
Domovská stránka	http://www.pixela.co.jp/oem/jvc/mediabrowser/e/

- Před zálohováním vymažte nepotřebná videa. Pokud je videosouborů mnoho, může jejich zálohování trvat delší dobu. "Smazání nepotřebných souborů" (str.46)

Odpojení tohoto přístroje od osobního počítače

1 Klikněte na „Bezpečně odebrat hardware“.



2 Klikněte na „Safely Remove USB Mass Storage Device“.

3 (Pro Windows Vista) klikněte na „OK“.

4 Odpojte USB kabel a zavřete LCD monitor.

Uspořádání souborů

Po ukončení zálohy souborů je můžete uspořádat pomocí přidání označení, jako například "Rodinný výlet" nebo "Atletický mítink". Tato funkce se hodí nejen pro vytváření disků, ale i pro prohlížení souborů.

1 Zobrazte měsíc pořízení souborů, které chcete uspořádat.



Měsíc záznamu

2 Vytvořte uživatelský seznam.



Datum záznamu

1 Zadejte název nového uživatelského seznamu

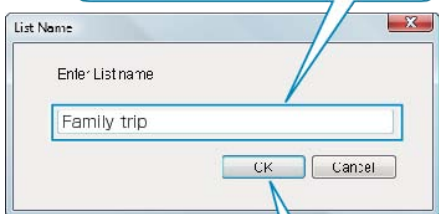

2 Kliknout

• Nový uživatelský seznam se přidá do knihovny uživatelských seznamů.

3 Klikněte na den záznamu.

• Zobrazí se náhledy souborů zaznamenaných ve zvolený den.

4 Zaregistrujte soubory do vytvořeného uživatelského seznamu.



Uživatelský seznam

Náhledy

Identifikace videa nebo statického snímku :

- Soubory můžete zvolit pomocí menu "ZVOLIT" v pravém horním rohu obrazovky.
- Ověřte ikonu videa nebo statického snímku v pravém horním rohu náhledu.



POZNÁMKA:

- Pokud máte s dodaným softwarem Everio MediaBrowser jakékoliv problémy, obraťte se prosím na "Centrum uživatelské podpory Pixela".

Telefon	USA a Kanada (anglicky): +1-800-458-4029 (zdarma) Evropa (Spojené království, Německo, Francie a Španělsko) (anglicky/německy/francouzsky/španělsky): +800-1532-4865 (zdarma) Další evropské země (anglicky/německy/francouzsky/španělsky): +44-1489-564-764 Asie (Filipíny) (anglicky): +63-2-438-0090 Čína (čínsky): 10800-163-0014 (zdarma)
Domovská stránka	http://www.pixela.co.jp/oem/jvc/mediabrowser/e/

Nahrávání videa na DVD disky

Zkopírujte soubory uspořádané pomocí uživatelského seznamu na DVD disky.

- 1 Vložte nový disk do zapisovací DVD jednotky osobního počítače.
- 2 Zvolte požadovaný uživatelský seznam.

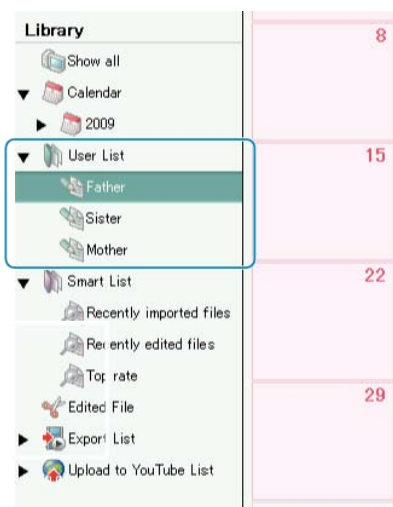

- 3 Zvolte metodu výběru souborů.



- Pokud zvolíte položku „Select all files displayed“, zkopírují se na DVD disk pouze zobrazená videa. Pokračujte krokem 5.
- Pokud zvolíte položku „Select files individually“, pokračujte krokem 4.

- 4 (Při zvolení položky „Select files individually“) Zvolte pořadí souborů tak, jak se budou kopírovat na DVD disk.



- Po zvolení klikněte na „Next“.

- 5 Nastavte hlavní menu disku.



- Nastavte popisek a pozadí menu.

- 6 Zahájí se kopírování na disk.



- Po dokončení kopírování klikněte na „OK“.

POZNÁMKA:

- Následující typy disků lze použít s dodaným softwarem Everio Media-Browser.
DVD-R
DVD-R DL
DVD-RW
DVD+R
DVD+R DL
DVD+RW
- Pro vyvolání souboru nápovědy softwaru Everio MediaBrowser zvolte z lišty menu Everio MediaBrowser položku „Help“ nebo stiskněte na klávesnici F1.
- Pokud máte s dodaným softwarem Everio MediaBrowser jakékoliv problémy, obraťte se prosím na "Centrum uživatelské podpory Pixela".

Telefon	USA a Kanada (anglicky): +1-800-458-4029 (zdarma) Evropa (Spojené království, Německo, Francie a Španělsko) (anglicky/německy/francouzsky/španělsky): +800-1532-4865 (zdarma) Další evropské země (anglicky/německy/francouzsky/španělsky): +44-1489-564-764 Asie (Filipíny) (anglicky): +63-2-438-0090 Čína (čínsky): 10800-163-0014 (zdarma)
Domovská stránka	http://www.pixela.co.jp/oem/jvc/mediabrowser/e/

Licenční smlouva na software JVC

DULEŽITÉ

ZÁKAZNÍKŮM: NEŽ BUDETE TENTO SOFTWARE "DIGITAL PHOTO NAVIGATOR" (dále jen "program") INSTALOVAT DO SVÉHO POČÍTAČE, PEČLIVĚ SI PŘEČTĚTE VŠECHNY TYTO PODMÍNKY. Právo používat tento program vám uděluje společnost Victor Company of Japan, Limited ("JVC") jedině s tou podmínkou, že souhlasíte s následujícími podmínkami. Pokud byste s podmínkami této licenční smlouvy nesouhlasili, nesmíte program instalovat ani používat. INSTALACE NEBO POUŽÍVÁNÍ TOHOTO PROGRAMU VŠAK JSOU DŮKAZEM VAŠEHO SOUHLASU S TĚMITO PODMÍNKAMI.

1 AUTORSKÁ PRÁVA; VLASTNICTVÍ

Uznáváte, že veškerá autorská práva a další práva k duševnímu vlastnictví v souvislosti s programem jsou ve vlastnictví společnosti JVC a jejího poskytovatele licence a zůstávají nezczizitelní ve vlastnictví společnosti JVC a takového poskytovatele. Program je chráněn zákonem na ochranu autorských práv v Japonsku a dalších zemích a souvisejících konvencí.

2 UDĚLENÍ LICENCE

- ① V souladu s podmínkami této smlouvy vám společnost JVC uděluje bezvýhradní právo používat předmětný program. Uvedený program můžete instalovat a používat na pevném disku nebo jiném paměťovém zařízení, které je součástí vašeho počítače.
- ② Můžete si vyrobit jednu (1) kopii programu výhradně k osobním účelům zálohování nebo z důvodu archivace.

3 OMEZENÍ PROGRAMU

- ① Nesmíte provádět zpětnou analýzu, dekompilaci, revizi, modifikaci ani jiné zpracování programu s výjimkou rozsahu výslovně povoleného příslušnými zákony.
- ② Nesmíte kopírovat ani používat program jako celek nebo jeho část jinak, než je výslovně specifikováno v této smlouvě.
- ③ Nemáte právo udělovat licenci k používání tohoto programu a nesmíte tento program distribuovat, pronajímat ani převádět na třetí strany, ani nesmíte jinak umožnit třetím stranám, aby tento program používaly.

4 OMEZENÁ ZÁRUKA

Společnost JVC zaručuje, že veškerá média, na kterých je program uložen, jsou bez vad materiálu a výrobních vad po dobu třiceti (30) dnů od data nákupu kteréhokoliv programu, který doprovází tento program. Veškeré závazky společnosti JVC a vaše výhradní náhrada v souvislosti s programem je výměna takto vadných médií. S VÝJIMKOU VÝSLOVNĚ SPECIFIKOVANÝCH ZÁRUK UVEDENÝCH V TĚTO SMLouvĚ A V ROZSAHU POVOLENÉM PŘÍSLUŠNÝMI ZÁKONY SPOLEČNOST JVC A JEJÍ POSKYTOVATELÉ LICENCÍ ODMÍTÁJÍ JAKÉKOLIV DALŠÍ ZÁRUKY, AŽ JIŽ VÝSLOVNĚ UVEDENÉ NEBO ODVOZENÉ, A TO ZEJMÉNA ZÁRUKY PRODEJNOSTI A VHODNOSTI K URČITÝM ÚČELŮM S OHLEDEM NA PROGRAM A PRŮVODNÍ TIŠTĚNÉ MATERIÁLY. POKUD BY SE PROJEVIL PROBLÉM VYPLÝVAJÍCÍ Z PROGRAMU NEBO PROGRAMEM ZPŮSOBENÝ, VEŠKERÉ TAKOVÉ PROBLÉMY MUSÍTE VYŘEŠIT NA SVÉ NÁKLADY.

5 OMEZENÁ ODPOVĚDNOST

V ROZSAHU POVOLENÉM PŘÍSLUŠNÝMI ZÁKONY NEJSOU SPOLEČNOST JVC A JEJÍ POSKYTOVATELÉ LICENCÍ V ŽÁDNÉM PŘÍPADĚ ODPOVĚDNI ZA NEPŘÍMÉ, ZVLÁŠTNÍ, NÁHODNÉ NEBO NÁSLEDNÉ ŠKODY, BEZ OHLEDU NA TO, ZDA VZNIKNOU NA ZÁKLADĚ SMLOUVY, ÚMYSLNĚ, NA ZÁKLADĚ PŘEČINU NEBO JINÝM ZPŮSOBEM, V SOUVISLOSTI S POUŽÍVÁNÍM NEBO NEMOŽNOSTÍ POUŽÍVAT TENTO PROGRAM, A BEZ OHLEDU NA TO, ZDA NA MOŽNOST TĚCHTO ŠKOD BYLA SPOLEČNOST JVC UPOZORNĚNA. ODŠKODNÍTE TAKÉ SPOLEČNOST JVC A ZAJISTÍTE JEJÍ BEZÚHONNOST V PŘÍPADĚ JAKÝCHKOLIV NÁROKŮ, ZTRÁT A ZÁVAZKŮ PLYNOUCÍCH Z UPPLATNĚNÝCH NÁROKŮ NEBO V SOUVISLOSTI S UPPLATNĚNÝMI NÁROKY KTERÉKOLIV TŘETÍ STRANY VE SPOJENÍ S POUŽÍVÁNÍM TOHOTO PROGRAMU.

6 DOBA PLATNOSTI

Tato smlouva vstupuje v platnost dnem, kdy instalujete program ve svém počítači anebo ho začnete používat, a její platnost pokračuje až do doby skončení platnosti podle následujícího ustanovení. Pokud byste porušili kterékoliv ustanovení této smlouvy, společnost JVC může ukončit tuto smlouvu i bez upozornění. V takovém případě může

JVC vznášet vůči vám nároky na odškodnění za libovolné škody, které vznikly vašim porušením smlouvy. Pokud by tato smlouva byla ukončena, musíte neprodleně zničit program uložený ve vašem počítači (včetně jeho smazání z veškerých pamětí ve vašem počítači) a nesmíte tento program nadále vlastnit.

7 KONTROLA EXPORTU

Souhlasíte s tím, že nebudete tento program a související informace a technologie expedovat, převádět ani exportovat do žádné ze zemí, na které Japonsko a ostatní předmětné země uvalily embargo na takové zboží.

8 UŽIVATELÉ VE SPRÁVNÍCH ORGANIZACÍCH USA

Jste-li činitel Spojených států amerických ("vláda"), uznáváte vyjádření společnosti JVC, že tento program je "komerční položkou" v souladu s definicí v předpisu FAR (Federal Acquisition Regulation), část 2 101 (g), která se skládá z nezveřejněného "komerčního počítačového softwaru", protože tyto položky se využívají v souladu s předpisem FAR, část 12 212 a licence k jejich použití vám je udělena se stejnými právy jako veškerým komerčním koncovým uživatelům v souladu s podmínkami této smlouvy.

9 VŠEOBECNÁ USTANOVENÍ

- ① Žádná modifikace, změna, doplněk, odstranění části nebo jiná změna této smlouvy není platná, dokud tyto změny nebudou sepsány a podepsány zplnomocněným zástupcem společnosti JVC.
- ② Jestliže bude kterákoliv část této smlouvy neplatná nebo v rozporu s kterýmkoliv zákonem, jehož jurisdikce se vztahuje na tuto smlouvu, veškerá ostatní ustanovení smlouvy zůstávají v platnosti a účinnosti.
- ③ Tato smlouva podléhá zákonům Japonska a v souladu s nimi je interpretována. Veškeré spory, které mohou vzniknout v souvislosti s vyhotovením, interpretací a výkonem této smlouvy podléhají jurisdikci okresního soudu v Tokiu.

Victor Company of Japan, Limited

POZNÁMKA:

- Jestliže jste zakoupili tento program v Německu, ustanovení částí 4 (Omezená záruka) a 5 (Omezená odpovědnost) uvedená výše budou nahrazena ustanoveními německé verze této smlouvy.

UPOZORNĚNÍ:

- Toto zařízení obsluhujte zásadně v souladu s postupy popsány v této příručce.
- Používejte výhradně dodávaný disk CD-ROM. Ke spuštění tohoto softwaru nikdy nepoužívejte jiný disk CD-ROM.
- Nepokoušejte se upravovat tento software.
- Změny nebo úpravy neschválené společností JVC mohou zneplatnit právo uživatele provozovat dané zařízení.

Jak zacházet s diskem CD-ROM :

- Snažte se vyvarovat znečištění nebo poškrábání zrcadlového povrchu (opačná strana proti potišťnému povrchu). Na žádnou stranu disku nic nepište a nelepte nálepky. Jestliže dojde ke znečištění CD-ROM, jemně disk otřete měkkým hadříkem směrem od středového otvoru k okraji.
- Nepoužívejte běžné čističe disku ani čisticí sprej.
- Neohýbejte CD-ROM a nedotýkejte se jeho zrcadlového povrchu.
- Disk CD-ROM neukládejte na prašném, horkém ani vlhkém místě. Nevystavujte disk přímému slunečnímu svitu.

Nejnovější informace (v angličtině) o dodaném programu naleznete na našich webových stránkách na adrese <http://www.jvc-victor.co.jp/english/global-e.html>

Zálohování souborů bez použití dodaného softwaru

Zkopírujte soubory do počítače pomocí následujícího postupu.

1 Připojte USB kabel a síťový adaptér.

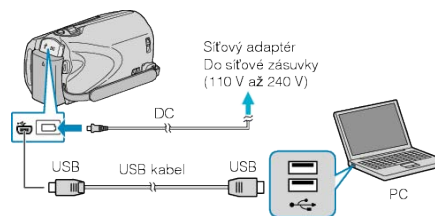

- ① Připojte k přístroji síťový adaptér.

2 Připojte kameru k počítači pomocí USB kabelu, který je součástí příslušenství.

2 Otevřete LCD monitor.

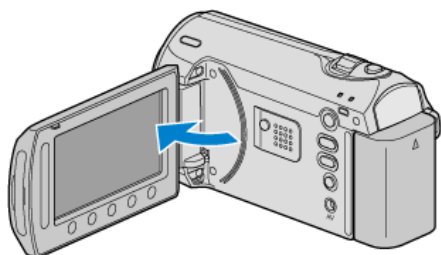

• Zobrazí se NABÍDKA USB.

3 Zvolte „PŘEHRAVÁNÍ V POČÍTAČI“ a stiskněte .



• Zavřete program Everio MediaBrowser, pokud se spustí.
• Následující operace se provádí na počítači.

4 Ze spouštěcího menu zvolte "Počítač" (Windows Vista) / "Můj počítač" (Windows XP), potom klikněte na ikonu EVERIO_MEM nebo EVERIO_SD.

• Otevře se složka.

5 Zkopírujte soubory do jakékoliv složky v počítači (na plochu apod).

UPOZORNĚNÍ:

• Pokud jsou složky nebo soubory smazány, přesunuty nebo přejmenovány na osobním počítači, nelze je poté již přehrát na této přístroji.

POZNÁMKA:

• Pro úpravu souborů použijte software, který podporuje soubory MOD/JPEG.
• Výše zmíněné operace na osobním počítači se mohou lišit v závislosti na použitém systému.

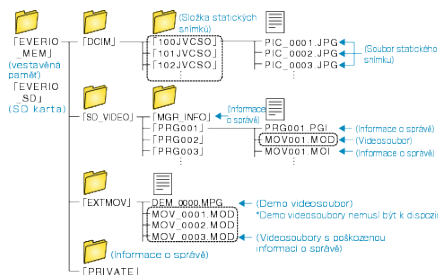

UPOZORNĚNÍ:

• Pokud jsou složky nebo soubory smazány, přesunuty nebo přejmenovány na osobním počítači, nelze je poté již přehrát na této přístroji.

Odpojení tohoto přístroje od osobního počítače

1 Klikněte na „Bezpečně odebrat hardware“.

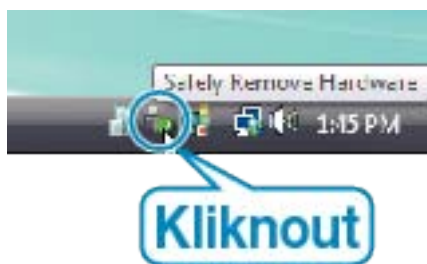

2 Klikněte na „Safely Remove USB Mass Storage Device“.

3 (Pro Windows Vista) klikněte na „OK“.

4 Odpojte USB kabel a zavřete LCD monitor.

Seznam souborů a složek

Ve vestavěné paměti nebo na SD kartě se vytvoří složky a soubory, jak je znázorněno níže.

Vytváří se pouze v případě potřeby.

Kopírování souborů do osobního počítače se systémem Mac

Zkopírujte soubory do počítače Mac pomocí následujícího postupu.

1 Připojte USB kabel a síťový adaptér.

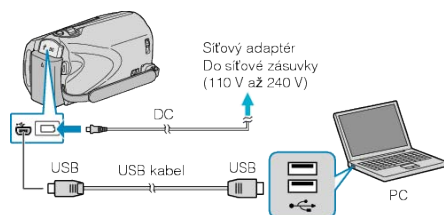

- ① Připojte k přístroji síťový adaptér.
- ② Připojte kameru k počítači pomocí USB kabelu, který je součástí příslušenství.
 - Dodaný software není pro tento proces třeba.

2 Otevřete LCD monitor.

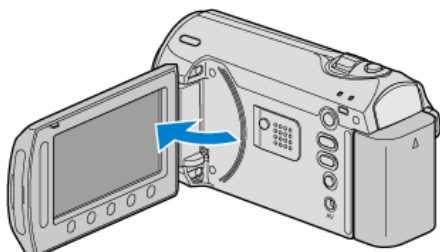

- Zobrazí se NABÍDKA USB.

3 Zvolte „PŘEHRAVÁNÍ V POČÍTAČI“ a stiskněte **OK**.



- Následující operace se provádí na počítači.

4 Na ploše klikněte na ikonu "EVERIO_MEM" nebo "EVERIO_SD".

- Otevře se složka.

5 Klikněte na ikonu zobrazení ve sloupcích.

Ikona zobrazení ve sloupcích



- Vyhledejte složku s požadovanými soubory.

6 Zkopírujte soubory do jakékoliv složky v počítači (na plochu apod).

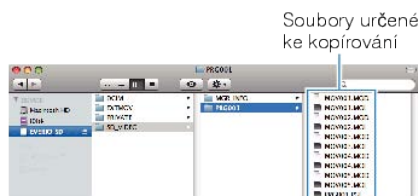

- Pro úpravu souborů použijte software, který podporuje soubory MOD/ JPEG.
- Při odpojení tohoto přístroje od počítače přetáhněte ikonu "EVERIO_MEM" nebo "EVERIO_SD" z plochy do koše.

iMovie a iPhoto

Soubory z přístroje do počítače lze importovat pomocí softwaru společnosti Apple iMovie '08, '09 (video) nebo iPhoto (statické snímky). Pro ověření systémových požadavků zvolte v menu Apple položku "About This Mac". Můžete tak určit verzi operačního systému, procesor a velikost paměti.

- Nejnovější informace o aplikacích iMovie nebo iPhoto získáte na webových stránkách společnosti Apple.
- Více podrobností o použití softwaru iMovie nebo iPhoto se dozvíte v souborech nápovědy k příslušným aplikacím.
- Není zaručeno, že operace budou fungovat ve všech prostředích osobních počítačů.

UPOZORNĚNÍ:

- Pokud jsou složky nebo soubory smazány, přesunuty nebo přejmenovány na osobním počítači, nelze je poté již přehrát na této přístroji.
- Soubory MOD zkopírované do počítače Mac nelze importovat do iMovie. Abyste mohli použít soubory MOD s aplikací iMovie, musíte je importovat pomocí iMovie.

POZNÁMKA:

Ovládání menu

Použijte dotykový senzor a provozní tlačítka pro nastavení menu.

- Menu se liší v závislosti na použitém režimu.

1 Stiskněte  pro zobrazení menu.

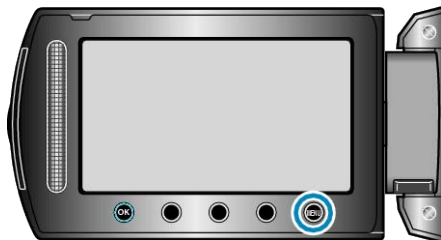



2 Zvolte požadované menu a stiskněte .



3 Zvolte požadované nastavení a stiskněte .



POZNÁMKA:

- Menu zavřete stisknutím tlačítka .
- Pro návrat k předchozí obrazovce stiskněte .
- Pro zobrazení souboru nápovědy stiskněte .

Návrat všech nastavení na výchozí hodnoty :

- Nastavte pomocí položky „TOVÁRNÍ NASTAVENÍ“ v menu nastavení videokamery.

"TOVÁRNÍ NASTAVENÍ" ( str.99)

Menu záznamu (video)

Můžete upravit některá nastavení, jako je například jas nebo vyvážení bílé, aby lépe vyhovovala vašim požadavkům nebo snímanému objektu. Rovněž můžete změnit například nastavení kvality obrazu nebo jeho zlepšení.

Nastavení	Podrobnosti
MANUÁLNÍ NASTAVENÍ	Nastavení záznamu lze upravit manuálně. • Zobrazují se pouze při záznamu v manuálním režimu. "Manuální záznam" (☞ str.25)
SVĚTLO	Zapíná a vypíná světlo. "SVĚTLO (GZ-MS250/GZ-MS230GZ-MS216/GZ-MS215)" (☞ str.79)
REGISTROVAT UDÁLOST	Seřadíte svá videa do různých kategorií podle druhu události (jako například "Cestování", "Atletický mítink") pomocí registrace souboru před zahájením záznamu. "Registrace souborů k událostem před zahájením záznamu" (☞ str.32)
KVALITA OBRAZU	Nastavuje kvalitu videa. "KVALITA OBRAZU" (☞ str.79)
ZOOM	Nastavuje maximální poměr transfokace. "ZOOM" (☞ str.80)
ZLEPŠENÍ	Při záznamu v tmavém prostředí automaticky zesvětluje objekt. "ZLEPŠENÍ" (☞ str.80)
INTERVAL. NAHRÁVÁNÍ	Tato funkce umožňuje zobrazit změny scény, ke kterým dochází dlouhou dobu a velmi pomalu, díky snímání jednotlivých obrázků v určitém časovém intervalu. "Záznam v intervalech (INTERVAL. NAHRÁVÁNÍ)" (☞ str.34)
AUTO NAHRÁVÁNÍ	Umožňuje přístroji automaticky zahájit nebo zastavit záznam detekováním změny jasu v oblasti červeného rámečku zobrazeného na LCD monitoru. "Automatický záznam při detekci pohybu (AUTO NAHRÁVÁNÍ)" (☞ str.36)
AUT.PŘEP.ZÁZN.MÉDIA	V případě zaplnění místa na aktuálním záznamovém médiu přepne automaticky na jiné záznamové médium a záznam pokračuje dále. "AUT.PŘEP.ZÁZN.MÉDIA" (☞ str.81)
ZVOLIT POMĚR STRAN	Lze pořídit záznam v poměru stran 16:9 nebo 4:3. "ZVOLIT POMĚR STRAN" (☞ str.81)
FILTR VĚTRU	Omezuje šum způsobený větrem. "FILTR VĚTRU" (☞ str.82)

SVĚTLO (GZ-MS250/GZ-MS230GZ-MS216/GZ-MS215)

Zapíná a vypíná světlo.

Nastavení	Podrobnosti
VYPNUTO	Nerозsvítí se.
AUTO	Rozsvítí se automaticky, pokud je šero.
ZAPNUTO	Rozsvítí se pokaždé.

Zobrazení položky

1 Zvolte režim videa.



2 Stiskněte pro zobrazení menu.

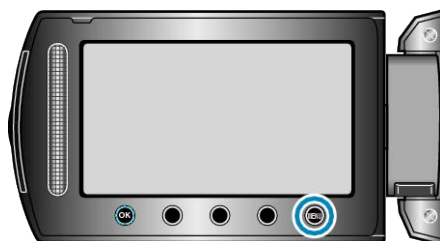

3 Zvolte „SVĚTLO“ a stiskněte .



REGISTROVAT UDÁLOST

Seřídíte svá videa do různých kategorií podle druhu události (jako například "Cestování", "Atletický mítink") pomocí registrace souboru před zahájením záznamu.

Provozní detaily

"Registrace souborů k událostem před zahájením záznamu" (str.32)

KVALITA OBRAZU

Nastavuje kvalitu videa.

Nastavení	Podrobnosti
EXTRA JEMNÁ	Umožňuje záznam v nejlepší obrazové kvalitě.
NEJLEPŠÍ	Umožňuje záznam ve vysoké obrazové kvalitě.
NORMÁLNÍ	Umožňuje záznam ve standardní kvalitě.
ÚSPORNÁ	Umožňuje dlouhé nahrávání.

Zobrazení položky

1 Zvolte režim videa.



2 Stiskněte pro zobrazení menu.

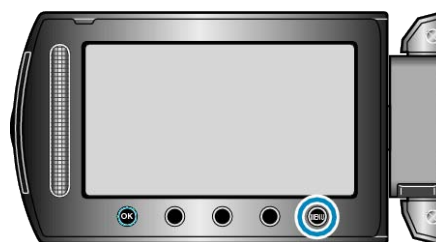

3 Zvolte „KVALITA OBRAZU“ a stiskněte .



POZNÁMKA:

- Z displeje se zbývající dobou záznamu můžete změnit kvalitu videa. Pomocí dotykového senzoru zvolte kvalitu videa a stiskněte .

ZOOM

Nastavuje maximální poměr transfokace.

Nastavení	Podrobnosti
39x/OPTICKÁ	Umožňuje transfokaci až 39x.
45x/DYNAMIC	Umožňuje transfokaci až 45x.
90x/DIGITÁLNÍ	Umožňuje transfokaci až 90x.
800x/DIGITÁLNÍ (GZ-MS250/GZ-MS230/GZ-MS210)	Umožňuje transfokaci až 800x.
900x/DIGITÁLNÍ(GZ-MS215)	Umožňuje transfokaci až 900x.
950x/DIGITÁLNÍ (GZ-MS216)	Umožňuje transfokaci až 950x.

POZNÁMKA:

- Rozsah transfokace lze rozšířit použitím dynamického zoomu bez snížení kvality obrazu.
- Při použití digitálního zoomu bude obraz poněkud zrnitý, protože je digitálně zvětšený.

Zobrazení položky

1 Zvolte režim videa.

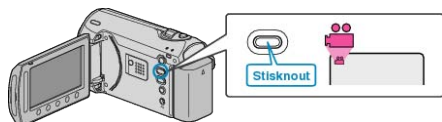

2 Stiskněte **MENU** pro zobrazení menu.

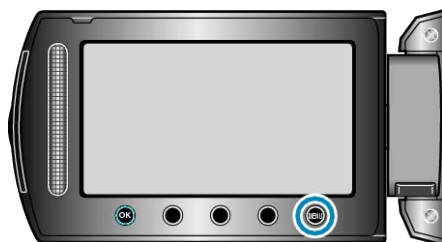

3 Zvolte „ZOOM“ a stiskněte **OK**.



ZLEPŠENÍ

Při záznamu v tmavém prostředí automaticky zesvětluje objekt.

Nastavení	Podrobnosti
VYPNUTO	Deaktivuje funkci.
AGC	Elektronicky zesvětlí scénu, pokud je příliš tmavá.
AUTO	Automaticky zesvětlí scénu, pokud je příliš tmavá.

POZNÁMKA:

- Ačkoliv volba „AUTO“ zesvětlí scénu více než „AGC“, pohyby objektu se mohou stát nepřirozenými.
- Pro statické snímky lze nastavení upravit samostatně.

"ZLEPŠENÍ (statický snímek)" (☞ str.86)

Zobrazení položky

1 Zvolte režim videa.



2 Stiskněte **MENU** pro zobrazení menu.

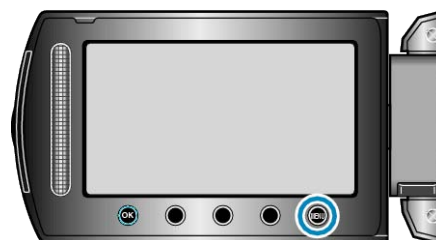

3 Zvolte „ZLEPŠENÍ“ a stiskněte **OK**.



INTERVAL. NAHRÁVÁNÍ

Tato funkce umožňuje zobrazit změny scény, ke kterým dochází dlouhou dobu a velmi pomalu, díky snímání jednotlivých obrázků v určitém časovém intervalu.

Tato funkce se může hodit pro určité druhy pozorování, jako například rozkvétání poupěte.

Provozní detaily

"Záznam v intervalech (INTERVAL. NAHRÁVÁNÍ)" (☞ str.34)

AUTO NAHRÁVÁNÍ

Zahájí záznam automaticky při změně jasu.

Provozní detaily

"Automatický záznam při detekci pohybu (AUTO NAHRÁVÁNÍ)" (☞ str.36)

AUT.PŘEP.ZÁZN.MÉDIA

V případě zaplnění místa na aktuálním záznamovém médiu přepne automaticky na jiné záznamové médium a záznam pokračuje dále.

- Záznam může být na okamžik přerušen kvůli časovému zpoždění při přepínání na jiné médium.

Nastavení	Podrobnosti
VYPNUTO	Nepřepne automaticky záznamové médium.
ZAPNUTO	Přepne automaticky záznamové médium.

Zobrazení položky

- 1 Zvolte režim videa.



- 2 Stiskněte **MENU** pro zobrazení menu.

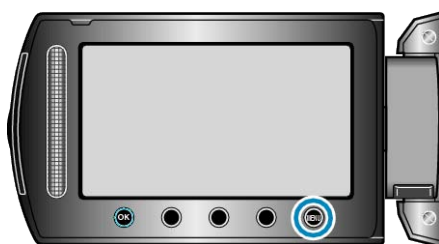

- 3 Zvolte „AUT.PŘEP.ZÁZN.MÉDIA“ a stiskněte **OK**.



ZVOLIT POMĚR STRAN

Lze pořídit záznam v poměru stran 16:9 nebo 4:3.

Nastavení	Podrobnosti
16:9	Nastaví poměr stran na 16:9.
4:3	Nastaví poměr stran na 4:3.

Zobrazení položky

- 1 Zvolte režim videa.



- 2 Stiskněte **MENU** pro zobrazení menu.

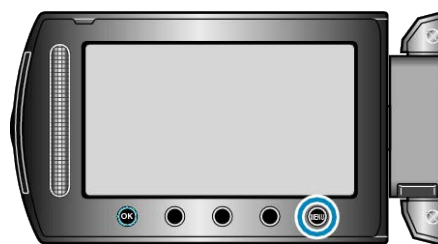

- 3 Zvolte „ZVOLIT POMĚR STRAN“ a stiskněte **OK**.



FILTR VĚTRU

Omezuje šum způsobený větrem.

Nastavení	Podrobnosti
VYPNUTO	Deaktivuje funkci.
ZAPNUTO	Aktivuje funkci.

Zobrazení položky

1 Zvolte režim videa.

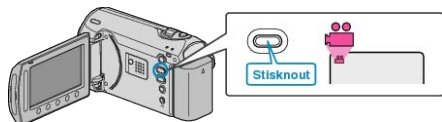

2 Stiskněte  pro zobrazení menu.

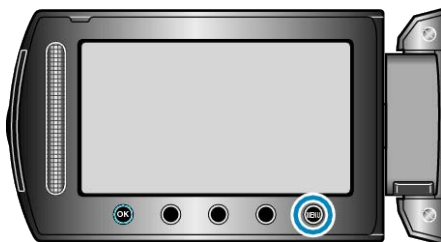

3 Zvolte „FILTR VĚTRU“ a stiskněte .



Menu záznamu (statický snímek)

Můžete upravit některá nastavení, jako je například jas nebo vyvážení bílé, aby lépe vyhovovala vašim požadavkům nebo snímanému objektu. Rovněž můžete změnit například nastavení kvality obrazu nebo jeho zlepšení.

Nastavení	Podrobnosti
MANUÁLNÍ NASTAVENÍ	Nastavení záznamu lze upravit manuálně. • Zobrazují se pouze při záznamu v manuálním režimu. "Manuální záznam" (☞ str.25)
SVĚTLO	Zapíná a vypíná světlo. "SVĚTLO (GZ-MS250/GZ-MS230GZ-MS216/GZ-MS215)" (☞ str.84)
SAMOSPOUŠŤ	Použijte při pořizování skupinových fotografií. "SAMOSPOUŠŤ" (☞ str.84)
REŽIM ZÁVĚRKY	Nastavení sériového snímání lze upravit. "REŽIM ZÁVĚRKY" (☞ str.85)
KVALITA SNÍMKU	Nastavuje kvalitu snímků. "KVALITA SNÍMKU" (☞ str.85)
ZLEPŠENÍ	Při záznamu v tmavém prostředí automaticky zesvětluje objekt. "ZLEPŠENÍ" (☞ str.86)
AUTO NAHRÁVÁNÍ	Umožňuje přístroji automaticky zaznamenat statické snímky detekováním změny jasu v oblasti červeného rámečku zobrazeného na LCD monitoru. "Automatický záznam při detekci pohybu (AUTO NAHRÁVÁNÍ)" (☞ str.36)

SVĚTLO (GZ-MS250/GZ-MS230/GZ-MS216/GZ-MS215)

Zapíná a vypíná světlo.

Nastavení	Podrobnosti
VYPNUTO	Nerozsvítí se.
AUTO	Rozsvítí se automaticky, pokud je šero.
ZAPNUTO	Rozsvítí se pokaždé.

Zobrazení položky

- 1 Zvolte režim statických snímků.



- 2 Stiskněte  pro zobrazení menu.

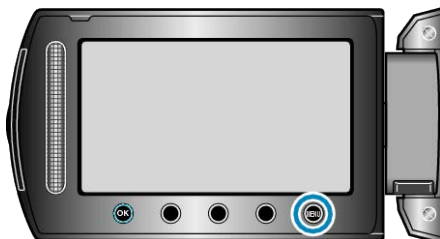

- 3 Zvolte „SVĚTLO“ a stiskněte .



SAMOSPOUŠŤ

Při pořizování skupinové fotografie je vhodné použít samospoušť nastavenou na 10 vteřin.

Použití samospouště nastavené na 2 vteřiny rovněž pomůže eliminovat ořesy kamery způsobené stisknutím tlačítka SNAPSHOT.

Nastavení	Podrobnosti
VYPNUTO	Deaktivuje samospoušť.
2 S	Záznam se spustí 2 vteřiny po stisknutí tlačítka SNAPSHOT.
10 S	Záznam se spustí 10 vteřin po stisknutí tlačítka SNAPSHOT. Toto nastavení je vhodné pro pořízení skupinových fotografií.

Zobrazení položky

- 1 Zvolte režim statických snímků.



- 2 Stiskněte  pro zobrazení menu.

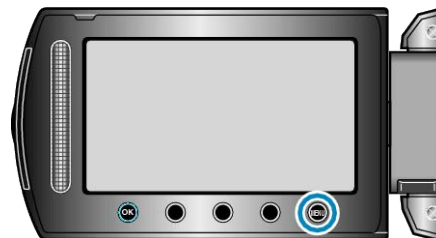

- 3 Zvolte „SAMOSPOUŠŤ“ a stiskněte .



REŽIM ZÁVĚRKY

Nastavení sériového snímání lze upravit.

Nastavení	Podrobnosti
ZAZN. JEDEN ZÁBĚR	Zaznamená jeden statický snímek.
SÉRIOVÉ SNÍMÁNÍ	Zaznamenává nepřetržitou sérii statických snímků, dokud je stisknuté tlačítko SNAPSHOT.

POZNÁMKA:

- Během sériového snímání lze pořídit až 3 obrázky za vteřinu.
- Některé SD karty nemusí podporovat funkci sériového snímání.
- Rychlost sériového snímání poklesne v případě, je-li tato funkce používána opakovaně.

Zobrazení položky

1 Zvolte režim statických snímků.



2 Stiskněte **OK** pro zobrazení menu.

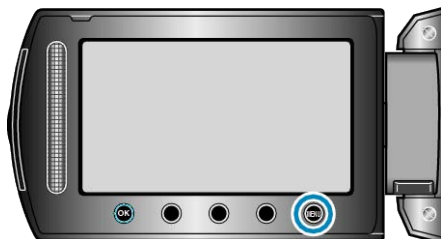

3 Zvolte „REŽIM ZÁVĚRKY“ a stiskněte **OK**.



KVALITA SNÍMKU

Nastavuje kvalitu snímků.

Nastavení	Podrobnosti
NEJLEPŠÍ	Umožňuje záznam ve vysoké kvalitě obrazu, ale počet snímků, které lze zaznamenat, je samozřejmě nižší.
STANDARDNÍ	Umožňuje záznam ve standardní kvalitě.

Zobrazení položky

1 Zvolte režim statických snímků.

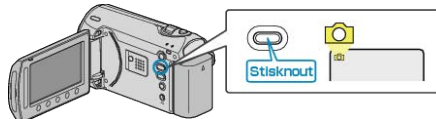

2 Stiskněte **OK** pro zobrazení menu.



3 Zvolte „KVALITA SNÍMKU“ a stiskněte **OK**.



ZLEPŠENÍ

Při záznamu v tmavém prostředí automaticky zesvětluje objekt.

Nastavení	Podrobnosti
VYPNUTO	Deaktivuje funkci.
AGC	Elektronicky zesvětlí scénu, pokud je příliš tmavá.

POZNÁMKA:

- Pro videa lze nastavení upravit samostatně.

"ZLEPŠENÍ (Video)" (☰ str.80)

Zobrazení položky

- 1 Zvolte režim statických snímků.

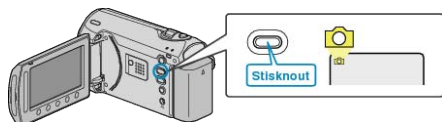

- 2 Stiskněte  pro zobrazení menu.

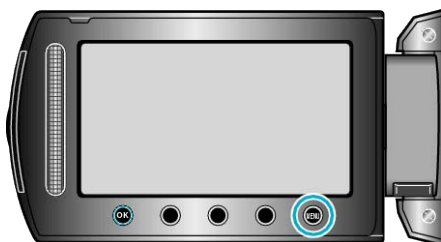

- 3 Zvolte „ZLEPŠENÍ“ a stiskněte .



AUTO NAHRÁVÁNÍ

Zahájí záznam automaticky při změně jasu.

Provozní detaily

"Automatický záznam při detekci pohybu (AUTO NAHRÁVÁNÍ)" (☰ str.36)

Menu manuálního nastavení

Nastavení záznamu lze upravit manuálně.

POZNÁMKA:

- Zobrazují se pouze při záznamu v manuálním režimu.

Nastavení	Podrobnosti
VOLBA SCÉNY	Lze zvolit nastavení, které bude ideálně vyhovovat podmínkám snímání. "Volba scény" (☞ str.26)
OSTŘENÍ	Zaostření lze upravit manuálně. "Manuální nastavení zaostření" (☞ str.27)
NASTAVENÍ JASU	Upravuje celkový jas obrazovky. "Nastavení jasu" (☞ str.29)
RYCHLOST ZÁVĚRKY	Rychlost závěrky lze upravit. "Nastavení rychlosti závěrky" (☞ str.29)
VYVÁŽENÍ BÍLÉ	Upravuje barvu podle zdroje světla. "Nastavení vyvážení bílé" (☞ str.30)
KOMP. PROTISVĚTLA	Upravuje snímek, pokud se objekt zobrazuje tmavě na světlém pozadí. "Nastavení kompenzace protisvětla" (☞ str.30)
OBLAST FOTOMETRIE	Umožní vám upravit jas v požadované oblasti. "Nastavení oblasti fotometrie" (☞ str.31)
EFEKT	Zaznamenává videa nebo statické snímky se speciálními efekty, jako je například sépie nebo černobílý záznam. "Záznam s efekty (GZ-MS250/GZ-MS230)" (☞ str.31)
TELE MAKRO	Umožňuje snímání zblízka při použití maximálního přiblížení (T). "Pořizování snímků zblízka" (☞ str.32)

VOLBA SCÉNY

Lze zvolit nastavení, které bude ideálně vyhovovat podmínkám snímání.

Provozní detaily

"Volba scény" (☞ str.26)

OSTŘENÍ

Zaostření lze upravit automaticky nebo manuálně.

Provozní detaily

"Manuální nastavení zaostření" (☞ str.27)

NASTAVENÍ JASU

Upravuje celkový jas obrazovky.

Provozní detaily

"Nastavení jasu" (☞ str.29)

RYCHLOST ZÁVĚRKY

Rychlost závěrky lze upravit.

Provozní detaily

"Nastavení rychlosti závěrky" (☞ str.29)

VYVÁŽENÍ BÍLÉ

Upravuje barvu podle zdroje světla.

Provozní detaily

"Nastavení vyvážení bílé" (☞ str.30)

KOMP. PROTISVĚTLA

Upravuje snímek, pokud se objekt zobrazuje tmavě na světlém pozadí.

Provozní detaily

"Nastavení kompenzace protisvětla" (☞ str.30)

OBLAST FOTOMETRIE

Umožní vám upravit jas v požadované oblasti.

Provozní detaily

"Nastavení oblasti fotometrie" (☞ str.31)

EFEKT (GZ-MS250/GZ-MS230)

Zaznamenává videa nebo statické snímky se speciálními efekty, jako je například sépie nebo černobílý záznam.

Provozní detaily

"Záznam s efekty (GZ-MS250/GZ-MS230)" (☞ str.31)

TELE MAKRO

Umožňuje snímání zblízka při použití maximálního přiblížení (T).

Provozní detaily

"Pořizování snímků zblízka" (☞ str.32)

Menu přehrávání (video)

Konkrétní videa můžete smazat nebo vyhledat.

Nastavení	Podrobnosti
ODSTRANIT	Smaže nepotřebná videa. "Smazání aktuálně zobrazeného souboru" (☞ str.46) "Smazání zvolených souborů" (☞ str.47) "Smazání všech souborů" (☞ str.48)
VYHLEDAT	Seřídí obrazovku s náhledy videa podle skupiny, data záznamu nebo události. "Vyhledávání podle skupiny" (☞ str.42) "Vyhledávání podle data" (☞ str.43) "Vyhledávání podle data a události" (☞ str.43)
PŘEHŘÁVÁNÍ SEZNAMU	Přehrajte vytvořené seznamy stop. "Přehrávání seznamů stop" (☞ str.45)
UPRAVIT SEZNAM	Vytvoří nebo upraví seznam stop. "Vytvoření seznamu stop ze zvolených souborů" (☞ str.57) "Vytvoření seznamu stop podle skupiny" (☞ str.58) "Vytvoření seznamu stop podle data" (☞ str.59) "Vytvoření seznamu stop podle události" (☞ str.60) "Úprava seznamů stop" (☞ str.61) "Smazání seznamů stop" (☞ str.62)
PŘEHR. SOUBORU MPG	Přehraje videosoubory s poškozenou informací o správě. "Přehrávání videa s poškozenou informací o správě" (☞ str.40)
UPRAVIT	<ul style="list-style-type: none"> • KOPÍROVAT Kopíruje soubory na jiné médium. "Kopírování všech souborů" (☞ str.64) "Kopírování zvolených souborů" (☞ str.65) • PŘESUNOUT Přesunuje soubory na jiné médium. "Přesun všech souborů" (☞ str.66) "Přesun zvolených souborů" (☞ str.67) • CHRÁNIT/ZRUŠIT Chrání soubory před náhodným smazáním. "Ochrana aktuálně zobrazeného souboru" (☞ str.48) "Ochrana zvolených souborů" (☞ str.49) "Ochrana všech souborů" (☞ str.50) "Zrušení ochrany všech souborů" (☞ str.51) • VYŘÍZNUTÍ Zvolte požadovanou část videa a uložte ji jako nový videosoubor. "Pořízení požadované části videa" (☞ str.54) • PŘEP. ZÁZN. UDÁLOSTI Mění registrovanou událost. "Změna události aktuálně zobrazeného souboru" (☞ str.51) "Změna události zvolených souborů" (☞ str.52)
MENU NA OBRAZOVCE	Nastavuje, zda se mají na obrazovce během přehrávání zobrazovat údaje, jako například ikony. "MENU NA OBRAZOVCE" (☞ str.90)

ODSTRANIT

Smaže nepotřebná videa.

Provozní detaily

"Smazání aktuálně zobrazeného souboru" (☰ str.46)

"Smazání zvolených souborů" (☰ str.47)

"Smazání všech souborů" (☰ str.48)

VYHLEDAT

Setřídí obrazovku s náhledy videa podle skupiny, data záznamu nebo události.

Provozní detaily

"Vyhledávání podle skupiny" (☰ str.42)

"Vyhledávání podle data" (☰ str.43)

"Vyhledávání podle data a události" (☰ str.43)

PŘEHRÁVÁNÍ SEZNAMU

Přehrajte vytvořené seznamy stop.

Provozní detaily

"Přehrávání seznamů stop" (☰ str.45)

UPRAVIT SEZNAM

Seznam, do kterého uspořádáte svá oblíbená videa, se nazývá seznam stop.

Vytvořením seznamu stop můžete přehrávat pouze vaše oblíbená videa ve vámi zvoleném pořadí.

Původní videosoubor zůstane po zaregistrování do seznamu stop nezměněn.

Provozní detaily

"Vytvoření seznamu stop ze zvolených souborů" (☰ str.57)

"Vytvoření seznamu stop podle skupiny" (☰ str.58)

"Vytvoření seznamu stop podle data" (☰ str.59)

"Vytvoření seznamu stop podle události" (☰ str.60)

"Úprava seznamů stop" (☰ str.61)

"Smazání seznamů stop" (☰ str.62)

PŘEHR. SOUBORU MPG

Přehraje videosoubory s poškozenou informací o správě.

Provozní detaily

"Přehrávání videa s poškozenou informací o správě" (☰ str.40)

UPRAVIT

Máte možnost provádět operace, jako je například kopírování nebo ochrana video souborů.

Nastavení	Podrobnosti
KOPÍROVAT	Kopíruje soubory na jiné médium. "Kopírování všech souborů" (☰ str.64) "Kopírování zvolených souborů" (☰ str.65)
PŘESUNOUT	Přesunuje soubory na jiné médium. "Přesun všech souborů" (☰ str.66) "Přesun zvolených souborů" (☰ str.67)
CHRÁNIT/ ZRUŠIT	Chrání soubory před náhodným smazáním. "Ochrana aktuálně zobrazeného souboru" (☰ str.48) "Ochrana zvolených souborů" (☰ str.49) "Ochrana všech souborů" (☰ str.50) "Zrušení ochrany všech souborů" (☰ str.51)
VYŘÍZNUTÍ	Zvolte požadovanou část videa a uložte ji jako nový videosoubor. "Pořízení požadované části videa" (☰ str.54)
PŘEP. ZÁZN. UDÁLOSTI	Mění registrovanou událost. "Změna události aktuálně zobrazeného souboru" (☰ str.51) "Změna události zvolených souborů" (☰ str.52)

KOPÍROVAT (GZ-MS250/GZ-MS230)

Kopíruje soubory na jiné médium.

Provozní detaily

"Kopírování všech souborů" (☰ str.64)

"Kopírování zvolených souborů" (☰ str.65)

PŘESUNOUT (GZ-MS250/GZ-MS230)

Přesunuje soubory na jiné médium.

Provozní detaily

"Přesun všech souborů" (☰ str.66)

"Přesun zvolených souborů" (☰ str.67)

CHRÁNIT/ZRUŠIT

Chrání soubory před náhodným smazáním.

Provozní detaily

"Ochrana aktuálně zobrazeného souboru" (☰ str.48)

"Ochrana zvolených souborů" (☰ str.49)

"Ochrana všech souborů" (☰ str.50)

"Zrušení ochrany všech souborů" (☰ str.51)

VYŘÍZNUTÍ

Zvolte požadovanou část videa a uložte ji jako nový videosoubor.

Provozní detaily

"Pořízení požadované části videa" (☰ str.54)

PŘEP. ZÁZN. UDÁLOSTI

Mění registrovanou událost.

Provozní detaily

"Změna události aktuálně zobrazeného souboru" (☰ str.51)

"Změna události zvolených souborů" (☰ str.52)

MENU NA OBRAZOVCE

Nastavuje, zda se mají na obrazovce během přehrávání zobrazovat údaje, jako například ikony.

Nastavení	Podrobnosti
VYPNUTO	Na displeji není zobrazené nic.
ZOBRAZIT VŠE	Na displeji se zobrazí všechno.
ZOBRAZ. POUZE DATUM	Na displeji se zobrazí pouze datum.

Zobrazení položky

1 Zvolte režim přehrávání.

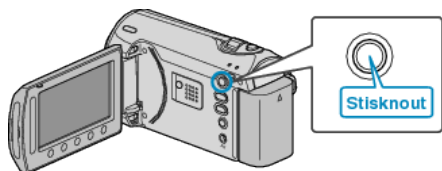

2 Zvolte režim videa.

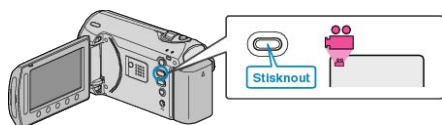

3 Stiskněte  pro zobrazení menu.

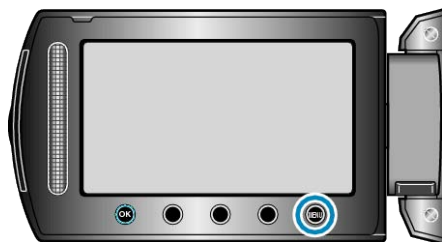

4 Zvolte „MENU NA OBRAZOVCE“ a stiskněte .



Menu přehrávání (statický snímek)

Konkrétní statické snímky můžete smazat nebo vyhledat.

Nastavení	Podrobnosti
ODSTRANIT	Smaže nepotřebné statické snímky. "Smazání aktuálně zobrazeného souboru" (☞ str.46) "Smazání zvolených souborů" (☞ str.47) "Smazání všech souborů" (☞ str.48)
HLEDEJ DATUM	Můžete vyhledávat a přehrávat videa nebo statické snímky podle data záznamu. "Vyhledávání podle data" (☞ str.43)
UPRAVIT	<ul style="list-style-type: none"> • KOPÍROVAT Kopíruje soubory na jiné médium. "Kopírování všech souborů" (☞ str.64) "Kopírování zvolených souborů" (☞ str.65) • PŘESUNOUT Přesunuje soubory na jiné médium. "Přesun všech souborů" (☞ str.66) "Přesun zvolených souborů" (☞ str.67) • CHRÁNIT/ZRUŠIT Chrání soubory před náhodným smazáním. "Ochrana aktuálně zobrazeného souboru" (☞ str.48) "Ochrana zvolených souborů" (☞ str.49) "Ochrana všech souborů" (☞ str.50) "Zrušení ochrany všech souborů" (☞ str.51)
EFEKTY PREZENTACE	Při přechodu od jednoho snímku k druhému během prezentace lze přidat efekty. "EFEKTY PREZENTACE" (☞ str.92)
MENU NA OBRAZOVCE	Nastavuje, zda se mají na obrazovce během přehrávání zobrazovat údaje, jako například ikony. "MENU NA OBRAZOVCE" (☞ str.93)

ODSTRANIT

Smaže nepotřebné statické snímky.

Provozní detaily

"Smazání aktuálně zobrazeného souboru" (☞ str.46)

"Smazání zvolených souborů" (☞ str.47)

"Smazání všech souborů" (☞ str.48)

PŘESUNOUT (GZ-MS250/GZ-MS230)

Přesunuje soubory na jiné médium.

Provozní detaily

"Přesun všech souborů" (☞ str.66)

"Přesun zvolených souborů" (☞ str.67)

VYHLEDAT DATUM

Můžete vyhledávat a přehrávat videa nebo statické snímky podle data záznamu.

Provozní detaily

"Vyhledávání podle data" (☞ str.43)

UPRAVIT

Máte možnost provádět operace, jako je například kopírování nebo ochrana statických snímků.

Nastavení	Podrobnosti
KOPÍROVAT	Kopíruje soubory na jiné médium. "Kopírování všech souborů" (☞ str.64) "Kopírování zvolených souborů" (☞ str.65)
PŘESUNOUT	Přesunuje soubory na jiné médium. "Přesun všech souborů" (☞ str.66) "Přesun zvolených souborů" (☞ str.67)
CHRÁNIT/ ZRUŠIT	Chrání soubory před náhodným smazáním. "Ochrana aktuálně zobrazeného souboru" (☞ str.48) "Ochrana zvolených souborů" (☞ str.49) "Ochrana všech souborů" (☞ str.50) "Zrušení ochrany všech souborů" (☞ str.51)

KOPÍROVAT (GZ-MS250/GZ-MS230)

Kopíruje soubory na jiné médium.

Provozní detaily

"Kopírování všech souborů" (☞ str.64)

"Kopírování zvolených souborů" (☞ str.65)

CHRÁNIT/ZRUŠIT

Chrání soubory před náhodným smazáním.

Provozní detaily

"Ochrana aktuálně zobrazeného souboru" (☞ str.48)

"Ochrana zvolených souborů" (☞ str.49)

"Ochrana všech souborů" (☞ str.50)

"Zrušení ochrany všech souborů" (☞ str.51)

EFEKTY PREZENTACE

Při přechodu od jednoho snímku k druhému během prezentace lze přidat efekty.

Nastavení	Podrobnosti
SNÍMEK	Mění zobrazení posunem zprava doleva.
ROLETY	Mění zobrazení rozdělením na vertikální pruhy.
ŠACHOVNICE	Mění zobrazení prostřednictvím vzoru šachovnice.
NÁHODNĚ	Mění zobrazení náhodnou volbou z efektů „SNÍMEK“, „ROLETY“ a „ŠACHOVNICE“.

Zobrazení položky

1 Zvolte režim přehrávání.

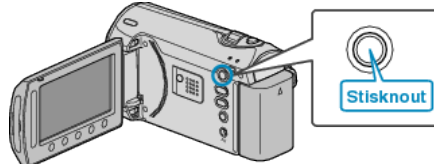

2 Zvolte režim statických snímků.



3 Stiskněte **☰** pro zobrazení menu.

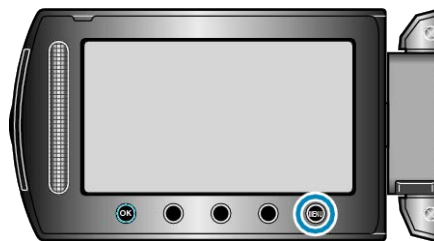

4 Zvolte „EFEKTY PREZENTACE“ a stiskněte **OK**.



MENU NA OBRAZOVCE

Nastavuje, zda se mají na obrazovce během přehrávání zobrazovat údaje, jako například ikony.

Nastavení	Podrobnosti
VYPNUTO	Na displeji není zobrazené nic.
ZOBRAZIT VŠE	Na displeji se zobrazí všechno.
ZOBRAZ. POUZE DATUM	Na displeji se zobrazí pouze datum.

Zobrazení položky

1 Zvolte režim přehrávání.

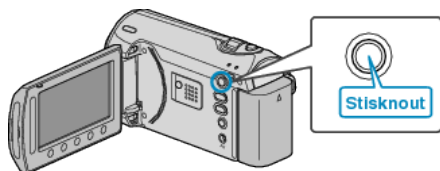

2 Zvolte režim statických snímků.



3 Stiskněte **☰** pro zobrazení menu.

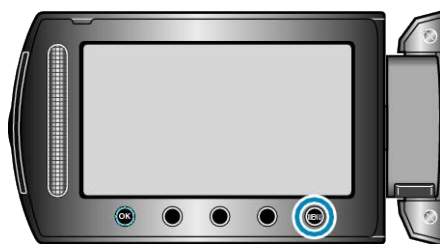

4 Zvolte „MENU NA OBRAZOVCE“ a stiskněte **OK**.



Menu nastavení displeje

Máte možnost upravit některá nastavení displeje, jako je například jas LCD monitoru atd.

Nastavení	Podrobnosti
LANGUAGE	Jazyk zobrazení lze změnit. "Změna jazyka zobrazení" (☞ str.16)
STYL ZOBRAZENÍ DATA	Nastavuje pořadí roku, měsíce a dne a současně i formát zobrazení času (24H/12H). "STYL ZOBRAZENÍ DATA" (☞ str.94)
JAS MONITORU	Nastavuje jas LCD monitoru. "JAS MONITORU" (☞ str.94)
PODSVÍCENÍ MONITORU	Nastavuje jas podsvícení monitoru. "PODSVÍCENÍ MONITORU" (☞ str.95)

LANGUAGE

Jazyk zobrazení lze změnit.
Provozní detaily
"Změna jazyka zobrazení" (☞ str.16)

STYL ZOBRAZENÍ DATA

Nastavuje pořadí roku, měsíce a dne a současně i formát zobrazení času (24H/12H).

1 Stiskněte pro zobrazení menu.

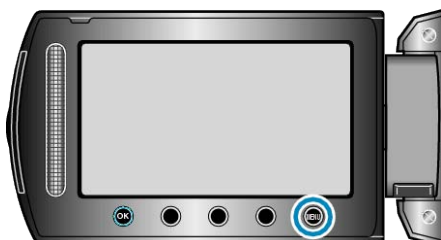

2 Zvolte „NAST. ZOBRAZENÍ“ a stiskněte .



3 Zvolte „STYL ZOBRAZENÍ DATA“ a stiskněte .



4 Nastavte styl data a zobrazení času.



- Pro zobrazení data nastavte jeden z formátů „měsíc.den.rok“, „rok.měsíc.den“ a „den.měsíc.rok“.
- Pro zobrazení času nastavte jeden z formátů „12h“ a „24h“.
- Kurzor přesunete stisknutím provozních tlačítek "←"/"→".
- Po nastavení stiskněte .

JAS MONITORU

Nastavuje jas LCD monitoru.

1 Stiskněte pro zobrazení menu.



2 Zvolte „NAST. ZOBRAZENÍ“ a stiskněte .



3 Zvolte „JAS MONITORU“ a stiskněte .



4 Upravuje jas monitoru.

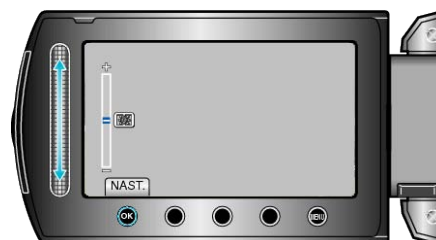

- Posuňte prst nahoru pro zvýšení jasu.
- Posuňte prst dolů pro snížení jasu.
- Po nastavení stiskněte .

PODSVÍCENÍ MONITORU

Nastavuje jas podsvícení monitoru.

Nastavení	Podrobnosti
JASNĚJŠÍ	Zesvětluje podsvícení monitoru bez ohledu na okolní podmínky.
STANDARDNÍ	Tuto možnost zvolte, pokud chcete šetřit baterii.
AUTO	Jas se automaticky nastaví na „JASNĚJŠÍ“ při použití venku a na „STANDARDNÍ“ při použití uvnitř budov.

Zobrazení položky

1 Stiskněte  pro zobrazení menu.

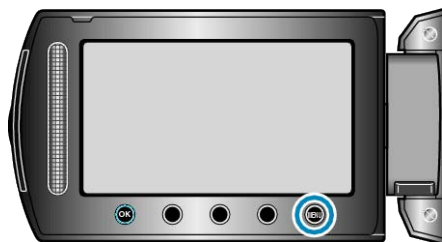

2 Zvolte „NAST. ZOBRAZENÍ“ a stiskněte .



3 Zvolte „PODSVÍCENÍ MONITORU“ a stiskněte .





NAST HODIN

Můžete resetovat aktuální čas nebo nastavit místní čas, pokud používáte přístroji na cestách do zahraničí.

Provozní detaily

"Nastavení hodin" ( str.15)

"Nastavení hodin na lokální čas při cestách do zahraničí" ( str.18)

"Nastavení letního času" ( str.19)

Menu základního nastavení

Máte možnost upravit některá nastavení videokamery, jako je například zvuk operací atd.

Nastavení	Podrobnosti
DEMO REŽIM	Představí speciální funkce tohoto přístroje ve formě krátkého přehledu. "DEMO REŽIM" (☞ str.97)
AUTOM. VYP. NAPÁJENÍ	Toto nastavení zabrání situaci, kdy zapomenete kameru vypnout. "AUTOM. VYP. NAPÁJENÍ" (☞ str.97)
ZVUK OPERACÍ	Zapne nebo vypne zvuk operací. "ZVUK OPERACÍ" (☞ str.98)
TLAČÍTKO ZÁZNAMU	Na LCD monitoru zobrazí tlačítko REC a umožní ho použít jako tlačítko START/STOP. "TLAČÍTKO ZÁZNAMU" (☞ str.98)
RYCHLÝ RESTART	Po uplynutí 5 minut od uzavření LCD monitoru sníží spotřebu energie na 1/3 oproti energii potřebné k záznamu. "RYCHLÝ RESTART" (☞ str.99)
AKTUALIZACE	Aktualizuje funkce přístroji na nejnovější verzi. "AKTUALIZACE" (☞ str.99)
TOVÁRNÍ NASTAVENÍ	Všechna nastavení se vrátí na své výchozí hodnoty. "TOVÁRNÍ NASTAVENÍ" (☞ str.99)

DEMO REŽIM

Spustí přehrávání demo režimu, který představuje funkce této přístroji.

Nastavení	Podrobnosti
VYPNUTO	Deaktivuje funkci.
ZAPNUTO	Přehraje ukázkou speciálních funkcí této přístroji.

Zobrazení demo režimu

- ① Odstraňte baterii a SD kartu.
- ② Připojte síťový adaptér.
- ③ Otevřete LCD monitor a kameru zapněte.
 - Ukázka se spustí po třech minutách.
 - Chcete-li zastavit přehrávání, stiskněte **OK**.

POZNÁMKA:

- Tento režim není k dispozici v režimu přehrávání.

Zobrazení položky

- 1 Stiskněte **MENU** pro zobrazení menu.

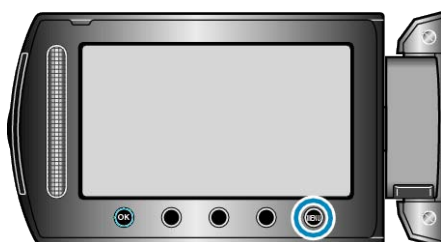

- 2 Zvolte „ZÁKL. NASTAVENÍ“ a stiskněte **OK**.



- 3 Zvolte „DEMO REŽIM“ a stiskněte **OK**.



AUTOM. VYP. NAPÁJENÍ

Toto nastavení zabrání situaci, kdy zapomenete kameru vypnout.

Nastavení	Podrobnosti
VYPNUTO	Napájení se nevypne ani v případě, že přístroji nebude v činnosti po dobu 5 minut.
ZAPNUTO	Napájení se automaticky vypne v případě, že přístroji nebude v činnosti po dobu 5 minut.

POZNÁMKA:

- Při použití baterie se napájení automaticky vypne v případě, že přístroji nebude v činnosti po dobu 5 minut.
- Při použití síťového adaptéru přejde přístroji do pohotovostního režimu.

Zobrazení položky

- 1 Stiskněte **MENU** pro zobrazení menu.

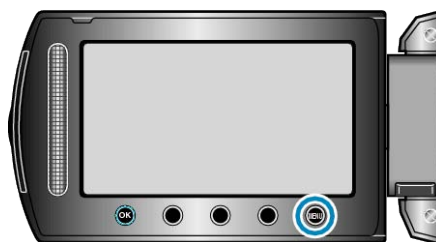

- 2 Zvolte „ZÁKL. NASTAVENÍ“ a stiskněte **OK**.



- 3 Zvolte „AUTOM. VYP. NAPÁJENÍ“ a stiskněte **OK**.



ZVUK OPERACÍ

Zapne nebo vypne zvuk operací.

Nastavení	Podrobnosti
VYPNUTO	Vypne zvuk operací.
ZAPNUTO	Zapne zvuk operací.

Zobrazení položky

1 Stiskněte  pro zobrazení menu.

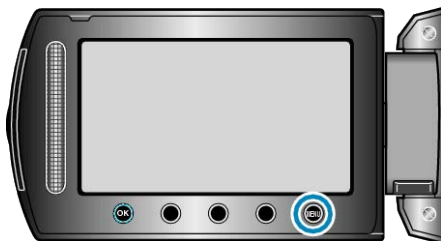

2 Zvolte „ZÁKL. NASTAVENÍ“ a stiskněte .



3 Zvolte „ZVUK OPERACÍ“ a stiskněte .



TLAČÍTKO ZÁZNAMU

Na LCD monitoru zobrazí tlačítko "REC" a umožní ho použít jako tlačítko START/STOP.

Nastavení	Podrobnosti
VYPNUTO	Není na monitoru zobrazeno.
ZAPNUTO	Na LCD monitoru je zobrazeno tlačítko REC.

Zobrazení položky

1 Stiskněte  pro zobrazení menu.

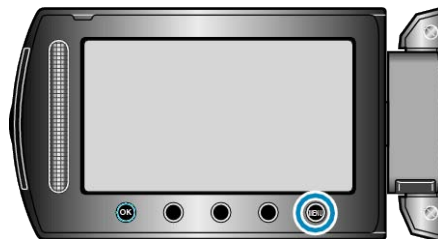

2 Zvolte „ZÁKL. NASTAVENÍ“ a stiskněte .



3 Zvolte „TLAČÍTKO ZÁZNAMU“ a stiskněte .



RYCHLÝ RESTART

Umožňuje provedení záznamu okamžitě po otevření LCD monitoru.

Nastavení	Podrobnosti
VYPNUTO	Deaktivuje funkci.
ZAPNUTO	Umožňuje rychlé zapnutí kamery při opětovném otevření LCD monitoru do 5 minut.

Zobrazení položky

1 Stiskněte  pro zobrazení menu.

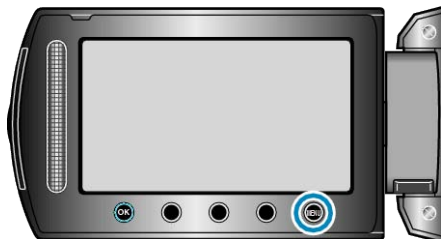

2 Zvolte „ZÁKL. NASTAVENÍ“ a stiskněte .



3 Zvolte „RYCHLÝ RESTART“ a stiskněte .



- Po uplynutí 5 minut od uzavření LCD monitoru se sníží spotřeba energie na 1/3 oproti energii potřebné k záznamu.

AKTUALIZACE

Aktualizuje funkce přístroje na nejnovější verzi.

Více podrobností se dozvíte na domovské stránce JVC.

(Pokud není k dispozici žádná aktualizace softwaru tohoto přístroje, na domovské stránce nic nenaleznete.)

TOVÁRNÍ NASTAVENÍ

Všechna nastavení se vrátí na své výchozí hodnoty.

1 Stiskněte  pro zobrazení menu.

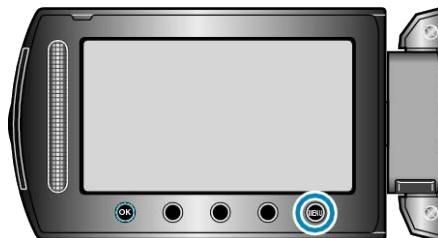

2 Zvolte „ZÁKL. NASTAVENÍ“ a stiskněte .



3 Zvolte „TOVÁRNÍ NASTAVENÍ“ a stiskněte .



4 Zvolte „ANO“ a stiskněte .



- Všechna nastavení se vrátí na své výchozí hodnoty.

Menu nastavení připojení

Můžete upravit některá nastavení pro připojení kamery k televizoru nebo DVD rekordéru.

Nastavení	Podrobnosti
ZOBRAZIT V TV	Zobrazuje ikony a datum/čas na obrazovce televizoru. "ZOBRAZIT V TV" (☰ str.100)
VIDEO VÝSTUP	Nastavuje poměr stran (16:9 nebo 4:3) podle typu připojeného televizoru. "VIDEO VÝSTUP" (☰ str.100)

ZOBRAZIT V TV

Zobrazuje ikony a datum/čas na obrazovce televizoru.

Nastavení	Podrobnosti
VYPNUTO	Nezobrazuje ikony a datum/čas na obrazovce televizoru.
ZAPNUTO	Nezobrazuje ikony a datum/čas na obrazovce televizoru.

Zobrazení položky

- 1 Stiskněte  pro zobrazení menu.

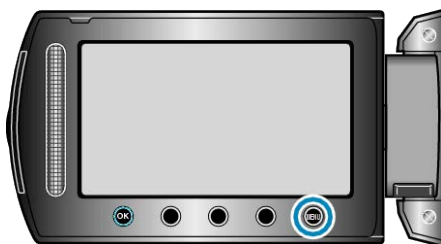

- 2 Zvolte „NAST. PŘIPOJENÍ“ a stiskněte .



- 3 Zvolte „ZOBRAZIT V TV“ a stiskněte .



VIDEO VÝSTUP

Nastavuje poměr stran (16:9 nebo 4:3) podle typu připojeného televizoru.

Nastavení	Podrobnosti
16:9	Zvolte tuto možnost, pokud připojujete kameru k širokoúhlovému televizoru (16:9).
4:3	Zvolte tuto možnost, pokud připojujete kameru k běžnému televizoru (4:3).

Zobrazení položky

- 1 Stiskněte  pro zobrazení menu.

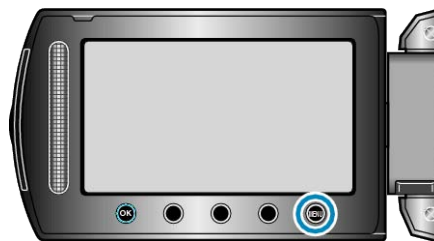

- 2 Zvolte „NAST. PŘIPOJENÍ“ a stiskněte .



- 3 Zvolte „VIDEO VÝSTUP“ a stiskněte .



Menu nastavení média

Můžete provést některá nastavení pro záznamová média.

Nastavení	Podrobnosti
ZÁZN. MÉDIA VIDEO	Nastavuje záznamové/přehrávací médium pro videa. "ZÁZN. MÉDIA VIDEO (GZ-MS250/GZ-MS230)" (☞ str.101)
VÝB. SLOTU PRO VIDEO	Nastavuje záznamový/přehrávací SD slot pro videa. "VÝB. SLOTU PRO VIDEO (GZ-MS216/GZ-MS215/GZ-MS210)" (☞ str.101)
ZÁZN. MÉDIA SNÍMKU	Nastavuje záznamové/přehrávací médium pro statické snímky. "ZÁZN. MÉDIA SNÍMKU (GZ-MS250/GZ-MS230)" (☞ str.102)
VÝB. SLOTU PRO FOTO.	Nastavuje záznamový/přehrávací SD slot pro statické snímky. "VÝB. SLOTU PRO FOTO. (GZ-MS216/GZ-MS215/GZ-MS210)" (☞ str.102)
FORM. VEST. PAMĚŤ	Smaže všechny soubory z vestavěné paměti. "FORM. VEST. PAMĚŤ (GZ-MS250/GZ-MS230)" (☞ str.103)
FORMÁTOVÁNÍ KARTY SD	Smaže všechny soubory na SD kartě. "FORMÁTOVÁNÍ KARTY SD" (☞ str.103)
VYMAZAT VEST. PAMĚŤ	Proveďte tuto operaci před úplnou likvidací přístroji nebo před prodejem videokamery jiné osobě. "VYMAZAT VEST. PAMĚŤ (GZ-MS250/GZ-MS230)" (☞ str.104)

ZÁZN. MÉDIA VIDEO (GZ-MS250/GZ-MS230)

Nastavuje záznamové/přehrávací médium pro videa.

Nastavení	Podrobnosti
VESTAVĚNÁ PAMĚŤ	Zaznamenává videa na vestavěnou paměť videokamery.
KARTA SD	Zaznamenává videa na SD kartu.

Zobrazení položky

1 Stiskněte  pro zobrazení menu.

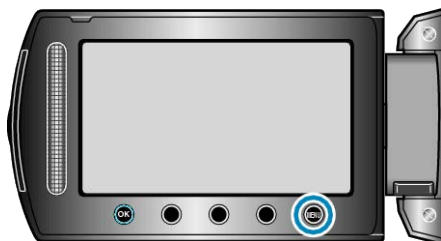

2 Zvolte „NAST. MÉDÍÍ“ a stiskněte .



3 Zvolte „ZÁZN. MÉDIA VIDEO“ a stiskněte .



VÝB. SLOTU PRO VIDEO (GZ-MS216/GZ-MS215/GZ-MS210)

Nastavuje záznamové/přehrávací médium pro videa.

Nastavení	Podrobnosti
SLOT A	Zaznamenává videa na SD kartu ve slotu A.
SLOT B	Zaznamenává videa na SD kartu ve slotu B.

Zobrazení položky

1 Stiskněte  pro zobrazení menu.

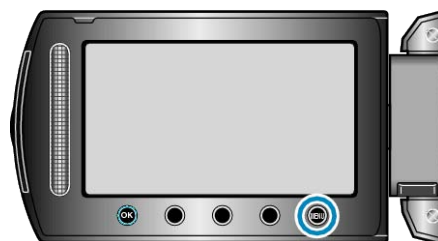

2 Zvolte „NAST. MÉDÍÍ“ a stiskněte .



3 Zvolte „VÝB. SLOTU PRO VIDEO“ a stiskněte .



ZÁZN. MÉDIA SNÍMKU (GZ-MS250/GZ-MS230)

Nastavuje záznamové/přehrávací médium pro statické snímky.

Nastavení	Podrobnosti
VESTAVĚNÁ PAMĚŤ	Zaznamenává statické snímky na vestavěnou paměť videokamery.
KARTA SD	Zaznamenává statické snímky na SD kartu.

Zobrazení položky

1 Stiskněte **MENU** pro zobrazení menu.

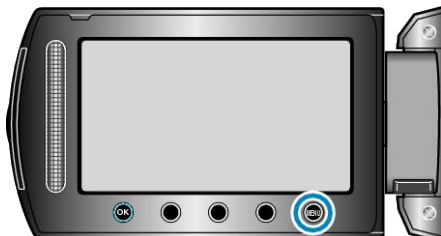

2 Zvolte „NAST. MÉDÍ“ a stiskněte **OK**.



3 Zvolte „ZÁZN. MÉDIA SNÍMKU“ a stiskněte **OK**.



VÝB. SLOTU PRO FOTO. (GZ-MS216/GZ-MS215/GZ-MS210)

Nastavuje záznamové/přehrávací médium pro statické snímky.

Nastavení	Podrobnosti
SLOT A	Zaznamenává statické snímky na SD kartu ve slotu A.
SLOT B	Zaznamenává statické snímky na SD kartu ve slotu B.

Zobrazení položky

1 Stiskněte **MENU** pro zobrazení menu.

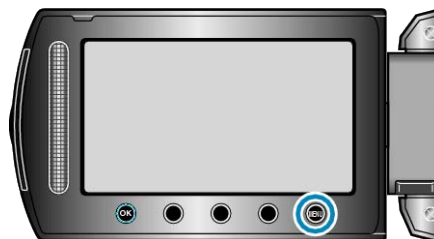

2 Zvolte „NAST. MÉDÍ“ a stiskněte **OK**.



3 Zvolte „VÝB. SLOTU PRO FOTO.“ a stiskněte **OK**.



FORM. VEST. PAMĚŤ (GZ-MS250/GZ-MS230)

Smaže všechny soubory z vestavěné paměti.

Nastavení	Podrobnosti
SOUBOR	Smaže všechny soubory z vestavěné paměti.
Č. SOUBORU + SPRÁVY	Smaže všechny soubory v interní paměti a resetuje čísla souborů a složek na "1".

UPOZORNĚNÍ:

- Po zformátování budou všechna data z vestavěné paměti smazána. Před zformátováním vestavěné paměti si všechny soubory zazálohujte na svém osobním počítači.
- Ujistěte se, že je baterie plně nabitá nebo připojte síťový adaptér, protože proces formátování může nějaký čas trvat.

Zobrazení položky

- 1 Stiskněte **⏏** pro zobrazení menu.

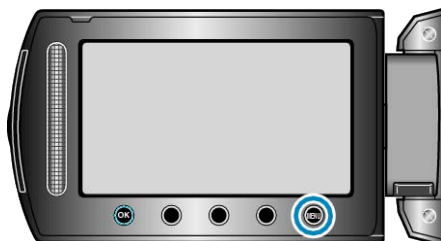

- 2 Zvolte „NAST. MÉDÍÍ“ a stiskněte **OK**.



- 3 Zvolte „FORM. VEST. PAMĚŤ“ a stiskněte **OK**.



FORMÁTOVÁNÍ KARTY SD

Smaže všechny soubory na SD kartě.

Nastavení	Podrobnosti
SOUBOR	Smaže všechny soubory na SD kartě.
Č. SOUBORU + SPRÁVY	Smaže všechny soubory na SD kartě a resetuje čísla souborů a složek na "1".

UPOZORNĚNÍ:

- Tuto volbu nelze provést, pokud není SD karta vložena.
- Po zformátování budou všechna data z karty smazána. Před zformátováním karty si všechny soubory zazálohujte na svém osobním počítači.
- Ujistěte se, že je baterie plně nabitá nebo připojte síťový adaptér, protože proces formátování může nějaký čas trvat.

Zobrazení položky

- 1 Stiskněte **⏏** pro zobrazení menu.

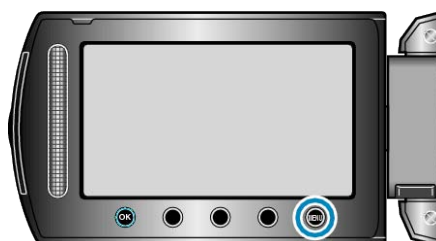

- 2 Zvolte „NAST. MÉDÍÍ“ a stiskněte **OK**.



- 3 Zvolte „FORMÁTOVÁNÍ KARTY SD“ a stiskněte **OK**.



(GZ-MS250/GZ-MS230)



(GZ-MS216/GZ-MS215/GZ-MS210)

- Zvolte médium, které chcete formátovat.

VYMAZAT VEST. PAMĚŤ (GZ-MS250/GZ-MS230)

Proveďte tuto operaci před úplnou likvidací přístroji nebo před prodejem videokamery jiné osobě.

1 Stiskněte  pro zobrazení menu.

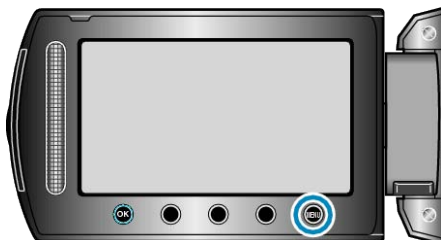

2 Zvolte „NAST. MÉDIÍ“ a stiskněte .



3 Zvolte „VYMAZAT VEST. PAMĚŤ“ a stiskněte .



4 Zvolte „ANO“ a stiskněte .



• Po smazání dat stiskněte .

UPOZORNĚNÍ:

• Připojte síťový adaptér, protože mazání dat může nějaký čas trvat.

POZNÁMKA:

• Proces můžete zopakovat, abyste ještě více znesnadnili obnovu dat.

Přední část

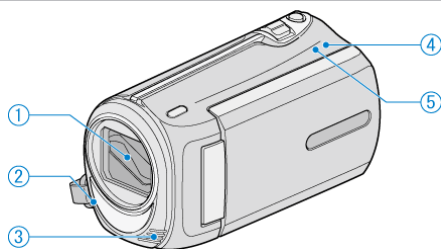
**1** Objektiv/kryt objektivu

- Nedotýkejte se objektivu ani jeho krytu.

2 Světlo

- Zapněte světlo při snímání na tmavých místech.

"SVĚTLO (GZ-MS250/GZ-MS230GZ-MS216/GZ-MS215)" (☞ str.79)

3 Stereofonní mikrofón

- Během video záznamu nezakrývejte mikrofón svými prsty.

4 POWER/CHARGE Kontrolka

- Svítí: Napájení je "zapnuto"
- Bliká: Probíhá nabíjení
- Zhasne: Nabíjení ukončeno

5 ACCESS Kontrolka

- Pokud kontrolka svítí nebo bliká, probíhá záznam nebo přehrávání. Neodstraňujte baterii, síťový adaptér nebo SD kartu.

Zadní část

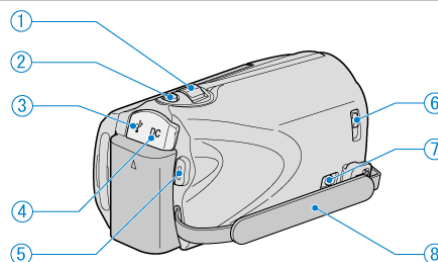
**1** Ovladač transfokace/hlasitosti

- Během snímání: Upravuje rozsah snímání.
- Během přehrávání (obrazovka s náhledy): Mění počet snímků, které se zobrazují.
- Během přehrávání videa: Nastavuje hlasitost.

2 Tlačítko SNAPSHOT (zaznamenání statického snímku)

- Pořídí statický snímek.

3 USB konektor

- Slouží k připojení k osobnímu počítači pomocí USB kabelu.

4 DC konektor

- Slouží k připojení síťového adaptéru pro nabití baterie.

5 Tlačítko START/STOP (záznam videa)

- Spustí/zastaví video záznam.

6 Uzávěr krytu objektivu

- Otevře a uzavře kryt objektivu.

7 Mechanismus pro uvolnění poutka na ruku

- Umožňuje odstranění poutka na ruku a jeho použití jako řemínku pro nošení.

8 Poutko na ruku

- Prostrčte svou ruku poutkem, abyste mohli přístroji pevně uchopit. "Nastavení úchopu" (☞ str.12)

Spodní část

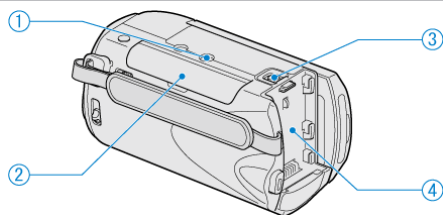

1 Otvor pro nasazení stativu

"Instalace stativu" (☞ str.17)

2 Slot pro SD kartu

- Vložte SD kartu.

"Vložení SD karty (GZ-MS250/GZ-MS230)" (☞ str.13)

"Vložení SD karty (GZ-MS216/GZ-MS215/GZ-MS210)" (☞ str.14)

3 Tlačítko pro uvolnění baterie

"Nabíjení baterie" (☞ str.11)

4 Místo pro uchycení baterie

Vnitřní část

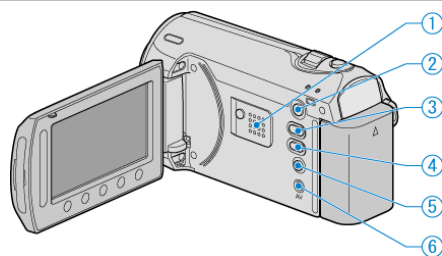

1 Reproduktor

- Výstup zvuku při přehrávání videa.

2 Tlačítko  (přehrávání)

- Přepíná mezi režimy záznamu a přehrávání.

3 Tlačítko  (video/statický snímek)

- Přepíná mezi videozáznamem a statickým snímkem.

4 Tlačítko UPLOAD/EXPORT (Odeslání/export do iTunes)

- Záznam: Snímá video ve formátu YouTube nebo iTunes.
- Přehrávání: Mění video do formátu YouTube nebo iTunes.

5 Tlačítko  (napájení/informace)

- Záznam: Zobrazuje zbývající čas (pouze u videa) a nabití baterie.
- Přehrávání: Zobrazuje informace o souboru, jako například datum záznamu.
- Stiskněte a chvíli podržte toto tlačítko pro zapnutí/vypnutí kamery při otevřeném LCD monitoru.

6 AV konektor

- Slouží k připojení kamery k televizoru.

LCD monitor

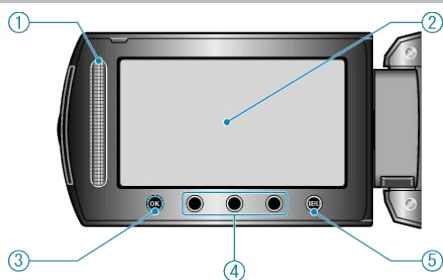

1 Dotykový senzor

LASER TOUCH OPERATION

- Slouží k volbě položek z menu nebo snímků z obrazovky s náhledy.
"Použití provozních tlačítek" (☞ str.16)

2 LCD monitor

- Otevřením a zavřením LCD monitoru se kamera zapíná a vypíná.
- Díky otočení monitoru můžete pořídít svůj vlastní autoportrét.

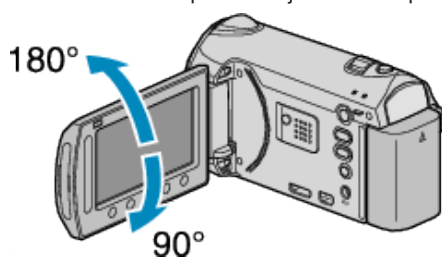

3 Tlačítko OK

- Potvrdí zvolený obrázek nebo položku.

4 Provozní tlačítka

- Lze zobrazit funkce provozních tlačítek.

5 Tlačítko MENU

- Zobrazuje menu nastavení.

UPOZORNĚNÍ:

- Netlačte na povrch silou a nevystavujte silným nárazům.
Mohlo by dojít k poškození nebo úplnému zničení obrazovky.

Společné indikátory záznamu

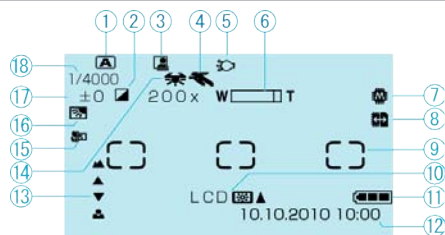

1 Režim záznamu

"Záznam videa v automatickém režimu" (☞ str.20)

"Manuální záznam" (☞ str.25)

2 Efekt

"Záznam s efekty (GZ-MS250/GZ-MS230)" (☞ str.31)

3 Automatický ZÁZNAM

"Automatický záznam při detekci pohybu (AUTO NAHRÁVÁNÍ)" (☞ str.36)

4 Volba scény

"Volba scény" (☞ str.26)

5 Světlo

"SVĚTLO (GZ-MS250/GZ-MS230/GZ-MS216/GZ-MS215)" (☞ str.79)

6 Zoom

"ZOOM" (☞ str.80)

7 Média

"ZÁZN. MÉDIA VIDEO (GZ-MS250/GZ-MS230)" (☞ str.101)

"VÝB. SLOTU PRO VIDEO (GZ-MS216/GZ-MS215/GZ-MS210)" (☞ str.101)

"ZÁZN. MÉDIA SNÍMKU (GZ-MS250/GZ-MS230)" (☞ str.102)

"VÝB. SLOTU PRO FOTO. (GZ-MS216/GZ-MS215/GZ-MS210)" (☞ str.102)

8 AUT.PŘEP.ZÁZN.MÉDIA

"AUT.PŘEP.ZÁZN.MÉDIA" (☞ str.81)

9 Oblast fotometrie „MÍSTO“

"Nastavení oblasti fotometrie" (☞ str.31)

10 Podsvícení monitoru

"PODSVÍCENÍ MONITORU" (☞ str.95)

11 Indikátor baterie

"Zbývající doba záznamu/energie baterie" (☞ str.37)

12 Datum/čas

"Nastavení hodin" (☞ str.15)

13 Zaostření

"Manuální nastavení zaostření" (☞ str.27)

14 Vyvážení bílé

"Nastavení vyvážení bílé" (☞ str.30)

15 Tele Macro

"Pořizování snímků zblízka" (☞ str.32)

16 Kompenzace protisvětla

"Nastavení kompenzace protisvětla" (☞ str.30)

17 Jas

"Nastavení jasu" (☞ str.29)

18 Rychlost závěrky

"Nastavení rychlosti závěrky" (☞ str.29)

Záznam videa

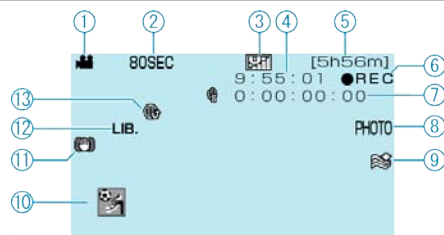

1 Video režim

"Vnitřní část" (☞ str.106)

2 Intervalové nahrávání

"Záznam v intervalech (INTERVAL. NAHRÁVÁNÍ)" (☞ str.34)

3 Kvalita videa

"KVALITA OBRAZU" (☞ str.79)

4 Počítadlo

5 Zbývající čas záznamu

6 Průběh záznamu

"Záznam videa v automatickém režimu" (☞ str.20)

7 Počítadlo intervalového nahrávání

"Záznam v intervalech (INTERVAL. NAHRÁVÁNÍ)" (☞ str.34)

8 Záznam statických snímků

"Pořizování statických snímků během záznamu videa" (☞ str.21)

9 Filtr větru

"FILTR VĚTRU" (☞ str.82)

10 Záznam události

"Registrace souborů k událostem před zahájením záznamu" (☞ str.32)

11 STABILIZÉR

"Eliminace otřesů kamery" (☞ str.22)

12 Záznam pro EXPORT

"Pořizování videa ve formátu iTunes" (☞ str.34)

13 Záznam pro ODESLÁNÍ

"Pořizování videa ve formátu YouTube" (☞ str.33)

Záznam statických snímků

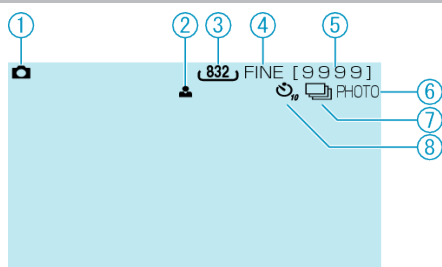

1 Režim statických snímků

"Tlačítko (video/statický snímek)" (☞ str.106)

2 Zaostření

"Pořizování statických snímků v automatickém režimu" (☞ str.22)

3 Velikost snímku

4 Kvalita snímku

"KVALITA SNÍMKU" (☞ str.85)

5 Zbývající počet snímků

6 Průběh záznamu

7 Sériové snímání

"REŽIM ZÁVĚRKY" (☞ str.85)

8 Samospoušť

"SAMOSPOUŠŤ" (☞ str.84)

Přehrávání videa

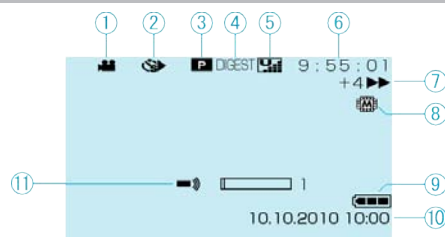

1 Video režim

"Tlačítko (video/statický snímek)" (☞ str.106)

2 Intervalové nahrávání

"Záznam v intervalech (INTERVAL. NAHRÁVÁNÍ)" (☞ str.34)

3 Přehrávání seznamu stop

"Přehrávání seznamů stop" (☞ str.45)

4 Přehrání stručného přehledu

"Rychlá kontrola obsahu videa" (☞ str.40)

5 Kvalita videa

"KVALITA OBRAZU" (☞ str.79)

6 Počítadlo

7 Kontrolka provozu

"Přehrávání videa" (☞ str.39)

8 Média

"ZÁZN. MÉDIA VIDEO (GZ-MS250/GZ-MS230)" (☞ str.101)

"VÝB. SLOTU PRO VIDEO (GZ-MS216/GZ-MS215/GZ-MS210)" (☞ str.101)

9 Indikátor baterie

"Zbývající doba záznamu/energie baterie" (☞ str.37)

10 Datum/čas

"Nastavení hodin" (☞ str.15)

11 Nastavení hlasitosti reproduktoru

Přehrávání statických snímků

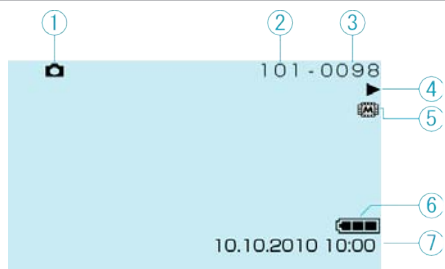

1 Režim statických snímků

"Tlačítko (video/statický snímek)" (☞ str.106)

2 Číslo složky

3 Číslo souboru

4 Kontrolka provozu

"Přehrávání statických snímků" (☞ str.41)

5 Média

"ZÁZN. MÉDIA SNÍMKU (GZ-MS250/GZ-MS230)" (☞ str.102)

"VÝB. SLOTU PRO FOTO. (GZ-MS216/GZ-MS215/GZ-MS210)" (☞ str.102)

6 Indikátor baterie

"Zbývající doba záznamu/energie baterie" (☞ str.37)

7 Datum/čas

"Nastavení hodin" (☞ str.15)

Baterie

Kameru nelze zapnout při použití baterie.

Znovu nabijte baterii.

"Nabíjení baterie" (☞ str.11)

Pokud jsou konektory na přístroji nebo na baterii znečištěné, otřete je bavlněným hadříkem.

Pokud použijete baterie jiné než baterie JVC, nelze zaručit bezpečnost a výkon kamery. Používejte pouze baterie JVC.

Baterie se vybije za krátký čas i po úplném nabití.

Pokud je baterie nabíjena opakovaně, dochází k jejímu opotřebení. Vyměňte baterii za novou.

"Volitelné příslušenství" (☞ str.19)

Nelze nabít baterii.

Jestliže je baterie plně nabitá, kontrolka neblíká.

Pokud jsou konektory na přístroji nebo na baterii znečištěné, otřete je bavlněným hadříkem.

Použití neoriginální baterie může mít za následek poškození přístroji.

Používejte pouze originální baterii.

Zobrazení zbývající energie baterie není správné.

Zbývající energii baterie se nezobrazuje, pokud je připojen síťový adaptér.

Pokud je přístroj delší dobu používána při vysokých nebo nízkých teplotách nebo pokud je baterie opakovaně nabíjena, nemusí se informace o zbývající energii baterie zobrazit správně.

Záznam

Nelze provést záznam.

Zkontrolujte režim .

"Vnitřní část" (☞ str.106)

Nastavte kameru do režimu záznamu tlačítkem  (přehrávání).

"Vnitřní část" (☞ str.106)

Záznam se automaticky zastavuje.

Záznam se automaticky zastaví v souladu s technickými údaji po 12 hodinách nepřetržitého nahrávání. (Obnovení záznamu pak může nějakou dobu trvat.)

Vypněte napájení, chvíli vyčkejte a poté znovu spusťte záznam. (Tuto přístroj se automaticky zastaví při zvýšení teploty, aby nedošlo k přehřátí vnitřních obvodů.)

DIS nepracuje.

Při záznamu statických snímků nelze použít funkci DIS.

Rychlost sériového snímání statických snímků je nízká.

Rychlost sériového snímání poklesne v případě, je-li tato funkce používána opakovaně.

Rychlost sériového snímání může poklesnout v závislosti na SD kartě nebo za určitých podmínek záznamu.

Zaostření se nenastavuje automaticky.

Pokud pořizujete záznam na tmavém místě nebo snímáte objekt bez kontrastu světlých a tmavých míst, zaostřete manuálně.

"Manuální nastavení zaostření" (☞ str.27)

Otřete objektiv tkaninou určenou k čištění objektivu.

Zrušte manuální zaostření v menu manuálního záznamu.

"Manuální nastavení zaostření" (☞ str.27)

Digitální transfokace nepracuje.

Digitální zoom není dostupný v režimu záznamu statických snímků.

Zoom není dostupný při intervalovém snímání. (Simultánní záznam statických snímků a funkce DIS nejsou rovněž dostupné.)

Pro použití digitálního zoomu nastavte „ZOOM“ v menu na „90x/DIGITÁLNÍ“ nebo „800x/DIGITÁLNÍ“.

"ZOOM" (☞ str.80)

Karta

Nelze vložit SD kartu.

Ujistěte se, že nevkládáte kartu obráceně.

"Vložení SD karty (GZ-MS250/GZ-MS230)" (☞ str.13)

Nelze kopírovat na SD kartu.

Abyste mohli na kartu nahrávat, je nutné provést nastavení média.

"ZÁZN. MÉDIA VIDEA (GZ-MS250/GZ-MS230)" (☞ str.101)

Pokud chcete použít kartu, která byla předtím použita na jiném zařízení, musíte ji zformátovat pomocí položky „FORMÁTOVÁNÍ KARTY SD“ z nastavení média.

"FORMÁTOVÁNÍ KARTY SD" (☞ str.103)

Přehrávání

Zvuk nebo video jsou přerušované.

Přehrávání se někdy přeruší v místě přechodu mezi dvěma scénami. Nejedná se o poruchu.

Delší čas se zobrazuje stále stejný obraz.

Vyměňte SD kartu. (Pokud je SD karta poškozena, dochází k problémům při čtení dat. Tento přístroj se pokusí přehrát co možná nejvíce, ale pokud problém přetrvává, zastaví se.)

Provedte „FORMÁTOVÁNÍ KARTY SD“ v menu nastavení média.

(Všechna data budou smazána.)

"FORMÁTOVÁNÍ KARTY SD" (☞ str.103)

Pohyb je trhaný.

Vyměňte SD kartu. (Pokud je SD karta poškozena, dochází k problémům při čtení dat. Tento přístroj se pokusí přehrát co možná nejvíce, ale pokud problém přetrvává, zastaví se.)

Provedte „FORMÁTOVÁNÍ KARTY SD“ v menu nastavení média.

(Všechna data budou smazána.)

"FORMÁTOVÁNÍ KARTY SD" (☞ str.103)

Nelze nalézt zaznamenaný soubor.

Zrušte funkce vyhledávání podle data a přehled skupin.

"Vyhledávání konkrétního videa/statického snímku" (☞ str.42)

Změňte nastavení v položkách „ZÁZN. MÉDIA VIDEA“ nebo „ZÁZN. MÉDIA SNÍMKU“. (Soubory na jiném médiu se nezobrazují.)

"ZÁZN. MÉDIA VIDEA (GZ-MS250/GZ-MS230)" (☞ str.101)

"ZÁZN. MÉDIA SNÍMKU (GZ-MS250/GZ-MS230)" (☞ str.102)

Zvolte „PŘEHR. SOUBORU MPG“ a potom vyhledejte video na obrazovce s náhledy. (Video soubory, které mají poškozenou informaci o správě, lze přehrát.)

"Přehrávání videa s poškozenou informací o správě" (☞ str.40)

Nezobrazuje se datum/čas.

Nastavte správně „MENU NA OBRAZOVCE“ v menu.

"MENU NA OBRAZOVCE" (☞ str.90)

Nastavte položku „ZOBRAZIT V TV“ v menu na „ZAPNUTO“.

"ZOBRAZIT V TV" (☞ str.100)

Obraz se na televizoru nezobrazuje správně.

Odpojte a znovu připojte kabel.

Vypněte a znovu zapněte přístroj.

Obraz se na televizoru zobrazuje vertikálně.

Nastavte položku „VIDEO VÝSTUP“ v menu nastavení připojení na „4:3“.

"VIDEO VÝSTUP" (☞ str.100)

Nastavte správně obraz na televizoru.

Obraz zobrazený na televizoru je příliš malý.

Nastavte položku „VIDEO VÝSTUP“ v menu nastavení připojení na „16:9“.
"VIDEO VÝSTUP" (☞ str.100)

Nelze smazat soubor.

Chráněné soubory nelze smazat. Před smazáním souboru musíte zrušit ochranu.

"Ochrana souborů" (☞ str.48)

Úprava/kopírování

Nelze přenést soubory na Blu-ray rekordér.

Přenesení souborů nelze provést připojením této videokamery k Blu-ray rekordéru pomocí USB kabelu. Připojte kameru a přenechte soubory pomocí dodaného AV kabelu.

"Přenos souborů do videorekordéru nebo DVD rekordéru" (☞ str.68)

Nelze kopírovat/přesunout soubory na SD kartu.

Pokud je SD karta chráněná proti zápisu, tuto ochranu vypněte.

PC

Nelze kopírovat soubory na pevný disk počítače.

Připojte správně USB kabel.

"Zálohování všech souborů" (☞ str.71)

Pokud není nainstalován dodaný software "Everio MediaBrowser", některé funkce nemusí pracovat správně.

"Instalace dodaného softwaru" (☞ str.69)

Před zálohováním se ujistěte, že je na pevném disku počítače dostatek volného místa.

Pomocí dodaného softwaru nelze na disk nahrávat statické obrázky.

Nelze kopírovat soubory na DVD pomocí počítače.

Pro nahrání disků je třeba mít na osobním počítači zapisovací DVD jednotku.

Používám počítač Mac.

"Zkopírujte soubory do počítače Mac pomocí následujícího postupu." (☞ str.76)

Nelze odeslat soubor na YouTube.

Ověřte si, že máte na YouTube správně vytvořený účet. (Pro odeslání souborů na YouTube potřebujete YouTube účet.)

Záznam pro odeslání nemůže překročit délku 10 minut, což je časové omezení stanovené službou YouTube.

Změnu formátu videa na formát určený k odeslání nelze provést na této přístroji.

Nahlédněte do sekcí "Dotazy a odpovědi", "Nejnovější informace", "Informace o stahování" atd. v části "Nejnovější informace o produktech" souboru nápovědy dodaného softwaru Everio MediaBrowser.

Nelze exportovat soubor do iTunes.

Nahlédněte do sekcí "Dotazy a odpovědi", "Nejnovější informace", "Informace o stahování" atd. v části "Nejnovější informace o produktech" souboru nápovědy dodaného softwaru Everio MediaBrowser.

Obrazovka/snímek

Údaje na LCD monitoru jsou špatně vidět.

Při použití za jasného světla, jako například na přímém slunečním světle, mohou být informace na LCD monitoru špatně čitelné.

Na LCD monitoru se zobrazí pruh nebo kruh jasného světla.

Změňte směr přístroji, aby vám zdroj světla nenarušoval pohled na monitor. (Na monitoru se může objevit světlý pruh nebo kruh, pokud je v blízkosti přístroji zdroj jasného světla. Nejedná se o poruchu.)

Zaznamenaný objekt je příliš tmavý.

Pokud je objekt tmavý a pozadí světlé, použijte kompenzaci protisvětla.

"Nastavení kompenzace protisvětla" (☞ str.30)

Použijte položku „SVĚTLO“ v menu.

"SVĚTLO (GZ-MS250/GZ-MS230GZ-MS216/GZ-MS215)" (☞ str.79)

Použijte „NOC“ v položce VOLBA SCÉNY.

"Volba scény" (☞ str.26)

Použijte položku „ZLEPŠENÍ“ v menu.

"ZLEPŠENÍ" (☞ str.80)

Upravte „NASTAVENÍ JASU“ v menu manuálního nastavení na stranu "+".

"Nastavení jasu" (☞ str.29)

Zaznamenaný objekt je příliš světlý.

Pokud ji používáte, nastavte kompenzaci protisvětla na „VYPNUTO“.

"Nastavení kompenzace protisvětla" (☞ str.30)

Upravte „NASTAVENÍ JASU“ v menu manuálního nastavení na stranu "-".

"Nastavení jasu" (☞ str.29)

Barvy vypadají nepřirozeně. (jsou příliš namodralé, načervenalé apod.)

Chvilku vyčkejte, dokud se nezobrazí přirozené barvy. (Upravení vyvážení bílé může nějakou dobu trvat.)

Upravte „VYVÁŽENÍ BÍLÉ“ v menu manuálního nastavení na „MANUÁLNÍ“.

Podle zdroje světla zvolte z položek „SLUNEČNO“/„ZATAŽENO“/

„HALOGEN“. Zvolte „MAN.VYVÁŽ.“ a upravte ho podle potřeby.

"Nastavení vyvážení bílé" (☞ str.30)

Další problémy

Dotykový senzor a provozní tlačítka nefungují.

Dotýkejte se senzoru a tlačítek v okolí obrazovky pouze svými prsty.

Budete-li se dotýkat senzoru a tlačítek nehtem nebo s nasazenými rukavicemi, nebudou fungovat.

Obrazovka není dotyková. Pokud se jí dotknete prstem, nic se nestane.

Přístroji reaguje pomalu při přepnutí mezi video režimem a režimem statických snímků nebo při zapnutí a vypnutí.

Doporučujeme, abyste si zkopírovali všechna videa a statické snímky do svého počítače a všechny soubory z přístroji smazali. (Pokud je na přístroji zaznamenáno mnoho souborů, bude odezva přístroji trvat delší dobu.)

Obraz je zrnitý.

Při použití digitálního zoomu bude obraz poněkud zrnitý, protože je digitálně zvětšený.

Přístroji se zahřívá.

Nejedná se o poruchu. (Tuto přístroji se může zahřívát, pokud je používána delší dobu.)

Chybové hlášení?

ZKONTOLUJTE KRYT OBJEKTIVU

Otevřete kryt objektivu.

NASTAV DATUM/ČAS!

Připojte síťový adaptér, nabíjejte baterii více než 24 hodin a poté nastavte čas. (Pokud se hlášení objevuje stále, je vybitá baterie hodin. Obrat se na nejbližšího prodejce JVC.)

"Nastavení hodin" (☞ str.15)

CHYBA KOMUNIKACE

Připojte znovu USB kabel.
Vypněte přístroj a všechna zařízení k ní připojená, a poté je znovu zapněte.
Znovu připojte baterii.

CHYBA FORMÁTOVÁNÍ

Ověřte postup a pokuste se ho provést ještě jednou.
"FORM. VEST. PAMĚŤ (GZ-MS250/GZ-MS230)" (☞ str.103)
Vypněte a znovu zapněte přístroj.

CHYBA MAZÁNÍ DAT (GZ-MS250/GZ-MS230)

Ověřte postup a pokuste se ho provést ještě jednou.
"VYMAZAT VEST. PAMĚŤ (GZ-MS250/GZ-MS230)" (☞ str.104)
Vypněte a znovu zapněte přístroj.

CHYBA VE VESTAV. PAMĚTI! (GZ-MS250/GZ-MS230)

Vypněte a znovu zapněte přístroj.
Pokud výše uvedený krok problém nevyřeší, zazálohujte svoje soubory a proveďte „FORM. VEST. PAMĚŤ“ v menu nastavení média. (Všechna data budou smazána.)
"FORM. VEST. PAMĚŤ (GZ-MS250/GZ-MS230)" (☞ str.103)

CHYBA PAMĚŤOVÉ KARTY!

Vypněte a znovu zapněte přístroj.
Vyměňte a znovu vložte SD kartu po odpojení síťového adaptéru a baterie.
Odstraňte veškerou nečistotu z konektorů SD karty.
Pokud výše uvedený krok problém nevyřeší, zazálohujte svoje soubory a proveďte „FORMÁTOVÁNÍ KARTY SD“ v menu nastavení média. (Všechna data budou smazána.)
"FORMÁTOVÁNÍ KARTY SD" (☞ str.103)

NEZFORMÁTOVÁNO

Zvolte „OK“ a potom zvolte „ANO“ na obrazovce "CHCETE PROVÉST FORMÁTOVÁNÍ?".

SELHÁNÍ ZÁZNAMU

Vypněte a znovu zapněte přístroj.

NYNÍ NELZE POŘÍDIT DALŠÍ STATICKÉ SNÍMKY

Před pořizováním statických snímků nastavte záznam videa. (Pokud odstraníte a vložíte SD kartu během video záznamu, nelze poté zaznamenat statické snímky.)
Nastavte položku „KVALITA OBRAZU“ v menu na jinou než „ÚSPORNÁ“. (Simultánní záznam statických obrázků nelze provést při nastavení kvality videa na „ÚSPORNÁ“.)
"KVALITA OBRAZU" (☞ str.79)

SOUBOR SPRÁVY VIDEA JE POŠKOZEN. ZÁZNAM/PŘEHŘÁVÁNÍ VIDEA VYŽADUJE OBNOVU, OBNOVIT?

Pro obnovení zvolte „OK“. (Videa, která nelze obnovit, se nezobrazí na obrazovce s náhledy, ale můžete je přehrát použitím funkce „PŘEHR. SOUBORU MPG“ v menu.)
"Přehrávání videa s poškozenou informací o správě" (☞ str.40)

SOUBOR NENÍ PODPOROVÁNÍ

Použijte soubory zaznamenané přístroj. (Přehrávání souborů zaznamenaných jiným zařízením nemusí být úspěšné.)

TENTO SOUBOR JE CHRÁNĚNÝ

Vypněte funkci „CHRÁNIT/ZRUŠIT“ v menu „UPRAVIT“.
"Ochrana souborů" (☞ str.48)

OVĚŘTE PŘEPÍNAČ NA OCHRANU KARTY

Nastavte ochranu proti zápisu na SD kartu na vypnuto.

NEDOSTATEK PROSTORU

Smažte soubory nebo je přesuňte do osobního počítače nebo jiných zařízení.
Vyměňte SD kartu za novou.

BYLO DOSAŽENO HORNÍHO LIMITU ZAZNAMENATELNÉHO POČTU SLOŽEK/SOUBORŮ

① Přesuňte soubory nebo složky do osobního počítače nebo jiného zařízení. (Zazálohujte své soubory.)
② Zvolte „Č. SOUBORU + SPRÁVY“ v „FORM. VEST. PAMĚŤ“ (GZ-MS250/GZ-MS230) nebo „FORMÁTOVÁNÍ KARTY SD“ (GZ-MS216/GZ-MS215/GZ-MS210) v menu nastavení média. (Všechna data ve vestavné paměti nebo na SD kartě budou smazána.)

BYL PŘEKROČEN POČET SLOŽEK

① Přesuňte soubory nebo složky do osobního počítače nebo jiného zařízení. (Zazálohujte své soubory.)
② Zvolte „Č. SOUBORU + SPRÁVY“ v „FORM. VEST. PAMĚŤ“ (GZ-MS250/GZ-MS230) nebo „FORMÁTOVÁNÍ KARTY SD“ (GZ-MS216/GZ-MS215/GZ-MS210) v menu nastavení média. (Všechna data ve vestavné paměti nebo na SD kartě budou smazána.)

BYL PŘEKROČEN LIMIT POČTU SOUBORŮ

① Přesuňte soubory nebo složky do osobního počítače nebo jiného zařízení. (Zazálohujte své soubory.)
② Zvolte „Č. SOUBORU + SPRÁVY“ v „FORM. VEST. PAMĚŤ“ (GZ-MS250/GZ-MS230) nebo „FORMÁTOVÁNÍ KARTY SD“ (GZ-MS216/GZ-MS215/GZ-MS210) v menu nastavení média. (Všechna data ve vestavné paměti nebo na SD kartě budou smazána.)

MN. SEZN. STOP PŘEKRAČUJE LIMIT

Snižte počet seznamů stop na 99 nebo méně. (Lze vytvořit až 99 seznamů stop.)

ŽÁDNÉ SOUBORY NEJSOU K DISPOZICI

Změňte nastavení v menu „ZÁZN. MÉDIA VIDEA“ nebo „ZÁZN. MÉDIA SNÍMKU“ a ověřte, že se soubory nezaznamenávají na jiné médium.
"ZÁZN. MÉDIA VIDEA (GZ-MS250/GZ-MS230)" (☞ str.101)
"ZÁZN. MÉDIA SNÍMKU (GZ-MS250/GZ-MS230)" (☞ str.102)

ŽÁDNÉ SCÉNY REGISTROVANÉ DLE UDÁLOSTI

Nastavte událost.
"Změna registrace události pro videa" (☞ str.51)

V SEZNAMU NEJSOU ZAZNAMENÁNY ŽÁDNÉ SCÉNY. NĚKTERÉ SCÉNY PRAVDĚPODOBNĚ NEBUDE MOŽNÉ PŘEHŘÁT.

Smažte seznam stop a poté vytvořte nový.
"Vytvoření seznamu stop z nahraných video souborů" (☞ str.57)

Provádějte pravidelnou údržbu přístroji, aby její životnost byla co nejdelší.

UPOZORNĚNÍ:

- Před prováděním údržby se ujistěte, že jste z videokamery odpojili baterii, konektor síťové adaptéru a jeho druhý konec z elektrické zásuvky.

Videokamera

- Odstraňte veškerou nečistotu z přístroji suchým jemným hadříkem.
- Pokud je videokamera silně znečištěna, namočte hadřík v roztoku neutrálního čistícího prostředku, otřete videokameru a poté čistým hadříkem odstraňte čistící prostředek.

UPOZORNĚNÍ:

- Nepoužívejte benzen nebo ředidlo. Použití těchto látek by mohlo přístroji poškodit.
- Při použití chemických čistidel si přečtěte instrukce k jejich použití a výstražné štítky.
- Nenechávejte zařízení v dlouhodobém kontaktu s gumovými nebo plastovými produkty.

Objektiv/LCD monitor

- Použijte ofukovací balónek pro odstranění prachu a speciální hadřík na optiku pro setření nečistot (obojí lze zakoupit ve specializovaných obchodech).
Pokud necháte objektiv znečištěný, může se vytvořit plíseň.

Kamera

Položka	Podrobnosti
Napájení	Při použití síťového adaptéru: 5,2 V stejnosměrný Při použití baterie: 3,6 V stejnosměrný
Spotřeba energie	1,5 W (pokud je „SVĚTLO“ nastavena na „VYPNUTO“ a „PODSVÍCENÍ MONITORU“ na „STANDARDNÍ“)
Rozměry (mm)	52 x 62 x 110 (Š x V x H: bez poutka na ruku)
Hmotnost	Přibližně 200 g (pouze kamera), Přibližně 230 g (včetně baterie)
Provozní prostředí	Přípustná provozní teplota: 0 °C až 40 °C Přípustná skladovací teplota: -20 °C až 50 °C Přípustná provozní vlhkost: 35 % až 80 %
Obrazový snímač	1/6" 800 000 pixelů
Záznamová plocha (video)	410 000 pixelů (optický zoom) 410 000 až 550 000 pixelů (dynamický zoom)
Záznamová plocha (statický snímek)	550 000 pixelů
Objektiv	F1,8 až F4,3, f= 2,2 mm až 85,8 mm (35 mm konverze: 41,5 mm až 1 619 mm)
Minimální osvětlení	3 lux (Rychlost závěrky: AUTO + AGC) 1 lux (režim NOC)
Zoom (během video-záznamu)	Optický zoom: až 39x Dynamický zoom: až 45x Digitální zoom: až 800x
Zoom (během záznamu statických snímků)	Optický zoom: až 39x
LCD monitor	2,7" šířka; 12,3 megapixelů; polysilikonový barevný LCD displej
Záznamové médium (GZ-MS250)	Vestavěná paměť (32 GB), karta SD/SDHC (k dostání v obchodech) "Druhy použitelných SD karet" (☞ str.13)
Záznamové médium (GZ-MS230)	Vestavěná paměť (8 GB), karta SD/SDHC (k dostání v obchodech) "Druhy použitelných SD karet" (☞ str.13)
Záznamové médium (GZ-MS216/GZ-MS215/GZ-MS210)	karta SD/SDHC (k dostání v obchodech) "Druhy použitelných SD karet" (☞ str.13)
Baterie hodin	Nabíjecí baterie

Video

Položka	Podrobnosti
Formát záznamu/přehrávání	SD-VIDEO standardní, video: MPEG-2, audio: Dolby Digital (2ch)
Přípona souborů	.MOD
Systém signálu	PAL standardní
Kvalita obrazu/kvalita zvuku	EXTRA JEMNÁ : 720 pixelů x 576 pixelů, 8,5 Mbps VBR (Video), 48 kHz, 384 kbps (Audio) NEJLEPŠÍ : 720 pixelů x 576 pixelů, 5,5 Mbps VBR (Video), 48 kHz, 384 kbps (Audio) NORMÁLNÍ : 720 pixelů x 576 pixelů, 4,2 Mbps VBR (Video), 48 kHz, 256 kbps (Audio) ÚSPORNÁ : 352 pixelů x 288 pixelů, 1,5 Mbps VBR (Video), 48 kHz, 128 kbps (Audio)

Statické snímky

Položka	Podrobnosti
Formát	JPEG standardní
Přípona souborů	.JPG
Velikost snímku	832 × 624 / 640 × 480
Kvalita	NEJLEPŠÍ / STANDARDNÍ

Síťový adaptér (AP-V30E)

Položka	Podrobnosti
Napájení	střídavý proud, 110 V až 240 V, 50 Hz/60 Hz
VÝSTUP	stejnoseměrný proud, 5,2 V, 1,8 A
Přípustná provozní teplota	0 °C až 40 °C (10 °C až 35 °C během nabíjení)
Rozměry (mm)	78 x 34 x 46 (Š x V x H: bez elektrického kabelu a síťové zástrčky)
Hmotnost	Přibližně 110 g

Baterie (BN-VG107E)

Položka	Podrobnosti
Napájecí napětí	3,6 V
Kapacita	700 mAh
Rozměry (mm)	31 x 21,5 x 43 (Š x V x H)
Hmotnost	Přibližně 26 g

"Volitelné příslušenství" (☞ str.19)

JVC