

JVC

KAMERA WIDEO

GZ-HD620

Szczegółowa instrukcja
obsługi

GZ-HD510/GZ-HD500



Everio

Spis treści

Przewodnik dla początkujących 4

Ładowanie	4
Nagrywanie	4
Odtwarzanie	4
Wskazówki dotyczące kręcenia	5

Przydatne techniki kręcenia

Okres świąteczny/Boże Narodzenie	6
Ślub	7
Podróże	8
Lunapark	10

Skrócony przewodnik

Sprawdzanie wyposażenia	12
Ładowanie baterii	13
Regulacja uchwytu	14
Używanie paska na rękę	14
Wkładanie karty microSD	14
Rodzaje możliwych do zastosowania kart microSD	15
Ustawianie zegara	15
Ponowne ustawianie zegara	16
Używanie przycisków obsługi	16
Korzystanie z suwaka	16
Trzymanie tego urządzenia	17
Używanie pilota (tylko model GZ-HD620)	17
Zakładanie pokrywki obiektywu (tylko model GZ-HD510/GZ-HD500)	18
Mocowanie statywu	18
Używanie urządzenia za granicą	19
Ładowanie baterii za granicą	19
Ustawienie zegara na czas lokalny podczas podróży	19
Ustawienie czasu letniego	20
Wyposażenie opcjonalne	20

Nagrywanie

Nagrywanie filmu w trybie automatycznym	21
Praca z zoomem	23
Rejestrowanie zdjęć podczas nagrywania filmu	23
Zmniejszanie drgań kamery	23
Natychmiastowe sprawdzenie zarejestrowanego obrazu	23
Wykonywanie zdjęć w trybie automatycznym	24
Praca z zoomem	25
Natychmiastowe sprawdzenie zarejestrowanego obrazu	25
Nagrywanie w trybie ręcznym	26
Wybór sceny	27
Ręczna regulacja ostrości	28
Używanie funkcji Focus Assist	28
Regulacja jasności	29
Ustawienie czasu otwarcia migawki (GZ-HD620)	29
Ustawienie balansu bieli	30
Ustawienie kompensacji oświetlenia tylnego	30
Ustawienie obszaru pomiaru	31
Nagrywanie z efektami	31
Wykonywanie zbliżeń	32
Rejestracja plików do zdarzeń przed nagraniem	33
Nagrywanie filmu w formacie YouTube™	33
Nagrywanie filmu w formacie iTunes (GZ-HD620)	34
Nagrywanie w odstępach czasu (NAGRYW. TYMCZASOWE)	35
Nagrywanie automatyczne poprzez wykrywanie ruchu (AUTONAGRYWANIE)	37
Pozostały czas nagrywania/stan akumulatora	38

Odtwarzanie

Odtwarzanie filmów	40
Szybkie sprawdzanie zawartości filmów	41
Odtwarzanie filmu z uszkodzonymi informacjami zarządzania	41
Odtwarzanie z efektami specjalnymi	42
Odtwarzanie zdjęć	43
Odtwarzanie pokazu slajdów	43
Wyszukiwanie określonego filmu/zdjęcia	44
Wyszukiwanie według grupy	44
Wyszukiwanie według daty	44
Znajdź zdarzenie	45
Podłączanie i oglądanie na ekranie telewizora	45
Podłączanie przez minizłącze HDMI	46
Podłączanie przez złącze komponentowe	47
Podłączanie przez złącze AV	47
Odtwarzanie listy odtwarzania	48
Odtwarzanie płyty BD/DVD utworzonej w tym urządzeniu	48

Edycja

Usuwanie niechcianych plików	49
Usuwanie aktualnie wyświetlanego pliku	49
Usuwanie wybranych plików	50
Usuwanie wszystkich plików	51
Ochrona plików	52
Ochrona aktualnie wyświetlanego pliku	52
Ochrona wybranych plików	53
Ochrona wszystkich plików	54
Wyłącza ochronę wszystkich plików	55
Zmiana rejestracji zdarzenia dla filmów	56
Zmiana zdarzenia aktualnie wyświetlanego pliku	56
Zmiana zdarzenia wybranych plików	57
Dzielenie plików	58
Zoom wykrywania twarzy	59
Robienie zdjęcia z odtwarzanego filmu	60
Rejestracja wybranej części z filmu	60
Rejestracja filmów do wysłania ich do serwisu YouTube™	61
Przygotowanie filmów do przesłania na iTunes (GZ-HD620)	63
Tworzenie listy odtwarzania z tytułem	64
Tworzenie listy odtwarzania z nagranych filmów	65
Tworzenie list odtwarzania z wybranych plików	65
Tworzenie list odtwarzania według grupy	66
Tworzenie list odtwarzania według daty	67
Tworzenie list odtwarzania według zdarzeń	68
Edycja listy odtwarzania	69
Usuwanie list odtwarzania	70
Dodawanie ekranów tytułowych do list odtwarzania	70

Kopiowanie

Kopiowanie plików na kartę	72
Kopiowanie wszystkich plików	72
Kopiowanie wybranych plików	73
Przenoszenie plików	74
Przenoszenie wszystkich plików	74
Przenoszenie wybranych plików	75
Tworzenie płyt w nagrywarce BD/DVD (GZ-HD620)	76
Przygotowanie nagrywarki DVD (CU-VD50)	76
Przygotowanie nagrywarki DVD (CU-VD3)	77
Przygotowanie nagrywarki BD	77
Wybór jakości podczas zapisywania na płyty (ZMIENŃ NOŚN. NAGR.)	78
Kopiowanie wszystkich plików	78
Kopiowanie plików według daty	79
Kopiowanie plików według zdarzeń (tylko w trybie filmu)	80
Kopiowanie wybranych list odtwarzania (tylko w trybie filmu)	81
Kopiowanie wybranych plików	82

Odtwarzanie plików	83
Finalizowanie płyt po skopiowaniu	83
Odtwarzanie skrótu	83
Używanie zewnętrznego napędu dysku twardego USB (tylko model GZ-HD620)	84
Przygotowanie zewnętrznego napędu dysku twardego USB	84
Tworzenie kopii zapasowej plików	85
Odtwarzanie plików z zewnętrznego napędu dysku twardego USB	85
Usuwanie folderów z zewnętrznego napędu dysku twardego USB	86
Formatowanie zewnętrznego napędu dysku twardego USB	86
Tworzenie płyt używając podłączoną nagrywarkę Blu-ray	87
Kopiowanie plików na nagrywarkę DVD lub magnetowid	87
Kopiowanie do komputera z systemem Windows	88
Sprawdzanie wymagań systemowych (wytyczne)	88
Instalowanie dostarczonego oprogramowania	88
Tworzenie kopii zapasowej wszystkich plików	89
Organizowanie plików	90
Nagrywanie filmów na dyski	91
Umowa licencyjna oprogramowania firmy JVC	93
Tworzenie kopii zapasowej plików bez wykorzystania dostarczonego oprogramowania	94
Lista plików i folderów	94
Kopiowanie do komputera systemu Mac	95

Ustawienia menu

Praca z menu	96
Menu nagrywania (film)	97
PRIOR. AE/AF TWARZ	98
ŚWIATŁO (tylko GZ-HD620)	98
ZAREJESTR. ZDARZENIE	99
JAKOŚĆ WIDEO	99
ZOOM	99
WZMOCNIENIE	100
NAGRYW. TYMCZASOWE	100
AUTONAGRYWANIE	100
x.v.Color	100
BEZ WIATRU	101
Menu nagrywania (zdjęcie)	102
PRIOR. AE/AF TWARZ	102
ŚWIATŁO (tylko GZ-HD620)	103
SAMOWYZWALACZ	103
TRYB MIGAWKI	104
FORMAT OBR.	104
JAKOŚĆ OBRAZU	105
WZMOCNIENIE	105
AUTONAGRYWANIE	105
Menu ustawień w trybie ręcznym	106
WYBÓR SCENY	106
FOCUS	106
WSPOMAG. UST. OSTR.	106
REGULACJA JASNOŚCI	106
CZAS OTW. MIGAWKI (tylko GZ-HD620)	106
BALANS BIELI	106
KOMP. PRZECIWOŚW.	106
OBSZAR POMIARU	106
EFEKTY	106
TELE MAKRO	106
Menu odtwarzania (film)	107
USUŃ	108
TYTUŁ OBRAZU	108
WYSZUKAJ	108
ODTWARZANIE LISTY	108
EDYCJA LISTY	108
ODTW. INNEGO PLIKU	108
EDYCJA	109
ROLET/PRZEN	109

WYŚWIETL. NA EKRANIE	109
Menu odtwarzania (zdjęcie)	110
USUŃ	110
WYSZUKAJ PO DACIE	110
EDYCJA	110
EFEKTY POKAZU SLAJ.	111
WYŚWIETL. NA EKRANIE	111
Menu ustawień wyświetlacza	112
LANGUAGE	112
FORMAT WYŚW. DATY	112
JASNOŚĆ MONITORA	113
PODŚWIETL. MONITORA	114
POPR. OSTR. KOLORU	114
REG. ZEGARA	115
Menu ustawień podstawowych	116
TRYB DEMO	117
WYŁĄCZANIE AUTO.	117
DŹWIĘK OPERACJI	118
PRZYCISK NAGRYWANIA	118
SZYBKI RESTART	119
CZUJNIK UPADKU	119
PILOT (tylko GZ-HD620)	120
AUTOFINALIZOWANIE (tylko GZ-HD620)	120
AKTUALIZACJA	121
USTAWIENIA FABRYCZNE	121
Menu ustawień połączeń	122
WYŚWIETLANIE NA TV	122
WYJŚCIE VIDEO	122
WYJŚCIE KOMPONENTOWE	123
WYJŚCIE HDMI	123
KONTROLA HDMI	124
Menu ustawień nośnika	125
NOŚNIK DLA WIDEO	125
NOŚNIK DLA ZDJĘĆ	125
FORMATOWANIE DYSKU	126
FORMATOW. KARTY SD	126
CZYSZCZENIE DYSKU	127

Nazwy części

Przód	128
Tył	128
Spód	129
Wnętrze	129
Monitor LCD	130

Wskaźniki na monitorze LCD

Najczęstsze wskazania nagrywania	131
Nagrywanie filmu	131
Rejestrowanie zdjęć	132
Odtwarzanie filmu	132
Odtwarzanie zdjęć	133

Rozwiązywanie problemów

Bateria	134
Nagrywanie	134
Karta	135
Odtwarzanie	135
Edycja/Kopiowanie	136
Komputer	136
Ekran/Obraz	137
Inne problemy	137
KOMUNIKAT O BŁĘDZIE?	138

Konserwacja

Dane techniczne

Ładowanie

- Więcej informacji można znaleźć w instrukcji obsługi, w animacji dotyczącej Szczegółowa instrukcja obsługi dla użytkownika.

Nagrywanie

- Więcej informacji można znaleźć w instrukcji obsługi, w animacji dotyczącej Szczegółowa instrukcja obsługi dla użytkownika.

Odtwarzanie

- Więcej informacji można znaleźć w instrukcji obsługi, w animacji dotyczącej Szczegółowa instrukcja obsługi dla użytkownika.

Wskazówki dotyczące kręcenia

Podstawowy sposób trzymania kamery ~ Rejestrowanie stabilnych obrazów ~



Jest to standardowy sposób kręcenia z pozycji stojącej. Stabilny obraz uzyskasz, gdy dobrze przeciwiczysz tę podstawową technikę.

■ [Przygotowanie]

- ① Stań w rozkroku na szerokość ramion.
- ② Trzymaj łokieć prawej ręki, w której trzymasz kamerę, blisko boku.
- ③ Lewą ręką przytrzymaj monitor LCD i odpowiednio dopasuj kąt.

Kręcenie z wyciągniętej ręki ~ Kręcenie z wysokiego kąta ~



Wyciągnij rękę, gdy kręcisz obiekt ukryty za tłumem ludzi.

■ [Przygotowanie]

- ① Stań w rozkroku na szerokość ramion.
- ② Wyciągnij prawą rękę i trzymaj kamerę nad głową.
- ③ Lewą ręką przytrzymaj monitor LCD i odpowiednio dopasuj kąt.

OSTROŻNIE:

- Ten sposób kręcenia rzadko kiedy daje stabilny obraz i dlatego używaj go tylko w ostateczności.
- Ustaw jak najszerszy kąt, ponieważ kamera będzie drgać.
- Patrz, co się wokoło dzieje. Nie przeszkadzaj ludziom znajdującym się w pobliżu.

Kucanie i nagrywanie z poziomu oczu



Z niskiej pozycji należy kręcić małe dzieci. Nagrywanie z poziomu oczu dziecka pozwoli wyraźnie uchwycić wyraz jego twarzy.

■ [Przygotowanie]

- ① Przykleknij na lewe kolano, a prawą stopę trzymaj na ziemi.
- ② Trzymaj łokieć prawej ręki, w której trzymasz kamerę, na prawym kolanie.
- ③ Lewą ręką przytrzymaj monitor LCD i odpowiednio dopasuj kąt.

Panoramowanie

- Więcej informacji można znaleźć w instrukcji obsługi, w animacji dotyczącej Szczegółowa instrukcja obsługi dla użytkownika. Użyj tej metody, aby kręcić zdjęcia pod szerokim kątem widzenia.

■ [Przygotowanie]

Podczas kręcenia obracaj ciało, a nie ręce i trzymaj kamerę tak, jak to opisano powyżej.

- ① Stań twarzą w kierunku miejsca, w którym zakończy się obrót.
- ② Skręć górną część ciała w kierunku miejsca, w którym rozpoczniesz nagrywanie.
- ③ Naciśnij przycisk start i nagrywaj przez 2 sekundy, następnie powoli odwróć się do przodu. Nagrywaj przez kolejne 2 sekundy patrząc do przodu, a następnie naciśnij przycisk stop. (Obrót o 90 stopni powinien zająć około 5 sekund, dzięki czemu uzyskasz efekt powolnego przesuwania się obrazu.)

Ładowanie

- Więcej informacji można znaleźć w instrukcji obsługi, w animacji dotyczącej Szczegółowa instrukcja obsługi dla użytkownika.

Nagrywanie

- Więcej informacji można znaleźć w instrukcji obsługi, w animacji dotyczącej Szczegółowa instrukcja obsługi dla użytkownika.

Odtwarzanie

- Więcej informacji można znaleźć w instrukcji obsługi, w animacji dotyczącej Szczegółowa instrukcja obsługi dla użytkownika.

Wskazówki dotyczące kręcenia

Podstawowy sposób trzymania kamery ~ Rejestrowanie stabilnych obrazów ~



Jest to standardowy sposób kręcenia z pozycji stojącej. Stabilny obraz uzyskasz, gdy dobrze przećwiczysz tę podstawową technikę.

■ [Przygotowanie]

- ① Stań w rozkroku na szerokość ramion.
- ② Trzymaj łokieć prawej ręki, w której trzymasz kamerę, blisko boku.
- ③ Lewą ręką przytrzymaj monitor LCD i odpowiednio dopasuj kąt.

Kręcenie z wyciągniętej ręki ~ Kręcenie z wysokiego kąta ~



Wyciągnij rękę, gdy kręcisz obiekt ukryty za tłumem ludzi.

■ [Przygotowanie]

- ① Stań w rozkroku na szerokość ramion.
- ② Wyciągnij prawą rękę i trzymaj kamerę nad głową.
- ③ Lewą ręką przytrzymaj monitor LCD i odpowiednio dopasuj kąt.

OSTROŻNIE:

- Ten sposób kręcenia rzadko kiedy daje stabilny obraz i dlatego używaj go tylko w ostateczności.
- Ustaw jak najszerszy kąt, ponieważ kamera będzie drgać.
- Patrz, co się wkoło dzieje. Nie przeszkadzaj ludziom znajdującym się w pobliżu.



Z niskiej pozycji należy kręcić małe dzieci. Nagrywanie z poziomu oczu dziecka pozwoli wyraźnie uchwycić wyraz jego twarzy.

■ [Przygotowanie]

- ① Przykłęknij na lewe kolano, a prawą stopę trzymaj na ziemi.
- ② Trzymaj łokieć prawej ręki, w której trzymasz kamerę, na prawym kolanie.
- ③ Lewą ręką przytrzymaj monitor LCD i odpowiednio dopasuj kąt.

Panoramowanie

- Więcej informacji można znaleźć w instrukcji obsługi, w animacji dotyczącej Szczegółowa instrukcja obsługi dla użytkownika. Użyj tej metody, aby kręcić zdjęcia pod szerokim kątem widzenia.

■ [Przygotowanie]

- ① Podczas kręcenia obracaj ciało, a nie ręce i trzymaj kamerę tak, jak to opisano powyżej.
- ② Stań twarzą w kierunku miejsca, w którym zakończy się obrót.
- ③ Skręć górną część ciała w kierunku miejsca, w którym rozpocznie nagrywanie.
- ④ Naciśnij przycisk start i nagrywaj przez 2 sekundy, następnie powoli odwróć się do przodu. Nagrywaj przez kolejne 2 sekundy patrząc do przodu, a następnie naciśnij przycisk stop. (Obrót o 90 stopni powinien zająć około 5 sekund, dzięki czemu uzyskasz efekt powolnego przesuwania się obrazu.)

Kucanie i nagrywanie z poziomu oczu

Okres świąteczny/Boże Narodzenie

Nagraj wesołe uroczystości bożonarodzeniowe spędzane ze swoją rodziną!



Photo by 101st CAB, Wings of Destiny
[Creative Commons Attribution-No Derivative Works 3.0](#)

Ubieranie choinki i przygotowywanie kolacji wigilijnej

Ubieranie choinki i przygotowywanie kolacji wigilijnej to część radości podczas Bożego Narodzenia. Pamiętaj, aby nagrać te szczęśliwe chwile rodziny!

■ Ubieranie choinki



Choinka jest najważniejszym elementem, który podkreśla nastrój świąt Bożego Narodzenia.

Scena, w której wszyscy członkowie rodziny dekorują wspólnie choinkę kolorowymi ozdobami jest pełna uczucia radości.

■ Przygotowywanie kolacji wigilijnej



Photo by Manicosity
[Creative Commons Attribution-No Derivative Works 3.0](#)

Nagraj sceny, w których wszyscy przygotowują kolację na ten wieczór. Możesz sfilmować mamę, która gotuje i dzieci jej pomagające i oczywiście pieczenie ciasta!

Nagrywanie uroczystości Bożego Narodzenia



Photo by InnerSpirit
[Creative Commons Attribution-No Derivative Works 3.0](#)

Po wszystkich przygotowaniach nadchodzi czas świętowania. Nakręć nie tylko zdmuchiwanie świeczek, ale również uśmiechy rodziny pośród smacznych potraw, a nawet tatę, który się nieco rozluźnił po szampanie!

Szukanie prezentów



Dla dzieci największą przyjemnością podczas świąt jest otrzymywanie prezentów.

Ich radość, gdy znajdą prezent pod choinką - to musi zostać nagrane. Trzymaj kamerę w pogotowiu!

Ślub

Nagraj dla młodej pary fantastyczny film ze ślubu!



Omówienie i zaplanowanie imprezy

Dzień przed przyjęciem ślubnym, należy omówić porządek uroczystości z panną młodą i panem młodym; dowiedz się, czy jest przewidziany jakiś program rozrywkowy lub przebieranie się.

Znając poszczególne kroki pary młodej, będziesz mógł znaleźć lepsze ustawienie do kręcenia.

Znajdź odpowiedni kąt do uchwycenia zarówno panny młodej jak i pana młodego

- **Komponowanie obrazu, na którym goście stoją z przodu, a państwo młodzi tworzą tło**



Głównymi postaciami ślubu jest oczywiście panna młoda i pan młody. Wyraźnie nagraj wyrazy twarzy obecnych podczas wznoszenia toastów, występów, programów rozrywkowych i w innych sytuacjach. Dobre efekty daje nakręcenie twarzy gości i przejście panoramą na pana młodego. Szerokokątne obrazy, na których widać tylko tłum gości są nieciekawe, pamiętaj więc aby zwracać uwagę na kąt i rozmiar podczas kręcenia.

Nagrywanie wyrazu twarzy i komentarzy gości

- **Ustawianie ujęcia od poziomu oczu do poziomu klatki piersiowej**



Możesz nagrać komentarze gości podchodząc do poszczególnych osób i mówiąc "Proszę powiedzieć kilka słów do pary młodej". Można to zrobić w poczekalni dla gości, w chwili gdy para młoda przebiera się lub podczas programu rozrywkowego.

Zbliżenie twarzy panny młodej podczas podziękowań

Kulminacyjnym punktem uroczystości są podziękowania panny młodej i pana młodego i prezentacja kwiatów. Wzruszające słowa podziękowania panny młodej i łyzy radości rodziców to sceny, których nie wolno pominąć. Zacznij od zbliżenia twarzy panny młodej używając zoomu. Kiedy zauważysz łzy w oczach panny młodej, filmuj ją jeszcze przez chwilę. Następnie powoli oddalaj ujęcie do szerokiego kąta, aby pokazać rodziców poruszonych jej mową.

Zaawansowane operacje z dwiema kamerami

- **<Kamera 1>**
Zbliżenie twarzy panny młodej i pana młodego przez cały czas
- **<Kamera 2>**
Jednoczesne nagrywanie gratulujących przyjaciół



Jeśli będzie wykonywana obróbka filmu, nagraj uroczystość dwiema kamerami, tak aby można było stworzyć film z różnymi ujęciami. Poproś przyjaciela, który ma w domu kamerę.

Ustaw pożyczoną kamerę na statywie, aby nagrywać zbliżenia panny młodej i pana młodego. W ten sposób, druga kamera może przemieszczać się, aby nagrywać inne ujęcia, które potem można zmontować lub skompilować w interesujący film, pełen zmieniających się kadrów. Ponieważ w obecnych czasach większość ludzi ma co najmniej jedną kamerę cyfrową, to nawet jeśli nie możesz znaleźć dodatkowej kamery, możesz urozmaicić film wstawiając do niego zdjęcia. Spróbuj!

Podróże

Uchwycić cudowne chwile w trakcie podróży w kraju lub za granicą!



Zabierz ze sobą odpowiedni sprzęt

To jakie rzeczy należy zabrać ze sobą w podróż zależy od celu i kierunku podróży.

W przypadku podróży za granicę musisz przemyśleć, co możesz zabrać ze sobą zgodnie z lokalnymi warunkami.

Oto kilka propozycji do rozważenia.

■ Kamera

Zastanów się i czasu w ciągu dnia zamierzasz kręcić. Zabierz wystarczającą liczbę nośników, na których będziesz nagrywać, szczególnie jeśli jest to długa podróż za granicę.

Jeśli nagrywasz na karty pamięci SD, przygotuj odpowiednią liczbę kart, w tym karty na kopie zapasowe.

■ Bateria

Przygotuj baterię o pojemności dwukrotnie przekraczającej spodziewany, dzienny czas nagrywania. Na przykład, jeśli planujesz nagrywać 2 godziny materiału dziennie, przygotuj baterię wystarczającą na 4 godziny (rzeczywistego czasu nagrywania).

Jeśli jest to wyjazd jednodniowy możesz zabrać baterię o małej pojemności, ale w długą podróż przygotuj kilka baterii o dużej pojemności.

■ Zasilacz sieciowy

Zasilacz sieciowy JVC obsługuje napięcia od 100 V do 240 V i można go używać na całym świecie.

Jeśli podróż będzie trwać długo, zabierz zasilacz. Ładuj baterie podczas snu, aby w ciągu dnia korzystać z pełni naładowanych baterii.

■ Wtyczki przejściowe

(str. 19)



Kształt wtyczek elektrycznych różni się w zależności od kraju. Sprawdź wcześniej kształt wtyczki i weź ze sobą odpowiednią przejściówkę.

■ Ładowarka baterii



Kiedy zasilacz sieciowy jest podłączony do kamery w celu naładowania baterii, nagrywanie jest niemożliwe.

Możesz zabrać ze sobą dodatkową ładowarkę, jeśli planujesz nagrywanie w nocy. Możesz również ładować kilka baterii, używając ładowarki i kamery tym samym czasie.

■ Statyw



Statyw jest niezbędny do robienia nieporuszonych zdjęć. Wybierz odpowiedni statyw w zależności od celu i formy podróżowania, np. kompaktowy do ustawienia na stole lub o wysokości co najmniej 1 m.

Nagrywanie gorączkowej krzątaniny przed wyjazdem

Rozpoczęcie nagrań z podróży już po przybyciu na miejsce może być zbyt gwałtownym przejściem.

Nagraj również przygotowania do podróży, jeśli jest to wyjazd rodzinny lub nagraj zbiorczą przed podróżą, jeśli jest to wyjazd z przyjaciółmi.

W podróży za granicę można nakręcać widok znaków i oznakowania na lotnisku, ponieważ w przyszłości może to pomóc przypomnieć sobie pewne rzeczy.



Panoramowanie w interesujących miejscach

Na pewno będziesz chciał nagrać miejsca ciekawe turystycznie, z pięknym krajobrazem lub miejsca wydarzeń historycznych.

Urodę miejsc, której nie można pokazać w jednym kadrze, spróbuj pokazać robiąc zdjęcia panoramiczne.

Więcej informacji na temat panoramowania znajdziesz we "Wskazówkach dotyczących kręcenia" w tej witrynie internetowej.

Możesz też robić ujęcia oznakowania i pomników, które często można znaleźć w ciekawych turystycznie miejscach.



Pokazywanie, jak dobrze wszyscy się bawią

Pokazywanie na filmie tylko krajobrazów lub miejsc historycznych może być nudne.

Nagrywając widoki zapierających oddech w piersi krajobrazów można też mówić o swoich uczuciach, żeby było to później z ciekawością oglądać.

Lunapark

Wykonaj jeszcze więcej zdjęć uśmiechniętych twarzy wszystkich członków rodziny!



Nagrywanie filmu lub wykonywanie zdjęć w zależności od atrakcji

Możesz cały czas kręcić filmy. Możesz jednak wykonać też kilka zdjęć. Poniższa część opisuje sytuacje, w których najlepiej jest kręcić film lub zrobić zdjęcie.

■ Scenariusze odpowiednie do kręcenia filmu



Sytuacje, w których następują zmiany pozycji ciała są odpowiednie do kręcenia filmu.

Dotyczy to sytuacji, w których nagle zmienia się wyraz twarzy lub ton głosu, od zaskoczenia do zachwyty.

* W niektórych lunaparkach pasażerów obowiązuje zakaz nagrywania.

Sprawdź wcześniej.

[Przykłady]

- Karuzela, gokart, filiżanka kawy, etc.

■ Scenariusze odpowiednie do robienia zdjęć



Sytuacje, w których obiekty nie są zbyt ruchome są odpowiednie do wykonania zdjęć.

Staraj się robić zdjęcia pod kątem pozwalającym wyraźnie ukazać otoczenie.

[Przykłady]

- Karuzela, diabelski młyn, karuzele dla dzieci, etc.

Wywoływanie reakcji poprzez nawoływanie



Jeśli nikt na filmie nie macha rękami ani się nie śmieje są nie tylko nudne, ale również marnuje się funkcja rejestracji dźwięku przez kamerę.

Nagrywając zachęcaj do reakcji entuzjastycznie machając ręką lub wołając "Podoba ci się?" i temu podobne.

Przechwytywanie najlepszych ujęć na filmie jako zdjęć

Często niechcący robimy zdjęcia z zamkniętymi oczami. Aby ograniczyć takie błędy, wykorzystaj funkcję przechwytywania zdjęć z filmów.

Ponieważ filmy to w rzeczywistości nieprzerwane nagranie 60 zdjęć na minutę, skorzystanie z tej funkcji pozwala na wyłapanie najlepszych chwil, które można zapisać jako zdjęcia.

"Robienie zdjęcia z odtwarzanego filmu" (☞ str.60)



Photo by justthatgoodguyjim

[Creative Commons Attribution-No Derivative Works 3.0](#)

Trwa odtwarzanie filmu



Photo by talkrhubarb

[Creative Commons Attribution-No Derivative Works 3.0](#)

Robienie zdjęcia.



Photo by justthatgoodguyjim

[Creative Commons Attribution-No Derivative Works 3.0](#)

Trwa odtwarzanie filmu

Zaawansowane operacje z kompensacją oświetlenia tylnego

Warto jest korzystać z kompensacji oświetlenia tylnego kiedy twarz obiektu jest oświetlana światłem tylnym lub kiedy wyraźnie nie widać wyrazu twarzy.

Zwiększ jasność całego obrazu ustawiając „KOMP. PRZECIWOŚW.”, jeśli twarze wydają się zbyt ciemne. Nawet zaciemniony wyraz twarzy można ująć jasno i wyraźnie.

"Ustawienie kompensacji oświetlenia tylnego" (☞ str.30)

■ <Bez kompensacji oświetlenia tylnego>









■ <Z kompensacją oświetlenia tylnego>

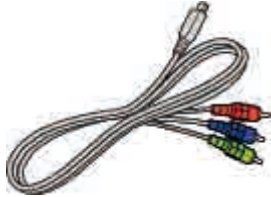

Sprawdzanie wyposażenia

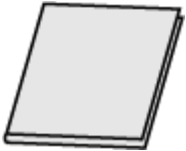
Jeśli brakuje dowolnych elementów lub są one uszkodzone, skonsultuj się ze swoim przedstawicielem JVC lub najbliższym centrum serwisowym JVC.

Ilustracja	Opis
	<p>Zasilacz sieciowy AP-V30E</p> <ul style="list-style-type: none"> • Łączy z tym urządzeniem, aby naładować baterie. Może być również stosowany podczas nagrywania we wnętrzach lub odtwarzania filmów.
	<p>Bateria BN-VG114E</p> <ul style="list-style-type: none"> • Łączy się z urządzeniem, aby zapewnić zasilanie.
	<p>Kabel AV</p> <ul style="list-style-type: none"> • Łączy urządzenie z telewizorem, aby odtworzyć nagrane zdjęcia na telewizorze.
	<p>Kabel komponentowy (tylko model GZ-HD620)</p> <ul style="list-style-type: none"> • Łączy urządzenie z telewizorem, aby w lepszej jakości odtworzyć nagrane obrazy na telewizorze.
	<p>Kabel USB (typu A - typu Mini-B)</p> <ul style="list-style-type: none"> • Łączy urządzenie z komputerem.
	<p>Płyta CD-ROM</p> <ul style="list-style-type: none"> • Do zainstalowania na komputerze dostarczonego oprogramowania "Everio MediaBrowser".
	<p>Skrócona instrukcja obsługi</p> <ul style="list-style-type: none"> • Należy dokładnie przeczytać i przechowywać w bezpiecznym, łatwo dostępnym miejscu.
	<p>Pilot (tylko model GZ-HD620) RM-V760</p> <ul style="list-style-type: none"> • Obsługuje pewne funkcje z odległości.
	<p>Pokrywa obiektywu (tylko model GZ-HD510/GZ-HD500)</p> <ul style="list-style-type: none"> • Chroni obiektyw.

UWAGA:

• Karty microSD są sprzedawane osobno.

"Rodzaje możliwych do zastosowania kart microSD" (str. 15)

• W przypadku używania zasilacza za granicą należy stosować dostępne w handlu wtyczki przejściowe, odpowiednie dla danego kraju lub regionu.

"Ładowanie baterii za granicą" (str. 19)

Ładowanie baterii

Naładuj baterie natychmiast po ich zakupieniu i w chwili gdy są prawie rozładowane.

W chwili zakupu bateria nie jest naładowana.

1 Włóż baterię.

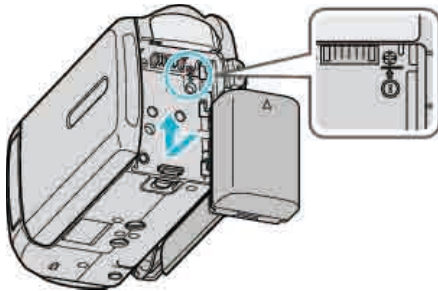

• Zrównaj górę baterii z tym urządzeniem i wsuwaj, aż usłyszysz kliknięcie.

2 Podłącz zasilacz sieciowy do wyjścia DC.

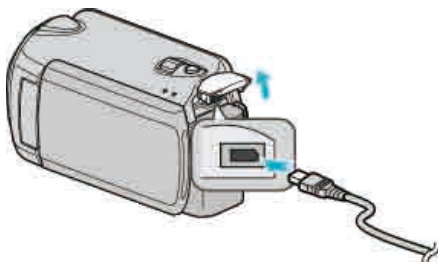

3 Włóż wtyczkę do gniazdka ściennego.

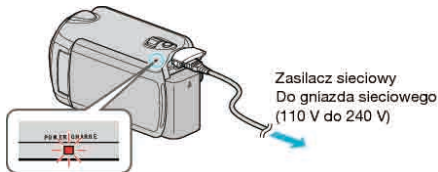

• W chwili ładowania baterii wskaźnik ładowania pulsuje. Gdy ładowanie zakończy się, wskaźnik zgaśnie.

OSTROŻNIE:

- W przypadku używania baterii innych niż baterie JVC, nie można zagwarantować bezpieczeństwa i parametrów.
- Czas ładowania: Ok. 2 godzina 30 minut (dla baterii dostarczanych w zestawie)
Podany czas ładowania dotyczy urządzenia używanego w temperaturze 25 °C.
W przypadku ładowania baterii w temperaturach pokojowych przekraczających zakres 10 °C - 35 °C, ładowanie może trwać dłużej lub może w ogóle się nie rozpocząć. W pewnych warunkach użytkowania, jak na przykład w niskiej temperaturze, pozostały czas nagrywania i czas odtwarzania może również ulec skróceniu.

Akumulatory:

- Jeśli akumulatory są używane w niskich temperaturach (10°C lub niższa), skraca się czas ich działania lub mogą działać nieprawidłowo. Kiedy urządzenia używana jest zimą na zewnątrz, przed dołączeniem akumulatora nagrzej go, wkładając go na przykład do kieszeni. (Unikaj bezpośredniego kontaktu z nagrzaną baterią.)
- Nie wystawiaj baterii na nadmierne ciepło, takie jak bezpośrednie światło słoneczne lub ogień.
- Jeśli bateria nie będzie wykorzystywana przez dłuższy czas, całkowicie wyładuj baterię i odłącz ją od urządzenia, aby zapobiec pogorszeniu jej jakości.
- Po wyjęciu baterii przechowuj ją w suchym miejscu w temperaturze od 15°C do 25°C.
- Pogorszenie jakości baterii następuje wtedy gdy jest ona wielokrotnie ładowana.
Wymień baterię na nową.

UWAGA:

- Aby nagrywać przez dłuższy czas w pomieszczeniu, można podłączyć tego urządzenia do zasilacza sieciowego. (Ładowanie baterii rozpoczyna się w chwili zamknięcia monitora LCD.)
- Nie wolno ciągnąć ani wyginać wtyczki oraz kabla zasilacza sieciowego. Może to spowodować uszkodzenie zasilacza sieciowego.

Odłączanie baterii

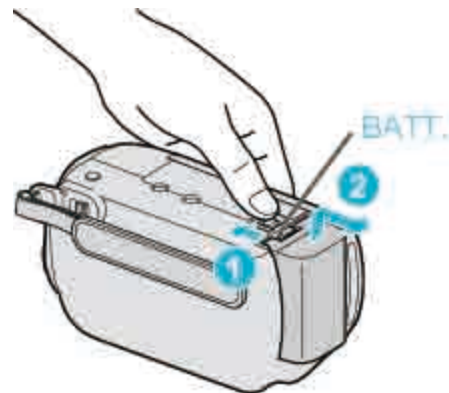

Aby wyjąć baterię z urządzenia, przesunij dźwignię otwierania komory akumulatora.

Przybliżony czas ładowania baterii

Bateria	Czas ładowania	Rzeczywisty czas nagrywania*	Czas nagrywania ciągłego*
BN-VG114E (Dostarczone)	2 godz. 30 m	45 m	1 godz. 20 m
BN-VG121E	3 godz. 30 m	1 godz. 10 m	2 godz. 05 m

*Powyższe wartości są aktualne, gdy „ŚWIATŁO” jest ustawiona na „WYŁ.”, a „PODŚWIETL. MONITORA” na „STANDARD”.

- W miarę zbliżania się końca żywotności baterii, czas nagrywania staje się krótszy, pomimo pełnego naładowania baterii. (Wymień baterię na nową.)

Regulacja uchwytu



- ① Odepnij pasek uchwytu.
- ② Dopasuj długość paska.
- ③ Zapnij pasek uchwytu.

OSTROŻNIE:

- Sprawdź czy pasek jest prawidłowo zapięty. Jeśli pasek jest zbyt luźny, urządzenia może upaść powodując obrażenia lub szkody.

Używanie paska na rękę

Korzystając z paska na rękę, owiń go na nadgarstku.



Zdejmowanie paska



- Przyciskając ①, pociągnij ② i zdejmij pasek.

Mocowanie paska

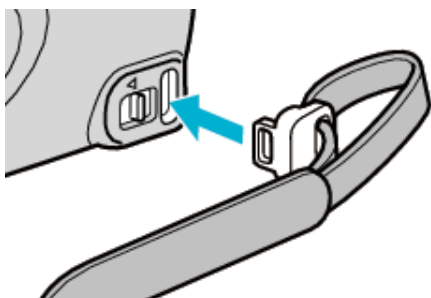

- Wepchnij zdecydowanym ruchem, aż usłyszysz kliknięcie.

Wkładanie karty microSD

Po włożeniu do kamery dostępnej w handlu karty microSD, można w dalszym ciągu nagrywać na kartę, gdy skończy się pozostały czas nagrywania na dysku twardym (HDD).

"Rodzaje możliwych do zastosowania kart microSD" (☞ str.15)

- 1 Aby wyłączyć urządzenie naciskaj przycisk zasilania przez ponad 2 sekundy.

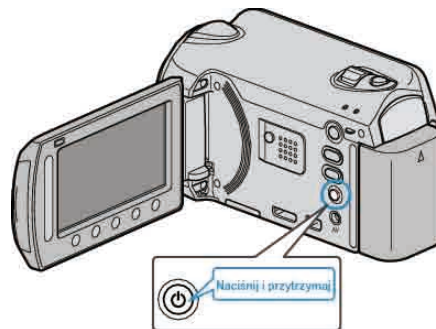

- 2 Otwórz osłonę gniazda na kartę.

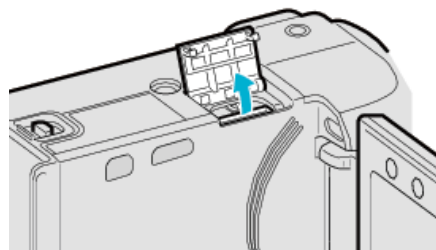

- 3 Włóż kartę microSD.

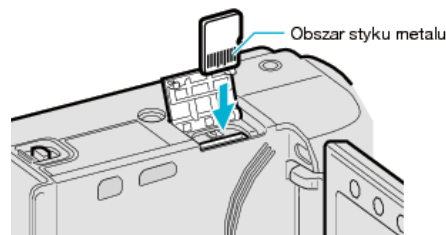

- Wsuń tak, aby metalowy styk był skierowany na zewnątrz.

OSTROŻNIE:

- Sprawdź czy karta nie jest włożona odwrotnie. Może to spowodować uszkodzenie urządzenia i karty.
- Przed włożeniem lub wyjęciem karty wyłącz zasilanie urządzenia.

UWAGA:

- Aby nagrywać na kartę konieczne jest wykonanie ustawień nośników. Kiedy karta jest niedostępna, aby nagrywać, nośniki muszą być ustawione na „HDD”.

"NOŚNIK DLA WIDEO" (☞ str.125)

"NOŚNIK DLA ZDJĘĆ" (☞ str.125)

- Karty używane wcześniej w innych urządzeniach muszą być sformatowane (zainicjowane) przy użyciu „FORMATOW. KARTY SD” w ustawieniach nośników.

"FORMATOW. KARTY SD" (☞ str.126)

Wyjmowanie karty

Jeden raz pchnij kartę do środka, następnie wyciągnij ją.

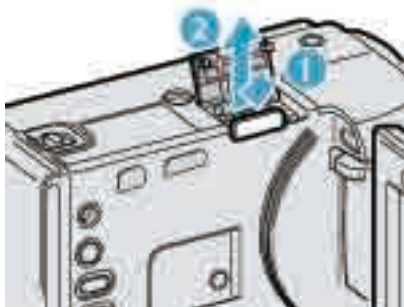

Rodzaje możliwych do zastosowania kart microSD

Z urządzenia tą mogą być używane następujące karty microSD.

Karta microSDHC



- No nagrywania filmów używaj karty microSDHC zgodnej z klasą 4 lub wyższą (od 4 GB do 8 GB).

Karta microSD



- Urządzenie obsługuje karty microSD o pojemności od 256 MB do 2 GB. Działania są potwierdzane na kartach microSD następujących producentów.
- Panasonic
- TOSHIBA
- SanDisk
- ATP

UWAGA:

- Używanie innych kart microSD (łącznie z kartami microSDHC) niż podano powyżej może uniemożliwić nagrywanie lub utratę danych.
- Kart Klasy 4 i 6 gwarantują minimalną prędkość przesyłu 4 MB/s i 6 MB/s, odpowiednio podczas odczytu lub zapisywania danych.

Ustawianie zegara

Ekran „USTAW DATĘ/GODZ.!” pojawia się, gdy włączasz to urządzenie po pierwszy raz po zakupie lub gdy zegar nie był używany przez dłuższy czas bądź nie został jeszcze ustawiony.

Ustaw zegar zanim rozpoczniesz nagrywanie.

- 1 Otwórz monitor LCD.

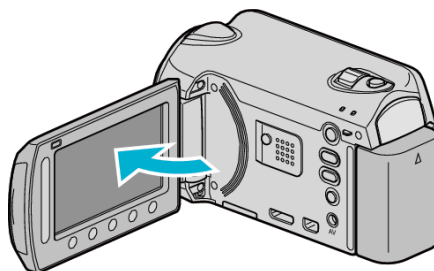

- Włączy się urządzenie.
- Po zamknięciu monitora LCD, urządzenia się wyłączy.

- 2 Wybierz „TAK” i dotknij **OK**.



- 3 Ustaw datę i godzinę.



- Suwakiem ustawiaj kolejno: rok, miesiąc, dzień, godzina, minuta.
- Suwak przesuwaj przyciskami obsługi "←"/"→".
- Po ustawieniu daty i godziny, dotknij **OK**.

- 4 Wybierz region, w którym mieszkasz i dotknij **OK**.



- Zostanie wyświetlona nazwa miejscowości i różnica czasu.
- Dotknij **OK** kiedy zmieni się kolor wybranego regionu.

UWAGA:

- Zegar można później ponownie ustawić.
- "Ponowne ustawianie zegara" (☞ str.16)
- Używając urządzenia za granicą, do nagrywania możesz ustawić zegar na czas lokalny.
- "Ustawienie zegara na czas lokalny podczas podróży" (☞ str.19)
- W trybie odtwarzania można włączać i wyłączać wyświetlacz zegara.
- "WYŚWIETL. NA EKRANIE" (☞ str.109)
- Styl ustawienia zegara tego urządzenia jest różny w poszczególnych modelach.
- "Styl ustawienia zegara" (☞ str.113)
- Suwaka i przycisków na ekranie dotykaj palcami.

Skrócony przewodnik

- Suwak i przyciski nie działają, gdy są dotykane paznokciami lub przez rękawiczki.
- Elementy wyświetlane na ekranie nie działają nawet po ich dotknięciu.

Ponowne ustawianie zegara

Ustaw zegar używając w menu opcji „REG. ZEGARA”.

1 Dotknij , aby wyświetlić menu.

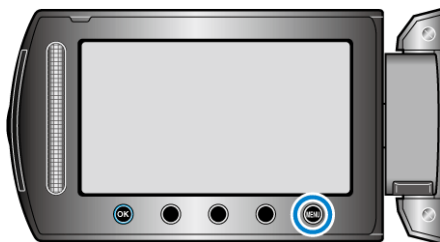

2 Wybierz „REG. ZEGARA” i dotknij .



3 Wybierz „USTAW.ZEGAR” i dotknij .



4 Ustaw datę i godzinę.



- Suwakiem ustawiaj kolejno: rok, miesiąc, dzień, godzina, minuta.
- Suwak przesuwaj przyciskami obsługi "←"/"→".
- Po ustawieniu daty i godziny, dotknij .

5 Wybierz region, w którym mieszkasz i dotknij .



- Zostanie wyświetlona nazwa miejscowości i różnica czasu.
- Dotknij  kiedy zmieni się kolor wybranego regionu.

Używanie przycisków obsługi

Funkcje przycisków obsługi można wyświetlić na ekranie zgodnie z używaną funkcją.

Wyświetlą się funkcje przycisków obsługi.

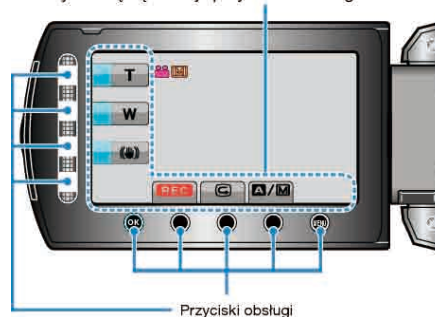

- Podczas obsługi, suwaka i przycisków na ekranie dotykaj delikatnie palcami.

UWAGA:

- "Dotknij" oznacza delikatne dotknięcie przycisków obsługi.
- Suwak i przyciski nie działają, gdy są dotykane paznokciami lub przez rękawiczki.
- Elementy wyświetlane na ekranie nie działają nawet po ich dotknięciu.

Korzystanie z suwaka

Aby zapewnić płynne działanie, przesuwać palcem wzdłuż suwaka.

Gdy suwak jest naciskany, automatycznie przesuwa się kursor.

Stopniowe przesuwanie kursora jest możliwe poprzez dotknięcie suwaka.

- Więcej informacji można znaleźć w instrukcji obsługi, w animacji dotyczącej Szczegółowa instrukcja obsługi dla użytkownika.

UWAGA:

- Suwak i przyciski nie działają, gdy są dotykane paznokciami lub przez rękawiczki.
- Elementy wyświetlane na ekranie nie działają nawet po ich dotknięciu.

Trzymanie tego urządzenia

Trzymając urządzenie, trzymaj łokcie blisko boków, aby zapobiec drganiom kamery.



OSTROŻNIE:

- Uważaj, aby nie upuścić urządzeniu podczas jej przenoszenia.
- Opiekunowie powinni zwrócić szczególną uwagę, jeśli urządzenia jest używana przez dzieci.

UWAGA:

- Jeśli kamera nadmiernie drga użyj cyfrowego stabilizatora obrazu. "Zmniejszanie drgań kamery" (☞ str.23)

Używanie pilota (tylko model GZ-HD620)

Pilotem można obsługiwać urządzenie z odległości. (tylko GZ-HD620)



UWAGA:

- Skieruj pilota bezpośrednio w kierunku czujnika z odległości co najwyżej 5 metrów od tego urządzenia.
- Jeśli na czujnik będzie padać bezpośrednio światło słoneczne lub przy dużym oświetleniu, przesyłana wiązka światła może być nieskuteczna lub może powodować nieprawidłowe działanie.

Przygotowywanie pilota

Pierwsze użycie pilota



- W chwili zakupu w pilocie znajduje się bateria guzikowa (CR2025). Przed użyciem ściągnij folię izolacyjną.

Ponowne wkładanie baterii

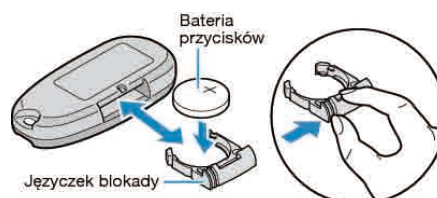

- Naciśnij zatrzask i wyciągnij uchwyt baterii.
- Włóż baterię guzikową tak, aby znak + był skierowany na zewnątrz.

Przyciski obsługi znajdujące się na pilocie

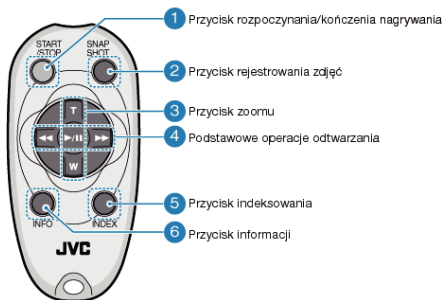

1 Przycisk rozpoczęcia/zakończenia nagrywania

- Rozpoczyna/kończy nagrywanie filmu.

2 Przycisk robienia zdjęć

- Wykonuje zdjęcie.

3 Przycisk zoom

- T: Powiększa
- W: Pomniejsza

4 Podstawowa obsługa odtwarzania

Przycisk obsługi	Opis
Przycisk odtwarzania/ wstrzymania ▶ /	<ul style="list-style-type: none"> • Rozpoczyna/wstrzymuje odtwarzanie filmów lub pokazów slajdów.
Lewy przycisk ◀◀	<ul style="list-style-type: none"> • Przesuwa kursor w lewo. • Wyszukiwanie do tyłu podczas odtwarzania.
Prawy przycisk ▶▶	<ul style="list-style-type: none"> • Przesuwa kursor w prawo. • Wyszukiwanie do przodu podczas odtwarzania.
Przycisk T T	<ul style="list-style-type: none"> • Powiększa. (w czasie wstrzymania) • Zwiększa (+) głośność podczas odtwarzania filmu.
Przycisk W W	<ul style="list-style-type: none"> • Pomniejsza. (podczas wstrzymania) • Zmniejsza (-) głośność podczas odtwarzania filmu.

5 Przycisk indeksu

- Zatrzymuje odtwarzanie i powraca do widoku miniatur.

6 Przycisk Informacji

- Nagrywanie: Wyświetla pozostały czas (tylko dla filmu) i stan naładowania akumulatora.
- Odtwarzanie: Wyświetla informacje o pliku, takie jak data nagrania.

Zakładanie pokrywki obiektywu (tylko model GZ-HD510/GZ-HD500)

Do ochrony obiektywu służy dołączona do tego urządzenia pokrywka obiektywu, jak to pokazano na ilustracji.

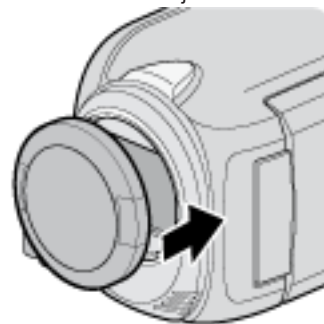

OSTROŻNIE:

- Uważaj, aby nie utracić pokrywki obiektywu.

Mocowanie statywu

Urządzenie można zamontować na statywie. Pomoże to zapobiec drganiom kamery i ułatwi kręcenie z jednej pozycji.

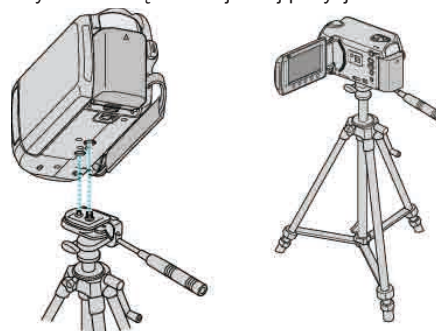

- Aby urządzenia nie spadła ze statywu, przed jego zamocowaniem sprawdź dokładnie otwory na śruby mocujące statywu i otwory pozycjonujące urządzeniu i dokręć mocno śruby.

OSTROŻNIE:

- Aby zapobiec obrażeniom i uszkodom powstałym w wyniku upadku urządzenia, przeczytaj uważnie instrukcję używanego statywu i upewnij się, że jest on bezpiecznie zamocowany.

UWAGA:

- W warunkach kiedy kamera może drgać (takich jak ciemne otoczenie lub maksymalne zbliżenie teleobiektywem) zaleca się stosowanie statywu.
- Podczas nagrywania ze statywem ustaw cyfrowy stabilizator obrazu na (WYŁ.).

"Zmniejszanie drgań kamery" (🔊 str.23)

Używanie urządzenia za granicą

Kształt gniazdek elektrycznych różni się w zależności od kraju i regionu. Do naładowania baterii możesz potrzebować przejściówki, która będzie pasowała do rodzaju gniazdka.

"Ładowanie baterii za granicą" (☞ str.19)

Zmień wyświetlaną datę i godzinę na godzinę lokalną, wybierając cel swojej podróży w „USTAW.REGION” w „REG. ZEGARA”.

"Ustawienie zegara na czas lokalny podczas podróży" (☞ str.19)

Po wybraniu „WŁ.” w „USTAW CZAS LETNI” „REG. ZEGARA”, czas zostanie przestawiony o 1 godzinę do przodu.

"Ustawienie czasu letniego" (☞ str.20)

Ładowanie baterii za granicą

Kształt gniazdek elektrycznych różni się w zależności od kraju i regionu. Do naładowania baterii możesz potrzebować przejściówki, która będzie pasowała do rodzaju gniazdka.

A	B	BF	C	O

North America		Europe		Oceania		Middle East	
United States	A	Iceland	C	Australia	O	Israel	C
Canada	A	Ireland	C	Guam	A	Iran	C
Mexico	A	United Kingdom	B,BF	Tahiti	C	Kuwait	B,C
Asia		Italy	C	Tonga	O	Jordan	B,BF
India	B,C,BF	Austria	C	New Zealand	O	Africa	
Indonesia	C	Netherlands	C	Fiji	O	Algeria	A,B,BF,C
Singapore	B,BF	Canary Islands	C	Latin		Egypt	B,BF,C
Sri Lanka	B,C,BF	Greece	C	Argentina	O	Guinea	C
Thailand	A,BF,C	Switzerland	C	Colombia	A	Kenya	B,C
South Korea	A,C	Sweden	C	Jamaica	A	Zambia	B,BF
China	A,B,BF,C,O	Spain	A,C	Chile	B,C	Tanzania	B,BF
Japan	A	Denmark	C	Chile	B,C	Republic of South Africa	B,C,BF
Nepal	C	Germany	C	Haiti	A	Mozambique	C
Pakistan	B,C	Norway	C	Panama	A	Morocco	C
Bangladesh	C	Hungary	C	Bahamas	A		
Philippines	A,BF,O	Finland	C	Puerto Rico	A		
Vietnam	A,C	France	C	Brazil	A,C		
Hong Kong Special		Belgium	C	Venezuela	A		
Administrative Region	B,BF	Poland	B,C	Peru	A,C		
Macau Special		Portugal	B,C				
Administrative Region	B,C	Romania	C				
Malaysia	B,BF,C						

Ustawienie zegara na czas lokalny podczas podróży

Zmień wyświetlaną datę i godzinę na godzinę lokalną, wybierając cel swojej podróży w „USTAW.REGION” w „REG. ZEGARA”.

Po powrocie z wycieczki przywróć regionalne ustawienia.

1 Dotknij , aby wyświetlić menu.

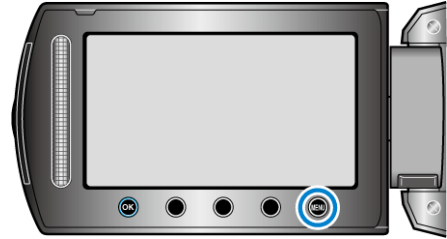

2 Wybierz „REG. ZEGARA” i dotknij .



3 Wybierz „USTAW.REGION” i dotknij .



4 Wybierz region, w który jedziesz i dotknij .



- Zostanie wyświetlona nazwa miejscowości i różnica czasu.

UWAGA:

- Ustawienie „USTAW.REGION” zmienia godzinę uwzględniając różnicę czasu.

Po powrocie do kraju, wybierz ponownie region, który był początkowo ustawiony, aby przywrócić oryginalne ustawienia zegara.

Ustawienie czasu letniego

Po wybraniu „WŁ.” w „USTAW CZAS LETNI”, „REG. ZEGARA”, czas zostanie przestawiony o 1 godzinę do przodu.

1 Dotknij **OK**, aby wyświetlić menu.

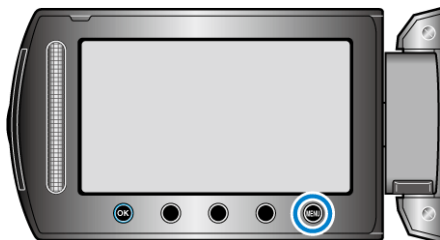

2 Wybierz „REG. ZEGARA” i dotknij **OK**.



3 Wybierz „USTAW CZAS LETNI” i dotknij **OK**.



4 Ustaw czas letni i dotknij **OK**.



UWAGA:

- Dlaczego czas letni?
Ustawienie czasu letniego polega na ustawieniu zegara o 1 godzinę do przodu na określony czas w okresie letnim. Jest on zwykle stosowany w krajach zachodnich.
- Po powrocie z wycieczki przywróć ustawienia czasu letniego.

Wyposażenie opcjonalne

Nazwa produktu	Opis				
Bateria • BN-VG114E • BN-VG121E	• Zapewnia dłuższy czas nagrywania niż przy baterii dołączona do tym urządzeniem. Może być również stosowana jako oddzielna bateria.				
Ładowarka baterii • AA-VG1	• Umożliwia naładowanie baterii bez używania tego urządzenia.				
Nagrywarka DVD • CU-VD3	• Umożliwia kopiowanie filmów i zdjęć poprzez podłączenie do urządzenia DVD bez używania komputera.				
Nagrywarka DVD • CU-VD50	• Po połączeniu z komputerem tworzy płyty DVD i działa jako zewnętrzny napęd DVD. Ponadto utworzoną płytę DVD można odtworzyć podłączając CU-VD50 do telewizora.				
Kabel komponentowy • QAM1266-001	• Umożliwia oglądanie z wysoką jakością obrazu.				
Kabel USB • QAM0852-001	• Łączy to urządzenie z nagrywarką BD lub zalecanym zewnętrznym dyskiem twardym USB (patrz tabela poniżej). <table border="1" data-bbox="1037 862 1380 952"> <tr> <td>Seagate</td> <td>FreeAgent™ Desk</td> </tr> <tr> <td>LaCie</td> <td>Design by Neil Poulton</td> </tr> </table>	Seagate	FreeAgent™ Desk	LaCie	Design by Neil Poulton
Seagate	FreeAgent™ Desk				
LaCie	Design by Neil Poulton				

UWAGA:

- Więcej informacji na ten temat można znaleźć w katalogu.
- BN-VG114E to taka sama bateria, jak ta dołączona do tym urządzeniem.

Przybliżony czas nagrywania (z użyciem akumulatora)

Bateria	Rzeczywisty czas nagrywania	Czas nagrywania ciągłego
BN-VG114E (Dostarczone)	45 m	1 godz. 20 m
BN-VG121E	1 godz. 10 m	2 godz. 05 m

- Powyższe wartości są aktualne, gdy „ŚWIATŁO” jest ustawiona na „WYŁ.”, a „PODŚWIETL. MONITORA” na „STANDARD”.
- Rzeczywisty czas nagrywania może być krótszy, jeśli używana jest funkcja zoom lub jeśli nagrywanie jest wielokrotnie przerywane. (Zaleca się przygotowanie baterii o pojemności trzykrotnie przekraczającej spodziewany czas nagrywania.)
- W miarę zbliżania się końca żywotności baterii, czas nagrywania staje się krótszy, pomimo pełnego naładowania baterii. (Wymień baterię na nową.)

Nagrywanie filmu w trybie automatycznym

Korzystanie z trybu automatycznego pozwala na nagrywanie bez martwienia się o szczegóły ustawień.

- 1 Otwórz monitor LCD i wybierz tryb filmu.
(Otwórz pokrywkę obiektywu w modelu GZ-HD510/GZ-HD500.)



- Pojawia się ikona trybu filmu.

- 2 Sprawdź, czy tryb nagrywania jest ustawiony na automatyczny.

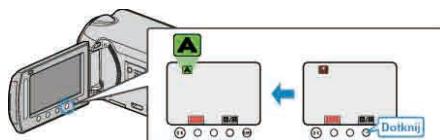

- Jeśli ustawiony jest tryb ręczny, dotknij przycisk **A/M**. Każde dotknięcie tego przełącznika powoduje przełączanie pomiędzy trybem automatycznym i ręcznym.

- 3 Rozpocznij nagrywanie.

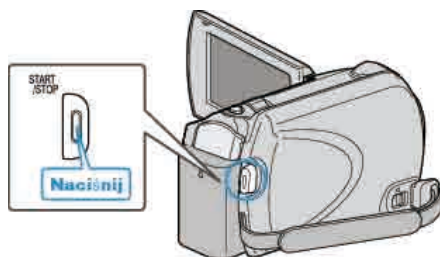

- Aby zakończyć nagrywanie, naciśnij ponownie.

Wskazania podczas nagrywania filmu

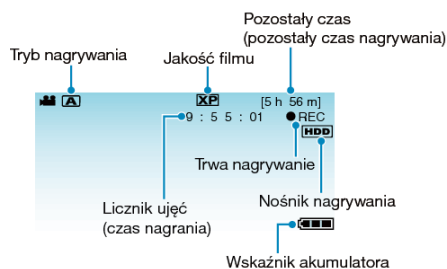

Ikona na ekranie	Opis
Tryb nagrywania	Naciśnij przycisk A/M , aby przełączyć tryb nagrywania z A (Automatycznego) na M (Ręczny).
Jakość filmu	Wyświetla ikonę ustawienia „JAKOŚĆ WIDEO” wybranego w menu nagrywania. "JAKOŚĆ WIDEO" (☞ str.99)
Pozostały czas (pozostały czas nagrywania)	Wyświetla pozostały czas dla nagrywania filmu.
● REC Trwa nagrywanie	Pojawia się w chwili gdy trwa nagrywanie filmu.
● Tryb gotowości do nagrywania	Pojawia się w chwili gdy nagrywanie filmu jest wstrzymane.
Licznik ujęć (czas nagrania)	Wyświetla czas jaki upłynął od rozpoczęcia nagrywanego właśnie filmu.
Nośnik nagrywania	Wyświetla ikonę nośnika, na który nagrywane są filmy. Nośnik nagrywania można zmienić. "NOŚNIK DLA WIDEO" (☞ str.125)
Wskaźnik akumulatora	Wyświetla przybliżony stan naładowania akumulatora. Szczegóły naładowania akumulatora można wyświetlić naciskając przycisk INFO ⓘ . "Pozostały czas nagrywania/stan akumulatora" (☞ str.38)

Przyciski obsługi dla nagrywania filmu

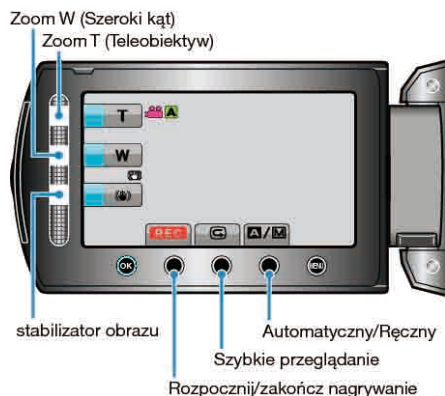

Przycisk obsługi	Opis
Zoom T/W	Pozwala wykonać te same funkcje, jakie wykonuje dźwignia zoomu. Drgania kamery, które często występują podczas używania dźwigni zoomu można zminimalizować. "Praca z zoomem" (☞ str.23)
Stabilizator obrazu	Ustawia opcję zredukowania drgań kamery. "Zmniejszanie drgań kamery" (☞ str.23)
Rozpocznij/zakończ nagrywanie	Funkcjonuje jako przycisk START/STOP.
Szybki Rewia	Umożliwia przeglądanie nagranych ostatnio filmu. "Natychmiastowe sprawdzenie zarejestrowanego obrazu (Szybkie przeglądanie)" (☞ str.23)
Automatyczny/Ręczny	Przełącza tryb nagrywania z automatycznego na ręczny.

UWAGA:

- Suwaka nie można używać kiedy monitor LCD jest odwrócony.
- Po dotknięciu suwaka pojawia się zoom.

Ustawienia przydatne dla nagrywania

- Poprzez klasyfikację filmów w czasie ich nagrywania, będzie je można z łatwością odnaleźć podczas odtwarzania.
- "Rejestracja plików do zdarzeń" (☞ str.99)
- Kiedy „SZYBKI RESTART” jest ustawiona na „WŁ.”, tego urządzenia włącza się natychmiast jeśli otworzysz monitor LCD w przeciągu 5 minut po wyłączeniu zasilania poprzez zamknięcie monitora.
- "SZYBKI RESTART" (☞ str.119)
- Kiedy „WYŁĄCZANIE AUTO.” jest ustawiona na „WŁ.”, tego urządzenia automatycznie się wyłącza po 5 minutach bezczynności, aby nie zużywać energii. (tylko jeśli używane są baterie)
- "WYŁĄCZANIE AUTO." (☞ str.117)
- Gdy funkcja „PRIOR. AE/AF TWARZ” jest ustawiona na „WŁ.” (ustawienie domyślne), urządzenie wykrywa twarze i automatycznie dostosowuje jasność oraz ostrość, aby wyraźniej nagrywać twarze.
- "PRIOR. AE/AF TWARZ" (☞ str.98)

OSTROŻNIE:

- Obiektywu nie należy wystawiać na bezpośrednie działanie promieni słonecznych.
- Urządzenie nie należy używać w deszczu, śniegu lub w miejscach o dużej wilgotności, takich jak łaźienka.
- Nie używać urządzenie w miejscach narażonych na nadmierną wilgotność lub kurz, ani w miejscach wystawionych na bezpośrednie działanie pary lub dymu.
- Wskaźnik dostępu zapala się w chwili gdy trwa nagrywanie filmu. Kiedy wskaźnik jest zapalony nie należy wyjmować baterii, zasilacza sieciowego lub karty microSD.
- Utwórz kopię zapasową nagranych, ważnych danych. Zaleca się kopiowanie swoich nagranych danych na płytę DVD lub na innych nośnikach, na których można zapisać dane w celu ich przechowywania. Firma JVC nie będzie odpowiedzialna za żadne utracone dane.

UWAGA:

- Przed przystąpieniem do nagrywania ważnego ujęcia wskazane jest wykonanie próbnego nagrania.
- Przed rozpoczęciem kręcenia sprawdź czas pozostały do nagrywania na nośniku. Jeśli jest za mało miejsca, przenieś (skopiuj) dane do komputera lub na płytę.
- Nie zapomnij zrobić kopii po nagraniu!
- Nagrywanie kończy się automatycznie ponieważ zgodnie z danymi technicznymi, nie można go wykonywać przez 12 lub więcej kolejnych godzin.
(Ponowne rozpoczęcie nagrywania może chwilę potrwać.)
- W przypadku długich nagrań, jeśli rozmiar pliku przekracza 4 GB, plik jest dzielony na dwa lub więcej plików.
- Aby nagrywać przez dłuższy czas w pomieszczeniu, można podłączyć tego urządzenia do zasilacza sieciowego.

Praca z zoomem

Kąt widzenia można regulować przy użyciu zoomu.



- Zastosuj maksymalne oddalenie (W) (maksymalnie szeroki kąt), aby kręcić szerokie ujęcia.
- Zastosuj maksymalne zbliżenie (T) (maksymalne zbliżenie), aby powiększyć kręcone obiekty.

UWAGA:

- Kiedy używany jest zoom cyfrowy, obraz staje się ziarnisty ponieważ jest on cyfrowo powiększany.

- Wartość zoomu można zmieniać.

"Zmiana wartości zoomu" (☞ str.99)

Rejestrowanie zdjęć podczas nagrywania filmu

Zdjęcia można zarejestrować naciskając przycisk SNAPSHOT w trybie filmu (tryb gotowości lub nagrywania).

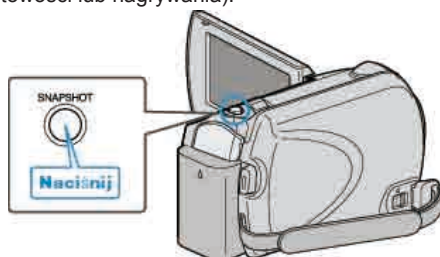

- "PHOTO" zapala się na ekranie w chwili gdy rejestrowane jest zdjęcie.



- Zdjęcia zarejestrowane w czasie nagrywania filmu są zapisywane w miejscu ustawionym w ustawieniach nośników.

"NOŚNIK DLA ZDJĘĆ" (☞ str.125)

UWAGA:

- Jakość zdjęcia zależy od ustawienia „JAKOŚĆ OBRAZU”.

"Zmiana jakości zdjęć" (☞ str.105)

Zmniejszanie drgań kamery

Po włączeniu stabilizatora obrazu, można skutecznie zmniejszyć drgania kamery podczas nagrywania.



- Każde dotknięcie przełącza ustawienie stabilizatora obrazu.

Ekran	Ustawienie
(stabilizator obrazu 1)	Zmniejsza drgania kamery podczas nagrywania w normalnych warunkach.
(stabilizator obrazu 2)	Zmniejsza drgania kamery znacznie bardziej przy maksymalnie szerokim kącie w czasie robienia ujęć jasnych scen. * Tylko przy maksymalnie szerokim kącie (ok. 5x)
(WYŁ.)	Dezaktywuje stabilizator obrazu.

UWAGA:

- Zalecane jest wyłączenie tego trybu podczas stosowania statywu i nagrywania obiektu wykonującego powolne ruchy.
- Pełna stabilizacja może być niemożliwa, szczególnie przy silnych drganiach.
- Ustawienie to jest skuteczne tylko w przypadku nagrywania filmów.

Natychmiastowe sprawdzenie zarejestrowanego obrazu

Będąc w trybie nagrywania można sprawdzić zarejestrowane ostatnio obrazy. (Szybkie przeglądanie)



UWAGA:

- Po sprawdzeniu można również usunąć obraz .
- Kiedy zasilanie zostanie wyłączone, opcja Szybkiego przeglądania nie umożliwia już przeglądania ostatniego zarejestrowanego obrazu. W takim przypadku, aby sprawdzić obraz należy skorzystać z trybu odtwarzania.

Wykonywanie zdjęć w trybie automatycznym

Korzystanie z trybu automatycznego pozwala na nagrywanie bez martwienia się o szczegóły ustawień.

- 1 Otwórz monitor LCD i wybierz tryb zdjęć.
(Otwórz pokrywkę obiektywu w modelu GZ-HD510/GZ-HD500.)



- Pojawia się ikona trybu zdjęć.
- 2 Sprawdź, czy tryb nagrywania jest ustawiony na automatyczny.

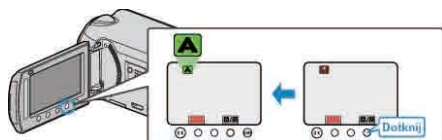

- Jeśli ustawiony jest tryb ręczny, dotknij przycisk **A/M**.
Każde dotknięcie tego przełącznika powoduje przełączanie pomiędzy trybem automatycznym i ręcznym.

- 3 Ustaw ostrość na fotografowanym obiekcie.

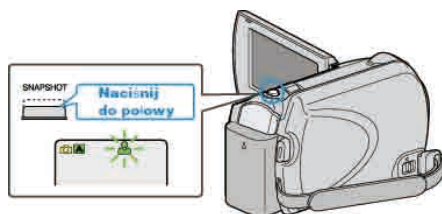

- Po ustawieniu ostrości, ikona ostrości świeci się na zielono.

- 4 Zrób zdjęcie.

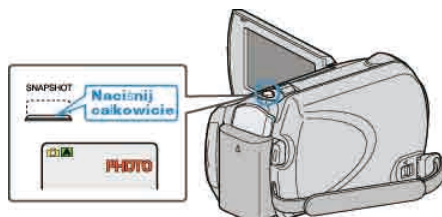

- PHOTO zapala się w chwili gdy rejestrowane jest zdjęcie.

Wskazania podczas rejestrowania zdjęć

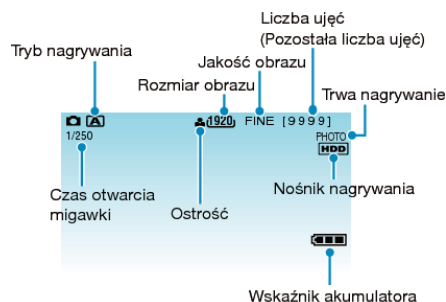

Ikona na ekranie	Opis
Tryb nagrywania	Naciśnij przycisk A/M , aby przełączyć tryb nagrywania z A (Automatycznego) na M (Ręczny).
Rozmiar obrazu	Wyświetla ikonę rozmiaru obrazu. "FORMAT OBR." (☞ str.104)
Jakość obrazu	Wyświetla ikonę ustawienia „JAKOŚĆ OBRAZU” wybranego w menu nagrywania. "JAKOŚĆ OBRAZU" (☞ str.105)
Liczba ujęć (Pozostała liczba ujęć)	Wyświetla pozostałą liczbę ujęć dla rejestrowania zdjęć.
Czas otwarcia migawki	Wyświetla czas otwarcia migawki.
Ostrość	Po ustawieniu ostrości świeci się na zielono.
Trwa nagrywanie	Pojawia się kiedy rejestrowane jest zdjęcie.
Nośnik nagrywania	Wyświetla ikonę nośnika, na który nagrywane są zdjęcia. Nośnik nagrywania można zmienić. "NOŚNIK DLA ZDJĘĆ" (☞ str.125)
Wskaźnik akumulatora	Wyświetla przybliżony stan naładowania akumulatora. Szczegóły naładowania akumulatora można wyświetlić naciskając przycisk INFO  . "Pozostały czas nagrywania/stan akumulatora" (☞ str.38)

Przyciski obsługi dla rejestrowania zdjęć

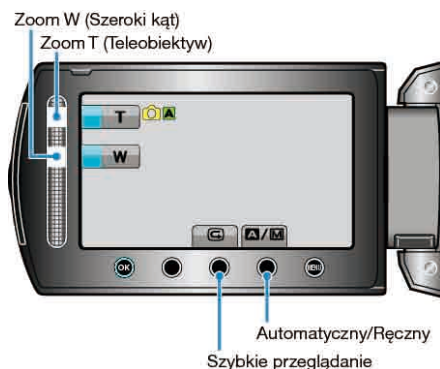

Przycisk obsługi	Opis
Zoom T/W	Funkcjonuje jako dźwignia zoomu. "Praca z zoomem" (☞ str.25)
Szybki Rewia	Umożliwia przeglądanie ostatniego zrobionego zdjęcia. "Natychmiastowe sprawdzenie zarejestrowanego obrazu" (☞ str.25)
Automatyczny/Ręczny	Przełącza tryb nagrywania z automatycznego na ręczny.

UWAGA:

- Suwaka nie można używać kiedy monitor LCD jest odwrócony.
- Po dotknięciu suwaka pojawia się zoom.

Ustawienia przydatne dla nagrywania

- Kiedy „SZYBKI RESTART” jest ustawiona na „WŁ.”, tego urządzenia włącza się natychmiast jeśli otworzysz monitor LCD w przeciągu 5 minut po wyłączeniu zasilania poprzez zamknięcie monitora.
"SZYBKI RESTART" (☞ str.119)
- Kiedy „WYŁĄCZANIE AUTO.” jest ustawiona na „WŁ.”, tego urządzenia automatycznie się wyłącza po 5 minutach bezczynności, aby nie zużywać energii. (tylko jeśli używane są baterie)
"WYŁĄCZANIE AUTO." (☞ str.117)
- Gdy funkcja „PRIOR. AE/AF TWARZ” jest ustawiona na „WŁ.” (ustawienie domyślne), urządzenie wykrywa twarze i automatycznie dostosowuje jasność oraz ostrość, aby wyraźniej nagrywać twarze.
"PRIOR. AE/AF TWARZ" (☞ str.102)
- Można zmieniać rozdzielczość obrazu.
"FORMAT OBR." (☞ str.104)

OSTROŻNIE:

- Obiektywu nie należy wystawiać na bezpośrednie działanie promieni słonecznych.
- Urządzenie nie należy używać w deszczu, śniegu lub w miejscach o dużej wilgotności, takich jak łazienka.
- Nie używać urządzenia w miejscach narażonych na nadmierną wilgotność lub kurz, ani w miejscach wystawionych na bezpośrednie działanie pary lub dymu.
- Wskaźnik dostępu zapala się w chwili gdy trwa nagrywanie filmu. Kiedy wskaźnik jest zapalony nie należy wyjmować baterii, zasilacza sieciowego lub karty microSD.

UWAGA:

- Przed przystąpieniem do nagrywania ważnego ujęcia wskazane jest wykonanie próbnego nagrania.
- W czasie rejestrowania zdjęć, cyfrowy stabilizator obrazu nie działa.

Praca z zoomem

Kąt widzenia można regulować przy użyciu zoomu.



- Zastosuj maksymalne oddalenie (W) (maksymalnie szeroki kąt), aby kręcić szerokie ujęcia.
- Zastosuj maksymalne zbliżenie (T) (maksymalne zbliżenie), aby powiększyć kręczone obiekty.

UWAGA:

- Zoom cyfrowy jest niedostępny w trybie nagrywania zdjęć.

Natychmiastowe sprawdzenie zarejestrowanego obrazu

Będąc w trybie nagrywania można sprawdzić zarejestrowane ostatnio obrazy. (Szybkie przeglądanie)



UWAGA:

- Po sprawdzeniu można również usunąć obraz .
- Kiedy zasilanie zostanie wyłączone, opcja Szybkiego przeglądania nie umożliwia już przeglądania ostatniego zarejestrowanego obrazu. W takim przypadku, aby sprawdzić obraz należy skorzystać z trybu odtwarzania.

Nagrywanie w trybie ręcznym

Ustawienia, takie jak jasność i czas otwarcia migawki, można regulować ręcznie.
Nagrywanie ręczne można ustawić zarówno dla trybu filmu jak i trybu zdjęć.

1 Wybierz tryb filmu lub zdjęcia.



- Pojawia się ikona trybu filmu lub trybu zdjęć.

2 Wybierz tryb nagrywania ręcznego.



- Każde dotknięcie tego przełącznika powoduje przełączanie pomiędzy trybem automatycznym i ręcznym.

3 Rozpocznij nagrywanie.

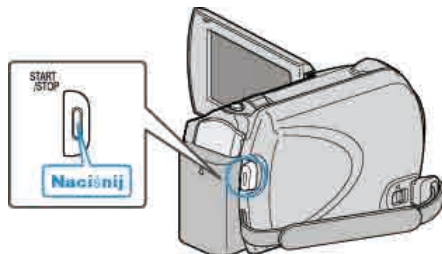

- Aby zakończyć nagrywanie, naciśnij ponownie.

UWAGA:

- Ustawienia trybu ręcznego są wyświetlane tylko w trybie ręcznym.

Menu nagrywania w trybie ręcznym

Można ustawić następujące opcje.

Nazwa	Opis
WYBÓR SCENY	<ul style="list-style-type: none"> • Z łatwością można wykonać nagrania odpowiadające warunkom kręcenia. "Wybór sceny" (☞ str.27)
FOCUS	<ul style="list-style-type: none"> • Jeśli ostrość obiektu nie jest ustawiana automatycznie, użyj opcji ręcznego ustawiania ostrości. "Ręczna regulacja ostrości" (☞ str.28)
WSPOMAG. UST. OSTR.	<ul style="list-style-type: none"> • Korzystaj z tego do precyzyjniejszego ustawiania ostrości. "Używanie funkcji Focus Assist" (☞ str.28)
REGULACJA JASNOŚCI	<ul style="list-style-type: none"> • Ogólną jasność na ekranie można regulować. • Użyj tej opcji nagrywając w ciemnym miejscu lub miejscu z jaskrawym światłem. "Regulacja jasności" (☞ str.29)
CZAS OTW. MIGAWKI (GZ-HD620)	<ul style="list-style-type: none"> • Czas otwarcia migawki można regulować. • Użyj tej opcji w czasie kręcenia szybko poruszających się obiektów lub aby podkreślić ruch obiektu. "Ustawienie czasu otwarcia migawki (GZ-HD620)" (☞ str.29)
BALANS BIELI	<ul style="list-style-type: none"> • Ogólny kolor na ekranie można regulować. • Użyj tej opcji kiedy kolor na ekranie wydaje się inny niż kolor rzeczywisty. "Ustawienie balansu bielei" (☞ str.30)
KOMP. PRZECIWOŚW.	<ul style="list-style-type: none"> • Koryguje obraz kiedy obiekt wydaje się ciemny z powodu tylnego oświetlenia. • Użyj tej opcji przy kręceniu pod światło. "Ustawienie kompensacji oświetlenia tylnego" (☞ str.30)
OBSZAR POMIARU	<ul style="list-style-type: none"> • Jasność określonego obszaru można ustawić jako standardową. "Ustawienie obszaru pomiaru" (☞ str.31)
EFEKTY	<ul style="list-style-type: none"> • Można wykonywać zdjęcia wyglądające jak stare fotografie lub czarno-białe filmy. "Nagrywanie z efektami" (☞ str.31)
TELE MAKRO	<ul style="list-style-type: none"> • Użyj tej opcji, aby wykonywać zbliżenia (ujęcia makro) obiektu. "Wykonywanie zbliżeń" (☞ str.32)

Wybór sceny

Najczęściej napotykane ujęcia można nagrywać stosując najodpowiedniejsze ustawienia.

1 Dotknij , aby wyświetlić menu.

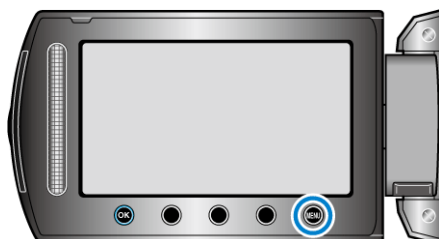

2 Wybierz „USTAWIENIA RĘCZNE” i dotknij .















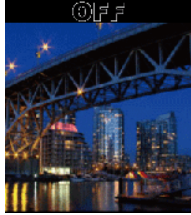
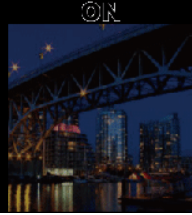



3 Wybierz „WYBÓR SCENY” i dotknij .



4 Wybierz scenę i dotknij .



Ustawienie	Efekt
 NOC	Automatycznie zwiększa czułość i jasność sceny kiedy otoczenie jest ciemne. Aby kamera pozostała w bezruchu, skorzystaj ze statywu. <div style="display: flex; justify-content: space-around;"> <div style="text-align: center;"> <p>OFF</p>  </div> <div style="text-align: center;"> <p>ON</p>  </div> </div>
 ZMIERZCH (GZ-HD620)	Rejestruje sceny nocne w naturalny sposób. <div style="display: flex; justify-content: space-around;"> <div style="text-align: center;"> <p>OFF</p>  </div> <div style="text-align: center;"> <p>ON</p>  </div> </div>
 PORTRET (GZ-HD620)	Rozmazuje tło, aby wyeksponować osoby będące na zdjęciu. <div style="display: flex; justify-content: space-around;"> <div style="text-align: center;"> <p>OFF</p>  </div> <div style="text-align: center;"> <p>ON</p>  </div> </div>
 SPORT (GZ-HD620)	Wyraźnie rejestruje szybko poruszające się obiekty na każdej pojedynczej klatce. <div style="display: flex; justify-content: space-around;"> <div style="text-align: center;"> <p>OFF</p>  </div> <div style="text-align: center;"> <p>ON</p>  </div> </div>
 ŚNIEG (GZ-HD620)	Podczas kręcenia scen na śniegu w słoneczny dzień sprawia, że obiekt nie wydaje się zbyt ciemny. <div style="display: flex; justify-content: space-around;"> <div style="text-align: center;"> <p>OFF</p>  </div> <div style="text-align: center;"> <p>ON</p>  </div> </div>
 OŚW. PUNKT	Sprawia, że postaci nie wyglądają na zbyt jasne pod światło. <div style="display: flex; justify-content: space-around;"> <div style="text-align: center;"> <p>OFF</p>  </div> <div style="text-align: center;"> <p>ON</p>  </div> </div>

* Zdjęcie jest tylko wrażeniem.

Ręczna regulacja ostrości

Ustaw tę opcję kiedy ostrość jest niewyraźna w trybie „AUTO” lub kiedy potrzebne jest ręczne ustawienie ostrości.

1 Dotknij , aby wyświetlić menu.

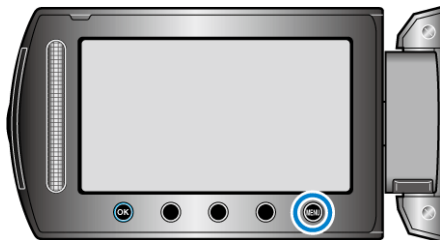

2 Wybierz „USTAWIENIA RĘCZNE” i dotknij .



3 Wybierz „FOCUS” i dotknij .



4 Wybierz „RĘCZNE” i dotknij .



5 Reguluj ostrość za pomocą suwaka.



- Przesuń go w górę, aby ustawić ostrość na odległym obiekcie.
- Przesuń go w dół, aby ustawić ostrość na bliskim obiekcie.

6 Dotknij , aby potwierdzić.



UWAGA:

- Obiekt, na który ustawiona jest ostrość przy maksymalnym zbliżeniu (T) pozostaje ostry kiedy w chwili gdy zostanie oddalony przy maksymalnym szerokim kącie (W).

Używanie funkcji Focus Assist

Wyostrzony przedmiot jest obrysowany kolorem, co umożliwia precyzyjniejsze ostrzenie.

1 Dotknij , aby wyświetlić menu.



2 Wybierz „USTAWIENIA RĘCZNE” i dotknij .



3 Wybierz „WSPOMAG. UST. OSTR.” i dotknij .



4 Reguluj ostrość za pomocą suwaka.



5 Dotknij , aby potwierdzić.



UWAGA:

- Gdy wyświetlany jest obrys (w wybranym kolorze) ostrzonego przedmiotu, obraz staje się czarnobiałym, aby był lepiej widoczny.

"POPR. OSTR. KOLORU" (☰ str.114)

Regulacja jasności

Możesz ustawić jasność zgodną z własnymi preferencjami.

1 Dotknij , aby wyświetlić menu.



2 Wybierz „USTAWIENIA RĘCZNE” i dotknij .



3 Wybierz „REGULACJA JASNOŚCI” i dotknij .



4 Wybierz „RĘCZNE” i dotknij .



5 Wybierz wartość jasności za pomocą suwaka.



- Zakres kompensacji podczas nagrywania filmu: -6 do +6
- Zakres kompensacji podczas wykonywania zdjęć: -2,0 do +2,0
- Przesuń go w górę, aby zwiększyć jasność.
- Przesuń go w dół, aby zmniejszyć jasność.

6 Dotknij , aby potwierdzić.



Ustawienie czasu otwarcia migawki (GZ-HD620)

Czas otwarcia migawki można ustawić, aby dopasować go do rodzaju obiektu.

1 Dotknij , aby wyświetlić menu.



2 Wybierz „USTAWIENIA RĘCZNE” i dotknij .



3 Wybierz „ZAS OTW. MIGAWKI” i dotknij .



4 Wybierz „RĘCZNE” i dotknij .



5 Wybierz czas otwarcia migawki za pomocą suwaka.



- Ustawia czas otwarcia migawki na wartości od 1/2 do 1/4000.
- Przesuń go w górę, aby zwiększyć czas otwarcia migawki.
- Przesuń go w dół, aby zmniejszyć czas otwarcia migawki.

6 Dotknij , aby potwierdzić.



UWAGA:

- Przy długim czasie otwarcia migawki zalecane jest korzystanie ze statywu.

Ustawienie balansu bieli

Odcień koloru można ustawić, aby dopasować go do źródła światła.

1 Dotknij , aby wyświetlić menu.

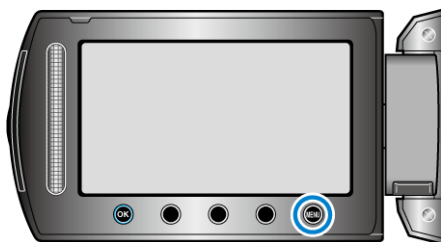

2 Wybierz „USTAWIENIA RĘCZNE” i dotknij .



3 Wybierz „BALANS BIELI” i dotknij .



4 Wybierz odpowiednie ustawienie i dotknij .



Ustawienie	Szczegóły
AUTO	Automatycznie reguluje naturalność kolorów.
RĘCZNY. BAL	Użyj tej opcji kiedy problem nienaturalnych kolorów nie został rozwiązany.
SŁONECZNIE	Ustaw tę opcję podczas kręcenia na zewnątrz w słoneczny dzień.
POCHMURNO	Ustaw tę opcję podczas kręcenia w pochmurny dzień lub w cieniu.
HALOGEN	Ustaw tę opcję podczas kręcenia z oświetleniem, takim jak na przykład światło kamery.

Używanie RĘCZNY. BAL

1 Przytrzymaj kartkę białego papieru przed obiektywem, tak aby biały papier wypełnił ekran.

2 Wybierz „RĘCZNY. BAL” i naciskaj .

• Kursor pulsuje.

3 Zwolnij  po tym jak zniknie menu.

Ustawienie kompensacji oświetlenia tylnego

Możesz skorygować obraz kiedy obiekt wydaje się zbyt ciemny z powodu tylnego oświetlenia.

1 Dotknij , aby wyświetlić menu.

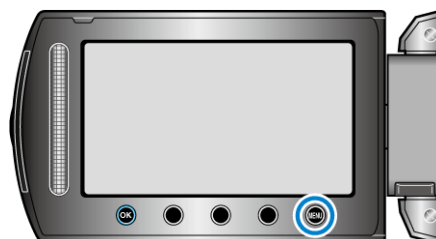

2 Wybierz „USTAWIENIA RĘCZNE” i dotknij .



3 Wybierz „KOMP. PRZECIWOŚW.” i dotknij .



4 Wybierz „WŁ.” i dotknij .



Ustawienie obszaru pomiaru

Możesz ustawić jasność określonego obszaru jako standardową.

1 Dotknij , aby wyświetlić menu.

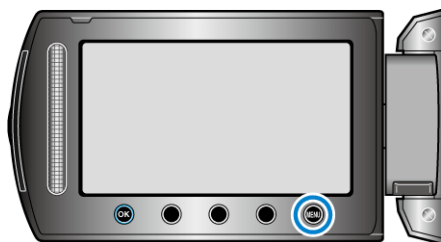

2 Wybierz „USTAWIENIA RĘCZNE” i dotknij .



3 Wybierz „OBSZAR POMIARU” i dotknij .



4 Wybierz „PUNKT” i dotknij .



- Po wybraniu „PUNKT”, wybierz pozycję ramki punktu dotykając przycisków obsługi "←"/"→".
Po wybraniu, dotknij , aby potwierdzić.

Nagrywanie z efektami

Do filmów i zdjęć możesz dodawać różne efekty, aby stworzyć atmosferę nagrania inną niż zwykle.



* Zdjęcie jest tylko wrazeniem.

1 Dotknij , aby wyświetlić menu.

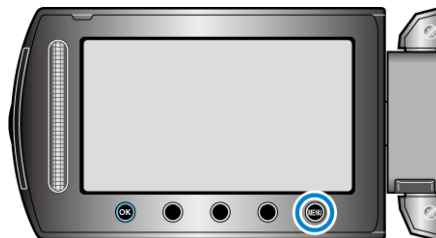

2 Wybierz „USTAWIENIA RĘCZNE” i dotknij .



3 Wybierz „EFEKTY” i dotknij .



4 Wybierz efekt i dotknij .



Ustawienie	Szczegóły
WYŁ.	Brak efektu.
SEPIA	Daje zdjęciom brązowy odcień jak na starych fotografiach.
CZ/B	Nagrywa w czerni i biele, jak stare telewizory.
KLASYCZNY	Pomija klatki, aby nadać obrazom efekt starego filmu. • Ustawienie to jest możliwe tylko w trybie filmu.
STROBO	Dzięki pomijaniu klatek, sprawia, że obraz wygląda jak seria kolejnych ujęć. • Ustawienie to jest możliwe tylko w trybie filmu.

UWAGA:

- Ustawienia można regulować oddzielnie dla filmów i zdjęć.

Film	SEPIA / CZ/B / KLASYCZNY / STROBO
Zdjęcie	SEPIA / CZ/B

Wykonywanie zbliżeń

Używając opcji tele makro możesz wykonywać zbliżenia obiektu.



* Zdjęcie jest tylko wrazeniem.

1 Dotknij , aby wyświetlić menu.

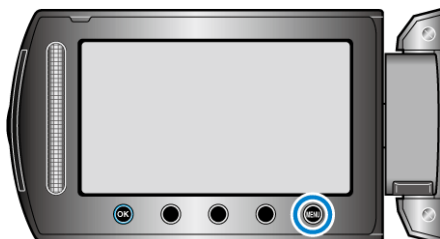

2 Wybierz „USTAWIENIA RĘCZNE” i dotknij .



3 Wybierz „TELE MAKRO” i dotknij .



4 Wybierz „WŁ.” i dotknij .



- Gdy nie robisz ujęć z bliska, ustaw opcję „TELE MAKRO” na WYŁ.. W przeciwnym wypadku zdjęcie może być rozmyte.

Ustawienie	Szczegóły
WYŁ.	Umożliwia wykonywanie zbliżeń z odległości do 1 m, z wykorzystaniem funkcji maksymalnego zbliżenia (T). Umożliwia wykonywanie zbliżeń z odległości do 5 cm, z wykorzystaniem funkcji maksymalnego oddalenia (W).
WŁ.	Umożliwia wykonywanie zbliżeń z odległości do 50 cm, z wykorzystaniem funkcji maksymalnego zbliżenia (T). (GZ-HD620) Umożliwia wykonywanie zbliżeń z odległości do 60 cm, z wykorzystaniem funkcji maksymalnego zbliżenia (T). (GZ-HD510/GZ-HD500) Umożliwia wykonywanie zbliżeń z odległości do 5 cm, z wykorzystaniem funkcji maksymalnego oddalenia (W).

Ostrzeżenie

Rejestracja plików do zdarzeń przed nagraniem

Poprzez klasyfikację filmów w czasie ich nagrywania, będzie je można z łatwością odnaleźć podczas odtwarzania.

1 Wybierz tryb filmu.



2 Dotknij **OK**, aby wyświetlić menu.

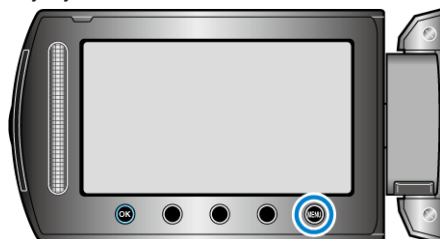

3 Wybierz „ZAREJSTR. ZDARZENIE” i dotknij **OK**.



4 Wybierz rodzaj zdarzenia i dotknij **OK**.



Rodzaj zdarzenia
WAKACJE
URLOP
SPORT
ROCZNICA
GRATULACJE
DZIECKO
SYN
CÓRKA
URODZINY
ZAKOŃCZENIE SZKOŁY

• Na ekranie pojawia się ikona i film nagrywany jest pod wybranym zdarzeniem.
(Filmy będą nagrywane pod tym samym zdarzeniem do chwili dokonania zmiany.)

UWAGA:

• Aby anulować nagrywanie zdarzenia, dotknij „ANULUJ” w kroku 4.



• Nagrane zdarzenie można później ponownie zmienić.

"Zmiana zdarzenia aktualnie wyświetlanego pliku" (☞ str.56)

"Zmiana zdarzenia wybranych plików" (☞ str.57)

Nagrywanie filmu w formacie YouTube™

Możesz podzielić się miłymi wspomnieniami z rodziną i przyjaciółmi, umieszczając po prostu swoje filmy na stronie serwisu internetowego YouTube™.

Kręcąc w trybie wysyłania plików można od razu nakręcić filmy w formacie odpowiednim do przesłania na YouTube™ (do 10 minut).

UWAGA:

Więcej informacji na ten temat YouTube™ można znaleźć na poniższej stronie internetowej.

<http://www.youtube.com/>

1 Wybierz tryb filmu.



• Pojawia się ikona trybu filmu.

2 GZ-HD620

Naciśnij przycisk UPLOAD/EXPORT, aby wyświetlić menu „ŁADUJ ZDJĘCIA”, „EKSPORT ZDJĘĆ”.

GZ-HD510/GZ-HD500

Naciśnij przycisk UPLOAD i włącz tę funkcję. Przejdź do kroku 4.

• Przy każdym naciśnięciu tryb zmienia się z ON na OFF.

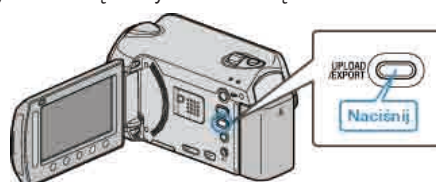

3 Wybierz „ŁADUJ ZDJĘCIA” i dotknij przycisk **OK**.



• Przy każdym dotknięciu tryb zmienia się z ON na OFF.

• Po ustawieniu na ON, na ekranie pojawia się znaczek "ON".

• Aby anulować to ustawienie, ustaw na "OFF".

• Po ustawieniu, dotknij przycisku **OK**.

4 Rozpocznij nagrywanie.

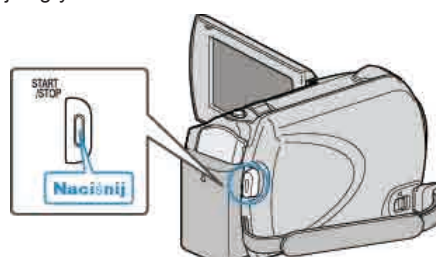

• Aby zakończyć nagrywanie, naciśnij ponownie.

• Maksymalna długość filmu w trybie do umieszczenia w sieci (upload) wynosi do 10 minut.

Nagrywanie zostaje automatycznie zakończone po 10 minutach.

UWAGA:

• Nagranie do wysłania może trwać do 10 minut, jest to limit czasu dla YouTube™.

• W tym urządzeniu nie ma możliwości zmiany formatu filmu do formatu odpowiedniego do wysyłania plików.

Aby wysłać pliki wideo, patrz "Wysyłanie filmów" poniżej.

• Ikona nagrywania w trybie wysyłania plików zniknie po zakończeniu nagrywania.

Aby nakręcić inny film w trybie wysyłania plików, przeprowadź ustawienia ponownie.

Wysyłanie filmów

Możesz umieścić swoje filmy na YouTube™ korzystając z dołączonego oprogramowania "Everio MediaBrowser".

Zainstaluj oprogramowanie na swoim komputerze i podłącz do tego urządzenia.

- Szczegóły dotyczące wykorzystania tego oprogramowania znajdziesz w pliku pomocy.

"Instalowanie dostarczonego oprogramowania" (☞ str.88)

"Podłączanie tego urządzenia do komputera" (☞ str.88)

Problemy z wysyłaniem filmów

- Sprawdź czy utworzyłeś konto na YouTube™.
(Aby umieścić pliki na YouTube™, musisz mieć konto na YouTube™.)
- Skorzystaj z "P&O", "Najnowsze informacje", "Pobierz informacje", etc. w "Kliknij, aby zapoznać się z informacjami o najnowszych produktach" w pliku pomocy dołączonego oprogramowania "Everio MediaBrowser".

Nagrywanie filmu w formacie iTunes (GZ-HD620)

Nagrania z włączonym ustawieniem EKSPORTU, można przenieść filmy do formatu oprogramowania firmy Apple "iTunes" po podłączeniu tego urządzenia do komputera.

"LIB." wyświetli się, kiedy nagrywasz w formacie iTunes.

Aby przesłać filmy, skorzystaj z dołączonego oprogramowania.

"Instalowanie dostarczonego oprogramowania" (☞ str.88)

UWAGA:

Więcej informacji na ten temat iTunes i iPod można znaleźć na poniższej stronie internetowej.

<http://www.apple.com/itunes/>

- 1 Wybierz tryb filmu.



- Pojawia się ikona trybu filmu.

- 2 Naciśnij przycisk UPLOAD/EXPORT, aby wyświetlić menu „ŁADUJ ZDJĘCIA”, „EKSPORT ZDJĘĆ”.



- 3 Wybierz „EKSPORT ZDJĘĆ” i dotknij przycisk OK.



- Przy każdym dotknięciu tryb zmienia się z ON na OFF.
- Po ustawieniu na ON, na ekranie pojawia się znacznik "LIB."
- Aby anulować to ustawienie, ustaw na "OFF".
- Po ustawieniu, dotknij przycisku ↵.

- 4 Rozpocznij nagrywanie.

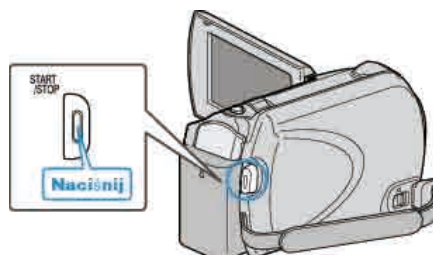

- Aby zakończyć nagrywanie, naciśnij ponownie.

UWAGA:

- Ikona trybu eksport znikną po zakończeniu nagrywania. Aby nakręcić inny film w trybie eksport, przeprowadź ustawienia ponownie.

Przesyłanie nagranych filmów do iPod

Możesz przesłać filmy iTunes korzystając z dołączonego oprogramowania "Everio MediaBrowser".

Zainstaluj oprogramowanie na swoim komputerze i podłącz do tego urządzenia.

- Szczegóły dotyczące wykorzystania tego oprogramowania znajdziesz w pliku pomocy.
- Szczegóły dotyczące przesyłania plików do iPod znajdziesz w pliku pomocy iTunes.

"Instalowanie dostarczonego oprogramowania" (☞ str.88)

"Kopiowanie wszystkich plików" (☞ str.89)

Problem z przesłaniem plików do iTunes

- Skorzystaj z "P&O", "Najnowsze informacje", "Pobierz informacje", etc. w "Kliknij, aby zapoznać się z informacjami o najnowszych produktach" w pliku pomocy dołączonego oprogramowania "Everio MediaBrowser".

Nagrywanie w odstępach czasu (NAGRYW. TYMCZASOWE)

Ta funkcja umożliwi ukazanie bardzo długotrwałych, powolnych zmian w ujęciu, w bardzo krótkim czasie dzięki wyjmowaniu poszczególnych klatek z pewną częstotliwością.

Jest to użyteczne przy prowadzeniu obserwacji takich jak otwieranie się pąka kwiatu.

- 1 Wybierz tryb filmu.



- 2 Dotknij **MENU**, aby wyświetlić menu.

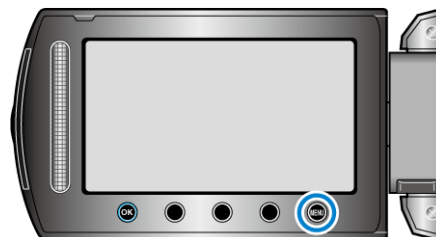

- 3 Wybierz „NAGRYW. TYMCZASOWE” i dotknij **OK**.



- 4 Wybierz przedział czasu nagrywania klatek (od 1 do 80 sekund) i dotknij **OK**.



- Im większa ilość sekund tym większy przedział pomiędzy nagrywaniem poszczególnych klatek.

- 5 Rozpocznij nagrywanie.

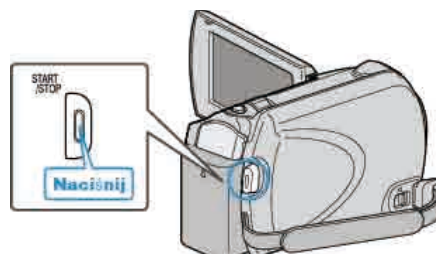

- Klatki są nagrywane w określonych odstępach czasu.
- Kiedy przedział nagrywania jest ustawiony na „CO 20 SEK.” lub dłuższy. Urządzenie pomiędzy nagraniami przełącza się na tryb oszczędzania energii.

W następnym punkcie przeznaczonym do nagrywania, zostanie wyłączony tryb oszczędzania energii i nagrywanie rozpocznie się automatycznie.

- Ponownie naciśnij przycisk START/STOP, aby zakończyć nagrywanie.

Wskazania podczas nagrywania poklatkowego



Ekran	Opis
Wskaźnik prędkości	Wyświetla ustawiony przedział nagrywania.
Jakość filmu	Wyświetla ikonę ustawionej jakości filmu.
Pozostały czas nagrywania	Pozostały czas nagrywania z wybraną aktualnie jakością filmu.
Trwa nagrywanie	Pojawia się w chwili gdy trwa nagrywanie filmu. W trybie oszczędzania energii, wskaźnik ten miga.
Tryb gotowości do nagrywania	Pojawia się w chwili gdy nagrywanie filmu jest wstrzymane.
Rzeczywisty czas, który upłynął	Wyświetla rzeczywisty czas, który upłynął od rozpoczęcia nagrywania.
Czas nagrania	Wyświetla rzeczywisty czas nagrania filmu. Czas nagrania zwiększa się w jednostkach klatek.

Ustawienie nagrywania poklatkowego

Im większa ilość sekund tym większy przedział pomiędzy nagrywaniem poszczególnych klatek.

Ustawienie	Szczegóły
WYŁ.	Dezaktywuje funkcję.
CO 1 SEK.	Rejestruje klatkę w odstępach co 1 sekundę. Nagrane filmy można odtwarzać z prędkością 300x.
CO 2 SEK.	Rejestruje klatkę w odstępach co 2 sekundę. Nagrane filmy można odtwarzać z prędkością 600x.
CO 5 SEK.	Rejestruje klatkę w odstępach co 5 sekundę. Nagrane filmy można odtwarzać z prędkością 1500x.
CO 10 SEK.	Rejestruje klatkę w odstępach co 10 sekundę. Nagrane filmy można odtwarzać z prędkością 3000x.
CO 20 SEK.	Rejestruje klatkę w odstępach co 20 sekundę. Nagrane filmy można odtwarzać z prędkością 6000x.
CO 40 SEK.	Rejestruje klatkę w odstępach co 40 sekundę. Nagrane filmy można odtwarzać z prędkością 12000x.
CO 80 SEK.	Rejestruje klatkę w odstępach co 80 sekundę. Nagrane filmy można odtwarzać z prędkością 24000x.

OSTROŻNIE:

- Podczas nagrywania poklatkowego nie można rejestrować dźwięku.
- Podczas nagrywania poklatkowego funkcje zoom, jednoczesnego nagrywania zdjęć i stabilizatora obrazu są niedostępne.
- Gdy nagrywanie zostanie zatrzymane przy czasie nagrywania mniejszym niż "0:00:00:14", film nie zostanie zapisany.
- Podczas nagrywania poklatkowego funkcja automatycznego przełączania nośnika nagrywania jest wyłączona.
- Podczas nagrywania poklatkowego nie można zmienić jakości obrazu. Ustaw je przed wybraniem nagrywania poklatkowego.

UWAGA:

- Ustawienia nagrywania poklatkowego są zapisywane, nawet jeśli zostanie wyłączone zasilanie. Kiedy zasilanie zostanie włączone na ekranie pojawi się "TIME LAPSE" (nagrywanie poklatkowe).
- Nagranie filmu o długości przekraczającej 99 godzin zostanie automatycznie przerwane.
- Podczas nagrywania poklatkowego z długim odstępem nagrywania, warto jest korzystać ze statywu i zasilacza AC. Zlecane jest ręczne dostrojenie ostrości i balansu bieli.

"Mocowanie statywu" (☰ str.18)

"Ręczna regulacja ostrości" (☰ str.28)

"Ustawienie balansu bieli" (☰ str.30)

Nagrywanie automatyczne poprzez wykrywanie ruchu (AUTONAGRYWANIE)

Ta funkcja umożliwia urządzeniu automatyczne nagrywanie dzięki wykrywaniu zmian w ruchu obiektu (jasność); taki obraz jest wyświetlany na monitorze LCD w czerwonej ramce. (NAGRYWANIE W TRYBIE AUTOMATYCZNYM)

Funkcję tę można ustawić zarówno dla trybu filmu jak i trybu zdjęć.

1 Wybierz tryb filmu lub zdjęcia.



2 Skomponuj obraz zgodnie z obiektem.

- Dostosuj kąt widzenia używając zoomu, itd.
Funkcja zoomu jest niedostępna podczas NAGRYWANIA W TRYBIE AUTOMATYCZNYM.

3 Dotknij , aby wyświetlić menu.



4 Wybierz „AUTONAGRYWANIE” i dotknij .



5 Wybierz „WŁ.” i dotknij .



6 Nagrywanie zaczyna się automatycznie, gdy obiekt w czerwonej ramce poruszy się.

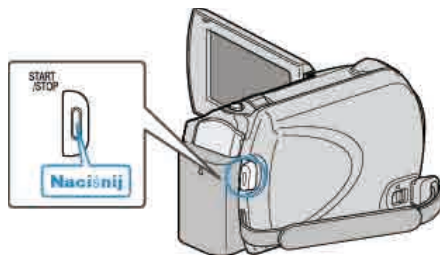

- Czerwona ramka pojawia się dwie sekundy po zniknięciu menu.
- W przypadku nagrywania filmu, nagrywanie trwa tak długo jak długo trwają ruchy obiektu (zmienia się jasność) w czerwonej ramce. Gdy brak jest ruchów obiektu (zmienia się jasność) w czerwonej ramce, nagrywanie zostaje przerwane po pięciu sekundach.
- Aby ręcznie zatrzymać nagrywanie filmu, naciśnij przycisk START/STOP. Jednakże, ponieważ ustawienie NAGRYWANIE W TRYBIE AUTOMATYCZNYM jest w dalszym ciągu ustawione na WŁ. nawet po zatrzymaniu nagrywania filmu, nagrywanie zostaje wznowione, gdy

zostanie wykryty ruch obiektu (zmienia się jasność) w czerwonej ramce. Aby anulować NAGRYWANIE W TRYBIE AUTOMATYCZNYM, ustaw je na „WŁ.”.

OSTROŻNIE:

- Jedyne dostępne ustawienie nagrywania w trybie ręcznym jest „TELE MAKRO”. Pozostałe są ustawione na „AUTO”.
- Zoom cyfrowy, stabilizator obrazu, samowyzwalacz i tryb seryjny są niedostępne po ustawieniu NAGRYWANIE W TRYBIE AUTOMATYCZNYM.
- Funkcji AUTONAGRYWANIE nie można używać wraz z ustawieniem NAGRYW. TYMCZASOWE. Gdy ustawione są obydwie funkcje, pierwszeństwo ma funkcja NAGRYW. TYMCZASOWE.
- Automatyczne wyłączenie zasilania i tryb oszczędzania energii są niedostępne po ustawieniu NAGRYWANIE W TRYBIE AUTOMATYCZNYM.

UWAGA:

- Nagrywanie kończy się jeśli w ciągu 5 sekund nagrywania filmu nie ma żadnych zmian.
- Nagrywania nie można rozpocząć, gdy ruchu obiektu w czerwonej ramce są zbyt szybkie lub gdy zmiany w jasności są zbyt małe.
- Nagrywanie może się nie rozpocząć, jeśli zmiana jasności jest zbyt mała.
- Nagrywanie może się rozpocząć w wyniku występowania zmian w jasności, nawet jeśli w czerwonej ramce nie będzie ruchu przedmiotu.
- Na działanie funkcji NAGRYWANIE W TRYBIE AUTOMATYCZNYM ma wpływ jego czułość na jasność otoczenia. W niektórych środowiskach ta funkcja może nie działać.
- Podczas ustawiania zoomu nie można rozpocząć nagrywania.

Pozostały czas nagrywania/stan akumulatora

Pozostały czas nagrywania filmu i stan naładowania akumulatora można sprawdzić na dysku twardym i na karcie microSD.

1 Wybierz tryb filmu lub zdjęcia.

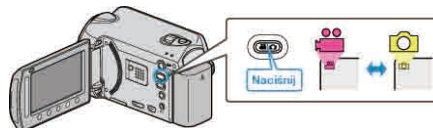

- Pojawia się ikona trybu filmu lub trybu zdjęć.



2 Naciśnij .



- Naciśnij jeden raz, aby wyświetlić pozostały czas nagrywania. Przejdź do kroku 3.
- Naciśnij dwa razy, aby wyświetlić stan naładowania baterii. Przejdź do kroku 4.



3 Wyświetl pozostały czas nagrywania.



- Pozostały czas nagrywania jest wyświetlany tylko w trybie nagrywania filmu. Jeśli wybierzesz tryb zdjęć, przejdź bezpośrednio do kroku 4.
- Aby zmienić jakość filmu, suwakiem wybierz jakość filmu i dotknij .
- Aby wyświetlić stan naładowania baterii, dotknij przycisku ";".
- Aby zakończyć wyświetlanie, dotknij przycisku .

4 Wyświetl stan naładowania akumulatora.



- Aby zakończyć wyświetlanie, naciśnij przycisk INFO  lub dotknij przycisku .

UWAGA:

- Kiedy zostanie podłączony zasilacz sieciowy, stan naładowania baterii nie będzie wyświetlany.

Przybliżony czas nagrywania filmu

Jakość	HDD GZ-HD620 120 GB	HDD GZ-HD510/GZ-HD500 80 GB	Karta microSDHC 4 GB	Karta microSDHC 8 GB
UXP	11 godz.	7 godz. 20 m	22 m	44 m
XP	15 godz.	10 godz.	31 m	1 godz. 3 m
SP	21 godz.	14 godz.	44 m	1 godz. 29 m
EP	50 godz.	33 godz.	1 godz. 51 m	3 godz. 43 m

- Rzeczywisty czas nagrywania może ulec skróceniu w zależności od warunków zapisu.

Przybliżona liczba zdjęć (jednostka: liczba ujęć)

Rozmiar obrazu	Jakość	Karta microSD 256 MB	Karta microSD 512 MB	Karta microSD 1 GB	Karta microSD 2 GB	Karta microSDHC 4 GB	Karta microSDHC 8 GB
1920x1080 (16:9)	WYSOKA	260	510	1030	2100	4 200	8 420
1920x1080 (16:9)	STANDARD	410	810	1620	3210	6 410	9999
1440x1080 (4:3)	WYSOKA	350	680	1360	2770	5 540	9999
1440x1080 (4:3)	STANDARD	550	1070	2 150	4360	8 700	9999
640x480 (4:3)	WYSOKA	1 710	3330	6 680	9999	9999	9999
640x480 (4:3)	STANDARD	3 090	5990	9999	9999	9999	9999

- HDD może zarejestrować do 9 999 zdjęć w dowolnym trybie.

Przybliżony czas nagrywania (z użyciem akumulatora)

Bateria	Czas ładowania	Rzeczywisty czas nagrywania	Czas nagrywania ciągłego
BN-VG114E	2 godz. 30 m	45 m	1 godz. 20 m
BN-VG121E	3 godz. 30 m	1 godz. 10 m	2 godz. 05 m

- Powyższe wartości są aktualne, gdy „ŚWIATŁO” jest ustawiona na „WYŁ.”, a „PODŚWIETL. MONITORA” na „STANDARD”.
- Rzeczywisty czas nagrywania może być krótszy, jeśli używana jest funkcja zoom lub jeśli nagrywanie jest wielokrotnie przerywane. (Zaleca się przygotowanie baterii o pojemności trzykrotnie przekraczającej spodziewany czas nagrywania.)
- W miarę zbliżania się końca żywotności baterii, czas nagrywania staje się krótszy, pomimo pełnego naładowania baterii. (Wymień baterię na nową.)

Odtwarzanie filmów

Na ekranie indeksu (widok miniatur) można wybierać i odtwarzać nagrane filmy.

Zawartość miejsca, w którym zapisywane będą dane, wybranego w „NOŚNIK DLA WIDEO” jest wyświetlana na ekranie indeksu. „NOŚNIK DLA WIDEO” (☞ str.125)

1 Wybierz tryb odtwarzania.

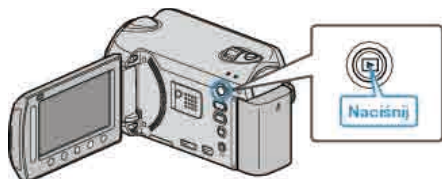

2 Wybierz tryb filmu.



3 Wybierz żądany film i dotknij .



- Jeśli kursor zatrzyma się na miniaturze filmu, w którym zostały wykryte twarze, twarze są wyodrębniane i odtwarzane przez chwilę.
- Dotknij , aby zakończyć odtwarzanie.

Przyciski obsługi dla odtwarzania filmu

<Podczas wyświetlania ekranu indeksu>
Wybierz film (Naciśnij i przytrzymaj, aby przesuwać strony)



<Podczas odtwarzania>



Podczas wyświetlania ekranu indeksu

Ekran	Opis
	Rozpoczyna odtwarzanie wybranego pliku.
DIGEST	Możesz odtworzyć skrót nagranych filmów.
	Pliki można wyszukiwać według daty nagrania lub zarejestrowanej kategorii (zdarzenia).
	Usuwa wybrany plik.
	Naciśnij i przytrzymaj, aby przesuwać strony ekranu indeksu.

Podczas odtwarzania filmu

Ekran	Opis
	Odtwórz/Wstrzymaj
	Zakończ (powraca do widoku miniatur)
	Przechodzi do następnego filmu
	Powraca do początku ujęcia
	Wyszukiwanie do przodu
	Wyszukiwanie do tyłu
	Odtwarzanie w zwolnionym tempie do przodu
	Odtwarzanie w zwolnionym tempie do tyłu

UWAGA:

- Suwaka i przycisków na ekranie dotykaj palcami.
- Suwak i przyciski nie działają, gdy są dotykane paznokciami lub przez rękawiczki.
- Elementy wyświetlane na ekranie nie działają nawet po ich dotknięciu.
- Pliki można wyszukiwać według daty nagrania lub zarejestrowanej kategorii (zdarzenia).
Opcja ta jest pożyteczna podczas wyszukiwania wśród dużej liczby plików.

"Wyszukiwanie według grupy" (☞ str.44)

"Wyszukiwanie według daty" (☞ str.44)

"Znajdź zdarzenie" (☞ str.45)

OSTROŻNIE:

- Utwórz kopię zapasową nagranych, ważnych danych.
Zaleca się kopiowanie swoich nagranych danych na płytę DVD lub na innych nośnikach, na których można zapisać dane w celu ich przechowywania. Firma JVC nie będzie odpowiedzialna za żadne utracone dane.

Regulowanie głośności dźwięku filmów

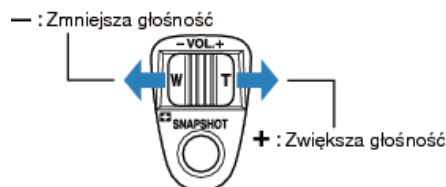

Sprawdzanie daty nagrania i innych informacji

Można wyświetlić datę nagrania i czas trwania wybranego pliku.

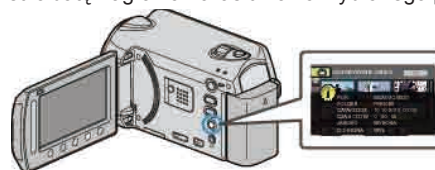

Zwiększenie/Zmniejszenie liczby plików wyświetlanych na ekranie indeksu.

Kiedy wyświetlany jest ekran indeksu (widok miniatur), użyj dźwigni zoomu, aby zmienić liczbę plików na ekranie w następującej kolejności: 6 plików → 12 plików → 3 pliki.

- Kiedy wyświetlane są 3 pliki, pojawiają się również informacje o plikach.

Szybkie sprawdzanie zawartości filmów

Możesz odtworzyć skrót nagranych filmów (Odtwarzanie skrótu). Jest to przydatne podczas szybkiego sprawdzania zawartości filmów.



Przyciski obsługi dla odtwarzania skrótu



Ekran	Opis
	Odtwórz/Wstrzymaj
	Zakończ (powraca do widoku miniatur)
	Powraca do normalnego trybu odtwarzania.
	Przechodzi do następnego filmu
	Powraca do początku ujęcia
	Wyszukiwanie do przodu
	Wyszukiwanie do tyłu
	Odtwarzanie w zwolnionym tempie do przodu
	Odtwarzanie w zwolnionym tempie do tyłu

Odtwarzanie filmu z uszkodzonymi informacjami zarządzania

Odtwarza filmy z uszkodzonymi informacjami zarządzania.

1 Wybierz tryb odtwarzania.

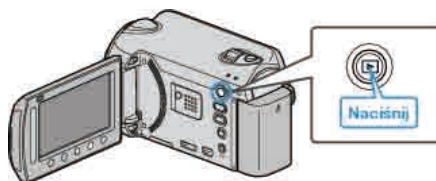

2 Wybierz tryb filmu.



3 Dotknij , aby wyświetlić menu.

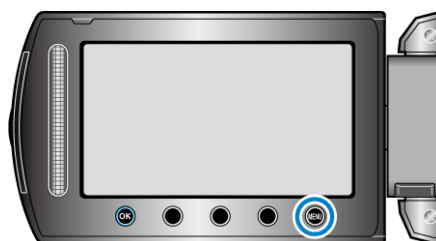

4 Wybierz „ODTW. INNEGO PLIKU” i dotknij .



5 Wybierz żądany film i dotknij .



"Przyciski obsługi dla odtwarzania filmu" (☞ str.40)

UWAGA:

- W przypadku uszkodzenia informacji zarządzania w folderze EXTMOV tworzony jest plik MTS.
- Zależnie od stanu uszkodzonego pliku, odtwarzanie może nie udać się lub może przebiegać z zakłóceniami.

Odtwarzanie z efektami specjalnymi

Na początku i na końcu nagranych filmów można dodawać efekty.

1 Wybierz tryb odtwarzania.

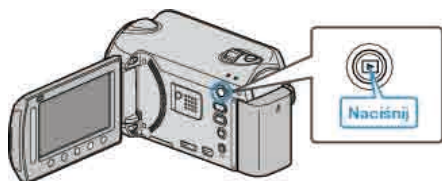

2 Wybierz tryb filmu.



3 Dotknij , aby wyświetlić menu.

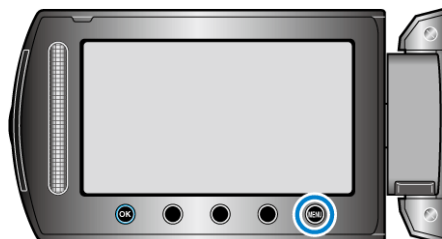

4 Wybierz „ROLET/PRZEN” i dotknij .



5 Wybierz pożądany efekt i dotknij .



6 Wybierz żądany film i dotknij .



Ustawienie	Szczegóły
WYŁ.	Wylłącza dźwięk.
BIAŁE TŁO	Rozjaśnia lub ściemnia obraz, kończąc białym ekranem.
CZARNE TŁO	Rozjaśnia lub ściemnia obraz, kończąc czarnym ekranem.
PRZES.:W POZIOMIE	Odstania od prawej do lewej lub zasłania obraz w odwrotnym kierunku.
PRZES.: ŚR. PIONOWO	Odstania, gdy dwie połówki czarnego ekranu rozsuwają się w lewo i w prawo ukazując ujęcie, lub zasłania w odwrotnym kierunku.
PRZES.:W PIONIE	Odstania od dołu do góry czarnego ekranu lub zasłania obraz w odwrotnym kierunku.
PRZES.: ŚR. POZIOMO	Odstania od środka góry czarnego ekranu do góry i do dołu lub zasłania obraz w odwrotnym kierunku.

UWAGA:

- Efekt ten nie zostanie zastosowany w filmie krótszym niż 7 sekund.

Odtwarzanie zdjęć

Na ekranie indeksu (widok miniatur) można wybierać i odtwarzać zarejestrowane zdjęcia.
Zawartość miejsca, w którym zapisywane będą dane, wybranego w „NOŚNIK DLA ZDJĘĆ” jest wyświetlana na ekranie indeksu.
"NOŚNIK DLA ZDJĘĆ" (☞ str.125)

1 Wybierz tryb odtwarzania.

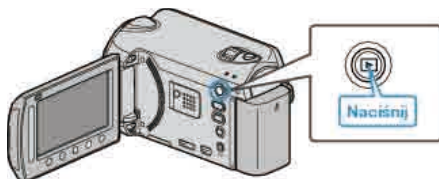

2 Wybierz tryb zdjęć.



3 Wybierz zdjęcie i dotknij , aby rozpocząć odtwarzanie.







• Dotknij , aby zakończyć odtwarzanie.







Przyciski obsługi dla odtwarzania zdjęć



Podczas wyświetlania ekranu indeksu

Ekran	Opis
	Rozpoczyna odtwarzanie wybranego pliku.
	Pliki można wyszukiwać według daty nagrania.
	Usuwa wybrany plik.
	Naciśnij i przytrzymaj, aby przesuwać strony ekranu indeksu.

Podczas odtwarzania zdjęć

Ekran	Opis
	Rozpocznij/Wstrzymaj pokaz slajdów
	Zakończ (powraca do widoku miniatur)
	Przechodzi do następnego zdjęcia
	Powraca do poprzedniego zdjęcia
	Odtwarza w kolejności do tyłu podczas pokazu slajdów.
	Odtwarza w normalnej kolejności rosnącej podczas pokazu slajdów.

UWAGA:

- Suwaka i przycisków na ekranie dotykaj palcami.
- Suwak i przyciski nie działają, gdy są dotykane paznokciami lub przez rękawiczki.
- Elementy wyświetlane na ekranie nie działają nawet po ich dotknięciu.
- Pliki można wyszukiwać według daty nagrania.
Opcja ta jest pożyteczna podczas wyszukiwania wśród dużej liczby plików.

"Wyszukiwanie według daty" (☞ str.44)

Sprawdzanie daty nagrania i innych informacji

Można wyświetlić datę nagrania i czas trwania wybranego pliku.



Zwiększenie/Zmniejszenie liczby plików wyświetlanych na ekranie indeksu.

Kiedy wyświetlany jest ekran indeksu (widok miniatur), użyj dźwigni zoomu, aby zmienić liczbę plików na ekranie w następującej kolejności: 6 plików → 12 plików → 3 pliki.

- Kiedy wyświetlane są 3 pliki, pojawiają się również informacje o plikach.

Odtwarzanie pokazu slajdów

Zdjęcia można odtworzyć jako pokaz slajdów.
Rozpocznij pokaz slajdów naciskając przycisk odtwarzania podczas odtwarzania zdjęć.



"Przyciski obsługi dla odtwarzania zdjęć" (☞ str.43)

UWAGA:

- W trybie odtwarzania pokazu slajdów do przejść można dodać efekty.
"EFEKTY POKAZU SLAJ." (☞ str.111)

Wyszukiwanie określonego filmu/zdjęcia

Kiedy mamy dużą liczbę nagranych filmów i zdjęć, trudno jest wyszukać żądany plik z ekranu indeksu.

Aby znaleźć żądany plik, skorzystaj z funkcji wyszukiwania.

- W przypadku filmów można wyszukiwać według „GRUPY”, „WYSZ.DATAMI” lub „WYSZ. SCENĘ”.
- W przypadku zdjęć można wyszukiwać według „WYSZ.DATAMI”.

"Aby wyszukać według grup z podobną datą nagrania" (☞ str.44)

"Aby wyszukać według dat nagrania" (☞ str.44)

"Aby wyszukać według zdarzeń i dat nagrania" (☞ str.45)

Wyszukiwanie według grupy

Możesz wyszukać i odtworzyć filmy, które są automatycznie zgrupowane według podobnych dat nagrania.

- Wyszukiwana jest zawartość miejsca, w którym zapisywane będą dane, wybranego w „NOŚNIK DLA WIDEO”.

1 Wyświetl funkcję wyszukiwania.



- Menu wyszukiwania można również wyświetlić po wybraniu „WYSZUKAJ”, w menu odtwarzania.

2 Wybierz „GRUPY” i dotknij **OK**.



3 Wybierz z ekranu indeksu (miniatury) i dotknij **OK**, aby rozpocząć odtwarzanie.



- Rozpoczyna się odtwarzanie filmu.
- Dotknij **■**, aby zakończyć odtwarzanie.

UWAGA:

- Dotknij „DIGEST”, aby odtworzyć kilka sekund z każdego filmu, co umożliwi sprawdzenie zawartości wielu filmów w krótkim czasie.
- Grupy są tworzone automatycznie według dat nagrania.
- Grupa może się zmienić kiedy nagranie będzie kontynuowane.
- Wybierz „USUŃ” z menu odtwarzania, aby usunąć niechciane pliki.

"Usuwanie niechcianych plików" (☞ str.49)

Wyszukiwanie według daty

Możesz wyszukać i odtworzyć filmy lub zdjęcia według dat nagrania.

- Wyszukiwana jest zawartość miejsca, w którym zapisywane będą dane, wybranego w „NOŚNIK DLA WIDEO” lub „NOŚNIK DLA ZDJĘĆ”.
- Zdjęcia można wyszukiwać tylko według „WYSZUKAJ PO DACIE”.

1 Wyświetl funkcję wyszukiwania.



- Menu wyszukiwania można również wyświetlić po wybraniu „WYSZUKAJ”, w menu odtwarzania. W przypadku zdjęć, wybierz menu „WYSZ.DATAMI”.
- Wyszukiwanie możliwe jest zarówno dla trybu filmu jak i trybu zdjęć.
* Obraz pokazuje tryb filmu.

2 Wybierz „WYSZUKAJ PO DACIE” i dotknij **OK**.



3 Wybierz datę nagrania i dotknij **OK**.



- Każde dotknięcie przycisku **☞** powoduje zmianę pierwszego dnia tygodnia z niedzieli na poniedziałek i na odwrot.

4 Wybierz żądany film lub zdjęcie i dotknij **OK**, aby rozpocząć odtwarzanie.



- Możesz wybierać filmy w trybie filmu i zdjęcia w trybie zdjęć.
- Wyświetlane są tylko filmy nagrane w wybranym dniu.

Usuwanie plików z wybraną datą:

Wybierz „USUŃ” z menu odtwarzania, aby usunąć niechciane pliki.

"Usuwanie niechcianych plików" (☞ str.49)

Znajdź zdarzenie

Możesz wyszukać i odtworzyć filmy według zdarzeń i dat nagrania.

- Wyszukiwana jest zawartość miejsca, w którym zapisywane będą dane, wybranego w „NOŚNIK DLA WIDEO”.
 - Zdarzenia, które nie są zarejestrowane nie pojawiają się.
- "Rejestracja plików do zdarzeń" (☞ str.99)

1 Wyświetl funkcję wyszukiwania.



- Menu wyszukiwania można również wyświetlić po wybraniu „WYSZUKAJ”, w menu odtwarzania.

2 Wybierz „WYSZ. SCENĘ” i dotknij **OK**.



3 Wybierz rodzaj zdarzenia i dotknij **OK**.



4 Wybierz datę nagrania i dotknij **OK**.



- Każde dotknięcie przycisku **OK** powoduje zmianę pierwszego dnia tygodnia z niedzieli na poniedziałek i na odwrót.
- Wyświetlane są tylko filmy nagrane w wybranym dniu.

5 Wybierz żądany plik i dotknij **OK**, aby rozpocząć odtwarzanie.



Usuwanie plików z wybraną datą:

Wybierz „USUN” z menu odtwarzania, aby usunąć niechciane pliki.
"Usuwanie niechcianych plików" (☞ str.49)

Podłączanie i oglądanie na ekranie telewizora

Obrazy można wysyłać ze złącza HDMI, ze złącza KOMPONENTOWEGO lub ze złącza AV. Wybierz złącze, które najlepiej działa z telewizorem.

- Należy również zapoznać się z instrukcją obsługi używanego telewizora.
- "Podłączanie przez minizłącze HDMI" (☞ str.46)
"Podłączanie przez złącze komponentowe" (☞ str.47)
"Podłączanie przez złącze AV" (☞ str.47)

UWAGA:

- Aby odtwarzać z wyświetloną datą/godziną, ustaw „WYŚWIETLANIE NA TV” w menu ustawień połączenia na „WŁ.”. Ustaw „WYŚWIETL. NA EKRANIE” w menu odtwarzania na „WYŚWIETL WSZYSTKO” lub „WYŚWIETL TYLKO DATĘ”.
- "WYŚWIETLANIE NA TV" (☞ str.122)
"WYŚWIETL. NA EKRANIE" (☞ str.109)
- Pytania dotyczące telewizora lub sposoby podłączenia należy kierować do producenta telewizora.

Nienaturalny obraz na telewizorze

Problem	Postępowanie
Obrazy się nieprawidłowo wyświetlają na ekranie telewizora.	<ul style="list-style-type: none"> • Odłącz kabel i podłącz go ponownie. • Wyłącz urządzenie i włącz je ponownie. • Po podłączeniu przez złącze komponentowe sprawdź, czy ustawienie „WYJŚCIE KOMPONENTOWE” w menu ustawień połączeń jest właściwe dla podłączonego telewizora. (Domyślnie ustaw na „1080i”)
Obrazy na ekranie telewizora są wyświetlane pionowo.	<ul style="list-style-type: none"> • W menu ustawień połączeń ustaw „WYJŚCIE VIDEO” na „4:3”. • "WYJŚCIE VIDEO" (☞ str.122)
Obrazy na ekranie telewizora są wyświetlane poziomo.	<ul style="list-style-type: none"> • Wyreguluj odpowiednio ekran telewizora.
Kolory obrazów są dziwne.	<ul style="list-style-type: none"> • Jeśli film został nagrany przy ustawieniu „x.v.Color” na „WŁ.”, w telewizorze włącz ustawienie x.v.Color. • Wyreguluj odpowiednio ekran telewizora.
Funkcje HDMI-CEC działają nieprawidłowo i telewizor nie współpracuje z tym urządzeniem.	<ul style="list-style-type: none"> • Zależnie od parametrów telewizory mogą różnie działać, nawet jeśli są zgodne z funkcjami HDMI-CEC. Dlatego też nie można zagwarantować, że funkcje HDMI-CEC będą działać po podłączeniu do wszystkich telewizorów. W takich przypadkach należy ustawić „KONTROLA HDMI” na „WYŁ.”. • "KONTROLA HDMI" (☞ str.124)
Język informacji wyświetlanych na ekranie zmienił się.	<ul style="list-style-type: none"> • Może tak się zdarzyć w przypadku podłączenia minikablem HDMI tego urządzenia do telewizora z innym ustawieniem języka.

Podłączanie przez minizłącze HDMI

Zaleca się stosowanie kabla HDMI kategorii 2 (kabla dużej prędkości przesyłu).

1 Podłącz do telewizora.

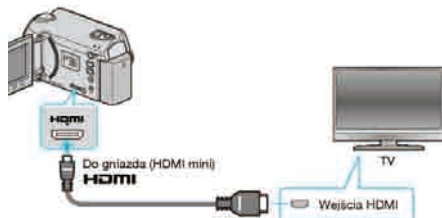

- Aby wyłączyć zasilanie, naciśnij i przytrzymaj przycisk zasilania  przez 2 sekundy lub dłużej.

2 Podłącz zasilacz sieciowy do urządzenia.

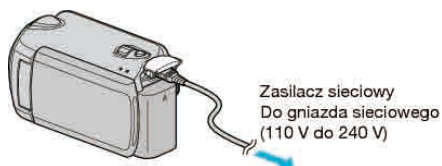

- Ustaw „WYŚWIETL. NA EKRANIE” w menu na „WYŚWIETL WSZYSTKO” lub „WYŚWIETL TYLKO DATE”.

„WYŚWIETL. NA EKRANIE” (☞ str.109)

3 Naciśnij zewnętrzny przycisk wejścia na telewizorze, aby włączyć wejście, przez które została podłączona tego urządzenia.

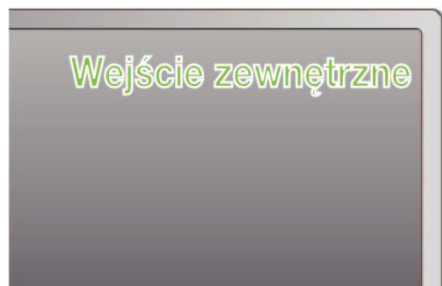

4 Odtwórz plik.



„Odtwarzanie filmów” (☞ str.40)

„Odtwarzanie zdjęć” (☞ str.43)

UWAGA:

- Zgodnie ze sposobem połączenia, zmień ustawienia w „WYJŚCIE HDMI”

„WYJŚCIE HDMI” (☞ str.123)

- Zależnie od podłączonego telewizora, po podłączeniu minikablem HDMI, obraz lub dźwięk mogą być z niego nieprawidłowo emitowane. W takich przypadkach należy ustawić wykonać następujące działania.
 - 1) Odłącz minikabel HDMI i podłącz go ponownie.
 - 2) Wyłącz urządzenie i włącz ją ponownie.
- Podłączenie tego urządzenia kablem HDMI do telewizora obsługującego funkcje HDMI-CEC umożliwia korzystanie z następujących wygodnych funkcji.

„Obsługa przy podłączeniu telewizora przez HDMI” (☞ str.46)

Obsługa przy podłączeniu telewizora przez HDMI

Podłączenie tego urządzenia kablem HDMI do telewizora obsługującego funkcje HDMI-CEC umożliwia korzystanie z następujących wygodnych funkcji.

- HDMI-CEC (Consumer Electronics Control) jest normą branżową umożliwiającą współdziałanie pomiędzy urządzeniami zgodnymi ze standardem HDMI-CEC połączonymi kablami HDMI.

UWAGA:

- Nie wszystkie urządzenia z opcją sterowania przez HDMI są zgodne ze standardem HDMI-CEC. Funkcja sterowania przez HDMI tego urządzenia nie działa po podłączeniu do tych urządzeń.
- Nie gwarantuje się działania tego urządzenia ze wszystkimi urządzeniami obsługującymi standard HDMI-CEC.
- Zależnie od danych technicznych każdego urządzenia obsługującego standard HDMI-CEC, niektóre funkcje mogą nie działać po podłączeniu tego urządzenia. (Więcej informacji na ten temat znajduje się w instrukcji obsługi telewizora.)
- Po podłączeniu pewnych urządzeń może dojść do niezamierzonego działania. W takich przypadkach należy ustawić „KONTROLA HDMI” na „WYŁ.”.

„KONTROLA HDMI” (☞ str.124)

Przygotowania

- Kablem HDMI podłącz to urządzenie z telewizorem.
- Włącz telewizor i ustaw ustawienie HDMI-CEC na „WŁ.”. (Więcej informacji na ten temat znajduje się w instrukcji obsługi telewizora.)
- Włącz to urządzenie i ustaw „KONTROLA HDMI” na „WŁ.”.

„KONTROLA HDMI” (☞ str.124)

Sposób obsługi 1

- 1 Włącz to urządzenie.
 - 2 Wybierz tryb odtwarzania.
 - 3 Podłącz kabel HDMI.
- Po włączeniu tego urządzenia automatycznie włączy się telewizor i przełączy się na tryb wejścia HDMI.

Sposób obsługi 2

- 1 Wyłącz telewizor.
- To urządzenie wyłączy się automatycznie.

UWAGA:

- Zależnie od podłączonego telewizora, po włączeniu tego urządzenia język wyświetlania na ekranie tego urządzenia automatycznie się przełączy na język wybrany w telewizorze. (Dotyczy to tylko przypadków, w których to urządzenie obsługuje język wybrany w telewizorze.) Aby używać tego urządzenia z językiem innym niż język wyświetlania na ekranie telewizora ustaw „KONTROLA HDMI” na „WYŁ.”.

„KONTROLA HDMI” (☞ str.124)

- Nawet po zmianie języka wyświetlania na ekranie tego urządzenia, język wyświetlania na ekranie telewizora nie zmieni się automatycznie.
- Gdy podłączone są takie urządzenia jak wzmacniacz lub wybierak, te funkcje mogą działać nieprawidłowo. Ustaw „KONTROLA HDMI” na „WYŁ.”.

„KONTROLA HDMI” (☞ str.124)

- Jeśli funkcja HDMI-CEC działa nieprawidłowo wyłącz urządzenie i ponownie włącz to urządzenie.

OSTROŻNIE:

- Podczas korzystania z plików nie wyjmuj nośnika z nagraniem ani nie wykonuj żadnych innych działań (takich, jak wyłączenie zasilania). Należy również koniecznie używać dołączonego zasilacza sieciowego, ponieważ dane na nośniku nagrania mogą zostać uszkodzone, jeśli w trakcie ich obsługi dojdzie do wyczerpania baterii. Jeśli dojdzie do uszkodzenia plików na nośniku nagrania sformatuj taki nośnik, aby użyć go ponownie.

Podłączanie przez złącze komponentowe

1 Podłącz do telewizora.

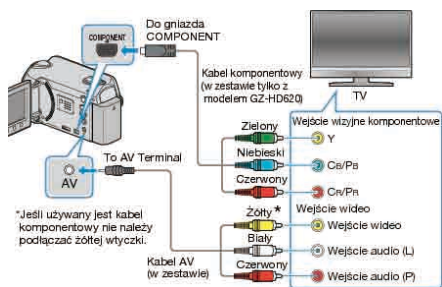

• Aby wyłączyć zasilanie, naciśnij i przytrzymaj przycisk zasilania przez 2 sekundy lub dłużej.

2 Podłącz zasilacz sieciowy do urządzenia.

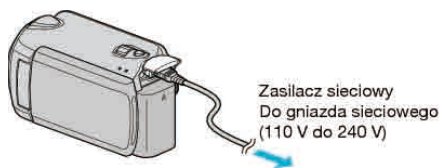

• Ustaw „WYŚWIETL. NA EKRANIE” w menu na „WYŚWIETL WSZYSTKO” lub „WYŚWIETL TYLKO DATĘ”.

„WYŚWIETL. NA EKRANIE” (☞ str.109)

3 Naciśnij zewnętrzny przycisk wejścia na telewizorze, aby włączyć wejście, przez które została podłączona tego urządzenia.



4 Odtwórz plik.



„Odtwarzanie filmów” (☞ str.40)

„Odtwarzanie zdjęć” (☞ str.43)

UWAGA:

• Zgodnie ze sposobem połączenia, zmień ustawienia w „WYJŚCIE KOMPONENTOWE”.

„WYJŚCIE KOMPONENTOWE” (☞ str.123)

Podłączanie przez złącze AV

1 Podłącz do telewizora.

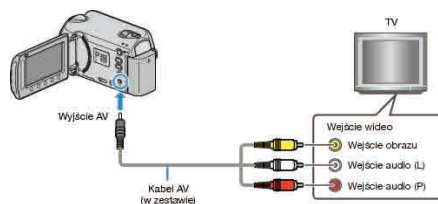

• Aby wyłączyć zasilanie, naciśnij i przytrzymaj przycisk zasilania przez 2 sekundy lub dłużej.

2 Podłącz zasilacz sieciowy do urządzenia.



• Ustaw „WYŚWIETL. NA EKRANIE” w menu na „WYŚWIETL WSZYSTKO” lub „WYŚWIETL TYLKO DATĘ”.

„WYŚWIETL. NA EKRANIE” (☞ str.109)

3 Naciśnij zewnętrzny przycisk wejścia na telewizorze, aby włączyć wejście, przez które została podłączona tego urządzenia.



4 Odtwórz plik.



„Odtwarzanie filmów” (☞ str.40)

„Odtwarzanie zdjęć” (☞ str.43)

UWAGA:

• Zmień ustawienia w „WYJŚCIE VIDEO”, aby były zgodne z rozmiarem ekranu telewizora.

„WYJŚCIE VIDEO” (☞ str.122)

Odtwarzanie listy odtwarzania

Odtwórz listę odtwarzania, którą stworzyłeś.

1 Wybierz tryb odtwarzania.

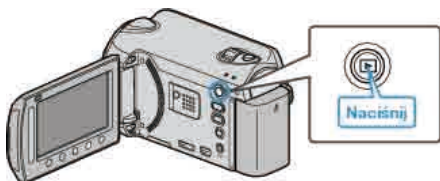

2 Wybierz tryb filmu.



3 Dotknij , aby wyświetlić menu.

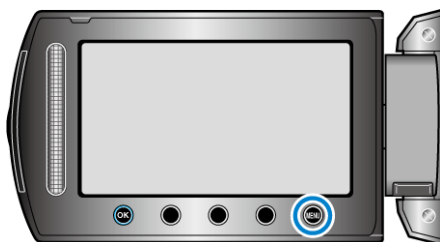

4 Wybierz „ODTWARZANIE LISTY” i dotknij .



5 Wybierz żądaną listę odtwarzania i dotknij , aby rozpocząć odtwarzanie.



"Przyciski obsługi dla odtwarzania" (str.40)

- Dotknij „SPRAW.”, aby sprawdzić zawartość wybranej listy odtwarzania.
- Aby wyjść z trybu odtwarzania dotknij .



Tworzenie list odtwarzania:

"Tworzenie listy odtwarzania z nagranych filmów" (str.65)

"Dodawanie ekranów tytułowych do list odtwarzania" (str.70)

Odtwarzanie płyty BD/DVD utworzonej w tym urządzeniu

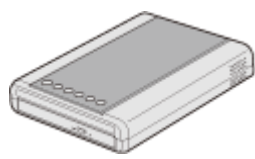
Płyty BD/DVD utworzone z wykorzystaniem funkcji kopii zapasowej w tym urządzeniu można odtwarzać w telewizorze używając opcjonalnej nagrywarki DVD (tylko płyty DVD) z funkcją odtwarzania (model CU-VD50) lub normalnego odtwarzacza BD/DVD. Płyty DVD można również odtwarzać w tym urządzeniu po podłączeniu opcjonalnej nagrywarki DVD z funkcją odtwarzania (CU-VD50).

Odtwarzacz	Ilustracja
Nagrywarka DVD z funkcją odtwarzania (CU-VD50)	
Odtwarzacz lub nagrywarka BD/DVD obsługująca standard BD/DVD-Video	

Odtwarzanie płyt w nagrywce BD/DVD

1 Podłącz kabel USB i zasilacz sieciowy.

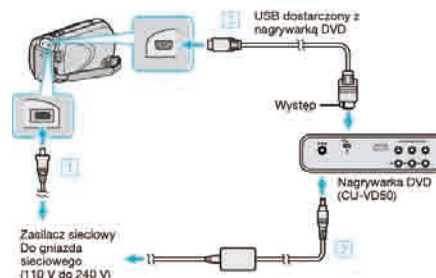

- 1 Podłącz zasilacz sieciowy do urządzenie.
- 2 Podłącz zasilacz sieciowy nagrywarki BD/DVD.
- 3 Podłącz kabel USB dostarczony wraz z nagrywką BD/DVD.

- Aby oglądać obraz na ekranie telewizora, podłącz to urządzenie do telewizora.

"Podłączanie i oglądanie na ekranie telewizora" (str.45)

2 Otwórz monitor LCD.

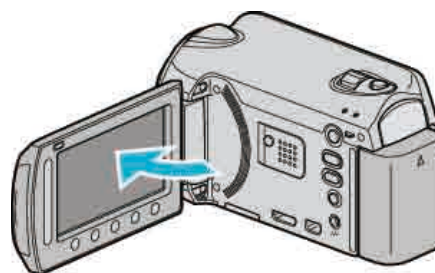

- Pojawi się menu UTWÓRZ DVD.

3 Włóż utworzoną płytę BD/DVD do tego urządzenia.



- 1 Naciśnij przycisk zasilania, aby włączyć zasilanie.
- 2 Naciśnij przycisk wysuwania, aby otworzyć tackę na płyty.
- 3 Całkowicie wysuń tackę i prawidłowo włóż płytę.
- 4 Popchnij tackę, aż usłyszysz kliknięcie.

4 Wybierz „ODTWARZANIE” i dotknij .



5 Wybierz żądany plik i dotknij **OK**.



• Dotknij **■**, aby zakończyć odtwarzanie.

OSTROŻNIE:

- Na czas podłączania sprzętu wyłącz zasilanie.
W przeciwnym wypadku może dojść do porażenia prądem lub nieprawidłowego działania urządzenia.

UWAGA:

- Można odtwarzać tylko płyty BD/DVD utworzone w tym urządzeniu.
- Rozdziały nie są wyświetlane w menu.

Odtwarzanie skrótu

Odtwarzając utworzoną płytę w odtwarzaczu i po wybraniu w menu głównym „ODTWARZ. SUMARYCZNE”, można ciągle przeglądać po kilka sekund każdego filmu. Używaj tej funkcji do sprawdzania zawartości filmów lub wyszukiwania pożądanego ujęcia.

- Aby powrócić do normalnego odtwarzania, naciśnij przycisk menu głównego na pilocie odtwarzacza i wybierz „ODTWARZANIE NORMALNE”.



Usuwanie niechcianych plików

Usuń niechciane filmy i zdjęcia, kiedy kończy się miejsce na nośniku nagrywania.

Po usunięciu plików pojemność nośnika nagrywania jest przywrócona.

"Usuwanie aktualnie wyświetlanego pliku" (☞ str.49)

"Usuwanie wybranych plików" (☞ str.50)

"Usuwanie wszystkich plików" (☞ str.51)

UWAGA:

- Nie można przywrócić usuniętych plików.
 - Kiedy usuwane są pliki z listy odtwarzania, lista ulega zmianie.
 - Nie można usunąć plików chronionych.
Przed usunięciem plików wyłącz ochronę.
- "Ochrona plików" (☞ str.52)
- W komputerze utwórz kopie zapasowe wszystkich potrzebnych ci plików.
- "Tworzenie kopii zapasowej wszystkich plików" (☞ str.89)

OSTROŻNIE:

- Podczas korzystania z plików nie wyjmuj nośnika z nagraniem ani nie wyłączaj zasilania.
- Użyj dostarczonego zasilacza sieciowego.
- Jeśli dojdzie do uszkodzenia plików na nośniku nagrania, ponownie sformatuj taki nośnik.

"FORMATOWANIE DYSKU" (☞ str.126)

"FORMATOW. KARTY SD" (☞ str.126)

Usuwanie aktualnie wyświetlanego pliku

Usuwa aktualnie wyświetlany plik.

OSTROŻNIE:

- Nie można przywrócić usuniętych plików.

1 Wybierz tryb odtwarzania.

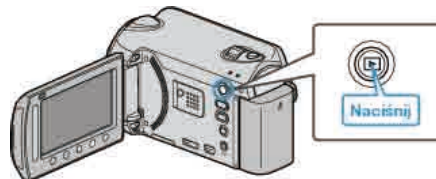

2 Wybierz tryb filmu lub zdjęcia.



3 Dotknij **MENU**, aby wyświetlić menu.



4 Wybierz „USUŃ” i dotknij **OK**.



5 Wybierz „BIEŻĄCY” i dotknij **OK**.



6 Sprawdź, czy jest to plik, który chcesz usunąć, wybierz „TAK” i dotknij .



- Plik, który chcesz usunąć pojawi się na ekranie.
- Dotykaj przycisków operacyjnych "←" / "→", aby wybrać poprzedni lub następny plik.
- Po usunięciu dotknij .

UWAGA:

- Kiedy usuwane są pliki z listy odtwarzania, lista ulega zmianie.
- Nie można usunąć plików chronionych. Przed usunięciem plików wyłącz ochronę.

"Ochrona plików" (str.52)

Usuwanie wybranych plików

Usuwa wybrane pliki.

OSTROŻNIE:

- Nie można przywrócić usuniętych plików.

1 Wybierz tryb odtwarzania.

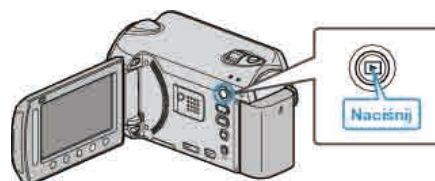

2 Wybierz tryb filmu lub zdjęcia.



3 Dotknij , aby wyświetlić menu.



4 Wybierz „USUŃ” i dotknij .



5 Wybierz „WYBIERZ PLIK” i dotknij .



6 Wybierz żądany plik i dotknij .



7 Po wybraniu wszystkich plików do usunięcia, dotknij „WYKON.”.



- Na wybranym pliku pojawi się znak do usunięcia. Aby usunąć znak do usunięcia, ponownie dotknij **OK**.
- Dotknij „SPRAW.”, aby zaznaczyć wybrany plik.

8 Wybierz „TAK” i dotknij **OK**.



- Po usunięciu dotknij **OK**.

UWAGA:

- Kiedy usuwane są pliki z listy odtwarzania, lista ulega zmianie.
- Nie można usunąć plików chronionych. Przed usunięciem plików wyłącz ochronę.

„Ochrona plików” (☰ str.52)

Usuwanie wszystkich plików

Usuwa wszystkie pliki.

OSTROŻNIE:

- Nie można przywrócić usuniętych plików.

1 Wybierz tryb odtwarzania.

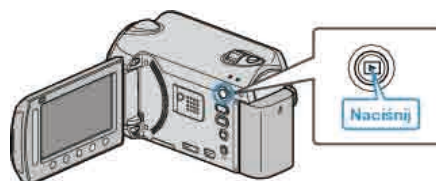

2 Wybierz tryb filmu lub zdjęcia.



3 Dotknij **MENU**, aby wyświetlić menu.

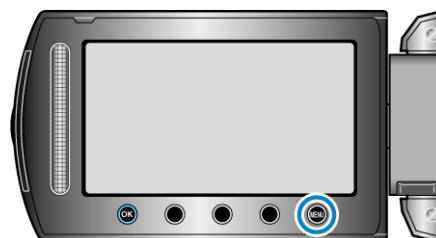

4 Wybierz „USUŃ” i dotknij **OK**.



5 Wybierz „ANULOWANIE WSZYSTKICH” i dotknij **OK**.



6 Wybierz „TAK” i dotknij **OK**.



- Po usunięciu dotknij **OK**.

UWAGA:

- Kiedy usuwane są pliki z listy odtwarzania, lista ulega zmianie.
- Nie można usunąć plików chronionych. Przed usunięciem plików wyłącz ochronę.

„Ochrona plików” (☰ str.52)

Ochrona plików

Zabezpiecz ważne filmy/zdjęcia przed przypadkowym usunięciem, włączając ich ochronę.

"Ochrona aktualnie wyświetlanego pliku" (☞ str.52)

"Ochrona wybranych plików" (☞ str.53)

"Ochrona wszystkich plików" (☞ str.54)

"Wyłącza ochronę wszystkich plików" (☞ str.55)

OSTROŻNIE:

- Podczas formatowania nośnika nagrywania zostaną usunięte nawet pliki chronione.

Ochrona aktualnie wyświetlanego pliku

Włącza lub wyłącza ochronę aktualnie wyświetlanego pliku.

1 Wybierz tryb odtwarzania.

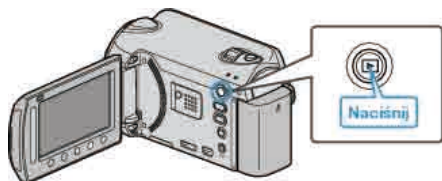

2 Wybierz tryb filmu lub zdjęcia.



3 Dotknij , aby wyświetlić menu.

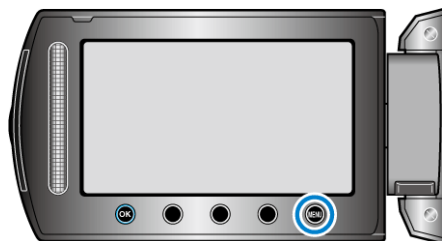

4 Wybierz „EDYCJA” i dotknij .



5 Wybierz „CHROŃ/ANULUJ” i dotknij .





6 Wybierz „BIEŻĄCY” i dotknij .



7 Sprawdź, czy jest to plik, który chcesz chronić lub usunąć ochronę, wybierz „TAK” i dotknij .



- Plik, który chcesz chronić lub którego ochronę chcesz usunąć pojawi się na ekranie.
- Dotykaj przycisków operacyjnych "←" / "→", aby wybrać poprzedni lub następny plik.
- Po zakończeniu ustawień dotknij .
- Aby wyjść z tego ekranu, dotknij .

Ochrona wybranych plików

Włącza lub wyłącza ochronę wybranych plików.

1 Wybierz tryb odtwarzania.

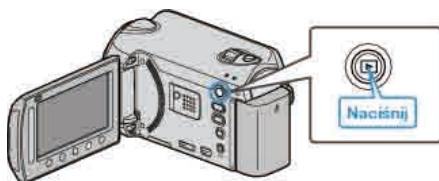

2 Wybierz tryb filmu lub zdjęcia.



3 Dotknij , aby wyświetlić menu.

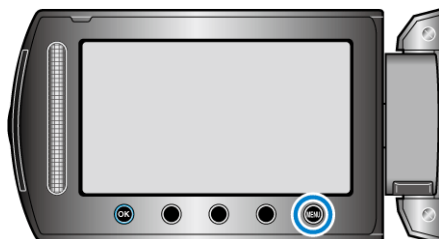

4 Wybierz „EDYCJA” i dotknij .



5 Wybierz „CHRON/ANULUJ” i dotknij .





6 Wybierz „WYBIERZ PLIK” i dotknij .



7 Wybierz żądany plik i dotknij .



- Na wybranym pliku pojawi się znak . Aby usunąć znak, ponownie dotknij .
- Dotknij „SPRAW.”, aby zaznaczyć wybrany plik.

8 Po wybraniu wszystkich plików, dla których ma być włączona lub wyłączona ochrona, dotknij .



9 Wybierz „TAK” i dotknij .



- Po zakończeniu ustawień dotknij .

Ochrona wszystkich plików

Chroni wszystkie pliki.

- 1 Wybierz tryb odtwarzania.

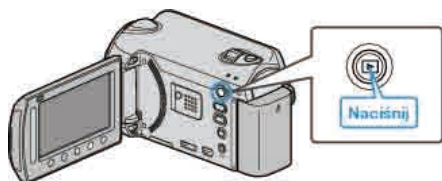

- 2 Wybierz tryb filmu lub zdjęcia.



- 3 Dotknij , aby wyświetlić menu.

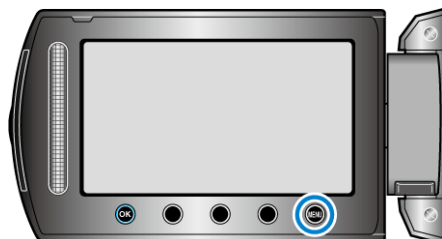

- 4 Wybierz „EDYCJA” i dotknij .



- 5 Wybierz „CHRON/ANULUJ” i dotknij .



- 6 Wybierz „OCHRONA WSZYSTKICH” i dotknij .



- 7 Wybierz „TAK” i dotknij .



- Po zakończeniu ustawień dotknij .

Wyłącza ochronę wszystkich plików

Wyłącza ochronę wszystkich plików.

- 1 Wybierz tryb odtwarzania.

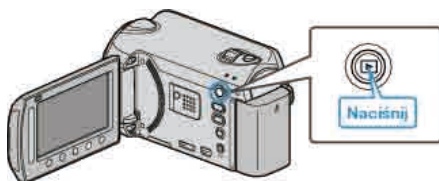

- 2 Wybierz tryb filmu lub zdjęcia.



- 3 Dotknij , aby wyświetlić menu.

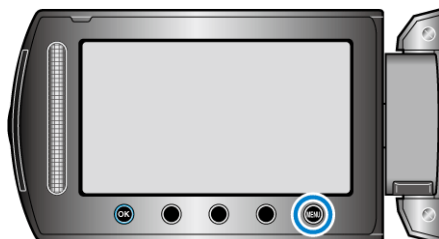

- 4 Wybierz „EDYCJA” i dotknij .



- 5 Wybierz „CHRON/ANULUJ” i dotknij .



- 6 Wybierz „ANULUJ WSZYSTKO” i dotknij .



- 7 Wybierz „TAK” i dotknij .



Zmiana rejestracji zdarzenia dla filmów

Łatwo wyszukaj filmy do odtworzenia rejestrując je do odpowiednich pozycji z listy różnych zdarzeń.

"Zmiana zdarzenia aktualnie wyświetlanego pliku" (☞ str.56)

"Zmiana zdarzenia wybranych plików" (☞ str.57)

UWAGA:

- Możesz również zarejestrować pliki do zdarzeń przed nagraniem, jeśli zdecydowałeś co będą zawierały.

"Rejestracja plików do zdarzeń przed nagraniem" (☞ str.33)

Zmiana zdarzenia aktualnie wyświetlanego pliku

Sprawdza i zmienia zdarzenie aktualnie wyświetlanego pliku.

1 Wybierz tryb odtwarzania.

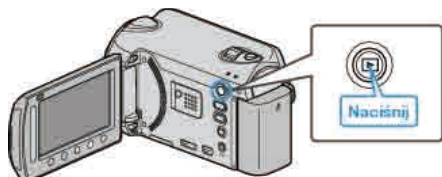

2 Wybierz tryb filmu.



3 Dotknij , aby wyświetlić menu.

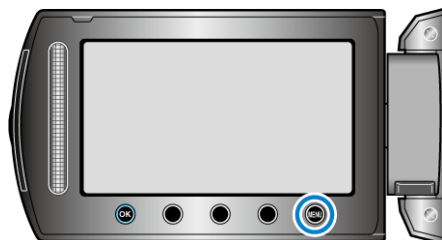

4 Wybierz „EDYCJA” i dotknij .



5 Wybierz „PRZEŁ. REJ. ZDARZEŃ” i dotknij .



6 Wybierz „BIEŻĄCY” i dotknij .





7 Wybierz plik, który chcesz zarejestrować i dotknij .



- Plik, który chcesz zarejestrować pojawi się na ekranie.
- Dotykaj przycisków operacyjnych "←" / "→", aby wybrać poprzedni lub następny plik.

8 Wybierz nowe zdarzenie i dotknij .



- Możesz anulować rejestrację zdarzenia naciskając „ANULUJ”.
- Po zakończeniu ustawień dotknij .
- Aby wyjść z tego ekranu, dotknij .

Zmiana zdarzenia wybranych plików

Zmienia zdarzenie wielu plików określając zakres.

1 Wybierz tryb odtwarzania.

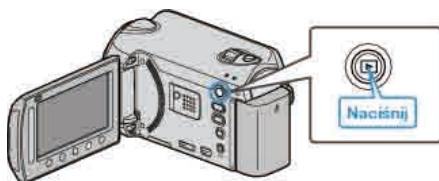

2 Wybierz tryb filmu.



3 Dotknij , aby wyświetlić menu.

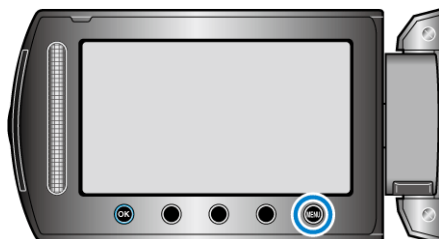

4 Wybierz „EDYCJA” i dotknij .



5 Wybierz „PRZEŁ. REJ. ZDARZEŃ” i dotknij .



6 Wybierz „USTAW ZAKRES I ZMIEN” i dotknij .



7 Wybierz pierwszy plik z zakresu i dotknij .



• Dotknij „SPRAW.”, aby zaznaczyć wybrany plik.

8 Wybierz ostatni plik z zakresu i dotknij .





• Dotknij „SPRAW.”, aby zaznaczyć wybrany plik.

9 Wybierz nowe zdarzenie i dotknij .



• Możesz anulować rejestrację zdarzenia naciskając „ANULUJ”.

• Po zakończeniu ustawień dotknij .

• Aby wyjść z tego ekranu, dotknij .

Dzielenie plików

Możesz podzielić wybrany film na dwie części.

1 Wybierz tryb odtwarzania.

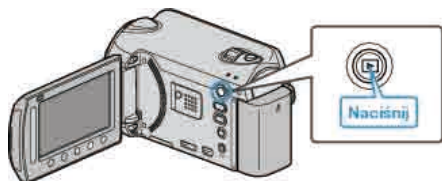

2 Wybierz tryb filmu.



3 Dotknij , aby wyświetlić menu.

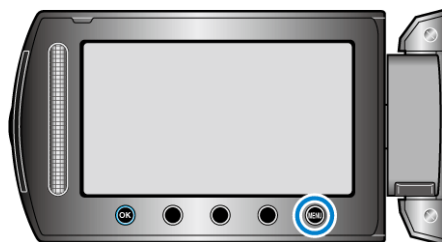

4 Wybierz „EDYCJA” i dotknij .



5 Wybierz „PODZIEL” i dotknij .



6 Wybierz żądany plik i dotknij .



• Rozpoczyna się odtwarzanie wybranego filmu.

7 Dotknij , aby wstrzymać odtwarzanie, a następnie dotknij „USTAW” w punkcie, w którym chcesz podzielić film.



• Rzeczywisty punkt podziału może się nieco różnić od ustawionego punktu.

8 Wybierz „PODZIEL TU” i dotknij .



• Aby ponownie wybrać punkt podziału, wybierz „ANULUJ”.
• Po zakończeniu dzielenia, dotknij .

UWAGA:

- Podczas odtwarzania podzielonego pliku, jest wyświetlana data nagrania punktu podziału.
- Nie można dzielić plików z włączonym trybem wysyłania lub eksportowania.

Zoom wykrywania twarzy

Można powiększyć część zdjęcia zawierającą twarz i zapisać ją jako nowy plik.

1 Wybierz tryb odtwarzania.

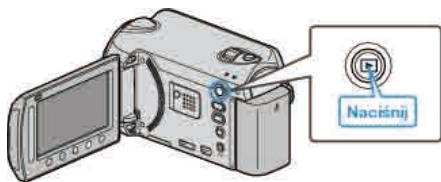

2 Wybierz tryb zdjęć.



3 Wybierz odpowiednie zdjęcie i dotknij .



4 Dotknij .



• Wykryto twarze.

5 Wybierz twarz, aby powiększyć i dotknij .

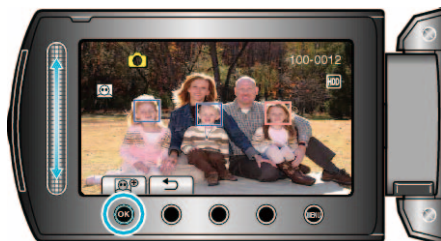

• Twarz zaznaczona na czerwono jest powiększona.

6 Kilkakrotnie dotykaj , aby zmieniać wartość zoomu.



• Dotknij suwaka, aby ustawić/zmienić obszar powiększenia.

7 Dotknij „ZAPISZ”.



• Powiększone obrazy są zapisywane w formacie 16:9, niezależnie od pierwotnego formatu obrazu.

8 Wybierz „TAK” i dotknij .



• Po zapisaniu dotknij .

Robienie zdjęcia z odtwarzanego filmu

W nagranych filmach możesz robić zdjęcia ulubionych scen.

1 Wybierz tryb odtwarzania.

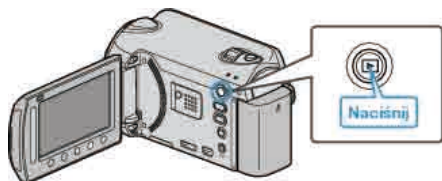

2 Wybierz tryb filmu.





3 Wybierz żądany film i dotknij .



4 Podczas odtwarzania, w trakcie żądanej sceny naciśnij pauzę.



• Po wstrzymaniu filmu, możesz dostosować klatkę, której zdjęcie chcesz zrobić, używając przycisków operacyjnych odtwarzania w zwolnionym tempie w przód  i w tył .

5 Zrób zdjęcie.

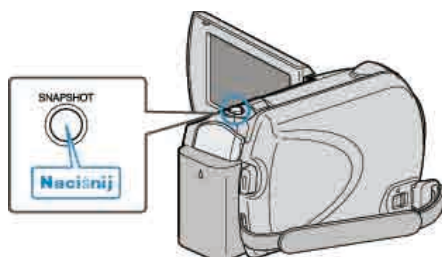

UWAGA:

- Jakość zdjęcia zależy od ustawienia „JAKOŚĆ OBRAZU”. „JAKOŚĆ OBRAZU” (☞ str.105)
- Zarejestrowane zdjęcia są przechowywane na nośniku określonym w „NOŚNIK DLA ZDJĘĆ”. „NOŚNIK DLA ZDJĘĆ” (☞ str.125)

Rejestracja wybranej części z filmu

Wybierz żądaną część filmu i zapisz ją jako nowy plik wideo.

1 Wybierz tryb odtwarzania.

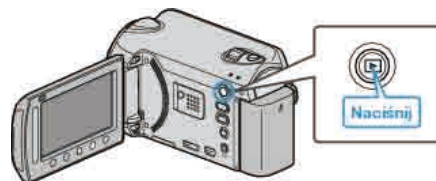

2 Wybierz tryb filmu.



3 Dotknij , aby wyświetlić menu.

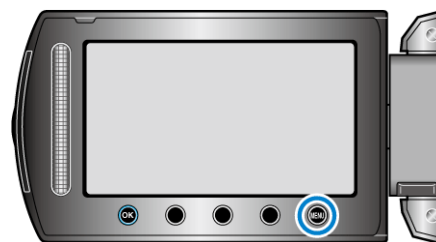

4 Wybierz „EDYCJA” i dotknij .



5 Wybierz „PRZYCINANIE” i dotknij .



6 Wybierz żądany film i dotknij .



• Rozpoczyna się odtwarzanie wybranego filmu.

7 Dotknij , aby wstrzymać odtwarzanie, a następnie dotknij „USTAW”, aby ustawić punkt rozpoczęcia.



- Dotknij **OK**, aby wznowić odtwarzanie.

"Odtwarzanie filmów" (☞ str.40)

- Dotknij **OK**, aby wstrzymać odtwarzanie, a następnie dotknij „USTAW”, aby ustawić zatrzymania kopiowania.



- Aby zresetować punkt rozpoczęcia, dotknij ANULUJ.

- Wybierz „PRZECHWYĆ PRZYC.PLIK” i dotknij **OK**.



- Aby ponownie rozpocząć/zatrzymać, wybierz „PONOW. ZDEF. OBSZAR”.

- Wybierz „TAK” i dotknij **OK**.



- Po skopiowaniu, dotknij **OK**.
- Po zakończeniu kopiowania, skopiowany plik jest dodawany do ekranu indeksu.

UWAGA:

- Zgodnie ze standardem AVCHD, filmy są dzielone na jednostki o długości około 0,5 sekundy.
W związku z tym, podział może nie być precyzyjny.

Rejestracja filmów do wysłania ich do serwisu YouTube™

Zarejestruj i skopiuj część nagranych filmów (maksymalnie 10 minut), aby zamieścić ją na YouTube™ i zapisz ją jako film YouTube™. Rejestrując filmy do umieszczenia na YouTube™, pamiętaj że nie mogą być one dłuższe niż 10 minut.

- Wybierz tryb odtwarzania.

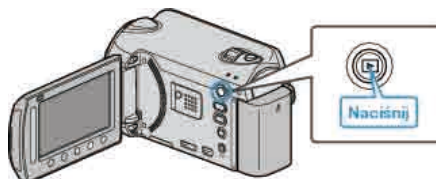

- Wybierz tryb filmu.



- GZ-HD620
Naciśnij przycisk UPLOAD/EXPORT, aby wyświetlić menu „USTAW. PRZESYŁ.”/„EKSPORT USTAWIEN”.
GZ-HD510/GZ-HD500
Naciśnij przycisk UPLOAD. Przejdź do kroku 5.

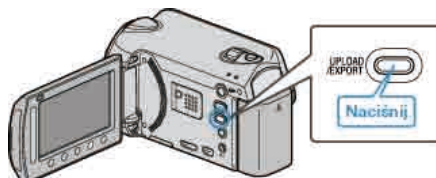

- Wybierz „USTAW. PRZESYŁ.” i dotknij **OK**.



- Wybierz żądany film i dotknij **OK**.



- Wybierz „PRZYTYNIJ” i dotknij **OK**.

- Gdy przycinanie jest zbędne, wybierz „NIE PRZYCINAJ” i dotknij **OK**, aby zakończyć ustawianie.



- Kiedy wybrany film jest dłuższy niż 10 minut, przycinanie jest konieczne.

- Dotknij **OK**, aby wstrzymać odtwarzanie, a następnie dotknij „USTAW”, aby rozpocząć kopiowanie.



- Wznów odtwarzanie po ustawieniu punktu rozpoczęcia.

"Odtwarzanie filmów" (☞ str.40)

- 8 Dotknij **OK**, aby wstrzymać odtwarzanie, a następnie dotknij „USTAW”, aby ustawić zatrzymania kopiowania.



- Aby zresetować punkt rozpoczęcia, dotknij „ANULUJ”.

- 9 Wybierz „PRZECHWYĆ PRZYC.PLIK” i dotknij **OK**.



- Aby ponownie rozpocząć/zatrzymać, wybierz „PONOW. ZDEF. OBSZAR”.

- 10 Wybierz „TAK” i dotknij **OK**.



- Po zakończeniu kopiowania, skopiowany plik jest dodawany do ekranu indeksu.
- Po skopiowaniu, dotknij **OK**.
- Aby wyjść z tego ekranu, dotknij **ME**, wybierz „TAK” i dotknij **OK**.

UWAGA:

- Zgodnie ze standardem AVCHD, filmy są dzielone na jednostki o długości około 0,5 sekundy. W związku z tym, podział może nie być precyzyjny.
- Aby nagrywać filmy w formacie YouTube™ przed rozpoczęciem nagrywania należy ustawić nagrywanie w formacie do wysłania.

"Nagrywanie filmu w formacie YouTube™" (☞ str.33)

Wysyłanie filmów na YouTube™

Możesz umieścić swoje filmy na YouTube™ korzystając z dołączonego oprogramowania "Everio MediaBrowser". Zainstaluj oprogramowanie na swoim komputerze i podłącz do tego urządzenia.

- Szczegóły dotyczące wykorzystania tego oprogramowania znajdziesz w pliku pomocy.

"Instalowanie dostarczonego oprogramowania" (☞ str.88)

"Kopiowanie do komputera z systemem Windows" (☞ str.88)

Problemy z wysłaniem filmów: _____

- Sprawdź czy utworzyłeś konto na YouTube™. (Aby umieścić pliki na YouTube™, musisz mieć konto na YouTube™.)

- Skorzystaj z "P&O", "Najnowsze informacje", "Pobierz informacje", etc. w "Kliknij, aby zapoznać się z informacjami o najnowszych produktach" w pliku pomocy dołączonego oprogramowania "Everio MediaBrowser".

Przygotowanie filmów do przesłania na iTunes (GZ-HD620)

Ustaw atrybuty EXPORT dla nagranych filmów, dodając oznaczenie "LIB.". Po ustawieniu atrybutów EXPORT, filmy można z łatwością zarejestrować na iTunes, używając na komputerze dołączonego oprogramowania.

1 Wybierz tryb odtwarzania.

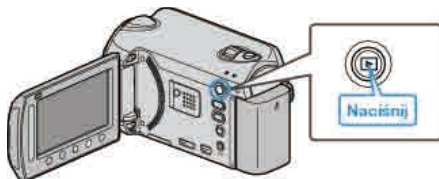

2 Wybierz tryb filmu.



3 Naciśnij przycisk UPLOAD/EXPORT, aby wyświetlić menu „USTAW. PRZESYŁ.”, „EKSPORT USTAWIEN”.

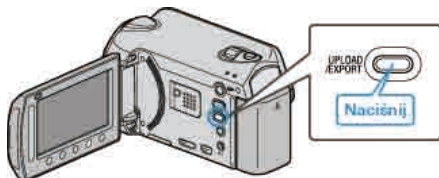

4 Wybierz „EKSPORT USTAWIEN” i dotknij przycisk OK.



5 Wybierz żądany film i dotknij OK.



- Na wybranym pliku pojawi się znak "LIB.". Aby usunąć znak "LIB.", ponownie dotknij OK.
- Dotknij „SPRAW.”, aby zaznaczyć wybrany plik.

6 Po wybraniu wszystkich plików, dotknij OK.



- Aby wyjść z tego ekranu, wybierz „TAK” i dotknij OK.

UWAGA:

- Możesz nagrywać filmy w formacie iTunes ustawiając EXPORT przed rozpoczęciem nagrywania.
- "Nagrywanie filmu w formacie iTunes (GZ-HD620)" (☞ str.34)
- Format nagranych filmów zmienia się po przesłaniu ich na komputer przy użyciu dołączonego oprogramowania.
Pliki, które są zapisane w urządzeniu nie zostaną zmienione.
- Oznaczenie "LIB." nie pojawia się na innych ekranach.

Przesyłanie przekonwertowanych filmów na iPod

Możesz przesłać filmy iTunes korzystając z dołączonego oprogramowania "Everio MediaBrowser".

Zainstaluj oprogramowanie na swoim komputerze i podłącz do tego urządzenia.

- Szczegóły dotyczące wykorzystania tego oprogramowania znajdziesz w pliku pomocy.
- Szczegóły dotyczące przesyłania plików do iPod znajdziesz w pliku pomocy iTunes.

"Instalowanie dostarczonego oprogramowania" (☞ str.88)

"Tworzenie kopii zapasowej wszystkich plików" (☞ str.89)

Problem z przesłaniem plików do iTunes:

- Skorzystaj z "P&O", "Najnowsze informacje", "Pobierz informacje", etc. w "Kliknij, aby zapoznać się z informacjami o najnowszych produktach" w pliku pomocy dołączonego oprogramowania "Everio MediaBrowser".

Tworzenie listy odtwarzania z tytułem

Utwórz listę odtwarzania wybierając datę nagrania i ekran tytułowy na liście.

1 Wybierz tryb odtwarzania.

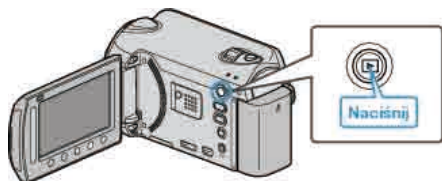

2 Wybierz tryb filmu.



3 Dotknij , aby wyświetlić menu.

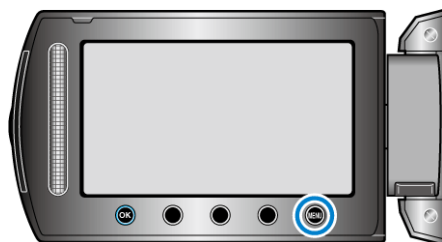

4 Wybierz „TYTUŁ OBRAZU” i dotknij .



5 Wybierz tytuł i dotknij .



• Dotknij „SPRAW.”, aby zaznaczyć tytuł.

6 Wybierz pożądaną datę nagrania i dotknij .



- Dotknij „SPRAW.”, aby zaznaczyć wybrany film.
- Po zakończeniu ustawień dotknij .

Tytuł obrazu
WSPANIAŁE WSPOMNIENIE
ŻYCZENIA Z OKAZJI ROCZNICY
BIZNES
UROCZYSTOŚĆ
GRATULACJE
ZAKOŃCZENIE SZKOŁY
ŻYCZENIA Z OKAZJI URODZIN
ŻYCZENIA Z OKAZJI DNIA OJCA
ŻYCZENIA Z OKAZJI DNIA MATKI
URLOP
SZCZĘŚLIWEGO NOWEGO ROKU!
ŻYCZENIA NA ŚW. WALENTEGO
NASZE DZIECKO
NASZA RODZINA
ZWIEDZANIE
WAKACJE
WSPOMNIENIA ZE SZKOŁY
ŻYCZENIA ŚWIĄTECZNE
SPORT
ŚLUB

UWAGA:

- W odtwarzaczu DVD odtwórz płytę DVD utworzoną z listy odtwarzania z tytułami.
Jeśli połączysz to urządzenie z nagrywarką DVD (opcjonalną), tytuł nie zostanie odtworzony.
- Aby dodać tytuł do już utworzonej listy odtwarzania, skorzystaj a następujących wskazówek.

"Dodawanie ekranów tytułowych do list odtwarzania" (📖 str.70)

Tworzenie listy odtwarzania z nagranych filmów

Lista utworzona z wybranych ulubionych filmów nazywana jest listą odtwarzania.

Tworząc listę możesz odtworzyć tylko swoje ulubione filmy, w wybranej kolejności.

Oryginalny plik wideo zostaje zachowany nawet wtedy gdy zostanie on zarejestrowany do listy odtwarzania.

- Aby utworzyć nową listę odtwarzania

"Tworzenie list odtwarzania z wybranych plików" (☞ str.65)

"Tworzenie list odtwarzania według grupy" (☞ str.66)

"Tworzenie list odtwarzania według daty" (☞ str.67)

"Tworzenie list odtwarzania według zdarzeń" (☞ str.68)

- Aby edytować lub usunąć utworzoną listę odtwarzania

"Edycja listy odtwarzania" (☞ str.69)

"Usuwanie list odtwarzania" (☞ str.70)

"Dodawanie ekranów tytułowych do list odtwarzania" (☞ str.70)

UWAGA:

- Kiedy plik wideo zostanie usunięty lub przeniesiony, zostanie on również usunięty z listy odtwarzania.
- Lista odtwarzania nie zostanie zmieniona kiedy zarejestrowany plik wideo zostanie podzielony.
Jeśli jednak dowolny plik z podzielonego pliku wideo zostanie usunięty lub przeniesiony, oryginalny plik zostanie usunięty z listy odtwarzania.
- Można utworzyć maksymalnie 99 list odtwarzania.

Tworzenie list odtwarzania z wybranych plików

Utwórz listę odtwarzania ustawiając pliki jeden po drugim.

- 1 Wybierz tryb odtwarzania.

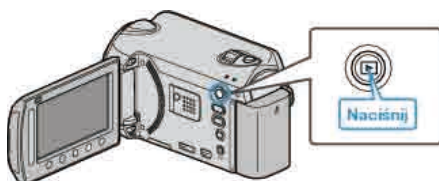

- 2 Wybierz tryb filmu.



- 3 Dotknij , aby wyświetlić menu.

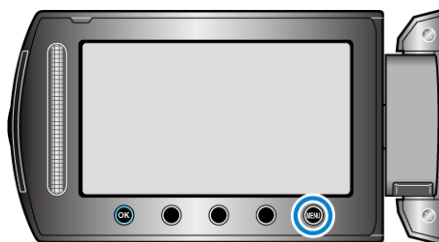

- 4 Wybierz „EDYCJA LISTY” i dotknij .



- 5 Wybierz „NOWA LISTA” i dotknij .



- 6 Wybierz „UTWÓRZ OD SCENY” i dotknij .



- 7 Wybierz plik, który ma być dodany do listy odtwarzania i dotknij .



- Dotknij „SPRAW.”, aby zaznaczyć wybrany film.

- 8 Wybierz miejsce, w którym mam być umieszczony plik i dotknij .



- Wybrane filmy są dodawane do listy odtwarzania po prawej stronie.
- Aby usunąć film z listy odtwarzania, dotknij "→", aby wybrać film i dotknij .
- Powtarzaj kroki 7-8 i ustaw filmy na liście odtwarzania.

- 9 Po zakończeniu ustawiania, dotknij .



- 10 Wybierz „ZAPISZ I WYJDŹ” i dotknij .



Tworzenie list odtwarzania według grupy

Utwórz listę odtwarzania ustawiając wiele plików według grupy.

1 Wybierz tryb odtwarzania.

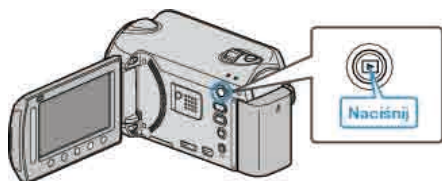

2 Wybierz tryb filmu.



3 Dotknij , aby wyświetlić menu.

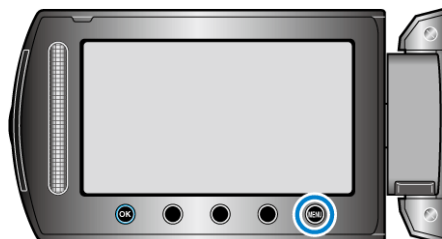

4 Wybierz „EDYCJA LISTY” i dotknij .



5 Wybierz „NOWA LISTA” i dotknij .



6 Wybierz „UTWÓRZ WG GRUPY” i dotknij .



7 Wybierz grupę, który ma być dodana do listy odtwarzania i dotknij .



• Dotknij „SPRAW.”, aby zaznaczyć wybrany film.

8 Wybierz miejsce, w którym mam być umieszczony plik i dotknij .



• Wybrane filmy są dodawane do listy odtwarzania po prawej stronie.

• Aby usunąć film z listy odtwarzania, dotknij

“→”, aby wybrać film i dotknij .

• Powtarzaj kroki 7-8 i ustaw filmy na liście odtwarzania.

9 Po zakończeniu ustawiania, dotknij .



10 Wybierz „ZAPISZ I WYJDŹ” i dotknij .



Tworzenie list odtwarzania według daty

Utwórz listę odtwarzania ustawiając wiele plików według daty nagrania.

1 Wybierz tryb odtwarzania.

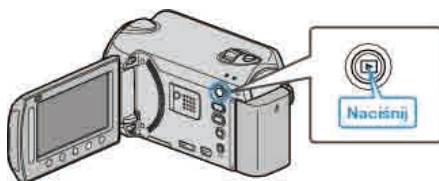

2 Wybierz tryb filmu.



3 Dotknij , aby wyświetlić menu.

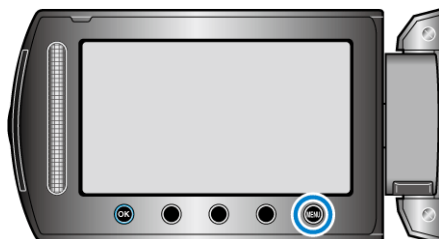

4 Wybierz „EDYCJA LISTY” i dotknij .



5 Wybierz „NOWA LISTA” i dotknij .



6 Wybierz „UTWÓRZ WG DATY” i dotknij .



7 Wybierz datę nagrania, która ma być dodana do listy odtwarzania i dotknij .



• Dotknij „SPRAW.”, aby zaznaczyć wybrany film.

8 Wybierz miejsce, w którym mam być umieszczony plik i dotknij .



• Wybrane filmy są dodawane do listy odtwarzania po prawej stronie.

• Aby usunąć film z listy odtwarzania, dotknij "→", aby wybrać film i dotknij .

• Powtarzaj kroki 7-8 i ustaw filmy na liście odtwarzania.

9 Po zakończeniu ustawiania, dotknij .



10 Wybierz „ZAPISZ I WYJDŹ” i dotknij .



Tworzenie list odtwarzania według zdarzeń

Utwórz listę odtwarzania ustawiając wiele plików według zdarzeń i dat nagrania.

1 Wybierz tryb odtwarzania.

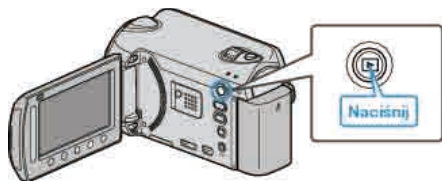

2 Wybierz tryb filmu.



3 Dotknij , aby wyświetlić menu.

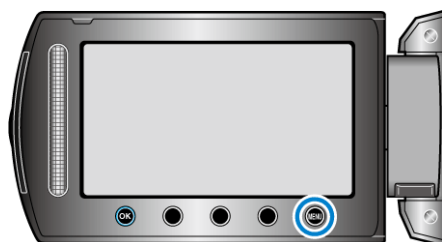

4 Wybierz „EDYCJA LISTY” i dotknij .



5 Wybierz „NOWA LISTA” i dotknij .



6 Wybierz „UTWÓRZ WG ZDARZENIA” i dotknij .



7 Wybierz zdarzenie i dotknij .



8 Wybierz datę nagrania, która ma być dodana do listy odtwarzania i dotknij .



• Dotknij „SPRAW.”, aby zaznaczyć wybrany film.

9 Wybierz miejsce, w którym mam być umieszczony plik i dotknij .



- Wybrane filmy są dodawane do listy odtwarzania po prawej stronie.
- Aby usunąć film z listy odtwarzania, dotknij "→", aby wybrać film i dotknij .
- Powtarzaj kroki 8-9 i ustaw filmy na liście odtwarzania.

10 Po zakończeniu ustawiania, dotknij .



11 Wybierz „ZAPISZ I WYJDŹ” i dotknij .



Edycja listy odtwarzania

Można zmienić zawartość utworzonej listy odtwarzania.

1 Wybierz tryb odtwarzania.

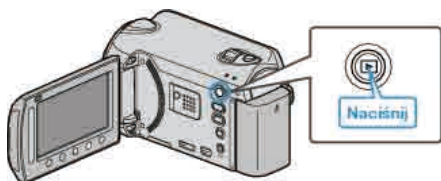

2 Wybierz tryb filmu.



3 Dotknij , aby wyświetlić menu.

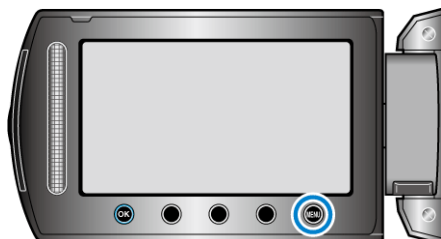

4 Wybierz „EDYCJA LISTY” i dotknij .



5 Wybierz „EDYCJA” i dotknij .



6 Wybierz listę odtwarzania, którą chcesz edytować i dotknij .



7 Wybierz plik, który ma być dodany do listy odtwarzania i dotknij .



• Dotknij „SPRAW.”, aby zaznaczyć wybrany film.

8 Wybierz miejsce, w którym mam być umieszczony plik i dotknij .



• Wybrane filmy są dodawane do listy odtwarzania po prawej stronie.

• Aby usunąć film z listy odtwarzania, dotknij

“→”, aby wybrać film i dotknij .

• Powtarzaj kroki 7-8 i ustaw filmy na liście odtwarzania.

9 Po zakończeniu ustawiania, dotknij .



10 Wybierz „ZAPISZ I WYJDŹ” i dotknij .



Usuwanie list odtwarzania

Usuń utworzoną listę odtwarzania.

1 Wybierz tryb odtwarzania.

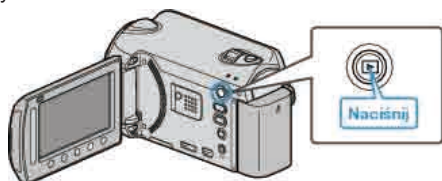

2 Wybierz tryb filmu.



3 Dotknij , aby wyświetlić menu.

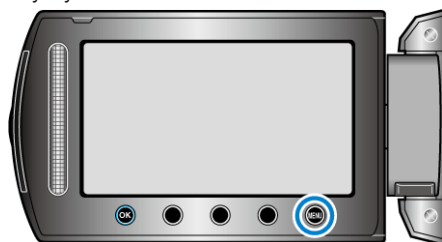

4 Wybierz „EDYCJA LISTY” i dotknij .



5 Wybierz „USUŃ” i dotknij .





6 Wybierz listę odtwarzania, którą chcesz usunąć i dotknij .



• Po wybraniu „ANULOWANIE WSZYSTKICH” zostaną usunięte wszystkie utworzone listy odtwarzania.

7 Wybierz „TAK” i dotknij .



- Po usunięciu dotknij .
- Aby wyjść z tego ekranu, dotknij .

Dodawanie ekranów tytułowych do list odtwarzania

Dodaj ekran tytułowy do utworzonej listy odtwarzania.

1 Wybierz tryb odtwarzania.

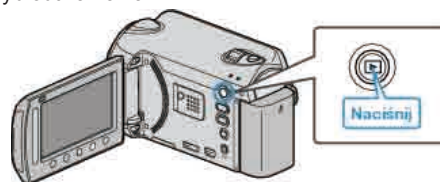

2 Wybierz tryb filmu.



3 Dotknij , aby wyświetlić menu.

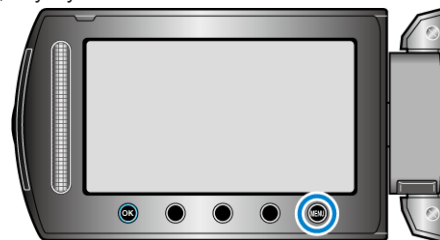

4 Wybierz „EDYCJA LISTY” i dotknij .



5 Wybierz „NADAJ TYTUŁ” i dotknij .



6 Wybierz żądaną listę odtwarzania i dotknij .



• Dotknij „SPRAW.”, aby sprawdzić zawartość wybranej listy odtwarzania.

7 Wybierz tytuł i dotknij .



- Dotknij „SPRAW.”, aby zaznaczyć tytuł.
- Aby usunąć tytuł, wybierz "BEZ TYTUŁU".
- Po zakończeniu ustawień dotknij .

- Aby wyjść z tego ekranu, dotknij .

UWAGA:**GZ-HD510/GZ-HD500**

Możesz tworzyć tylko dyski AVCHD korzystając z dołączonego oprogramowania.

Tworzenie płyt DVD-Video, omówiono w części "Kopiowanie plików na nagrywarkę DVD lub magnetowid" (str. 87).

Korzystając z opcjonalnego oprogramowania, można w komputerze tworzyć płyty DVD-Video i dyski BD.

Tutaj pobierzesz opcjonalne oprogramowanie

http://www.pixela.co.jp/oem/jvc/mediabrowser/e/purchase_dl/mediabrowser_hd_2/

Kopiowanie plików na kartę

Filmy i zdjęcia można kopiować z HDD lub karty microSD na inny nośnik. Skopiowanie zdjęć na karty microSD pozwala na ich łatwe wydrukowanie (wywołanie) w punkcie wywoływania zdjęć. "Kopiowanie wszystkich plików" (☞ str.72) "Kopiowanie wybranych plików" (☞ str.73)

OSTROŻNIE:

- Sprawdź, czy na docelowym nośniku znajduje się wystarczająca ilość miejsca.

Kopiowanie wszystkich plików

Kopiuje wszystkie filmy i zdjęcia na inny nośnik.

1 Wybierz tryb odtwarzania.

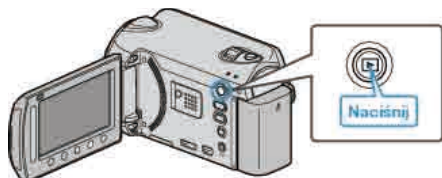

2 Wybierz tryb filmu lub zdjęcia.



3 Dotknij , aby wyświetlić menu.

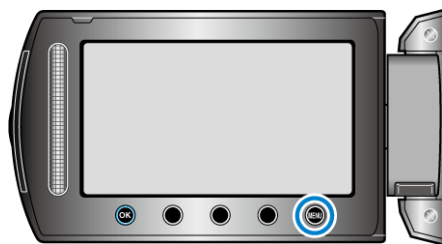

4 Wybierz „EDYCJA” i dotknij .



5 Wybierz „KOPIUJ” i dotknij .



6 Wybierz kierunek kopiowania i dotknij .



• Kierunek kopiowania zależy od modelu.

7 Wybierz „KOPIUJ WSZYSTKO” i dotknij .



8 Wybierz „TAK” i dotknij .



- Rozpoczyna się kopiowanie.
- Po skopiowaniu, dotknij .

Kopiowanie wybranych plików

Kopiuje wybrane filmy i zdjęcia na inny nośnik.

1 Wybierz tryb odtwarzania.

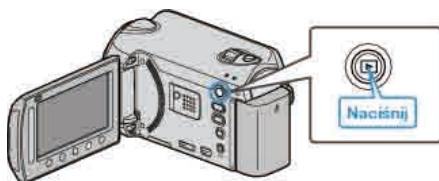

2 Wybierz tryb filmu lub zdjęcia.



3 Dotknij , aby wyświetlić menu.

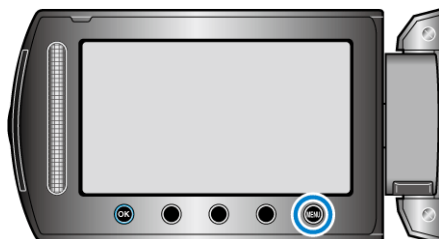

4 Wybierz „EDYCJA” i dotknij .



5 Wybierz „KOPIUJ” i dotknij .



6 Wybierz kierunek kopiowania i dotknij .



• Kierunek kopiowania zależy od modelu.

7 Wybierz „WYBIERZ I KOPIUJ” i dotknij .



8 Wybierz żądany plik i dotknij .



• Na wybranym pliku pojawia się znak wyboru. Aby usunąć znak wyboru, ponownie dotknij .

9 Po wybraniu wszystkich plików do skopiowania, dotknij „WYKON.”.



10 Wybierz „TAK” i dotknij .



• Rozpoczyna się kopiowanie.
• Po skopiowaniu, dotknij .

Przenoszenie plików

Filmy i zdjęcia można przenosić z HDD lub karty microSD na inny nośnik. Przenieszone pliki zostaną usunięte z oryginalnego nośnika. Przeniesienie zdjęć na karty microSD pozwala na ich łatwe wydrukowanie (wywołanie) w punkcie wywoływania zdjęć.

"Przenoszenie wszystkich plików" (☞ str.74)

"Przenoszenie wybranych plików" (☞ str.75)

OSTROŻNIE:

- Sprawdź, czy na docelowym nośniku znajduje się wystarczająca ilość miejsca.

Przenoszenie wszystkich plików

Przenosi wszystkie filmy i zdjęcia na inny nośnik.

Przenieszone pliki zostaną usunięte z oryginalnego nośnika.

Chronione pliki nie będą usuwane z oryginalnego nośnika.

- 1 Wybierz tryb odtwarzania.

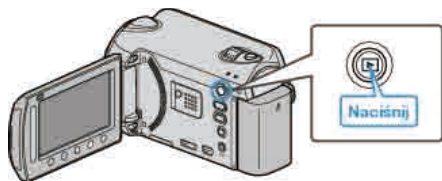

- 2 Wybierz tryb filmu lub zdjęcia.



- 3 Dotknij , aby wyświetlić menu.

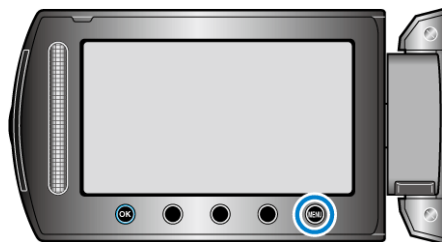

- 4 Wybierz „EDYCJA” i dotknij .



- 5 Wybierz „PRZENIEŚ” i dotknij .



- 6 Wybierz kierunek przeniesienia i dotknij .



- Kierunek przenoszenia zależy od modelu.

- 7 Wybierz „PRZENIEŚ WSZYSTKO” i dotknij .



- 8 Wybierz „TAK” i dotknij .



- Rozpoczyna się przenoszenie plików.
- Po przeniesieniu, dotknij .

Przenoszenie wybranych plików

Przenosi wybrane filmy i zdjęcia na inny nośnik.
Przenieszone pliki zostaną usunięte z oryginalnego nośnika.

1 Wybierz tryb odtwarzania.

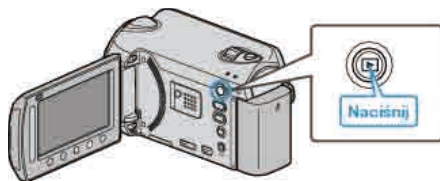

2 Wybierz tryb filmu lub zdjęcia.



3 Dotknij **OK**, aby wyświetlić menu.

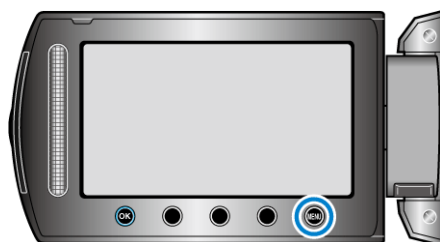

4 Wybierz „EDYCJA” i dotknij **OK**.



5 Wybierz „PRZENIEŚ” i dotknij **OK**.



6 Wybierz kierunek przeniesienia i dotknij **OK**.



• Kierunek przenoszenia zależy od modelu.

7 Wybierz „WYBIERZ I PRZENIEŚ” i dotknij **OK**.



8 Wybierz żądany plik i dotknij **OK**.



• Na wybranym pliku pojawia się znak wyboru.
Aby usunąć znak wyboru, ponownie dotknij **OK**.

9 Po wybraniu wszystkich plików do przeniesienia, dotknij WYKON..



10 Wybierz „TAK” i dotknij **OK**.



• Rozpoczyna się przenoszenie plików.
• Po przeniesieniu, dotknij **OK**.

Tworzenie płyt w nagrywarce BD/DVD (GZ-HD620)

Używając opcjonalnej nagrywarki BD/DVD można kopiować nagrane pliki.

Kompatybilne nagrywarki BD/DVD

Nazwa produktu	Opis
Nagrywarka DVD • CU-VD3	<ul style="list-style-type: none"> Umożliwia kopiowanie filmów i zdjęć poprzez podłączenie do urządzenia DVD bez używania komputera.
Nagrywarka DVD • CU-VD50	<ul style="list-style-type: none"> Po połączeniu z komputerem tworzy płyty DVD i działa jako zewnętrzny napęd DVD. Ponadto utworzoną płytę DVD można odtworzyć podłączając CU-VD50U do telewizora.
Nagrywarka BD • LG, model nr BE06LU10	<ul style="list-style-type: none"> Umożliwia kopiowanie filmów i zdjęć poprzez podłączenie do urządzenia BD bez używania komputera.

Tworzenie płyt w nagrywarce BD/DVD

■ Przygotowanie nagrywarki BD/DVD

"Przygotowanie nagrywarki DVD (CU-VD50)" (☞ str.76)

"Przygotowanie nagrywarki DVD (CU-VD3)" (☞ str.77)

"Przygotowanie nagrywarki BD" (☞ str.77)

"Wybór jakości podczas zapisywania na płyty (ZMIENŃ NOŚN. NAGR.)" (☞ str.78)

■ Kopiowanie na BD/DVD

"Kopiowanie wszystkich plików" (☞ str.78)

"Kopiowanie plików według daty" (☞ str.79)

"Kopiowanie plików według zdarzeń (tylko w trybie filmu)" (☞ str.80)

"Kopiowanie wybranych list odtwarzania (tylko w trybie filmu)" (☞ str.81)

"Kopiowanie wybranych plików" (☞ str.82)

■ Inne działania

"Odtwarzanie plików" (☞ str.83)

"Finalizowanie płyt po skopiowaniu" (☞ str.83)

"Odtwarzanie skrótu" (☞ str.83)

UWAGA:

- Dostępny czas nagrywania na płycie BD/DVD różni się w zależności od sposobu nagrywania.

Przygotowanie nagrywarki DVD (CU-VD50)

1 Podłącz kabel USB i zasilacz sieciowy.

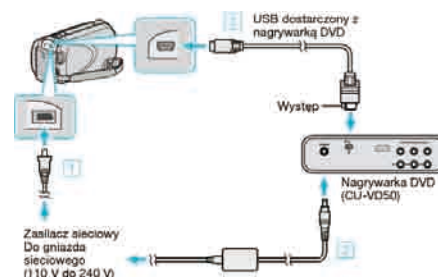

- Podłącz zasilacz sieciowy do urządzenie.
- Podłącz zasilacz sieciowy do nagrywarki DVD.
- Podłącz kabel USB dostarczony wraz z nagrywarą DVD.

- Więcej informacji na ten temat znajduje się w instrukcji obsługi nagrywarki DVD.

2 Włącz nagrywarę DVD i włóż nową płytę.



- Naciśnij przycisk zasilania, aby włączyć zasilanie.
- Naciśnij przycisk wysuwania, aby otworzyć tackę na płyty.
- Całkowicie wysuń tackę i prawidłowo włóż płytę.
- Popchnij tackę, aż usłyszysz kliknięcie.

3 Otwórz monitor LCD.

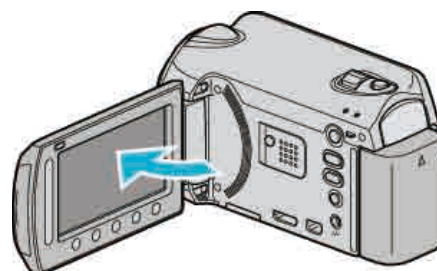

- Pojawi się menu UTWÓRZ DVD.
- Przy podłączonym kablu USB, wyświetlane jest menu UTWÓRZ DVD.

OSTROŻNIE:

- Na czas podłączania sprzętu wyłącz zasilanie. W przeciwnym wypadku może dojść do porażenia prądem lub nieprawidłowego działania urządzenia.

UWAGA:

- Po połączeniu nagrywarki DVD - CU-VD50 - do tego urządzenia, wszystkie jej przyciski, oprócz przycisku zasilania i wysuwania płyt, nie będą działać.

Przygotowanie nagrywarki DVD (CU-VD3)

1 Podłącz kabel USB i zasilacz sieciowy.

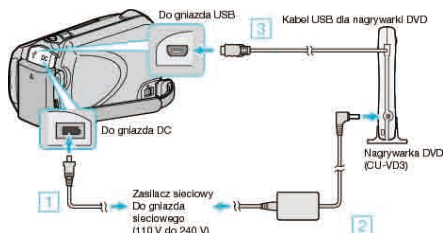

- Więcej informacji na ten temat znajduje się w instrukcji obsługi nagrywarki DVD.

- 1 Podłącz zasilacz sieciowy do urządzenia.
- 2 Podłącz zasilacz sieciowy do nagrywarki DVD.
- 3 Podłącz kabel USB dostarczony z nagrywką DVD do tego urządzenia.

2 Włóż nową płytę.



- 1 Naciśnij przycisk wysuwania, aby otworzyć tackę na płyty.
- 2 Całkowicie wysuń tackę i prawidłowo włóż płytę.
- 3 Popchnij tackę, aż usłyszysz kliknięcie.

3 Otwórz monitor LCD.

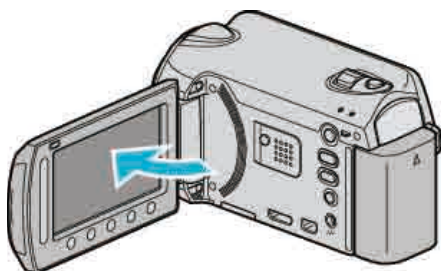

- Pojawi się menu UTWÓRZ DVD.
- Przy podłączonym kablu USB, wyświetlane jest menu UTWÓRZ DVD.

OSTROŻNIE:

- Na czas podłączania sprzętu wyłącz zasilanie.
W przeciwnym wypadku może dojść do porażenia prądem lub nieprawidłowego działania urządzenia.

Przygotowanie nagrywarki BD

UWAGA:

Do połączenia zewnętrznego napędu Blu-ray, użyj kabla USB ze złączem Mini-A (męskie) - B (żeńskie).

Nie można używać kabla USB dołączonego do tej kamery.

Aby używać kabla USB dołączonego do zewnętrznego napędu Blu-ray, należy nabyć przedłużacz kabla USB.

- Mini-A (męski) – A (żeński)
(Numer katalogowy: QAM0852-001)

1 Podłącz kabel USB i zasilacz sieciowy.

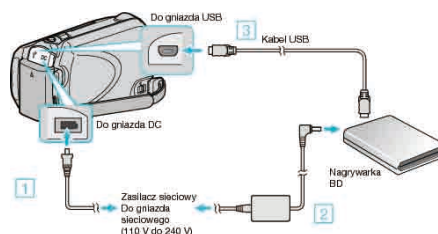

- 1 Podłącz zasilacz sieciowy do urządzenia.
- 2 Podłącz zasilacz sieciowy do nagrywarki BD.
- 3 Podłącz kabel USB nagrywarki BD do tego urządzenia.

- Więcej informacji na ten temat znajduje się w instrukcji obsługi nagrywarki BD.

2 Włóż nową płytę.

- Aby włączyć zasilanie naciśnij przycisk zasilania nagrywarki BD.

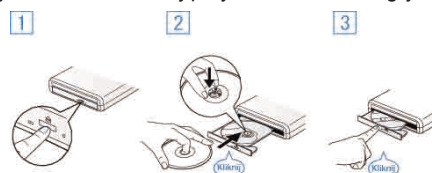

- 1 Naciśnij przycisk wysuwania, aby otworzyć tackę na płyty.
- 2 Całkowicie wysuń tackę i prawidłowo włóż płytę.
- 3 Popchnij tackę, aż usłyszysz kliknięcie.

3 Otwórz monitor LCD.

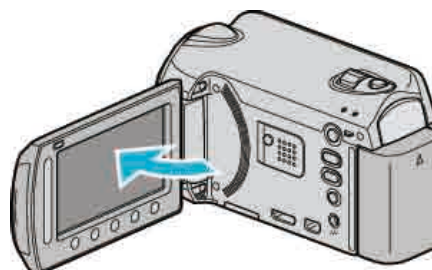

- Pojawi się menu kopii zapasowej.
- Gdy podłączony jest kabel USB, wyświetlane jest menu kopii zapasowej.

OSTROŻNIE:

- Na czas podłączania sprzętu wyłącz zasilanie.
W przeciwnym wypadku może dojść do porażenia prądem lub nieprawidłowego działania urządzenia.

Wybór jakości podczas zapisywania na płyty (ZMIENŃ NOŚN. NAGR.)

Ustaw rodzaj i jakość filmu na płycie, którą chcesz utworzyć używając nagrywarki BD/DVD.

Wykonanie ustawień jest konieczne, jeśli płyty DVD są tworzone w nagrywarcie BD lub DVD w jakości standardowej w nagrywarcie DVD.

1 Wybierz tryb filmu.



2 Wybierz „ZMIENŃ NOŚN. NAGR.” i dotknij **OK**.



■ Tworzenie kopii zapasowych filmów w nagrywarcie DVD

Ustawienie	Szczegóły
DVD(AVCHD)	Zapisuje filmy w jakości high-definition w nagrywarcie DVD.
DVD-Video	Zapisuje filmy w nagrywarcie DVD po przekształceniu do jakości standardowej.

■ Tworzenie kopii zapasowych filmów w nagrywarcie BD

Ustawienie	Szczegóły
Blu-ray DISC	Zapisuje filmy w jakości high-definition w nagrywarcie BD.
DVD(AVCHD)	Zapisuje filmy w jakości high-definition w nagrywarcie DVD.
DVD-Video	Zapisuje filmy w nagrywarcie DVD po przekształceniu do jakości standardowej.

Przeestrogi na temat tworzenia kopii zapasowej w formacie DVD-Video:

- Przekształcenie filmu z jakości high-definition do jakości standardowej trwa około 1,2 raza dłużej niż trwał czas nagrywania. (Oryginalny film pozostaje w jakości high-definition).
- Każdy kadr jest zapisywany jako rozdział. Podczas przełączania kadrów film jest wstrzymywany, ale nie jest to usterka.
- Nie można zapisywać filmów na płytach DVD-R DL (dwuwarstwowych). Używaj płyt DVD-R lub DVD-RW.

UWAGA:

- Płyty DVD utworzone z opcją „DVD-Video” można odtwarzać na normalnych odtwarzaczach DVD.
- Podczas tworzenia kopii zapasowych zdjęć, można wybrać „Blu-ray DISC” lub „DVD”. Jakość obrazu zdjęć nie zostanie zmieniona.

Kopiowanie wszystkich plików

Zostaną skopiowane wszystkie pliki nagrane w tym urządzeniu. Można również wybrać i skopiować tylko pliki, które nigdy nie były kopiowane.

1 Wybierz tryb filmu lub zdjęcia.

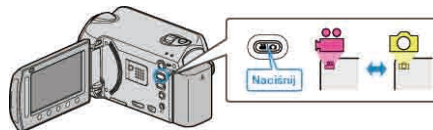

2 Wybierz „UTWÓRZ ZE WSZYSTKICH”/„ZAPISZ WSZYSTKO” i dotknij **OK**.



3 Wybierz nośnik, na których chcesz kopiować i dotknij **OK**.



4 Wybierz odpowiednie menu i dotknij **OK**.



Ustawienie	Szczegóły
<ul style="list-style-type: none"> • „WSZYSTKIE SCENY” • „WSZYSTKIE ZDJĘCIA” 	Zostaną skopiowane wszystkie pliki znajdujące się na nośniku z nagraniami.
<ul style="list-style-type: none"> • „NIEZAPISANE SCENY” • „NIEZAPISANE ZDJĘCIA” 	Pliki, które nigdy nie były kopiowane są automatycznie wybierane i kopiowane.

5 Wybierz „WYKONAJ” i dotknij **OK**.



- Zostanie wyświetlona liczba płyt wymaganych do skopiowania plików. Przygotuj odpowiednią liczbę płyt.

6 Wybierz „TAK” lub „NIE” i dotknij **OK**. (tylko w trybie **👤**)



- Po wybraniu „TAK”, filmy o podobnych datach nagrania zostaną wyświetlone w grupach.
- Po wybraniu „NIE”, filmy będą wyświetlane według dat nagrania.

7 Wybierz „WYKONAJ” i dotknij **OK**.



- Gdy pojawi się "WŁÓŻ NASTĘPNĄ PŁYTKĘ", zmień płytę.
- Po skopiowaniu, dotknij **OK**.

8 Zamknij monitor LCD i odłącz kabel USB.

OSTROŻNIE:

- Przed zakończeniem kopiowania, nie wyłączaj zasilania ani nie wypinaj kabla USB.
- Nie można skopiować plików, które podczas odtwarzania nie będą wyświetlane na ekranie indeksu.

Kopiowanie plików według daty

Pliki są porządkowane i kopiowane zgodnie z datą nagrania.

1 Wybierz tryb filmu lub zdjęcia.



2 Wybierz „WYBIERZ I UTWÓRZ”/„ZAZNACZ I ZAPISZ” i dotknij **OK**.



3 Wybierz nośnik, na których chcesz kopiować i dotknij **OK**.



4 Wybierz „UTWÓRZ WG DATY”/„ZAPISZ WEDŁUG DATY” i dotknij **OK**.



5 Wybierz pożądaną datę nagrania i dotknij **OK**.



6 Wybierz „WYKONAJ” i dotknij **OK**.



- Zostanie wyświetlona liczba płyt wymaganych do skopiowania plików. Przygotuj odpowiednią liczbę płyt.
- Dotknij „SPRAW.”, aby sprawdzić plik, który ma zostać skopiowany.

7 Wybierz „TAK” lub „NIE” i dotknij **OK**. (tylko w trybie **📷**)



- Po wybraniu „TAK”, filmy o podobnych datach nagrania zostaną wyświetlone w grupach.
- Po wybraniu „NIE”, filmy będą wyświetlane według dat nagrania.

8 Wybierz „WYKONAJ” i dotknij **OK**.



- Gdy pojawi się "WŁÓŻ NASTĘPNĄ PŁYTĘ", zmień płytę.
- Po skopiowaniu, dotknij **OK**.

9 Zamknij monitor LCD i odłącz kabel USB.

OSTROŻNIE:

- Przed zakończeniem kopiowania, nie wyłączaj zasilania ani nie wypinaj kabla USB.
- Nie można skopiować plików, które podczas odtwarzania nie będą wyświetlane na ekranie indeksu.

Kopiowanie plików według zdarzeń (tylko w trybie filmu)

Filmy są porządkowane i kopiowane według nagranych zdarzeń.

1 Wybierz tryb filmu.



2 Wybierz „WYBIERZ I UTWÓRZ” i dotknij **OK**.



3 Wybierz nośnik, na których chcesz kopiować i dotknij **OK**.



4 Wybierz „UTWÓRZ WG ZDARZENIA” i dotknij **OK**.



5 Wybierz żądane zdarzenie i dotknij **OK**.



6 Wybierz „WYKONAJ” i dotknij **OK**.



- Zostanie wyświetlona liczba płyt wymaganych do skopiowania plików. Przygotuj odpowiednią liczbę płyt.
- Dotknij „SPRAW.”, aby sprawdzić plik, który ma zostać skopiowany.

7 Wybierz „TAK” lub „NIE” i dotknij **OK**.



- Po wybraniu „TAK”, filmy o podobnych datach nagrania zostaną wyświetlone w grupach.
- Po wybraniu „NIE”, filmy będą wyświetlane według dat nagrania.

8 Wybierz „WYKONAJ” i dotknij **OK**.



- Gdy pojawi się "WŁÓŻ NASTĘPNĄ PŁYTYĘ", zmień płytę.
- Po skopiowaniu, dotknij **OK**.

9 Zamknij monitor LCD i odłącz kabel USB.

OSTROŻNIE:

- Przed zakończeniem kopiowania, nie wyłączaj zasilania ani nie wypinaj kabla USB.
- Nie można skopiować plików, które podczas odtwarzania nie będą wyświetlane na ekranie indeksu.

UWAGA:

- Aby zarejestrować pliki do zdarzeń

"Rejestracja plików do zdarzeń przed nagraniem" (☞ str.33)

"Zmiana rejestracji zdarzenia dla filmów" (☞ str.56)

Kopiowanie wybranych list odtwarzania (tylko w trybie filmu)

Porządkuj i kopuj utworzone listy odtwarzania w wybranej przez siebie kolejności.

1 Wybierz tryb filmu.



2 Wybierz „WYBIERZ I UTWÓRZ” i dotknij **OK**.



3 Wybierz nośnik, na których chcesz kopiować i dotknij **OK**.



4 Wybierz „UTWÓRZ WG LISTY” i dotknij **OK**.



5 Wybierz żądane filmy i dotknij **OK**.



- Dotknij „SPRAW.”, aby zaznaczyć wybrany film.

6 Wybierz miejsce, w którym mam być umieszczony plik i dotknij **OK**.



- Wybrane filmy są dodawane do listy odtwarzania po prawej stronie.
- Aby usunąć film z listy odtwarzania, dotknij "→", aby wybrać film i dotknij **OK**.
- Powtarzaj kroki 5-6 i ustaw filmy na liście odtwarzania.

7 Po zakończeniu ustawiania, dotknij „ZAPISZ”.



- Zależnie od położenia kursora może się zmieniać położenie przycisków obsługi "←"/"→" i "ZAPISZ".

8 Wybierz „WYKONAJ” i dotknij **OK**.



- Zostanie wyświetlona liczba płyt wymaganych do skopiowania plików. Przygotuj odpowiednią liczbę płyt.
- Dotknij „SPRAW.”, aby sprawdzić plik, który ma zostać skopiowany.

9 Dotknij **OK**.



10 Wybierz „WYKONAJ” i dotknij **OK**.



- Gdy pojawi się "WŁÓŻ NASTĘPNĄ PŁYTKĘ", zmień płytę.
- Po skopiowaniu, dotknij **OK**.

11 Zamknij monitor LCD i odłącz kabel USB.

OSTROŻNIE:

- Przed zakończeniem kopiowania, nie wyłączaj zasilania ani nie wypinaj kabla USB.
- Nie można skopiować plików, które podczas odtwarzania nie będą wyświetlane na ekranie indeksu.

UWAGA:

- Lista list odtwarzania jest wyświetlana w menu głównym utworzonej płyty DVD.

- Aby utworzyć listę odtwarzania

"Tworzenie listy odtwarzania z nagranych filmów" (☞ str.65)

"Tworzenie listy odtwarzania z tytułem" (☞ str.64)

Kopiowanie wybranych plików

Wybierz i skopiuj żądany plik.

1 Wybierz tryb filmu lub zdjęcia.



2 Wybierz „WYBIERZ I UTWÓRZ”/„ZAZNACZ I ZAPISZ” i dotknij **OK**.



3 Wybierz nośnik, na których chcesz kopiować i dotknij **OK**.



4 Wybierz „WYBIERZ SCENY”/„WYBÓR ZDJĘĆ” i dotknij **OK**.



5 Wybierz żądane pliki i dotknij **OK**.



- Na wybranym pliku pojawia się znak wyboru. Aby usunąć znak wyboru, dotknij **OK**.
- Dotknij „SPRAW.”, aby zaznaczyć film.

6 Po zaznaczeniu, dotknij „ZAPISZ”.



7 Wybierz „WYKONAJ” i dotknij **OK**.



- Zostanie wyświetlona liczba płyt wymaganych do skopiowania plików. Przygotuj odpowiednią liczbę płyt.

8 Wybierz „TAK” lub „NIE” i dotknij **OK**. (tylko w trybie )



- Po wybraniu „TAK”, filmy o podobnych danych nagrania zostaną wyświetlone w grupach.
- Po wybraniu „NIE”, filmy będą wyświetlane według dat nagrania.

9 Wybierz „WYKONAJ” i dotknij **OK**.



- Gdy pojawi się "WŁÓŻ NASTĘPNĄ PŁYTĘ", zmień płytę.
- Po skopiowaniu, dotknij **OK**.

10 Zamknij monitor LCD i odłącz kabel USB.

OSTROŻNIE:

- Przed zakończeniem kopiowania, nie wyłączaj zasilania ani nie wypinaj kabla USB.
- Nie można skopiować plików, które podczas odtwarzania nie będą wyświetlane na ekranie indeksu.

Odtwarzanie plików

Sprawdza utworzoną płytę.

Szczegóły działania

"Odtwarzanie płyty BD/DVD utworzonej w tym urządzeniu" (☞ str.48)

Finalizowanie płyt po skopiowaniu

Finalizuje płytę po zakończeniu kopiowania. Umożliwia odtwarzanie płyty w tym urządzeniu, w komputerze, w nagrywarce BD/DVD lub odtwarzaczu BD/DVD obsługującym formaty BD-MV i AVCHD.

1 Wybierz tryb filmu lub zdjęcia.



2 Wybierz „FINALIZOWANIE” i dotknij **OK**.



3 Wybierz „TAK” i dotknij **OK**.

- Po zakończeniu finalizacji, dotknij **OK**.

Odtwarzanie skrótu

Można odtworzyć kilka sekund każdego ujęcia filmów nagranych na utworzonej płycie DVD.

1 Włóż utworzoną płytę DVD do odtwarzacza DVD.

2 W telewizorze wybierz „ODTWARZ. SUMARYCZNE”.

- Skrót będzie ciągle odtwarzany.

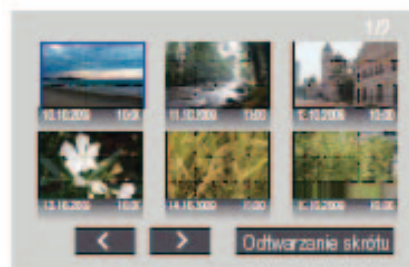

(Ten ekran nie zostanie wyświetlony w tym urządzeniu.)

UWAGA:

- Aby przejść do menu normalnego odtwarzania/indeksu
 - 1) Podczas odtwarzania skrótu, na pilocie urządzenia DVD naciśnij przycisk menu głównego.
 - 2) Wybierz potrzebną pozycję.
- Menu „ODTWARZ. SUMARYCZNE” jest niedostępne, jeśli płyta DVD została utworzona za pomocą oprogramowania Everio MediaBrowser.

Używanie zewnętrznego napędu dysku twardego USB (tylko model GZ-HD620)

Z tego urządzenia można kopiować pliki filmowe i pliki zdjęć na zewnętrzny napęd dysku twardego USB. Na tym urządzeniu można również odtwarzać pliki znajdujące się na zewnętrznym napędzie dysku twardego USB.

- Należy również zapoznać się z instrukcją obsługi zewnętrznego napędu dysku twardego USB.

Zalecane zewnętrzne napędy dysku twardego USB

Seagate	FreeAgent™ Desk
LaCie	Design by Neil Poulton

- Do połączenia z powyższymi produktami należy używać kabla USB ze złączem Mini-A (męskie) do B (męskie).

"Wyposażenie opcjonalne" (☞ str.20)

Używanie zewnętrznego napędu dysku twardego USB

"Przygotowanie zewnętrznego napędu dysku twardego USB" (☞ str.84)

"Tworzenie kopii zapasowej plików" (☞ str.85)

"Odtwarzanie plików z zewnętrznego napędu dysku twardego USB" (☞ str.85)

"Ustawianie folderów z zewnętrznego napędu dysku twardego USB" (☞ str.86)

"Formatowanie zewnętrznego napędu dysku twardego USB" (☞ str.86)

UWAGA:

- Nie można używać zewnętrznych napędów dysku twardego USB o pojemności ponad 2 TB.
- Kopiowanie może potrwać dłuższy czas. (Na przykład zapisanie filmu trwającego jedną godzinę w trybie XP trwa około 20 minut.)
- Podczas odtwarzania dźwięk lub film mogą być przerywane.
- Należy sformatować zewnętrzny dysk twardy USB podczas pierwszego podłączenia go do tego urządzenia. (Wszystkie dane zostaną usunięte.)
- Podczas korzystania z komputera do obsługi danych bezpośrednio skopiowanych z tego urządzenia na zewnętrzny napęd dysku twardego USB zapoznaj się z informacjami znajdującymi się w pliku pomocy dostarczonego oprogramowania Everio MediaBrowser.

OSTROŻNIE:

- Nie można podłączać koncentratora USB pomiędzy to urządzenia a zewnętrzny napęd dysku twardego USB.
- Podczas używania innych urządzeń USB, takich jak nagrywarka BD/DVD lub inny zewnętrzny napęd dysku twardego należy odłączyć zewnętrzny napęd dysku twardego USB.
- Podczas kopiowania lub odtwarzania należy unikać wykonywania następujących operacji.
 - Wyłączanie urządzenia lub zewnętrznego napędu dysku twardego USB.
 - Odcłacania kabla USB.
- Plików usuniętych z tego urządzenia nie można nagrać na płycie w nagrywarkę BD/DVD, nawet jeśli zostały skopiowane na zewnętrzny napęd dysku twardego USB.
- Nie wolno formatować zewnętrznego napędu dysku twardego USB w komputerze. Jeśli tak sformatowałeś, powtórz formatowanie w tym urządzeniu. (Wszystkie dane znajdujące się na zewnętrznym napędzie dysku twardego USB zostaną usunięte.)
- Nie wykonywać następujących operacji za pomocą komputera.
 - Usuwanie plików lub folderów znajdujących się na zewnętrznym napędzie dysku twardego USB.
 - Przenoszenie plików lub folderów w zewnętrznym napędzie dysku twardego USB.
 - Zmianianie nazw plików lub folderów w zewnętrznym napędzie dysku twardego USB.
 Takie działania uniemożliwią odtwarzanie danych w tym urządzeniu.
- Podczas korzystania z komputera do edytowania danych znajdujących się w zewnętrznym napędzie dysku twardego USB, przed edycją - skopiuj dane do komputera. Edytowanie danych znajdujących się w zewnętrznym napędzie dysku twardego USB bezpośrednio z komputera uniemożliwi ich odtwarzanie w tym urządzeniu.

Przygotowanie zewnętrznego napędu dysku twardego USB

1 Połącz z zewnętrznym napędem dysku twardego USB.

- Wyłącz wszystkie urządzenia.

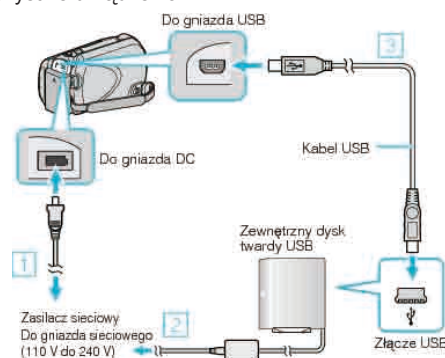

- Podłącz zasilacz sieciowy do urządzenie.
- Podłącz zasilacz do zewnętrznego napędu dysku twardego USB.
- Podłącz kabel USB dostarczony wraz z zewnętrznym napędem dysku twardego USB.

- Nie można używać kabla USB dołączonego do tego urządzenia.

2 Otwórz monitor LCD.

- Po podłączeniu najpierw włącz to urządzenie, następnie włącz zewnętrzny napęd dysku twardego USB.

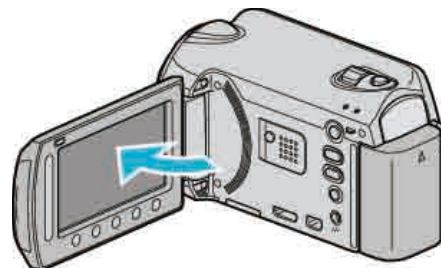

- Pojawi się menu „KOPIA ZAPASOWA WIDEO”/„KOPIA ZAPAS. ZDJĘCIA”.
- Przy podłączonym kablu USB, wyświetlane jest menu „KOPIA ZAPASOWA WIDEO”/„KOPIA ZAPAS. ZDJĘCIA”.

Tworzenie kopii zapasowej plików

1 Wybierz tryb filmu lub zdjęcia.



2 Wybierz „TWORZENIE KOPII ZAPASOWEJ” i dotknij **OK**.



3 Wybierz nośnik, którego kopię zapasową chcesz utworzyć i dotknij **OK**.



4 Wybierz odpowiednie menu i dotknij **OK**.



Ustawienie	Szczegóły
<ul style="list-style-type: none"> „WSZYSTKIE SCENY” „WSZYSTKIE ZDJĘCIA” 	Zostaną skopiowane wszystkie pliki znajdujące się na nośniku z nagraniami.
<ul style="list-style-type: none"> „NIEZAPISANE SCENY” „NIEZAPISANE ZDJĘCIA” 	Pliki, które nigdy nie były kopiowane są automatycznie wybierane i kopiowane.

5 Wybierz „OK” i dotknij **OK**.



- Po skopiowaniu, dotknij **OK**.
- Aby anulować kopiowanie, wybierz „ZATRZYMAJ”.

Odtwarzanie plików z zewnętrznego napędu dysku twardego USB

1 Wybierz tryb filmu lub zdjęcia.



2 Wybierz „ODTWARZANIE” i dotknij **OK**.



3 Wybierz żądany folder i dotknij **OK**.



4 Wybierz żądany plik i dotknij **OK**.



- Dotknij , aby zakończyć odtwarzanie.

- Po zakończeniu formatowania dotknij .

Usuwanie folderów z zewnętrznego napędu dysku twardego USB

1 Wybierz tryb filmu lub zdjęcia.



2 Wybierz „USUŃ” i dotknij .



3 Wybierz żądany folder i dotknij .



4 Wybierz „USUŃ” i dotknij .



- Po usunięciu dotknij .

Formatowanie zewnętrznego napędu dysku twardego USB

1 Wybierz tryb filmu lub zdjęcia.



2 Wybierz „FORMATOWANIE” i dotknij .



3 Wybierz „TAK” i dotknij .



Tworzenie płyt używając podłączonej nagrywarce Blu-ray

Płyty można tworzyć w nagrywarce Blu-ray poprzez podłączenie jej do tej kamery kablem USB.

1 Zamknij monitor LCD i połącz urządzenia.

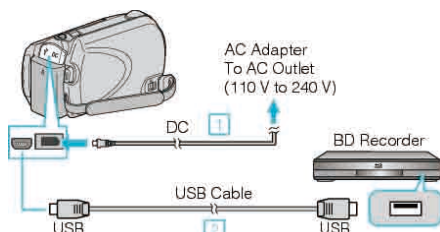

- ① Podłącz zasilacz sieciowy do urządzenia.
- ② Podłącz używając dołączonego kabla USB.

2 Otwórz monitor LCD.

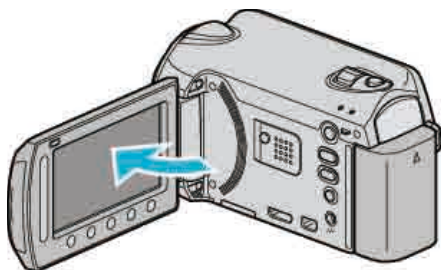

- Pojawi się MENU USB.

3 Wybierz „TWORZENIE KOPII ZAPASOWEJ” i dotknij **OK**.



4 Skopiuj na nagrywarce Blu-ray.

- Należy również zapoznać się z instrukcją obsługi nagrywarki Blu-ray.

Kopiowanie plików na nagrywarce DVD lub magnetowid

Filmy można kopiować na nagrywarce DVD lub magnetowidzie.

- Więcej informacji na ten temat znajduje się w instrukcji obsługi telewizora, nagrywarki DVD, magnetowidu itd.

1 Podłącz magnetowid/nagrywarce DVD.

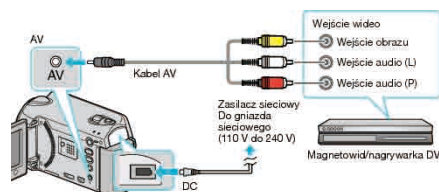

- Aby wyłączyć zasilanie, naciśnij i przytrzymaj przycisk zasilania **⏻** przez 2 sekundy lub dłużej.

2 Wybierz tryb odtwarzania.

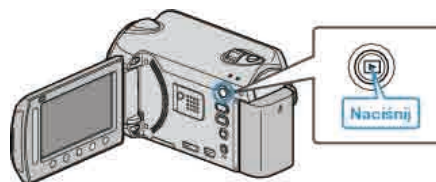

- Aby włączyć urządzenie, naciśnij i przytrzymaj przycisk zasilania **⏻** przez 2 sekundy lub dłużej.

3 Przygotuj telewizor/magnetowid do nagrywania.

- Przełącz na kompatybilne wejście zewnętrzne.
- Włóż płytę DVD-R lub taśmę video.

4 Przygotuj urządzenie do odtwarzania.

- W menu ustawień połączeń ustaw „WYJŚCIE VIDEO” połączonego telewizora na format obrazu (4:3 lub 16:9).

„WYJŚCIE VIDEO” (☞ str.122)

- Aby podczas kopiowania dołączyć datę, w menu ustawień połączeń ustaw „WYŚWIETLANIE NA TV” na „WŁ.”. Ustaw „WYŚWIETL. NA EKRANIE” w menu odtwarzania na „WYŚWIETL TYLKO DATĘ”.

„WYŚWIETLANIE NA TV” (☞ str.122)

„WYŚWIETL. NA EKRANIE” (☞ str.109)

5 Rozpocznij nagrywanie.

- Rozpocznij odtwarzanie w urządzeniu i naciśnij przycisk nagrywania magnetowidu/urządzenia DVD.

„Odtwarzanie filmów” (☞ str.40)

„Odtwarzanie listy odtwarzania” (☞ str.48)

- Po zakończeniu odtwarzania, zatrzymaj nagrywanie.

UWAGA:

- Kiedy mamy wiele filmów do skopiowania, można wcześniej utworzyć listę odtwarzania i odtworzyć ją, tak aby można było skopiować wszystkie swoje ulubione filmy jednocześnie.

„Tworzenie list odtwarzania z wybranych plików” (☞ str.65)

„Odtwarzanie listy odtwarzania” (☞ str.48)

Kopiowanie do komputera z systemem Windows

Korzystając z dostarczonego oprogramowania można kopiować pliki z kamery do komputera.

DVD można również utworzyć używając napędu DVD komputera.

Jeśli nie zainstalowano dołączonego oprogramowania, po podłączeniu urządzenia zostanie rozpoznana jako dysk zewnętrzny.

GZ-HD510/GZ-HD500

Możesz tworzyć tylko dyski AVCHD korzystając z dołączonego oprogramowania.

Tworzenie płyt DVD-Video, omówiono w części "Kopiowanie plików na nagrywarkę DVD lub magnetowid" (str. 87).

Korzystając z opcjonalnego oprogramowania, można w komputerze tworzyć płyty DVD-Video i dyski BD.

Tutaj pobierzesz opcjonalne oprogramowanie

http://www.pixela.co.jp/oem/jvc/mediabrowser/e/purchase_dl/mediabrowser_hd_2/

UWAGA:

- Aby nagrywać na dyski, konieczny jest nagrywalny dysk DVD w używanym komputerze.
- Dostarczone oprogramowanie nie pozwala na nagrywanie zdjęć na płyty.

Problemy z wykorzystaniem dostarczonego oprogramowania Everio MediaBrowser

Skontaktuj się z poniższym Centrum Obsługi Użytkowników.

- Centrum Obsługi Użytkowników Pixela

Telefon	USA i Kanada (angielski): +1-800-458-4029 (bezpłatny) Europa (Wielka Brytania, Niemcy, Francja i Hiszpania) (angielski/niemiecki/francuski/hiszpański): +800-1532-4865 (bezpłatny) Pozostałe kraje europejskie (angielski/niemiecki/francuski/hiszpański): +44-1489-564-764 Azja (Filipiny) (angielski): +63-2-438-0090 Chiny (chiński): 10800-163-0014 (bezpłatny)
Strona główna	http://www.pixela.co.jp/oem/jvc/mediabrowser/e/

- Szczegóły dotyczące wysyłania plików do Youtube™ lub przesyłania plików do iTunes®, znajdują się w „MediaBrowser opastus” w menu „Pomoc” w Everio MediaBrowser.

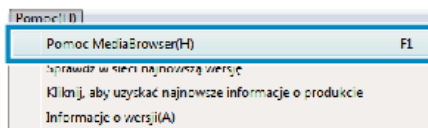

Sprawdzanie wymagań systemowych (wytyczne)

Kliknij prawym przyciskiem myszy „Komputer” (lub „Mój komputer”) w menu „Start” i wybierz „Właściwości”, aby sprawdzić następujące elementy.

Windows Vista / Windows 7

- Więcej informacji można znaleźć w instrukcji obsługi, w animacji dotyczącej Szczegółowa instrukcja obsługi dla użytkownika.

Windows XP

- Więcej informacji można znaleźć w instrukcji obsługi, w animacji dotyczącej Szczegółowa instrukcja obsługi dla użytkownika.

	Windows Vista / Windows 7	Windows XP
OS	Windows Vista 32/64-bitowy Home Basic lub Home Premium (tylko wersje instalowane fabrycznie)Service Pack 2 Windows 7 32/64-bitowy Home Premium (tylko wersje instalowane fabrycznie)	Windows XP Home Edition lub Professional (tylko wersje instalowane fabrycznie)Service Pack 3
Procesor główny	Intel Core Duo Procesor główny 1,66 GHz lub szybszy Zalecany procesor główny Intel Core 2 Duo 2,13 GHz lub szybszy	Intel Core Duo Procesor główny 1,66 GHz lub szybszy Zalecany procesor główny Intel Core 2 Duo 2,13 GHz lub szybszy
RAM	Co najmniej 2 GB	Co najmniej 1 GB

UWAGA:

- Jeśli komputer nie spełnia powyższych wymagań systemowych, nie można zagwarantować prawidłowego działania dostarczonego oprogramowania.
- Więcej informacji na ten temat można uzyskać u producenta komputera.

Instalowanie dostarczonego oprogramowania

Dostarczone oprogramowanie pozwala na wyświetlanie zarejestrowanych zdjęć w formacie kalendarza oraz na ich prostą obróbkę.

Windows XP

- Więcej informacji można znaleźć w instrukcji obsługi, w animacji dotyczącej Szczegółowa instrukcja obsługi dla użytkownika.

Windows Vista / Windows 7

- Więcej informacji można znaleźć w instrukcji obsługi, w animacji dotyczącej Szczegółowa instrukcja obsługi dla użytkownika.

Tworzenie kopii zapasowej wszystkich plików

Przed utworzeniem kopii zapasowych upewnij się, czy na dysku twardym komputera (HDD) jest wystarczająca ilość miejsca.

1 Podłącz kabel USB i zasilacz sieciowy.

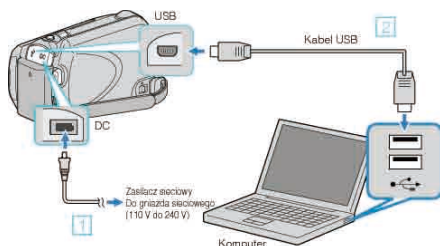

- ① Podłącz zasilacz sieciowy do urządzenia.
- ② Podłącz używając dołączonego kabla USB.

2 Otwórz monitor LCD.

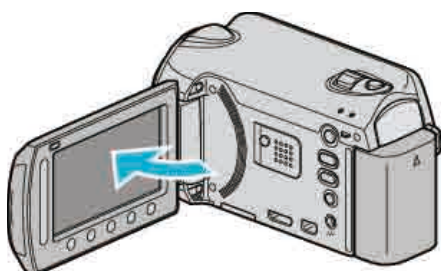

- Pojawi się MENU USB.

3 Wybierz „TWORZENIE KOPII ZAPASOWEJ” i dotknij **OK**.



- W komputerze zostanie uruchomione dostarczone oprogramowanie Everio MediaBrowser. Kolejne operacje należy wykonywać w komputerze.

4 Wybierz głośność.



5 Rozpocznij tworzenie kopii zapasowej.

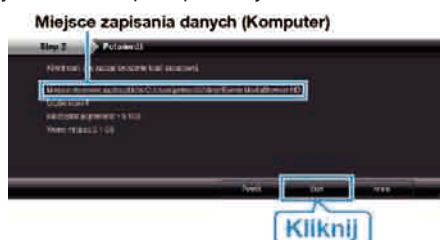

- Rozpoczyna się tworzenie kopii zapasowej.

6 Po zakończeniu tworzenia kopii zapasowej, kliknij „OK”.



Kliknij

UWAGA:

- Przed wykonaniem kopii zapasowej włoż kartę microSD, na której w urządzenie przechowywane są filmy i zdjęcia.
- W przypadku napotkania jakichkolwiek problemów z dostarczonym oprogramowaniem Everio MediaBrowser należy się skontaktować z "Centrum Obsługi Użytkowników Pixela".

"Problemy z wykorzystaniem dostarczonego oprogramowania Everio MediaBrowser" (☞ str.88)

- Przed wykonaniem kopii zapasowej, usuń niechciane filmy. Wykonanie kopii zapasowej wielu filmów może trochę potrwać.

"Usuwanie niechcianych plików" (☞ str.49)

Odłączanie urządzenia od komputera

- 1 Kliknij „Bezpieczne odłączenie sprzętu”.

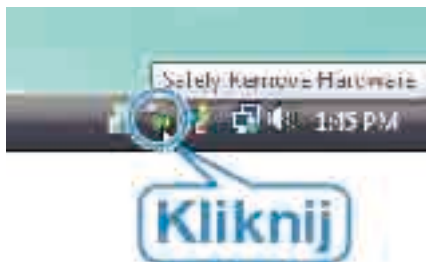

- 2 Kliknij „Bezpiecznie usuń masowe urządzenie magazynujące USB”.
- 3 (Dla Windows Vista) Kliknij „OK”.
- 4 Odłącz kabel USB i zamknij monitor LCD.

Organizowanie plików

Po wykonaniu kopii zapasowej plików, zorganizuj je dodając etykiety takie jak "Rodzinna podróż" lub "Zawody sportowe". Jest to przydatne nie tylko do tworzenia dysków, ale również do ich przeglądania.

- 1 Dwukrotnie kliknij ikonę Everio MediaBrowser.
- Zostanie uruchomione dostarczone oprogramowanie.



- 2 Wyświetl miesiąc plików, które mają być zorganizowane.



- 3 Utwórz listę użytkowników.

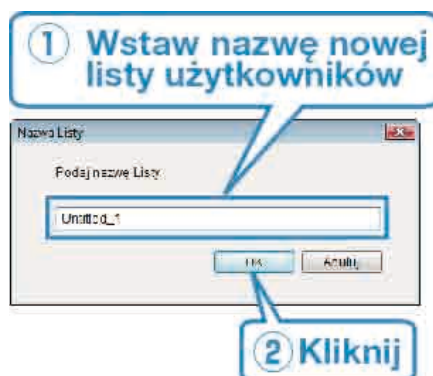

- Nowa lista użytkowników jest dodawana do zbioru list użytkowników.

- 4 Kliknij dzień nagrywania.
- Wyświetlane są miniatury plików nagranych w wybranym dniu.

- 5 Zarejestruj pliki do utworzonej listy użytkowników.

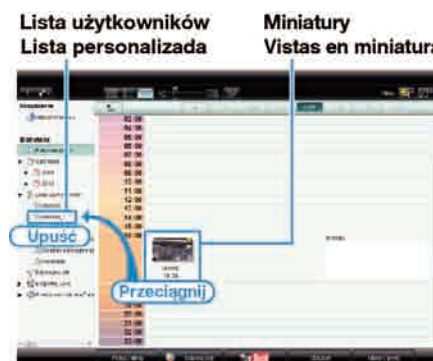

Określ film lub zdjęcie: _____

- Pliki można wybierać korzystając z menu "WYBIERZ" znajdującego się na górze po prawej stronie ekranu.
- Zaznacz ikonę filmu/zdjęcia znajdującą się w górnym prawym rogu miniatury.

**UWAGA:**

- W przypadku napotkania jakichkolwiek problemów z dostarczonym oprogramowaniem Everio MediaBrowser należy się skontaktować z "Centrum Obsługi Użytkowników Pixela".

"Problemy z wykorzystaniem dostarczonego oprogramowania Everio MediaBrowser" (str.88)

Nagrywanie filmów na dyski

Korzystając z listy użytkowników skopiuj ustawione pliki na DVD.

GZ-HD510/GZ-HD500

Możesz tworzyć tylko dyski AVCHD korzystając z dołączonego oprogramowania.

Tworzenie płyt DVD-Video, omówiono w części "Kopiowanie plików na nagrywarkę DVD lub magnetowid" (str.87).

Korzystając z opcjonalnego oprogramowania, można w komputerze tworzyć płyty DVD-Video i dyski BD.

Tutaj pobierzesz opcjonalne oprogramowanie

http://www.pixela.co.jp/oem/jvc/mediabrowser/e/purchase_dl/mediabrowser_hd_2/

- Do nagrywarki DVD w komputerze włóż nowy dysk.
- Wybierz żądaną listę użytkownika.



- Wybierz rodzaj płyty (tylko GZ-HD620).

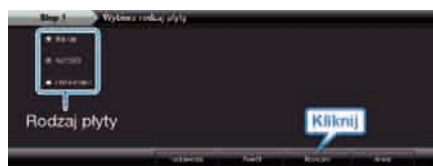

- Wybierz sposób wyboru pliku.



- Jeśli wybierzesz „Wybierz wszystkie wyświetlone pliki”, ma płytę skopiowane zostaną tylko wyświetlone filmy. Przejdź do kroku 6.
- Jeśli wybierzesz „Wybierz pliki indywidualnie”, przejdź do kroku 5.

- (Kiedy wybrano „Wybierz pliki indywidualnie”) Wybierz w kolejności pliki do skopiowania na płytę.



- Ustaw główne menu dysku.



- Ustaw tytuł i tło menu.

7 Rozpoczyna się kopiowanie na dysk.



- Po skopiowaniu kliknij „OK”.

UWAGA:

- Z dołączonym oprogramowaniem Everio MediaBrowser można stosować następujące rodzaje dysków.
DVD-R
DVD-R DL
DVD-RW
DVD+R
DVD+R DL
DVD+RW
BD (tylko GZ-HD620)
- Everio MediaBrowser obsługuje 3 formaty płyt:
AVCHD
DVD-Video (tylko GZ-HD620)
BD (tylko GZ-HD620)
- Podczas kopiowania plików nagranych w trybie nagrywania UXP, aby utworzyć płytę w formacie AVCHD, przed kopiowaniem filmy muszą zostać przekształcone do trybu nagrywania XP. Dlatego też może to potrwać dłużej niż kopiowanie filmów nagranych w innych trybach.
- Do odtwarzania takiej płyty użyj odtwarzacza Everio MediaBrowser. Zapoznaj się z plikiem pomocy dostarczonego oprogramowania Everio MediaBrowser.
- Aby przejrzeć plik pomocy Everio MediaBrowser, wybierz „Pomoc” z paska menu Everio MediaBrowser lub na klawiaturze naciśnij F1.

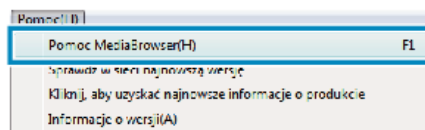

- W przypadku napotkania jakichkolwiek problemów z dostarczonym oprogramowaniem Everio MediaBrowser należy się skontaktować z "Centrum Obsługi Użytkowników Pixela".

"Problemy z wykorzystaniem dostarczonego oprogramowania Everio MediaBrowser" (📖 str.88)

Umowa licencyjna oprogramowania firmy JVC

WAŻNA UWAGA

DO KLIENTÓW: PRZED PRZYSTĄPIENIEM DO INSTALACJI NA KOMPUTERZE LUB UŻYTKOWANIEM PROGRAMU O NAZWIE "DIGITAL PHOTO NAVIGATOR" ("Program") KONIECZNIE NALEŻY DOKŁADNIE PRZECZYTAĆ NINIEJSZY DOKUMENT.

Firma Victor Company of Japan, Limited ("JVC") udziela prawa do korzystania z tego Programu tylko po zaakceptowaniu poniższych warunków.

Jeżeli nie akceptujesz tych warunków, nie możesz instalować ani używać tego Programu. Z KOLEI ZAINSTALOWANIE LUB UŻYWANIE TEGO PROGRAMU OZNACZA AKCEPTACJĘ TYCH WARUNKÓW I POSTANOWIEŃ.

1 PRAWO AUTORSKIE; PRAWO WŁASNOŚCI

Użytkownik potwierdza, że wszelkie prawa autorskie i inne prawa do własności intelektualnej w tym Programie stanowią własność firmy JVC i jej licencjodawcy i przysługują firmie JVC i wspomnianemu licencjodawcy.

Ten Program chronią stosowne Konwencje oraz ustawa o prawie autorskim, wydana przez Japonię i inne kraje.

2 UDZIELANIE LICENCJI

- ① Firma JVC udziela niewyłącznego prawa do używania tego Programu na warunkach zawartych w niniejszej umowie. Możesz instalować ten Program i używać go na dysku twardym lub innych urządzeniach pamięciowych, które stanowią część komputera.
- ② Możesz wykonać jedną (1) kopię Programu wyłącznie do osobistych celów archiwizacyjnych.

3 OGRANICZENIA PROGRAMU

- ① Nie wolno wstecznie odtwarzać, dekompilować, korygować ani modyfikować Programu, za wyjątkiem przypadków w zakresie, na który w sposób wyraźny zezwala obowiązujące prawo.
- ② Nie wolno kopiować ani używać Programu, w całości lub w jego części, w inny sposób niż określa to wyraźnie niniejsza Umowa.
- ③ Nie masz prawa udzielać licencji na użytkowanie Programu ani go rozpowszechniać, dzierżawić, dawać w leasing lub przekazywać stronie trzeciej, ani jakkolwiek zezwalać jej na używanie Programu.

4 OGRANICZONA GWARANCJA

Firma JVC udziela gwarancji na dowolny nośnik, na którym znajduje się Program, że będzie pozbawiony wad materiałowych i wykonawstwa przez okres trzydziestu (30) dni od daty nabycia jakiegokolwiek z naszych wyrobów, z dołączonym Programem. Całkowita odpowiedzialność firmy JVC oraz wyłączna rekompensata związana z Programem będzie ograniczać się do wymiany wadliwego nośnika. ZA WYJĄTKIEM WYRANYCH GWARANCJI NINIEJSZY UDZIELONYCH I W ZAKRESIE, NA KTÓRY ZEZWALA OBOWIĄZUJĄCE PRAWO, FIRMA JVC I JEJ LICENCJODAWCY NIE UDZIELAJĄ JAKIKOLWIEK INNYCH GWARANCJI, CZY TO WYRANYCH CZY DOMNIEMANYCH, W TYM DOMNIEMANYCH GWARANCJI SPRZEDAwalności I PRZYdatności DO Określonego celu W Odniesieniu DO PROGRAMU I TOWARZYSZĄCYCH MU MATERIAŁÓW DRUKOWANYCH. W PRZYPADKU WYSTĄPIENIA JAKIEGOKOLWIEK PROBLEMU WYNIKŁEGO Z UŻYWANIA PROGRAMU LUB SPOWODOWANEGO PRZEZ PROGRAM, WSPOMNIANY PROBLEM NALEŻY UREGULOWAĆ NA WŁASNY KOSZT.

5 OGRANICZONA ODPOWIEDZIALNOŚĆ

W ZAKRESIE, NA KTÓRY ZEZWALA OBOWIĄZUJĄCE PRAWO, W ŻADNYM WYPADKU FIRMA JVC I JEJ LICENCJODAWCY NIE PONOSZĄ ODPOWIEDZIALNOŚCI ZA JAKIEKOLWIEK SZKODY POŚREDNIE, SPECJALNE, PRZYPADKOWE LUB WTÓRNE, BEZ WZGLĘDU NA FORMĘ ROSZCZENIA, CZY TO W RAMACH UMOWY, WYNAGRODZENIA SZKODY LUB INNA, POWSTAŁE W WYNIKU LUB W ZWIĄZKU Z UŻYTKOWANIEM LUB BRAKIEM MOŻLIWOŚCI UŻYWANIA PROGRAMU, NAWET JEŚLI FIRMA JVC ZOSTAŁA POINFORMOWANA O MOŻLIWOŚCI WYSTĄPIENIA WSPOMNIANYCH SZKÓD. UŻYTKOWNIK ZAGWARANTUJE REKOMPENSATĘ I NIE DOPUŚCI DO ZASTOSOWANIA SANKCJI WOBEC FIRMY JVC W ZWIĄZKU ZE STRATAMI, ODPOWIEDZIALNOŚCIĄ LUB KOSZTAMI WYNIKŁYMI Z ROSZCZEŃ STRON TRZECICH LUB POWIĄZANYMI Z NIMI W JAKIKOLWIEK INNY SPOSÓB, A KTÓRE MAJĄ ZWIĄZEK Z UŻYTKOWANIEM PROGRAMU.

6 OKRES

Niniejsza Umowa wchodzi w życie z dniem zainstalowania i przystąpienia do użytkowania Programu na komputerze i obowiązuje do jej rozwiązania, którego zasady reguluje następująca klauzula.

Jeżeli użytkownik złamie jakiegokolwiek postanowienie niniejszej Umowy, firma JVC może zerwać tę Umowę bez powiadomienia. W tym przypadku firma JVC może wnieść roszczenia za szkody wynikłe z jej zerwania. W przypadku rozwiązania tej Umowy, użytkownik jest zobowiązany do natychmiastowego zniszczenia Programu zapisanego na komputerze (w tym wykasowania z wszelkich pamięci w komputerze) i zaprzestania posiadania takiego Programu.

7 KONTROLA EKSPORTU

Użytkownik wyraża zgodę, że nie będzie przewozić, przesyłać lub eksportować Programu lub zawartych w nim informacji i technologii do jakiegokolwiek kraju, w stosunku do którego Japonia lub inne stosowne kraje wprowadziły embargo na wspomniane towary.

8 UŻYTKOWNIK INSTYTUCJI RZĄDOWYCH USA

Jeżeli użytkownik jest członkiem agencji Stanów Zjednoczonych Ameryki ("Rządu"), potwierdza on stanowisko firmy JVC, że Program jest "przedmiotem komercyjnym", zgodnie z definicją podaną w federalnych przepisach FAR cz. 2 101 (g), zawierającym niepublikowane "komercyjne oprogramowanie komputerowe", ponieważ te przedmioty są używane zgodnie z przepisami FAR cz. 12 212, a użytkownikowi udzielana jest tylko licencja na takich samych prawach użytkowania, jakie firma JVC udziela wszystkim użytkownikom komercyjnym stosownie do warunków niniejszej Umowy.

9 INFORMACJE OGÓLNE

- ① Żadne modyfikacje, zmiany, uzupełnienia, usunięcia lub inne poprawki do niniejszej Umowy nie są obowiązujące, o ile nie zostaną sformułowane w formie pisemnej i podpisane przez upoważnionego przedstawiciela firmy JVC.
- ② Jeżeli jakiegokolwiek prawo, którego jurysdykcji podlega niniejsza Umowa, unieważnia pewną część niniejszej Umowy lub pozostaje z nią w sprzeczności, pozostałe postanowienia pozostają nadal w mocy.
- ③ Niniejszą Umowę reguluje prawo Japonii i w jego świetle należy ją interpretować. Wszelkie spory, jakie mogą wyniknąć z zawarcia, interpretacji i wykonania niniejszej umowy podlegają jurysdykcji Sądu Okręgowego w Tokio.

Victor Company of Japan, Limited

UWAGA:

- Jeżeli Program został zakupiony w Niemczech, wówczas postanowienia Paragrafu 4 (Ograniczona gwarancja) oraz 5 (Ograniczona odpowiedzialność) powyżej ustępują miejsca wspomnianym postanowieniom niemieckiej wersji niniejszej Umowy.

OSTROŻNIE:

- Urządzenie należy obsługiwać zgodnie z procedurami obsługi opisanymi w tym podręczniku.
- Używać wyłącznie dostarczonej płyty CD-ROM. Do uruchamiania tego programu nie wolno używać innych płyt CD-ROM.
- Nie wolno podejmować prób modyfikacji oprogramowania.
- Zmiany lub modyfikacje, które nie zostały zatwierdzone przez firmę JVC, mogłyby spowodować pozbawienie użytkownika prawa do obsługi tego sprzętu.

Zasady obchodzenia się z płytą CD-ROM:

- Należy uważać, aby nie zabrudzić ani nie porysować powierzchni lustrzanej (przeciwnej do powierzchni z nadrukiem). Nie wolno pisać, ani używać naklejek zarówno na stronie przedniej jak i tylnej. Gdy płyta CD-ROM zabrudzi się, należy ją wytrzeć miękką szmatką, wykonując ruchy od środkowego otworu w kierunku na zewnątrz.
- Nie wolno używać środków czyszczących, ani preparatów w aerozolu do czyszczenia zwykłych płyt.
- Nie wolno zginać płyty CD-ROM, ani dotykać jej powierzchni lustrzanej.
- Płyt CD-ROM nie należy przechowywać w miejscach zakurzonych, o wysokiej temperaturze lub wilgotności. Nie należy wystawiać na działanie światła słonecznego.

Najświeższe informacje (w języku angielskim) na temat dołączonego programu można znaleźć na naszym serwerze internetowym pod adresem <http://www.jvc-victor.co.jp/english/global-e.html>

Tworzenie kopii zapasowej plików bez wykorzystania dostarczonego oprogramowania

Skopiuj pliki do komputera w następujący sposób.

1 Podłącz kabel USB i zasilacz sieciowy.

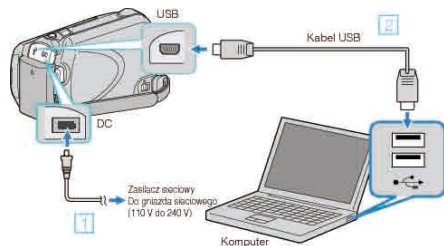

- ① Podłącz zasilacz sieciowy do urządzenia.
- ② Podłącz używając dołączonego kabla USB.

2 Otwórz monitor LCD.

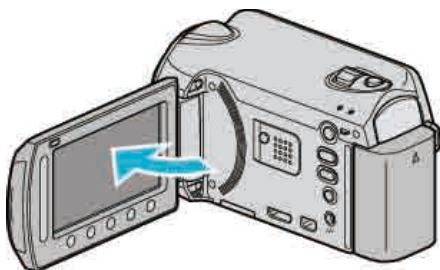

- Pojawi się MENU USB.

3 Wybierz „ODTW. NA KOMPUTERZE” i dotknij **OK**.



- Zamknij program Everio MediaBrowser, jeśli zostanie uruchomiony.
- Kolejne operacje należy wykonywać w komputerze.

4 W menu Start wybierz "Komputer" (Windows Vista) / "Mój komputer" (Windows XP), następnie kliknij ikonę EVERIO_HDD lub EVERIO_SD.

- Otworzy się folder.

5 Skopiuj pliki do dowolnego folderu w komputerze (pulpit, etc).

OSTROŻNIE:

- Jeśli foldery lub pliki zostaną z komputera usunięte/przeniesione/ zostanie zmieniona ich nazwa, nie będzie można już odtworzyć tych plików na urządzenie.

UWAGA:

- Aby edytować pliki, skorzystaj z oprogramowania obsługującego pliki MTS/JPEG.
- Usuwając urządzenie z komputera, przeciągnij i upuść znajdującą się na pulpicie ikonę EVERIO_HDD lub EVERIO_SD do kosza.
- Powyższe działania w komputerze mogą być różne, zależnie od używanego systemu operacyjnego.

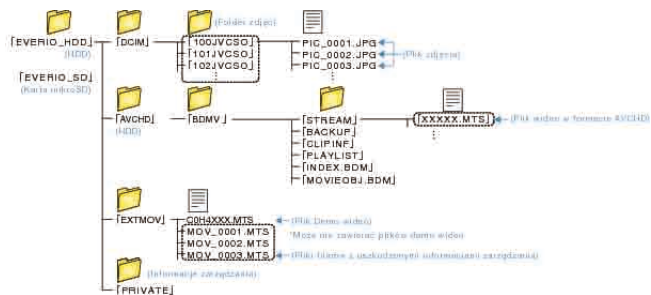

OSTROŻNIE:

- Jeśli foldery lub pliki zostaną z komputera usunięte/przeniesione/ zostanie zmieniona ich nazwa, nie będzie można już odtworzyć tych plików na urządzenie.

Lista plików i folderów

Foldery i pliki tworzone są na HDD i na karcie microSD, jak pokazano poniżej.

Są one tworzone tylko wtedy, gdy są konieczne.

Kopiowanie do komputera systemu Mac

Skopiuj pliki do komputera Mac w następujący sposób.

1 Podłącz kabel USB i zasilacz sieciowy.

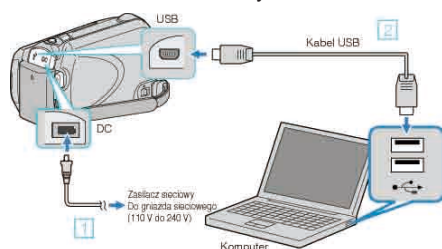

- ① Podłącz zasilacz sieciowy do urządzenia.
 - ② Podłącz używając dołączonego kabla USB.
- Dla tego procesu nie jest potrzebne dostarczone oprogramowanie.

2 Otwórz monitor LCD.

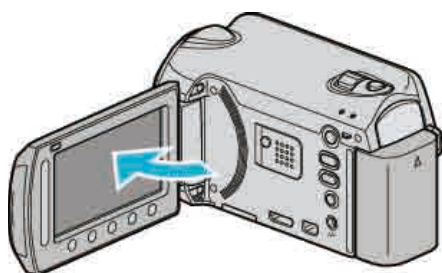

- Pojawi się MENU USB.

3 Wybierz „ODTW. NA KOMPUTERZE” i dotknij .



- Kolejne operacje należy wykonywać w komputerze.

4 Kliknij ikonę EVERIO_HDD lub EVERIO_SD na pulpicie.

- Otworzy się folder.

5 Kliknij ikonę wyświetlacza kolumny.

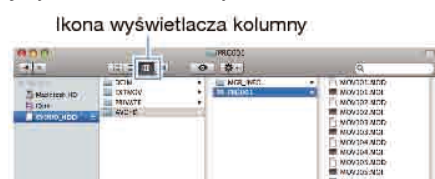

- Wyszukaj folder z żądanymi plikami.

6 Skopiuj pliki do dowolnego folderu w komputerze (pulpit, etc).



OSTROŻNIE:

- Jeśli foldery lub pliki zostaną z komputera usunięte/przeniesione/ zostanie zmieniona ich nazwa, nie będzie można już odtworzyć tych plików na urządzenie.
- Nie można importować do iMovie plików MTS skopiowanych do komputera Mac.
Aby używać plików MTS w iMovie, należy importować te pliki używając iMovie.

UWAGA:

- Aby edytować pliki, skorzystaj z oprogramowania obsługującego pliki MTS/JPEG.
- Usuając urządzenie z komputera, przeciągnij i upuść znajdującą się na pulpicie ikonę EVERIO_HDD lub EVERIO_SD do kosza.

iMovie i iPhoto

Można importować pliki z tego urządzenia do komputera korzystając z opcji Apple's iMovie '08, '09 (film) lub iPhoto (zdjęcie). Wymagania systemowe można sprawdzić po wybraniu "Ten Mac" w menu systemu Apple. Można ustalić wersję systemu operacyjnego, procesor i wielkość pamięci.

- Najnowsze informacje na temat iMovie lub iPhoto można znaleźć w witrynie firmy Apple.
- Sposób korzystania z iMovie lub iPhoto jest podany w pliku pomocy odpowiednich programów.
- Nie można zagwarantować, że te operacje będą działać we wszystkich środowiskach komputerowych.

Praca z menu

Użyj suwaka i przycisków obsługi, aby ustawić menu.

- Zależnie od trybu, z którego korzysta użytkownik, menu mogą się różnić.

1 Dotknij , aby wyświetlić menu.





2 Wybierz odpowiednie menu i dotknij .



3 Wybierz odpowiednie ustawienie i dotknij .



UWAGA:

- Aby zamknąć menu dotknij .
- Aby powrócić do poprzedniego ekranu, dotknij .

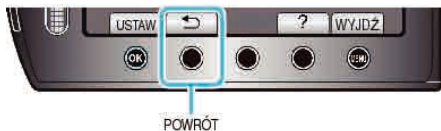

- Aby wyświetlić plik pomocy, dotknij .



Przywróć wszystkie ustawienia do domyślnych:

- Ustaw korzystając z „USTAWIENIA FABRYCZNE” w menu ustawień kamery.

„USTAWIENIA FABRYCZNE” ( str.121)

Menu nagrywania (film)

Można dostosować różne ustawienia, takie jak jasność i balans bieli, tak aby było odpowiednie dla obiektu lub intencji. Można również zmieniać ustawienia takie jak jakość obrazu i czułość.

Ustawienie	Szczegóły
USTAWIENIA RĘCZNE	Ustawienia nagrywania można regulować ręcznie. • Są one wyświetlane tylko podczas nagrywania w trybie ręcznym. "Menu ustawień w trybie ręcznym" (☞ str.106)
PRIOR. AE/AF TWARZ	Wykrywa twarze oraz automatycznie ustawia jasność i ostrość. "PRIOR. AE/AF TWARZ" (☞ str.98)
ŚWIATŁO	Włączy/wyłączy lampę. "ŚWIATŁO (tylko GZ-HD620)" (☞ str.98)
ZAREJESTR. ZDARZENIE	Poprzez zarejestrowanie pliku przed nagraniem, klasyfikuje filmy w zależności od zdarzeń (takich jak "Podróż", "Zawody sportowe"). "Rejestracja plików do zdarzeń przed nagraniem" (☞ str.33)
JAKOŚĆ WIDEO	Ustawia jakość wideo. "JAKOŚĆ WIDEO" (☞ str.99)
ZOOM	Ustawia maksymalną wartość zoomu. "ZOOM" (☞ str.99)
WZMOCNIENIE	Sprawia, że obiekt jest automatycznie rozjaśniany podczas nagrywania w ciemnych warunkach. "WZMOCNIENIE" (☞ str.100)
NAGRYW. TYMCZASOWE	Umożliwia ukazanie bardzo długotrwałych, powolnych zmian w ujęciu, w bardzo krótkim czasie dzięki wyjmowaniu poszczególnych klatkach z pewną częstotliwością. "Nagrywanie w odstępach czasu (NAGRYW. TYMCZASOWE)" (☞ str.35)
AUTONAGRYWANIE	Umożliwia urządzeniu automatyczne rozpoczęcie lub zatrzymanie nagrywania dzięki wykrywaniu zmian w jasności obiektu; taki obraz jest wyświetlany na monitorze LCD w czerwonej ramce. "Nagrywanie automatyczne poprzez wykrywanie ruchu (AUTONAGRYWANIE)" (☞ str.37)
x.v.Color	Nagrania w standardzie "x.v.Color". "x.v.Color" (☞ str.100)
BEZ WIATRU	Redukuje szумы spowodowane wiatrem. "BEZ WIATRU" (☞ str.101)

PRIOR. AE/AF TWARZ

Wykrywa twarze oraz automatycznie ustawia jasność i ostrość.

Ustawienie	Szczegóły
WYŁ.	Dezaktywuje funkcję.
WŁ.	Aktywuje funkcję.

Wyświetlanie pozycji

1 Wybierz tryb filmu.



2 Dotknij , aby wyświetlić menu.



3 Wybierz „PRIOR. AE/AF TWARZ” i dotknij .



OSTROŻNIE:

- Po ustawieniu „PRIOR. AE/AF TWARZ” na „WŁ.”, zmieni się następujące ustawienie.
Jeśli „WYBÓR SCENY” zostanie ustawiony na „OŚW. PUNKT”, przełączy się na „OFF”.
Jeśli „FOCUS” zostanie ustawiony na „RĘCZNE”, przełączy się na „AUTO”.
Jeśli „KOMP. PRZECIWOŚW.” zostanie ustawiony na „WŁ.”, przełączy się na „WYŁ.”.
Jeśli „OBSZAR POMIARU” zostanie ustawiony na „PUNKT”, przełączy się na „PEŁNY EKRAN”.
- Po wykonaniu następujących ustawień, „PRIOR. AE/AF TWARZ” przełączy się na „WYŁ.”.
Po ustawieniu „WYBÓR SCENY” na „OŚW. PUNKT”
Po ustawieniu „FOCUS” na „RĘCZNE”
Po wybraniu „WSPOMAG. UST. OSTR.”
Po ustawieniu „KOMP. PRZECIWOŚW.” na „WŁ.”
Po ustawieniu „OBSZAR POMIARU” na „PUNKT”

UWAGA:

- W pewnych warunkach twarze mogą nie zostać wykryte.

ŚWIATŁO (tylko GZ-HD620)

Włączy/wyłączy lampę.

Ustawienie	Szczegóły
WYŁ.	Nie zapala się.
AUTO	Zapala się automatycznie kiedy otoczenie jest ciemne.
WŁ.	Świeci cały czas.

Wyświetlanie pozycji

1 Wybierz tryb filmu.



2 Dotknij , aby wyświetlić menu.



3 Wybierz „ŚWIATŁO” i dotknij .



ZAREJESTR. ZDARZENIE

Poprzez zarejestrowanie pliku przed nagraniem, klasyfikuje filmy w zależności od zdarzeń (takich jak "Podróż", "Zawody sportowe").
Szczegóły działania

"Rejestracja plików do zdarzeń przed nagraniem" (☞ str.33)

JAKOŚĆ WIDEO

Ustawia jakość wideo.

Ustawienie	Szczegóły
UXP	Umożliwia nagrywanie z najlepszą jakością obrazu. • Dotyczy tylko urządzeń BD. Filmów nagranych w jakości high-definition nie można zapisać na płytach DVD.
XP	Umożliwia nagrywanie z wysoką jakością obrazu.
SP	Umożliwia nagrywanie ze standardową jakością obrazu.
EP	Umożliwia długie nagrywanie.

UWAGA:

- Aby uniknąć szumów, podczas nagrywania scen z dużym ruchem lub scen o skrajnie zmieniającej się jasności ustaw na tryb UXP lub XP.
- Do zapisywania filmów nagranych w trybie UXP używaj nagrywarki BD.

Wyświetlanie pozycji

1 Wybierz tryb filmu.



2 Dotknij , aby wyświetlić menu.



3 Wybierz „JAKOŚĆ WIDEO” i dotknij .



ZOOM

Ustawia maksymalną wartość zoomu.

Ustawienie	Szczegóły
20X/OPTYCZNE (GZ-HD510/GZ-HD500)	Umożliwia przybliżanie do 20x.
30X/OPTYCZNE (GZ-HD620)	Umożliwia przybliżanie do 30x.
60X/CYFROWE (GZ-HD620)	Umożliwia przybliżanie do 60x.
80x/CYFROWE (GZ-HD510/GZ-HD500)	Umożliwia przybliżanie do 80x.
200x/CYFROWE	Umożliwia przybliżanie do 200x.

UWAGA:

- Kiedy używany jest zoom cyfrowy, obraz staje się ziarnisty ponieważ jest on cyfrowo powiększany.

Wyświetlanie pozycji

1 Wybierz tryb filmu.



2 Dotknij , aby wyświetlić menu.



3 Wybierz „ZOOM” i dotknij .



WZMOCNIENIE

Sprawa, że obiekt jest automatycznie rozjaśniany podczas nagrywania w ciemnych warunkach.

Ustawienie	Szczegóły
WYŁ.	Dezaktywuje funkcję.
AGC	Elektrycznie rozjaśnia scenę gdy jest ciemna.
AUTO	Automatycznie rozjaśnia scenę gdy jest ciemna.

UWAGA:

- Mimo że „AUTO” rozjaśnia scenę bardziej niż „AGC”, ruchy obiektów mogą stać się nienaturalne.
- Ustawienia mogą być regulowane oddzielnie dla zdjęć.

Wyświetlanie pozycji

- Wybierz tryb filmu.

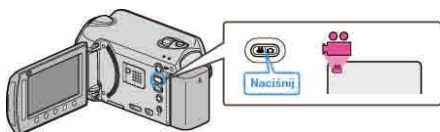

- Dotknij , aby wyświetlić menu.



- Wybierz „WZMOCNIENIE” i dotknij .



NAGRYW. TYMCZASOWE

Ta funkcja umożliwia ukazanie bardzo długotrwałych, powolnych zmian w ujęciu, w bardzo krótkim czasie dzięki wyjmowaniu poszczególnych klatkach z pewną częstotliwością.

Jest to użyteczne przy prowadzeniu obserwacji takich jak otwieranie się pąka kwiatu.

Szczegóły działania

"Nagrywanie w odstępach czasu (NAGRYW. TYMCZASOWE)" (☞ str.35)

AUTONAGRYWANIE

Nagrywa automatycznie wykrywając zmiany w jasności.

Szczegóły działania

"Nagrywanie automatyczne poprzez wykrywanie ruchu (AUTONAGRYWANIE)" (☞ str.37)

x.v.Color

Nagrania w standardzie "x.v.Color".

Ustawienie	Szczegóły
WYŁ.	Dezaktywuje funkcję.
WŁ.	Aktywuje funkcję.

Wyświetlanie pozycji

- Wybierz tryb filmu.



- Dotknij , aby wyświetlić menu.



- Wybierz „x.v.Color” i dotknij .



BEZ WIATRU

Redukuje szумы spowodowane wiatrem.

Ustawienie	Szczegóły
WYŁ.	Dezaktywuje funkcję.
WŁ.	Aktywuje funkcję.

Wyświetlanie pozycji

1 Wybierz tryb filmu.

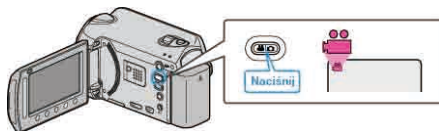

2 Dotknij , aby wyświetlić menu.



3 Wybierz „BEZ WIATRU” i dotknij .



Menu nagrywania (zdjęcie)

Można dostosować różne ustawienia, takie jak jasność i balans bieli, tak aby było odpowiednie dla obiektu lub intencji. Można również zmieniać ustawienia takie jak jakość obrazu i czułość.

Ustawienie	Szczegóły
USTAWIENIA RĘCZNE	Ustawienia nagrywania można regulować ręcznie. • Są one wyświetlane tylko podczas nagrywania w trybie ręcznym. "Menu ustawień w trybie ręcznym" (☞ str.106)
PRIOR. AE/AF TWARZ	Wykrywa twarze oraz automatycznie ustawia jasność i ostrość. "PRIOR. AE/AF TWARZ" (☞ str.102)
ŚWIATŁO	Włączy/wyłączy lampę. "ŚWIATŁO (tylko GZ-HD620)" (☞ str.103)
SAMOWYZWALACZ	Użyj tego przy robieniu zdjęcia grupowego. "SAMOWYZWALACZ" (☞ str.103)
TRYB MIGAWKI	Ustawienia w trybie seryjnym można regulować. "TRYB MIGAWKI" (☞ str.104)
FORMAT OBR.	Ustawia rozmiar obrazu (liczbę pikseli) dla zdjęć. "FORMAT OBR." (☞ str.104)
JAKOŚĆ OBRAZU	Ustawia jakość zdjęcia. "JAKOŚĆ OBRAZU" (☞ str.105)
WZMOCNIENIE	Sprawia, że obiekt jest automatycznie rozjaśniany podczas nagrywania w ciemnych warunkach. "WZMOCNIENIE" (☞ str.105)
AUTONAGRYWANIE	Umożliwia urządzeniu automatyczne nagrywanie zdjęć dzięki wykrywaniu zmian w jasności obiektu; taki obraz jest wyświetlany na monitorze LCD w czerwonej ramce. "Nagrywanie automatyczne poprzez wykrywanie ruchu (AUTONAGRYWANIE)" (☞ str.37)

PRIOR. AE/AF TWARZ

Wykrywa twarze oraz automatycznie ustawia jasność i ostrość.

Ustawienie	Szczegóły
WYŁ.	Dezaktywuje funkcję.
WŁ.	Aktywuje funkcję.

Wyświetlanie pozycji

1 Wybierz tryb zdjęć.



2 Dotknij , aby wyświetlić menu.



3 Wybierz „PRIOR. AE/AF TWARZ” i dotknij .



OSTROŻNIE:

- Po ustawieniu „PRIOR. AE/AF TWARZ” na „WŁ.”, zmieni się następujące ustawienie.
Jeśli „WYBÓR SCENY” zostanie ustawiony na „OŚW. PUNKT”, przełączy się na „OFF”.
Jeśli „FOCUS” zostanie ustawiony na „RĘCZNE”, przełączy się na „AUTO”.
Jeśli „KOMP. PRZECIWOŚW.” zostanie ustawiony na „WŁ.”, przełączy się na „WYŁ.”.
Jeśli „OBSZAR POMIARU” zostanie ustawiony na „PUNKT”, przełączy się na „PEŁNY EKRAŃ”.
- Po wykonaniu następujących ustawień, „PRIOR. AE/AF TWARZ” przełączy się na „WYŁ.”.
Po ustawieniu „WYBÓR SCENY” na „OŚW. PUNKT”
Po ustawieniu „FOCUS” na „RĘCZNE”
Po wybraniu „WSPOMAG. UST. OSTR.”
Po ustawieniu „KOMP. PRZECIWOŚW.” na „WŁ.”
Po ustawieniu „OBSZAR POMIARU” na „PUNKT”

UWAGA:

- Nie można uaktywnić „PRIOR. AE/AF TWARZ”, jeśli „SAMOWYZWALACZ” jest ustawiony na „ROZPOZNAWANIE TWARZY”.
- W pewnych warunkach twarze mogą nie zostać wykryte.

ŚWIATŁO (tylko GZ-HD620)

Włączy/wyłączy lampę.

Ustawienie	Szczegóły
WYŁ.	Nie zapala się.
AUTO	Zapala się automatycznie kiedy otoczenie jest ciemne.
WŁ.	Świeci cały czas.

Wyświetlanie pozycji

1 Wybierz tryb zdjęć.



2 Dotknij **MENU**, aby wyświetlić menu.



3 Wybierz „ŚWIATŁO” i dotknij **OK**.



SAMOWYZWALACZ

Użyj tego przy robieniu zdjęcia grupowego.

Ustawienie	Szczegóły
WYŁ.	Dezaktywuje samowyzwalacz.
2 SEK	Rozpoczyna nagrywanie 2 sekundy po naciśnięciu FOTOGRAFIA.
10 SEK	Rozpoczyna nagrywanie 10 sekund po naciśnięciu przycisku SNAPSHOT. Te ustawienia są odpowiednie do robienia zdjęć grupowych.
ROZPOZNAWANIE TWARZY	Wykrywa twarze, gdy zostanie naciśnięty przycisk SNAPSHOT. Rozpoczyna nagrywanie 3 sekundy po wykryciu twarzy fotografa. (1) Wykryto twarze  (2) Wykryto twarz fotografa 

Wyświetlanie pozycji

1 Wybierz tryb zdjęć.



2 Dotknij **MENU**, aby wyświetlić menu.



3 Wybierz „SAMOWYZWALACZ” i dotknij **OK**.



TRYB MIGAWKI

Ustawienia w trybie seryjnym można regulować.

Ustawienie	Szczegóły
NAGRAJ JEDNO UJĘCIE	Zapisuje jedno zdjęcie.
ZDJĘCIA SERYJNE	Rejestruje zdjęcia w trybie seryjnym kiedy naciśnięty jest przycisk FOTOGRAFIA.

UWAGA:

- Podczas rejestracji w trybie seryjnym, w ciągu 1 sekundy można zarejestrować do 3 zdjęć.
- Niektóre karty microSD mogą nie obsługiwać trybu seryjnego.
- Prędkość w trybie seryjnym będzie coraz niższa jeśli funkcja ta jest często używana.

Wyświetlanie pozycji

1 Wybierz tryb zdjęć.



2 Dotknij , aby wyświetlić menu.



3 Wybierz „TRYB MIGAWKI” i dotknij .



FORMAT OBR.

Ustawia rozmiar obrazu (liczbę pikseli) dla zdjęć.

Ustawienie	Szczegóły
1920X1080(2M)	Robi zdjęcia w rozmiarze 1920 x 1080, formacie obrazu 16:9.
1440X1080(1.5M)	Robi zdjęcia w rozmiarze 1440 x 1080, formacie obrazu 4:3.
640X480(0.3M)	Robi zdjęcia w rozmiarze 640 x 480, formacie obrazu 4:3.

Wyświetlanie pozycji

1 Wybierz tryb zdjęć.



2 Dotknij , aby wyświetlić menu.



3 Wybierz „FORMAT OBR.” i dotknij .



JAKOŚĆ OBRAZU

Ustawia jakość zdjęcia.

Ustawienie	Szczegóły
WYSOKA	Umożliwia nagrywanie z wysoką jakością obrazu, ale liczba możliwych do wykonania zdjęć zmniejsza się.
STANDARD	Umożliwia nagrywanie ze standardową jakością obrazu.

Wyświetlanie pozycji

1 Wybierz tryb zdjęć.



2 Dotknij , aby wyświetlić menu.



3 Wybierz „JAKOŚĆ OBRAZU” i dotknij .



WZMOCNIENIE

Sprawia, że obiekt jest automatycznie rozjaśniany podczas nagrywania w ciemnych warunkach.

Ustawienie	Szczegóły
WYŁ.	Dezaktywuje funkcję.
AGC	Elektrycznie rozjaśnia scenę gdy jest ciemna.

UWAGA:

- Ustawienia dla filmów można regulować oddzielnie.

Wyświetlanie pozycji

1 Wybierz tryb zdjęć.



2 Dotknij , aby wyświetlić menu.



3 Wybierz „WZMOCNIENIE” i dotknij .



AUTONAGRYWANIE

Nagrywa automatycznie wykrywając zmiany w jasności.

Szczegóły działania

"Nagrywanie automatyczne poprzez wykrywanie ruchu (AUTONAGRYWANIE)" (☞ str.37)

Menu ustawień w trybie ręcznym

Ustawienia nagrywania można regulować ręcznie.

UWAGA:

- Są one wyświetlane tylko podczas nagrywania w trybie ręcznym.

Ustawienie	Szczegóły
WYBÓR SCENY	Można wybrać ustawienia odpowiadające warunkom kręcenia. "Wybór sceny" (☞ str.27)
FOCUS	Ostrość można regulować ręcznie. "Ręczna regulacja ostrości" (☞ str.28)
WSPOMAG. UST. OSTR.	Wyostrozony przedmiot jest obrysowany kolorem, co umożliwia precyzyjniejsze ostrzenie. "Używanie funkcji Focus Assist" (☞ str.28)
REGULACJA JASNOŚCI	Reguluje ogólną jasność ekranu. "Regulacja jasności" (☞ str.29)
CZAS OTW. MIGAWKI	Czas otwarcia migawki można regulować. "Ustawienie czasu otwarcia migawki (GZ-HD620)" (☞ str.29)
BALANS BIELI	Reguluje kolor w odniesieniu do źródła światła. "Ustawienie balansu bieli" (☞ str.30)
KOMP. PRZECIWOŚW.	Koryguje obraz kiedy obiekt wydaje się ciemny z powodu tylnego oświetlenia. "Ustawienie kompensacji oświetlenia tylnego" (☞ str.30)
OBSZAR POMIARU	Umożliwia regulację jasności w żądanym obszarze. "Ustawienie obszaru pomiaru" (☞ str.31)
EFEKTY	Nagrywa filmy lub zdjęcia z efektami specjalnymi, takimi jak efekt sepia lub czarno-biały. "Nagrywanie z efektami" (☞ str.31)
TELE MAKRO	Umożliwia wykonywanie zbliżeń z wykorzystaniem maksymalnego zbliżenia dostępnego w funkcji zoomu - teleobiektywu (T). "Wykonywanie zbliżeń" (☞ str.32)

WYBÓR SCENY

Można wybrać ustawienia odpowiadające warunkom kręcenia.

Szczegóły działania

"Wybór sceny" (☞ str.27)

FOCUS

Ostrość można regulować automatycznie lub ręcznie.

Szczegóły działania

"Ręczna regulacja ostrości" (☞ str.28)

WSPOMAG. UST. OSTR.

Wyostrozony przedmiot jest obrysowany kolorem, co umożliwia precyzyjniejsze ostrzenie.

Szczegóły działania

"Używanie funkcji Focus Assist" (☞ str.28)

REGULACJA JASNOŚCI

Reguluje ogólną jasność ekranu.

Szczegóły działania

"Regulacja jasności" (☞ str.29)

CZAS OTW. MIGAWKI (tylko GZ-HD620)

Czas otwarcia migawki można regulować.

Szczegóły działania

"Ustawienie czasu otwarcia migawki (GZ-HD620)" (☞ str.29)

BALANS BIELI

Reguluje kolor w odniesieniu do źródła światła.

Szczegóły działania

"Ustawienie balansu bieli" (☞ str.30)

KOMP. PRZECIWOŚW.

Koryguje obraz kiedy obiekt wydaje się ciemny z powodu tylnego oświetlenia.

Szczegóły działania

"Ustawienie kompensacji oświetlenia tylnego" (☞ str.30)

OBSZAR POMIARU

Umożliwia regulację jasności w żądanym obszarze.

Szczegóły działania

"Ustawienie obszaru pomiaru" (☞ str.31)

EFEKTY

Nagrywa filmy lub zdjęcia z efektami specjalnymi, takimi jak efekt sepia lub czarno-biały.

Szczegóły działania

"Nagrywanie z efektami" (☞ str.31)

TELE MAKRO

Umożliwia wykonywanie zbliżeń z wykorzystaniem maksymalnego zbliżenia dostępnego w funkcji zoomu - teleobiektywu (T).

Szczegóły działania

"Wykonywanie zbliżeń" (☞ str.32)

Menu odtwarzania (film)

Możesz usunąć lub wyszukać określone filmy.

Ustawienie	Szczegóły
USUŃ	Usuwa niechciane filmy. "Usuwanie aktualnie wyświetlanego pliku" (☞ str.49) "Usuwanie wybranych plików" (☞ str.50) "Usuwanie wszystkich plików" (☞ str.51)
TYTUŁ OBRAZU	Utwórz listę odtwarzania wybierając datę nagrania i ekran tytułowy na liście. "Tworzenie listy odtwarzania z tytułem" (☞ str.64)
WYSZUKAJ	Porządkuje ekran indeksu filmów według grup, daty nagrania lub zdarzenia. "Wyszukiwanie według grupy" (☞ str.44) "Wyszukiwanie według daty" (☞ str.44) "Znajdź zdarzenie" (☞ str.45)
ODTWARZANIE LISTY	Odtwórz listę odtwarzania, którą stworzyłeś. "Odtwarzanie listy odtwarzania" (☞ str.48)
EDYCJA LISTY	Tworzy lub edytuje listę odtwarzania. "Tworzenie listy odtwarzania z nagranych filmów" (☞ str.65)
ODTW. INNEGO PLIKU	Odtwarza filmy z uszkodzonymi informacjami zarządzania. "Odtwarzanie filmu z uszkodzonymi informacjami zarządzania" (☞ str.41)
EDYCJA	<ul style="list-style-type: none"> • KOPIUJ Kopiuje pliki na inny nośnik. "Kopiowanie wszystkich plików" (☞ str.72) "Kopiowanie wybranych plików" (☞ str.73) • PRZENIEŚ Przenosi pliki na inny nośnik. "Przenoszenie wszystkich plików" (☞ str.74) "Przenoszenie wybranych plików" (☞ str.75) • CHRONI/ANULUJ Chroni pliki przed przypadkowym usunięciem. "Ochrona aktualnie wyświetlanego pliku" (☞ str.52) "Ochrona wybranych plików" (☞ str.53) "Ochrona wszystkich plików" (☞ str.54) "Wyłącza ochronę wszystkich plików" (☞ str.55) • PODZIEL Dzieli wybrany film na dwie części. "Dzielenie plików" (☞ str.58) • PRZYCINANIE Wybierz żądaną część filmu i zapisz ją jako nowy plik wideo. "Rejestracja wybranej części z filmu" (☞ str.60) • PRZEŁ. REJ. ZDARZEŃ Zmienia zarejestrowane zdarzenie. "Zmiana zdarzenia aktualnie wyświetlanego pliku" (☞ str.56) "Zmiana zdarzenia wybranych plików" (☞ str.57)
ROLET/PRZEN	Dodaje efekty na początku i na końcu nagranych filmów. "Odtwarzanie z efektami specjalnymi" (☞ str.42)
WYŚWIETL. NA EKRANIE	Ustawia, czy podczas odtwarzania na ekranie powinny być wyświetlane np. ikony. "WYŚWIETL. NA EKRANIE" (☞ str.109)

USUŃ

Usuwa niechciane filmy.

Szczegóły działania

"Usuwanie aktualnie wyświetlanego pliku" (☰ str.49)

"Usuwanie wybranych plików" (☰ str.50)

"Usuwanie wszystkich plików" (☰ str.51)

TYTUŁ OBRAZU

Utwórz listę odtwarzania wybierając datę nagrania i ekran tytułowy na liście.

Szczegóły działania

"Tworzenie listy odtwarzania z tytułem" (☰ str.64)

WYSZUKAJ

Porządkuje ekran indeksu filmów według grup, daty nagrania lub zdarzenia.

Szczegóły działania

"Wyszukiwanie według grupy" (☰ str.44)

"Wyszukiwanie według daty" (☰ str.44)

"Znajdź zdarzenie" (☰ str.45)

ODTWARZANIE LISTY

Odtwórz listę odtwarzania, którą stworzyłeś.

Szczegóły działania

"Odtwarzanie listy odtwarzania" (☰ str.48)

EDYCJA LISTY

Lista utworzona z ulubionych filmów nazywana jest listą odtwarzania.

Tworząc listę możesz odtworzyć tylko swoje ulubione filmy, w wybranej kolejności.

Oryginalny plik wideo zostaje zachowany nawet wtedy gdy zostanie on zarejestrowany do listy odtwarzania.

Szczegóły działania

"Tworzenie listy odtwarzania z nagranych filmów" (☰ str.65)

ODTW. INNEGO PLIKU

Odtwarza filmy z uszkodzonymi informacjami zarządzania.

Szczegóły działania

"Odtwarzanie filmu z uszkodzonymi informacjami zarządzania" (☰ str.41)

EDYCJA

Możesz wykonywać działania takie jak kopiowanie lub ochrona filmów.

Ustawienie	Szczegóły
KOPIUJ	Kopiuje pliki na inny nośnik. "Kopiowanie wszystkich plików" (☞ str.72) "Kopiowanie wybranych plików" (☞ str.73)
PRZENIEŚ	Przenosi pliki na inny nośnik. "Przenoszenie wszystkich plików" (☞ str.74) "Przenoszenie wybranych plików" (☞ str.75)
CHROŃ/ANULUJ	Chroni pliki przed przypadkowym usunięciem. "Ochrona aktualnie wyświetlanego pliku" (☞ str.52) "Ochrona wybranych plików" (☞ str.53) "Ochrona wszystkich plików" (☞ str.54) "Wyłącza ochronę wszystkich plików" (☞ str.55)
PODZIEL	Dzieli wybrany film na dwie części. "Dzielenie plików" (☞ str.58)
PRZYCINANIE	Wybierz żądaną część filmu i zapisz ją jako nowy plik wideo. "Rejestracja wybranej części z filmu" (☞ str.60)
PRZEŁ. REJ. ZDARZEŃ	Zmienia zarejestrowane zdarzenie. "Zmiana zdarzenia aktualnie wyświetlanego pliku" (☞ str.56) "Zmiana zdarzenia wybranych plików" (☞ str.57)

KOPIUJ

Kopiuje pliki na inny nośnik.

Szczegóły działania

"Kopiowanie wszystkich plików" (☞ str.72)

"Kopiowanie wybranych plików" (☞ str.73)

PRZENIEŚ

Przenosi pliki na inny nośnik.

Szczegóły działania

"Przenoszenie wszystkich plików" (☞ str.74)

"Przenoszenie wybranych plików" (☞ str.75)

CHROŃ/ANULUJ

Chroni pliki przed przypadkowym usunięciem.

Szczegóły działania

"Ochrona aktualnie wyświetlanego pliku" (☞ str.52)

"Ochrona wybranych plików" (☞ str.53)

"Ochrona wszystkich plików" (☞ str.54)

"Wyłącza ochronę wszystkich plików" (☞ str.55)

PODZIEL

Dzieli wybrany film na dwie części.

Szczegóły działania

"Dzielenie plików" (☞ str.58)

PRZYCINANIE

Wybierz żądaną część filmu i zapisz ją jako nowy plik wideo.

Szczegóły działania

"Rejestracja wybranej części z filmu" (☞ str.60)

PRZEŁ. REJ. ZDARZEŃ

Zmienia zarejestrowane zdarzenie.

Szczegóły działania

"Zmiana zdarzenia aktualnie wyświetlanego pliku" (☞ str.56)

"Zmiana zdarzenia wybranych plików" (☞ str.57)

ROLET/PRZEN

Dodaje efekty na początku i na końcu nagranych filmów.

Szczegóły działania

"Odtwarzanie z efektami specjalnymi" (☞ str.42)

WYŚWIETL. NA EKRANIE

Ustawia, czy podczas odtwarzania na ekranie powinny być wyświetlane np. ikony.

Ustawienie	Szczegóły
WYŁ.	Bez wyświetlania.
WYŚWIETL WSZYSTKO	Wyświetla wszystko.
WYŚWIETL TYLKO DATĘ	Wyświetla tylko datę.

Wyświetlanie pozycji

1 Wybierz tryb odtwarzania.

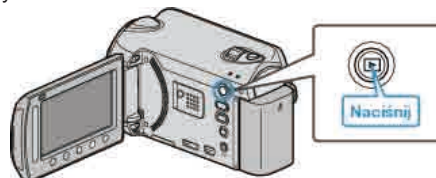

2 Wybierz tryb filmu.



3 Dotknij , aby wyświetlić menu.



4 Wybierz „WYŚWIETL. NA EKRANIE” i dotknij .



Menu odtwarzania (zdjęcie)

Możesz usunąć lub wyszukać określone zdjęcia.

Ustawienie	Szczegóły
USUŃ	Usuwa niechciane zdjęcia. "Usuwanie aktualnie wyświetlanego pliku" (☰ str.49) "Usuwanie wybranych plików" (☰ str.50) "Usuwanie wszystkich plików" (☰ str.51)
WYSZ.DATAMI	Można wyszukać i odtworzyć zdjęcia według dat rejestracji. "Wyszukiwanie według daty" (☰ str.44)
EDYCJA	<ul style="list-style-type: none"> • KOPIUJ Kopiuje pliki na inny nośnik. "Kopiowanie wszystkich plików" (☰ str.72) "Kopiowanie wybranych plików" (☰ str.73) • PRZENIEŚ Przenosi pliki na inny nośnik. "Przenoszenie wszystkich plików" (☰ str.74) "Przenoszenie wybranych plików" (☰ str.75) • CHROŃ/ANULUJ Chroni pliki przed przypadkowym usunięciem. "Ochrona aktualnie wyświetlanego pliku" (☰ str.52) "Ochrona wybranych plików" (☰ str.53) "Ochrona wszystkich plików" (☰ str.54) "Wyłącza ochronę wszystkich plików" (☰ str.55)
EFEKTY POKAZU SLAJ.	W trybie odtwarzania pokazu slajdów do przejść można dodać efekty. "EFEKTY POKAZU SLAJ." (☰ str.111)
WYŚWIETL. NA EKRANIE	Ustawia, czy podczas odtwarzania na ekranie powinny być wyświetlane np. ikony. "WYŚWIETL. NA EKRANIE" (☰ str.111)

USUŃ

Usuwa niechciane zdjęcia.
Szczegóły działania
"Usuwanie aktualnie wyświetlanego pliku" (☰ str.49)
"Usuwanie wybranych plików" (☰ str.50)
"Usuwanie wszystkich plików" (☰ str.51)

WYSZUKAJ PO DACIE

Można wyszukać i odtworzyć zdjęcia według dat rejestracji.
Szczegóły działania
"Wyszukiwanie według daty" (☰ str.44)

EDYCJA

Możesz wykonywać działania takie jak kopiowanie lub ochrona zdjęć.

Ustawienie	Szczegóły
KOPIUJ	Kopiuje pliki na inny nośnik. "Kopiowanie wszystkich plików" (☰ str.72) "Kopiowanie wybranych plików" (☰ str.73)
PRZENIEŚ	Przenosi pliki na inny nośnik. "Przenoszenie wszystkich plików" (☰ str.74) "Przenoszenie wybranych plików" (☰ str.75)
CHROŃ/ANULUJ	Chroni pliki przed przypadkowym usunięciem. "Ochrona aktualnie wyświetlanego pliku" (☰ str.52) "Ochrona wybranych plików" (☰ str.53) "Ochrona wszystkich plików" (☰ str.54) "Wyłącza ochronę wszystkich plików" (☰ str.55)

KOPIUJ

Kopiuje pliki na inny nośnik.
Szczegóły działania
"Kopiowanie wszystkich plików" (☰ str.72)
"Kopiowanie wybranych plików" (☰ str.73)

CHROŃ/ANULUJ

Chroni pliki przed przypadkowym usunięciem.
Szczegóły działania
"Ochrona aktualnie wyświetlanego pliku" (☰ str.52)
"Ochrona wybranych plików" (☰ str.53)
"Ochrona wszystkich plików" (☰ str.54)
"Wyłącza ochronę wszystkich plików" (☰ str.55)

PRZENIEŚ

Przenosi pliki na inny nośnik.
Szczegóły działania
"Przenoszenie wszystkich plików" (☰ str.74)
"Przenoszenie wybranych plików" (☰ str.75)

EFEKTY POKAZU SLAJ.

W trybie odtwarzania pokazu slajdów do przejść można dodać efekty.

Ustawienie	Szczegóły
SLAJD	Zmienia ekran przesuwając z prawej do lewej.
ZASŁONY	Zmienia ekran dzieląc na pionowe paski.
SZACHOWNICA	Zmienia ekran wzorem w kratkę.
LOSOWO	Zmienia ekran z zastosowaniem efektu losowego od „SLAJD”, „ZASŁONY” i „SZACHOWNICA”.

Wyświetlanie pozycji

1 Wybierz tryb odtwarzania.

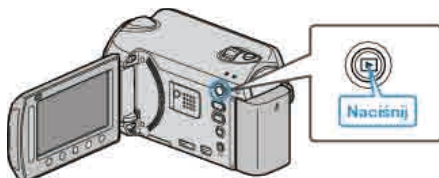

2 Wybierz tryb zdjęć.



3 Dotknij **MENU**, aby wyświetlić menu.



4 Wybierz „EFEKTY POKAZU SLAJ.” i dotknij **OK**.



WYŚWIETL. NA EKRANIE

Ustawia, czy podczas odtwarzania na ekranie powinny być wyświetlane np. ikony.

Ustawienie	Szczegóły
WYŁ.	Bez wyświetlania.
WYŚWIETL WSZYSTKO	Wyświetla wszystko.
WYŚWIETL TYLKO DATĘ	Wyświetla tylko datę.

Wyświetlanie pozycji

1 Wybierz tryb odtwarzania.

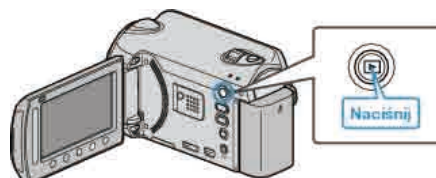

2 Wybierz tryb zdjęć.



3 Dotknij **MENU**, aby wyświetlić menu.



4 Wybierz „WYŚWIETL. NA EKRANIE” i dotknij **OK**.



Menu ustawień wyświetlacza

Można regulować różne ustawienia wyświetlacza, takie jak jasność monitora LCD, etc.

Ustawienie	Szczegóły
LANGUAGE	Język informacji wyświetlanych na ekranie można zmienić. "LANGUAGE" (☞ str.112)
FORMAT WYŚW. DATY	Ustawia kolejność rok, miesiąc, dzień i format wyświetlania godziny (24godz./12godz.). "FORMAT WYŚW. DATY" (☞ str.112)
JASNOŚĆ MONITORA	Ustawia jasność monitora LCD. "JASNOŚĆ MONITORA" (☞ str.113)
PODŚWIETL. MONITORA	Ustawia jasność podświetlenia monitora. "PODŚWIETL. MONITORA" (☞ str.114)
POPR. OSTR. KOLORU	Ustawia kolor obramowania wyostzonego obiektu podczas używania funkcji Focus Assist. "POPR. OSTR. KOLORU" (☞ str.114)

LANGUAGE

Język informacji wyświetlanych na ekranie można zmienić.

1 Dotknij , aby wyświetlić menu.



2 Wybierz „WYŚWIETL. USTAWIENI” i dotknij .



3 Wybierz „LANGUAGE” i dotknij .



4 Wybierz odpowiedni język i dotknij .



FORMAT WYŚW. DATY

Ustawia kolejność rok, miesiąc, dzień i format wyświetlania godziny (24godz./12godz.).

1 Dotknij , aby wyświetlić menu.



2 Wybierz „WYŚWIETL. USTAWIENI” i dotknij .



3 Wybierz „FORMAT WYŚW. DATY” i dotknij .



4 Ustaw styl wyświetlanej daty i godziny.



- Dla wyświetlania daty, ustaw na dowolny format z „month.day.year”, „year.month.day” i „day.month.year”.
- Dla wyświetlania godziny, ustaw na dowolny format „12h” i „24h”.
- Suwak przesuwaj przyciskami obsługi "←"/"→".
- Po zakończeniu ustawień dotknij .

Styl ustawienia zegara

Styl ustawienia zegara tego urządzenia jest różny w poszczególnych modelach.

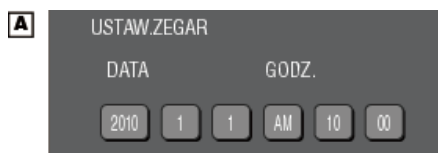

- Kolejność "Rok, Miesiąc, Dzień, Godzina" zmienia się zgodnie ze stylem wyświetlania daty.

JASNOŚĆ MONITORA

Ustawia jasność monitora LCD.

- 1 Dotknij **MENU**, aby wyświetlić menu.



- 2 Wybierz „WYŚWIETL. USTAWIEN” i dotknij **OK**.



- 3 Wybierz „JASNOŚĆ MONITORA” i dotknij **OK**.



- 4 Reguluj jasność monitora.



- Przesuń go w górę, aby zwiększyć jasność.
- Przesuń go w dół, aby zmniejszyć jasność.
- Po zakończeniu ustawień dotknij **OK**.

PODŚWIETL. MONITORA

Ustawia jasność podświetlenia monitora.

Ustawienie	Szczegóły
JASNIEJSZY	Rozjaśnia podświetlenie monitora bez względu na otaczające warunki.
STANDARD	Jeśli opcja jest wybrana, pomaga oszczędzać żywotność baterii.
AUTO	Automatycznie ustawia jasność na „JASNIEJSZY” podczas nagrywania na zewnątrz i na „STANDARD” podczas nagrywania w pomieszczeniu.

Wyświetlanie pozycji

1 Dotknij , aby wyświetlić menu.



2 Wybierz „WYŚWIETL. USTAWIEŃ” i dotknij .



3 Wybierz „PODŚWIETL. MONITORA” i dotknij .



POPR. OSTR. KOLORU

Ustawia kolor obramowania wyostrzonego obiektu podczas używania funkcji Focus Assist.

Ustawienie	Szczegóły
CZERWONE	Obramowuje obramowany obiekt na czerwono.
ZIELONE	Obramowuje obramowany obiekt na zielono.
NIEBIESKIE	Obramowuje obramowany obiekt na niebiesko.

Wyświetlanie pozycji

1 Dotknij , aby wyświetlić menu.



2 Wybierz „WYŚWIETL. USTAWIEŃ” i dotknij .



3 Wybierz „POPR. OSTR. KOLORU” i dotknij .



REG. ZEGARA

Resetuje aktualną godzinę i ustawia ją na czas lokalny, w sytuacji gdy urządzenia używana jest za granicą.

Ustawienie	Szczegóły
USTAW.ZEGAR	Resetuje aktualną godzinę lub zmienia ustawienia. "Ponowne ustawianie zegara" (☰ str.16)
USTAW.REGION	Ustawia czas lokalny po wybraniu miejsca docelowego, gdy urządzenie używana jest za granicą. "Ustawienie zegara na czas lokalny podczas podróży" (☰ str.19)
USTAW CZAS LETNI	Ustawia, czy w miejscu docelowym podróży obowiązuje czas letni. "Ustawienie czasu letniego" (☰ str.20)

UWAGA:

- Ustawienie czasu letniego polega na ustawieniu zegara o 1 godzinę do przodu na określony czas w okresie letnim.
Jest on zwykle stosowany w krajach zachodnich.

Zmiana ustawienia

- Dotknij , aby wyświetlić menu.



- Wybierz „REG. ZEGARA” i dotknij .



Menu ustawień podstawowych

Można regulować różne ustawienia kamery, takie jak dźwięk działania, etc.

Ustawienie	Szczegóły
TRYB DEMO	Wprowadza specjalne funkcje urządzenia w formie skrótu. "TRYB DEMO" (☞ str.117)
WYŁĄCZANIE AUTO.	Ustawienie tej opcji zapobiega sytuacji, że zapomnimy wyłączyć kamerę. "WYŁĄCZANIE AUTO." (☞ str.117)
DŹWIĘK OPERACJI	Włącza lub wyłącza dźwięk działania. "DŹWIĘK OPERACJI" (☞ str.118)
PRZYCISK NAGRYWANIA	Wyświetla przycisk REC na monitorze LCD i umożliwia jego użycie jako przycisku START/STOP. "PRZYCISK NAGRYWANIA" (☞ str.118)
SZYBKI RESTART	Zmniejsza zużycie mocy w przeciągu 5 minut po zamknięciu monitora LCD do 1/3 mocy zużywanej podczas nagrywania. "SZYBKI RESTART" (☞ str.119)
CZUJNIK UPADKU	Zapobiega uszkodzeniu HDD po upuszczeniu tego urządzenia. "CZUJNIK UPADKU" (☞ str.119)
PILOT (tylko GZ-HD620)	Umożliwia obsługę tego urządzenia za pomocą dostarczonego pilota. "PILOT (tylko GZ-HD620)" (☞ str.120)
AUTOFINALIZOWANIE (tylko GZ-HD620)	Ustawia utworzone płyty stan odczytu, dzięki czemu można je odtwarzać na nagrywarce DVD. "AUTOFINALIZOWANIE (tylko GZ-HD620)" (☞ str.120)
AKTUALIZACJA	Aktualizuje funkcje urządzenia do ostatniej wersji. "AKTUALIZACJA" (☞ str.121)
USTAWIENIA FABRYCZNE	Przywraca wszystkie ustawienia do ich domyślnych wartości. "USTAWIENIA FABRYCZNE" (☞ str.121)

TRYB DEMO

Rozpoczyna odtwarzanie trybu demo, w którym przedstawione są funkcje urządzenia.

Ustawienie	Szczegóły
WYŁ.	Dezaktywuje funkcję.
WŁ.	Odtwarza demonstrację funkcji specjalnych urządzenia.

Wyświetlanie Trybu Demo

- ① Usuń baterię i kartę SD.
- ② Podłącz zasilacz sieciowy.
- ③ Otwórz monitor LCD i włącz zasilanie.
 - Demonstracja rozpocznie się po 3 minutach.
 - Aby zakończyć odtwarzanie, dotknij

UWAGA:

- Tryb ten nie jest dostępny w trybie odtwarzania.

Wyświetlanie pozycji

- 1 Dotknij , aby wyświetlić menu.



- 2 Wybierz „USTAWIENIA PODSTAW.” i dotknij .



- 3 Wybierz „TRYB DEMO” i dotknij .



WYŁĄCZANIE AUTO.

Ustawienie tej opcji zapobiega sytuacji, że zapomniemy wyłączyć kamerę.

Ustawienie	Szczegóły
WYŁ.	Zasilanie nie jest wyłączone nawet wtedy, gdy urządzenia nie jest używana przez 5 minut.
WŁ.	Zasilanie jest wyłączone automatycznie jeśli urządzenia nie jest używana przez 5 minut.

UWAGA:

- Podczas zasilania baterią, zasilanie jest wyłączone automatycznie jeśli urządzenia nie jest używana przez 5 minut.
- Podczas korzystania z zasilacza sieciowego, urządzenia przechodzi w tryb gotowości.

Wyświetlanie pozycji

- 1 Dotknij , aby wyświetlić menu.



- 2 Wybierz „USTAWIENIA PODSTAW.” i dotknij .



- 3 Wybierz „WYŁĄCZANIE AUTO.” i dotknij .



DŹWIĘK OPERACJI

Włącza lub wyłącza dźwięk działania.

Ustawienie	Szczegóły
WYŁ.	Wyłącza dźwięk działania.
WŁ.	Włącza dźwięk działania.

Wyświetlanie pozycji

1 Dotknij , aby wyświetlić menu.



2 Wybierz „USTAWIENIA PODSTAW.” i dotknij .



3 Wybierz „DŹWIĘK OPERACJI” i dotknij .



PRZYCISK NAGRYWANIA

Wyświetla przycisk "NAGRYWANIE" na monitorze LCD i umożliwia jego użycie jako przycisku ROZPOCZNIJ/ZAKOŃCZ.

Ustawienie	Szczegóły
WYŁ.	Bez wyświetlania.
WŁ.	Wyświetla przycisk REC na monitorze LCD.

Wyświetlanie pozycji

1 Dotknij , aby wyświetlić menu.



2 Wybierz „USTAWIENIA PODSTAW.” i dotknij .



3 Wybierz „PRZYCISK NAGRYWANIA” i dotknij .



SZYBKI RESTART

Umożliwia nagrywanie od razu po otwarciu monitora LCD.

Ustawienie	Szczegóły
WYŁ.	Dezaktywuje funkcję.
WŁ.	Umożliwia szybkie włączenie zasilania kiedy monitor LCD zostanie otwarty ponownie w przeciągu 5 minut.

Wyświetlanie pozycji

1 Dotknij , aby wyświetlić menu.



2 Wybierz „USTAWIENIA PODSTAW.” i dotknij .



3 Wybierz „SZYBKI RESTART” i dotknij .



- Zużycie mocy w przeciągu 5 minut po zamknięciu monitora LCD zmniejsza się do 1/3 mocy zużywanej podczas nagrywania.

CZUJNIK UPADKU

Zapobiega uszkodzeniu HDD po upuszczeniu tego urządzenia.

Ustawienie	Szczegóły
WYŁ.	Dezaktywuje funkcję.
WŁ.	Automatycznie wyłącza zasilanie tego urządzenia w przypadku wykrycia jego upuszczenia.

OSTROŻNIE:

- Ta funkcja nie gwarantuje całkowitej ochrony HDD.

Wyświetlanie pozycji

1 Dotknij , aby wyświetlić menu.



2 Wybierz „USTAWIENIA PODSTAW.” i dotknij .



3 Wybierz „CZUJNIK UPADKU” i dotknij .



PILOT (tylko GZ-HD620)

Umożliwia obsługę tego urządzenia za pomocą dostarczonego pilota.

Ustawienie	Szczegóły
WYŁ.	Nie odbiera sygnału obsługi z pilota.
WŁ.	Odbiera sygnał obsługi z pilota.

Wyświetlanie pozycji

1 Dotknij , aby wyświetlić menu.



2 Wybierz „USTAWIENIA PODSTAW.” i dotknij .



3 Wybierz „PILOT” i dotknij .



AUTOFINALIZOWANIE (tylko GZ-HD620)

Ustawia utworzone płyty stan odczytu, dzięki czemu można je odtwarzać na nagrywarce DVD.

Ustawienie	Szczegóły
WYŁ.	Umożliwia nagrywanie na utworzonych płytach (można je odtworzyć tylko w tym urządzeniu).
WŁ.	Finalizuje utworzone płyty, dzięki czemu można je odtwarzać na nagrywarce DVD.

UWAGA:

- Płyty DVD-Video są automatycznie finalizowane, zależnie od ustawienia.

Wyświetlanie pozycji

1 Dotknij , aby wyświetlić menu.



2 Wybierz „USTAWIENIA PODSTAW.” i dotknij .



3 Wybierz „AUTOFINALIZOWANIE” i dotknij .



AKTUALIZACJA

Aktualizuje funkcje urządzenia do ostatniej wersji. Więcej informacji można znaleźć na stronie głównej JVC. (Gdy brak będzie aktualizacji oprogramowania tego urządzenia, na stronie głównej brak będzie informacji na ten temat.)

USTAWIENIA FABRYCZNE

Przywraca wszystkie ustawienia do ich domyślnych wartości.

1 Dotknij **MENU**, aby wyświetlić menu.



2 Wybierz „USTAWIENIA PODSTAW.” i dotknij **OK**.



3 Wybierz „USTAWIENIA FABRYCZNE” i dotknij **OK**.



4 Wybierz „TAK” i dotknij **OK**.



• Wszystkie ustawienia powracają do swoich domyślnych wartości.

Menu ustawień połączeń

Możesz regulować ustawienia dla podłączenia do telewizora lub nagrywarki DVD.

Ustawienie	Szczegóły
WYŚWIETLANIE NA TV	Wyświetla na ekranie telewizora ikony i datę/godzinę. "WYŚWIETLANIE NA TV" (☞ str.122)
WYJŚCIE VIDEO	Ustawia format obrazu (16:9 lub 4:3) na podstawie podłączonego telewizora. "WYJŚCIE VIDEO" (☞ str.122)
WYJŚCIE KOMPONENTOWE	Ustawia rozdzielczość wyjściowego sygnału wizyjnego ze złącza KOMPONENTOWEGO. "WYJŚCIE KOMPONENTOWE" (☞ str.123)
WYJŚCIE HDMI	Ustawia rozdzielczość wyjściowego sygnału wizyjnego z minizłącza HDMI. "WYJŚCIE HDMI" (☞ str.123)
KONTROLA HDMI	Włącza/Wyłącza połączone działania, gdy telewizor i to urządzenie są połączone za pomocą minizłącza HDMI. "KONTROLA HDMI" (☞ str.124)

WYŚWIETLANIE NA TV

Wyświetla na ekranie telewizora ikony i datę/godzinę.

Ustawienie	Szczegóły
WYŁ.	Nie wyświetla na ekranie telewizora ikon i daty/godziny.
WŁ.	Wyświetla na ekranie telewizora ikony i daty/godziny.

Wyświetlanie pozycji

1 Dotknij , aby wyświetlić menu.



2 Wybierz „USTAWIENIA POŁĄCZ.” i dotknij .



3 Wybierz „WYŚWIETLANIE NA TV” i dotknij .



WYJŚCIE VIDEO

Ustawia format obrazu (16:9 lub 4:3) na podstawie podłączonego telewizora.

Ustawienie	Szczegóły
16:9	Wybierz tę opcję podłączając się do telewizora szerokoekranowego (16:9).
4:3	Wybierz tę opcję podłączając się do standardowego telewizora (4:3).

Wyświetlanie pozycji

1 Dotknij , aby wyświetlić menu.



2 Wybierz „USTAWIENIA POŁĄCZ.” i dotknij .



3 Wybierz „WYJŚCIE VIDEO” i dotknij .



WYJŚCIE KOMPONENTOWE

Ustawia rozdzielczość wyjściowego sygnału wizyjnego ze złącza KOMPONENTOWEGO.

Ustawienie	Szczegóły
576i	Sygnały wyjściowe 576i.
1080i	Sygnały wyjściowe 1080i.

Wyświetlanie pozycji

1 Dotknij , aby wyświetlić menu.



2 Wybierz „USTAWIENIA POŁĄCZ.” i dotknij .



3 Wybierz „WYJŚCIE KOMPONENTOWE” i dotknij .



WYJŚCIE HDMI

Ustawia rozdzielczość wyjściowego sygnału wizyjnego z minizłącza HDMI.

Ustawienie	Szczegóły
AUTO 1	Zazwyczaj zaleca się wybranie „AUTO 1”.
AUTO 2	Wybierz tę opcję, gdy sygnał wizyjny jest nieprawidłowo podawany w trybie „AUTO 1”.
576p	Wybierz tę opcję, gdy sygnał wizyjny jest nieprawidłowo podawany w trybie „AUTO 2”.

UWAGA:

- Na monitorze LCD będzie wyświetlane "1080P", jeśli w trybie odtwarzania do tego urządzenia będzie podłączony telewizor kompatybilny z trybem 1080p.

Wyświetlanie pozycji

1 Dotknij , aby wyświetlić menu.



2 Wybierz „USTAWIENIA POŁĄCZ.” i dotknij .



3 Wybierz „WYJŚCIE HDMI” i dotknij .



KONTROLA HDMI

Włącza/Wyłącza połączone działania, gdy telewizor i to urządzenie są połączone za pomocą minizłącza HDMI.

Ustawienie	Szczegóły
WYŁ.	Wyłącza połączone działania.
WŁ.	Włącza połączone działania.

Wyświetlanie pozycji

1 Dotknij , aby wyświetlić menu.



2 Wybierz „USTAWIENIA POŁĄCZ.” i dotknij .



3 Wybierz „KONTROLA HDMI” i dotknij .



Menu ustawień nośnika

Możesz zmieniać różne ustawienia dla nośnika nagrywania.

Ustawienie	Szczegóły
NOŚNIK DLA WIDEO	Ustawia nośnik nagrywania/odtwarzania wideo. "NOŚNIK DLA WIDEO" (☞ str.125)
NOŚNIK DLA ZDJĘĆ	Ustawia nośnik rejestrowania/odtwarzania zdjęć. "NOŚNIK DLA ZDJĘĆ" (☞ str.125)
FORMATOWANIE DYSKU	Usuwa wszystkie pliki z HDD. "FORMATOWANIE DYSKU" (☞ str.126)
FORMATOW. KARTY SD	Usuwa wszystkie pliki z karty microSD. "FORMATOW. KARTY SD" (☞ str.126)
CZYSZCZENIE DYSKU	Wykonaj ten proces kiedy pozbywasz się urządzenia lub przekazujesz ją innej osobie. "CZYSZCZENIE DYSKU" (☞ str.127)

NOŚNIK DLA WIDEO

Ustawia nośnik nagrywania/odtwarzania wideo.

Ustawienie	Szczegóły
HDD	Nagrywa filmy na HDD tego urządzenia.
SD	Nagrywa filmy na kartę microSD.

NOŚNIK DLA ZDJĘĆ

Ustawia nośnik rejestrowania/odtwarzania zdjęć.

Ustawienie	Szczegóły
HDD	Rejestruje zdjęcia na HDD tego urządzenia.
SD	Nagrywa zdjęcia na kartę microSD.

Wyświetlanie pozycji

1 Dotknij , aby wyświetlić menu.



2 Wybierz „USTAWIENIA MEDIÓW” i dotknij .



3 Wybierz „NOŚNIK DLA WIDEO” i dotknij .



Wyświetlanie pozycji

1 Dotknij , aby wyświetlić menu.



2 Wybierz „USTAWIENIA MEDIÓW” i dotknij .



3 Wybierz „NOŚNIK DLA ZDJĘĆ” i dotknij .



FORMATOWANIE DYSKU

Usuwa wszystkie pliki z HDD.

Ustawienie	Szczegóły
PLIK	Usuwa wszystkie pliki z HDD.
PLIK + NR ZARZĄDZ.	Usuwa wszystkie pliki znajdujące się na HDD i resetuje numery folderu i pliku do "1".

OSTROŻNIE:

- Podczas formatowania HDD zostaną usunięte wszystkie dane. Przed formatowaniem skopiuj do komputera wszystkie pliki znajdujące się na HDD.
- Sprawdź czy bateria jest całkowicie naładowana lub podłącz zasilacz sieciowy ponieważ proces formatowania może trochę potrwać.

Wyświetlanie pozycji

1 Dotknij , aby wyświetlić menu.



2 Wybierz „USTAWIENIA MEDIÓW” i dotknij .



3 Wybierz „FORMATOWANIE DYSKU” i dotknij .



4 Wybierz to ustawienie i dotknij .



5 Wybierz „TAK” i dotknij .



- Po zakończeniu formatowania dotknij .

FORMATOW. KARTY SD

Usuwa wszystkie pliki z karty microSD.

Ustawienie	Szczegóły
PLIK	Usuwa wszystkie pliki z karty microSD.
PLIK + NR ZARZĄDZ.	Usuwa wszystkie pliki znajdujące się na karcie microSD i resetuje numery folderu i pliku do "1".

OSTROŻNIE:

- Opcja nie jest dostępna kiedy karta microSD nie jest włożona.
- Podczas formatowania z karty zostaną usunięte wszystkie dane. Przed formatowaniem skopiuj wszystkie pliki do komputera.
- Sprawdź czy bateria jest całkowicie naładowana lub podłącz zasilacz sieciowy ponieważ proces formatowania może trochę potrwać.
- Przed użyciem nowej karty microSD sformatuj ją w tym urządzeniu.

Wyświetlanie pozycji

1 Dotknij , aby wyświetlić menu.



2 Wybierz „USTAWIENIA MEDIÓW” i dotknij .



3 Wybierz „FORMATOW. KARTY SD” i dotknij .



4 Wybierz to ustawienie i dotknij .



5 Wybierz „TAK” i dotknij .



- Po zakończeniu formatowania dotknij .

CZYSZCZENIE DYSKU

Wykonaj ten proces kiedy pozbywasz się urządzenia lub przekazujesz ją innej osobie.

1 Dotknij , aby wyświetlić menu.



2 Wybierz „USTAWIENIA MEDIÓW” i dotknij .



3 Wybierz „CZYSZCZENIE DYSKU” i dotknij .



4 Wybierz „TAK” i dotknij .



• Po usunięciu danych, dotknij .

OSTROŻNIE:

• Podłącz zasilacz sieciowy, ponieważ usuwanie danych może potrwać dość długo.

UWAGA:

• Powtórz proces, aby jeszcze bardziej utrudnić rekonstrukcję danych.

Przód

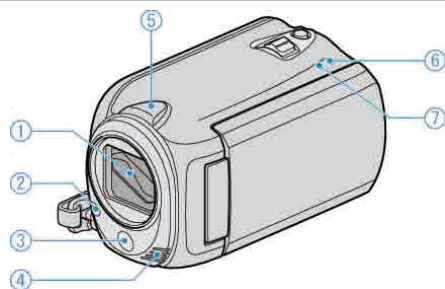

- 1** Obiektyw/Pokrywka obiektywu (tylko model GZ-HD620)
 - Nie należy dotykać obiektywu ani jego osłony.
 - Nie zakrywaj obiektywu palcami podczas nagrywania filmu.
- "Zakładanie pokrywki obiektywu (tylko model GZ-HD510/GZ-HD500)" (☞ str.18)
- 2** Lampa (tylko GZ-HD620)
 - Włącz lampę podczas kręcenia w ciemnych miejscach.
- "ŚWIATŁO (tylko GZ-HD620)" (☞ str.98)
- 3** Czujnik zdalnego sterowania (tylko model GZ-HD620)
 - Nie zakrywaj tego czujnika palcami podczas używania pilota.
- 4** Mikrofon stereo
 - Nie zakrywaj mikrofonu palcami podczas nagrywania filmu.
- 5** Czujnik kamery
 - Nie zakrywaj tego czujnika palcami podczas nagrywania filmu.
- 6** POWER/CHARGE Lampka
 - Zapala się: Zasilanie "Wł."
 - Miga: Trwa ładowanie
 - Gaśnie: Ładowanie zakończone
- 7** ACCESS Lampka
 - Kiedy lampka zapala się lub miga oznacza to, że trwa nagrywanie lub odtwarzanie.
 - Nie należy wyjmować baterii, zasilacza sieciowego lub karty microSD.

Tył

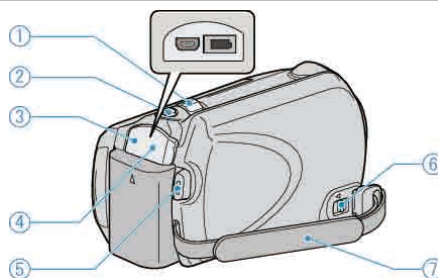

- 1** Dźwignia zoom/głośności
 - Podczas nagrywania: Reguluje zasięg nagrywania.
 - Podczas odtwarzania (ekranu indeksu): Zmienia liczbę zdjęć, jaka ma być wyświetlona.
 - Podczas odtwarzania filmu: Reguluje głośność.
 - 2** SNAPSHOT Przycisk (rejestracja zdjęć)
 - Wykonuje zdjęcie.
 - 3** Wyjście USB
 - Umożliwia podłączenie do komputera za pomocą kabla USB.
 - 4** Wyjście DC
 - Umożliwia podłączenie do zasilacza sieciowego, aby naładować akumulator.
 - 5** START/STOP Przycisk (nagrywanie filmu)
 - Rozpoczyna/kończy nagrywanie filmu.
 - 6** Dźwignia zwalniania paska uchwytu
 - Pozwala na usunięcie paska uchwytu i wykorzystanie go jako paska na rękę.
 - 7** Pasek uchwytu
 - Przełóż rękę przez pasek uchwytu, aby mocno przytrzymać urządzenie.
- "Trzymanie tego urządzenia" (☞ str.17)

Spód

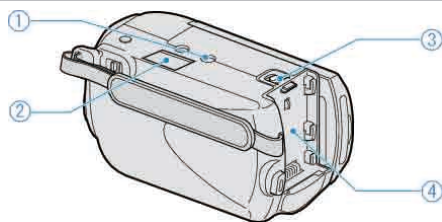

- 1** Otwór mocowania na statywie
"Mocowanie statywu" (☞ str.18)
- 2** Gniazdo karty microSD.
• Włóż opcjonalną kartę microSD.
"Wkładanie karty microSD" (☞ str.14)
- 3** Dźwignia otwierania komory akumulatora
"Ładowanie baterii" (☞ str.13)
- 4** Montowanie akumulatora
"Ładowanie baterii" (☞ str.13)

Wnętrze

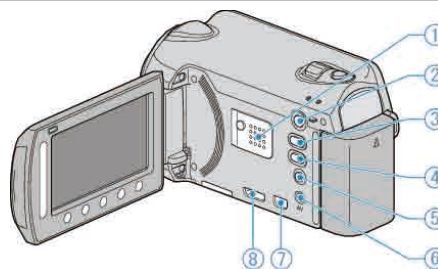

- 1** Głośnik
• Odtwarza dźwięk podczas odtwarzania filmu.
- 2** Przycisk (odtwarzanie)
• Pozwala na zmianę trybu nagrywania na tryb odtwarzania.
- 3** Przycisk (film/zdjęcie)
• Pozwala na zmianę z filmu na zdjęcie.
- 4** UPLOAD/EXPORT* Przycisk (wysyłanie/eksportowanie do iTunes*)
• Nagrywanie: Nagrywa filmy w formacie YouTube™ lub iTunes*.
• Odtwarzanie: Zmienia format filmu na format YouTube™ lub iTunes*.
(*tylko GZ-HD620)
- 5** Przycisk (zasilania/informacji)
• Nagrywanie: Wyświetla pozostały czas (tylko dla filmu) i stan naładowania akumulatora.
• Odtwarzanie: Wyświetla informacje o pliku, takie jak data nagrania.
• Gdy otwarty jest monitor LCD, naciśnij i przytrzymaj, aby włączyć/ wyłączyć zasilanie.
- 6** Wyjście AV
• Pozwala na podłączenie do TV.
- 7** Złącze KOMPONENTOWE
• Pozwala na podłączenie do TV.
- 8** Złącze HDMI
• Łączy z telewizorem z funkcją HDMI.

Monitor LCD

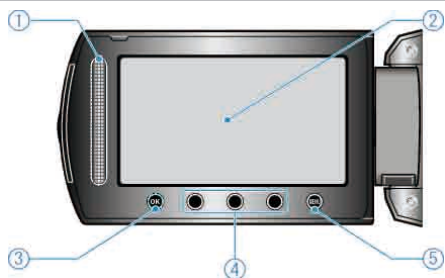

1 Suwak

LASER TOUCH OPERATION

- Pozwala na wybranie pozycji lub zdjęć z menu lub ekranu indeksu.
"Używanie przycisków obsługi" (☞ str.16)

2 Monitor LCD

- Otwieranie i zamykanie włącza/wyłącza zasilanie.
- Umożliwia wykonanie autoportretów poprzez obrót monitora.

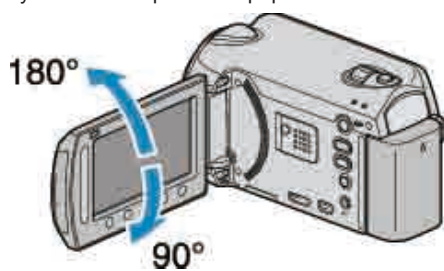

3 Przycisk OK

- Potwierdza wybrany pozycję lub zdjęcie.

4 Przyciski obsługi

- Można wyświetlić funkcje przycisków obsługi.

5 Przycisk MENU

- Umożliwia wyświetlenie menu ustawień.

OSTROŻNIE:

- Nie należy mocno naciskać na powierzchnię ani nie wystawiać na mocne uderzenia.
Takie postępowanie może spowodować uszkodzenie lub zniszczenie ekranu.

Najczęstsze wskazania nagrywania

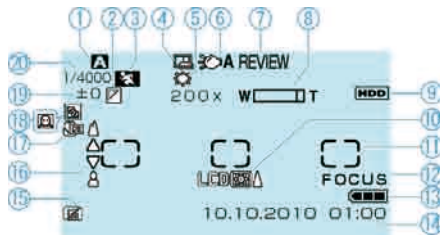

1 Tryb nagrywania

"Nagrywanie filmu w trybie automatycznym" (☞ str.21)

"Nagrywanie w trybie ręcznym" (☞ str.26)

2 Efekt

"EFEKTY" (☞ str.106)

3 Wybór sceny

"WYBÓR SCENY" (☞ str.106)

4 NAGRYWANIE W TRYBIE AUTOMATYCZNYM

"Nagrywanie automatyczne poprzez wykrywanie ruchu (AUTONAGRYWANIE)" (☞ str.37)

5 Balans bieli

"BALANS BIELI" (☞ str.106)

6 Lampa

"ŚWIATŁO (tylko GZ-HD620)" (☞ str.98)

7 Szybki Rewia

"Nagrywanie filmu w trybie automatycznym" (☞ str.21)

"Wykonywanie zdjęć w trybie automatycznym" (☞ str.24)

8 Zoom

"ZOOM" (☞ str.99)

9 Nośnik

"NOŚNIK DLA WIDEO" (☞ str.125)

"NOŚNIK DLA ZDJĘĆ" (☞ str.125)

10 Podświetlenie monitora

"PODŚWIETL. MONITORA" (☞ str.114)

11 Obszar pomiaru „PUNKT”

"OBSZAR POMIARU" (☞ str.106)

12 Focus Assist

"WSPOMAG. UST. OSTR." (☞ str.106)

13 Wskaźnik akumulatora

"Pozostały czas nagrywania/stan akumulatora" (☞ str.38)

14 Data/godzina

"Ustawianie zegara" (☞ str.15)

15 Wykrywanie upuszczenia

"CZUJNIK UPADKU" (☞ str.119)

16 Ostrość

"FOCUS" (☞ str.106)

17 Tele Makro

"TELE MAKRO" (☞ str.106)

18 Kompensacja oświetlenia tylnego

"KOMP. PRZECIWOŚW." (☞ str.106)

• : Priorytet twarzy - AE/AF

"PRIOR. AE/AF TWARZ" (☞ str.98)

19 Jasność

"REGULACJA JASNOŚCI" (☞ str.106)

20 Czas otwarcia migawki

"CZAS OTW. MIGAWKI (tylko GZ-HD620)" (☞ str.106)

Nagrywanie filmu

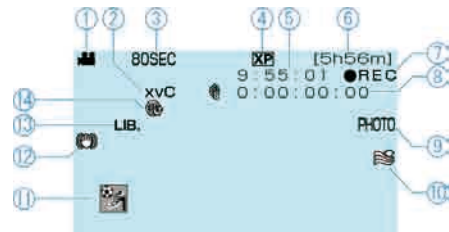

1 Tryb filmu

" Przycisk (film/zdjęcie)" (☞ str.129)

2 x.v.Color

"x.v.Color" (☞ str.100)

3 Nagrywanie poklatkowe

"Nagrywanie w odstępach czasu (NAGRYW. TYMCZASOWE)" (☞ str.35)

4 Jakość filmu

"JAKOŚĆ WIDEO" (☞ str.99)

5 Licznik ujęć

6 Pozostały czas nagrywania

"Nagrywanie filmu w trybie automatycznym" (☞ str.21)

7 Trwa nagrywanie

"Nagrywanie filmu w trybie automatycznym" (☞ str.21)

8 Licznik nagrywania poklatkowego

"Rejestrowanie zdjęć podczas nagrywania filmu" (☞ str.23)

10 Wyciszanie szumów wiatru

"BEZ WIATRU" (☞ str.101)

11 Nagrywanie zdarzenia

"Rejestracja plików do zdarzeń przed nagraniem" (☞ str.33)

12 Cyfrowy stabilizator obrazu

"Zmniejszanie drgań kamery" (☞ str.23)

13 Nagrywanie z funkcją EKSPORTU (tylko GZ-HD620)

"Nagrywanie filmu w formacie iTunes (GZ-HD620)" (☞ str.34)

14 Nagrywanie w trybie DO WYSŁANIA

"Nagrywanie filmu w formacie YouTube™" (☞ str.33)

Rejestrowanie zdjęć

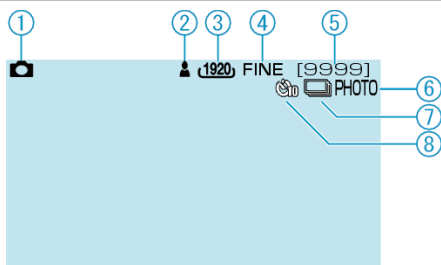

- 1** Tryb Obrazek
"Przycisk (film/zdjęcie)" (☞ str.129)
- 2** Ostrość
"Wykonywanie zdjęć w trybie automatycznym" (☞ str.24)
- 3** Rozmiar obrazu
"FORMAT OBR." (☞ str.104)
- 4** Jakość obrazu
"JAKOŚĆ OBRAZU" (☞ str.105)
- 5** Pozostała liczba zdjęć
"Wykonywanie zdjęć w trybie automatycznym" (☞ str.24)
- 6** Trwa nagrywanie
- 7** Tryb seryjny
"TRYB MIGAWKI" (☞ str.104)
- 8** Samowyzwalacz
"SAMOWYZWALACZ" (☞ str.103)

Odtwarzanie filmu

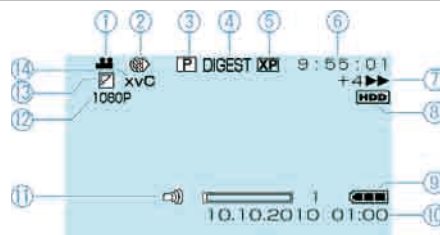

- 1** Tryb filmu
"Przycisk (film/zdjęcie)" (☞ str.129)
- 2** Nagrywanie poklatkowe
"NAGRYW. TYMCZASOWE" (☞ str.100)
- 3** Odtwarzanie lista odtwarzania
"ODTWARZANIE LISTY" (☞ str.108)
- 4** Odtwarzanie skrótu
"Szybkie sprawdzanie zawartości filmów" (☞ str.41)
- 5** Jakość filmu
"JAKOŚĆ WIDEO" (☞ str.99)
- 6** Licznik ujęć
- 7** Wskaźnik działania
 - Liczba po lewej stronie pokazuje prędkość wyszukiwania w przód/w tył.
 "Odtwarzanie filmów" (☞ str.40)
- 8** Nośnik
"NOŚNIK DLA WIDEO" (☞ str.125)
- 9** Wskaźnik akumulatora
"Pozostały czas nagrywania/stan akumulatora" (☞ str.38)
- 10** Data/godzina
- 11** Regulacja głośności głośnika
- 12** Sygnały wyjściowe 1080p
"WYJŚCIE HDMI" (☞ str.123)
- 13** Odsłoń/Ściemnij
"Odtwarzanie z efektami specjalnymi" (☞ str.42)
- 14** x.v.Color
"x.v.Color" (☞ str.100)

Odtwarzanie zdjęć



1 Tryb Obrazek

" Przcisk (film/zdjęcie)" (☞ str.129)

2 Numer folderu

3 Numer pliku

4 Wskaźnik działania

"Odtwarzanie zdjęć" (☞ str.43)

5 Nośnik

"NOŚNIK DLA ZDJĘĆ" (☞ str.125)

6 Wskaźnik akumulatora

"Pozostały czas nagrywania/stan akumulatora" (☞ str.38)

7 Data/godzina

"Ustawianie zegara" (☞ str.15)

8 Sygnały wyjściowe 1080p

"WYJŚCIE HDMI" (☞ str.123)

Bateria

Nie można włączyć zasilania kiedy urządzenie zasilane jest z baterii.

Ponownie naładuj baterię.
"Ładowanie baterii" (☞ str.13)
Jeśli złącze baterii w urządzenie lub baterii jest zabrudzone, przetrzyj je bawełnianym wacikiem lub czymś podobnym.
W przypadku używania baterii innych niż baterie JVC, nie można zagwarantować bezpieczeństwa i parametrów. Należy używać baterii JVC.

Krótki czas działania nawet po naładowaniu.

Pogorszenie jakości baterii następuje wtedy gdy jest ona wielokrotnie ładowana. Wymień baterię na nową.
"Wyposażenie opcjonalne" (☞ str.20)

Nie można naładować baterii.



Gdy bateria jest w pełni naładowana, lampka nie pulsuje.
Jeśli złącze baterii w urządzenie lub baterii jest zabrudzone, przetrzyj je bawełnianym wacikiem lub czymś podobnym.
Korzystanie z nieoryginalnych baterii może spowodować uszkodzenie urządzenia. Należy używać oryginalnych baterii.

Wyświetlany, pozostały czas naładowania baterii jest nieprawidłowy.

Kiedy podłączony jest zasilacz sieciowy, stan naładowania baterii nie jest wyświetlany.
Kiedy urządzenia jest używana przez dłuższy czas w warunkach wysokich lub niskich temperatur lub jeśli bateria jest często ładowana, stan naładowania baterii może być wyświetlany nieprawidłowo.

Nagrywanie

Nie można nagrywać/robić zdjęć.

Sprawdź przełącznik START/STOP.
"Tył" (☞ str.128)
Przyciskiem  ustaw tryb nagrywania.
"Wnętrze" (☞ str.129)
Sprawdź tryb .

Nagrywanie automatycznie zatrzymuje się.

Nagrywanie kończy się automatycznie ponieważ zgodnie z danymi technicznymi, nie można go wykonywać przez 12 lub więcej kolejnych godzin. (Ponowne rozpoczęcie nagrywania może chwilę potrwać.)
Wyłącz zasilanie, zaczekaj chwilę i ponownie rozpocznij nagrywanie. (Urządzenie zatrzymuje się automatycznie, aby chronić obwód, gdy wzrasta temperatura.)
Włóż dostępną w handlu kartę microSD i w menu ustawień ustaw „NOŚNIK DLA WIDEO” oraz „NOŚNIK DLA ZDJĘĆ” na „SD”. (Może wystąpić nieprawidłowe działanie HDD.)

Stabilizator obrazu nie działa.

W czasie rejestrowania zdjęć, stabilizator obrazu nie działa.

Prędkość seryjnego wykonywania zdjęć jest wolna.

Prędkość w trybie seryjnym będzie coraz niższa jeśli funkcja ta jest często używana.
Prędkość seryjnego wykonywania zdjęć może zmniejszyć się w zależności od karty microSD lub w pewnych okolicznościach nagrywania.

Ostrość nie ustawia się automatycznie.

Jeśli nagrywasz w ciemnym miejscu lub obiekt, na którym nie ma kontrastu pomiędzy ciemnością i światłem, wyreguluj ostrość ręcznie.
"Ręczna regulacja ostrości" (☞ str.28)
Przetrzyj obiektyw ściereczką do czyszczenia obiektywu.
Anuluj ręczne ustawianie ostrości w menu nagrywania ręcznego.
"Ręczna regulacja ostrości" (☞ str.28)
Używaj funkcji Focus Assist do precyzyjniejszego ustawiania ostrości.
"WSPOMAG. UST. OSTR." (☞ str.106)

Zoom cyfrowy nie działa.

Zoom cyfrowy jest niedostępny w trybie nagrywania zdjęć.
Funkcja zoomu jest niedostępna podczas nagrywania poklatkowego. (Niedostępne jest również jednoczesne rejestrowanie zdjęć i stabilizator obrazu.)
Aby zastosować zoom cyfrowy, w menu ustaw „ZOOM” na "60x", "80x" lub "200x".
"ZOOM" (☞ str.99)

Na nagranych obrazach pojawiają się pionowe linie.

Takie zjawisko występuje podczas nagrywania przedmiotu oświetlonego jasnym światłem. Nie świadczy to o usterce.

Podczas nagrywania scen z szybkim ruchem lub skrajnymi zmianami jasności pojawiają się zakłócenia w postaci mozaiki.

Do nagrywania, ustaw „JAKOŚĆ WIDEO” na „UXP” lub „XP”.

Karta

Nie można włożyć karty microSD.

Sprawdź czy karta nie jest włożona odwrotnie.
"Wkładanie karty microSD" (☞ str.14)

Nie można kopiować na kartę microSD.

Aby nagrywać na kartę konieczne jest przeprowadzenie ustawień nośników.

"NOŚNIK DLA WIDEO" (☞ str.125)

Karty używane wcześniej w innych urządzeniach muszą być sformatowane (zainicjowane) przy użyciu „FORMATOW. KARTY SD” w ustawieniach nośników.

"FORMATOW. KARTY SD" (☞ str.126)

Odtwarzanie

Dźwięk lub obraz są przerywane.

Czasami odtwarzanie nie jest płynne w miejscu łączenia dwóch ujęć. Nie świadczy to o usterce.

Nie można odnaleźć nagranych plików.

Anuluj funkcje wyświetlania grupy i wyszukiwania według daty.

"Wyszukiwanie określonego filmu/zdjęcia" (☞ str.44)

Zmień ustawienie „NOŚNIK DLA WIDEO” lub „NOŚNIK DLA ZDJĘĆ”. (Pliki na innych nośnikach nie są wyświetlane.)

"NOŚNIK DLA WIDEO" (☞ str.125)

Wybierz „ODTW. INNEGO PLIKU”, a następnie wyszukaj filmy na ekranie indeksu. (Pliki wideo z uszkodzonymi informacjami zarządzania można odtwarzać.)

"Odtwarzanie filmu z uszkodzonymi informacjami zarządzania" (☞ str.41)

Brak wyświetlania daty/godziny.

Ustaw odpowiednio „WYŚWIETL. NA EKRANIE” w menu.

"WYŚWIETL. NA EKRANIE" (☞ str.109)

Ustaw „WYŚWIETLANIE NA TV” w menu na „WŁ.”.

"WYŚWIETLANIE NA TV" (☞ str.122)

Obrazy się nieprawidłowo wyświetlane na ekranie telewizora.

Odłącz kabel i podłącz go ponownie.

Wyłącz urządzenie i włącz ją ponownie.

Obrazy na ekranie telewizora są wyświetlane pionowo.

W menu ustawień połączeń ustaw „WYJŚCIE VIDEO” na „4:3”.

"WYJŚCIE VIDEO" (☞ str.122)

Wyreguluj odpowiednio ekran telewizora.

Nie można usunąć pliku.

Nie można usunąć plików chronionych. Przed usunięciem plików wyłącz ochronę.

"Ochrona plików" (☞ str.52)

Nie można odtworzyć płyty DVD z tytułem.

Jeśli połączysz to urządzenie z nagrywarką DVD (opcjonalną), tytuł nie zostanie odtworzony.

Nie można używać niektórych funkcji podczas odtwarzania kopii zapasowej z BD/DVD przez nagrywarkę BD/DVD podłączoną do tego urządzenia.

Następujących funkcji nie można używać z płytami kopii zapasowych BD/DVD.

Podczas odtwarzania filmów

- Przeszukaj indeks według daty

- Efekty odsłonięcia/ściemnienia

Podczas odtwarzania zdjęć

- efekty pokazu slajdów

Edycja/Kopiowanie

Nie można utworzyć płyty DVD w nagrywarce DVD.

Kabel USB jest nieprawidłowo podłączony.
"Przygotowanie nagrywarki DVD (CU-VD50)" (☞ str.76)
Jeśli dostarczone oprogramowanie Everio MediaBrowser nie zostanie zainstalowane, niektóre funkcje mogą nie działać prawidłowo.
"Instalowanie dostarczonego oprogramowania" (☞ str.88)
Używaj komputera obsługującego płyty DVD-R/RW.

Menu **UTWÓRZ DVD** nie znika.

Przy podłączonym kablu USB, wyświetlane jest menu „UTWÓRZ DVD”.
"Przygotowanie nagrywarki DVD (CU-VD50)" (☞ str.76)

Nie można wyłączyć menu **UTWÓRZ DVD**.

Wyłącz zasilanie tego urządzenia i nagrywarki DVD lub odłącz zasilacz sieciowy.

Komputer

Nie można kopiować plików na dysk twardy komputera.

Podłącz prawidłowo kabel USB.
"Tworzenie kopii zapasowej wszystkich plików" (☞ str.89)
Jeśli dostarczone oprogramowanie Everio MediaBrowser nie zostanie zainstalowane, niektóre funkcje mogą nie działać prawidłowo.
"Instalowanie dostarczonego oprogramowania" (☞ str.88)
Przed utworzeniem kopii zapasowych upewnij się, czy na dysku twardym komputera (HDD) jest wystarczająca ilość miejsca.
Dostarczone oprogramowanie nie pozwala na nagrywanie zdjęć na płyty.

Nie można kopiować plików na DVD za pomocą komputera.

Aby nagrywać na dyski, konieczny jest nagrywalny dysk DVD w używanym komputerze.

Używam komputera z systemem operacyjnym Mac.

Skopiuj pliki do komputera Mac w następujący sposób.
"Kopiowanie do komputera systemu Mac" (☞ str.95)

Nie można zamieścić pliku w serwisie YouTube™.

Sprawdź czy utworzyłeś konto na YouTube™. (Aby umieścić pliki na YouTube™, musisz mieć konto na YouTube™.)

Nagranie do wysłania może trwać do 10 minut, jest to limit czasu dla YouTube™.

W tym urządzeniu nie ma możliwości zmiany formatu filmu do formatu odpowiedniego do wysyłania plików.

Skorzystaj z "P&O", "Najnowsze informacje", "Pobierz informacje", etc. w "Kliknij, aby zapoznać się z informacjami o najnowszych produktach" w pliku pomocy dołączonego oprogramowania Everio MediaBrowser.

Nie można eksportować pliku do iTunes. (tylko GZ-HD620)

Skorzystaj z "P&O", "Najnowsze informacje", "Pobierz informacje", etc. w "Kliknij, aby zapoznać się z informacjami o najnowszych produktach" w pliku pomocy dołączonego oprogramowania Everio MediaBrowser.

Ekran/Obraz

Monitor LCD jest słabo widoczny.

Monitor LCD może być trudno widoczny jeśli używany jest w miejscach o jaskrawym oświetleniu, na przykład na słońcu.

Na monitorze LCD pojawiają się pasek lub kula jasnego światła.

Zmień ustawienie urządzenia, tak aby źródło światła nie było ustawione na urządzenie. (Może pojawić się pasek lub kula jasnego światła kiedy w pobliżu urządzenia znajduje się źródło jaskrawego światła, nie jest to jednak usterka.)

Nagrany obiekt jest zbyt ciemny.

Użyj funkcji kompensacji oświetlenia tylnego kiedy tło jest jaskrawe, a obiekt ciemny.

"Ustawienie kompensacji oświetlenia tylnego" (☞ str.30)

Użyj „ŚWIATŁO” w menu.

"ŚWIATŁO (tylko GZ-HD620)" (☞ str.98)

Użyj „WZMOCNIENIE” w menu.

"WZMOCNIENIE" (☞ str.100)

Ustaw „NOC” w „WYBÓR SCENY”, w menu ustawień w trybie ręcznym.

"Wybór sceny" (☞ str.27)

Ustaw „REGULACJA JASNOŚCI” w menu ustawień w trybie ręcznym na stronę "+".

"Regulacja jasności" (☞ str.29)

Nagrany obiekt jest zbyt jasny.

Wyłącz kompensację oświetlenia tylnego, jeśli jest używana.

"Ustawienie kompensacji oświetlenia tylnego" (☞ str.30)

Ustaw „OŚW. PUNKT” w „WYBÓR SCENY”, w menu ustawień w trybie ręcznym.

"Wybór sceny" (☞ str.27)

Ustaw „REGULACJA JASNOŚCI” w menu ustawień w trybie ręcznym na stronę "-".

"Regulacja jasności" (☞ str.29)

Kolory wyglądają dziwnie. (Zbyt niebieskie, zbyt czerwone, etc.)

Ustaw „BALANS BIELI” w menu ustawień w trybie ręcznym na „RĘCZNE”. Biorąc pod uwagę źródło światła, wybierz „SŁONECZNIE”/ „POCHMURNO”/„HALOGEN”. Wybierz „RĘCZNY. BAL” i odpowiednio wyreguluj.

"Ustawienie balansu bieli" (☞ str.30)

Jeśli film został nagrany przy ustawieniu „x.v.Color” na „WŁ.”, w telewizorze włącz ustawienie x.v.Color.

"x.v.Color" (☞ str.100)

Ustaw „EFEKTY” na „WYŁ.”.

"EFEKTY" (☞ str.106)

Inne problemy

Suwak i przyciski obsługi nie działają.

Suwaka i przycisków na ekranie dotykaj palcami.

Suwak i przyciski nie działają, gdy są dotykane paznokciami lub przez rękawiczki.

Elementy wyświetlane na ekranie nie działają nawet po ich dotknięciu.

Urządzenie pracuje wolno przy przełączaniu pomiędzy trybem filmu a trybem zdjęć lub podczas włączania lub wyłączania zasilania.

Zaleca się skopiowanie wszystkich filmów i zdjęć na komputer, a następnie wykasowanie plików z urządzenia. (Jeśli na urządzenie jest nagranych dużo plików, urządzenia potrzebuje trochę czasu na wykonanie tej funkcji.)

Zdjęcie jest ziarniste.

Kiedy używany jest zoom cyfrowy, obraz staje się ziarnisty ponieważ jest on cyfrowo powiększany.

Urządzenie się przegrzewa.

Nie świadczy to o usterce. (Urządzenie może się nagrzewać po dłuższym czasie eksploatacji.)

Pilot nie działa.

Wymień baterię.

"Używanie pilota (tylko model GZ-HD620)" (☞ str.17)

Ustaw „PILOT” w menu ustawień podstawowych na „WŁ.”.

"PILOT (tylko GZ-HD620)" (☞ str.120)

Pilot może nie działać na zewnątrz lub w miejscach o dużym naświetleniu.

Po podłączeniu minikablem HDMI, obraz lub dźwięk jest nieprawidłowo odtwarzany w telewizorze.

Zależnie od podłączonego telewizora, obraz lub dźwięk mogą być z niego nieprawidłowo emitowane. W takich przypadkach należy ustawić wykonać następujące działania. (1) Odłącz minikabel HDMI i podłącz go ponownie. (2) Wyłącz urządzenie i włącz ją ponownie.

"Podłączanie przez minizłącze HDMI" (☞ str.46)

Język informacji wyświetlanych na ekranie zmienił się.

Może tak się zdarzyć w przypadku podłączenia minikablem HDMI tego urządzenia do telewizora z innym ustawieniem języka.

"Obsługa przy podłączeniu telewizora przez HDMI" (☞ str.46)

Funkcje HDMI-CEC działają nieprawidłowo i telewizor nie współpracuje z tym urządzeniem.

Zależnie od parametrów telewizory mogą różnie działać, nawet jeśli są zgodne z funkcjami HDMI-CEC. Dlatego też nie można zagwarantować, że funkcje HDMI-CEC będą działać po podłączeniu do wszystkich telewizorów. W takich przypadkach należy ustawić „KONTROLA HDMI” na „WYŁ.”.

"KONTROLA HDMI" (☞ str.124)

Utwórz kopię zapasową nagranych, ważnych danych.

Zaleca się kopiowanie swoich nagranych danych na płytę DVD lub na innych nośnikach, na których można zapisać dane w celu ich przechowywania. Firma JVC nie będzie odpowiedzialna za żadne utracone dane.

KOMUNIKAT O BŁĘDZIE?

USTAW DATĘ/GODZ.!

Podłącz zasilacz sieciowy, ładuj akumulator przez ponad 24 godziny, a następnie ustaw zegar. (Jeśli komunikat nadal się pojawia, oznacza to że bateria zegara jest wyładowana. Skontaktuj się z najbliższym przedstawicielem JVC.)

"Ustawianie zegara" (☞ str.15)

BŁĄD ŁĄCZENIA

Podłącz ponownie kabel USB.

Wyłącz urządzenie i podłączone do niej urządzenia, a następnie włącz je ponownie.

Ponownie włóż baterię.

BŁĄD FORMATOWANIA!

Sprawdź procedurę działania, a następnie wykonaj ją ponownie.

"FORMATOWANIE DYSKU" (☞ str.126)

Wyłącz urządzenie i włącz ją ponownie.

BŁĄD PODCZAS USUWANIA DANYCH

Sprawdź procedurę działania, a następnie wykonaj ją ponownie.

"CZYSZCZENIE DYSKU" (☞ str.127)

Wyłącz urządzenie i włącz ją ponownie.

BŁĄD KARTY PAMIĘCI!

Wyłącz urządzenie i włącz ją ponownie.

Po odłączeniu zasilacza sieciowego i baterii, wyjmij i włóż ponownie kartę microSD.

Usuń zanieczyszczenia ze złącza karty microSD.

Jeśli powyższe kroki nie rozwiążą problemu, zrób kopie zapasowe swoich plików i przeprowadź „FORMATOW. KARTY SD” w menu ustawień nośników. (Wszystkie dane zostaną usunięte.)

"FORMATOW. KARTY SD" (☞ str.126)

NIESFORMATOWANY

Wybierz „OK”, a następnie wybierz „TAK” na ekranie "SFORMATOWAĆ?".

BŁĄD NAGRYWANIA

Wyjmij i włóż i kartę microSD.

"Wkładanie karty microSD" (☞ str.14)

Usuń zanieczyszczenia ze złącza karty microSD.

Przed włączeniem zasilania włóż kartę microSD.

Nie wolno poddawać tego urządzenia na silne uderzenia/wstrząsy.

W TEJ CHWILI NIE MOŻNA ZROBIĆ WIĘCEJ ZDJĘĆ

Zanim zrobisz zdjęcie zakończ nagrywanie filmu. (Jeśli w czasie nagrywania filmu karta microSD zostanie wyjęta i ponownie włożona, nie można będzie zarejestrować zdjęć.)

ODTWARZANIE NIE POWIODŁO SIĘ

Wyjmij i włóż i kartę microSD.

"Wkładanie karty microSD" (☞ str.14)

Usuń zanieczyszczenia ze złącza karty microSD.

Przed włączeniem zasilania włóż kartę microSD.

Nie wolno poddawać tego urządzenia na silne uderzenia/wstrząsy.

USZKODZONY PLIK ZARZĄDZANIA WIDEO. ABY NAGRAĆ LUB ODTWORZYĆ FILM TRZEBA TEN PLIK ODZYSKAĆ. ODZYSKAĆ TERAZ?

Wybierz „OK”, aby przywrócić. (Filmy, których nie można przywrócić nie będą wyświetlane na ekranie indeksu, ale możesz je odtworzyć korzystając z „ODTW. INNEGO PLIKU” w menu.)

"Odtwarzanie filmu z uszkodzonymi informacjami zarządzania" (☞ str.41)

NIEZNANY FORMAT PLIKU!

Użyj plików nagranych z wykorzystaniem tego urządzenia. (Pliki zarejestrowane za pomocą innego urządzenia mogą nie być odtwarzane.)

NIEZNANA SCENA!

Użyj plików nagranych z wykorzystaniem tego urządzenia. (Pliki zarejestrowane za pomocą innego urządzenia mogą nie być odtwarzane.)

TEN PLIK JEST ZABEZPIECZONY

Wyłącz funkcję „CHROŃ/ANULUJ” w menu „EDYCJA”.

"Ochrona plików" (☞ str.52)

ZASILANIE JEST WYŁĄCZONE LUB URZĄDZENIE USB NIE JEST OBSŁUGIWANE

Włącz zasilanie podłączonego urządzenia USB.

Podłącz zasilacz sieciowy do nagrywarki BD/DVD.

ZBYT MAŁO MIEJSCA

Usuwać lub przenosić pliki do komputera lub do innych urządzeń.

Wymień kartę microSD na nową.

OSIĄGNIĘTO MAKSYMALNĄ LICZBĘ FOLDERÓW/PLIKÓW, JAKIE MOŻNA NAGRAĆ

(1) Przenoś pliki lub foldery do komputera lub innego urządzenia. (Utwórz kopie zapasowe plików.)

(2) Wybierz „PLIK + NR ZARZĄDZ.” w „FORMATOWANIE DYSKU” lub „FORMATOW. KARTY SD” w menu ustawień nośnika. (Wszystkie dane z HDD lub karty microSD zostaną usunięte.)

PRZEKROCZONO MAKSYMALNĄ LICZBĘ SCEN

(1) Przenoś pliki lub foldery do komputera lub innego urządzenia. (Utwórz kopie zapasowe plików.)

(2) Wybierz „PLIK + NR ZARZĄDZ.” w „FORMATOWANIE DYSKU” lub „FORMATOW. KARTY SD” w menu ustawień nośnika. (Wszystkie dane z HDD lub karty microSD zostaną usunięte.)

ZA DUŻO FOLDERÓW

Zmień miejsce, w którym ma być zapisana kopia zapasowa na inny dysk.

(1) Przenoś pliki lub foldery do komputera lub innego urządzenia. (Utwórz kopie zapasowe plików.)

(2) Wybierz „PLIK + NR ZARZĄDZ.” w „FORMATOWANIE DYSKU” lub „FORMATOW. KARTY SD” w menu ustawień nośnika. (Wszystkie dane z HDD lub karty microSD zostaną usunięte.)

PRZEKROCZONO MAKSYMALNĄ LICZBĘ PLIKÓW

(1) Przenoś pliki lub foldery do komputera lub innego urządzenia. (Utwórz kopie zapasowe plików.)

(2) Wybierz „PLIK + NR ZARZĄDZ.” w „FORMATOWANIE DYSKU” lub „FORMATOW. KARTY SD” w menu ustawień nośnika. (Wszystkie dane z HDD lub karty microSD zostaną usunięte.)

PRZEKROCZONO MAKSYMALNĄ LICZBĘ LIST ODTWARZANIA

Zredukuj liczbę list odtwarzania do 99 lub mniej plików. (Można utworzyć maksymalnie 99 list odtwarzania.)

ANULOWANO ZE WZGLĘDU NA PRZEKROCZENIE MAKSYMALNEJ LICZBY LIST ODTWARZANIA

Podczas tworzenia płyty DVD, zmniejsz liczbę list odtwarzania, jakie mają zostać zapisane.

Zmniejsz liczbę filmów, jakie mają zostać dodane do listy odtwarzania, do 999 plików.

"Tworzenie listy odtwarzania z nagranych filmów" (☞ str.65)

ANULOWANO PRZETWARZANIE ZE WZGLĘDU NA BRAK MIEJSCA NA TĘ OPERACJĘ

Zmniejsz liczbę filmów, jakie mają zostać dodane do listy odtwarzania, do 999 plików.

"Tworzenie listy odtwarzania z nagranych filmów" (☞ str.65)

BRAK PLIKÓW

Zmień ustawienie w „NOŚNIK DLA WIDEO” lub „NOŚNIK DLA ZDJĘĆ” i sprawdź czy pliki nie są nagrane na innym nośniku.

"NOŚNIK DLA WIDEO" (☞ str.125)

WŁÓŻ PŁYTĘ/ZMIEN PŁYTĘ

Wysuń tackę nagrywarki BD/DVD, sprawdź i popraw ułożenie płyty BD/DVD, następnie zamknij tackę.

Wymień płytę w nagrywance BD/DVD.

PŁYTA DVD-R BYŁA JUŻ UŻYWANA

Wymień płytę na nową.

BŁĄD DYSKU TWARDEGO!

Wykonaj formatowanie. Wszystkie dane zostaną usunięte.

"FORMATOWANIE DYSKU" (☞ str.126)

Wyłącz urządzenie i włącz je ponownie.

ZADZIAŁAŁ CZUJNIK UPADKU. ZASILANIE ZOSTAŁO WYŁĄCZONE.

Aby nagrać na karcie microSD ustaw „NOŚNIK DLA WIDEO” na „SD”.

"NOŚNIK DLA WIDEO" (☞ str.125)

Wyłącz urządzenie i włącz je ponownie.

Chroń urządzenie przed wibracjami i uderzeniem.

NAGRYWANIE ANULOWANE

Aby nagrać na karcie microSD ustaw „NOŚNIK DLA WIDEO” na „SD”.

"NOŚNIK DLA WIDEO" (☞ str.125)

Wyłącz urządzenie i włącz je ponownie.

Chroń urządzenie przed wibracjami i uderzeniem.

SPRAWDŹ OSŁONĘ OBIEKTYWU (tylko model GZ-HD510/GZ-HD500)

Pojawia się po 5 sekundach po włączeniu zasilania, jeśli przykrywka obiektywu jest założona lub gdy jest ciemno.

Konserwacja

Należy przeprowadzać regularną konserwację urządzenia, aby zapewnić jej długi czas działania.

OSTROŻNIE:

- Przed rozpoczęciem konserwacji należy wyjąć baterię, zasilacz sieciowy i wtyczkę.
-

Kamera

- Aby usunąć zanieczyszczenia, przetrzyj urządzenie suchą, miękką ściereczką.
- Kiedy jest ona wyjątkowo zabrudzona, namocz ściereczkę w roztworze neutralnego detergentu, przetrzyj nią kamerę, a następnie użyj czystej ściereczki, aby usunąć detergent.

OSTROŻNIE:

- Nie należy używać benzenu ani rozcieńczalnika. Może to spowodować uszkodzenie urządzenia.
 - Używając chemicznego środka czyszczącego lub ściereczki nasączonej takim środkiem należy przestrzegać etykiet ostrzegawczych i instrukcji produktu.
 - Nie należy na dłuższy czas pozostawiać urządzenia dotykającego produktów gumowych lub plastikowych.
-

Obiektyw/Monitor LCD

- Użyj dmuchawki do czyszczenia obiektywu (dostępnej w ogólnej sprzedaży), aby usunąć kurz i ściereczki (dostępnej w ogólnej sprzedaży), aby wytrzeć zanieczyszczenia.

Jeśli pozostawimy obiektyw zabrudzony, może tworzyć się na nim grzyb.

Kamera	
Pozycja	Szczegóły
Zasilanie	Przy użyciu zasilacza: DC 5,2 V Przy użyciu baterii: DC 3,6 V
Pobór mocy	GZ-HD620: 3,3 W (gdy „ŚWIATŁO” jest ustawiona na „WYŁ.”, a „PODŚWIETL. MONITORA” na „STANDARD”) GZ-HD510/GZ-HD500: 3,2 W (kiedy „PODŚWIETL. MONITORA” jest ustawione na „STANDARD”)
Wymiary (mm)	53 x 63 x 110 (szerokość x wysokość x głębokość: bez pasek uchwytu)
Ciężar	GZ-HD620: Ok. 270 g (tylko kamera) GZ-HD620: Ok. 310 g (razem z dostarczoną baterią) GZ-HD510/GZ-HD500: Ok. 265 g (tylko kamera) GZ-HD510/GZ-HD500: Ok. 305 g (razem z dostarczoną baterią)
Środowisko działania	Dopuszczalna temperatura pracy: 0 °C do 40 °C Dopuszczalna temperatura przechowywania: -20 °C do 50 °C Dopuszczalna wilgotność pracy: 35 % do 80 %
Urządzenie rejestrujące obraz	GZ-HD620: 1/4" 3 320 000 pikseli (progresywne CMOS) GZ-HD510/GZ-HD500: 1/5,8" 1 370 000 pikseli (progresywne CMOS)
Obszar nagrywania (film)	GZ-HD620: (16:9) 1 160 000 do 1 380 000 pikseli (zoom optyczny) GZ-HD510/GZ-HD500: (16:9) 750 000 do 1 090 000 pikseli (zoom optyczny)
Obszar nagrywania (zdjęcie)	GZ-HD620: (4:3) 870 000 do 1 040 000 pikseli GZ-HD620: (16:9) 1 160 000 do 1 380 000 pikseli GZ-HD510/GZ-HD500: (4:3) 560 000 do 820 000 pikseli GZ-HD510/GZ-HD500: (16:9) 750 000 do 1 090 000 pikseli
Obiektyw	GZ-HD620: F1,8-4,7, f= 3,0 mm do 90,0 mm (konwersja 35 mm: 43,7 mm do 1 311 mm) GZ-HD510/GZ-HD500: F1,8-3,5, f= 3,0 mm do 60,0 mm (konwersja 35 mm: 46,4 mm do 928 mm)
Zoom (podczas nagrywania filmu)	GZ-HD620: Zoom optyczny: Do 30x Zoom cyfrowy: Do 200x GZ-HD510/GZ-HD500: Zoom optyczny: Do 20x Zoom cyfrowy: Do 200x
Zoom (podczas rejestrowania zdjęć)	GZ-HD620: Zoom optyczny: Do 30x GZ-HD510/GZ-HD500: Zoom optyczny: Do 20x
Monitor LCD	2,7" szeroki, 12,3 mega pikseli, polikrzemowy kolorowy wyświetlacz LCD
Nośnik nagrywania	GZ-HD620: Wewnętrzny dysk twardy (120 GB) GZ-HD510/GZ-HD500: Wewnętrzny dysk twardy (80 GB) Karta microSD/microSDHC (dostępna w handlu) "Rodzaje możliwych do zastosowania kart microSD" (str. 15)
Akumulator zegara	Akumulator

Złącza	
Pozycja	Szczegóły
HDMI	Minizłącze HDMI™ (V1.3 z x.v.Color™)
Wyjście komponentowe	Wyjście komponentowe Y, Pb, Pr Y: 1,0 V (p-p), 75 Ω Pb/Pr: 0,7 V (p-p), 75 Ω
Wyjście AV	Wyjście wizyjne: 1,0 V (p-p), 75 Ω Wyjście audio: 300 mV (rms), 1 K Ω
USB	GZ-HD620: USB mini USB Typu AB, zgodne z USB 2.0 GZ-HD510/GZ-HD500: USB mini USB Typu B, zgodne z USB 2.0

Film	
Pozycja	Szczegóły
Format nagrywania/ odtwarzania	AVCHD standardowy, obraz: AVC/H.264, audio: Dolby Digital (2-kanalowy)
Rozszerzenie	.MTS
System sygnału	PAL standardowy
Jakość obrazu (film)	UXP 1920 x 1080 pikseli Średnio około 24 Mbps XP 1920 x 1080 pikseli Średnio około 17 Mbps SP 1920 x 1080 pikseli Średnio około 12 Mbps EP 1920 x 1080 pikseli Średnio około 5 Mbps
Jakość dźwięku (audio)	48 kHz, 256 kbps

Zdjęcie	
Pozycja	Szczegóły
Format	JPEG standardowy
Rozszerzenie	.JPG
Rozmiar obrazu	1920 x 1080 1440 x 1080 640 x 480
Jakość	WYSOKA / STANDARD

Zasilacz sieciowy (AP-V30E)	
Pozycja	Szczegóły
Zasilanie	AC 110 V do 240 V, 50 Hz/60 Hz
Wyjście	DC 5,2 V, 1,8 A
Dopuszczalna temperatura pracy	0 °C do 40 °C (10 °C do 35 °C podczas ładowania)
Wymiary (mm)	78 x 34 x 46 (szerokość x wysokość x głębokość: bez przewodu i wtyczki na prąd AC)
Ciężar	Ok. 110 g

Bateria (BN-VG114E)

Pozycja	Szczegóły
Napięcie zasilające	3,6 V
Pojemność	1400 mAh
Wymiary (mm)	31 x 21,5 x 43 (szerokość x wysokość x głębokość)
Ciężar	Ok. 40 g

Pilot (RM-V760)

Pozycja	Szczegóły
Zasilanie	DC 3,0 V
Żywotność baterii	Okolo 1 roku (zależnie od częstotliwości użytkowania)
Odległość robocza	do 5 m
Temperatura robocza	0 °C do 40 °C
Wymiary (mm)	32,5 x 15,6 x 68 (szerokość x wysokość x głębokość)
Ciężar	16 g (z baterią)

"Wyposażenie opcjonalne" (☞ str.20)

UWAGA:

- Niektóre funkcje wyjaśnione w tej instrukcji dotyczą wyłącznie szczególnych, wskazanych modeli.
 - W celu udoskonalenia tego produktu jego dane techniczne i wygląd mogą ulec zmianie bez uprzedzenia.
-

JVC