

JVC

KAMERA WIDEO

Szczegółowa instrukcja obsługi

GZ-V500/ GZ-V515

Everio



Spis treści

Przewodnik dla początkujących 4

Ładowanie	4
Nagrywanie	4
Odtwarzanie	4
Wskazówki dotyczące nagrywania	4
Okres świąteczny/Boże Narodzenie	5
Ślub	6
Podróże	7
Lunapark	9

Skrócony przewodnik

Sprawdzanie wyposażenia	10
Mocowania filtra przeciwwzrosteniowego	11
Ładowanie akumulatora	12
Regulacja uchwytu	13
Używanie paska na rękę	13
Wkładanie karty SD	14
Rodzaje możliwych do zastosowania kart SD	14
Używanie ekranu dotykowego	15
Nazwy przycisków na monitorze LCD i ich funkcje	16
Ustawianie zegara	17
Ponowne ustawianie zegara	18
Zmiana języka wyświetlania na ekranie	19
Trzymanie tego urządzenia	19
Mocowanie statywu	19
Używanie urządzenia za granicą	20
Ładowanie akumulatora za granicą	20
Ustawienie zegara na czas lokalny podczas podróży	21
Ustawienie czasu letniego	21
Wyposażenie opcjonalne	22

Nagrywanie

Nagrywanie filmu w trybie automatycznym	23
Praca z zoomem	25
Rejestrowanie zdjęć podczas nagrywania filmu	25
Wykonywanie zdjęć w trybie automatycznym	26
Praca z zoomem	29
Nagrywanie w trybie ręcznym	29
Nagrywanie w różnych miejscach i warunkach (obiektu) ...	30
Ręczna regulacja ostrości	32
Regulacja jasności	33
Ustawienie czasu otwarcia migawki	34
Ustawienie przysłony	35
Ustawienie balansu bieli	36
Ustawienie kompensacji oświetlenia tylnego	37
Wykonywanie zbliżeń	38
Nagrywanie z efektami	39
Nagrywanie z efektami animacji	40
Nagrywanie z efektami na twarzy	42
Nagrywanie z efektami ozdobnymi	43
Nagrywanie z napisem odręcznym	44
Robienie wyraźnych zdjęć ludzi (PIERW. DOTYK. AE/AF) ...	45
Automatyczne wykrywanie uśmiechów (ZDJĘCIE UŚMIECHU)	46
Automatyczne robienie zdjęć zwierzętom (ZDJĘCIA ZWIERZĄT)	47
Nagrywanie podczas wyświetlania powiększenia wybranej twarzy (SUBOKNO TWARZY)	48
Rejestrowanie danych uwierzytelniania twarzy	50
Ustawianie WYŚWIETLANIA UŚMIECHU%/NAZWY	52
Edytowanie zarejestrowanych danych twarzy	53
Zmniejszanie drgań kamery	54
Nagrywanie w zwolnionym tempie (szybkie)	55
Nagrywanie w odstępach czasu (NAGRYW. POKLATKOWE)	56
Nagrywanie automatyczne poprzez wykrywanie ruchu (AUTONAGRYWANIE)	57
Robienie zdjęć grupowych (samowyzwalacz)	59

Nagrywanie filmów z datą i godziną	61
Sprawdzanie pozostałego czasu nagrywania	62

Odtwarzanie

Odtwarzanie filmów	64
Sprawdzanie daty nagrania i innych informacji	66
Szybkie sprawdzanie zawartości filmów (odtwarzanie skrótu)	66
Odtwarzanie filmu z uszkodzonymi informacjami zarządzania	67
Odtwarzanie zdjęć	68
Odtwarzanie pokazu slajdów	69
Wyszukiwanie określonego filmu/zdjęcia według daty	70
Podłączanie i oglądanie na ekranie telewizora	70
Podłączanie przez minizłącze HDMI	71
Podłączanie przez złącze AV	72
Odtwarzanie listy odtwarzania	72
Odtwarzanie płyty DVD lub dysku Blu-ray utworzonych w tym urządzeniu	73
Odtwarzanie skrótów w odtwarzaczu Blu-ray lub DVD	73

Edycja

Usuwanie niechcianych plików	74
Usuwanie aktualnie wyświetlanego pliku	74
Usuwanie wybranych plików	74
Ochrona plików	75
Włączanie/Wyłączanie ochrony aktualnie wyświetlanego pliku	75
Włączenie/Wyłączenie ochrony wybranych plików	76
Robienie zdjęcia z odtwarzanego filmu	77
Rejestracja wybranej części z nagranych filmów (PRZYCINANIE)	77
Rejestracja filmów do wysłania ich do serwisu YouTube	78
Tworzenie listy odtwarzania z nagranych filmów	80
Tworzenie list odtwarzania z wybranych plików	80
Tworzenie list odtwarzania według daty	81
Edycja listy odtwarzania	82
Usuwanie list odtwarzania	84

Kopiowanie

Tworzenie dysków w nagrywarce DVD	85
Przygotowanie nagrywarki DVD (CU-VD3)	85
Przygotowanie nagrywarki DVD (CU-VD50)	86
Tworzenie dysku	86
Odtwarzanie płyt w nagrywarce DVD	91
Tworzenie dysków w nagrywarce BD (zewnętrznym napędzie Blu-ray)	91
Przygotowanie nagrywarki BD (zewnętrznego napędu Blu-ray)	92
Tworzenie dysku	93
Odtwarzanie w nagrywarce BD (zewnętrznym napędzie Blu-ray)	97
Tworzenie płyt używając podłączonej nagrywarki Blu-ray	98
Kopiowanie plików na dysk po podłączeniu do nagrywarki DVD	98
Kopiowanie plików na taśmę video po podłączeniu do magnetowidu	99
Używanie zewnętrznego napędu dysku twardego USB	99
Przygotowanie zewnętrznego napędu dysku twardego USB	100
Kopiowanie wszystkich plików	100
Odtwarzanie plików z zewnętrznego napędu dysku twardego USB	101
Usuwanie folderów z zewnętrznego napędu dysku twardego USB	102
Formatowanie zewnętrznego napędu dysku twardego USB	102
Kopiowanie do komputera z systemem Windows	103
Sprawdzanie wymagań systemowych (wytyczne)	103
Instalowanie dostarczonego oprogramowania (wbudowanego)	104

Tworzenie kopii zapasowej wszystkich plików	105
Organizowanie plików	106
Nagrywanie filmów na dyski	107
Tworzenie kopii zapasowej plików bez wykorzystania dostarczonego oprogramowania	108
Lista plików i folderów	110
Kopiowanie do komputera systemu Mac	111

Ustawienia menu

Praca z menu	112
Praca z menu skrótów	112
Praca z menu głównym	113
Praca z menu ogólnym	113
Menu nagrywania (film)	114
INFORAMCJE	116
WYBÓR SCENY	116
FOCUS	116
REGULACJA JASNOŚCI	116
CZAS OTW. MIGAWKI	116
PRIOR. PRZYSŁONY	116
BALANS BIELI	116
KOMP. PRZECIWOŚW.	116
TELE MAKRO	116
PIERW. DOTYK. AE/AF	116
ŚWIATŁO	116
WZMOCNIENIE	117
BEZ WIATRU	117
EFEKT ANIMACJI	118
EFEKT DEKOR. TWARZY	118
ZNACZEK	118
EFEKT PISMA RĘCZNEGO	118
SZYBKIE NAGRYWANIE	118
Nagryw. Poklatkowe	118
AUTONAGRYWANIE	118
REJESTRUJ DATĘ/CZAS	118
SUBOKNO TWARZY	118
TRYB MIGAWKI	118
ZDJĘCIE UŚMIECHU	119
WYŚW. %UŚM./NAZWE	119
REJESTRACJA TWARZY	119
ZDJĘCIA ZWIERZĄT	119
JAKOŚĆ WIDEO	119
ZOOM	120
x.v.Color	121
ZOOM MIK.	121
Menu odtwarzania (zdjęcie)	122
WYBÓR SCENY	124
FOCUS	124
REGULACJA JASNOŚCI	124
CZAS OTW. MIGAWKI	124
PRIOR. PRZYSŁONY	124
BALANS BIELI	124
KOMP. PRZECIWOŚW.	124
TELE MAKRO	124
PIERW. DOTYK. AE/AF	124
ŚWIATŁO	124
SAMOWYZWALACZ	125
WZMOCNIENIE	125
AUTONAGRYWANIE	125
TRYB MIGAWKI	126
PRĘDK. ZDJĘĆ POKLAT.	126
ZDJĘCIE UŚMIECHU	127
WYŚW. %UŚM./NAZWE	127
REJESTRACJA TWARZY	127
ZDJĘCIA ZWIERZĄT	127
Rozmiar obrazu	127
Menu odtwarzania (film)	128
INFORAMCJE O PLIKU	129
WYSZUKAJ PO DACIE	129
WYŚWIETL DATĘ/CZAS	129
ODTWARZ. SUMARYCZNE	130
ODTWARZANIE LISTY	130

EDYCJA LISTY	130
CHROŃ/ANULUJ	130
PRZYCINANIE	130
USTAW. PRZESYŁ.	130
ODTW. INNEGO PLIKU	130
K2 TECHNOLOGY	130
Menu odtwarzania (zdjęcie)	131
INFORAMCJE O PLIKU	131
WYSZUKAJ PO DACIE	131
EFEKTY POKAZU SLAJ.	131
CHROŃ/ANULUJ	132
Menu ogólne	133
REG. ZEGARA	135
FORMAT WYŚW. DATY	135
LANGUAGE	135
JASNOŚĆ MONITORA	135
DŹWIĘK OPERACJI	136
TRYB CICHY	136
WYŁĄCZANIE AUTO.	137
SZYBKI RESTART	137
TRYB DEMO	138
USTAW EKRAŃ DOTYKOWY	138
WYŚWIETLANIE NA TV	139
WYJŚCIE VIDEO	140
WYJŚCIE HDMI	140
KONTROLA HDMI	141
USTAWIENIA FABRYCZNE	141
AKTUALIZACJA	141
AKTUAL. OPROGR.	141
FORMATOW. KARTY SD	142

Nazwy części

Przód	143
Tył	143
Spód	144
Wnętrze	144
Monitor LCD	145

Wskaźniki na monitorze LCD

Najczęstsze wskazania nagrywania	146
Nagrywanie filmu	146
Rejestrowanie zdjęć	147
Odtwarzanie filmu	147
Odtwarzanie zdjęć	148

Rozwiązywanie problemów

Gdy urządzenie działa nieprawidłowo	148
Akumulator	149
Nagrywanie	149
Karta	150
Odtwarzanie	150
Edycja/Kopiowanie	151
Komputer	151
Ekran/Obraz	152
Inne problemy	152
KOMUNIKAT O BŁĘDZIE?	153

Konserwacja

Dane techniczne

Ładowanie

- Więcej informacji można znaleźć w instrukcji obsługi, w animacji dotyczącej Szczegółowa instrukcja obsługi dla użytkownika.

Nagrywanie

- Więcej informacji można znaleźć w instrukcji obsługi, w animacji dotyczącej Szczegółowa instrukcja obsługi dla użytkownika.

Odtwarzanie

- Więcej informacji można znaleźć w instrukcji obsługi, w animacji dotyczącej Szczegółowa instrukcja obsługi dla użytkownika.

Wskazówki dotyczące nagrywania

Podstawowy sposób trzymania kamery ~ Rejestrowanie stabilnych obrazów ~



Jest to standardowy sposób nagrywania z pozycji stojącej. Stabilny obraz uzyskasz, gdy dobrze przećwiczysz tę podstawową technikę.

■ [Przygotowanie]

- 1 Stań w rozkroku na szerokość ramion.
- 2 Trzymaj łokieć prawej ręki, w której trzymasz kamerę, blisko boku.
- 3 Lewą ręką przytrzymaj monitor LCD i odpowiednio dopasuj kąt.

Nagrywanie z wyciągniętej ręki ~ Nagrywanie z wysokiego kąta ~



Wyciągnij rękę, gdy kręcisz obiekt ukryty za tłumem ludzi.

■ [Przygotowanie]

- 1 Stań w rozkroku na szerokość ramion.
- 2 Wyciągnij prawą rękę i trzymaj kamerę nad głową.

- 3 Lewą ręką przytrzymaj monitor LCD i odpowiednio dopasuj kąt.

OSTROŻNIE :

- Ten sposób nagrywania rzadko kiedy daje stabilny obraz i dlatego używaj go tylko w ostateczności.
- Ustaw jak najszerzy kąt, ponieważ kamera będzie drgać.
- Patrz, co się wokoło dzieje. Nie przeszkadzaj ludziom znajdującym się w pobliżu.

Kucanie i nagrywanie z poziomu oczu



Z niskiej pozycji należy kręcić małe dzieci. Nagrywanie z poziomu oczu dziecka pozwoli wyraźnie uchwycić wyraz jego twarzy.

■ [Przygotowanie]

- 1 Przykłącznij na lewe kolano, a prawą stopę trzymaj na ziemi.
- 2 Trzymaj łokieć prawej ręki, w której trzymasz kamerę, na prawym kolanie.
- 3 Lewą ręką przytrzymaj monitor LCD i odpowiednio dopasuj kąt.

Panoramowanie

- Więcej informacji można znaleźć w instrukcji obsługi, w animacji dotyczącej Szczegółowa instrukcja obsługi dla użytkownika. Użyj tej metody, aby nagrywać pod szerokim kątem widzenia.

■ [Przygotowanie]

- 1 Podczas nagrywania obracaj ciało, a nie ręce i trzymaj kamerę tak, jak to opisano powyżej.
- 2 Stań twarzą w kierunku miejsca, w którym zakończy się obrót.
- 3 Skręć górną część ciała w kierunku miejsca, w którym rozpoczniesz nagrywanie.
- 4 Naciśnij przycisk start i nagrywaj przez 2 sekundy, następnie powoli odwróć się do przodu. Nagrywaj przez kolejne 2 sekundy patrząc do przodu, a następnie naciśnij przycisk stop. (Obrót o 90 stopni powinien trwać około 5 sekund, dzięki czemu uzyskasz efekt powolnego przesuwania się obrazu.)

Okres świąteczny/Boże Narodzenie

Nagraj wesole uroczystości bożonarodzeniowe spędzane ze swoją rodziną!



Ubieranie choinki i przygotowywanie kolacji wigilijnej

Ubieranie choinki i przygotowywanie kolacji wigilijnej to część radości podczas Bożego Narodzenia. Pamiętaj, aby nagrać te szczęśliwe chwile rodziny!

■ Ubieranie choinki



Choinka jest najważniejszym elementem, który podkreśla nastrój świąt Bożego Narodzenia.

Scena, w której wszyscy członkowie rodziny dekorują wspólnie choinkę kolorowymi ozdobami jest pełna uczucia radości.

■ Przygotowywanie kolacji wigilijnej



Nagraj sceny, w których wszyscy przygotowują kolację na ten wieczór. Możesz sfilmować mamę, która gotuje i dzieci jej pomagające i oczywiście pieczenie ciasta!

Nagrywanie uroczystości Bożego Narodzenia



Po wszystkich przygotowaniach nadchodzi czas świętowania. Nakręć nie tylko zdmuchiwanie świeczek, ale również uśmiechy rodziny pośród smacznych potraw, a nawet tatę, który się nieco rozluźnił po szampanie!

Szukanie prezentów



Dla dzieci największą przyjemnością podczas świąt jest otrzymywanie prezentów. Ich radość, gdy znajdą prezent pod choinką - to musi zostać nagrane. Trzymaj kamerę w pogotowiu!

Ślub

Nagraj dla młodej pary fantastyczny film ze ślubu!



Omówienie i zaplanowanie imprezy

Dzień przed przyjęciem ślubnym, należy omówić porządek uroczystości z panną młodą i panem młodym; dowiedz się, czy jest przewidziany jakiś program rozrywkowy lub przebieranie się. Znając poszczególne kroki pary młodej, będziesz mógł znaleźć lepsze ustawienie do nagrywania.

■ Dowiedz się którędy wejdzie para młoda



Najważniejszą chwilą przyjęcia weselnego jest wejście młodej pary. Dowiedz się, którymi drzwiami wejdzie młoda para i jak przejdzie przez salę, a potem-którędy wyjdzie. Ustaw statyw w miejscu skąd będziesz mógł śledzić parę przy użyciu zoomu, bez potrzeby zmiany pozycji.

■ Liczba i godzina zmiany strojów

Dowiedz się kiedy nastąpi zmiana strojów, abyś mógł się przygotować do uchwycenia sceny ponownego wejścia pary młodej. Można dobrze wykorzystać czas, gdy para młoda się przebiera i nagrać życzenia składane przez gości.

Znajdź odpowiedni kąt do uchwycenia zarówno panny młodej jak i pana młodego

■ Komponowanie obrazu, na którym goście stoją z przodu, a państwo młodzi tworzą tło



Głównymi postaciami ślubu jest oczywiście panna młoda i pan młody. Wyraźnie nagraj wyrazy twarzy obecnych podczas wznoszenia toastów, występów, programów rozrywkowych i w innych sytuacjach. Dobre efekty daje nagranie twarzy gości i przejście panoramą na pana młodego. Szerokokątne obrazy, na których widać tylko tłum gości są nieciekawe, pamiętaj więc aby zwracać uwagę na kąt i rozmiar podczas nagrywania.

Nagrywanie wyrazu twarzy i komentarzy gości

■ Ustawianie ujęcia od poziomu oczu do poziomu klatki piersiowej



Możesz nagrać komentarze gości podchodząc do poszczególnych osób i mówiąc „Proszę powiedzieć kilka słów do pary młodej”. Można to zrobić w poczekalni dla gości, w chwili gdy para młoda przebiera się lub podczas programu rozrywkowego.

Zaawansowane operacje z dwiema kamerami

Jeśli będzie wykonywana obróbka filmu, nagraj uroczystość dwiema kamerami, tak aby można było stworzyć film z różnymi ujęciami. Poproś przyjaciela, który ma w domu kamerę. Ustaw pożyczoną kamerę na statywie, aby nagrywać zbliżenia panny młodej i pana młodego. W ten sposób, druga kamera może przemieszczać się, aby nagrywać inne ujęcia, które potem można zmontować lub skompilować w interesujący film, pełen zmieniających się kadrów. Ponieważ w obecnych czasach większość ludzi ma co najmniej jedną kamerę cyfrową, to nawet jeśli nie możesz znaleźć dodatkowej kamery, możesz urozmaicić film wstawiając do niego zdjęcia. Spróbuj!

- <Kamera 1>
Zbliżenie twarzy panny młodej i pana młodego przez cały czas



- <Kamera 2>
Jednoczesne nagrywanie gratulujących przyjaciół



Podróże

Uchwycić cudowne chwile w trakcie podróży w kraju lub za granicą!



Zabierz ze sobą odpowiedni sprzęt

To jakie rzeczy należy zabrać ze sobą w podróż zależy od celu i kierunku podróży. W przypadku podróży za granicę musisz przemyśleć, co możesz zabrać ze sobą zgodnie z lokalnymi warunkami. Oto kilka propozycji do rozważenia.

■ Kamera

Zastanów się i czasu w ciągu dnia zamierzasz kręcić. Zabierz wystarczającą liczbę nośników, na których będziesz nagrywać, szczególnie jeśli jest to długa podróż za granicę.

Jeśli nagrywasz na karty pamięci SD, przygotuj odpowiednią liczbę kart, w tym karty na kopie zapasowe.

■ Akumulator

Przygotuj akumulator o pojemności dwukrotnie przekraczającej spodziewany, dzienny czas nagrywania. Na przykład, jeśli planujesz nagrywać 2 godziny materiału dziennie, przygotuj akumulator wystarczający na 4 godziny (rzeczywistego czasu nagrywania).

Jeśli jest to wyjazd jednodniowy możesz zabrać akumulator o małej pojemności, ale w długą podróż przygotuj kilka akumulatorów o dużej pojemności.

■ Zasilacz sieciowy

Zasilacz sieciowy JVC obsługuje napięcia od 110 V do 240 V i można go używać na całym świecie.

Jeśli podróż będzie trwać długo, zabierz zasilacz. Ładuj akumulator podczas snu, aby w ciągu dnia korzystać z pełni naładowanego akumulatora.

■ Wtyczki przejściowe



Kształt wtyczek elektrycznych różni się w zależności od kraju. Sprawdź wcześniej kształt wtyczki i weź ze sobą odpowiednią przejściówkę. „Ładowanie akumulatora za granicą” (☞ str. 20)

■ Statyw



Statyw jest niezbędny do robienia nieporuszonych zdjęć. Wybierz odpowiedni statyw w zależności od celu i formy podróżowania, np. kompaktowy do ustawienia na stole lub o wysokości co najmniej 1 m.

Nagrywanie gorączkowej krzątaniny przed wyjazdem

Rozpoczęcie nagrań z podróży już po przybyciu na miejsce może być zbyt gwałtownym przejściem. Nagraj również przygotowania do podróży, jeśli jest to wyjazd rodzinny lub nagraj zbiorke przed podróżą, jeśli jest to wyjazd z przyjaciółmi. W podróży za granicę można nakręcać widok znaków i oznakowania na lotnisku, ponieważ w przyszłości może to pomóc przypomnieć sobie pewne rzeczy.



Panoramowanie w interesujących miejscach

Na pewno będziesz chciał nagrać miejsca ciekawe turystycznie, z pięknym krajobrazem lub miejsca wydarzeń historycznych. Urodę miejsc, której nie można pokazać w jednym kadrze, spróbuj pokazać robiąc zdjęcia panoramiczne. Więcej informacji na temat panoramowania znajdziesz we „Wskazówce dotyczące nagrywania” w „Przewodnik dla początkujących”, w tej witrynie internetowej. Możesz też robić ujęcia oznakowania i pomników, które często można znaleźć w ciekawych turystycznie miejscach.



Pokazywanie, jak dobrze wszyscy się bawią

Pokazywanie na filmie tylko krajobrazów lub miejsc historycznych może być nudne. Nagrywając widoki zapierających oddech w piersi krajobrazów można też mówić o swoich uczuciach, żeby było to później z ciekawością oglądać.

Lunapark

Wykonaj jeszcze więcej zdjęć uśmiechniętych twarzy wszystkich członków rodziny!



Nagrywanie filmu lub wykonywanie zdjęć w zależności od atrakcji

Możesz cały czas kręcić filmy. Możesz jednak wykonać też kilka zdjęć. Poniższa część opisuje sytuacje, w których najlepiej jest kręcić film lub zrobić zdjęcie.

■ Scenariusze odpowiednie do kręcenia filmu



Sytuacje, w których następują zmiany pozycji ciała są odpowiednie do nagrywania filmu.

Dotyczy to sytuacji, w których nagle zmienia się wyraz twarzy lub ton głosu, od zaskoczenia do zachwytu.

* W niektórych lunaparkach pasażerów obowiązuje zakaz nagrywania. Sprawdź wcześniej.

[Przykłady]

- Karuzela, gokart, filiżanka kawy, etc.

■ Scenariusze odpowiednie do robienia zdjęć



Sytuacje, w których obiekty nie są zbyt ruchome są odpowiednie do wykonania zdjęć.

Staraj się robić zdjęcia pod kątem pozwalającym wyraźnie ukazać otoczenie.

[Przykłady]

- Karuzela, diabelski młyn, karuzele dla dzieci, etc.

Wywoływanie reakcji poprzez nawoływanie



Jeśli nikt na filmie nie macha rękami ani się nie śmieje są nie tylko nudne, ale również marnuje się funkcja rejestracji dźwięku przez kamerę. Nagrywając zachęcaj do reakcji entuzjastycznie machając ręką lub wołając „Podoba ci się?” i temu podobne.

Przechwytywanie najlepszych ujęć na filmie jako zdjęć



Często niechcący robimy zdjęcia z zamkniętymi oczami. Aby ograniczyć takie błędy, wykorzystaj funkcję przechwytywania zdjęć z filmów. Ponieważ filmy to w rzeczywistości rejestrowanie zdjęć w trybie seryjnym po 50 zdjęć na minutę, skorzystanie z tej funkcji pozwala na wyłapanie najlepszych chwil, które można zapisać jako zdjęcia.

„Robienie zdjęcia z odtwarzanego filmu” (☞ str. 77)

Zaawansowane operacje z kompensacją oświetlenia tylnego

Gdy twarz człowieka jest podświetlona od tyłu lub gdy wyraz twarzy nie jest dobrze widoczny, istniejąca w tym urządzeniu funkcja Intelligent Auto automatycznie zwiększa jasność podczas rejestracji. Jeśli funkcja Intelligent Auto nie będzie działać zgodnie z oczekiwaniami lub jeśli korekcja jasności jest niewystarczająca, można zwiększyć jasność stosując kompensację oświetlenia tylnego w trybie ręcznym.

„Szczegóły ustawień” (☞ str. 37)

■ <Bez kompensacji oświetlenia tylnego>









■ <Z kompensacją oświetlenia tylnego>

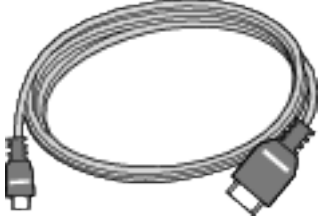
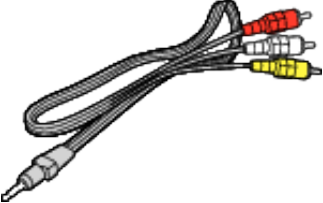

Sprawdzanie wyposażenia

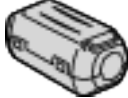
Jeśli brakuje dowolnych elementów lub są one uszkodzone, skonsultuj się ze swoim przedstawicielem JVC lub najbliższym centrum serwisowym JVC.

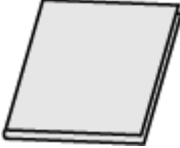
Ilustracja	Opis
	<p>Zasilacz sieciowy AC-V10E</p> <ul style="list-style-type: none"> • Łączy z tym urządzeniem, aby naładować akumulator. Może być również stosowany podczas nagrywania lub odtwarzania filmów we wnętrzach.
	<p>Akumulator BN-VG212U</p> <ul style="list-style-type: none"> • Łączy się z urządzeniem, aby zapewnić zasilanie.
	<p>Minikabel HDMI (GZ-V515)</p> <ul style="list-style-type: none"> • Łączy urządzenie z telewizorem, aby w lepszej jakości odtworzyć nagrane obrazy na telewizorze.
	<p>Kabel AV</p> <ul style="list-style-type: none"> • Łączy urządzenie z telewizorem, aby odtworzyć nagrane zdjęcia na telewizorze.
	<p>Kabel USB (typu A - typu Mini-B)</p> <ul style="list-style-type: none"> • Łączy urządzenie z komputerem.
	<p>Filtr przeciwzakłóceń (do kabla USB)</p> <ul style="list-style-type: none"> • Filtr przeciwzakłóceń zmniejsza interferencję, gdy to urządzenie jest podłączone do innego sprzętu.
	<p>Rysik</p> <ul style="list-style-type: none"> • Używaj go do obsługi na ekranie dotykowym.
	<p>Skrócona instrukcja obsługi</p> <ul style="list-style-type: none"> • Należy dokładnie przeczytać i przechowywać w bezpiecznym, łatwo dostępnym miejscu.

UWAGA :

- Karty SD są sprzedawane osobno.
- „Rodzaje możliwych do zastosowania kart SD” (☞ str. 14)
- W przypadku używania zasilacza za granicą należy stosować dostępne w handlu wtyczki przejściowe, odpowiednie dla danego kraju lub regionu.
- „Ładowanie akumulatora za granicą” (☞ str. 20)

Mocowanie filtra przeciwzakłóceńowego

Zamocuj filtr przeciwzakłóceńowy na końcówce kabla USB, podłączonego do tego urządzenia.
Filtr przeciwzakłóceńowy zmniejsza interferencję, gdy to urządzenie jest podłączone do innego sprzętu.

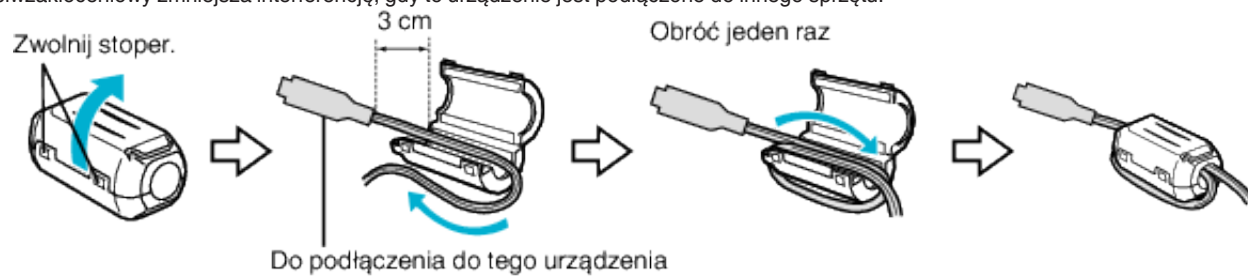

Ładowanie akumulatora

Naładuj akumulator natychmiast po jego zakupieniu i w chwili gdy jest prawie rozładowany.

W chwili zakupu akumulator nie jest naładowany.

1 Otwórz pokrywę akumulatora.

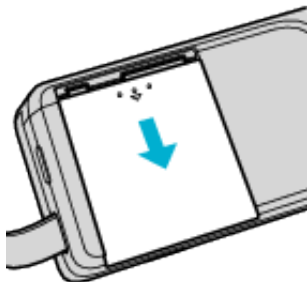

- Przesuń pokrywę komory akumulatora w kierunku wskazanym strzałką i naciskając ją palcami.

2 Włóż akumulator.

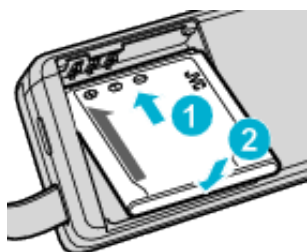

- Zrównaj końcówkę na pokrywie z tym urządzeniem.

3 Zamknij pokrywę akumulatora.

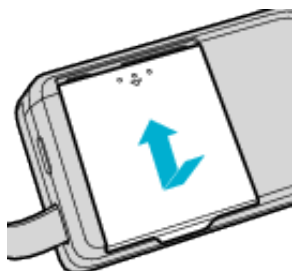

4 Podłącz zasilacz sieciowy AC ze złączem DC i włącz zasilanie.

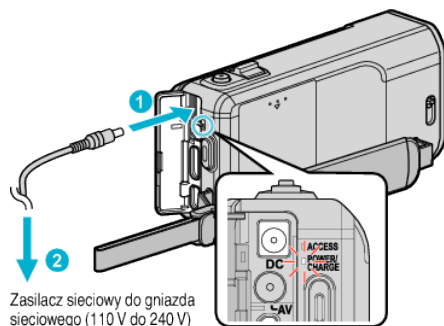

Zasilacz sieciowy do gniazda sieciowego (110 V do 240 V)

- W czasie ładowania akumulatora wskaźnik ładowania pulsuje. Gdy ładowanie zakończy się, wskaźnik zgaśnie.

UWAGA :

- Aby podłączyć jeszcze inne akumulatory, oprócz dostarczonego, przed ich dołączeniem otwórz pokrywę karty SD.

Ostrzeżenie

- Uważaj, aby nie włożyć akumulatora w nieprawidłowym kierunku. Może to spowodować uszkodzenie urządzenia i akumulatora.

OSTROŻNIE :

Należy używać akumulatorów JVC.

- W przypadku używania akumulatorów innych niż JVC, nie można zagwarantować bezpieczeństwa i parametrów.
- Czas ładowania: Ok. 3 godzina 30 minut (dla akumulatorów dostarczanych w zestawie)
Podany czas ładowania dotyczy urządzenia używanego w temperaturze 25°C. W przypadku ładowania akumulatorów w temperaturach pokojowych przekraczających zakres 10°C do 35°C, ładowanie może trwać dłużej lub może w ogóle się nie rozpocząć. W pewnych warunkach użytkowania, jak na przykład w niskiej temperaturze, pozostały czas nagrywania i czas odtwarzania może również ulec skróceniu.

Należy używać dostarczonego w zestawie zasilacza sieciowego.

- W przypadku używania zasilaczy sieciowych innych niż dostarczony, może wystąpić nieprawidłowe działanie urządzenia.

Akumulatory:

- Jeśli akumulatory są używane w niskich temperaturach (10 °C lub niższa), skraca się czas ich działania lub mogą działać nieprawidłowo. Gdy urządzenia używane jest zimą na zewnątrz, przed dołączeniem akumulatora nagrzej go, wkładając go na przykład do kieszeni. (Unikaj bezpośredniego kontaktu z nagrzanym akumulatorem.)
- Nie wystawiaj akumulatorów na działanie nadmiernej temperatury, jak w przypadku padania bezpośredniego światła słonecznego lub w pobliżu ognia.
- Po wyjęciu akumulatorów przechowuj je w suchym miejscu w temperaturze od 15 °C do 25 °C.
- Jeśli akumulator ma być nieużywany przez dłuższy czas, jego poziom naładowania powinien wynosić 30 % (☐). Ponadto co sześć miesięcy należy całkowicie naładować i rozładować akumulator, a następnie przechowywać naładowany do 30 % pojemności (☐).

UWAGA:

- Aby nagrywać przez dłuższy czas w pomieszczeniu, można podłączyć tego urządzenia do zasilacza sieciowego. (Ładowanie akumulatora rozpoczyna się w chwili zamknięcia monitora LCD.)

Odłączanie akumulatorów

Aby odłączyć akumulator, wykonaj powyższe działania w odwrotnej kolejności.

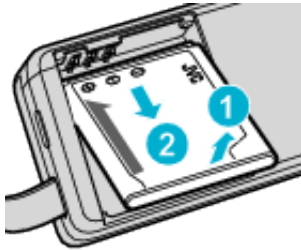

- Jeśli trudno jest odłączyć akumulator, otwórz pokrywę karty SD w podstawie.

Przybliżony czas ładowania akumulatorów (Przy użyciu zasilacza)

Akumulator	Czas ładowania
BN-VG212U (Dostarczone)	3 g 30 m
BN-VG226U	5 g 30 m

- W miarę zbliżania się końca żywotności akumulatorów, czas nagrywania staje się krótszy, pomimo ich pełnego naładowania. (Wymień akumulator na nowy.)

* Podany czas ładowania dotyczy urządzenia używanego w temperaturze 25 °C. W przypadku ładowania akumulatorów w temperaturach pokojowych przekraczających zakres 10 °C do 35 °C, ładowanie może trwać dłużej lub może w ogóle się nie rozpocząć. W pewnych warunkach użytkowania, jak na przykład w niskiej temperaturze, pozostały czas nagrywania i czas odtwarzania może również ulec skróceniu.

„Przybliżony czas nagrywania (z użyciem akumulatora)” (☐ str. 63)

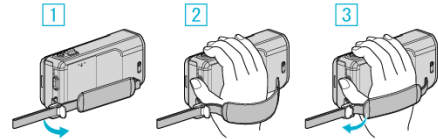
Regulacja uchwytu

- 1 Otwórz dźwignię blokady paska
- 2 Dopasuj długość paska
- 3 Zamknij dźwignię

OSTROŻNIE:

- Sprawdź czy pasek jest prawidłowo zapięty. Jeśli pasek jest zbyt luźny, urządzenia może upaść powodując obrażenia lub szkody.

Używanie paska na rękę

Dostosuj długość paska i pętli wokół nadgarstka.

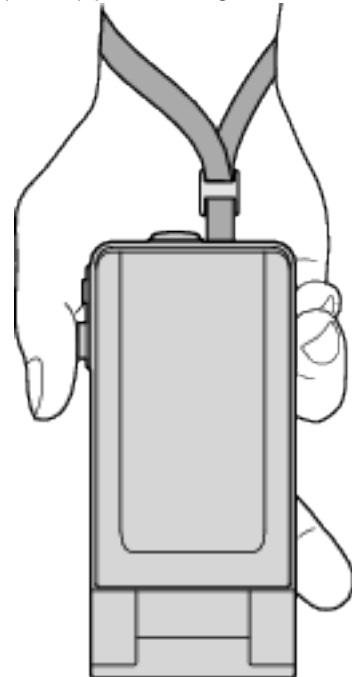

Wkładanie karty SD

Przed nagrywaniem włóż kartę SD (dostępna w handlu).
 „Rodzaje możliwych do zastosowania kart SD” (☞ str. 14)
 „Przybliżony czas nagrywania filmu” (☞ str. 63)

1 Zamknij monitor LCD.

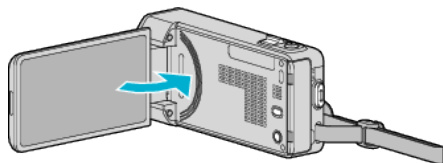

2 Otwórz pokrywę karty SD.

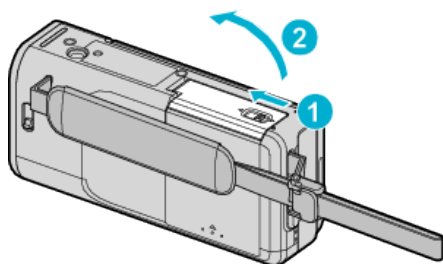

3 Włóż kartę SD.

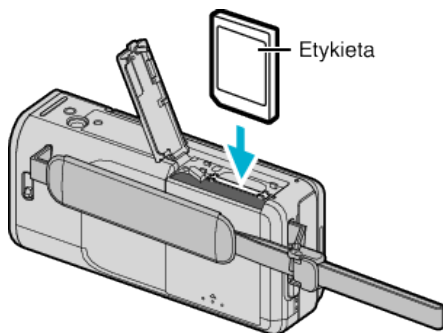

Ostrzeżenie

- Sprawdź, czy karta SD nie jest włożona odwrotnie. Może to spowodować uszkodzenie urządzenia i karty SD.
- Przed włożeniem lub wyjęciem karty SD wyłącz zasilanie urządzenia.
- Wkładając kartę SD nie dotykaj metalowej powierzchni styku.
- To urządzenie może nie obsługiwać wszystkich kart SD. Niektóre z kart SD mogą nie działać ze względu na zmiany w specyfikacji, itd.

UWAGA :

- Na karcie SD można rejestrować filmy i zdjęcia. Zaleca się, aby przed użyciem potwierdzić obsługę filmu przez kartę SD.
- Aby nagrywać na kartę SD konieczne jest przeprowadzenie ustawień nośników.
- Karty SD używane wcześniej w innych urządzeniach muszą być sformatowane (zainicjowane) przy użyciu „FORMATOW. KARTY SD” w ustawieniach nośników.
 „FORMATOW. KARTY SD” (☞ str. 142)

Wyjmowanie karty

Wepchnij kartę SD do środka, a następnie wyciągnij ją.

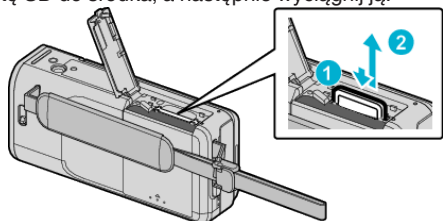

Rodzaje możliwych do zastosowania kart SD

Z urządzenia tą mogą być używane następujące karty SD.
 Działania są potwierdzane na kartach SD następujących producentów.

- Panasonic
- TOSHIBA
- SanDisk

Karta SD



- Urządzenie obsługuje karty SD o pojemności od 256 MB do 2 GB.
- Do nagrywania filmów używaj karty SD zgodnej z klasą 4 lub wyższą (2 GB).

Karta SDHC



- No nagrywania filmów używaj karty SDHC zgodnej z klasą 4 lub wyższą (od 4 GB do 32 GB).

Karta SDXC



- Do nagrywania filmów używaj karty SDXC zgodnej z klasą 4 lub wyższą (maks. 64 GB).

UWAGA :

- Używanie innych kart SD (łącznie z kartami SDHC/SDXC) niż podano powyżej może uniemożliwić nagrywanie lub utratę danych.
- To urządzenie może nie obsługiwać wszystkich kart SD. Niektóre z kart SD mogą nie działać ze względu na zmiany w specyfikacji, itd.
- Do nagrywania filmów z „JAKOŚĆ WIDEO” ustawioną na „UXP”, zaleca się kartę SDHC/SDXC Klasy 6 lub wyższej.
- Kart Klasy 4 i 6 gwarantują minimalną prędkość przesyłu 4 MB/s i 6 MB/s, odpowiednio podczas odczytu lub zapisywania danych.
- Można również używać karty SDHC/SDXC Klasy 10.
- Na karcie SD można rejestrować filmy i zdjęcia. Zaleca się, aby przed użyciem potwierdzić obsługę filmu przez kartę SD.
- Aby chronić dane, nie wolno dotykać końcówek karty SD.
- Kart UHS-I SDHC/SDXC można używać w ten sam sposób, co standardowych kart SDHC/SDXC.
 Karty UHS Speed Class nie są obsługiwane.

Gdy komputer nie rozpoznaje karty SDXC

Sprawdź system operacyjny komputera i zainstaluj nowszy.

Windows XP / Windows XP SP1	Musisz uaktualnić do wersji SP2 lub nowszej.
Windows XP SP2 / Windows XP SP3	Musisz pobrać uaktualnienie oprogramowania. (KB955704) http://www.microsoft.com/downloads/details.aspx?FamilyID=1cbe3906-ddd1-4ca2-b727-c2dff5e30f61&displaylang=en
Windows Vista	Musisz uaktualnić do wersji SP1 lub nowszej.
Windows Vista SP1 / Windows Vista SP2	Musisz pobrać uaktualnienie oprogramowania. (KB975823) <ul style="list-style-type: none"> Wersja 32-bitowa http://www.microsoft.com/downloads/en/details.aspx?FamilyID=2d1abe01-0942-4f8a-abb2-2ad529de00a1 Wersja 64-bitowa http://www.microsoft.com/downloads/en/details.aspx?FamilyID=7d54c53f-017c-4ea5-ae08-34c3452ba315
Windows 7	Musisz pobrać uaktualnienie oprogramowania. (KB976422) <ul style="list-style-type: none"> Wersja 32-bitowa http://www.microsoft.com/downloads/en/details.aspx?FamilyID=3ee91fc2-a9bc-4ee1-aca3-2a9aff5915ea Wersja 64-bitowa http://www.microsoft.com/downloads/en/details.aspx?FamilyID=73f766dd-7127-4445-b860-47084587155f
Mac OS X 10.4 Tiger / Mac OS X 10.5 Leopard	Niekompatybilny.
Mac OS X 10.6 Snow Leopard	Musisz uaktualnić do wersji 10.6.5 lub nowszej.

Używanie ekranu dotykowego

Przyciski operacyjne, miniatury i elementy menu są wyświetlane na ekranie dotykowym zgodnie z używanym trybem.

- Ekran dotykowy można obsługiwać na dwa sposoby - „puknij” i „przeciągnij”. Oto kilka przykładów.

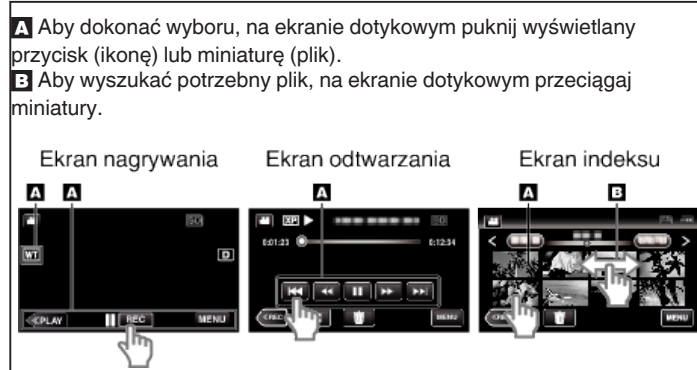

UWAGA :

- Ekran dotykowy tego urządzenia reaguje na nacisk. Gdy ekran dotykowy nie reaguje właściwie, pukaj palcem lub rysikiem z większą siłą.
- Dokładnie pukaj przyciski (ikony) na ekranie dotykowym. Przyciski nie reagują po puknięciu w niewłaściwym obszarze.
- Nie naciskaj ani nie trzymaj z nadmierną siłą.
- Nie dotykaj ekranu dotykowego żadnym przedmiotem o ostrej końcówce.
- Jednoczesne naciśnięcie dwóch lub więcej miejsc może spowodować nieprawidłowe działanie.
- Jeśli obszar reagowania jest przesunięty względem obszaru dotykania, wykonaj „USTAW EKRAŃ DOTYKOWY”. (Dostosuj lekko pukając rysikiem. Nie wolno naciskać przedmiotem o ostrej końcówce ani nie wolno używać siły.)

„USTAW EKRAŃ DOTYKOWY” (E str. 138)

- Do tworzenia efektu pisma ręcznego zaleca się stosowanie rysiku.

Nazwy przycisków na monitorze LCD i ich funkcje

W trybie nagrywania filmu i robienia zdjęć wyświetlane są następujące ekrany, które należy obsługiwać tak, jak ekrany dotykowe.

Ekran nagrywania (film/zdjęcie)

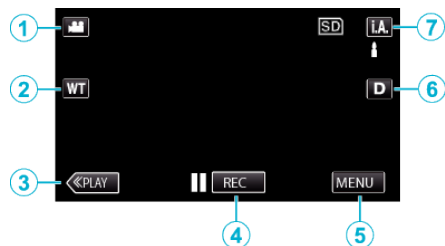

- 1 Przycisk trybu filmu/zdjęcia
 - Przeląca pomiędzy trybem nagrywania filmów a trybem fotografowania.
- 2 Przycisk zoom
 - „Praca z zoomem” (☞ str. 25)
- 3 Przycisk trybu odtwarzania
 - Przeląca w tryb odtwarzania.
- 4 Przycisk rozpoczęcia/zakończenia nagrywania
 - **|| REC**: Przycisk rozpoczynania nagrywania filmu
 - **● REC**: Przycisk kończenia nagrywania filmu
 - **🔄**: Przycisk rejestrowania zdjęć
- 5 Przycisk menu
 - „Praca z menu” (☞ str. 112)
- 6 Przycisk wyświetlania

Każde puknięcie przycisku powoduje przełączanie wyświetlacza pomiędzy widokiem pełnym (**Df**) a prostym (**D**).

 - Wyświetlanie proste: Niektóre wyświetlacze wyłączają się po około 3 sekundach.
 - Wyświetlanie pełne: Wyświetla wszystko. Przycisk wyświetlania zmienia się z **D** na **Df**.
 - Kiedy zasilanie zostanie wyłączone na ekranie pojawi się (**D**).
- 7 Przycisk trybu nagrywania
 - Przeląca tryb nagrywania między **i.A.** Intelligent Auto a **M** ręcznym.

Ekran odtwarzania (film)

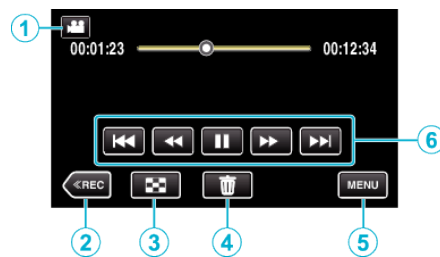

- 1 Przycisk trybu filmu/zdjęcia
 - Przeląca pomiędzy trybem nagrywania filmów a trybem fotografowania.
- 2 Przycisk trybu nagrywania
 - Przeląca w tryb nagrywania.
- 3 Przycisk ekranu indeksu
 - „Przyciski obsługi dla odtwarzania filmu” (☞ str. 64)
- 4 Przycisk usuwania
 - „Usuwanie aktualnie wyświetlanego pliku” (☞ str. 74)
- 5 Przycisk menu
 - „Praca z menu” (☞ str. 112)
- 6 Przyciski obsługi
 - „Przyciski obsługi dla odtwarzania filmu” (☞ str. 64)

Ekran odtwarzania (zdjęcie)

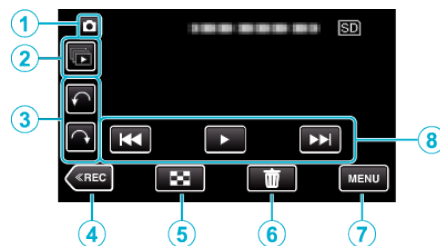

- 1 Przycisk trybu filmu/zdjęcia
 - Przeląca pomiędzy trybem nagrywania filmów a trybem fotografowania.
- 2 Przycisk odtwarzania grupy
 - Ciągłe odtwarzanie zdjęć wykonanych w trybie seryjnym w ciągu dwóch sekund lub wykonanych w trybie seryjnym.
 - „Odtwarzanie zdjęć” (☞ str. 68)
- 3 Przycisk obrotu
 - Obraca zdjęcia o 90°. (w prawo/w lewo)
- 4 Przycisk trybu nagrywania
 - Przeląca w tryb nagrywania.
- 5 Przycisk ekranu indeksu
 - „Przyciski obsługi dla odtwarzania zdjęć” (☞ str. 68)
- 6 Przycisk usuwania
 - „Usuwanie aktualnie wyświetlanego pliku” (☞ str. 74)
- 7 Przycisk menu
 - „Praca z menu” (☞ str. 112)
- 8 Przyciski obsługi
 - „Przyciski obsługi dla odtwarzania zdjęć” (☞ str. 68)

Ekran indeksu

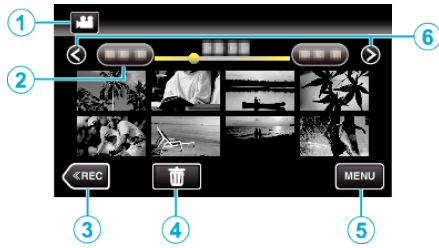

- 1 Przycisk trybu filmu/zdjęcia
 - Przełącza pomiędzy trybem nagrywania filmów a trybem fotografowania.
- 2 Przycisk daty
 - „Przyciski obsługi dla odtwarzania filmu” (☞ str. 64)
 - „Przyciski obsługi dla odtwarzania zdjęć” (☞ str. 68)
- 3 Przycisk trybu odtwarzania
 - Przełącza w tryb odtwarzania.
- 4 Przycisk usuwania
 - „Usuwanie wybranych plików” (☞ str. 74)
- 5 Przycisk menu
 - „Praca z menu” (☞ str. 112)
- 6 Przycisk następna/poprzednia strona
 - „Przyciski obsługi dla odtwarzania filmu” (☞ str. 64)
 - „Przyciski obsługi dla odtwarzania zdjęć” (☞ str. 68)

Ekran menu

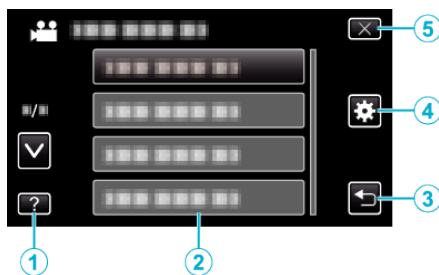

- 1 Przycisk pomocy
- 2 Elementy menu
- 3 Przycisk powrotu
- 4 Przycisk menu ogólnego
 - „Praca z menu” (☞ str. 112)
- 5 Przycisk zamykania

Ustawianie zegara

Ekran „USTAW DATE/GODZ.!” pojawia się, gdy włączasz to urządzenie po pierwszy raz po zakupie lub gdy zegar nie był używany przez dłuższy czas bądź nie został jeszcze ustawiony.

Ustaw zegar zanim rozpocznesz nagrywanie.

- 1 Otwórz monitor LCD.

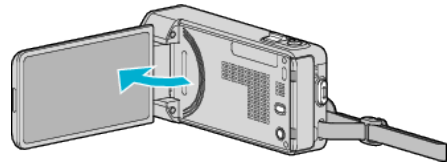

- Włączy się urządzenie.
- Po zamknięciu monitora LCD, urządzenie się wyłączy.

- 2 Puknij „TAK”, gdy wyświetlany jest „USTAW DATE/GODZ.!”.



- 3 Ustaw datę i godzinę.

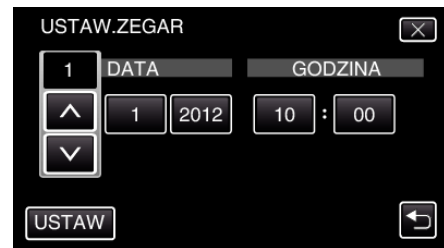

- Po puknięciu elementu roku, miesiąca, dnia, godziny lub minuty, zostanie wyświetlony „^” i „v”.
- Puknij ^ lub v, aby ustawić rok, miesiąc, dzień, godzinę i minutę.

- 4 Po ustawieniu daty i godziny, puknij „USTAW”.

- 5 Wybierz region, w którym mieszkasz i puknij „ZAPISZ”.

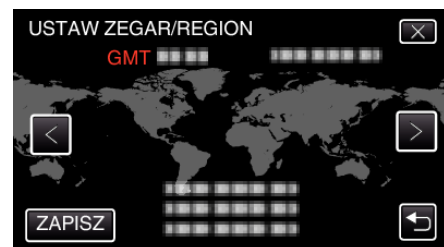

- Zostanie wyświetlona nazwa miejscowości i różnica czasu.
- Puknij < lub >, aby wybrać nazwę miejscowości.

UWAGA :

- Zegar można później ponownie ustawić.
- „Ponowne ustawianie zegara” (☞ str. 18)
- Używając urządzenia za granicą, do nagrywania możesz ustawić zegar na czas lokalny.
- „Ustawienie zegara na czas lokalny podczas podróży” (☞ str. 21)
- Po włączeniu tego urządzenia po długim okresie jego nieużywania, na ekranie zostanie wyświetlone „USTAW DATE/GODZ.!”. Podłącz zasilacz sieciowy, ładuj akumulator przez ponad 24 godziny i ustaw zegar.

Ponowne ustawianie zegara

Ustaw zegar używając w menu opcji „REG. ZEGARA”.

1 Puknij „MENU”.

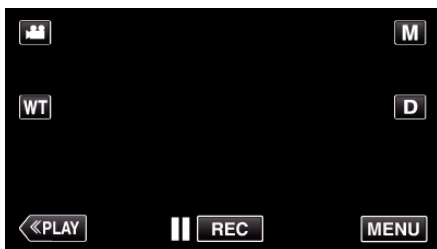



- Podczas wychodzenia z trybu nagrywania, po wyświetleniu się menu skrótów ponownie puknij „MENU”.

2 Puknij „”.



3 Puknij „REG. ZEGARA”.







- Puknij  lub , aby przechodzić w górę lub w dół i dokonywać kolejnych wyborów.

4 Puknij „USTAW.ZEGAR”.

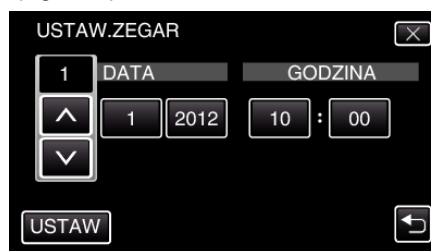

5 Ustaw datę i godzinę.





- Po puknięciu elementu roku, miesiąca, dnia, godziny lub minuty, zostanie wyświetlony „” i „”.
- Puknij  lub , aby ustawić rok, miesiąc, dzień, godzinę i minutę.

6 Po ustawieniu daty i godziny, puknij „USTAW”.

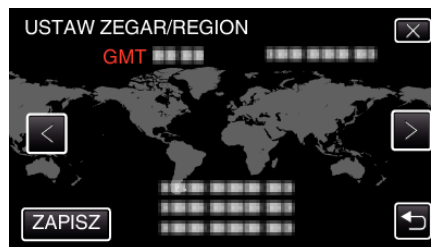
7 Wybierz region, w którym mieszkasz i puknij „ZAPISZ”.



- Zostanie wyświetlona nazwa miejscowości i różnica czasu.
- Puknij  lub , aby wybrać nazwę miejscowości.

Zmiana języka wyświetlania na ekranie

Język informacji wyświetlanych na ekranie można zmienić.

1 Puknij „MENU”.



- Podczas wychodzenia z trybu nagrywania, po wyświetleniu się menu skrótów ponownie puknij „MENU”.

2 Puknij „⚙️”.



3 Puknij „LANGUAGE”.



- Puknij \wedge lub \vee , aby przechodzić w górę lub w dół i dokonywać kolejnych wyborów.

4 Puknij potrzebny język.



- Puknij \wedge lub \vee , aby przechodzić w górę lub w dół i dokonywać kolejnych wyborów.

Trzymanie tego urządzenia

Trzymając urządzenie, trzymaj łokcie blisko boków, aby zapobiec drganiom kamery.

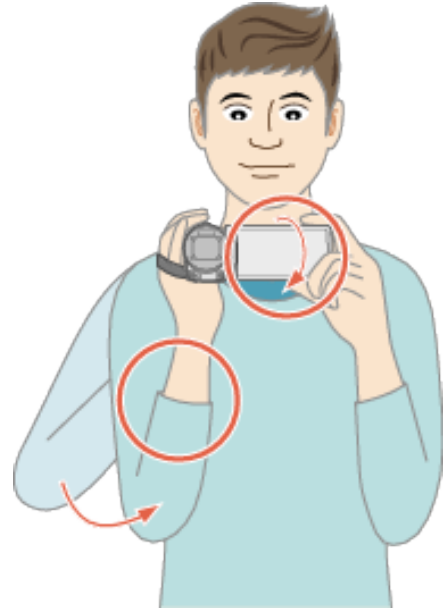

- Lewą ręką przytrzymaj monitor LCD i odpowiednio dopasuj kąt. Lewą ręką przytrzymaj monitor LCD i podczas nagrywania stabilizuj kamerę.

OSTROŻNIE :

- Uważaj, aby nie upuścić urządzeniu podczas jej przenoszenia.
- Opiekunowie powinni zwrócić szczególną uwagę, jeśli urządzenia jest używana przez dzieci.

UWAGA :

- Jeśli kamera nadmiernie drga użyj stabilizatora obrazu.

„Zmniejszanie drgań kamery” (📖 str. 54)

Mocowanie statywu

Urządzenie można zamontować na statywie (lub monopodzie). Pomoże to zapobiec drganiom kamery i ułatwi nagrywanie z jednej pozycji.

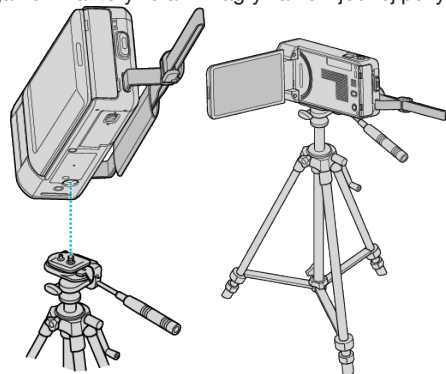

- Aby urządzenia nie spadła ze statywu, przed jego zamocowaniem sprawdź dokładnie otwory na śruby mocujące statywu i otwory pozycjonujące urządzenie i dokręć mocno śruby.

OSTROŻNIE :

- W urządzeniu znajduje się tylko jeden otwór montażowy statywu. W związku z tym nie można używać z nim dużych statywów, wymagających dwóch otworów montażowych.
- Aby zapobiec obrażeniom i szkodom powstałym w wyniku upadku urządzenia, przeczytaj uważnie instrukcję używanego statywu (lub monopodu) i upewnij się, że jest on bezpiecznie zamocowany.

UWAGA :

- W warunkach, w których kamera może drgać (takich jak ciemne otoczenie lub maksymalne zbliżenie teleobiektywem) zaleca się stosowanie statywu lub monopodu.
- Podczas nagrywania ze statywem ustaw stabilizator obrazu na  (WYŁ.).

Używanie urządzenia za granicą

Kształt gniazdek elektrycznych różni się w zależności od kraju i regionu. Do naładowania akumulatorów możesz potrzebować przejściówki, która będzie pasowała do rodzaju gniazdka.

„Ładowanie akumulatora za granicą” (☞ str. 20)

Zmień wyświetlaną datę i godzinę na godzinę lokalną, wybierając cel swojej podróży w „USTAW REGION” w „REG. ZEGARA”.

„Ustawienie zegara na czas lokalny podczas podróży” (☞ str. 21)

Po wybraniu „WŁ.” w „USTAW CZAS LETNI” „REG. ZEGARA”, czas zostanie przestawiony o 1 godzinę do przodu.

„Ustawienie czasu letniego” (☞ str. 21)

Ładowanie akumulatora za granicą

Kształt gniazdek elektrycznych różni się w zależności od kraju i regionu. Do naładowania akumulatorów możesz potrzebować przejściówki, która będzie pasowała do rodzaju gniazdka.

A	B	BF	C	O

Amerika Północna	Europa	Oceania	Bliski Wschód
Stany Zjednoczone A	Islandia C	Australia O	Izrael C
Kanada A	Irlandia C	Guam A	Iran C
Meksyk A	Wielka Brytania B, BF	Tahiti C	Kuwejt B, C
	Włochy C	Tonga O	Jordania B, BF
	Austria C	Nowa Zelandia O	
	Holandia C	Fidzi O	Atryka
	Wyspy Kanaryjskie C	Ameryka Łacińska	Algiera A, B, BF, C
	Singapur B, BF	Grecja C	Egipt B, BF, C
	Sri Lanka B, C, BF	Szwajcaria C	Gwinea C
	Tajlandia A, BF, C	Szwecja C	Kenia B, C
	Korea Północna A, C	Hiszpania A, C	Zambia B, BF
	Chiny A, B, BF, C, O	Dania C	Tanzania B, BF
	Nepal C	Niemcy C	Republika Afryki Południowej B, C, BF
	Pakistan B, C	Norwegia C	Mozambik C
	Bangladesz C	Węgry C	Maroko C
	Filipiny A, BF, O	Finlandia C	
	Wietnam A, C	Francja C	Brazylia A, C
	Specjalny Region Administracyjny Hong Kong B, BF	Belgia C	Wenezuela A
	Specjalny Region Administracyjny Makau B, C	Polska B, C	Peru A, C
	Malezja B, BF, C	Portugalia B, C	
		Rumunia C	

Ustawienie zegara na czas lokalny podczas podróży

Zmień wyświetlaną datę i godzinę na godzinę lokalną, wybierając cel swojej podróży w „USTAW REGION” w „REG. ZEGARA”.

Po powrocie z wycieczki przywróć regionalne ustawienia.

1 Puknij „MENU”.

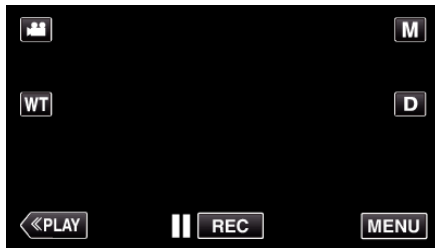

- Podczas wychodzenia z trybu nagrywania, po wyświetleniu się menu skrótów ponownie puknij „MENU”.

2 Puknij „⚙️”.

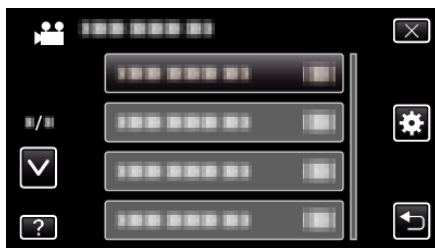

3 Puknij „REG. ZEGARA”.



- Puknij \wedge lub \vee , aby przechodzić w górę lub w dół i dokonywać kolejnych wyborów.

4 Puknij „USTAW REGION”.



5 Wybierz region, w który jedziesz i puknij „ZAPISZ”.



- Zostanie wyświetlona nazwa miejscowości i różnica czasu.
- Puknij \lt lub \gt , aby wybrać nazwę miejscowości.

UWAGA :

- Ustawienie „USTAW REGION” zmienia godzinę uwzględniając różnicę czasu.
Po powrocie do kraju, wybierz ponownie region, który był początkowo ustawiony, aby przywrócić oryginalne ustawienia zegara.

Ustawienie czasu letniego

Po wybraniu „WŁ.” w „USTAW CZAS LETNI” „REG. ZEGARA”, czas zostanie przestawiony o 1 godzinę do przodu.

1 Puknij „MENU”.

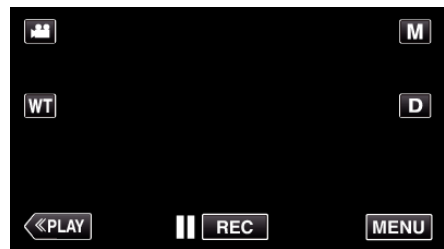

- Podczas wychodzenia z trybu nagrywania, po wyświetleniu się menu skrótów ponownie puknij „MENU”.

2 Puknij „⚙️”.



3 Puknij „REG. ZEGARA”.

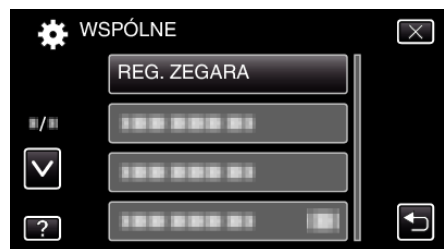

- Puknij \wedge lub \vee , aby przechodzić w górę lub w dół i dokonywać kolejnych wyborów.

4 Puknij „USTAW CZAS LETNI”.

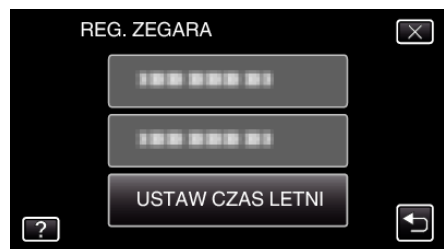

5 Puknij „WŁ.”.

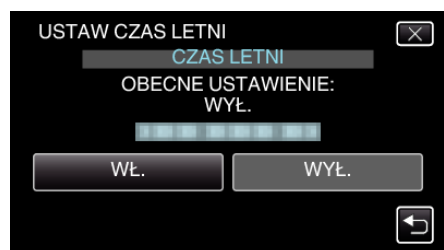

UWAGA :

- Dlaczego czas letni?
Ustawienie czasu letniego polega na ustawieniu zegara o 1 godzinę do przodu na określony czas w okresie letnim.
Jest on zwykle stosowany w krajach zachodnich.
- Po powrocie z wycieczki przywróć ustawienia czasu letniego.

Wyposażenie opcjonalne

Używając opcjonalnego akumulatora możesz nagrywać przez dłuższy czas.

Nazwa produktu	Opis
Akumulator <ul style="list-style-type: none"> • BN-VG212U • BN-VG226U 	<ul style="list-style-type: none"> • Zapewnia więcej czasu nagrywania. Może być również stosowany jako oddzielny akumulator.
Minikabel HDMI <ul style="list-style-type: none"> • VX-HD310 • VX-HD315 	<ul style="list-style-type: none"> • Po podłączeniu do telewizora umożliwia oglądanie z wysoką jakością obrazu. • Przesyła obraz, dźwięk i sygnały sterowania między urządzeniami.

UWAGA :

- W niektórych regionach powyższe opcjonalne akcesoria mogą być nieobsługiwane.
- Więcej informacji na ten temat można znaleźć w katalogu.
- Więcej informacji na temat dostarczonego wyposażenia można znaleźć w części „Sprawdzanie wyposażenia”.

„Sprawdzanie wyposażenia” (☞ str. 10)

Przybliżony czas nagrywania (z użyciem akumulatora)

Akumulator	Rzeczywisty czas nagrywania	Czas nagrywania ciągłego
BN-VG212U (Dostarczone)	45 m	1 g 25 m
BN-VG226U	1 g 45 m	3 g 10 m

- Powyższe wartości są aktualne, gdy „ŚWIATŁO” jest ustawiona na „WYŁ.”, a „JASNOŚĆ MONITORA” na „3” (standardowa).
- Rzeczywisty czas nagrywania może być krótszy, jeśli używana jest funkcja zoom lub jeśli nagrywanie jest wielokrotnie przerywane. (Zaleca się przygotowanie akumulatorów o pojemności trzykrotnie przekraczającej spodziewany czas nagrywania.)
- W miarę zbliżania się końca żywotności akumulatorów, czas nagrywania staje się krótszy, pomimo ich pełnego naładowania. (Wymień akumulator na nowy.)





Nagrywanie filmu w trybie automatycznym

Korzystanie z trybu Intelligent Auto pozwala na nagrywanie bez martwienia się o szczegóły ustawień. Automatycznie zostanie ustawiony czas ekspozycji i ostrość, zgodnie z warunkami filmowania.

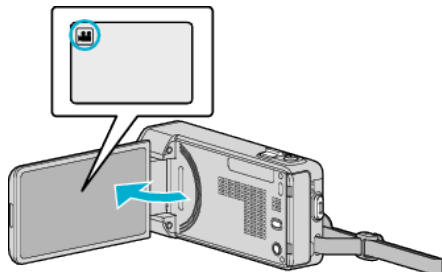
- W przypadku filmowania szczególnych scen, jak na przykład ludzi itd., na ekranie wyświetlana jest ikona.
- Przed przystąpieniem do nagrywania ważnego ujęcia wskazane jest wykonanie próbnego nagrania.

1 Otwórz monitor LCD.



- Sprawdź, czy tryb nagrywania jest ustawiony na .
- Jeśli ustawiony jest tryb zdjęć , na ekranie nagrywania puknij , aby wyświetlić ekran przełączania trybów. Puknij , aby przełączyć na tryb filmu.

2 Sprawdź, czy tryb nagrywania jest ustawiony na Intelligent Auto **i.A.**.

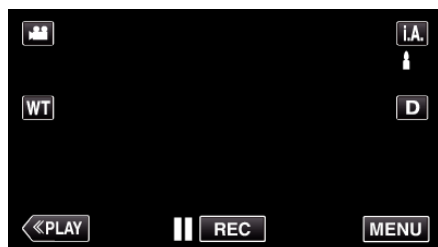

- Jeśli ustawiony jest tryb ręczny **M**, na ekranie nagrywania puknij **M**, aby wyświetlić ekran przełączania trybów. Puknij **i.A.**, aby wybrać tryb nagrywania Intelligent Auto.

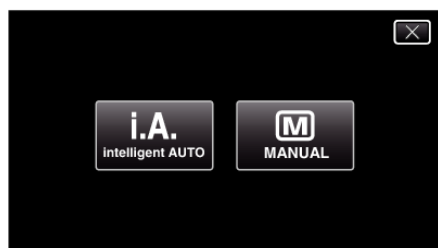

3 Rozpocznij nagrywanie.

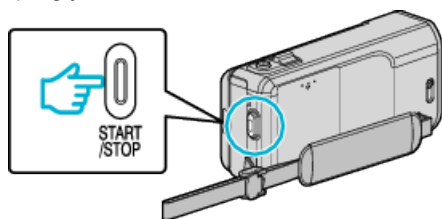

- Aby zakończyć nagrywanie, naciśnij ponownie.
- Niektóre wyświetlacze wyłączają się po około 3 sekundach. Naciśnij przycisk **D**, aby zamienić wyświetlacze.
- Po zakończeniu nagrywania, zamknij osłonę obiektywu. „Przełącznik osłony obiektywu” (str. 143)

UWAGA :

- W trybie Intelligent Auto nagrywanie może być nieprawidłowe, zależnie od obiektu i warunków nagrywania.

OSTROŻNIE :

- Ponieważ urządzenie to można używać przy odwróconym i zamkniętym monitorze LCD, łatwiej wzrasta temperatura. Nie należy używać tego urządzenia przy odwróconym i zamkniętym monitorze LCD przez dłuższy czas.
- Urządzenie zatrzymuje się automatycznie, aby chronić obwód, gdy wzrasta temperatura.

Wskazania podczas nagrywania filmu



	Ikona na ekranie	Opis
①	Jakość filmu	Wyświetla ikonę ustawienia „JAKOŚĆ WIDEO” wybranego w menu nagrywania. „JAKOŚĆ WIDEO” (str. 119)
②	PIERW. DOTYK. AE/AF	Wyświetla ustawienie „PIERW. DOTYK. AE/AF”. Jest ono domyślnie ustawiona na „ŚLEDZENIE TWARZY”. „Robienie wyraźnych zdjęć ludzi (PIERW. DOTYK. AE/AF)” (str. 45)
③	Czas	Wyświetla aktualny czas. „Ustawianie zegara” (str. 17)
④	Stabilizator obrazu	Wyświetla ustawienia stabilizatora obrazu. „Zmniejszanie drgań kamery” (str. 54)
⑤	Nośnik nagrywania	Wyświetla ikonę nośnika, na który nagrywane są filmy. Nośnik nagrywania można zmienić.
⑥	Wskaźnik akumulatora	Wyświetla przybliżony stan naładowania akumulatora.
⑦	Tryb nagrywania	Wyświetla bieżący tryb nagrywania i.A. (Intelligent Auto) lub M (ręczny).
⑧	Pozostały czas nagrywania	Wyświetla pozostały czas dla nagrywania filmu. „Sprawdzanie pozostałego czasu nagrywania” (str. 62)
⑨	Licznik ujęć (czas nagrania)	Wyświetla czas jaki upłynął od rozpoczęcia nagrywanego właśnie filmu.

■ Kadry z Intelligent Auto

Ikona na ekranie	Opis
	Ładnie oddaje koloryt skóry.
	Zdjęcia ludzi wychodzą naturalnie.
	Ostrzy w dalekiej odległości i daje ostry obraz o żywych kolorach.
	Nagrywa z minimalnymi szumami na całym obrazie.
	Dokładnie nagrywa ujęcia nocne z minimalnymi szumami na całym obrazie.
	Kolory nie blakną, nawet podczas nagrywania w jasnym środowisku.
	Nagrywa z ostrością na bliskim obiekcie.
	Żywo odtwarza zielony kolor drzew.
	Naturalnie odtwarza kolory zachodu słońca.
	Koryguje ustawienia, tak aby obiekt nie był zbyt ciemny z powodu tylnego oświetlenia.
	Naturalnie nagrywa ludzi z minimalnymi szumami na całym obrazie.
	Nagrywa z ostrością na bliskim obiekcie, nawet w ciemnym środowisku.

UWAGA :

- W trybie Intelligent Auto można wykrywać i automatycznie ustawiać kadry zgodnie z warunkami nagrywania.
- W pewnych warunkach nagrywania niektóre funkcje mogą działać nieprawidłowo.

Przyciski obsługi dla nagrywania filmu

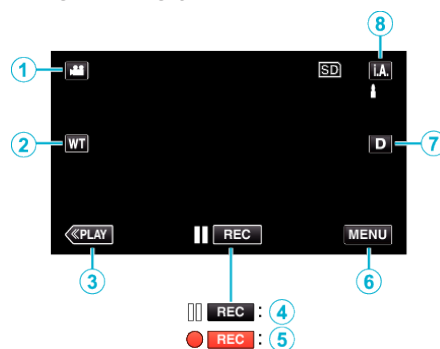

	Przycisk obsługi	Opis
①	Tryb filmu/zdjęcia	Przełącza pomiędzy trybem nagrywania filmów a trybem fotografowania.
②	Zoom T/W	Pozwala wykonać te same funkcje, jakie wykonuje dźwignia zoomu. Drgania kamery, które często występują podczas używania dźwigni zoomu można zminimalizować. „Praca z zoomem” (☞ str. 25)
③	Tryb odtwarzania	Przełącza w tryb odtwarzania.
④ / ⑤	Początek nagrywania Tryb gotowości do nagrywania	Funkcjonuje jako przycisk START/STOP.
⑥	MENU	Wyświetla różne menu nagrywania filmu. „Praca z menu” (☞ str. 112)
⑦	Przycisk wyświetlania D	Każde puknięcie przycisku powoduje przełączanie wyświetlacza pomiędzy widokiem pełnym (D_F) a prostym (D). <ul style="list-style-type: none"> • Wyświetlanie proste: Niektóre wyświetlacze wyłączają się po około 3 sekundach. • Wyświetlanie pełne: Wyświetla wszystko. Przycisk wyświetlania zmienia się z D na D_F. • Kiedy zasilanie zostanie wyłączone na ekranie pojawi się (D).
⑧	Tryb nagrywania i.A./M	Przełącza tryb nagrywania.

Używanie trybu cichego

Podczas używania trybu cichego, monitor LCD ściemnia się i brak jest dźwięku. Do cichego nagrywania w ciemnych miejscach, jak na przykład podczas spektakli, zaleca się używanie trybu cichego.

- Pojawia się , gdy „TRYB CICHY” jest ustawiony na „WŁ.”.
- „TRYB CICHY” (☞ str. 136)

Ustawienia przydatne dla nagrywania

- Kiedy „SZYBKI RESTART” jest ustawiona na „WŁ.”, tego urządzenia włącza się natychmiast jeśli otworzysz monitor LCD w przeciągu 5 minut po wyłączeniu zasilania poprzez zamknięcie monitora.

„SZYBKI RESTART” (☞ str. 137)

- Kiedy „WYŁĄCZANIE AUTO.” jest ustawiona na „WŁ.”, tego urządzenia automatycznie się wyłącza po 5 minutach bezczynności, aby nie zużywać energii. (tylko jeśli jest używany akumulator)

„WYŁĄCZANIE AUTO.” (☞ str. 137)

- Gdy funkcja „PIERW. DOTYK. AE/AF” jest ustawiona na „ŚLEDZENIE TWARZY”, urządzenie wykrywa twarze i automatycznie dostosowuje jasność oraz ostrość, aby wyraźniej nagrywać twarze.

„Robienie wyraźnych zdjęć ludzi (PIERW. DOTYK. AE/AF)” (☞ str. 45)

- Podczas używania „REJESTRUJ DATE/CZAS”, wraz z obrazem można nagrywać datę i godzinę.

„Nagrywanie filmów z datą i godziną” (☞ str. 61)

OSTROŻNIE :

- Obiektywu nie należy wystawiać na bezpośrednie działanie promieni słonecznych.
- Urządzenie nie należy używać w deszczu, śniegu lub w miejscach o dużej wilgotności, takich jak łazienka.
- Nie używać urządzenia w miejscach narażonych na nadmierną wilgotność lub kurz, ani w miejscach wystawionych na bezpośrednie działanie pary lub dymu.
- Ponieważ urządzenie to można używać przy odwróconym i zamkniętym monitorze LCD, łatwiej wzrasta temperatura. Podczas użytkowania tego urządzenia w miejscach narażonych na bezpośrednie działanie promieni słonecznych lub wysokich temperatur, pozostaw otwarty monitor.
- Urządzenie zatrzymuje się automatycznie, aby chronić obwód, gdy wzrasta temperatura.
- Kiedy wskaźnik dostępu jest zapalony nie należy wyjmować akumulatora, zasilacza sieciowego lub karty SD. Nagrane dane mogą być nieczytelne.
- „Wskaźnik ACCESS (dostępu)” (☞ str. 143)
- Urządzenie to jest sterowane mikrokomputerem. Wyładowania elektrostatyczne, szumy zewnętrzne i interferencja (z TV, radia, itp.) może uniemożliwić jego prawidłowe działanie. W takim przypadku wyłącz zasilanie, wypnij zasilacz sieciowy i wyjmij akumulator. Urządzenie zostanie zresetowane.
- Utwórz kopię zapasową nagranych, ważnych danych.
 - Zaleca się kopiowanie swoich nagranych danych na płytę DVD lub na innych nośnikach, na których można zapisać dane w celu ich przechowywania.
 - Firma JVC nie będzie odpowiedzialna za żadne utracone dane.

UWAGA :

- Przed rozpoczęciem nagrywania sprawdź czas pozostały do nagrywania na nośniku. Jeśli jest za mało miejsca, przenieś (skopiuj) dane do komputera lub na płytę.
- Gdy na nośniku znajduje się wiele plików, odtworzenie ich na ekranie może zająć nieco czasu. Należy poczekać do czasu, gdy zacznie pulsować lampka dostępu, wskazująca normalne działanie.
- Nie zapomnij zrobić kopii po nagraniu!
- Nagrywanie kończy się automatycznie ponieważ zgodnie z danymi technicznymi, nie można go wykonywać przez 12 lub więcej kolejnych godzin. (Ponowne rozpoczęcie nagrywania może chwilę potrwać.)
- W przypadku długich nagrań, jeśli rozmiar pliku przekracza 4 GB, plik jest dzielony na dwa lub więcej plików.
- Aby nagrywać przez dłuższy czas w pomieszczeniu, można podłączyć tego urządzenia do zasilacza sieciowego.
- Zależnie od warunków, w jakich zdjęcia są robione, cztery narożniki ekranu mogą być ciemne, ale nie jest to nieprawidłowość działania. W takim przypadku należy odpowiednio zmienić warunki robienia zdjęć przesuwając dźwignię zoomu itd.

Praca z zoomem

Kąt widzenia można regulować przy użyciu zoomu.

- Zastosuj maksymalne oddalenie (W) (maksymalnie szeroki kąt), aby kręcić szerokie ujęcia.
- Zastosuj maksymalne zbliżenie (T) (maksymalne zbliżenie), aby powiększyć kręcone obiekty.

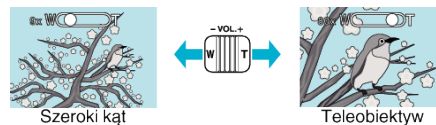

- Można korzystać z następujących opcji zoomu:
 - Zoom optyczny (1 – 10x)
 - Zoom cyfrowy (11 – 200x)
- Można również używać przycisku zoomu (T/W) na ekranie dotykowym, aby powiększyć obraz.

Przycisk zoomu (T/W)



UWAGA :

- Kiedy używany jest zoom cyfrowy, obraz staje się ziarnisty ponieważ jest on cyfrowo powiększany.
 - Wartość zoomu można zmieniać.
- „ZOOM” (☞ str. 120)

Rejestrowanie zdjęć podczas nagrywania filmu

Zdjęcia można zarejestrować naciskając przycisk SNAPSHOT w trybie filmu (tryb gotowości lub nagrywania).

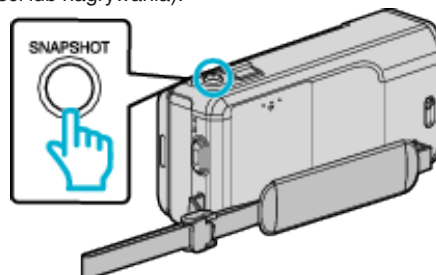

- „PHOTO” zapala się na ekranie w chwili gdy rejestrowane jest zdjęcie.



- Zdjęcia zarejestrowane w czasie nagrywania filmu są zapisywane w miejscu ustawionym w „NOŚNIK DLA ZDJĘĆ”.

UWAGA :

- Rozmiar zdjęcia zrobionego w trybie filmu wynosi 1920 x 1080.
- Operacja ta jest nieprawidłowa w następujących warunkach:
 - gdy wyświetlane jest menu;
 - gdy wyświetlany jest pozostały czas nagrywania lub stan naładowania akumulatora
 - gdy używana jest opcja „Nagryw. Poklatkowe”
 - gdy ustawione jest „SUBOKNO TWARZY”.
 - gdy ustawione jest „EFEKT ANIMACJI”.
 - gdy ustawione jest „SZYBKE NAGRYWANIE”.
 - gdy ustawione jest „EFEKT DEKOR. TWARZY”.
 - gdy ustawione jest „ZNACZEK”.
 - gdy ustawione jest „EFEKT PISMA RĘCZNEGO”.
 - gdy ustawione jest „AUTONAGRYWANIE”.
 - gdy ustawione jest „REJESTRUJ DATE/CZAS”.

Wykonywanie zdjęć w trybie automatycznym

Korzystanie z trybu Intelligent Auto pozwala na nagrywanie bez martwienia się o szczegóły ustawień.

1 Otwórz monitor LCD.

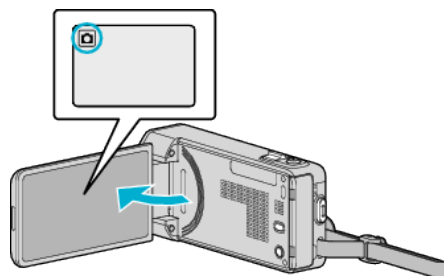

- Sprawdź, czy tryb nagrywania jest ustawiony na .
- Jeśli ustawiony jest tryb filmu , na ekranie nagrywania puknij , aby wyświetlić ekran przełączania trybów. Puknij , aby przełączyć na tryb zdjęć.

2 Sprawdź, czy tryb nagrywania jest ustawiony na Intelligent Auto **i.A.**

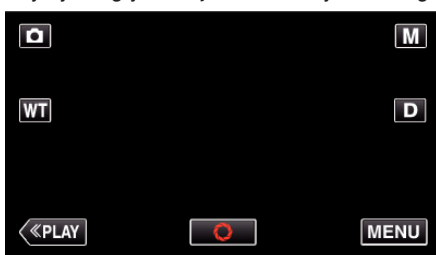

- Jeśli ustawiony jest tryb ręczny **M**, na ekranie nagrywania puknij **M**, aby wyświetlić ekran przełączania trybów. Puknij **i.A.**, aby wybrać tryb nagrywania Intelligent Auto.



3 Ustaw ostrość na fotografowanym obiekcie.

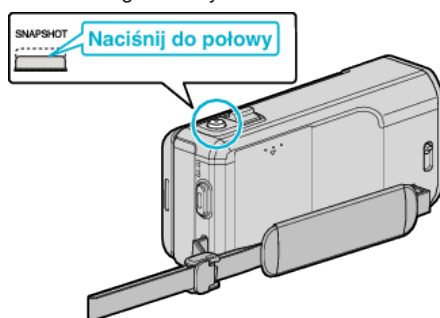

- Po ustawieniu ostrości, ikona ostrości świeci się na zielono.

4 Zrób zdjęcie.

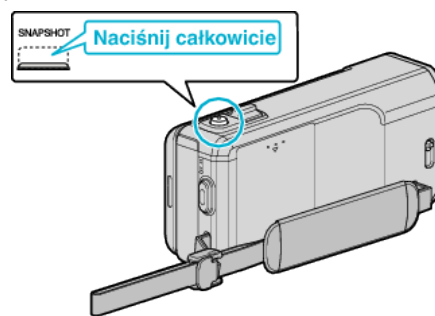

- PHOTO zapala się w chwili gdy rejestrowane jest zdjęcie.
- Niektóre wyświetlacze wyłączają się po około 3 sekundach. Naciśnij przycisk **D**, aby zamienić wyświetlacze.
- Po zakończeniu nagrywania, zamknij osłonę obiektywu.



UWAGA :

- W trybie Intelligent Auto nagrywanie może być nieprawidłowe, zależnie od obiektu i warunków nagrywania.
- Stabilizacja obrazu rozpoczyna się dopiero po naciśnięciu do połowy przycisku.

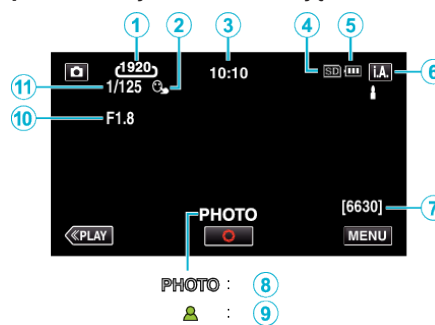











Wskazania podczas rejestrowania zdjęć



	Ikona na ekranie	Opis
1		Wyświetla ikonę rozmiaru obrazu. • Można zmieniać rozmiar zdjęć. „Rozmiar obrazu” (str. 127)
2		Wyświetla ustawienie „PIERW. DOTYK. AE/AF”. Jest ono domyślnie ustawiona na „ŚLEDZENIE TWARZY”. „Robienie wyraźnych zdjęć ludzi (PIERW. DOTYK. AE/AF)” (str. 45)
3		Wyświetla aktualny czas. „Ustawianie zegara” (str. 17)
4		Wyświetla ikonę nośnika, na który nagrywane są zdjęcia. Nośnik nagrywania można zmienić.
5		Wyświetla przybliżony stan naładowania akumulatora. Szczegóły naładowania akumulatora można wyświetlić naciskając przycisk INFO. Wyświetla przybliżony stan naładowania akumulatora.
6		Wyświetla bieżący tryb nagrywania i.A. (Intelligent Auto) lub M (ręczny).
7		Wyświetla pozostałą liczbę ujęć dla rejestrowania zdjęć. „Przybliżona liczba zdjęć (jednostka: liczba ujęć)” (str. 63)
8		Pojawia się „PHOTO”, gdy robione jest zdjęcie.

	Ostrość	Po ustawieniu ostrości świeci się na zielono.
	Przysłona	Wyświetla przysłonę.
	Czas otwarcia migawki	Wyświetla czas otwarcia migawki.

■ Kadry z Intelligent Auto

Ikona na ekranie	Opis
	Ładnie oddaje koloryt skóry.
	Zdjęcia ludzi wychodzą naturalnie.
	Ostrzy w dalekiej odległości i daje ostry obraz o żywych kolorach.
	Nagrywa z minimalnymi szumami na całym obrazie.
	Dokładnie nagrywa ujęcia nocne z minimalnymi szumami na całym obrazie.
	Kolory nie blakną, nawet podczas nagrywania w jasnym środowisku.
	Nagrywa z ostrością na bliskim obiekcie.
	Żywo odtwarza zielony kolor drzew.
	Naturalnie odtwarza kolory zachodu słońca.
	Koryguje ustawienia, tak aby obiekt nie był zbyt ciemny z powodu tylnego oświetlenia.
	Naturalnie nagrywa ludzi z minimalnymi szumami na całym obrazie.
	Nagrywa z ostrością na bliskim obiekcie, nawet w ciemnym środowisku.

UWAGA :

- W trybie Intelligent Auto można wykrywać i automatycznie ustawiać kadry zgodnie z warunkami nagrywania.
- W pewnych warunkach nagrywania niektóre funkcje mogą działać nieprawidłowo.

Przyciski obsługi dla rejestrowania zdjęć

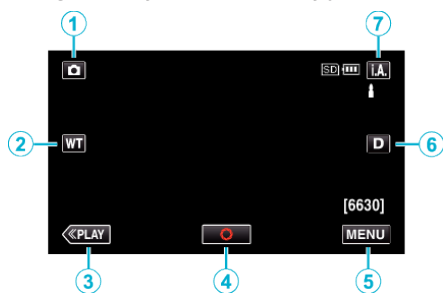

	Przycisk obsługi	Opis
①	Tryb filmu/zdjęcia	Przełącza pomiędzy trybem nagrywania filmów a trybem fotografowania.
②	Zoom T/W	Pozwala wykonać te same funkcje, jakie wykonuje dźwignia zoomu. Drgania kamery, które często występują podczas używania dźwigni zoomu można zminimalizować. „Praca z zoomem” (☞ str. 29)
③	Tryb odtwarzania	Przełącza w tryb odtwarzania.
④	Zdjęcie	Funkcjonuje jako przycisk SNAPSHOT. Nie można jednak ustawić ostrości naciskając tylko do połowy.
⑤	MENU	Wyświetla różne menu rejestrowania zdjęć. „Praca z menu” (☞ str. 112)
⑥	Przycisk wyświetlania D	Każde puknięcie przycisku powoduje przełączanie wyświetlacza pomiędzy widokiem pełnym (D_F) a prostym (D). <ul style="list-style-type: none"> Wyświetlanie proste: Niektóre wyświetlacze wyłączają się po około 3 sekundach. Wyświetlanie pełne: Wyświetla wszystko. Przycisk wyświetlania zmienia się z D na D_F. Kiedy zasilanie zostanie wyłączone na ekranie pojawi się (D).
⑦	Tryb nagrywania i.A./M	Przełącza tryb nagrywania.

Używanie trybu cichego

Podczas używania trybu cichego, monitor LCD ściemnia się i brak jest dźwięku. Do cichego nagrywania w ciemnych miejscach, jak na przykład podczas spektakli, zaleca się używanie trybu cichego.

- Pojawia się , gdy „TRYB CICHY” jest ustawiony na „WŁ.”.
- „TRYB CICHY” (☞ str. 136)

Ustawienia przydatne dla nagrywania

- Kiedy „SZYBKI RESTART” jest ustawiona na „WŁ.”, tego urządzenia włącza się natychmiast jeśli otworzysz monitor LCD w przeciągu 5 minut po wyłączeniu zasilania poprzez zamknięcie monitora.
„SZYBKI RESTART” (☞ str. 137)
- Kiedy „WYŁĄCZANIE AUTO.” jest ustawiona na „WŁ.”, tego urządzenia automatycznie się wyłącza po 5 minutach bezczynności, aby nie zużywać energii. (tylko jeśli jest używany akumulator)
„WYŁĄCZANIE AUTO.” (☞ str. 137)
- Gdy funkcja „PIERW. DOTYK. AE/AF” jest ustawiona na „ŚLEDZENIE TWARZY”, urządzenie wykrywa twarze i automatycznie dostosowuje jasność oraz ostrość, aby wyraźniej nagrywać twarze.
„Robienie wyraźnych zdjęć ludzi (PIERW. DOTYK. AE/AF)” (☞ str. 45)

OSTROŻNIE :

- Obiektywu nie należy wystawiać na bezpośrednie działanie promieni słonecznych.
- Urządzenie nie należy używać w deszczu, śniegu lub w miejscach o dużej wilgotności, takich jak łaźienka.
- Nie używać urządzenie w miejscach narażonych na nadmierną wilgotność lub kurz, ani w miejscach wystawionych na bezpośrednie działanie pary lub dymu.
- Ponieważ urządzenie to można używać przy odwróconym i zamkniętym monitorze LCD, łatwiej wzrasta temperatura. Podczas użytkowania tego urządzenia w miejscach narażonych na bezpośrednie działanie promieni słonecznych lub wysokich temperatur, pozostaw otwarty monitor.
- Urządzenie zatrzymuje się automatycznie, aby chronić obwód, gdy wzrasta temperatura.
- Kiedy wskaźnik dostępu jest zapalony nie należy wyjmować akumulatora, zasilacza sieciowego lub karty SD. Nagrane dane mogą być nieczytelne.
„Wskaźnik ACCESS (dostępu)” (☞ str. 143)
- Urządzenie to jest sterowane mikrokomputerem. Wyładowania elektrostatyczne, szumy zewnętrzne i interferencja (z TV, radia, itp.) może uniemożliwić jego prawidłowe działanie. W takim przypadku wyłącz zasilanie, wypnij zasilacz sieciowy i wyjmij akumulator. Urządzenie zostanie zresetowane.

UWAGA :

- Przed przystąpieniem do nagrywania ważnego ujęcia wskazane jest wykonanie próbnego nagrania.
- Zależnie od warunków, w jakich zdjęcia są robione, cztery narożniki ekranu mogą być ciemne, ale nie jest to nieprawidłowość działania. W takim przypadku należy odpowiednio zmienić warunki robienia zdjęć przesuwając dźwignię zoomu itd.

Praca z zoomem

Kąt widzenia można regulować przy użyciu zoomu.

- Zastosuj maksymalne oddalenie (W) (maksymalnie szeroki kąt), aby kręcić szerokie ujęcia.
- Zastosuj maksymalne zbliżenie (T) (maksymalne zbliżenie), aby powiększyć kręcone obiekty.

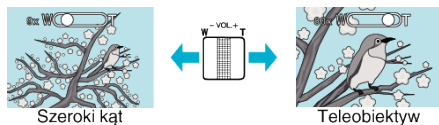

- Można korzystać z następujących opcji zoomu:
 - Zoom optyczny (1 – 10x)
- Można również używać przycisku zoomu (T/W) na ekranie dotykowym, aby powiększyć obraz.

Przycisk zoomu (T/W)

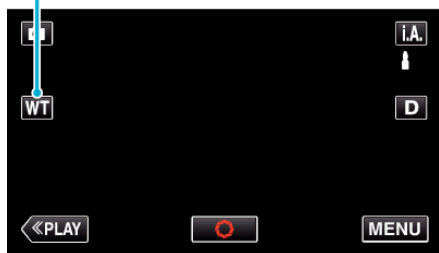

UWAGA :

- Tylko zoom optyczny jest dostępny w trybie nagrywania zdjęć.

Nagrywanie w trybie ręcznym

Ustawienia, takie jak jasność i czas otwarcia migawki, można regulować ręcznie.

Nagrywanie ręczne można ustawić zarówno dla trybu filmu jak i trybu zdjęć.

- 1 Otwórz monitor LCD.

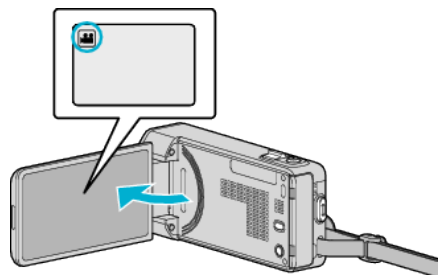

- Aby przełączyć tryb filmu na tryb zdjęć, na ekranie nagrywania puknij lub , aby wyświetlić ekran przełączania trybów. Puknij lub , aby odpowiednio przełączyć na tryb filmu lub zdjęć.

- 2 Wybierz tryb nagrywania ręcznego.

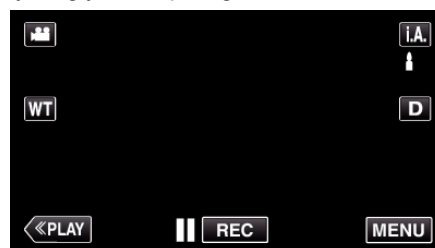

- Jeśli ustawiony jest Intelligent Auto **i.A.**, na ekranie nagrywania puknij **i.A.**, aby wyświetlić ekran przełączania trybów. Puknij **M**, aby przełączyć tryb nagrywania na ręczny.

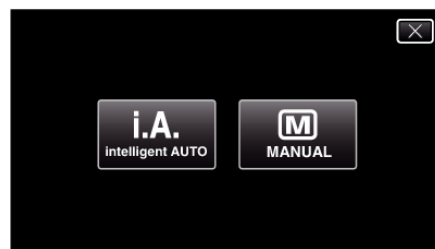

- 3 Puknij „MENU”.



- Pojawi się menu skrótów.

- 4 W menu skrótów puknij „MENU”.

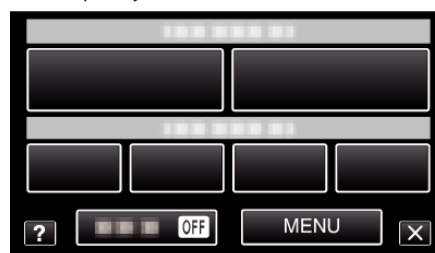

- 5 Puknij dany element, aby ustawić go ręcznie.

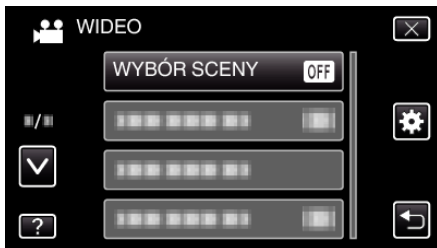

- Więcej informacji na temat różnych ustawień ręcznych można znaleźć w „Menu nagrywania w trybie ręcznym”.

UWAGA :

- Ustawienia trybu ręcznego są wyświetlane tylko w trybie ręcznym.

Menu nagrywania w trybie ręcznym

Można ustawić następujące opcje.

Nazwa	Opis
WYBÓR SCENY	<ul style="list-style-type: none"> • Z łatwością można wykonać nagrania odpowiadające warunkom nagrywania. „Nagrywanie w różnych miejscach i warunkach (obiekty)” (☞ str. 30)
FOCUS	<ul style="list-style-type: none"> • Jeśli ostrość obiektu nie jest ustawiana automatycznie, użyj opcji ręcznego ustawiania ostrości. „Ręczna regulacja ostrości” (☞ str. 32)
REGULACJA JASNOŚCI	<ul style="list-style-type: none"> • Ogólną jasność na ekranie można regulować. • Użyj tej opcji nagrywając w ciemnym miejscu lub miejscu z jaskrawym światłem. „Regulacja jasności” (☞ str. 33)
CZAS OTW. MIGAWKI	<ul style="list-style-type: none"> • Czas otwarcia migawki można regulować. • Użyj tej opcji w czasie nagrywania szybko poruszających się obiektów lub aby podkreślić ruch obiektu. „Ustawienie czasu otwarcia migawki” (☞ str. 34)
PRIOR. PRZYSŁONY	<ul style="list-style-type: none"> • Przesłonę można tak ustawić, aby ujmować wyłącznie obraz z jednym wyostrzonym obiektem i jednoczesnym rozmyciem otoczenia. „Ustawienie przysłony” (☞ str. 35)
BALANS BIELI	<ul style="list-style-type: none"> • Ogólny kolor na ekranie można regulować. • Użyj tej opcji kiedy kolor na ekranie wydaje się inny niż kolor rzeczywisty. „Ustawienie balansu bieli” (☞ str. 36)
KOMP. PRZECIWOŚW.	<ul style="list-style-type: none"> • Koryguje obraz kiedy obiekt wydaje się ciemny z powodu tylnego oświetlenia. • Użyj tej opcji przy nagrywaniu pod światło. „Ustawienie kompensacji oświetlenia tylnego” (☞ str. 37)
TELE MAKRO	<ul style="list-style-type: none"> • Użyj tej opcji, aby wykonywać zbliżenia (ujęcia makro) obiektu. „Wykonywanie zbliżeń” (☞ str. 38)

Nagrywanie w różnych miejscach i warunkach (obiekty)

Najczęściej napotykaną ujęcia można nagrywać stosując najodpowiedniejsze ustawienia.

- 1 Wybierz tryb nagrywania ręcznego.

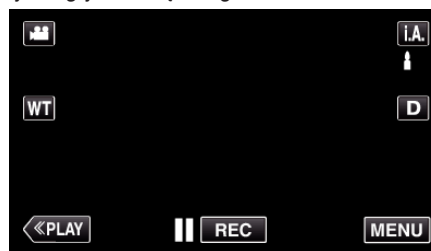

- Jeśli ustawiony jest Intelligent Auto **i.A.**, na ekranie nagrywania puknij **i.A.**, aby wyświetlić ekran przełączania trybów. Puknij **M**, aby przełączyć tryb nagrywania na ręczny.

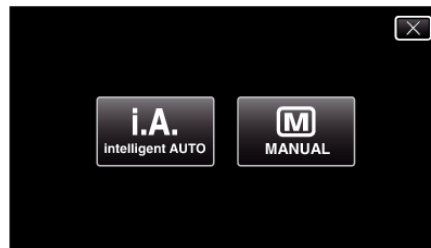

- 2 Puknij „MENU”.



- Pojawi się menu skrótów.

- 3 W menu skrótów puknij „MENU”.

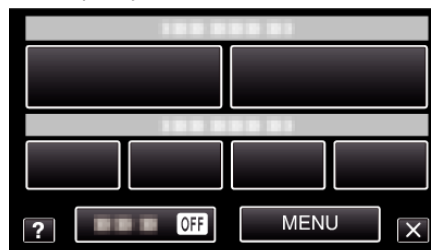

- 4 Puknij „WYBÓR SCENY”.

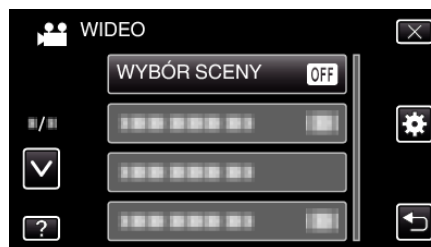

- Puknij \wedge lub \vee , aby przechodzić w górę lub w dół i dokonywać kolejnych wyborów.
- Puknij \times , aby wyjść z menu.
- Puknij \curvearrowright , aby powrócić do poprzedniego ekranu.

- 5 Puknij potrzebne ujęcie.

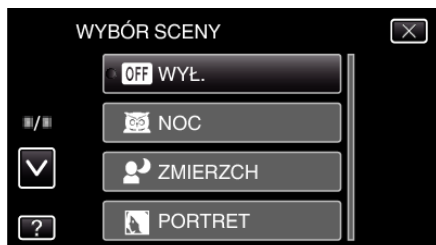

- Puknij „WYŁ.”, aby anulować wybór.
- Puknij \wedge lub \vee , aby przechodzić w górę lub w dół i dokonywać kolejnych wyborów.
- Puknij X, aby wyjść z menu.

* Zdjęcie jest tylko wrażeniem.

Ustawienie	Efekt
NOC	Przy użyciu dłuższego czasu migawki automatycznie zwiększa czułość i jasność ujęcia, gdy otoczenie jest ciemne. Aby kamera pozostała w bezruchu, skorzystaj ze statywu. OFF ON
ZMIERZCH	Rejestruje sceny nocne w naturalny sposób. OFF ON
PORTRET	Rozmazuje tło, aby wyeksponować osoby będące na zdjęciu. OFF ON
SPORT	Wyraźnie rejestruje szybko poruszające się obiekty na każdej pojedynczej klatce. OFF ON
ŚNIEG	Podczas kręcenia scen na śniegu w słoneczny dzień sprawia, że obiekt nie wydaje się zbyt ciemny. OFF ON
OŚW. PUNKT	Sprawia, że postaci nie wyglądają na zbyt jasne pod światło. OFF ON

UWAGA :

- Podczas „Nagryw. Poklatkowe” nie można ustawić wszystkich ujęć „WYBÓR SCENY”.

Ręczna regulacja ostrości

Ustaw tę opcję, gdy ostrość jest niewyraźna w trybie Intelligent Auto lub gdy potrzebne jest ręczne ustawienie ostrości.

- 1 Wybierz tryb nagrywania ręcznego.

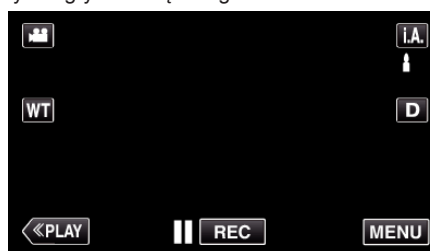

- Jeśli ustawiony jest Intelligent Auto **i.A.**, na ekranie nagrywania puknij **i.A.**, aby wyświetlić ekran przełączania trybów. Puknij **M**, aby przełączyć tryb nagrywania na ręczny.

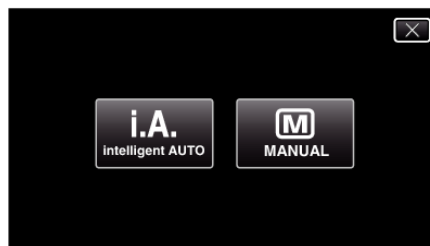

- 2 Puknij „MENU”.

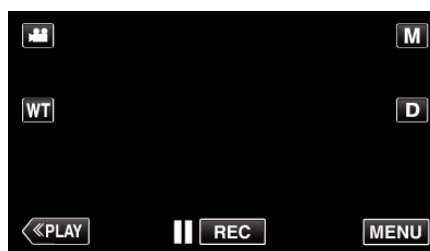

- Pojawi się menu skrótów.

- 3 W menu skrótów puknij „MENU”.

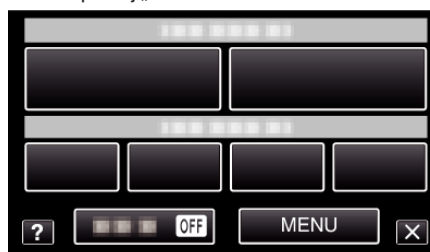

- 4 Puknij „FOCUS”.

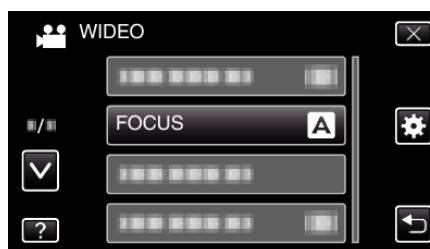

- Puknij \wedge lub \vee , aby przechodzić w górę lub w dół i dokonywać kolejnych wyborów.
- Puknij **X**, aby wyjść z menu.
- Puknij \leftarrow , aby powrócić do poprzedniego ekranu.

- 5 Puknij „RĘCZNE”.



6 Wyreguluj ostrość.



- Puknij ▲, aby ustawić ostrość na odległym obiekcie. Jeśli miga ▲, nie można już oddalać obrazu.
- Puknij ▼, aby ustawić ostrość na bliskim obiekcie. Jeśli miga ▼, nie można już przybliżać obrazu.

7 Puknij „USTAW”, aby potwierdzić.

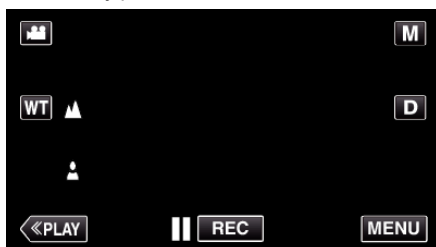

- Po potwierdzeniu ustawienia ostrości, zniknie ramka ustawiania ostrości i wyświetlane będzie ▲ oraz ▼.

UWAGA :

- Obiekt, na który ustawiona jest ostrość przy maksymalnym zbliżeniu (T) pozostaje ostry kiedy w chwili gdy zostanie oddalony przy maksymalnie szerokim kącie (W).

Regulacja jasności

Możesz ustawić jasność zgodną z własnymi preferencjami.

1 Wybierz tryb nagrywania ręcznego.

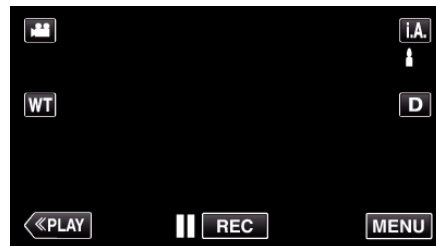

- Jeśli ustawiony jest Intelligent Auto **i.A.**, na ekranie nagrywania puknij **i.A.**, aby wyświetlić ekran przełączania trybów. Puknij **M**, aby przełączyć tryb nagrywania na ręczny.

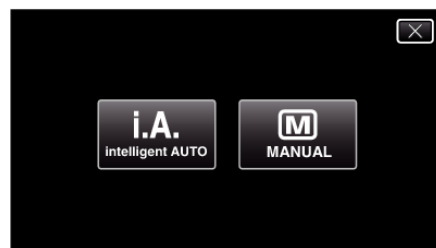

2 Puknij „MENU”.

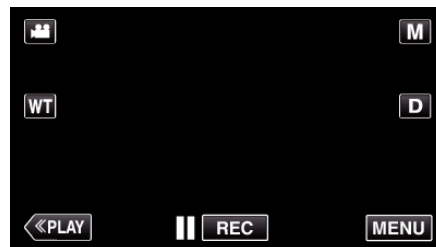

- Pojawi się menu skrótów.

3 W menu skrótów puknij „MENU”.

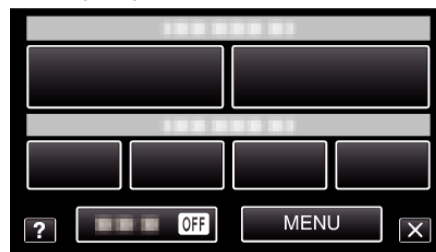

4 Puknij „REGULACJA JASNOŚCI”.



- Puknij ▲ lub ▼, aby przechodzić w górę lub w dół i dokonywać kolejnych wyborów.
- Puknij X, aby wyjść z menu.
- Puknij ↶, aby powrócić do poprzedniego ekranu.

5 Puknij „RĘCZNE”.

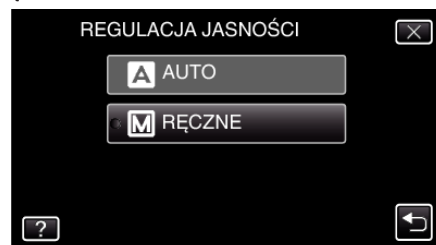

6 Wyreguluj jasność.



- Zakres kompensacji podczas nagrywania filmu: -2,0 do +2,0
- Zakres kompensacji podczas rejestrowania zdjęć: -2,0 do +2,0
- Puknij \wedge , aby zwiększyć jasność.
- Puknij \vee , aby zmniejszyć jasność.

7 Puknij „USTAW”, aby potwierdzić.

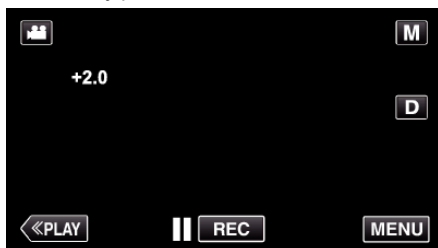

UWAGA :

- Ustawienia można regulować oddzielnie dla filmów i zdjęć.

Ustawienie czasu otwarcia migawki

Czas otwarcia migawki można ustawić, aby dopasować go do rodzaju obiektu.

1 Wybierz tryb nagrywania ręcznego.

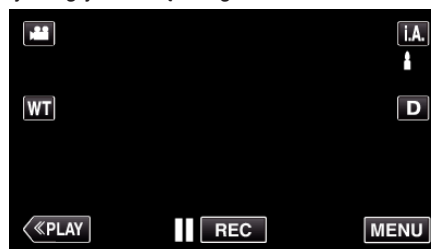

- Jeśli ustawiony jest Intelligent Auto **i.A.**, na ekranie nagrywania puknij **i.A.**, aby wyświetlić ekran przełączania trybów. Puknij **M**, aby przełączyć tryb nagrywania na ręczny.

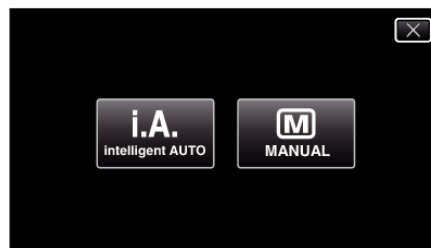

2 Puknij „MENU”.

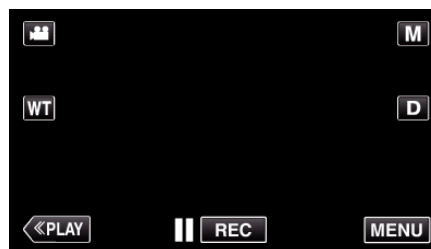

- Pojawi się menu skrótów.

3 W menu skrótów puknij „MENU”.

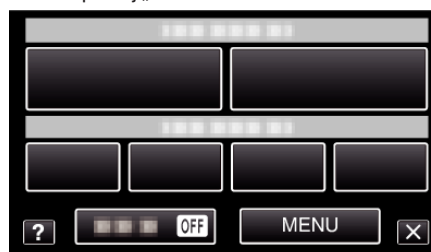

4 Puknij „CZAS OTW. MIGAWKI”.



- Puknij \wedge lub \vee , aby przechodzić w górę lub w dół i dokonywać kolejnych wyborów.
- Puknij **X**, aby wyjść z menu.
- Puknij \leftarrow , aby powrócić do poprzedniego ekranu.

5 Puknij „RĘCZNE”.



- 6 Ustaw czas otwarcia migawki.



- Ustawia czas otwarcia migawki na wartości od 1/2 do 1/4000.
- Puknij \wedge , aby zwiększyć czas otwarcia migawki.
- Puknij \vee , aby zmniejszyć czas otwarcia migawki.

- 7 Puknij „USTAW”, aby potwierdzić.

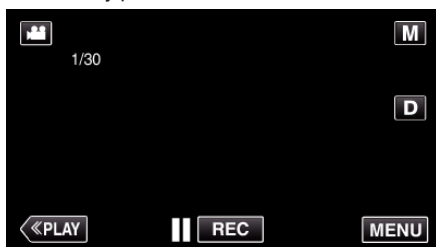

UWAGA :

- Ustawienia można regulować oddzielnie dla filmów i zdjęć.
- „CZAS OTW. MIGAWKI” można ustawić maksymalnie na 1/125, gdy „LAMPKA BŁYSKOWA” nie jest ustawiona na „WYŁ.” w trybie robienia zdjęć.
- Szybko poruszające się obiekty można wyraźnie zarejestrować zwiększając „CZAS OTW. MIGAWKI”, jednak ekran będzie ciemniejszy. Podczas nagrywania w ciemnych miejscach, na przykład w pomieszczeniach, sprawdź jasność monitora LCD i odpowiednio ustaw „CZAS OTW. MIGAWKI”.

Ustawienie przysłony

Możesz ustawić przysłonę, aby zmienić miejsce ostrzenia.

- 1 Wybierz tryb nagrywania ręcznego.

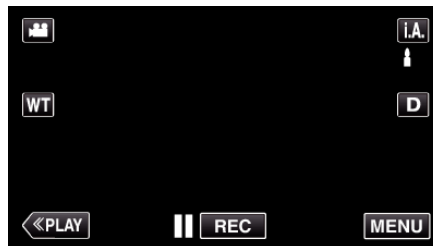

- Jeśli ustawiony jest Intelligent Auto **i.A.**, na ekranie nagrywania puknij **i.A.**, aby wyświetlić ekran przełączania trybów. Puknij **M**, aby przełączyć tryb nagrywania na ręczny.

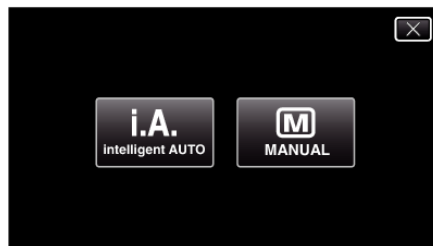

- 2 Puknij „MENU”.

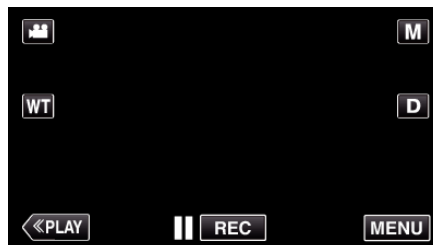

- Pojawi się menu skrótów.

- 3 W menu skrótów puknij „MENU”.

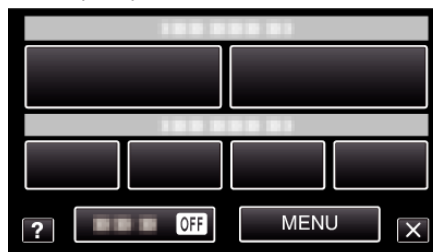

- 4 Puknij „PRIOR. PRZYSŁONY”.

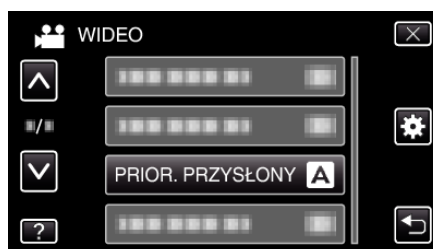

- Puknij \wedge lub \vee , aby przechodzić w górę lub w dół i dokonywać kolejnych wyborów.
- Puknij \times , aby wyjść z menu.
- Puknij \curvearrowright , aby powrócić do poprzedniego ekranu.

- 5 Puknij „RĘCZNE”.



6 Ustaw przysłonę.



- Przysłonę można ustawiać w zakresie od F1,2 do F5,6.
- Jeśli również tło ma być wyostzone (większa wartość przysłony), puknij \wedge .
- Jeśli tło ma być rozmyte (mniejsza wartość przysłony), puknij \vee .

7 Puknij „USTAW”, aby potwierdzić.



UWAGA :

- Ustawienia można regulować oddzielnie dla filmów i zdjęć.
- W takim przypadku wartość przysłony jest ustawiana zgodnie z wartością zoomu największego zbliżenia i wskazaną kolorem żółtym. Ustaw zoom na szeroki kąt, aby włączyć ustawienie najmniejszej przysłony.
- Im większa wartość przysłony, tym ciemniejszy obiekt.

Ustawienie balansu bieli

Odcień koloru można ustawić, aby dopasować go do źródła światła.

1 Wybierz tryb nagrywania ręcznego.

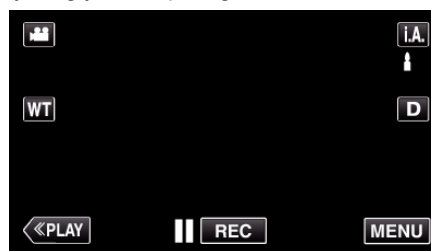

- Jeśli ustawiony jest Intelligent Auto **i.A.**, na ekranie nagrywania puknij **i.A.**, aby wyświetlić ekran przełączania trybów. Puknij **M**, aby przełączyć tryb nagrywania na ręczny.

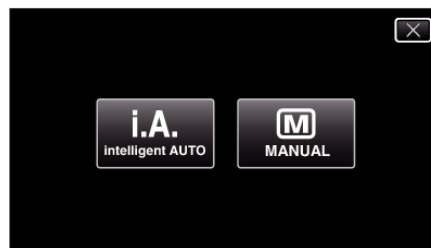

2 Puknij „MENU”.

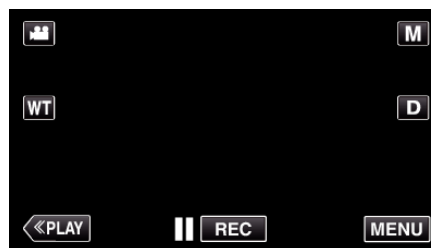

- Pojawi się menu skrótów.

3 W menu skrótów puknij „MENU”.

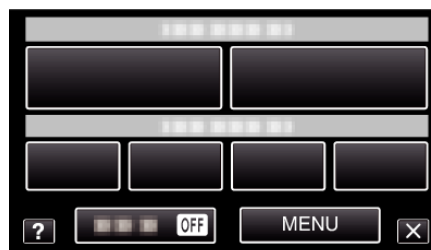

4 Puknij „BALANS BIELI”.



- Puknij \wedge lub \vee , aby przechodzić w górę lub w dół i dokonywać kolejnych wyborów.
- Puknij \times , aby wyjść z menu.
- Puknij \leftarrow , aby powrócić do poprzedniego ekranu.

5 Puknij właściwe środowisko wykonywania zdjęć.



- Aby przesunąć kursor puknij \wedge lub \vee .

Ustawienie	Szczegóły
AUTO	Automatycznie reguluje naturalność kolorów.
RĘCZNY. BAL	Użyj tej opcji kiedy problem nienaturalnych kolorów nie został rozwiązany.
SŁONECZNIE	Ustaw tę opcję podczas nagrywania na zewnątrz w słoneczny dzień.
POCHMURNO	Ustaw tę opcję podczas nagrywania w pochmurny dzień lub w cieniu.
HALOGEN	Ustaw tę opcję podczas nagrywania z oświetleniem, takim jak na przykład światło kamery.
PODWODNE: NIEBIESKIE	Ustaw tę opcję podczas nagrywania na pełnym morzu (woda wydaje się niebieska), używając opcjonalnej obudowy do zdjęć podwodnych.
PODWODNE: ZIELONE	Ustaw tę opcję podczas nagrywania na płytkich wodach (woda wydaje się zielona), używając opcjonalnej obudowy do zdjęć podwodnych.

Używanie RĘCZNY. BAL

- 1 Przytrzymaj kartkę białego papieru przed obiektywem, tak aby biały papier wypełnił ekran.
- 2 Gdy pojawi się ikona i będzie pulsować puknij i dotykaj „RĘCZNY. BAL”.
- 3 Przerwij dotykanie, gdy zniknie menu i zaświeci się \mathcal{O} .

UWAGA :

- Ustawienie nie zmieni się, jeśli za szybko będziesz pukać „RĘCZNY. BAL” (częściej niż co 1 sekundę).

Ustawienie kompensacji oświetlenia tylnego

Możesz skorygować obraz kiedy obiekt wydaje się zbyt ciemny z powodu tylnego oświetlenia.

- 1 Wybierz tryb nagrywania ręcznego.

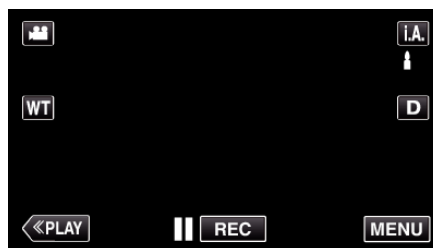

- Jeśli ustawiony jest Intelligent Auto **i.A.**, na ekranie nagrywania puknij **i.A.**, aby wyświetlić ekran przełączania trybów. Puknij **M**, aby przełączyć tryb nagrywania na ręczny.

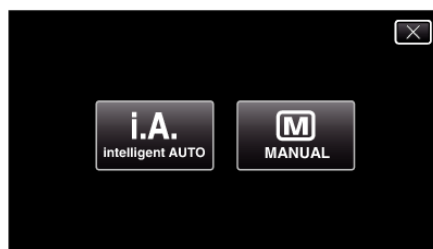

- 2 Puknij „MENU”.

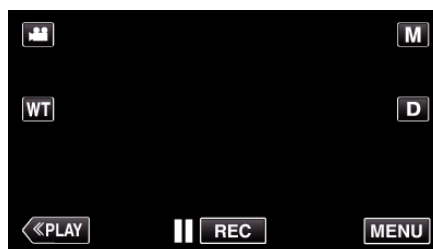

- Pojawi się menu skrótów.

- 3 W menu skrótów puknij „MENU”.

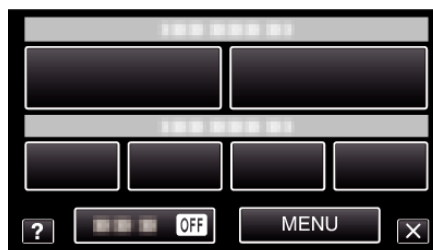

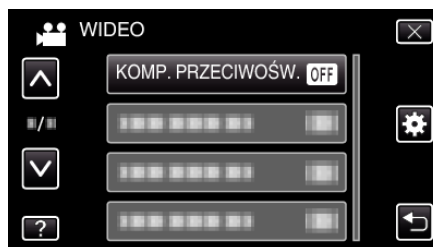

- 4 Puknij „KOMP. PRZECIWOŚW.”.

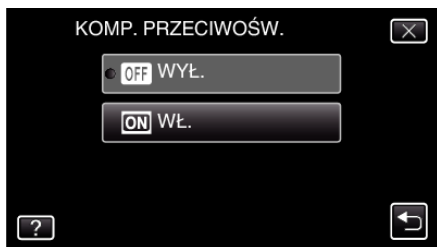

- Puknij \wedge lub \vee , aby przechodzić w górę lub w dół i dokonywać kolejnych wyborów.
- Puknij \times , aby wyjść z menu.
- Puknij \leftarrow , aby powrócić do poprzedniego ekranu.

- 5 Puknij „WŁ.”.



- Po ustawieniu, pojawi się ikona oświetlenia tylnego .

Wykonywanie zbliżeń

Używając opcji tele makro możesz wykonywać zbliżenia obiektu.



* Zdjęcie jest tylko wrażeniem.

- 1 Wybierz tryb nagrywania ręcznego.

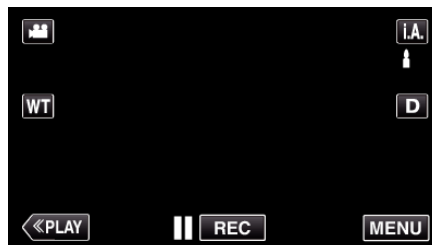

- Jeśli ustawiony jest Intelligent Auto **i.A.**, na ekranie nagrywania puknij **i.A.**, aby wyświetlić ekran przełączania trybów. Puknij **M**, aby przełączyć tryb nagrywania na ręczny.

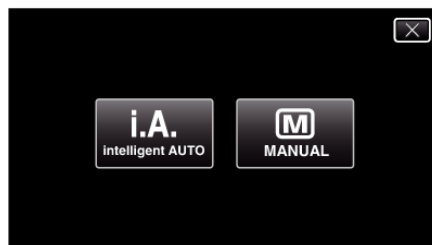

- 2 Puknij „MENU”.

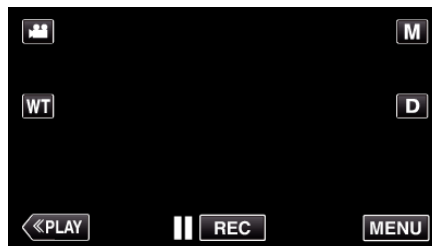

- Pojawi się menu skrótów.

- 3 W menu skrótów puknij „MENU”.

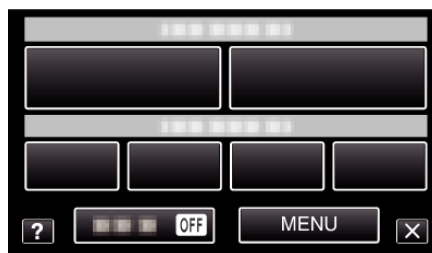

- 4 Puknij „TELE MAKRO”.

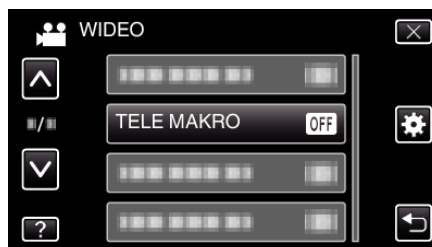

- Puknij \wedge lub \vee , aby przechodzić w górę lub w dół i dokonywać kolejnych wyborów.
- Puknij \times , aby wyjść z menu.

- Puknij ↵, aby powrócić do poprzedniego ekranu.

5 Puknij „WŁ.”.



- Po ustawieniu, pojawi się ikona tele makro .

Ustawienie	Szczegóły
WYŁ.	Umożliwia wykonywanie zbliżeń z odległości do 1 m, z wykorzystaniem funkcji maksymalnego zbliżenia (T). Umożliwia wykonywanie zbliżeń z odległości do 5 cm, z wykorzystaniem funkcji maksymalnego oddalenia (W).
WŁ.	Umożliwia wykonywanie zbliżeń z odległości do 50 cm, z wykorzystaniem funkcji maksymalnego zbliżenia (T). Umożliwia wykonywanie zbliżeń z odległości do 5 cm, z wykorzystaniem funkcji maksymalnego oddalenia (W).

OSTROŻNIE :

- Gdy nie robisz ujęć z bliska, ustaw opcję „TELE MAKRO” na „WYŁ.”.
W przeciwnym wypadku zdjęcie może być rozmazane.

Nagrywanie z efektami

Do nagrań filmowych możesz dodawać efekty animacji.
Po wykryciu uśmiechu lub po dotknięciu ekranu pojawia się animacja efekt.





Typ efektu	Opis efektu
EFEKT ANIMACJI	Nagrywa filmy z efektami animacji. „Nagrywanie z efektami animacji” (☞ str. 40)
EFEKT DEKOR. TWARZY	Wykrywa twarze i włącza ozdobniki, na przykład okulary, które można dodawać. „Nagrywanie z efektami na twarzy” (☞ str. 42)
ZNACZEK	Nagrywa filmy z efektami ozdobników. „Nagrywanie z efektami ozdobnymi” (☞ str. 43)
EFEKT PISMA RĘCZNEGO	Nagrywa filmy z pismem odręcznym lub rysunkami. „Nagrywanie z napisem odręcznym” (☞ str. 44)

Nagrywanie z efektami animacji

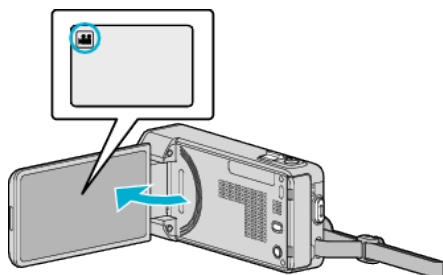
Do nagrań filmowych możesz dodawać efekty animacji. Po wykryciu uśmiechu lub po dotknięciu ekranu pojawia się animacja efekt.

1 Otwórz monitor LCD.



- Sprawdź, czy tryb nagrywania jest ustawiony na .
- Jeśli ustawiony jest tryb zdjęć , na ekranie nagrywania puknij , aby wyświetlić ekran przełączania trybów. Puknij  aby przełączyć tryb nagrywania.

2 Puknij „MENU”.

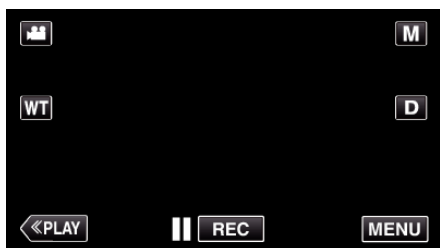

- Pojawi się menu skrótów.



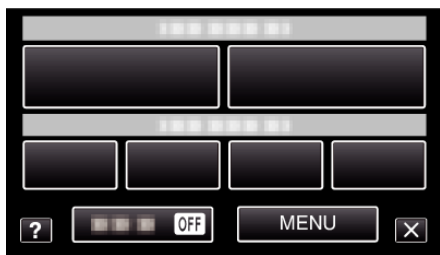

3 Puknij „MENU”. (Przejdź do kroku 4.)

Można też w menu skrótów puknąć „EFEKT ANIMACJI” . (Przejdź do kroku 5.)

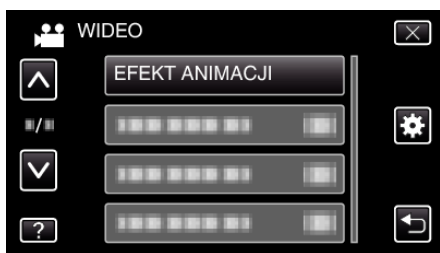



4 Puknij „EFEKT ANIMACJI”.



- Puknij  lub , aby przechodzić w górę lub w dół i dokonywać kolejnych wyborów.
- Puknij , aby wyjść z menu.
- Puknij , aby powrócić do poprzedniego ekranu.

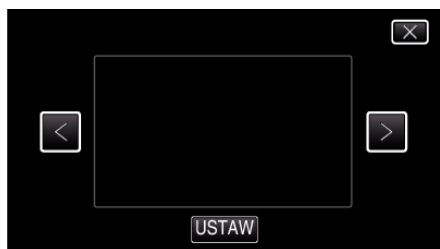









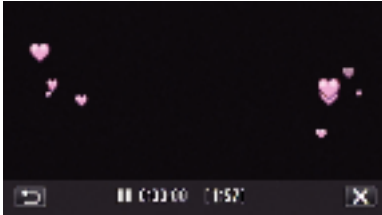

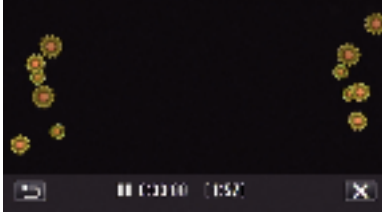
5 Wybierz pożądaną animację i puknij „USTAW”.

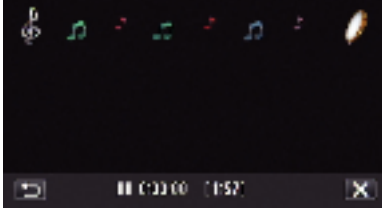

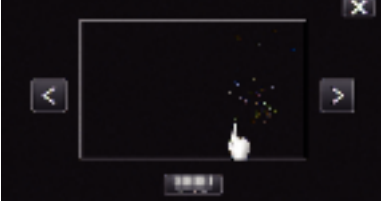
- Puknij  lub , aby zmienić animację.
- Naciśnij przycisk START/STOP, aby rozpocząć nagrywanie kamerą.

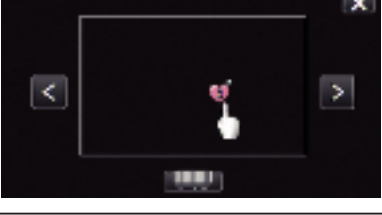
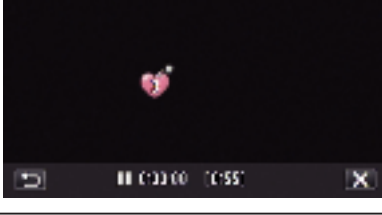
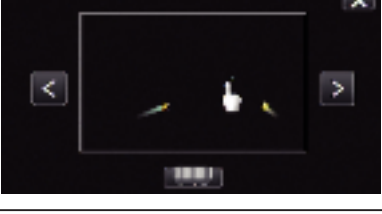
Aby zakończyć nagrywanie, naciśnij ponownie.

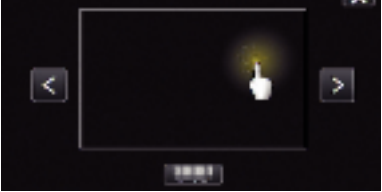
- Aby wykonać działania inne niż nagrywanie puknij , aby najpierw anulować „EFEKT ANIMACJI”.





Podczas ustawiania	Po zakończeniu ustawień	Uwaga
		Po wykryciu uśmiechu pojawia się animacja (efekt).
		Po wykryciu uśmiechu pojawia się animacja (efekt).
		Po wykryciu uśmiechu pojawia się animacja (efekt).
		Po wykryciu uśmiechu pojawia się animacja (efekt).
		Po dotknięciu ekranu pojawia się animacja (efekt).
		Po dotknięciu ekranu pojawia się animacja (efekt).
		Po dotknięciu ekranu pojawia się animacja (efekt).
		Po dotknięciu ekranu pojawia się animacja (efekt).

Nagrywanie z efektami na twarzy

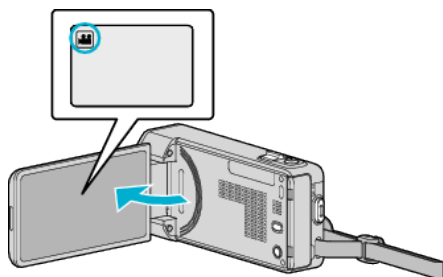
Wykrywa twarze i włącza ozdobniki, na przykład okulary, które można dodawać.

1 Otwórz monitor LCD.



- Sprawdź, czy tryb nagrywania jest ustawiony na .
- Jeśli ustawiony jest tryb zdjęć , na ekranie nagrywania puknij , aby wyświetlić ekran przełączania trybów. Puknij  aby przełączyć tryb nagrywania.

2 Puknij „MENU”.

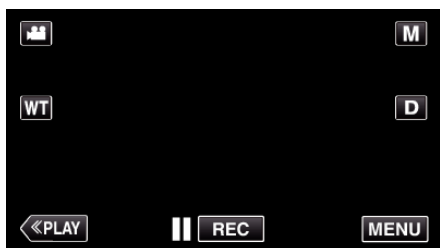

- Pojawi się menu skrótów.



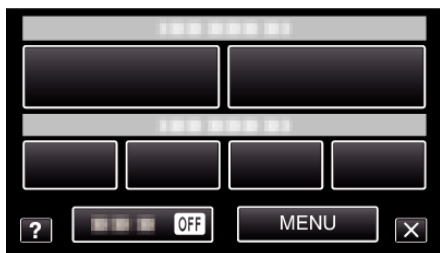

3 Puknij „MENU”. (Przejdź do kroku 4.)

Można też w menu skrótów puknąć „EFEKT DEKOR. TWARZY” . (Przejdź do kroku 5.)

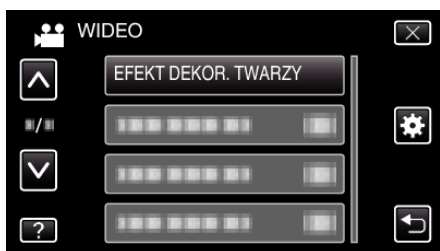



4 Puknij „EFEKT DEKOR. TWARZY”.

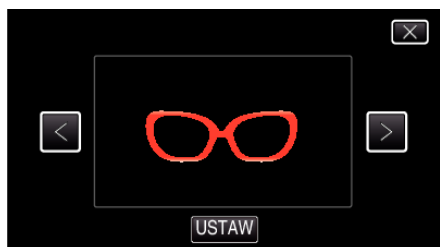

- Puknij  lub , aby przechodzić w górę lub w dół i dokonywać kolejnych wyborów.
- Puknij , aby wyjść z menu.
- Puknij , aby powrócić do poprzedniego ekranu.

5 Wybierz pożądaną efekt i puknij „USTAW”.



- Aby wybrać pozycję puknij  lub .
- Naciśnij przycisk START/STOP, aby rozpocząć nagrywanie kamerą.

Aby zakończyć nagrywanie, naciśnij ponownie.





- Aby wykonać działania inne niż nagrywanie puknij , aby najpierw anulować „EFEKT DEKOR. TWARZY”.

Nagrywanie z efektami ozdobnymi

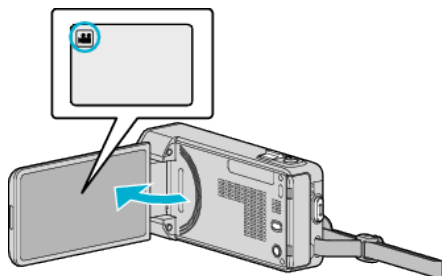
Nagrywa filmy z efektami ozdobników.

1 Otwórz monitor LCD.



- Sprawdź, czy tryb nagrywania jest ustawiony na .
- Jeśli ustawiony jest tryb zdjęć , na ekranie nagrywania puknij , aby wyświetlić ekran przełączania trybów. Puknij , aby przełączyć tryb nagrywania.

2 Puknij „MENU”.

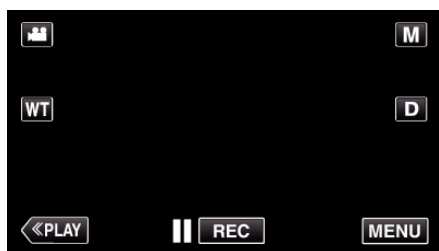

- Pojawi się menu skrótów.



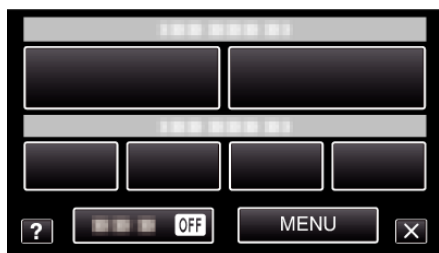

3 Puknij „MENU”. (Przejdź do kroku 4.)

Można też w menu skrótów puknąć „ZNACZEK” () (Przejdź do kroku 5.)

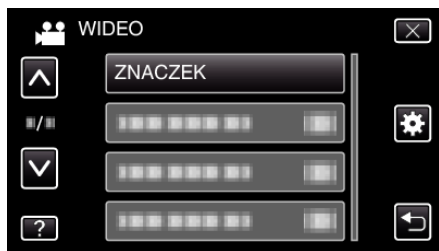



4 Puknij „ZNACZEK”.





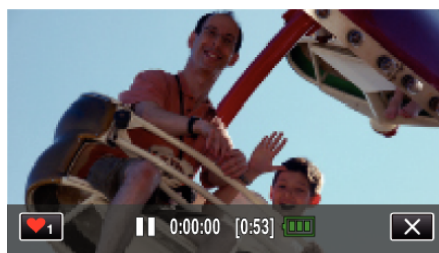

- Puknij  lub , aby przechodzić w górę lub w dół i dokonywać kolejnych wyborów.
- Puknij , aby wyjść z menu.
- Puknij , aby powrócić do poprzedniego ekranu.

5 Wybierz ozdobnik.

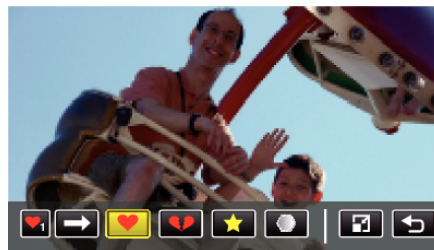



- Puknij , aby rozpocząć wybieranie ozdobników. Puknij dany ozdobnik, aby go użyć. Liczba wskazuje rozmiar ozdobnika.



- Puknij , aby przewinąć listę ozdobników.
- Puknij , aby zmienić rozmiar ozdobników.
- Puknij , aby powrócić do poprzedniego ekranu.

6 Puknij ekran, aby dodać ozdobnik.



- Puknij , aby usunąć ozdobnik.
- Puknij „ON/OFF”, aby wyświetlić/ukryć ozdobniki.
- Naciśnij przycisk START/STOP, aby rozpocząć nagrywanie kamerą. Aby zakończyć nagrywanie, naciśnij ponownie.
- Aby wykonać działania inne niż nagrywanie puknij , aby najpierw anulować „ZNACZEK”.

UWAGA :

- Można dodać do 50 ozdobników.
- Po zakończeniu trybu ozdobników lub po wyłączeniu zasilania, dodane ozdobniki są usuwane.

Nagrywanie z napisem odręcznym

Nagrywa filmy z pismem odręcznym lub rysunkami.

1 Otwórz monitor LCD.

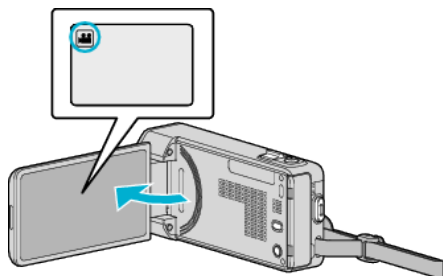

- Sprawdź, czy tryb nagrywania jest ustawiony na .
- Jeśli ustawiony jest tryb zdjęć , na ekranie nagrywania puknij , aby wyświetlić ekran przełączania trybów. Puknij aby przełączyć tryb nagrywania.

2 Puknij „MENU”.

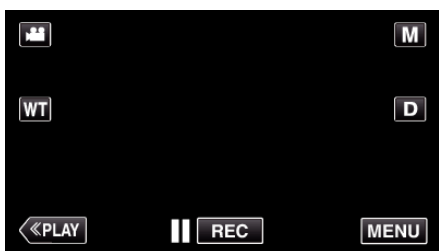

- Pojawi się menu skrótów.

3 Puknij „MENU”. (Przejdź do kroku 4.)

Można też w menu skrótów puknąć „EFEKT PISMA RĘCZNEGO” (✍️). (Przejdź do kroku 5.)

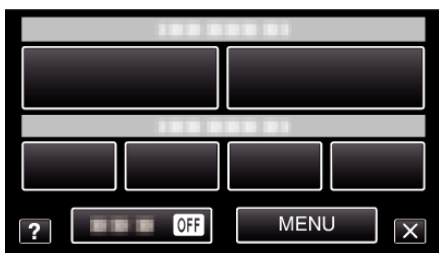

4 Puknij „EFEKT PISMA RĘCZNEGO”.



- Puknij lub , aby przechodzić w górę lub w dół i dokonywać kolejnych wyborów.
- Puknij , aby wyjść z menu.
- Puknij , aby powrócić do poprzedniego ekranu.

5 Wybierz linię.

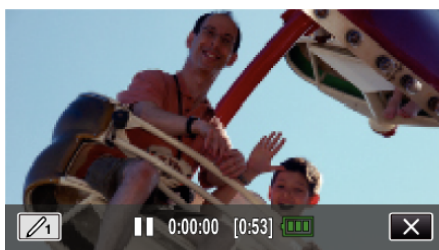

- Puknij , aby wybrać kolor i grubość linii. Liczba wskazuje grubość linii.

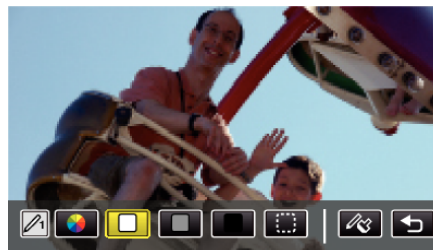

- Można wybrać kolor biały, szary, czarny itd.
- Wybierz , aby puknąć i usunąć część linii.
- Puknij , aby wybrać kolor linii. Puknij , aby przewinąć listę kolorów.
- Puknij , aby wybrać grubość linii.
- Puknij , aby powrócić do poprzedniego ekranu.

6 Zaczynj pisać i rysować dostarczonym rysikiem.

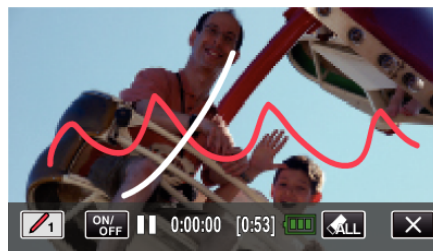

- Puknij , aby usunąć wszystkie linie.
- Puknij „ON/OFF”, aby wyświetlić/ukryć linie.
- Naciśnij przycisk START/STOP, aby rozpocząć nagrywanie kamerą. Aby zakończyć nagrywanie, naciśnij ponownie.
- Aby wykonać działania inne niż nagrywanie puknij , aby najpierw anulować „EFEKT PISMA RĘCZNEGO”.

UWAGA :

- Jeśli napisy i rysunki są przesunięte, skoryguj miejsce dotykania. „USTAW EKRAŃ DOTYKOWY” (✎ str. 138)
- Po zakończeniu trybu pisma ręcznego lub po wyłączeniu zasilania, pismo i rysunki są usuwane.

Robienie wyraźnych zdjęć ludzi (PIERW. DOTYK. AE/AF)

„PIERW. DOTYK. AE/AF” jest funkcją regulacji ostrości i jasności na podstawie miejsca puknięcia.

Dzięki wcześniejszemu zarejestrowaniu twarzy osoby, możesz włączyć jej śledzenie, nawet bez specjalnego jej wyszukiwania podczas nagrywania. Funkcję tę można wykorzystywać do filmowania i robienia zdjęć.

1 Otwórz monitor LCD.

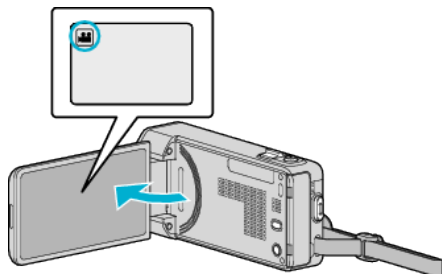

- Ustaw tryb nagrywania na filmu lub zdjęć .
- Aby przełączyć tryb filmu na tryb zdjęć, na ekranie nagrywania puknij lub , aby wyświetlić ekran przełączania trybów. Puknij lub , aby odpowiednio przełączyć na tryb filmu lub zdjęć.

2 Puknij „MENU”.

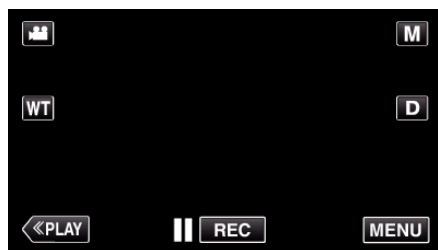

- Pojawi się menu skrótów.

3 W menu skrótów puknij „MENU”.

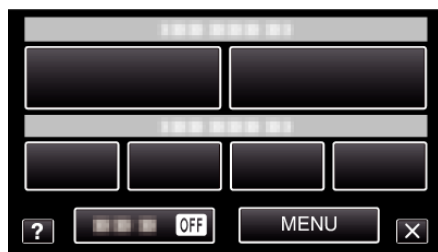

4 Puknij „PIERW. DOTYK. AE/AF”.

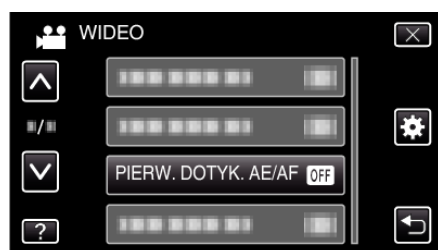

- Puknij lub , aby przechodzić w górę lub w dół i dokonywać kolejnych wyborów.
- Puknij , aby wyjść z menu.
- Puknij , aby powrócić do poprzedniego ekranu.

5 Puknij potrzebne ustawienie.



ŚLEDZENIE TWARZY

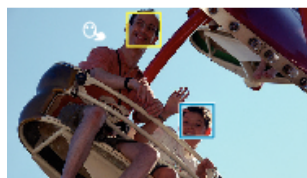

ŚLEDZENIE ZWIERZĄT

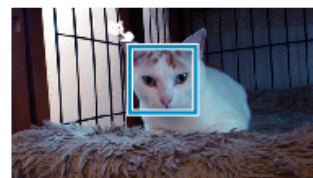

ŚLEDZENIE KOLORU



WYBÓR OBSZARU



- Automatycznie zostanie ustawiona ostrość i jasność, zgodnie z pukniętym elementem (twarz/kolor/miejsce). Wokół obiektu pokaże się niebieska ramka (twarz/kolor), a biała ramka pokaże się wokół wybranego miejsca.
- Aby wyzerować ustawienie, ponownie puknij pożądaną element (twarz/kolor/miejsce).
- Aby anulować „ŚLEDZENIE TWARZY”, „ŚLEDZENIE ZWIERZĄT” lub „ŚLEDZENIE KOLORU”, puknij niebieską ramkę.
- Aby anulować „WYBÓR OBSZARU”, puknij białą ramkę.

Ustawienie	Szczegóły
WYŁ.	Dezaktywuje funkcję.
ŚLEDZENIE TWARZY	Na ekranie pojawi się . Nagrywanie jest wykonywane podczas śledzenia i automatycznej regulacji pukniętej twarzy (obiektu) do odpowiedniej ostrości i jasności. Ponadto wokół pukniętej twarzy (obiektu) pojawia się zielona ramka. (Po zarejestrowaniu twarzy osoby, staje się ona głównym obiektem, otoczonym zieloną ramką, nawet bez specjalnego jej wybierania.)
ŚLEDZENIE ZWIERZĄT	Na ekranie pojawi się . Nagrywanie jest wykonywane podczas śledzenia i automatycznej regulacji pukniętego zwierzęcia (obiektu) do odpowiedniej ostrości i jasności. Ponadto wokół pukniętego zwierzęcia (obiektu) pojawia się niebieska ramka.
ŚLEDZENIE KOLORU	Na ekranie pojawi się . Nagrywanie jest wykonywane podczas śledzenia i automatycznej regulacji pukniętego koloru (obiektu) do odpowiedniej jasności. Ponadto wokół pukniętego koloru (obiektu) pojawia się niebieska ramka.
WYBÓR OBSZARU	Na ekranie pojawi się . Nagrywanie jest wykonywane podczas automatycznej regulacji pukniętego elementu (stała pozycja) do odpowiedniej ostrości i jasności. Ponadto wokół pukniętego elementu pojawia się biała ramka.

UWAGA :

- Jeśli „PIERW. DOTYK. AE/AF” zostanie ustawiony na „FOCUS”, automatycznie przełączy się na „AUTO”.
- Aby anulować ustawienie, ponownie puknij wybrany element (twarz/kolor/miejsce). (Pozostanie ustawienie dla zarejestrowanych twarzy.)
- Aby wyzerować ustawienie, puknij niezaznaczony element (twarz/kolor/miejsce).
- Jeśli kamera straci ślad obiektu, ponownie puknij ten obiekt.
- Ustawienia są anulowane, gdy wykonywana jest operacja zoomu. (tylko „WYBÓR OBSZARU”)
- Gdy „ŚLEDZENIE TWARZY” jest ustawione po zarejestrowaniu twarzy, wokół twarzy o najwyższym zarejestrowanym priorytecie widoczna jest niebieska ramka.
- Podczas nagrywania twarzy z użyciem funkcji „ŚLEDZENIE TWARZY”, jednocześnie zostanie wyregulowana ostrość i jasność, nawet jeśli nie dokonano szczególnego wyboru. Ponadto można wznowić śledzenie zarejestrowanych twarzy, nawet jeśli zostaną zgubione. W związku z tym zaleca się wcześniejsze rejestrowanie twarzy, które są często nagrywane tą kamerą.

„Rejestrowanie danych uwierzytelniania twarzy” (☞ str. 50)

- Po ustawieniu „ŚLEDZENIE KOLORU”, obiekt docelowy (kolor) może się zmienić, jeśli zostaną wykryte podobne kolory. W takim przypadku należy ponownie puknąć dany obiekt. Można też wznowić śledzenie obiektu docelowego (kolor), jeśli w szczególnym czasie pojawi się na środku ekranu.

OSTROŻNIE :

- Obiekty znajdujące się w pobliżu krawędzi monitora LCD mogą nie reagować ani być rozpoznawane po puknięciu. W takim przypadku należy dany obiekt przesunąć na środek i ponownie go puknąć.
- „ŚLEDZENIE TWARZY” może działać nieprawidłowo w pewnych warunkach nagrywania (odległość, kąt ujęcia, jasność itd.) i zależnie od obiektu (strona, w którą twarz jest skierowana itd.). Przy podświetleniu tylnym bardzo trudno jest również wykryć twarz.
- „ŚLEDZENIE ZWIERZĄT” może działać nieprawidłowo zależnie od zwierzęcia, warunkach nagrywania (odległość, kąt ujęcia, jasność itd.) i zależnie od obiektu (strona, w którą pysk jest skierowany itd.). Przy podświetleniu tylnym trudno jest również wykryć całkowicie czarne pyski zwierząt, pokryte długim owłosieniem.
- „ŚLEDZENIE KOLORU” może działać nieprawidłowo w następujących przypadkach:
 - podczas nagrywania obiektów przy braku kontrastu;
 - podczas nagrywania obiektów poruszających się z dużą prędkością;
 - podczas nagrywania w ciemnym miejscu;
 - gdy zmienia się jasność otoczenia.
- Po ustawieniu „ŚLEDZENIE TWARZY”, może dojść do utraty obiektu, jeśli kamera zostanie bardzo szybko przesunięta w poziomie lub w pionie. Twarze niezarejestrowanych nie można ponownie śledzić, jeśli zostaną utracone. Aby wznowić śledzenie obiektu, ponownie go puknij. W przypadku zarejestrowanych twarzy, jednocześnie zostanie wyregulowana ostrość i jasność, nawet jeśli nie dokonano szczególnego wyboru. Ponadto można wznowić śledzenie zarejestrowanych twarzy, nawet jeśli zostaną zgubione. W związku z tym zaleca się wcześniejsze rejestrowanie twarzy, które są często nagrywane tą kamerą.

„Rejestrowanie danych uwierzytelniania twarzy” (☞ str. 50)

Automatyczne wykrywanie uśmiechów (ZDJĘCIE UŚMIECHU)

Po wykryciu uśmiechu funkcja „ZDJĘCIE UŚMIECHU” automatycznie rejestruje zdjęcie.

Funkcję tę można wykorzystywać do filmowania i robienia zdjęć. Ustaw „PIERW. DOTYK. AE/AF” na „ŚLEDZENIE TWARZY”, a następnie wybierz „ZDJĘCIE UŚMIECHU”.

„Robienie wyraźnych zdjęć ludzi (PIERW. DOTYK. AE/AF)” (☞ str. 45)

- 1 Otwórz monitor LCD.

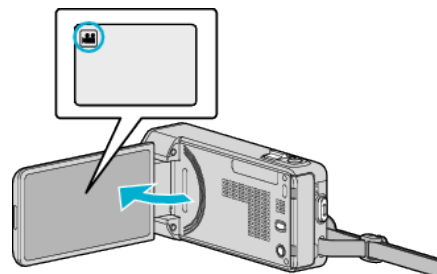

- Ustaw tryb nagrywania na filmu lub zdjęć .
- Aby przełączyć tryb filmu na tryb zdjęć, na ekranie nagrywania puknij lub , aby wyświetlić ekran przełączania trybów. Puknij lub , aby odpowiednio przełączyć na tryb filmu lub zdjęć.

- 2 Puknij „MENU”.



- Pojawi się menu skrótów.

- 3 Puknij „MENU”. (Przejdź do kroku 4.)
Można też w menu skrótów puknąć „ZDJĘCIE UŚMIECHU” (). (Przejdź do kroku 5.)

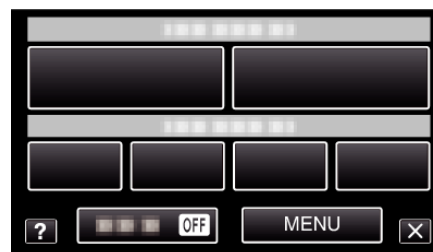

- 4 Puknij „ZDJĘCIE UŚMIECHU”.



- Puknij lub , aby przechodzić w górę lub w dół i dokonywać kolejnych wyborów.
- Puknij , aby wyjść z menu.
- Puknij , aby powrócić do poprzedniego ekranu.

- 5 Puknij „WŁ.”.

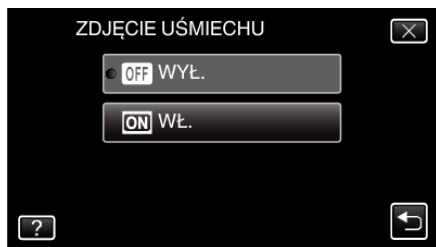

- Puknij X, aby wyjść z menu, gdy pojawi się poprzedni ekran.

6 Skieruj kamerę na człowieka.

- Po wykryciu uśmiechów zdjęcie jest automatycznie rejestrowane.

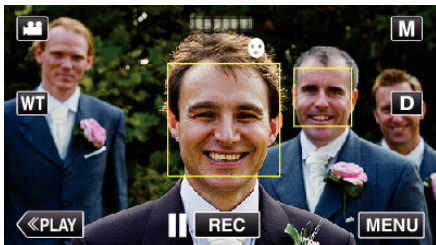

- PHOTO zapala się w chwili gdy rejestrowane jest zdjęcie.
- Ustawiając przed nagrywaniem w menu „WYŚW. %UŚM./NAZWĘ” na „WL.”, można wyświetlać nazwę i poziom uśmiechu (%) wraz z ramką.

„Ustawianie WYŚWIETLANIA UŚMIECHU%/NAZWY” (☞ str. 52)

UWAGA :

- Kamera może wykryć do 16 twarzy. Poziomy uśmiechu będą wyświetlane przez 3 dla największych twarzy wyświetlanych na ekranie.
- W pewnych warunkach nagrywania (odległość, kąt ujęcia jasność itd.) i zależnie od obiektu (strona, w którą twarz jest skierowana, poziom uśmiechu itd.) ta funkcja może działać nieprawidłowo. Przy podświetleniu tylnym trudno jest również wykryć uśmiech.
- Po wykryciu i zarejestrowaniu uśmiechu, należy chwilę odczekać, aby móc wykonać następną rejestrację.
- „ZDJĘCIE UŚMIECHU” nie działa w następujących przypadkach:
 - gdy wyświetlane jest menu;
 - gdy pozostały czas nagrywania jest wyświetlany
 - gdy ustawione jest „SUBOKNO TWARZY”.
 - gdy ustawione jest „EFEKT ANIMACJI”.
 - gdy ustawione jest „EFEKT DEKOR. TWARZY”.
 - gdy ustawione jest „ZNACZEK”.
 - gdy ustawione jest „EFEKT PISMA RĘCZNEGO”.
 - gdy ustawione jest „AUTONAGRYWANIE”.
 - gdy ustawione jest „REJESTRUJ DATĘ/CZAS”.

„Nagrywanie podczas wyświetlania powiększenia wybranej twarzy (SUBOKNO TWARZY)” (☞ str. 48)

„Nagrywanie z efektami animacji” (☞ str. 40)

OSTROŻNIE :

- Jeśli „PIERW. DOTYK. AE/AF” nie zostanie ustawiony na „ŚLEDZENIE TWARZY”, „ZDJĘCIE UŚMIECHU” nie będzie działać.
- Jeśli nie można uzyskać właściwych rezultatów, nagrywaj po ustawieniu „ZDJĘCIE UŚMIECHU” na „WYL.”.

Automatyczne robienie zdjęć zwierzętom (ZDJĘCIA ZWIERZĄT)

Po wykryciu pyska zwierzęcia, na przykład psa lub kota „ZDJĘCIA ZWIERZĄT” automatycznie rejestruje zdjęcie.

Funkcję tę można wykorzystywać do filmowania i robienia zdjęć.

1 Otwórz monitor LCD.

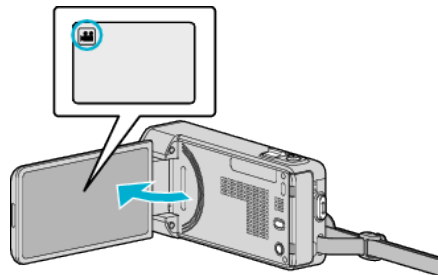

- Ustaw tryb nagrywania na filmu 🎥 lub zdjęć 📷.
- Aby przełączyć tryb filmu na tryb zdjęć, na ekranie nagrywania puknij 🎥 lub 📷, aby wyświetlić ekran przełączania trybów. Puknij 🎥 lub 📷, aby odpowiednio przełączyć na tryb filmu lub zdjęć.

2 Puknij „MENU”.

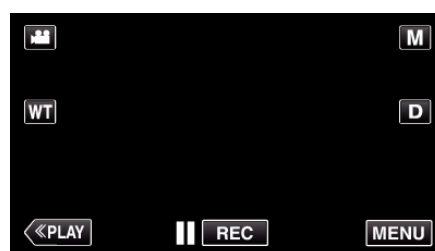

- Pojawi się menu skrótów.

3 W menu skrótów puknij „MENU”.

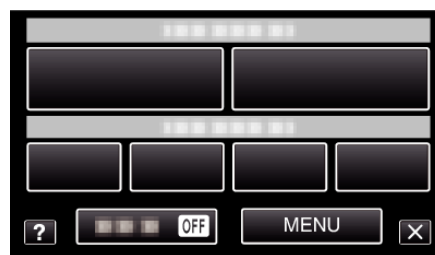

4 Puknij „ZDJĘCIA ZWIERZĄT”.



- Puknij ^ lub v, aby przechodzić w górę lub w dół i dokonywać kolejnych wyborów.
- Puknij X, aby wyjść z menu.
- Puknij ↶, aby powrócić do poprzedniego ekranu.

5 Puknij „WYL.”.

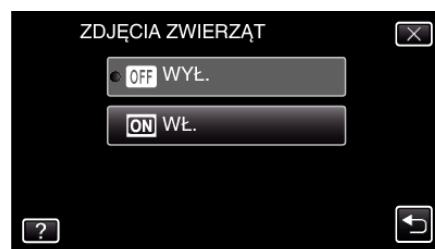

- Puknij X, aby wyjść z menu, gdy pojawi się poprzedni ekran.

6 Skieruj kamerę na zwierzę.

- Po wykryciu pysków zwierząt zdjęcie jest automatycznie rejestrowane.

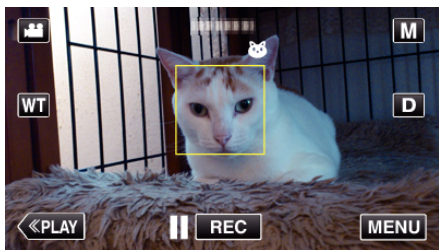

- PHOTO zapala się w chwili gdy rejestrowane jest zdjęcie.

UWAGA :

- Kamera może wykryć do 6 pysków zwierząt.
- „ZDJĘCIA ZWIERZĄT” może działać nieprawidłowo zależnie od zwierzęcia, warunkach nagrywania (odległość, kąt ujęcia, jasność itd.) i zależnie od obiektu (strona, w którą pysk jest skierowany itd.). Przy podświetleniu tylnym trudno jest również wykryć całkowicie czarne pyski zwierząt, pokryte długim owłosieniem.
- Czasami pomyłkowo mogą być wykrywane inne obiekty niż zwierzęta. Funkcji „ZDJĘCIA ZWIERZĄT” używaj tylko do robienia zdjęć psów lub kotów.
- Po wykryciu i zarejestrowaniu zwierzęcia, należy chwilę odczekać, aby móc wykonać następną rejestrację.
- „ZDJĘCIA ZWIERZĄT” nie działa w następujących przypadkach:
 - gdy wyświetlane jest menu;
 - gdy pozostały czas nagrywania jest wyświetlany
 - gdy ustawione jest „SUBOKNO TWARZY”.
 - gdy ustawione jest „EFEKT ANIMACJI”.
 - gdy ustawione jest „EFEKT DEKOR. TWARZY”.
 - gdy ustawione jest „ZNACZEK”.
 - gdy ustawione jest „EFEKT PISMA RĘCZNEGO”.
 - gdy ustawione jest „AUTONAGRYWANIE”.
 - gdy ustawione jest „REJESTRUJ DATE/CZAS”.

„Nagrywanie podczas wyświetlania powiększenia wybranej twarzy (SUBOKNO TWARZY)” (☞ str. 48)

„Nagrywanie z efektami” (☞ str. 39)

OSTROŻNIE :

- Jeśli funkcja „ZDJĘCIA ZWIERZĄT” zostanie ustawiona na „WŁ.”, „PIERW. DOTYK. AE/AF” automatycznie przełączy się na „ŚLEDZENIE ZWIERZĄT”. Nawet gdy funkcja „ZDJĘCIA ZWIERZĄT” jest ustawiona na „WŁ.”, jeśli „PIERW. DOTYK. AE/AF” nie jest ustawiona na „ŚLEDZENIE ZWIERZĄT”, „ZDJĘCIA ZWIERZĄT” zostanie automatycznie ustawiona na „WYŁ.”.
- Jeśli nie można uzyskać właściwych rezultatów, nagrywaj po ustawieniu „ZDJĘCIA ZWIERZĄT” na „WYŁ.”.

Nagrywanie podczas wyświetlania powiększenia wybranej twarzy (SUBOKNO TWARZY)

Nagrywać można zarówno widząc obraz ogólny kadru, jak i powiększony obraz wyrazu twarzy obiektu. Wokół twarzy, które można powiększyć pokażą się ramki. Puknij ramkę, aby śledzić i powiększyć daną twarz w podokienku.

- Otwórz monitor LCD.

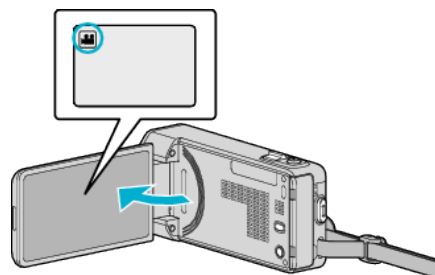

- Sprawdź, czy tryb nagrywania jest ustawiony na .
- Jeśli ustawiony jest tryb zdjęć , na ekranie nagrywania puknij , aby wyświetlić ekran przełączania trybów. Puknij , aby przełączyć na tryb filmu.

- Puknij „MENU”.

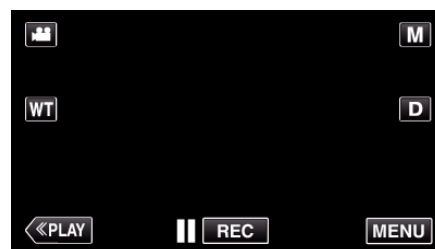

- Pojawi się menu skrótów.

- W menu skrótów puknij „MENU”.

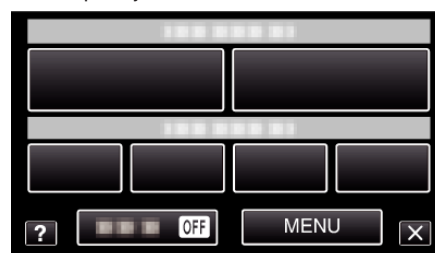

- Puknij „SUBOKNO TWARZY”.

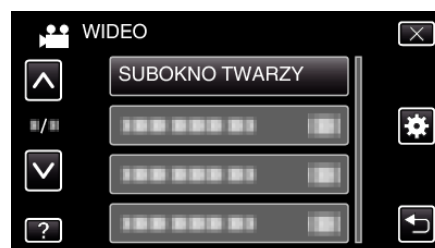

- Puknij ramkę wokół twarzy, aby ją powiększyć.

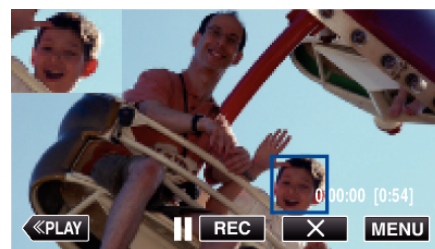

- Po puknięciu twarzy w ramce, jest ona wyświetlana w podokienku. Położenie wyświetlanej twarzy w podokienku jest automatycznie ustawiane, zgodnie z położeniem pukniętej twarzy.
- Ramka pukniętej twarzy zmienia kolor na niebieski.

- Podokienko znika wraz ze zniknięciem pukniętej twarzy. Po ponownym pojawieniu się twarzy, jednocześnie ponownie jest wyświetlane podokienko.
- Aby wyjść „SUBOKNO TWARZY”, puknij „X”.

OSTROŻNIE : _____

- Po ustawieniu „SUBOKNO TWARZY” należy pamiętać, że:
 - funkcje takie, jak zoom cyfrowy, obsługa zoomu na ekranie dotykowym, jednoczesne zapisywanie zdjęć, „Nagryw. Poklatkowe”, „SZYBKIE NAGRYWANIE”, „EFEKT DEKOR. TWARZY”, „ZNACZEK”, „EFEKT PISMA RĘCZNEGO”, „REJESTRUJ DATE/CZAS” i „AUTONAGRYWANIE” są niedostępne.
 - takie ustawienia, jak „FOCUS” i „REGULACJA JASNOŚCI” są automatycznie ustawione na „AUTO”;
 - jeśli „PIERW. DOTYK. AE/AF” jest ustawiony na ŚLEDZENIE TWARZY, zostanie dostrójona ostrość i jasność osoby wyświetlanej w podokienku.
 - „EFEKT ANIMACJI” jest niedostępny.
- Zostanie również nagrane podokienko.

UWAGA : _____

- Po powiększeniu i wyświetleniu twarzy w podokienku, wyświetlana będzie tylko nazwa danej osoby.
(Gdy twarz nie jest zarejestrowana, imię takiej osoby nie jest wyświetlane.)
- Tryb podokienka twarzy jest anulowany po wyłączeniu zasilania.
- W trybie podokienka ramki wokół twarzy nie pokazują się tak łatwo, jak w innych trybach. Pojawiają się wyłącznie wokół twarzy, które można powiększyć. Ramki nie pojawiają się w następujących przypadkach:
 - gdy twarz obiektu jest wyjątkowo mała;
 - gdy jest za ciemno lub za jasno;
 - gdy twarz jest widoczna w poziomie lub pochylona;
 - gdy twarz jest większa niż podokienko (gdy jest powiększona zoomem)
 - gdy cześć twarzy jest ukryta;

„Rejestrowanie danych uwierzytelniania twarzy” (📄 str. 50)

Rejestrowanie danych uwierzytelniania twarzy

Dzięki wcześniejszemu zarejestrowaniu twarzy osoby, ostrość i jasność może zostać automatycznie nastawiona przez funkcję śledzenia twarzy. Można zarejestrować do 6 twarzy, wraz z nazwami i poziomami priorytetu. Zaleca się wcześniejsze rejestrowanie twarzy, które są często nagrywane tą kamerą.

1 Otwórz monitor LCD.

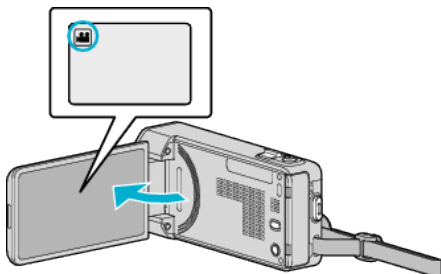

- Ustaw tryb nagrywania na film lub zdjęć .
- Aby przełączyć tryb filmu na tryb zdjęć, na ekranie nagrywania puknij lub , aby wyświetlić ekran przełączania trybów. Puknij lub , aby odpowiednio przełączyć na tryb filmu lub zdjęć.

2 Puknij „MENU”.

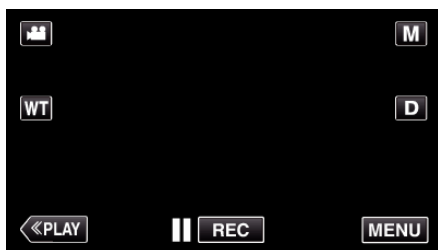

- Pojawi się menu skrótów.

3 W menu skrótów puknij „MENU”.

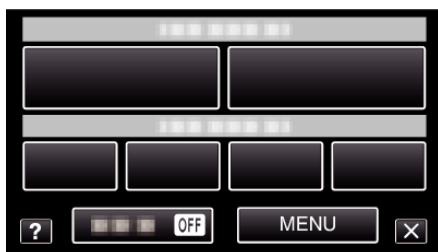

4 Puknij „REJESTRACJA TWARZY”.



- Puknij lub , aby przechodzić w górę lub w dół i dokonywać kolejnych wyborów.
- Puknij , aby wyjść z menu.
- Puknij , aby powrócić do poprzedniego ekranu.

5 Puknij „REJESTRUJ NOWĄ TWARZ”.

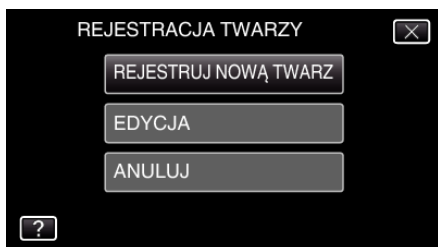

6 Skieruj kamerę na człowieka.



- Dane są zbierane przed utrwaleniem rejestracji twarzy. Podczas gromadzenia danych ramka będzie pulsować.
- Podczas pulsowania należy dostroić twarz do ramki. Ramka przestaje pulsować i zaczyna się świecić, po zakończeniu pulsowania danych.
- Aby anulować rejestrację, puknij „ZATRZYMAJ”. Gdy zostanie wyświetlone „ANULOWAĆ ROZPOZNAWANIE TWARZY?”, puknij „TAK”, aby powrócić do normalnego trybu nagrywania.

7 Puknij „NAGRAJ”, aby nagrywać twarz od przodu.



- Twarz zostanie zarejestrowana i będzie wykorzystana na ekranie indeksu rejestracji twarzy.
- Zamiast pukać „NAGRAJ”, można również nagrywać po całkowitym wciśnięciu przycisku SNAPSHOT.
- Po zakończeniu nagrywania rozlegnie się sygnał dźwiękowy.
- Aby anulować rejestrację, puknij „ZATRZYMAJ”. Gdy zostanie wyświetlone „ANULOWAĆ ROZPOZNAWANIE TWARZY?”, puknij „TAK”, aby powrócić do normalnego trybu nagrywania.

8 Puknij „TAK”, aby kontynuować nagrywanie.

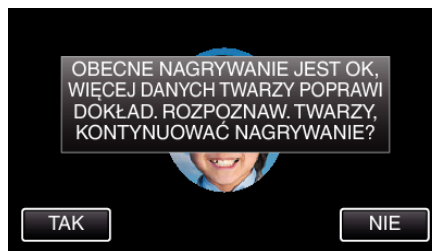

- Aby zarejestrować cztery strony twarzy - górę, dół, lewą i prawą - puknij „TAK”. Zaleca się kontynuowania nagrywania, aby zwiększyć dokładność rozpoznawania twarzy.
- Aby zakończyć zapisywanie rejestracji twarzy, puknij „NIE”. Przejdź do kroku 11.

9 Aby zgromadzić dane twarzy powoli obracaj ją w czterech kierunkach.

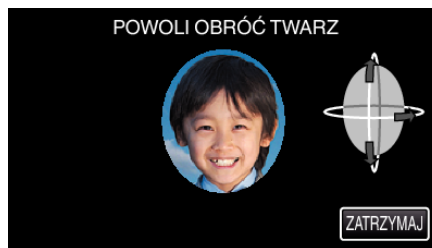

- Powoli obracaj twarz patrząc w kamerę. Po zakończeniu zapisu każdego kierunku rozlegnie się sygnał dźwiękowy. (Łącznie cztery razy) Powtarzaj ten krok aż do zakończenia nagrania (zapisania) wszystkich czterech kierunków obrotu twarzy.

- Zapisywanie czterech kierunków obrotu twarzy może się nie udać, jeśli jest to wykonywane w niesprzyjających warunkach. W takim przypadku puknij „ZATRZYMAJ”, aby anulować zapisywanie, następnie puknij „NIE” i przejdź do kroku 11.
- Jeśli zapisywanie twarzy jest nieudane, ponów zapisywanie.

10 Spójrz w kamerę mając uśmiech na twarzy.



- Automatycznie rozpoczyna się nagrywanie. Korzystając ze wzorca, jakim jest % uśmiechu, uśmiechaj się tak, aby ta wartość była jak najwyższa.
- Po zakończeniu nagrywania rozlegnie się sygnał dźwiękowy.
- Aby anulować nagrywanie uśmiechniętej twarzy i przejść do wpisywania imienia, puknij „ZATRZYMAJ”, następnie puknij „NIE” i przejdź do kroku 11.

11 Puknij „OK”.

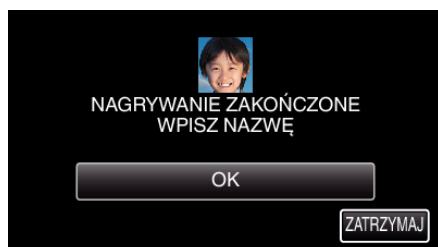

- Puknięcie „OK” spowoduje zarejestrowanie nagranej twarzy i pojawi się ekran wpisywania nazwy.
- Aby anulować rejestrację, puknij „ZATRZYMAJ”.
- Gdy zostanie wyświetlone „ANULOWAĆ ROZPOZNAWANIE TWARZY?”, puknij „TAK”, aby powrócić do normalnego trybu nagrywania.

12 Korzystając klawiatury ekranowej wpisz nazwę, następnie puknij „ZAREJ.”.

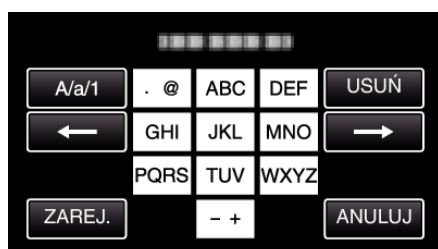

- Puknij „USUŃ”, aby usunąć znak.
- Puknij „ANULUJ”, aby wyjść.
- Puknij „A/a/1”, aby wybierać rodzaj wpisywanych znaków - wielką literą, małą literą i liczbą.
- Puknij ← lub →, aby wstawić spację z lewej lub prawej strony.
- Można pisać do ośmiu znaków.
- Jak wpisywać znaki
Przykład: Aby wpisać słowo „KEN”
Dwukrotnie puknij „JKL” → Dwukrotnie puknij „DEF” → Dwukrotnie puknij „MNO”

13 Puknij wymagany poziom priorytetu, następnie puknij „ZAREJ.”.

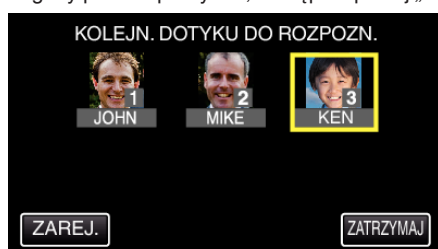

- Po zarejestrowaniu, przydzielana jest ostatni numer jako poziom priorytetu. Podczas wykrywania twarzy, zostanie wykryty obiekt o najwyższym priorytecie (najniższym numerze).
- Poziom priorytetu obiektu można zmienić pukając dany numer. Przykład: Aby zmienić poziom priorytetu z 3 na 1, puknij numer 1. Poziom priorytetu zarejestrowanego obiektu zmieni się na 1, natomiast poziomy priorytetu poprzedniego numeru 1 i niższych przesuną się o jeden w dół. (W tym przykładzie pierwotny numer 1 staje się numerem 2, a numer 2 staje się numerem 3.)
- Po puknięciu „ZAREJ.”, pojawia się ekran zakończenia rejestracji.

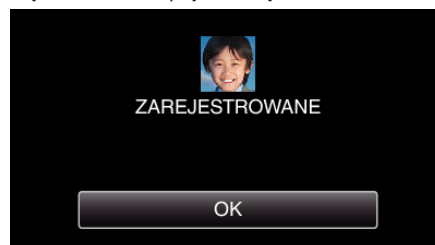

- Puknij „OK”, aby zakończyć rejestrację.
- Dane rejestracji danych można edytować w „EDYCJA”.
„Edytowanie zarejestrowanych danych twarzy” (☞ str. 53)

UWAGA :

- Twarze mogą nie zostać prawidłowo zarejestrowane w następujących przypadkach:
 - jeśli twarz w ramce jest za mała lub za duża;
 - gdy jest za ciemno lub za jasno;
 - gdy twarz jest widoczna w poziomie lub pochylona;
 - gdy część twarzy jest ukryta;
 - gdy w ramce jest wiele twarzy;
- Aby zwiększyć dokładność rozpoznawania twarzy, należy w ramce umieścić tylko jedną twarz i zapisać ją w jasnym środowisku.
- Twarze mogą być nieprawidłowo rozpoznawane, zależnie od warunków i środowiska robienia zdjęć. W takim przypadku należy ponownie zarejestrować twarz.
- Twarze mogą być nieprawidłowo rozpoznawane podczas nagrywania, jeśli poziom rozpoznawania jest niski. W takim przypadku należy ponownie zarejestrować twarz.
- Śledzenie twarzy, podokienko twarzy i wyświetlanie nazwy mogą działać nieprawidłowo zależnie od zarejestrowanych twarzy, warunków robienia zdjęć (odległość, kąt ujęcia jasność itd.) i wyrazów twarzy.
- Śledzenie twarzy, podokienko twarzy i wyświetlanie nazwy mogą działać nieprawidłowo w przypadku osób o podobnych rysach twarzy, jak u rodzeństwa, rodziców, dzieci itd.

Ustawianie WYŚWIETLANIA UŚMIECHU%/NAZWY

„WYŚW. %UŚM./NAZWE” pozwala również ustawić wyświetlanie tych elementów po wykryciu twarzy.
Ten element jest wyświetlany po ustawieniu „PIERW. DOTYK. AE/AF” na „ŚLEDZENIE TWARZY”.
„Robienie wyraźnych zdjęć ludzi (PIERW. DOTYK. AE/AF)” (☞ str. 45)

1 Otwórz monitor LCD.

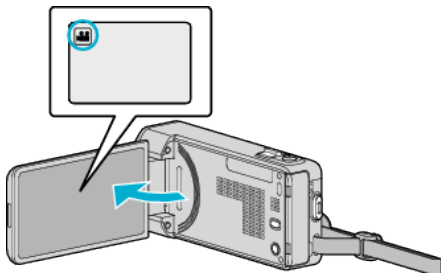

- Ustaw tryb nagrywania na filmu lub zdjęć .
- Aby przełączyć tryb filmu na tryb zdjęć, na ekranie nagrywania puknij lub , aby wyświetlić ekran przełączania trybów. Puknij lub , aby odpowiednio przełączyć na tryb filmu lub zdjęć.

2 Puknij „MENU”.

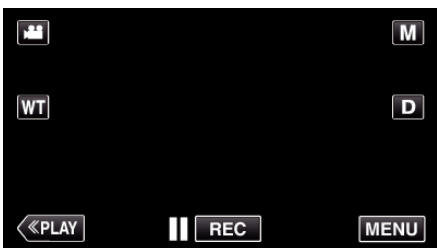

- Pojawi się menu skrótów.

3 Puknij „MENU”. (Przejdź do kroku 4.)
Można też w menu skrótów puknąć „WYŚW. %UŚM./NAZWE” ().
(Przejdź do kroku 5.)

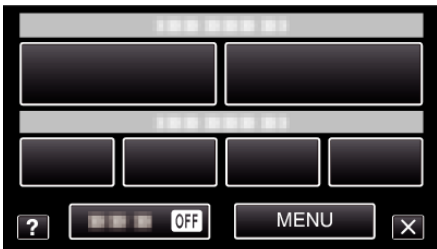

4 Puknij „WYŚW. %UŚM./NAZWE”.

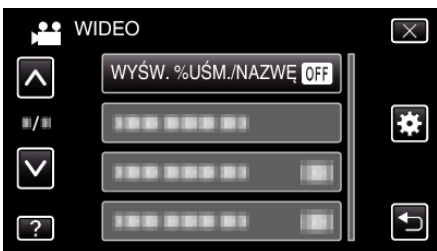

5 Puknij potrzebne ustawienie.

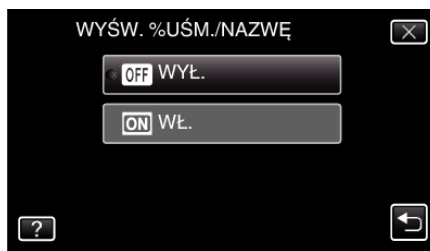

Ustawienie	Szczegóły
WYŁ.	Wyświetla tylko ramki po wykryciu twarzy.
WŁ.	Wyświetla ramki, nazwy i poziomy uśmiechu (%) po wykryciu twarzy.

- Ramka: pojawia się wokół wykrytych twarzy.
Nazwa: pojawia się dla twarzy zarejestrowanych.
Poziom uśmiechu: pojawia się w wartości wykrytych uśmiechów (0 % - 100 %).



UWAGA :

- Kamera może wykryć do 16 twarzy. Poziomy uśmiechu będą wyświetlane przez 3 dla największych twarzy wyświetlanych na ekranie.
 - Pewne twarze mogą być niewykrywane, zależnie od warunków robienia zdjęć.
 - Przed nagrywaniem danej osoby można rejestrować jej dane uwierzytelniania, takie jak twarz, nazwa i poziomy uśmiechu.
 - Zostanie wyświetlone do 3 zarejestrowanych nazw, zgodnie z poziomem priorytetu.
- „Rejestrowanie danych uwierzytelniania twarzy” (☞ str. 50)
- Opcja „WYŚW. %UŚM./NAZWE” jest ustawiana „WŁ.” po uaktywnieniu trybu demo.
- „TRYB DEMO ” (☞ str. 138)

Edytowanie zarejestrowanych danych twarzy

Edytowanie zarejestrowanych danych twarzy

Można zmieniać nazwę i poziom priorytetu i dane zarejestrowanych twarzy.

1 Puknij „MENU”.

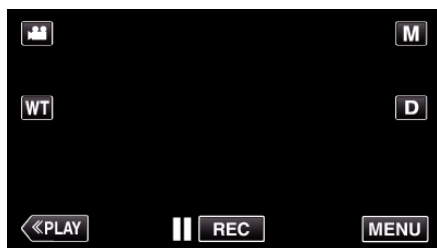

- Pojawi się menu skrótów.

2 W menu skrótów puknij „MENU”.

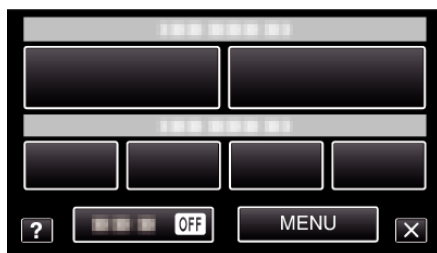

3 Puknij „REJESTRACJA TWARZY”.



- Puknij \wedge lub \vee , aby przechodzić w górę lub w dół i dokonywać kolejnych wyborów.
- Puknij X, aby wyjść z menu.
- Puknij \curvearrowright , aby powrócić do poprzedniego ekranu.

4 Puknij „EDYCJA”.

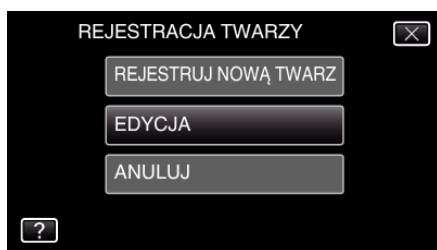

5 Puknij osobę, aby edytować.

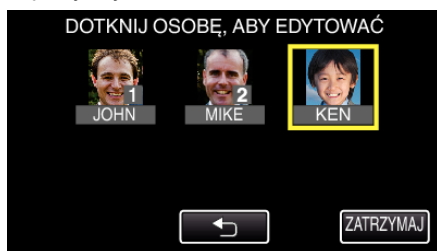

6 Puknij dany element, aby edytować.



- Jeśli wybierzesz „NAGRAJ PONOWNIE”, przejdź do kroku 6 w „Rejestrowanie danych uwierzytelniania twarzy” (str. 50).
 - Jeśli wybierzesz „ZMIEN NAZWE”, przejdź do kroku 12 w „Rejestrowanie danych uwierzytelniania twarzy” (str. 51).
 - Jeśli wybierzesz „ZMIEN KOLEJN. PIERWSZENSTWA”, przejdź do kroku 13 w „Rejestrowanie danych uwierzytelniania twarzy” (str. 51).
- „Rejestrowanie danych uwierzytelniania twarzy” (str. 50)

Anulowanie (usuwanie) danych zarejestrowanej twarzy

Można anulować (usunąć) dane zarejestrowanej twarzy.

1 Puknij „MENU”.

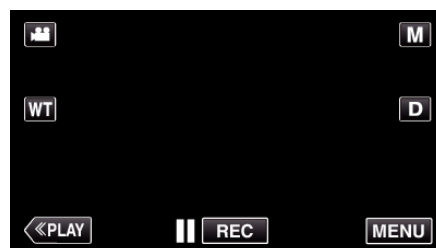

- Pojawi się menu skrótów.

2 W menu skrótów puknij „MENU”.

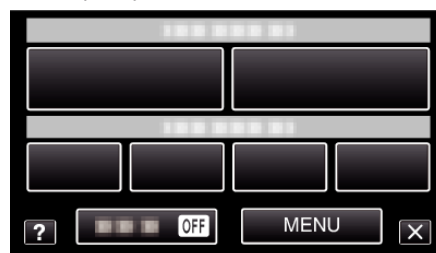

3 Puknij „REJESTRACJA TWARZY”.



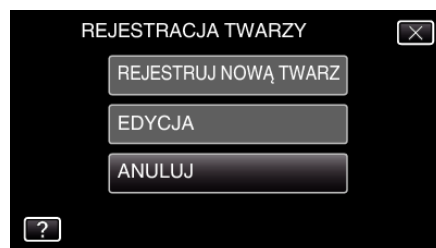

- Puknij \wedge lub \vee , aby przechodzić w górę lub w dół i dokonywać kolejnych wyborów.
- Puknij X, aby wyjść z menu.
- Puknij \curvearrowright , aby powrócić do poprzedniego ekranu.

4 Puknij „ANULUJ”.

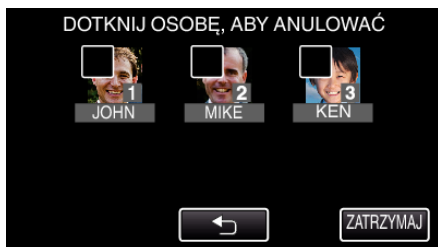

5 Puknij osobę, aby anulować rejestrację.



- Na wybranej osobie pojawi się .
- Aby usunąć  z osoby, ponownie puknij tę osobę.

6 Puknij „USTAW”.



7 Puknij „TAK”.

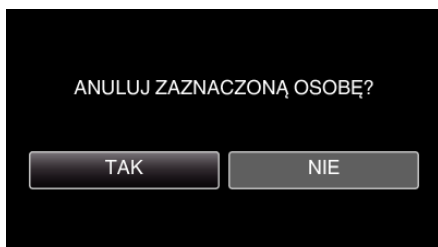

- Puknij „TAK”, aby usunąć dane twarzy wybranej osoby.
- Puknij „NIE”, aby powrócić do poprzedniego ekranu.
- Gdy pojawi się ekran zakończenia usuwania puknij „OK”.

Zmniejszanie drgań kamery

Po ustawieniu stabilizatora obrazu, można skutecznie zmniejszyć drgania kamery podczas nagrywania filmów.

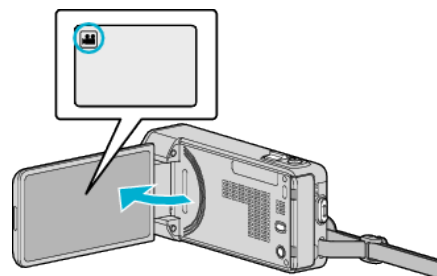

1 Otwórz monitor LCD.

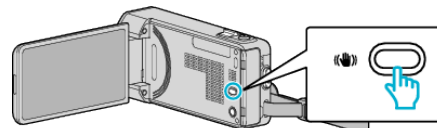

2 Naciśnij przycisk , aby zmienić ustawienie.



- Każde naciśnięcie przełącza ustawienie stabilizatora obrazu.

Ustawienie	Szczegóły
 WYŁ.	Dezaktywuje stabilizator obrazu.
 WŁ.	Zmniejsza drgania kamery podczas nagrywania w normalnych warunkach.
 WŁ. (AIS) (tylko w trybie filmu)	Zmniejsza drgania kamery znacznie bardziej przy maksymalnie szerokim kącie w czasie robienia ujęć jasnych scen. Tylko w ujęciach szerokokątowych (ok. 5x).

UWAGA :

- Podczas filmowania obiektu, który się wolno porusza zaleca się ustawienie stabilizatora obrazu ma „WYŁ.” i ustawić urządzenie na statywie.
- Pełna stabilizacja może być niemożliwa, szczególnie przy silnych drganiach.
- Po ustawieniu „WŁ. (AIS)”, zwęża się kąt widzenia.
- Stabilizacja obrazu rozpoczyna się po naciśnięciu do połowy przycisku FOTOGRAFIA podczas wykonywania zdjęć.

Nagrywanie w zwolnionym tempie (szybkie)

Filmy można nagrywać w zwolnionym tempie po zwiększeniu prędkości nagrywania w celu lepszego uwidocznienia ruchu i odtwarzając jako filmy w zwolnionym tempie.





Funkcja ta jest odpowiednia do sprawdzania wykonywanych ruchów, na przykład do analizowania ruchów golfisty.

Szybkość nagrywania	250 kl/s.
Rozmiar obrazu	720×576
Maksymalny czas nagrywania	144 m
Maksymalny czas odtwarzania	12 godz.
Rozmiar obrazu po podłączeniu do monitora	1920×1080

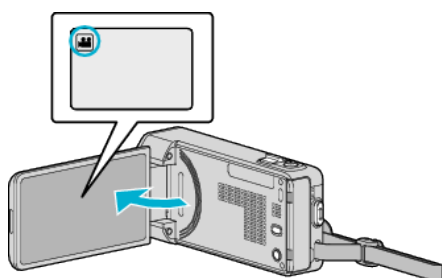
- Czas odtwarzania będzie pięć razy dłuższy od rzeczywistego czasu nagrywania.
(Przykład: Jeśli nagranie trwa jedną minutę, czas odtwarzania wyniesie 5 minut.)

1 Otwórz monitor LCD.



- Sprawdź, czy tryb nagrywania jest ustawiony na .
- Jeśli ustawiony jest tryb zdjęć , na ekranie nagrywania puknij , aby wyświetlić ekran przełączania trybów. Puknij , aby przełączyć na tryb filmu.

2 Puknij „MENU”.

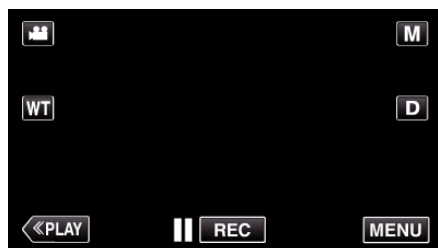

- Pojawi się menu skrótów.

3 W menu skrótów puknij „MENU”.

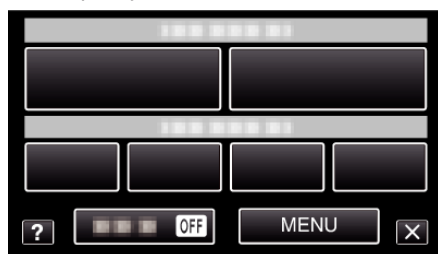

4 Puknij „SZYBKIE NAGRYWANIE”.

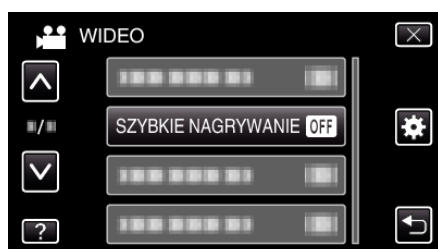

5 Puknij „WŁ.”.

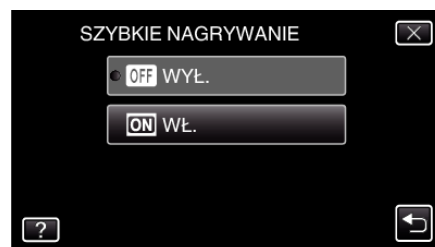

- Po puknięciu „WŁ.”, w ciągu jednej sekundy można nagrywać 250 klatek.
- Aby anulować nagrywanie z dużą prędkością, puknij „WYŁ.”.

6 Rozpocznij nagrywanie.

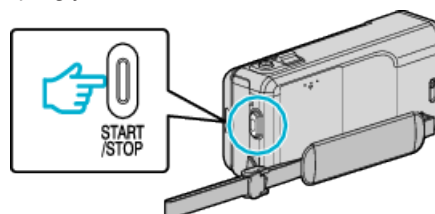

- Ponownie naciśnij przycisk START/STOP, aby zakończyć nagrywanie.
- Ustawienia nagrywania z dużą prędkością nie są zapisywane, jeśli zostanie wyłączone zasilanie.

UWAGA :

- Obrazy mogą być bardziej ziarniste niż na innych filmach. Również obraz wyświetlany na monitorze LCD podczas nagrywania, może być również bardziej ziarnisty.
- Dźwięk nie jest nagrywany razem z filmem.
- Po włączeniu nagrywania z dużą prędkością, można używać tylko zoomu optycznego.
- Podczas nagrywania z dużą szybkością opcja „PIERW. DOTYK. AE/AF” jest ustawiona na „WYŁ.”. Ponadto, ponieważ stabilizator obrazu jest ustawiony na „WYŁ.” zaleca się korzystanie ze statywu podczas nagrywania w jasnym miejscu, przy jak największym powiększeniu nagrywanego obiektu.

„Mocowanie statywu” (☞ str. 19)





Nagrywanie w odstępach czasu (NAGRYW. POKLATKOWE)

Umożliwia ukazanie bardzo długotrwałych, powolnych zmian w ujęciu, w bardzo krótkim czasie dzięki wyjmowaniu poszczególnych klatek z pewną częstotliwością.

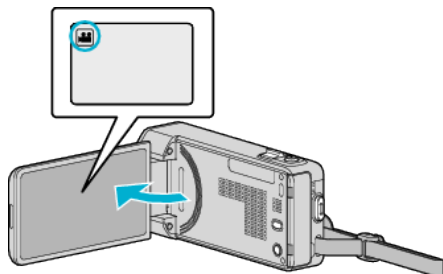
Jest to użyteczne przy prowadzeniu obserwacji takich jak otwieranie się pąka kwiatu.

1 Otwórz monitor LCD.



- Sprawdź, czy tryb nagrywania jest ustawiony na .
- Jeśli ustawiony jest tryb zdjęć , na ekranie nagrywania puknij , aby wyświetlić ekran przełączania trybów. Puknij , aby przełączyć na tryb filmu.

2 Puknij „MENU”.

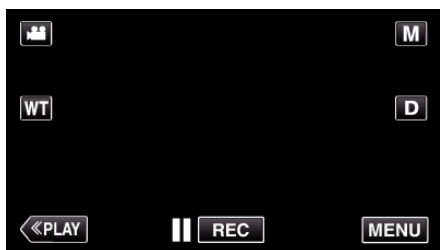



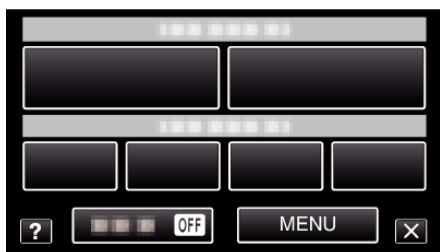

- Pojawi się menu skrótów.

3 W menu skrótów puknij „MENU”.

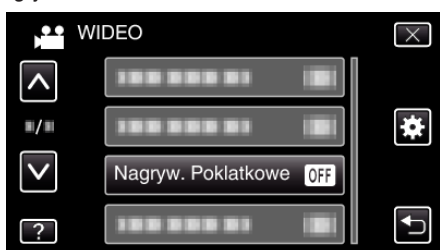





4 Puknij „Nagryw. Poklatkowe”.



- Puknij  lub , aby przechodzić w górę lub w dół i dokonywać kolejnych wyborów.
- Puknij , aby wyjść z menu.
- Puknij , aby powrócić do poprzedniego ekranu.

5 Puknij, aby wybrać przedział czasu nagrywania klatek (od 1 do 80 sekund).



- Im większa ilość sekund tym większy przedział pomiędzy nagrywaniem poszczególnych klatek.
- Puknij  lub , aby przechodzić w górę lub w dół i dokonywać kolejnych wyborów.
- Puknij , aby wyjść z menu.
- Puknij , aby powrócić do poprzedniego ekranu.

6 Rozpocznij nagrywanie.

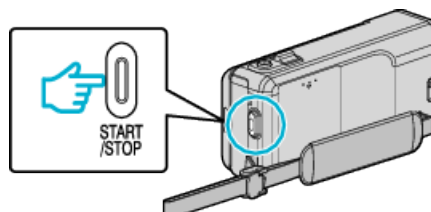

- Klatki są nagrywane w określonych odstępach czasu.
- Kiedy przedział nagrywania jest ustawiony na „CO 20 SEK.” lub dłuższy. Urządzenie pomiędzy nagraniami przełącza się na tryb oszczędzania energii. W następnym punkcie przeznaczonym do nagrywania, zostanie wyłączony tryb oszczędzania energii i nagrywanie rozpocznie się automatycznie.
- Ponownie naciśnij przycisk START/STOP, aby zakończyć nagrywanie.

Wskazania podczas nagrywania poklatkowego

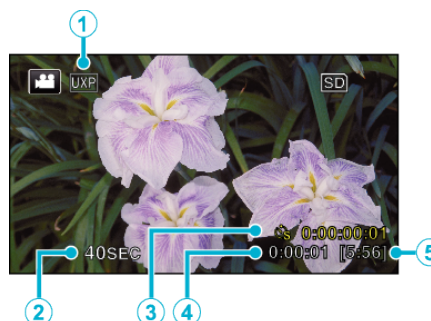

	Ekran	Opis
①	Jakość filmu	Wyświetla ikonę ustawionej jakości filmu.
②	Wskaźnik prędkości	Wyświetla ustawiony przedział nagrywania.
③	Czas nagrania	Wyświetla rzeczywisty czas nagrania filmu. Czas nagrania zwiększa się w jednostkach klatek.
④	Rzeczywisty czas, który upłynął	Wyświetla rzeczywisty czas, który upłynął od rozpoczęcia nagrywania.
⑤	Pozostały czas nagrywania	Pozostały czas nagrywania z wybraną aktualnie jakością filmu.

Ustawienie nagrywania poklatkowego

Im większa ilość sekund tym większy przedział pomiędzy nagrywaniem poszczególnych klatek.

Ustawienie	Szczegóły
WYŁ.	Dezaktywuje funkcję.
CO 1 SEK.	Rejestruje klatkę w odstępach co 1 sekundę. Nagrane filmy będą odtwarzane z prędkością 25x.
CO 2 SEK.	Rejestruje klatkę w odstępach co 2 sekundę. Nagrane filmy będą odtwarzane z prędkością 50x.
CO 5 SEK.	Rejestruje klatkę w odstępach co 5 sekundę. Nagrane filmy można odtwarzać z prędkością 125x.
CO 10 SEK.	Rejestruje klatkę w odstępach co 10 sekundę. Nagrane filmy można odtwarzać z prędkością 250x.
CO 20 SEK.	Rejestruje klatkę w odstępach co 20 sekundę. Nagrane filmy będą odtwarzane z prędkością 500x.
CO 40 SEK.	Rejestruje klatkę w odstępach co 40 sekundę. Nagrane filmy można odtwarzać z prędkością 1000x.
CO 80 SEK.	Rejestruje klatkę w odstępach co 80 sekundę. Nagrane filmy będą odtwarzane z prędkością 2000x.

OSTROŻNIE :

- Podczas nagrywania poklatkowego nie można rejestrować dźwięku.
- Podczas nagrywania poklatkowego funkcje zoom, jednoczesnego nagrywania zdjęć i stabilizatora obrazu są niedostępne.
- Gdy nagrywanie zostanie zatrzymane przy czasie nagrywania mniejszym niż „0:00:00:14”, film nie zostanie zapisany.

UWAGA :

- Ustawienia nagrywania poklatkowego są resetowane, gdy zostanie wyłączone zasilanie. Aby ponownie rozpocząć nagrywanie poklatkowe, należy ponownie dokonać tego wyboru.
- Nagranie filmu o długości przekraczającej 99 godzin zostanie automatycznie przerwane.
- Podczas nagrywania poklatkowego z długim odstępem nagrywania, warto jest korzystać ze statywu i zasilacza AC. Zlecane jest ręczne dostrojenie ostrości i balansu bieli.

„Mocowanie statywu” (☞ str. 19)

„Ręczna regulacja ostrości” (☞ str. 32)

„Ustawienie balansu bieli” (☞ str. 36)

Nagrywanie automatyczne poprzez wykrywanie ruchu (AUTONAGRYWANIE)

Ta funkcja umożliwia urządzeniu automatyczne nagrywanie dzięki wykrywaniu zmian w ruchu obiektu (jasność); taki obraz jest wyświetlany na monitorze LCD w czerwonej ramce.

Funkcję tę można ustawić zarówno dla trybu filmu jak i trybu zdjęć.

- 1 Otwórz monitor LCD.

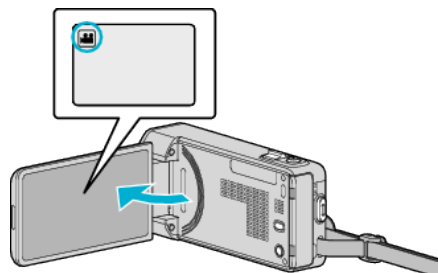

- Ustaw tryb nagrywania na film lub zdjęć .
- Aby przełączyć tryb filmu na tryb zdjęć, na ekranie nagrywania puknij lub , aby wyświetlić ekran przełączania trybów. Puknij lub , aby odpowiednio przełączyć na tryb filmu lub zdjęć.

- 2 Skomponuj obraz zgodnie z obiektem.
 - Dostosuj kąt widzenia używając zoomu, itd.
- 3 Puknij „MENU”.

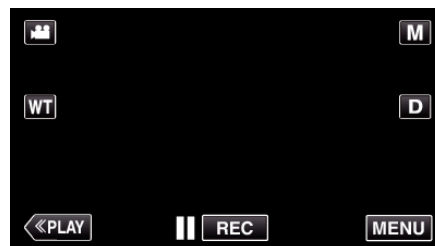

- Pojawi się menu skrótów.

- 4 W menu skrótów puknij „MENU”.

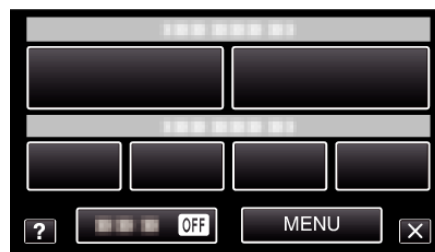

- 5 Puknij „AUTONAGRYWANIE”.

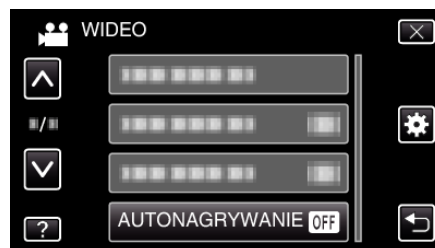

- Puknij lub , aby przechodzić w górę lub w dół i dokonywać kolejnych wyborów.
- Puknij , aby wyjść z menu.
- Puknij , aby powrócić do poprzedniego ekranu.

- 6 Puknij „WŁ.”.

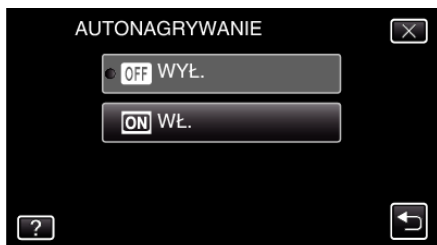

- 7 Nagrywanie zaczyna się automatycznie, gdy obiekt w czerwonej ramce poruszy się.

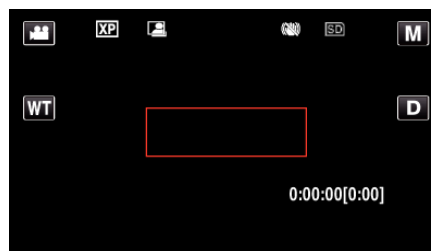

- Czerwona ramka pojawia się dwie sekundy po zniknięciu menu.
- W przypadku nagrywania filmu, nagrywanie trwa tak długo jak długo trwają ruchy obiektu (zmienia się jasność) w czerwonej ramce. Gdy brak jest ruchów obiektu (zmienia się jasność) w czerwonej ramce, nagrywanie zostaje przerwane po pięciu sekundach.
- Aby ręcznie zatrzymać nagrywanie filmu, naciśnij przycisk START/STOP. Jednakże, ponieważ ustawienie „AUTONAGRYWANIE” jest w dalszym ciągu ustawione na „WŁ.” nawet po zatrzymaniu nagrywania filmu, nagrywanie zostaje wznowione, gdy zostanie wykryty ruch obiektu (zmienia się jasność) w czerwonej ramce. Aby anulować „AUTONAGRYWANIE”, ustaw je na „WYŁ.”.

OSTROŻNIE :

- Zoom cyfrowy, stabilizator obrazu, samowyzwalacz i tryb seryjny są niedostępne po ustawieniu „AUTONAGRYWANIE”.
- Funkcji „AUTONAGRYWANIE” nie można używać wraz z ustawieniem „Nagryw. Poklatkowe”. Gdy ustawione są obydwie funkcje, pierwszeństwo ma funkcja „Nagryw. Poklatkowe”.
- Po wybraniu „AUTONAGRYWANIE” nie można zmienić „Rozmiar obrazu” .
Ustaw je przed wybraniem „AUTONAGRYWANIE”.
- Automatyczne wyłączenie zasilania i tryb oszczędzania energii są niedostępne po ustawieniu „AUTONAGRYWANIE”.

UWAGA :

- Nagrywanie kończy się jeśli w ciągu 5 sekund nagrywania filmu nie ma żadnych zmian.
- Po wyłączeniu zasilania, ustawienia „AUTONAGRYWANIE” nie są zapisywane.
- Nagrywania nie można rozpocząć, gdy ruchu obiektu w czerwonej ramce są zbyt szybkie lub gdy zmiany w jasności są zbyt małe.
- Nagrywanie może się rozpocząć w wyniku występowania zmian w jasności, nawet jeśli w czerwonej ramce nie będzie ruchu.
- Podczas ustawiania zoomu nie można rozpocząć nagrywania.

Robienie zdjęć grupowych (samowyzwalacz)

Do robienia zdjęć grupowych doskonale nadaje się samowyzwalacz 10-sekundowy oraz samowyzwalacz wykrywania twarzy. Samowyzwalacz ustawiony na 2 sekundy pomaga również zapobiegać drganiom rąk powodowanym naciśnięciem przycisku migawki.

UWAGA :

Zaleca się używania statywu do robienia zdjęć z użyciem samowyzwalacza. „Mocowanie statywu” (str. 19)

Używanie samowyzwalacza 2-/10-sekundowego

1 Otwórz monitor LCD.

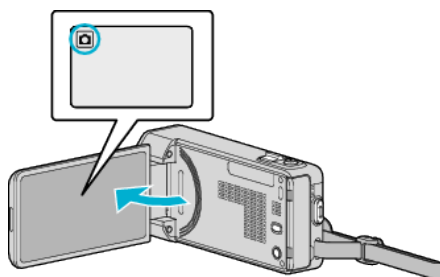

- Sprawdź, czy tryb nagrywania jest ustawiony na .
- Jeśli ustawiony jest tryb filmu , na ekranie nagrywania puknij , aby wyświetlić ekran przełączania trybów. Puknij , aby przełączyć na tryb zdjęć.

2 Puknij „MENU”.

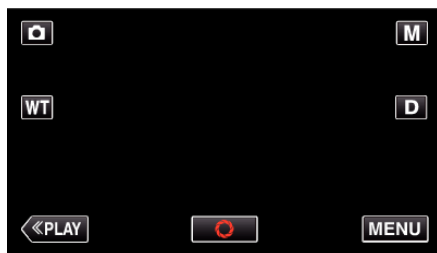

- Pojawi się menu skrótów.

3 W menu skrótów puknij „MENU”.



4 Puknij „SAMOWYZWALACZ”.



- Puknij lub , aby przechodzić w górę lub w dół i dokonywać kolejnych wyborów.
- Puknij , aby wyjść z menu.
- Puknij , aby powrócić do poprzedniego ekranu.

5 Puknij „2 SEK” lub „10 SEK”.

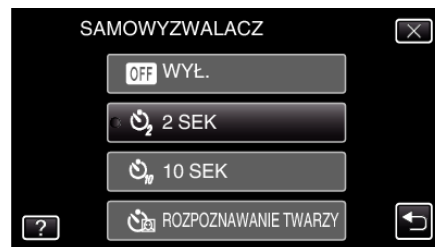

6 Ustaw ostrość na fotografowanym obiekcie.

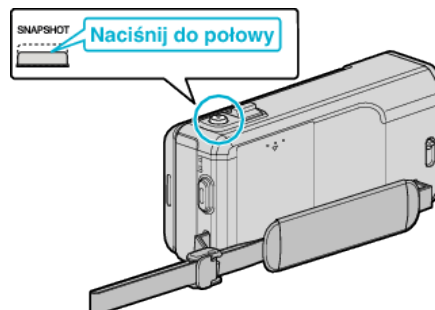

- Po ustawieniu ostrości, ikona ostrości świeci się na zielono.

7 Zrób zdjęcie.

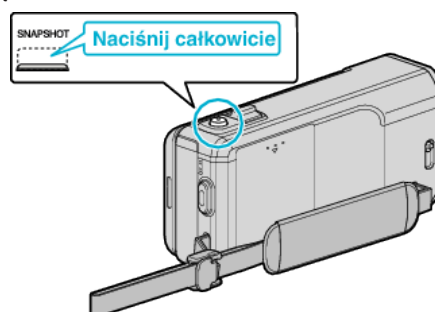

- Pojawi się zegar i odliczanie do rozpoczęcia zrobienia zdjęcia.
- Aby zatrzymać samowyzwalacz, ponownie naciśnij przycisk SNAPSHOT.

Używanie samowyzwalacza wykrywania twarzy

Naciśnij przycisk SNAPSHOT, aby rozpocząć wykrywanie twarzy i po wejściu kolejnej osoby w ramkę, po trzech sekundach zwalniana jest migawka.

Jest to doskonała funkcja, gdy na zdjęciu grupowym ma się znaleźć również i fotografujący.

1 Otwórz monitor LCD i wybierz tryb zdjęć.

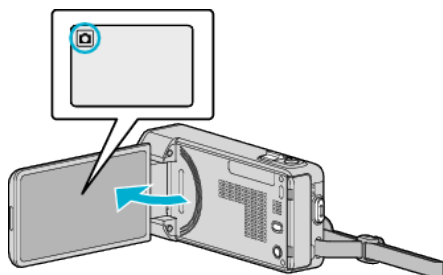

- Pojawia się ikona trybu zdjęć.

2 Puknij „MENU”.

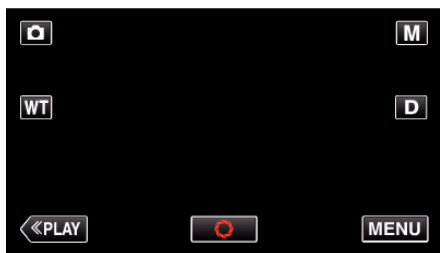

- Pojawi się menu skrótów.

3 W menu skrótów puknij „MENU”.



4 Puknij „SAMOWYZWALACZ”.

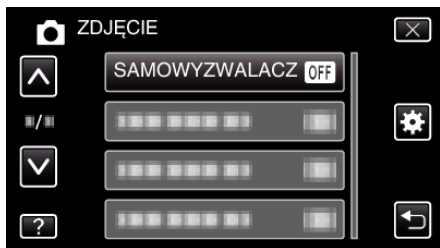

- Puknij \wedge lub \vee , aby przechodzić w górę lub w dół i dokonywać kolejnych wyborów.
- Puknij \times , aby wyjść z menu.
- Puknij \rightarrow , aby powrócić do poprzedniego ekranu.

5 Puknij „ROZPOZNAWANIE TWARZY”.



6 Po sprawdzeniu, czy wszyscy są skierowani w kierunku kamery, naciśnij przycisk SNAPSHOT.

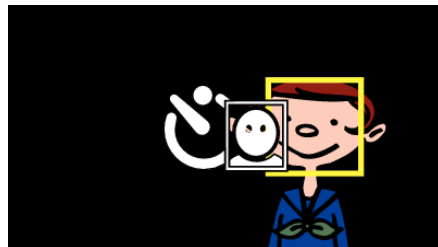
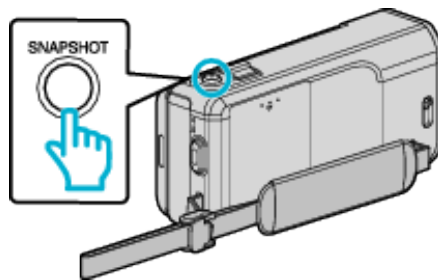

- Wokół twarzy fotografowanej osoby pokaże się ramka.
- Ponownie naciśnięcie przycisku SNAPSHOT, uruchamia samowyzwalacz na 10-sekund.

7 Fotografujący wchodzi w ramkę.

Fotograf

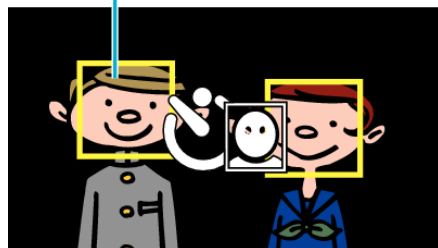

- Po wejściu fotografującego w ramkę, po 3 sekundach zwalniana jest migawka.
- Aby zatrzymać samowyzwalacz, ponownie naciśnij przycisk SNAPSHOT.

UWAGA :

- Funkcja „ROZPOZNAWANIE TWARZY” może nie wykryć twarzy, w zależności od warunków robienia zdjęć.

Nagrywanie filmów z datą i godziną

Możesz nagrywać filmy wraz z datą i godziną. Ustaw tę opcję, gdy chcesz zapisać plik z datą i godziną. (Po nagraniu nie można usunąć daty i godziny.)

1 Otwórz monitor LCD.

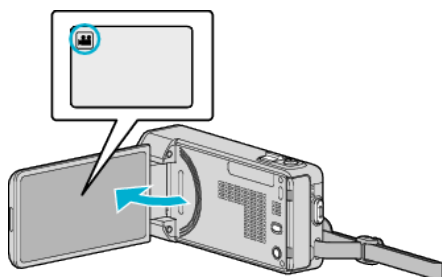

- Sprawdź, czy tryb nagrywania jest ustawiony na .
- Jeśli ustawiony jest tryb zdjęć , na ekranie nagrywania puknij , aby wyświetlić ekran przełączania trybów. Puknij , aby przełączyć na tryb filmu.

2 Puknij „MENU”.

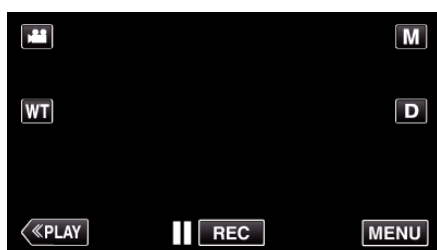

- Pojawi się menu skrótów.

3 W menu skrótów puknij „MENU”.

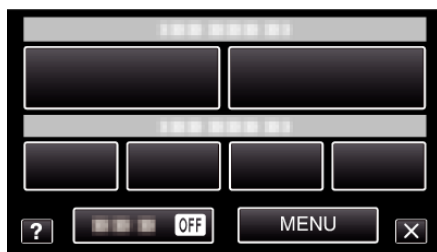

4 Puknij „REJESTRUJ DATĘ/CZAS”.

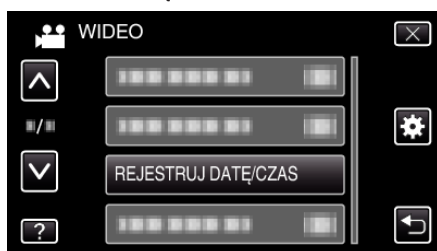

- Puknij lub , aby przechodzić w górę lub w dół i dokonywać kolejnych wyborów.
- Puknij , aby wyjść z menu.
- Puknij , aby powrócić do poprzedniego ekranu.
- Po puknięciu tego elementu, pojawi się ostrzeżenie dotyczące nagrywania z datą/godziną.

5 Naciśnij przycisk START/STOP, aby rozpocząć nagrywanie.

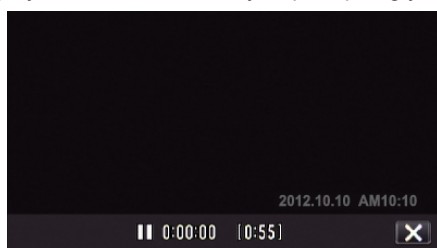





- Ponownie naciśnij przycisk START/STOP, aby zakończyć nagrywanie.
- Aby wykonać działania inne niż nagrywanie puknij , aby najpierw anulować „REJESTRUJ DATĘ/CZAS”.

Sprawdzanie pozostałego czasu nagrywania

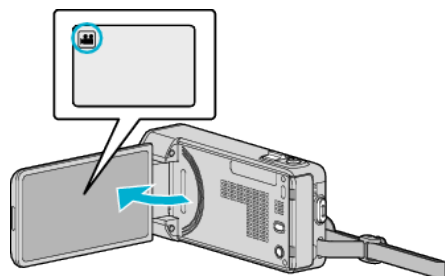
Pozostały czas nagrywania filmu i stan naładowania akumulatora można sprawdzić karcie SD.

1 Otwórz monitor LCD.



- Sprawdź, czy tryb nagrywania jest ustawiony na .
- Jeśli ustawiony jest tryb zdjęć , na ekranie nagrywania puknij , aby wyświetlić ekran przełączania trybów. Puknij , aby przełączyć na tryb filmu.

2 Puknij „MENU”.

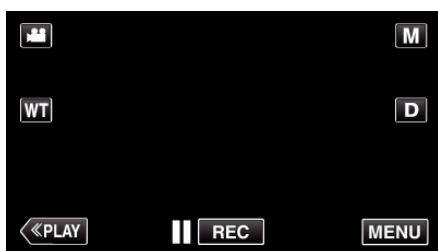



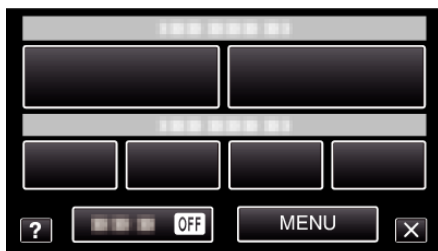

- Pojawi się menu skrótów.

3 W menu skrótów puknij „MENU”.

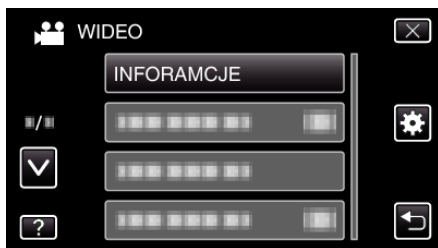



4 Puknij „INFORAMCJE”.

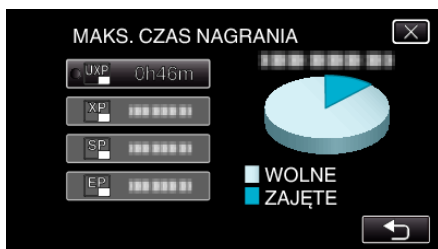

- Puknij  lub , aby przechodzić w górę lub w dół i dokonywać kolejnych wyborów.
- Puknij , aby wyjść z menu.
- Puknij , aby powrócić do poprzedniego ekranu.

5 Wyświetli pozostały czas nagrywania.



- Puknij , aby powrócić do trybu nagrywania.
- Aby wyjść z tego ekranu, puknij .

- Możesz zmienić jakość filmu, pukając go z ekranu pozostałego czasu nagrywania.

UWAGA :

Przybliżony czas nagrywania filmu

Jakość	Karta SDHC/SDXC					
	4 GB	8 GB	16 GB	32 GB	48 GB	64 GB
UXP	20 m	40 m	1 g 20 m	2 g 50 m	4 g 10 m	5 g 40 m
XP	30 m	1 godz.	2 godz.	4 godz.	6 godz.	8 g 10 m
SP	40 m	1 g 20 m	2 g 50 m	5 g 50 m	8 g 30 m	11 g 30 m
EP	1 g 40 m	3 g 30 m	7 g 10 m	14 g 40 m	21 g 30 m	28 g 50 m
SSW	1 g 20 m	2 g 40 m	5 g 30 m	11 g 20 m	16 g 40 m	22 g 20 m
SEW	2 g 50 m	5 g 40 m	11 g 30 m	23 g 30 m	34 g 30 m	46 g 10 m

- Rzeczywisty czas nagrywania może ulec skróceniu w zależności od warunków zapisu.

Przybliżona liczba zdjęć (jednostka: liczba ujęć)

Rozmiar obrazu	Karta SDHC			
	4 GB	8 GB	16 GB	32 GB
3808×2856 (4:3)	600	1200	2400	5000
1920×1080 (16:9)	3100	6500	9999	9999
1440×1080 (4:3)	4200	8500	9999	9999
640×480 (4:3)	9999	9999	9999	9999

- Zdjęcia zarejestrowane w czasie nagrywania lub odtwarzania filmu są zapisywane w rozmiarze 1920 x 1080.

Przybliżony czas nagrywania (z użyciem akumulatora)

Akumulator	Rzeczywisty czas nagrywania	Czas nagrywania ciągłego
BN-VG212U (Dostarczone)	45 m	1 g 25 m
BN-VG226U	1 g 45 m	3 g 10 m



- Powyższe wartości są aktualne, gdy „ŚWIATŁO” jest ustawiona na „WYŁ.”, a „JASNOŚĆ MONITORA” na „3” (standardowa).
- Rzeczywisty czas nagrywania może być krótszy, jeśli używana jest funkcja zoom lub jeśli nagrywanie jest wielokrotnie przerywane. (Zaleca się przygotowanie akumulatorów o pojemności trzykrotnie przekraczającej spodziewany czas nagrywania.)
- Czas nagrywania może być inny, w zależności od warunków zapisu i użytkownika.
- W miarę zbliżania się końca żywotności akumulatorów, czas nagrywania staje się krótszy, pomimo ich pełnego naładowania. (Wymień akumulator na nowy.)

Odtwarzanie filmów

Na ekranie indeksu (widok miniatur) można wybierać i odtwarzać nagrane filmy.

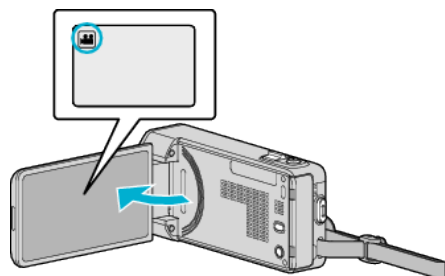
1 Otwórz monitor LCD.





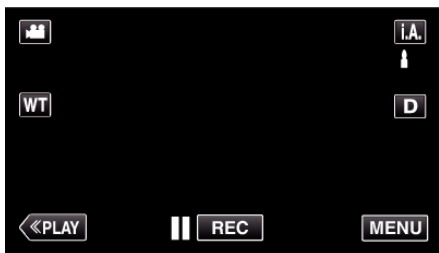

- Jeśli ustawiony jest tryb zdjęć , na ekranie nagrywania puknij , aby wyświetlić ekran przełączania trybów. Puknij , aby przełączyć na tryb filmu.

2 Puknij „<<PLAY” aby wybrać tryb odtwarzania.

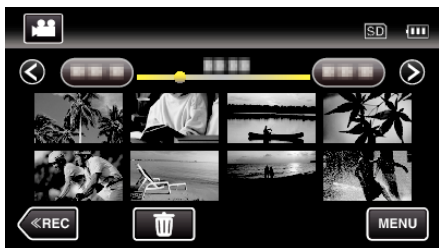

3 Puknij plik, aby go rozpocząć odtwarzanie.



- Puknij , aby zatrzymać.
- Puknij , aby powrócić do ekranu indeksu.
- Pojawia się  na ostatnim odtwarzanym obrazie.

Przyciski obsługi dla odtwarzania filmu

Podczas wyświetlania ekranu indeksu

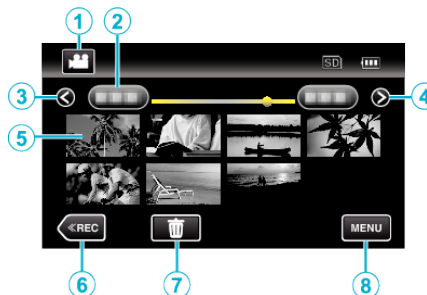

	Ekran	Opis
①	Tryb filmu/zdjęcia	Przełącza pomiędzy trybem nagrywania filmów a trybem fotografowania.
②	Data	Przenosi do następnej lub poprzedniej daty
③	<	Wyświetla poprzedni ekranu indeksu (wyświetlanie miniatur) • Tę samą operację można wykonać dźwignią zoomu.
④	>	Wyświetla następny ekranu indeksu (wyświetlanie miniatur) • Tę samą operację można wykonać dźwignią zoomu.
⑤	Miniatura (plik)	Puknięcie miniatury - Rozpoczyna odtwarzanie Wykonaj szybki ruch w prawo - przewija w prawo, aby pokazać poprzedni ekran indeksu (wyświetlanie miniatur) Wykonaj szybki ruch w lewo - przewija w lewo, aby pokazać następny ekran indeksu (wyświetlanie miniatur)
⑥	<<REC	Przełącza w tryb nagrywania.
⑦		Wyświetla ekranu indeksu (wyświetlanie miniatur), aby wykonać usuwanie
⑧	MENU	Wyświetla ekran menu

Podczas odtwarzania filmu

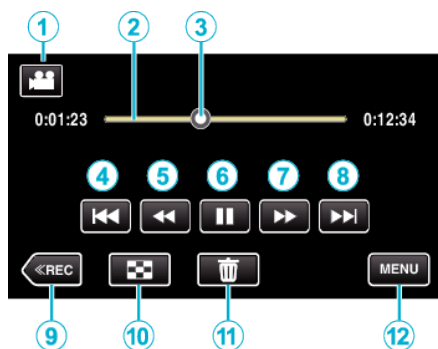

	Ekran	Opis
①	Tryb filmu/zdjęcia	Przełącza pomiędzy trybem nagrywania filmów a trybem fotografowania.
②	Pasek linii czasu	Puknięcie losowo wybranego miejsca - Przesuwa się do pukniętego miejsca Przeciągnięcie punktu odtwarzania w lewo lub prawo - Rozpoczyna odtwarzanie od nowego miejsca
③	Wskaźnik	Wyświetla szacunkową aktualną pozycję odtwarzania w ujęciu
④	⏮	Powraca na początek ujęcia. Powraca do poprzedniego ujęcia po puknięciu na początku ujęcia. • Tę samą operację można wykonać dźwignią zoomu.
⑤	⏪	Wyszukiwanie do tyłu (z każdym puknięciem zwiększa się prędkość)
⑤	⏩	Powolne przesuwanie do tyłu / Naciśnij i przytrzymaj, aby rozpocząć powolne odtwarzanie do tyłu
⑥	▶ / ⏸	Odtwórz/Wstrzymaj
⑦	⏭	Wyszukiwanie do przodu (z każdym puknięciem zwiększa się prędkość)
⑦	⏮	Powolne przesuwanie do przodu / Naciśnij i przytrzymaj, aby rozpocząć powolne odtwarzanie
⑧	⏭	Przechodzi do następnego ujęcia • Tę samą operację można wykonać dźwignią zoomu.
⑨	<<REC	Przełącza w tryb nagrywania.
⑩	🏁	Zakończ (powraca do ekranu indeksu)
⑪	🗑️	Usuwa aktualnie wyświetlany film.
⑫	MENU	Wyświetla ekran menu

UWAGA :

- Puknij lub przeciągnij w obszarze obsługi ekranu dotykowego.
- Przyciski obsługi na ekranie dotykowym znikają, jeśli urządzenie nie jest obsługiwane przez około pięć sekund. Ponownie puknij ekran, aby wyświetlić przyciski obsługi.

- Pliki można wyszukiwać według daty nagrania.

„Wyszukiwanie określonego filmu/zdjęcia według daty” (☞ str. 70)

- Podczas odtwarzania można wyświetlać datę i godzinę nagrania.

„ WYŚWIETL DATĘ/CZAS ” (☞ str. 129)

Regulowanie głośności dźwięku filmów

Można również użyć dźwigni zoomu/głośności, aby regulować głośność.

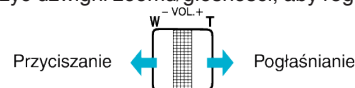

OSTROŻNIE :

- Utwórz kopię zapasową nagranych, ważnych danych.
Zaleca się kopiowanie swoich nagranych danych na płytę DVD lub na innych nośnikach, na których można zapisać dane w celu ich przechowywania.
- Urządzenie to jest sterowane mikrokomputerem. Wyładowania elektrostatyczne, szumy zewnętrzne i interferencja (z TV, radia, itp.) może uniemożliwić jego prawidłowe działanie. W takim przypadku wyłącz zasilanie, wypnij zasilacz sieciowy i wyjmij akumulator. Urządzenie zostanie zresetowane.
- Utwórz kopię zapasową nagranych, ważnych danych.
- Zaleca się kopiowanie swoich nagranych danych na płytę DVD lub na innych nośnikach, na których można zapisać dane w celu ich przechowywania.
- Firma JVC nie będzie odpowiedzialna za żadne utracone dane.

Sprawdzanie daty nagrania i innych informacji

Można zobaczyć informacje o nagrywaniu nagranych filmów.

1 Otwórz monitor LCD.

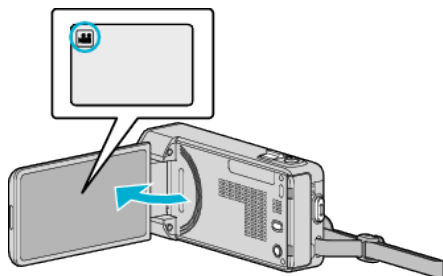

- Puknij przycisk lub , aby wybrać tryb filmu lub zdjęć.

2 Puknij „<<PLAY” aby wybrać tryb odtwarzania.

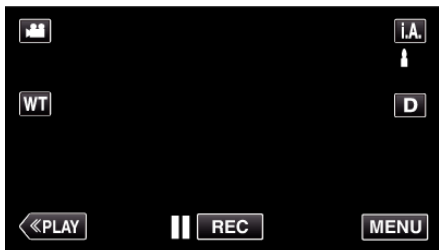

3 Puknij plik, aby go rozpocząć odtwarzanie.

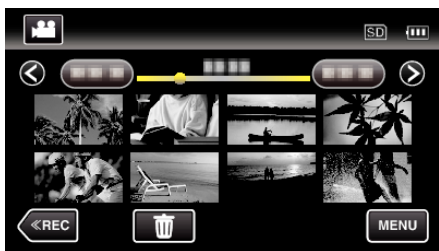

4 Puknij „MENU”.

5 Puknij „INFORMACJE O PLIKU”.

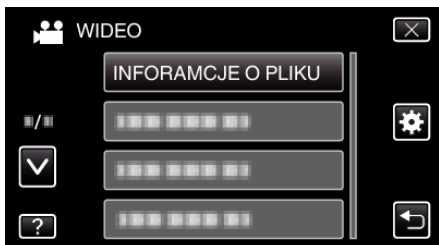

- Puknij lub , aby przechodzić w górę lub w dół i dokonywać kolejnych wyborów.
- Puknij , aby wyjść z menu.
- Puknij , aby powrócić do poprzedniego ekranu.

Można wyświetlić datę nagrania i czas trwania wybranego pliku.

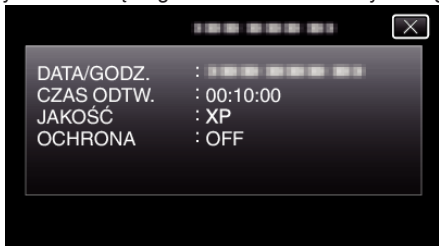

Szybkie sprawdzanie zawartości filmów (odtworzenie skrótu)

Możesz odtworzyć skróty nagranych filmów (Odtwarzanie skrótu).

Jest to przydatne podczas szybkiego sprawdzania zawartości filmów.

1 Otwórz monitor LCD.

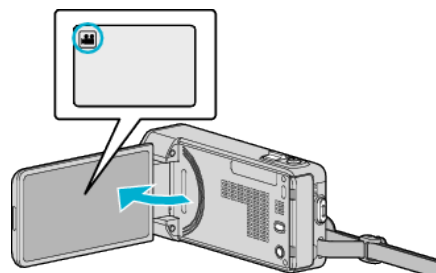

- Sprawdź, czy tryb nagrywania jest ustawiony na .
- Jeśli ustawiony jest tryb zdjęć , na ekranie nagrywania puknij , aby wyświetlić ekran przełączania trybów. Puknij , aby przełączyć na tryb filmu.

2 Puknij „<<PLAY” aby wybrać tryb odtwarzania.



3 Puknij „MENU”.

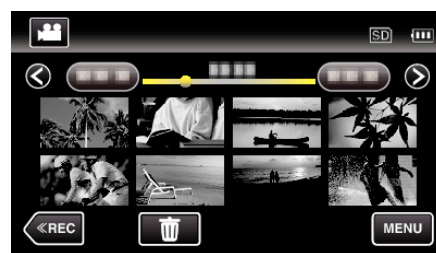

4 Puknij „ODTWARZ. SUMARYCZNE”.

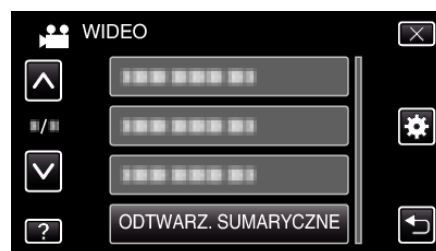

5 Puknij, aby datę odtwarzania skrótów.

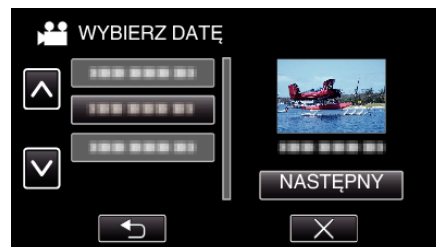

- Po wybraniu daty, puknij „NASTĘPNY”.
- Po puknięciu „WSZYSTKO”, zostaną odtworzone skróty ze wszystkich dat.
- Puknij lub , aby przechodzić w górę lub w dół i dokonywać kolejnych wyborów.
- Puknij , aby wyjść z menu.
- Puknij , aby powrócić do poprzedniego ekranu.

6 Wybierz tryb odtwarzania skrótów.



- Wyświetlany czas odtwarzania skrótów różni się w zależności od czasu nagrywania.
- Jeśli po wybraniu „ODTWARZ. SUMARYCZNE” uruchomienie trwa ponad dwie sekundy, po wybraniu czasu odtwarzania skrótów będzie wyświetlany stan postępu.
- Czas odtwarzania skrótów jest wyłącznie orientacyjny.

7 Rozpoczyna się odtwarzanie skrótów.

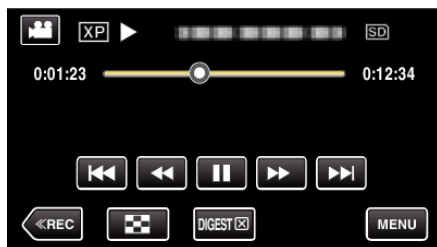

- Puknij **||**, aby zatrzymać.
 - Puknij **☒**, aby powrócić do ekranu indeksu.
 - Puknij „DIGEST”, aby powrócić do normalnego ekranu odtwarzania.
 - Podczas odtwarzania możesz puknąć „MENU”, aby zapisać odtwarzanie skrótów jako listę odtwarzania. Puknij „ZAPISZ NA LIS. ODTW.”, następnie puknij „OK”.
 - Obsługa podczas odtwarzania filmu
- „Przyciski obsługi dla odtwarzania filmu” (☞ str. 64)

Odtwarzanie filmu z uszkodzonymi informacjami zarządzania

Informacje zarządzania filmem mogą ulec uszkodzeniu, jeśli nagrywanie jest wykonane nieprawidłowo, na przykład poprzez wyłączenie zasilania podczas nagrywania. Aby odtworzyć filmy z uszkodzonymi informacjami zarządzania możesz wykonać następujące działania.

1 Otwórz monitor LCD.

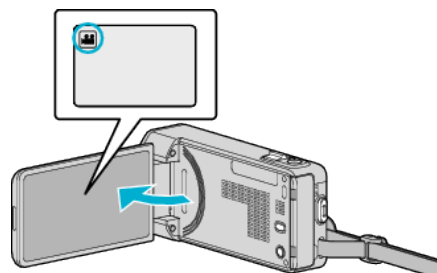

- Sprawdź, czy tryb nagrywania jest ustawiony na **👤**.
- Jeśli ustawiony jest tryb zdjęć **📷**, na ekranie nagrywania puknij **📷**, aby wyświetlić ekran przełączania trybów. Puknij **👤**, aby przełączyć na tryb filmu.

2 Puknij „<<PLAY” aby wybrać tryb odtwarzania.

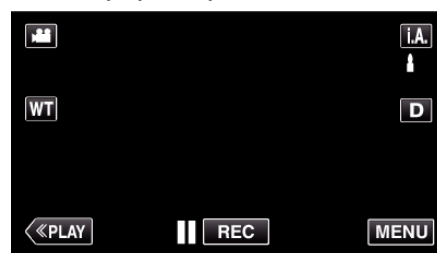

3 Puknij „MENU”.

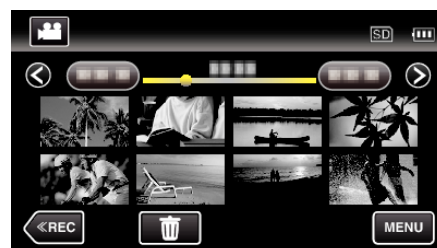

4 Puknij „ODTW. INNEGO PLIKU”.



5 Puknij plik, aby go rozpocząć odtwarzanie.

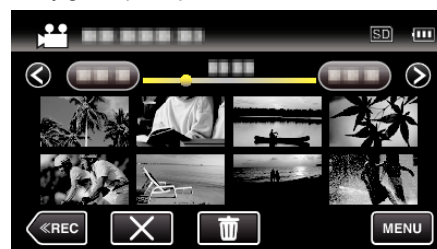

„Odtwarzanie filmów” (☞ str. 64)

UWAGA :



- W przypadku uszkodzenia informacji zarządzania w folderze EXTMOV tworzony jest plik MTS.
- Zależnie od stanu uszkodzonego pliku, odtwarzanie może nie udać się lub może przebiegać z zakłóceniami.

Odtwarzanie zdjęć

Na ekranie indeksu (widok miniatur) można wybierać i odtwarzać zarejestrowane zdjęcia.

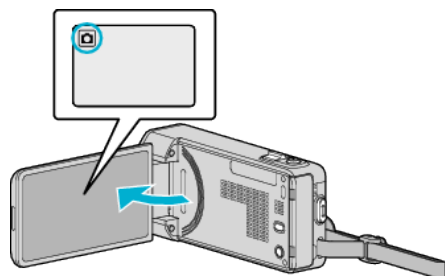
1 Otwórz monitor LCD.



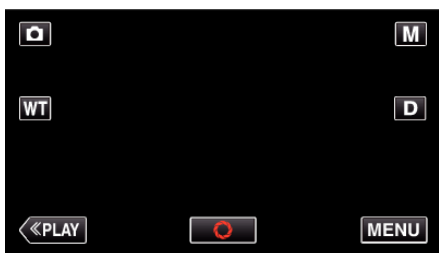

- Jeśli ustawiony jest tryb filmu , na ekranie nagrywania puknij , aby wyświetlić ekran przełączania trybów. Puknij , aby przełączyć na tryb zdjęć.

2 Puknij „<<PLAY” aby wybrać tryb odtwarzania.

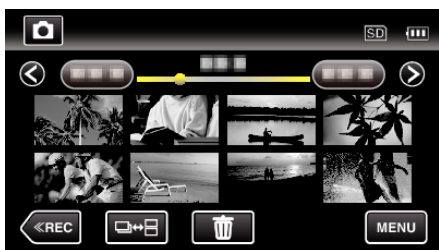

3 Puknij plik, aby go rozpocząć odtwarzanie.





- Puknij , aby powrócić do ekranu indeksu.
- Zdjęcia rejestrowane w trybie seryjnym w ciągu dwóch sekund lub wykonane w trybie seryjnym będą zgrupowane razem. Widoczny jest tylko pierwszy zarejestrowany plik, a grupa jest wyświetlana w zielonej ramce.

Przyciski obsługi dla odtwarzania zdjęć

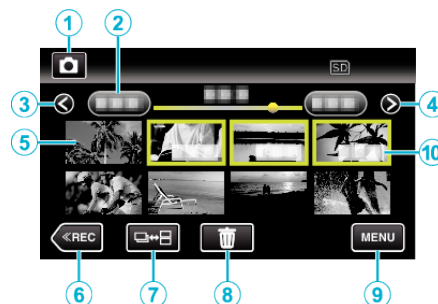
Podczas wyświetlania ekranu indeksu



- Zdjęcia rejestrowane w trybie seryjnym w ciągu dwóch sekund lub wykonane w trybie seryjnym będą zgrupowane razem. Widoczny jest tylko pierwszy zarejestrowany plik, a grupa jest wyświetlana w zielonej ramce.

	Ekran	Opis
①	Tryb filmu/zdjęcia	Przełącza pomiędzy trybem nagrywania filmów a trybem fotografowania.
②	Data	Przenosi do następnej lub poprzedniej daty
③	<	Wyświetla poprzedni ekranu indeksu (wyświetlanie miniatur) • Tę samą operację można wykonać dźwignią zoomu.
④	>	Wyświetla następny ekranu indeksu (wyświetlanie miniatur) • Tę samą operację można wykonać dźwignią zoomu.
⑤	Plik (zdjęcia)	Puknięcie miniatury - Rozpoczyna odtwarzanie Wykonaj szybki ruch w prawo - przewija w prawo, aby pokazać poprzedni ekran indeksu (wyświetlanie miniatur) Wykonaj szybki ruch w lewo - przewija w lewo, aby pokazać następny ekran indeksu (wyświetlanie miniatur)
⑥	<<REC	Przełącza w tryb nagrywania.
⑦		Zdjęcia rejestrowane w trybie ciągłym w ciągu dwóch sekund lub w trybie poklatkowym będą zgrupowane razem i wyświetlane w zielonej ramce, na osobnym ekranie indeksu. Każde puknięcie przycisku powoduje przełączanie pomiędzy normalnym ekranem indeksu a ekranem indeksu grup.
⑧		Wyświetla ekranu indeksu (wyświetlanie miniatur), aby wykonać usuwanie
⑨	MENU	Wyświetla ekran menu
⑩	Data nagrania	Data rejestracji (wyświetlana tylko na pierwszym pliku w każdej dacie)

Podczas odtwarzania zdjęć

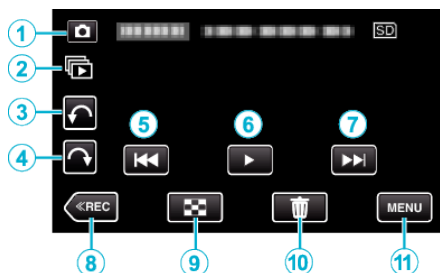

	Ekran	Opis
①	Tryb filmu/zdjęcia	Przełącza pomiędzy trybem nagrywania filmów a trybem fotografowania.
②		Ciągłe odtwarzanie zdjęć wykonanych w trybie seryjnym w ciągu dwóch sekund lub wykonanych w trybie seryjnym.
③		Obraca w lewo (po każdym puknięciu obraca o -90°)
④		Obraca w prawo (po każdym puknięciu obraca o 90°)
⑤		Powraca do poprzedniego zdjęcia <ul style="list-style-type: none"> Tę samą operację można wykonać dźwignią zoomu.
⑥		Rozpoczyna/Zatrzymuje pokaz slajdów „Odtwarzanie pokazu slajdów” (☞ str. 69)
⑦		Przechodzi do następnego zdjęcia <ul style="list-style-type: none"> Tę samą operację można wykonać dźwignią zoomu.
⑧	<<REC	Przełącza w tryb nagrywania.
⑨		Powraca do ekranu indeksu
⑩		Usuwa aktualnie wyświetlane zdjęcie.
⑪	MENU	Wyświetla ekran menu

UWAGA :

- Puknij lub przeciągnij w obszarze obsługi ekranu dotykowego.
- Przyciski obsługi na ekranie dotykowym znikają, jeśli urządzenie nie jest obsługiwane przez około pięć sekund. Ponownie puknij ekran, aby wyświetlić przyciski obsługi.
- Podczas odtwarzania można obrócić zdjęcie o 90° w prawo lub lewo. Obroty dotyczą wyłącznie obrazu wyświetlanego na ekranie.
- Pliki można wyszukiwać według daty nagrania. Opcja ta jest pożyteczna podczas wyszukiwania wśród dużej liczby plików.

„Wyszukiwanie określonego filmu/zdjęcia według daty” (☞ str. 70)

OSTROŻNIE :

- Urządzenie to jest sterowane mikrokomputerem. Wyładowania elektrostatyczne, szумы zewnętrzne i interferencja (z TV, radia, itp.) może uniemożliwić jego prawidłowe działanie. W takim przypadku wyłącz zasilanie, wypnij zasilacz sieciowy i wymij akumulator. Urządzenie zostanie zresetowane.

Odtwarzanie pokazu slajdów

Zdjęcia można odtworzyć jako pokaz slajdów.

Podczas odtwarzania zdjęć puknij ►, aby rozpocząć pokaz slajdów.

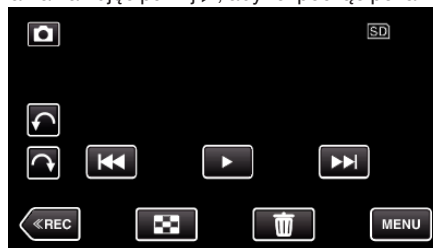

„Przyciski obsługi dla odtwarzania zdjęć” (☞ str. 68)

UWAGA :

- W trybie odtwarzania pokazu slajdów do przejść można dodać efekty.

„EFEKTY POKAZU SLAJ.” (☞ str. 131)

Wyszukiwanie określonego filmu/zdjęcia według daty

Kiedy mamy dużą liczbę nagranych filmów i zdjęć, trudno jest wyszukać żądany plik z ekranu indeksu.

Aby znaleźć żądany plik, skorzystaj z funkcji wyszukiwania.

Możesz wyszukiwać i odtworzyć filmy lub zdjęcia według dat nagrania.

1 Puknij „MENU”.

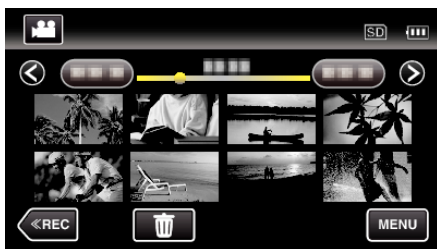

- Wyszukiwanie możliwe jest zarówno dla trybu filmu jak i trybu zdjęć.
* Obraz pokazuje tryb filmu.

2 Puknij „WYSZUKAJ PO DACIE”.



3 Puknij datę nagrania, następnie puknij „NASTĘPNY”.

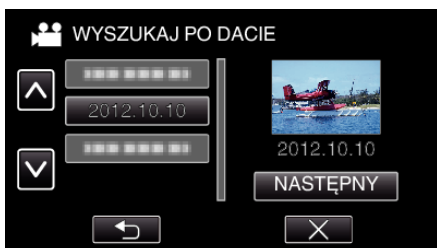

- Ponownie puknij, aby anulować wybraną datę.

4 Puknij plik, aby go rozpocząć odtwarzanie.



- Możesz wybierać filmy w trybie filmu i zdjęcia w trybie zdjęć.
- Wyświetlane są tylko filmy nagrane w wybranym dniu.
- Aby zatrzymać wyszukiwanie i powrócić do ekranu indeksu (wyświetlanie miniatur), puknij X.

Usuwanie plików z wybraną datą:

Puknij  ekranu indeksu (wyświetlanie miniatur), aby usunąć zbędne pliki.
„Usuwanie niechcianych plików” (str. 74)

Podłączanie i oglądanie na ekranie telewizora

Z urządzenia można odtwarzać po połączeniu go z telewizorem. Jakość obrazu w telewizorze zależy od rodzaju telewizora i kabla połączeniowego. Wybierz złącze, które najlepiej działa z telewizorem.

- Należy również zapoznać się z instrukcją obsługi używanego telewizora.

„Podłączanie przez minizłącze HDMI” (str. 71)

„Podłączanie przez złącze AV” (str. 72)

- Aby w telewizorze wyświetlić datę/godzinę, ustaw „WYŚWIETL DATĘ/CZAS” i menu „WYŚWIETLANIE NA TV” na „WŁ.”.

„WYŚWIETL DATĘ/CZAS” (str. 129)

„WYŚWIETLANIE NA TV” (str. 139)

Nienaturalny obraz na telewizorze

Problem	Postępowanie
Obrazy się nieprawidłowo wyświetlają na ekranie telewizora.	<ul style="list-style-type: none"> Odłącz kabel i podłącz go ponownie. Wyłącz urządzenie i włącz je ponownie. Niski stan naładowania akumulatora może pogarszać jakość obrazów. Używaj zasilacza prądu przemiennego.
Obrazy na ekranie telewizora są wyświetlane pionowo.	<ul style="list-style-type: none"> Ustaw „WYJŚCIE VIDEO” w menu „WSPÓLNE” na „4:3”. „WYJŚCIE VIDEO” (str. 140)
Obrazy na ekranie telewizora są wyświetlane poziomo.	<ul style="list-style-type: none"> Wyreguluj odpowiednio ekran telewizora.
Kolory obrazów są dziwne.	<ul style="list-style-type: none"> Wyreguluj odpowiednio ekran telewizora.
Funkcje HDMI-CEC działają nieprawidłowo i telewizor nie współpracuje z tym urządzeniem.	<ul style="list-style-type: none"> Zależnie od parametrów telewizory mogą różnie działać, nawet jeśli są zgodne z funkcjami HDMI-CEC. Dlatego też nie można zagwarantować, że funkcje HDMI-CEC będą działać po podłączeniu do wszystkich telewizorów. W takich przypadkach należy ustawić „KONTROLA HDMI” na „WYŁ.”. „KONTROLA HDMI” (str. 141)
Język informacji wyświetlanych na ekranie zmienił się.	<ul style="list-style-type: none"> Może tak się zdarzyć w przypadku podłączenia minikablem HDMI tego urządzenia do telewizora z innym ustawieniem języka.

OSTROŻNIE :

- Podczas korzystania z plików nie wyjmuj nośnika z nagraniem ani nie wykonuj żadnych innych działań (takich, jak wyłączenie zasilania). Należy również koniecznie używać dołączonego zasilacza sieciowego, ponieważ dane na nośniku nagrania mogą zostać uszkodzone, jeśli w trakcie ich obsługi dojdzie do wyczerpania akumulatora. Jeśli dojdzie do uszkodzenia plików na nośniku nagrania sformatuj taki nośnik, aby użyć go ponownie.

Podłączanie przez minizłącze HDMI

Jeśli używasz telewizora HD, po podłączeniu się do minizłącza HDMI możesz odtwarzać w jakości HD.

- Jeśli nie będziesz używać dostarczonego kabla, użyj pozwalającego na bardzo szybki przesył kabla HDMI, takiego jak minikabel HDMI.
- Należy również zapoznać się z instrukcją obsługi używanego telewizora.

1 Podłączenie do TV.

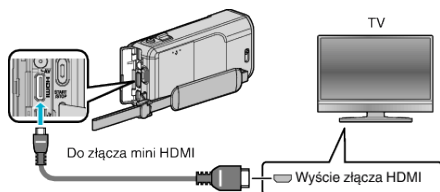

2 Podłącz zasilacz sieciowy do urządzenia.

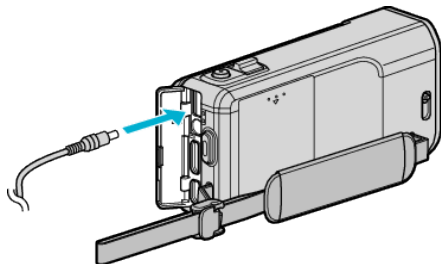

3 Otwórz monitor LCD.

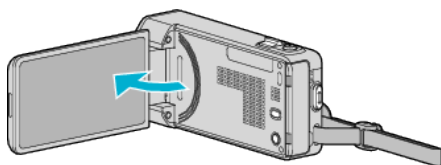

- Urządzenie włączy się automatycznie.

4 Naciśnij zewnętrzny przycisk wejścia na telewizorze, aby włączyć to urządzenie za pośrednictwem połączonego złącza.



5 Odtwórz plik.

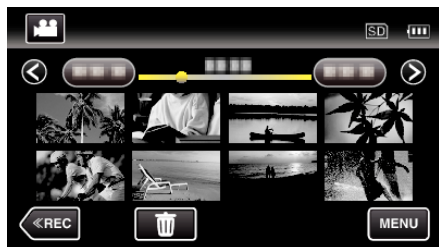

„Odtwarzanie filmów” (☞ str. 64)

„Odtwarzanie zdjęć” (☞ str. 68)

UWAGA :

- Zgodnie ze sposobem połączenia, zmień ustawienia w „WYJŚCIE HDMI”

„ WYJŚCIE HDMI ” (☞ str. 140)

- Zależnie od podłączonego telewizora minikablem HDMI, obraz i dźwięk może być nieprawidłowo odtwarzany. W takich przypadkach należy wykonać następujące działania.
 - 1) Odłącz minikabel HDMI i podłącz go ponownie.
 - 2) Wyłącz urządzenie i włącz je ponownie.
- Pytania dotyczące telewizora lub sposobu podłączenia należy kierować do producenta telewizora.

Obsługa przy podłączeniu telewizora przez HDMI

Podłączenie tego urządzenia minikablem HDMI do telewizora obsługującego funkcje HDMI-CEC umożliwia wykonywanie w telewizorze połączonych operacji.

- HDMI-CEC (Consumer Electronics Control) jest normą branżową umożliwiającą współdziałanie pomiędzy urządzeniami zgodnymi ze standardem HDMI-CEC połączonymi kablami HDMI.

UWAGA :

- Nie wszystkie urządzenia z opcją sterowania przez HDMI są zgodne ze standardem HDMI-CEC. Funkcja sterowania przez HDMI tego urządzenia nie działa po podłączeniu do tych urządzeń.
- Nie gwarantuje się działania tego urządzenia ze wszystkimi urządzeniami obsługującymi standard HDMI-CEC.
- Zależnie od danych technicznych każdego urządzenia obsługującego standard HDMI-CEC, niektóre funkcje mogą nie działać po podłączeniu tego urządzenia. (Więcej informacji na ten temat znajduje się w instrukcji obsługi telewizora.)
- Po podłączeniu pewnych urządzeń może dojść do niezamierzonego działania. W takich przypadkach należy ustawić „KONTROLA HDMI” na „WYŁ.”.

„KONTROLA HDMI ” (☞ str. 141)

Przygotowania

- Minikablem HDMI podłącz to urządzenie z telewizorem. „Podłączanie przez minizłącze HDMI” (☞ str. 71)
 - Włącz telewizor i ustaw ustawienie HDMI-CEC na „WŁ.”. (Więcej informacji na ten temat znajduje się w instrukcji obsługi telewizora.)
 - Włącz to urządzenie i ustaw „KONTROLA HDMI” w menu „WSPÓLNE” na „WŁ.”.
- „KONTROLA HDMI ” (☞ str. 141)

Sposób obsługi 1

- 1 Włącz to urządzenie.
- 2 Wybierz tryb odtwarzania.
- 3 Podłącz minikabel HDMI.
 - Po włączeniu tego urządzenia automatycznie włączy się telewizor i przełączy się na tryb wejścia HDMI.

Sposób obsługi 2

- 1 Wyłącz telewizor.
 - To urządzenie wyłączy się automatycznie.

UWAGA :

- Zależnie od podłączonego telewizora, po włączeniu tego urządzenia język wyświetlania na ekranie tego urządzenia automatycznie się przełączy na język wybrany w telewizorze. (Dotyczy to tylko przypadków, w których to urządzenie obsługuje język wybrany w telewizorze.) Aby używać tego urządzenia z językiem innym niż język wyświetlania na ekranie telewizora ustaw „KONTROLA HDMI” na „WYŁ.”.
- Nawet po zmianie języka wyświetlania na ekranie tego urządzenia, język wyświetlania na ekranie telewizora nie zmieni się automatycznie.
- Gdy podłączone są takie urządzenia jak wzmacniacz lub wybierak, te funkcje mogą działać nieprawidłowo. Ustaw „KONTROLA HDMI” na „WYŁ.”.
- Jeśli funkcja HDMI-CEC działa nieprawidłowo wyłącz urządzenie i ponownie włącz to urządzenie.

Podłączenie przez złącze AV

Po podłączeniu dołączonego kabla AV do złącza AV, na ekranie telewizora można wyświetlać filmy.

- Należy również zapoznać się z instrukcją obsługi używanego telewizora.

1 Podłączenie do TV.

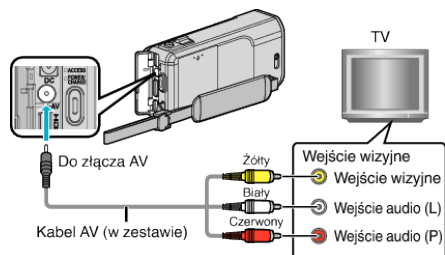

2 Podłącz zasilacz sieciowy do urządzenia.

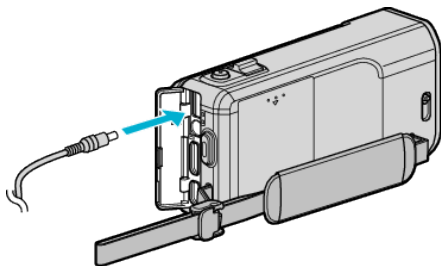

3 Otwórz monitor LCD.

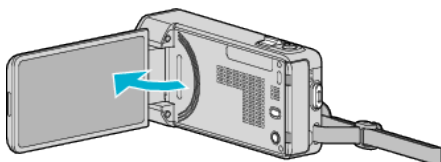

- Urządzenie włączy się automatycznie.

4 Naciśnij zewnętrzny przycisk wejścia na telewizorze, aby włączyć to urządzenie za pośrednictwem połączonego złącza.



5 Odtwórz plik.

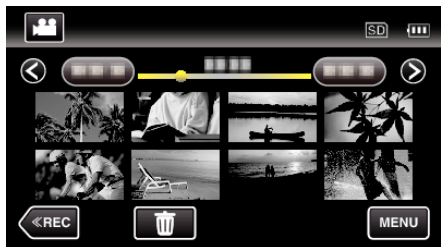

„Odtwarzanie filmów” (☞ str. 64)

„Odtwarzanie zdjęć” (☞ str. 68)

UWAGA :

- Pytania dotyczące telewizora lub sposobu podłączenia należy kierować do producenta telewizora.

Odtwarzanie listy odtwarzania

Odtwarza utworzone listy odtwarzania.

1 Otwórz monitor LCD.

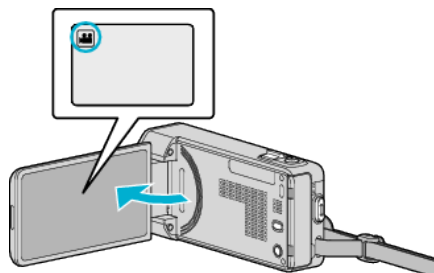

- Sprawdź, czy tryb nagrywania jest ustawiony na .
- Jeśli ustawiony jest tryb zdjęć , na ekranie nagrywania puknij , aby wyświetlić ekran przełączania trybów. Puknij , aby przełączyć na tryb filmu.

2 Puknij „<<PLAY” aby wybrać tryb odtwarzania.

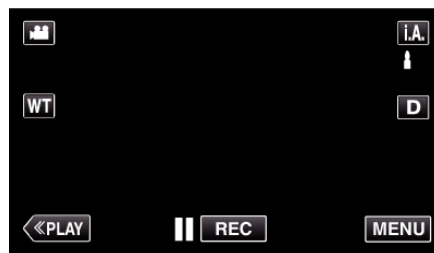

3 Puknij „MENU”.

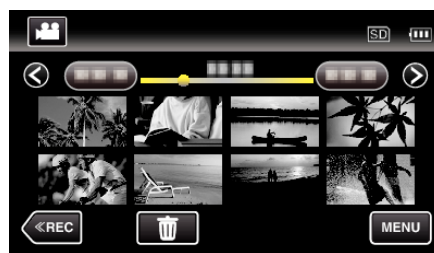

4 Puknij „ODTWARZANIE LISTY”.



5 Puknij, aby wybrać listę odtwarzania.



- Rozpoczyna się odtwarzanie listy odtwarzania. „Odtwarzanie filmów” (☞ str. 64)
- Puknij lub , aby przechodzić w górę lub w dół i dokonywać kolejnych wyborów.
- Puknij , aby powrócić do ekranu indeksu.
- Puknij „SPRAW.” i wybierz listę odtwarzania, aby sprawdzić jej zawartość. Po sprawdzeniu, puknij .
- Listy odtwarzania z ikoną (odtwarzanie skrótów) są listami odtwarzania utworzonymi podczas odtwarzania skrótów.

Tworzenie list odtwarzania: _____
 „Tworzenie listy odtwarzania z nagranych filmów” (☞ str. 80)

Odtwarzanie płyty DVD lub dysku Blu-ray utworzonych w tym urządzeniu

Płyty DVD lub Blu-ray utworzone z wykorzystaniem funkcji kopii zapasowej w tym urządzeniu można odtwarzać w telewizorze używając opcjonalnej nagrywarki DVD (tylko płyty DVD) z funkcją odtwarzania (model CU-VD50) lub normalnego odtwarzacza DVD lub Blu-ray. Płyty DVD można również odtwarzać w tym urządzeniu po podłączeniu opcjonalnej nagrywarki DVD z funkcją odtwarzania.

„Odtwarzanie płyt w nagrywarce DVD” (☞ str. 91)

„Odtwarzanie w nagrywarce BD (zewnętrznym napędzie Blu-ray)”
 (☞ str. 97)

- Więcej informacji na temat odtwarzania w normalnym odtwarzaczu DVD lub Blu-ray znajduje się w instrukcji obsługi urządzenia.

Odtwarzacz	DVD (format AVCHD)	Dysk Blu-ray
Nagrywarka DVD podłączona do tego urządzenia	✓	-
Nagrywarka BD (zewnętrzny napęd Blu-ray) podłączona do tego urządzenia	✓	✓
Odtwarzacz DVD/ Nagrywarka DVD	✓*	-
Odtwarzacz Blu-ray/ Nagrywarka Blu-ray	✓*	✓
Nagrywarka DVD z funkcją odtwarzania (CU-VD50)	✓	-

* Tylko w przypadku urządzeń kompatybilnych z formatem AVCHD

OSTROŻNIE :

- Płyty DVD utworzone z opcją AVCHD nie można odtwarzać na odtwarzaczach DVD z jakością standardową. Mogą być trudności z wyjęciem takiej płyty z odtwarzacza.

Odtwarzanie skrótów w odtwarzaczu Blu-ray lub DVD

Można odtworzyć kilka sekund każdego ujęcia filmów nagranych na utworzonej płycie.

- 1 Włóż utworzoną płytę do odtwarzacza.
- 2 W telewizorze wybierz „ODTWARZ. SUMARYCZNE”.
 - Skrót będzie ciągle odtwarzany.



(Ten ekran nie zostanie wyświetlony w tym urządzeniu.)

UWAGA :

- Aby przejść do menu normalnego odtwarzania/indeksu
 - 1) Podczas odtwarzania skrótu, na pilocie odtwarzacza naciśnij przycisk menu głównego.
 - 2) Wybierz potrzebną pozycję.
- Menu „ODTWARZ. SUMARYCZNE” jest niedostępne, jeśli płyta została utworzona za pomocą oprogramowania Everio MediaBrowser 4.
- Odtwarzanie skrótów jest niedostępne podczas odtwarzania po podłączeniu tego urządzenia z nagrywarą DVD lub zewnętrznym napędem Blu-ray.

Usuwanie niechcianych plików

Usuń niechciane filmy i zdjęcia, kiedy kończy się miejsce na nośniku nagrywania.

Spowoduje to zwolnienie więcej miejsca w nośniku nagrywania.

„Usuwanie aktualnie wyświetlanego pliku” (☞ str. 74)

„Usuwanie wybranych plików” (☞ str. 74)

UWAGA :

- Nie można przywrócić usuniętych plików.
- Kiedy usuwane są pliki z listy odtwarzania, lista ulega zmianie.
- Nie można usunąć plików chronionych.

Przed usunięciem plików wyłącz ochronę.

„Ochrona plików” (☞ str. 75)

- W komputerze twórz kopie zapasowe ważnych plików.

„Tworzenie kopii zapasowej wszystkich plików” (☞ str. 105)

Usuwanie aktualnie wyświetlanego pliku

Usuwa aktualnie wyświetlany plik.

OSTROŻNIE :

- Nie można przywrócić usuniętych plików.



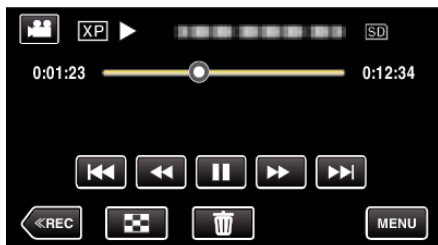



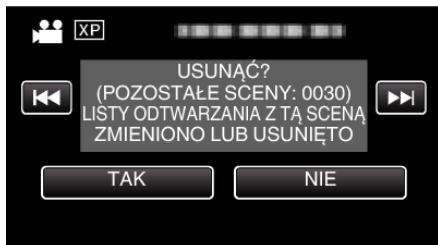

- 1 Puknij .



- Jeśli na obrazie widać tryb filmu, ta sama obsługa dotyczy trybu zdjęć.

- 2 Puknij „TAK”.



- Puknij         , aby wybrać poprzedni lub następny plik.
- Gdy będzie już brak plików, widoczny będzie ekran indeksu.

Usuwanie wybranych plików

Usuwa wybrane pliki.

OSTROŻNIE :

- Nie można przywrócić usuniętych plików.

- 1 Otwórz monitor LCD.

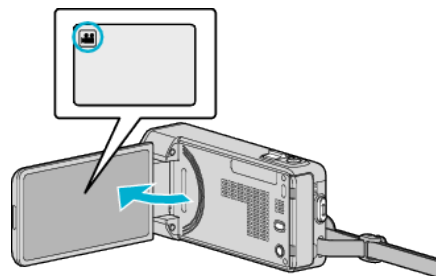

- Puknij przycisk  lub , aby wybrać tryb filmu lub zdjęć.

- 2 Puknij „<<PLAY” aby wybrać tryb odtwarzania.

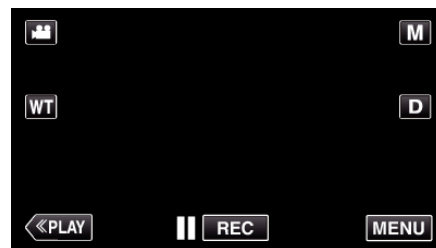

- Jeśli na obrazie widać tryb filmu, ta sama obsługa dotyczy trybu zdjęć.

- 3 Puknij .

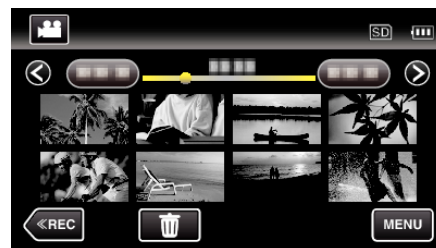

- 4 Puknij pliki, aby je usunąć.

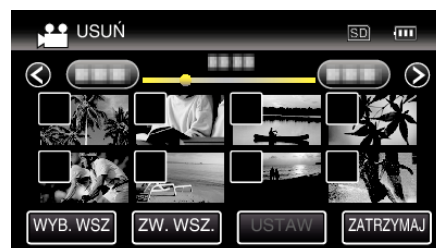

- Na wybranych plikach pojawi się ✓.
- Aby usunąć ✓ z pliku, ponownie puknij ten plik.
- Puknij „WYB. WSZ”, aby zaznaczyć wszystkie pliki.
- Puknij „ZW. WSZ.”, aby usunąć wszystkie zaznaczenia.

- <Zgrupowane pliki>

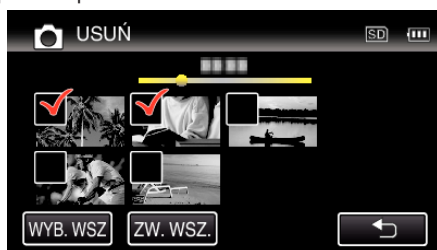

Zdjęcia rejestrowane w trybie seryjnym w ciągu dwóch sekund lub wykonane w trybie seryjnym będą zgrupowane razem. Widoczny jest tylko pierwszy zarejestrowany plik, a grupa jest wyświetlana w zielonej ramce. Po puknięciu tego elementu, pojawia się ekran indeksu zgrupowanych plików. Puknij pliki, aby je usunąć, następnie puknij „↶”

- 5 Puknij „USTAW”.

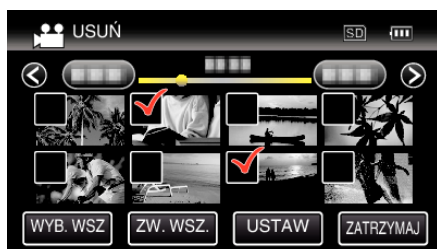

- 6 Puknij „WYKONAJ”, aby potwierdzić usunięcie.

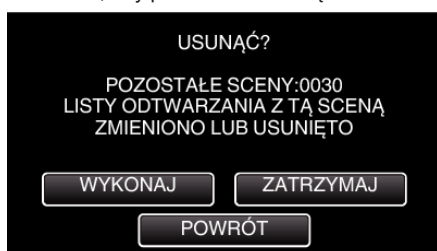

- Po całkowitym usunięciu, puknij „OK”.
- Aby anulować usuwanie, puknij „WYJDŹ”.

Ochrona plików

Zabezpiecz ważne filmy/zdjęcia przed przypadkowym usunięciem, włączając ich ochronę.

„Włączanie/Wyłączanie ochrony aktualnie wyświetlanego pliku” (☰ str. 75)

„Włączenie/Wyłączenie ochrony wybranych plików” (☰ str. 76)

OSTROŻNIE :

- Podczas formatowania nośnika nagrywania zostaną usunięte nawet pliki chronione.

Włączanie/Wyłączanie ochrony aktualnie wyświetlanego pliku

Włącza lub wyłącza ochronę aktualnie wyświetlanego pliku.

- 1 Puknij „MENU”.

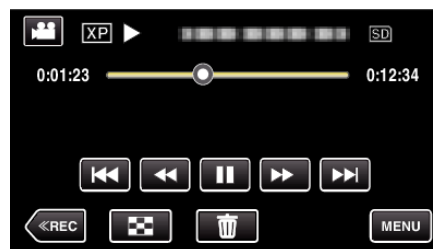

- 2 Puknij „CHROŃ/ANULUJ”.

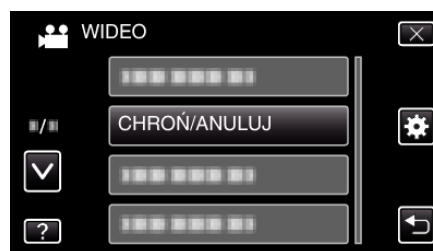

- 3 Puknij „TAK”.



- Puknij <<<>>>, aby wybrać poprzedni lub następny plik.
- Po zakończeniu ustawień, puknij „OK”.

Włączenie/Wyłączenie ochrony wybranych plików

Włącza lub wyłącza ochronę wybranych plików.

1 Otwórz monitor LCD.

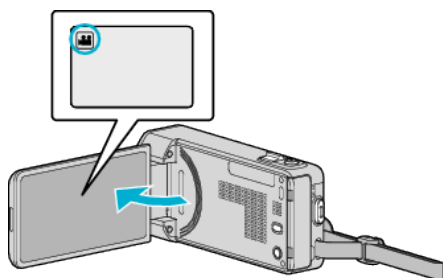

- Puknij przycisk lub , aby wybrać tryb filmu lub zdjęć.

2 Puknij „<<PLAY” aby wybrać tryb odtwarzania.

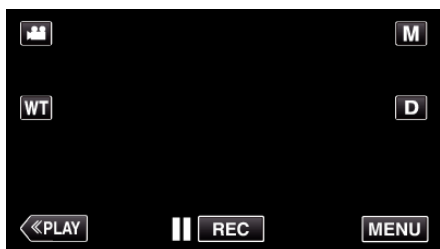

3 Puknij „MENU”.

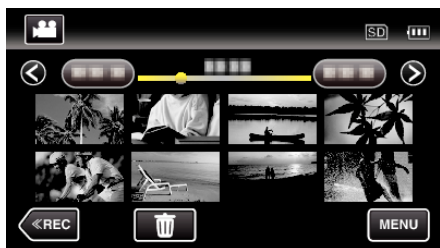

4 Puknij „CHROŃ/ANULUJ”.



5 Puknij te pliki, aby włączyć lub wyłączyć ich ochronę.



- Na wybranych plikach pojawi się ✓.
- Aby usunąć ✓ z pliku, ponownie puknij ten plik.
- Na już chronionych plikach wyświetlany jest napis i ✓.
- Aby usunąć ochronę pliku, puknij plik, aby usunąć ✓.
- Puknij „WYB. WSZ”, aby zaznaczyć wszystkie pliki.
- Puknij „ZW. WSZ.”, aby usunąć wszystkie zaznaczenia.

• <Zgrupowane pliki>

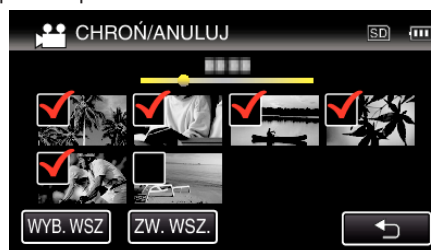

Zdjęcia rejestrowane w trybie seryjnym w ciągu dwóch sekund lub wykonane w trybie seryjnym będą zgrupowane razem. Widoczny jest tylko pierwszy zarejestrowany plik, a grupa jest wyświetlana w zielonej ramce. Po puknięciu tego elementu, pojawia się ekran indeksu zgrupowanych plików. Puknij te pliki, aby włączyć lub wyłączyć ich ochronę, następnie puknij „↶”.

6 Puknij „USTAW”, aby zakończyć ustawianie.

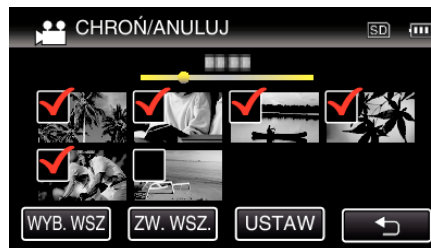





- Na wybranych plikach pojawią się znaczniki ochrony .
- Z wybranych plików znikną znaczniki ochrony .

Robienie zdjęcia z odtwarzanego filmu

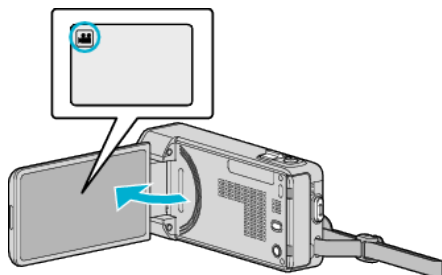
W nagranych filmach możesz robić zdjęcia ulubionych scen.

- 1 Otwórz monitor LCD.



- Sprawdź, czy tryb nagrywania jest ustawiony na .
- Jeśli ustawiony jest tryb zdjęć , na ekranie nagrywania puknij , aby wyświetlić ekran przełączania trybów. Puknij , aby przełączyć na tryb filmu.

- 2 Puknij „<<PLAY” aby wybrać tryb odtwarzania.

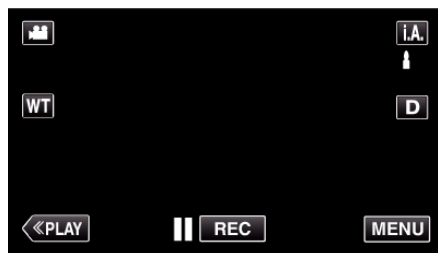

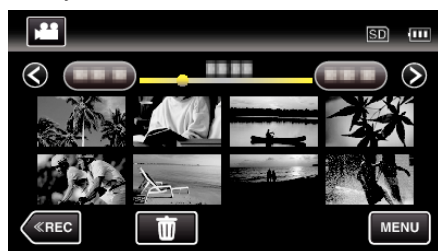

- 3 Puknij potrzebny film.

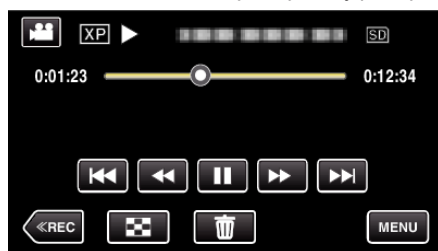

- 4 Podczas odtwarzania, w trakcie żądanej sceny puknij zatrzymanie .



- Po zatrzymaniu filmu, możesz dostosić klatkę, której zdjęcie chcesz zrobić, pukając odtwarzanie w zwolnionym tempie w przód  i w tył .

- 5 Naciśnij przycisk SNAPSHOT (zdjęcie).

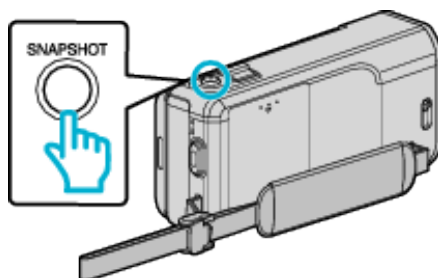

UWAGA :

- Zrobione zdjęcia mają rozmiar 1920 x 1080.





Rejestracja wybranej części z nagranego filmu (PRZYCINANIE)

Wybierz żądaną część filmu i zapisz ją jako nowy plik wideo.

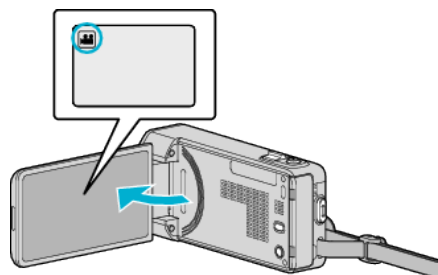
- Oryginalny film pozostaje w swoim dotychczasowym miejscu.

- 1 Otwórz monitor LCD.



- Sprawdź, czy tryb nagrywania jest ustawiony na .
- Jeśli ustawiony jest tryb zdjęć , na ekranie nagrywania puknij , aby wyświetlić ekran przełączania trybów. Puknij , aby przełączyć na tryb filmu.

- 2 Puknij „<<PLAY” aby wybrać tryb odtwarzania.

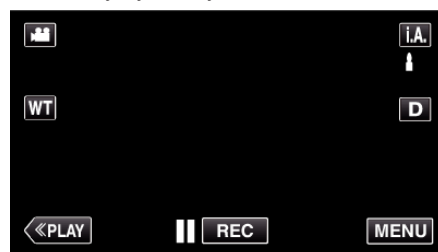

- 3 Puknij „MENU”.

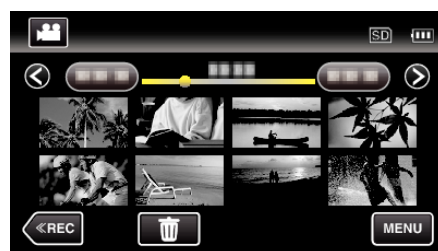

- 4 Puknij „PRZYCINANIE”.

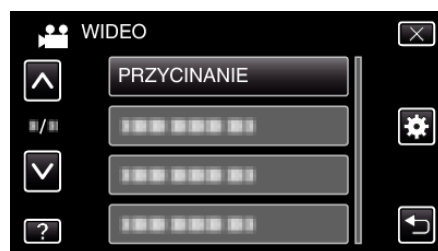

- 5 Puknij film, aby edytować.



- 6 Puknij , aby wstrzymać odtwarzanie w pożądanym punkcie rozpoczęcia, następnie puknij „A”.



- Po puknięciu „A”, ustawiany jest punkt rozpoczęcia.
- Po ustawieniu punktu rozpoczęcia, puknij ►, aby kontynuować odtwarzanie.

7 Puknij ||, aby wstrzymać odtwarzanie w pożądanym punkcie zakończenia, następnie puknij „B”.

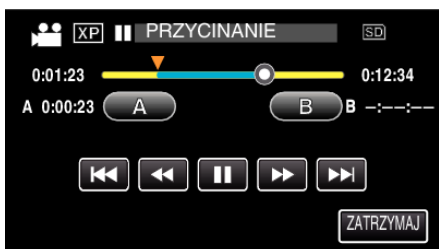

- Po puknięciu „B”, ustawiany jest punkt zakończenia.
- Puknij „A” lub „B”, aby zresetować punkt rozpoczęcia lub zakończenia na pożądanym ujęciu (pozycji).

8 Puknij „USTAW”.



- Po puknięciu „USTAW”, potwierdzany jest punkt przycięcia.

9 Puknij „TAK”.

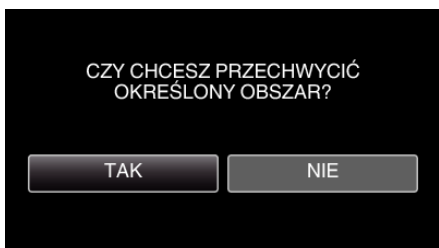

- Po zakończeniu kopiowania, puknij „OK”.
- Po zakończeniu kopiowania, skopiowany plik jest dodawany do ekranu indeksu.

UWAGA :

- Punkt podziału może nieco odbiegać od wybranego ujęcia.

Rejestracja filmów do wysłania ich do serwisu YouTube

Zarejestruj i skopiuj część nagranych filmów (maksymalnie 15 minut), aby zamieścić ją na YouTube i zapisz ją jako film YouTube. Rejestrując filmy do umieszczenia na YouTube, pamiętaj że nie mogą być one dłuższe niż 15 minut.

1 Otwórz monitor LCD.

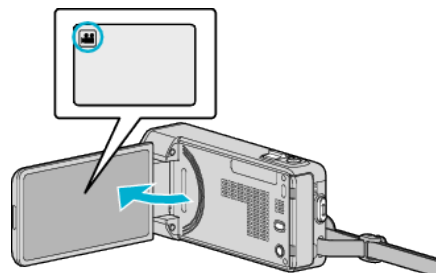

- Sprawdź, czy tryb nagrywania jest ustawiony na .
- Jeśli ustawiony jest tryb zdjęć , na ekranie nagrywania puknij aby wyświetlić ekran przełączania trybów. Puknij aby przełączyć na tryb filmu.

2 Puknij „<<PLAY” aby wybrać tryb odtwarzania.

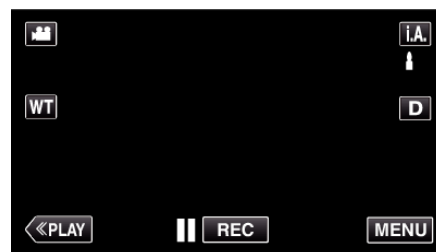

3 Puknij „MENU”.

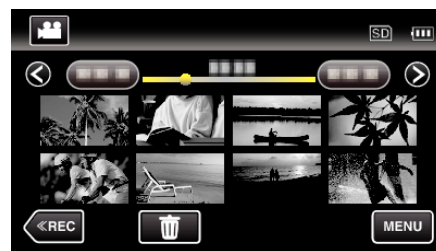

4 Puknij „USTAW. PRZESYŁ.”.

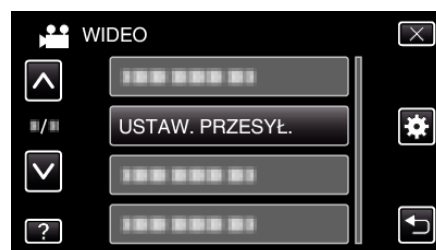

5 Puknij film, aby edytować.



6 Puknij „PRZYTNIJ”.

- Gdy przycinanie nie jest konieczne, puknij „NIE PRZYCINAJ”.

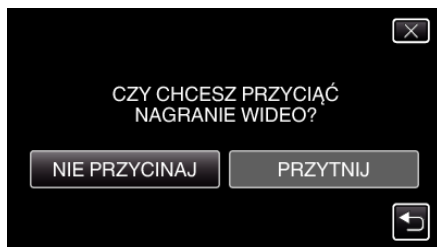

- Kiedy wybrany film jest dłuższy niż 15 minut, przycinanie jest konieczne.

- 7 Puknij **III**, aby wstrzymać odtwarzanie w pożądanym punkcie rozpoczęcia, następnie puknij „A”.



- 8 Puknij **III**, aby wstrzymać odtwarzanie w pożądanym punkcie zakończenia, następnie puknij „B”.

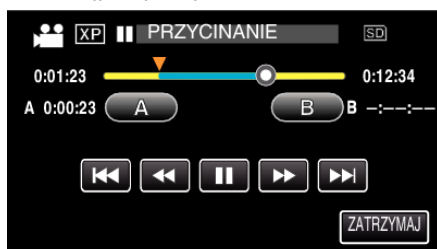

- Puknij „A” lub „B”, aby zresetować punkt rozpoczęcia lub zakończenia na pożądanym ujęciu (pozycji).
- Rejestrując filmy do umieszczenia na YouTube, pamiętaj że nie mogą być one dłuższe niż 15 minut.

- 9 Puknij „USTAW”.



- 10 Puknij „TAK”.

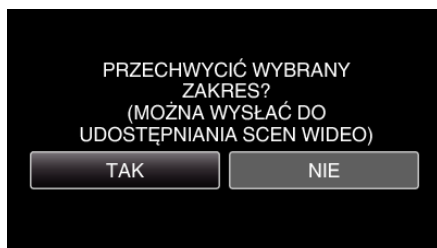

- Po zakończeniu kopiowania, puknij „OK”.
- Po zakończeniu kopiowania, skopiowany plik jest dodawany do ekranu indeksu.
- Aby wyjść z ustawień wysyłania, na ekranie ustawień wysyłania puknij „ZATRZYMAJ”.

UWAGA :

- Punkt podziału może nieco odbiegać od wybranego ujęcia.

Wysyłanie filmów na YouTube

Możesz umieścić swoje filmy na YouTube korzystając z dołączonego oprogramowania Everio MediaBrowser 4. Zainstaluj oprogramowanie na swoim komputerze i podłącz do tego urządzenia.

- Szczegóły dotyczące wykorzystania tego oprogramowania znajdziesz w pliku pomocy.

„Instalowanie dostarczonego oprogramowania (wbudowanego)”
(str. 104)

Problemy z wysyłaniem filmów :

- Sprawdź czy utworzyłeś konto na YouTube. (Aby umieścić pliki na YouTube, musisz mieć konto na YouTube.)
- Skorzystaj z „P&O”, „Najnowsze informacje”, „Pobierz informacje”, etc. w „Kliknij, aby zapoznać się z informacjami o najnowszych produktach” w pliku pomocy dołączonego oprogramowania Everio MediaBrowser 4.

Tworzenie listy odtwarzania z nagranych filmów

Lista utworzona z wybranych ulubionych filmów nazywana jest listą odtwarzania.

Tworząc listę możesz odtworzyć tylko swoje ulubione filmy, w wybranej kolejności.

Oryginalny plik wideo zostaje zachowany nawet wtedy gdy zostanie on zarejestrowany do listy odtwarzania.

- Aby utworzyć nową listę odtwarzania

„Tworzenie list odtwarzania z wybranych plików” (☞ str. 80)

„Tworzenie list odtwarzania według daty” (☞ str. 81)

- Aby edytować lub usunąć utworzoną listę odtwarzania

„Edycja listy odtwarzania” (☞ str. 82)

„Usuwanie list odtwarzania” (☞ str. 84)

UWAGA :

- Kiedy plik wideo zostanie usunięty lub przeniesiony, zostanie on również usunięty z listy odtwarzania.

Tworzenie list odtwarzania z wybranych plików

Utwórz listę odtwarzania ustawiając pliki jeden po drugim.

- 1 Otwórz monitor LCD.

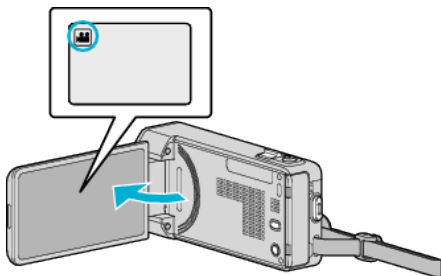

- Sprawdź, czy tryb nagrywania jest ustawiony na .
- Jeśli ustawiony jest tryb zdjęć , na ekranie nagrywania puknij , aby wyświetlić ekran przełączania trybów. Puknij , aby przełączyć na tryb filmu.

- 2 Puknij „<<PLAY” aby wybrać tryb odtwarzania.

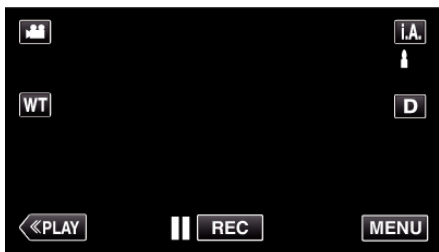

- 3 Puknij „MENU”.

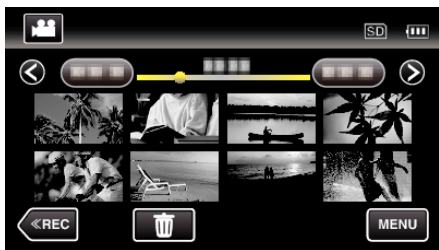

- 4 Puknij „EDYCJA LISTY”.

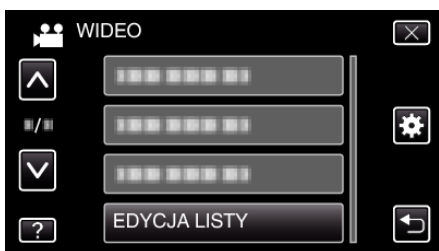

- 5 Puknij „NOWA LISTA”.



- 6 Puknij „UTWÓRZ OD SCENY”.



- 7 Puknij film, aby go dodać do listy odtwarzania.

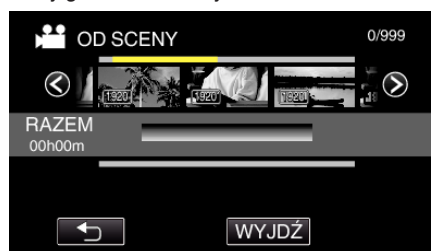

- Na wybranych filmach pojawi się . Puknij , aby usunąć zaznaczenie.
- Ponownie puknij wybranemu filmowi, aby sprawdzić filmy. Po sprawdzeniu, puknij .
- Puknij lub naciskaj dźwignię zoomu, aby wyświetlić poprzedni lub następny film.
- wskazuje rozmiar filmu.

- 8 Puknij „DODAJ” i wstaw obraz filmowy.



- Powtarzaj kroki 7-8 i ustaw filmy na liście odtwarzania.
- Aby zmienić położenie filmu na liście odtwarzania (dolny rząd), po kroku 7 wybierz punkt wstawiania za pomocą → i puknij „DODAJ”.
- Po wybraniu włożonego filmu pojawia się . Puknij , aby usunąć zaznaczenie.
- Ponownie puknij wybranemu filmowi, aby sprawdzić filmy. Po sprawdzeniu, puknij .
- Aby usunąć film z listy odtwarzania (dolny rząd), puknij taki film, następnie puknij „ANULUJ”.
- wskazuje rozmiar filmu.

- 9 Po zakończeniu układania, puknij „ZAPISZ”.

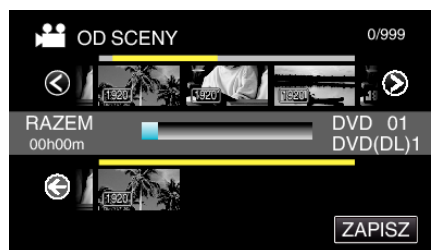

- 10 Puknij „TAK”.

**UWAGA :**

- Na każdym ekranie puknij X, aby wyjść z menu.

Tworzenie list odtwarzania według daty

Utwórz listę odtwarzania ustawiając wiele plików według daty nagrania.

- 1 Otwórz monitor LCD.

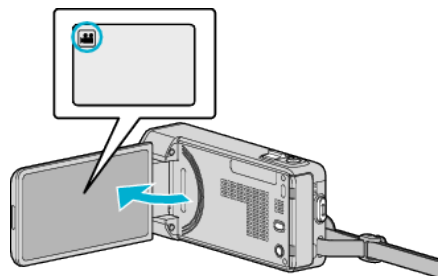

- Sprawdź, czy tryb nagrywania jest ustawiony na .
- Jeśli ustawiony jest tryb zdjęć , na ekranie nagrywania puknij , aby wyświetlić ekran przełączania trybów. Puknij , aby przełączyć na tryb filmu.

- 2 Puknij „<<PLAY” aby wybrać tryb odtwarzania.

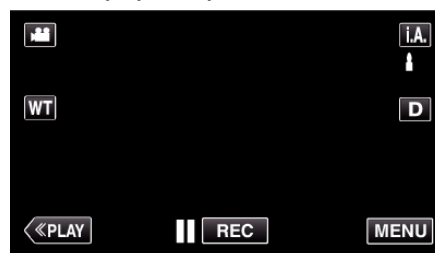

- 3 Puknij „MENU”.



- 4 Puknij „EDYCJA LISTY”.

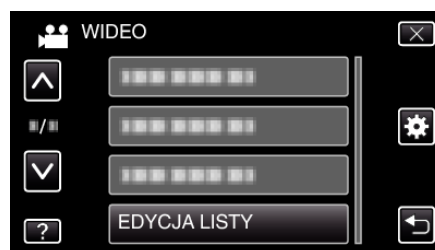

- 5 Puknij „NOWA LISTA”.



- 6 Puknij „UTWÓRZ WG DATY”.

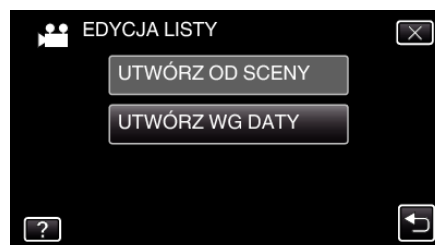

7 Puknij film z danej daty, aby go dodać do listy odtwarzania.



- Na wybranych filmach pojawi się ►. Puknij ↵, aby usunąć zaznaczenie.
- Ponownie puknij wybrany filmu, aby sprawdzić wszystkie filmy z danej daty. Po sprawdzeniu, puknij ↵.
- Puknij <> lub naciskaj dźwignię zoomu, aby wyświetlić poprzedni lub następny film.
- Numer na filmie wskazuje liczbę filmów nagranych tego samego dnia.

8 Puknij „DODAJ” i wstaw obraz filmowy.

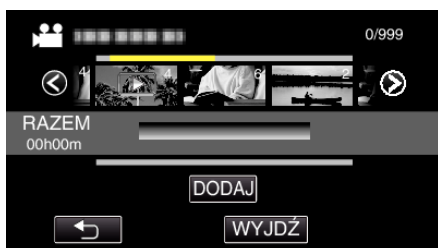

- Powtarzaj kroki 7-8 i ustaw filmy na liście odtwarzania.
- Aby zmienić położenie filmu na liście odtwarzania (dolny rząd), po kroku 7 wybierz punkt wstawiania za pomocą ←/→ i puknij „DODAJ”.
- Po wybraniu włożonego filmu pojawia się ►. Puknij ↵, aby usunąć zaznaczenie.
- Ponownie puknij wybrany filmu, aby sprawdzić wszystkie filmy z danej daty. Po sprawdzeniu, puknij ↵.
- Aby usunąć film z listy odtwarzania (dolny rząd), puknij taki film, następnie puknij „ANULUJ”.

9 Po zakończeniu układania, puknij „ZAPISZ”.

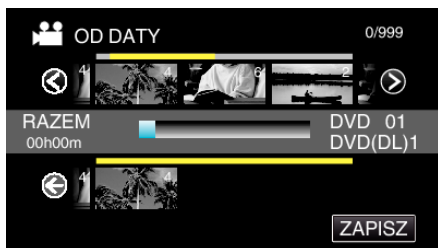

10 Puknij „TAK”.

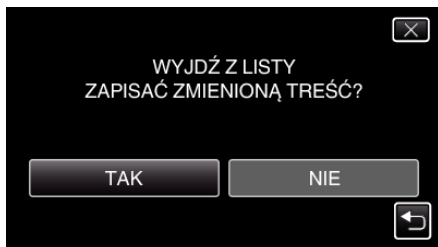

UWAGA :

- Na każdym ekranie puknij X, aby wyjść z menu.

Edycja listy odtwarzania

Można zmienić zawartość utworzonej listy odtwarzania. Nie można jednak zmieniać list odtwarzania utworzonych z odtwarzania skrótów.

1 Otwórz monitor LCD.

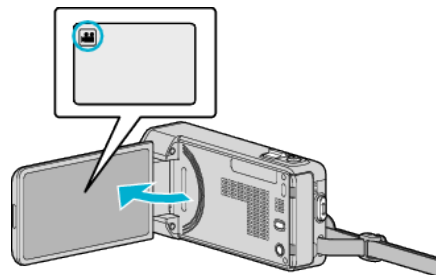

- Sprawdź, czy tryb nagrywania jest ustawiony na ►.
- Jeśli ustawiony jest tryb zdjęć 📷, na ekranie nagrywania puknij 📷, aby wyświetlić ekran przełączania trybów. Puknij 📷, aby przełączyć na tryb filmu.

2 Puknij „<<PLAY” aby wybrać tryb odtwarzania.

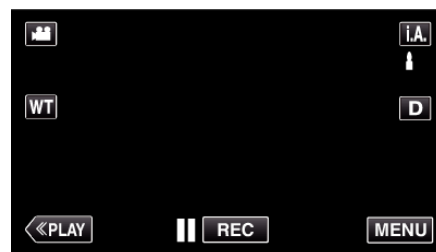

3 Puknij „MENU”.

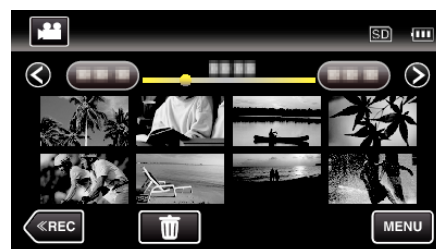

4 Puknij „EDYCJA LISTY”.

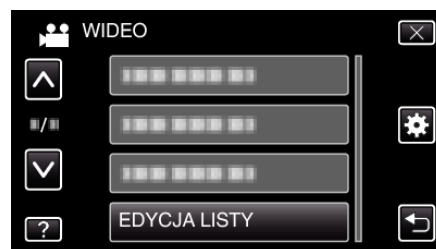

5 Puknij „EDYCJA”.



6 Puknij listę odtwarzania, aby ją edytować i puknij „NASTĘPNY”.



- Na każdym ekranie puknij X, aby wyjść z menu.

- 7 Puknij film (górny rząd), aby umieścić go w odpowiednim miejscu na liście odtwarzania.



- Na wybranych filmach pojawi się ►.
- Puknij ↵, aby usunąć zaznaczenie.
- Ponownie puknij wybrany filmu, aby sprawdzić filmy. Po sprawdzeniu, puknij ↵.
- Puknij </> lub naciskaj dźwignię zoomu, aby wyświetlić poprzedni lub następny film.
- 1920 wskazuje rozmiar filmu.

- 8 Puknij „DODAJ” i wstaw obraz filmowy.

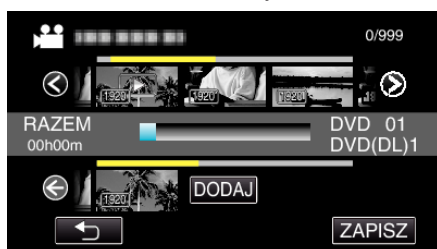

- Powtarzaj kroki 7-8 i ustaw filmy na liście odtwarzania.
- Aby zmienić położenie filmu na liście odtwarzania (dolny rząd), po kroku 7 wybierz punkt wstawiania za pomocą ←/→ i puknij „DODAJ”.
- Po wybraniu włożonego filmu pojawia się ►.
- Puknij ↵, aby usunąć zaznaczenie.
- Ponownie puknij wybrany filmu, aby sprawdzić filmy. Po sprawdzeniu, puknij ↵.
- Aby usunąć film z listy odtwarzania (dolny rząd), puknij taki film, następnie puknij „ANULUJ”.
- 1920 wskazuje rozmiar filmu.

- 9 Po zakończeniu układania, puknij „ZAPISZ”.

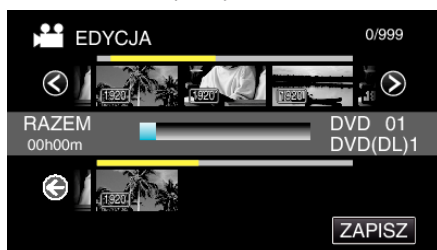

- 10 Puknij „TAK”.



UWAGA :

Usuwanie list odtwarzania

Usuń utworzoną listę odtwarzania.

1 Otwórz monitor LCD.

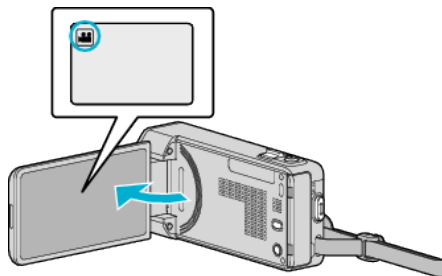

- Sprawdź, czy tryb nagrywania jest ustawiony na .
- Jeśli ustawiony jest tryb zdjęć , na ekranie nagrywania puknij , aby wyświetlić ekran przełączania trybów. Puknij , aby przełączyć na tryb filmu.

2 Puknij „<<PLAY” aby wybrać tryb odtwarzania.

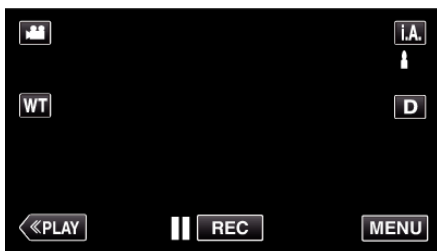

3 Puknij „MENU”.

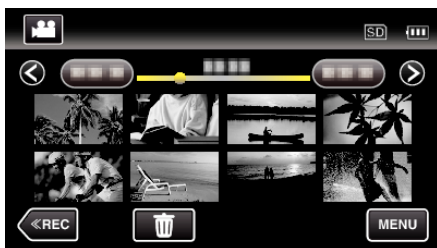

4 Puknij „EDYCJA LISTY”.

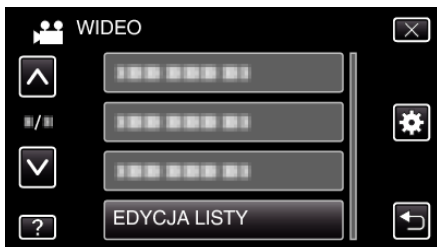

5 Puknij „USUŃ”.



6 Puknij listę odtwarzania, aby ją usunąć i puknij „NASTĘPNY”.

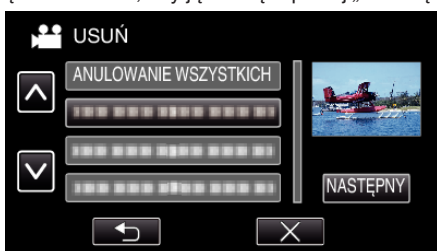

- Po wybraniu „ANULOWANIE WSZYSTKICH” zostaną usunięte wszystkie utworzone listy odtwarzania.

7 Puknij „TAK”, aby potwierdzić usunięcie.



- Po usunięciu, puknij „OK”.
- Po całkowitym usunięciu, zostanie ponownie wyświetlony ekran wyboru usuwania listy odtwarzania.

UWAGA :

- Na każdym ekranie puknij X, aby wyjść z menu.

Tworzenie dysków w nagrywarce DVD

Nagrane pliki można kopiować na dyski lub odtwarzać utworzone dyski z użyciem dowolnej nagrywarki DVD.

Kompatybilne nagrywarki DVD

Nazwa produktu	Opis
Nagrywarka DVD • CU-VD3	<ul style="list-style-type: none"> Umożliwia kopiowanie filmów i zdjęć poprzez podłączenie do urządzenia DVD bez używania komputera.
Nagrywarka DVD • CU-VD50	<ul style="list-style-type: none"> Po połączeniu z komputerem tworzy płyty DVD i działa jako zewnętrzny napęd DVD. Ponadto utworzoną płytę DVD można odtworzyć podłączając CU-VD50 do telewizora.

Tworzenie dysków w nagrywarce DVD

■ Przygotowanie nagrywarki DVD

„Przygotowanie nagrywarki DVD (CU-VD3)” (☞ str. 85)

„Przygotowanie nagrywarki DVD (CU-VD50)” (☞ str. 86)

■ Kopiowanie na dyski

„Kopiowanie wszystkich plików” (☞ str. 87)

„Kopiowanie plików według daty” (☞ str. 88)

„Kopiowanie wybranych list odtwarzania” (☞ str. 89)

„Kopiowanie wybranych plików” (☞ str. 90)

■ Inne działania

„Odtwarzanie płyt w nagrywarce DVD” (☞ str. 91)

UWAGA :

- Dyski utworzone w tym urządzeniu są zapisywane w formacie AVCHD. Dyski można odtwarzać tylko na urządzeniu obsługującym format AVCHD (takim, jak nagrywarki Blu-ray). Ponadto nie można utworzyć dysków zapisanych w formacie DVD-Video.
- Obrazów nagranych w trybie UXP nie można kopiować na nagrywarce DVD.
- Tworzenie kopii zapasowych wielu plików może potrwać dłuższy czas. Należy poczekać do czasu, gdy zacznie pulsować lampka dostępu, wskazująca normalne działanie.
- Data i godziny są zapisywane na utworzonych dyskach jako napisy.

Przygotowanie nagrywarki DVD (CU-VD3)

- 1 Wyjmij zasilacz sieciowy i akumulator z tego urządzenia.
- 2 Podłącz kabel USB i zasilacz sieciowy.

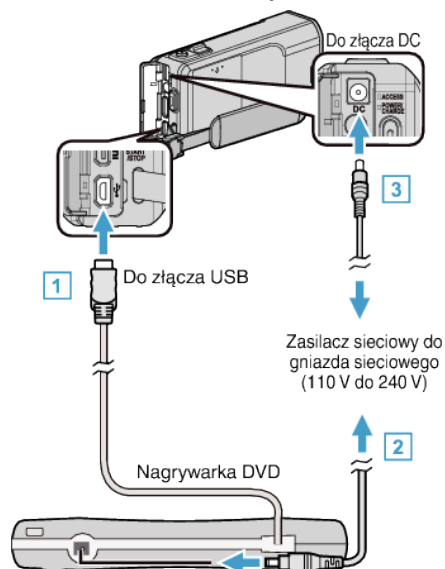

- 1 Podłącz kabel USB nagrywarki DVD do tego urządzenia.
 - 2 Podłącz zasilacz sieciowy do nagrywarki DVD.
- Włącz nagrywarce DVD.
 - 3 Podłącz zasilacz sieciowy do urządzenia.
 - Więcej informacji na ten temat znajduje się w instrukcji obsługi nagrywarki DVD.
- 3 Otwórz monitor LCD.

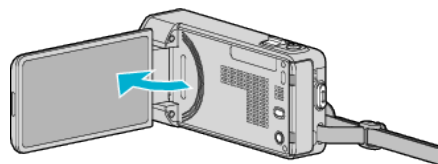

- Urządzenie się włączy i pojawi się menu „TWORZENIE KOPII ZAPASOWEJ”.
 - Przy podłączonym kablu USB, wyświetlane jest menu „TWORZENIE KOPII ZAPASOWEJ”.
- 4 Włóż nowy dysk.



- 1 Naciśnij przycisk wysuwania, aby otworzyć tackę na płyty.
- 2 Całkowicie wysuń tackę i prawidłowo włóż płytę.
- 3 Popchnij tackę, aż usłyszysz kliknięcie.

OSTROŻNIE :

- Na czas podłączania sprzętu wyłącz zasilanie. W przeciwnym wypadku może dojść do porażenia prądem lub nieprawidłowego działania urządzenia.

Przygotowanie nagrywarki DVD (CU-VD50)

- 1 Wyjmij zasilacz sieciowy i akumulator z tego urządzenia.
- 2 Podłącz kabel USB i zasilacz sieciowy.

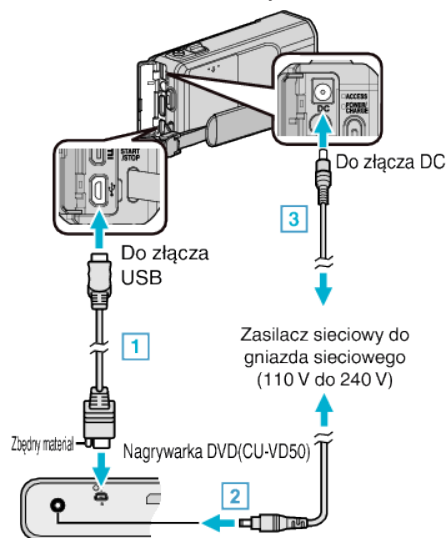

- 1 Podłącz kabel USB dostarczony wraz z nagrywarką DVD.
 - 2 Podłącz zasilacz sieciowy do nagrywarki DVD.
- Włącz nagrywarkę DVD.
 - 3 Podłącz zasilacz sieciowy do urządzenia.
 - Więcej informacji na ten temat znajduje się w instrukcji obsługi nagrywarki DVD.
- 3 Otwórz monitor LCD.

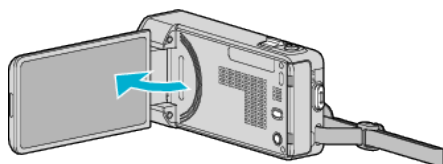

- Urządzenie się włączy i pojawi się menu „TWORZENIE KOPII ZAPASOWEJ”.
 - Przy podłączonym kablu USB, wyświetlane jest menu „TWORZENIE KOPII ZAPASOWEJ”.
- 4 Włóż nowy dysk.



- 1 Naciśnij przycisk wysuwania.
- 2 Wyciągnij tackę na dyski.
- 3 Całkowicie wysuń tackę i prawidłowo włóż płytę.
- 4 Popchnij tackę, aż usłyszysz kliknięcie.

OSTROŻNIE :

- Na czas podłączania sprzętu wyłącz zasilanie.
W przeciwnym wypadku może dojść do porażenia prądem lub nieprawidłowego działania urządzenia.

UWAGA :

- Po połączeniu do tego urządzenia nagrywarki DVD CU-VD50, wszystkie jej przyciski, oprócz przycisku zasilania i wysuwania płyt, nie będą działać.

Tworzenie dysku

- 1 Przygotuj nagrywarkę DVD.
 - Włóż nowy dysk do nagrywarki DVD.
 - „Przygotowanie nagrywarki DVD (CU-VD3)” (☞ str. 85)
 - „Przygotowanie nagrywarki DVD (CU-VD50)” (☞ str. 86)
- 2 Skopiuj pliki na dysk w następujący sposób.
 - „Kopiowanie wszystkich plików” (☞ str. 87)
 - „Kopiowanie plików według daty” (☞ str. 88)
 - „Kopiowanie wybranych list odtwarzania” (☞ str. 89)
 - „Kopiowanie wybranych plików” (☞ str. 90)

Kopiowanie wszystkich plików

Wszystkie filmy lub zdjęcia zarejestrowane w tym urządzeniu zostaną kopiowane.

Można też wybrać i skopiować tylko filmy lub zdjęcia, które nigdy nie zostały skopiowane.

- Wybierz tryb filmu lub zdjęcia.
- Puknij „UTWÓRZ ZE WSZYSTKICH” (film) lub „ZAPISZ WSZYSTKO” (zdjęcie).

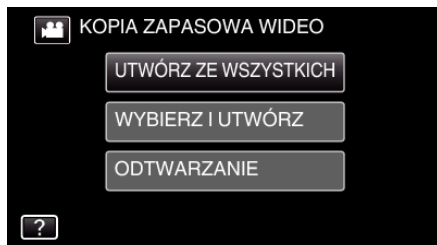

- Jeśli na obrazie widać tryb filmu, ta sama obsługa dotyczy trybu zdjęć.
- Puknij , aby wybrać tryb filmu lub zdjęć.

- Puknij potrzebną metodę.



- Jeśli na obrazie widać tryb filmu, ta sama obsługa dotyczy trybu zdjęć.
- **„WSZYSTKIE SCENY” (film)/„WSZYSTKIE ZDJĘCIA” (zdjęcie):** Wszystkie filmy lub zdjęcia w tym urządzeniu są kopiowane.
- **„NIEZAPISANE SCENY” (film)/„NIEZAPISANE ZDJĘCIA” (zdjęcie):** Filmy lub zdjęcia, które nigdy nie były kopiowane są automatycznie wybierane i kopiowane.

- Puknij „WYKONAJ”.

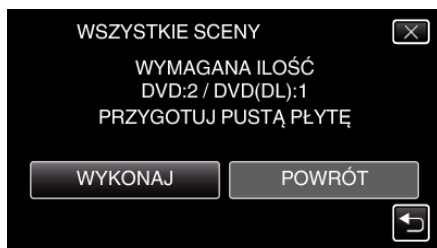

- Zostanie wyświetlona liczba płyt wymaganych do skopiowania plików. Przygotuj odpowiednią liczbę płyt.

- Puknij „AUTO” lub „WEDŁUG DAT”. (tylko w trybie )

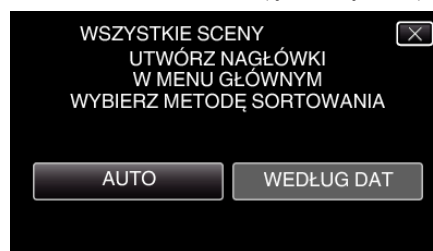

- Po wybraniu „AUTO”, filmy o podobnych datach nagrania zostaną wyświetlone w grupach.
- Po wybraniu „WEDŁUG DAT”, filmy będą wyświetlane według dat nagrania.

- Puknij „WYKONAJ”.



- Gdy pojawi się napis „WŁÓŻ NASTĘPNĄ PŁYTĘ NACIŚNIJ [ZATRZYMAJ], ABY ZAKOŃCZYĆ OPERACJĘ TWORZENIA”, zmień płytę.

- Puknij „OK”, gdy wyświetlany jest „ZAKOŃCZONO”.





- Naciśnij i przez co najmniej dwie sekundy przytrzymaj przycisk , aby wyłączyć to urządzenie i odłączyć kabel USB.

OSTROŻNIE :

- Przed zakończeniem kopiowania, nie wyłączaj zasilania ani nie wypinaj kabla USB.
- Nie można skopiować plików, które podczas odtwarzania nie będą wyświetlane na ekranie indeksu. Nie można kopiować plików specjalnych.
- Wszystkie płyty DVD zostaną automatycznie sfinalizowane. Później nie można dodawać plików do płyt DVD-R/DVD-RW.

UWAGA :

- Aby sprawdzić utworzony dysk, postępuj zgodnie z „Odtwarzanie płyt w nagrywarce DVD” ( str. 91) ”.
- „Odtwarzanie płyt w nagrywarce DVD” ( str. 91)

Kopiowanie plików według daty

Filmy lub zdjęcia są porządkowane i kopiowane zgodnie z datą ich nagrania.

- 1 Wybierz tryb filmu lub zdjęć.
- 2 Puknij „WYBIERZ I UTWÓRZ” (film) lub „ZAZNACZ I ZAPISZ” (zdjęcie).

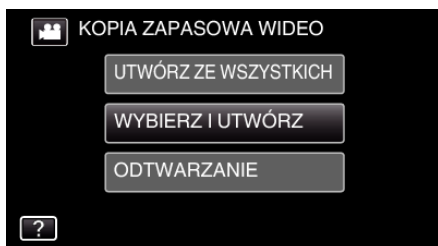

- Jeśli na obrazie widać tryb filmu, ta sama obsługa dotyczy trybu zdjęć.
- Puknij , aby wybrać tryb filmu lub zdjęć.

- 3 Puknij „UTWÓRZ WG DATY” (film) lub „ZAPISZ WEDŁUG DATY” (zdjęcie).



- Jeśli na obrazie widać tryb filmu, ta sama obsługa dotyczy trybu zdjęć.

- 4 Puknij, aby wybrać datę nagrywania.



- Do kopiowania można wybrać tylko jedną datę nagrania. Aby skopiować z dat wykonania wielu nagrań, zaleca się kopiowanie poprzez utworzenie listy odtwarzania.

„Tworzenie listy odtwarzania z nagranych filmów” (☞ str. 80)

„Kopiowanie wybranych list odtwarzania” (☞ str. 89)

- 5 Puknij „WYKONAJ”.

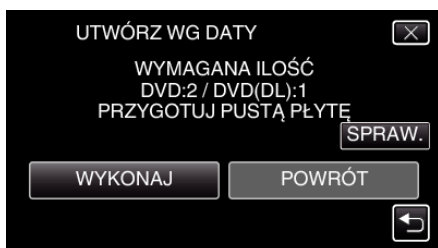

- Zostanie wyświetlona liczba płyt wymaganych do skopiowania plików. Przygotuj odpowiednią liczbę płyt.
- Puknij „SPRAW.”, aby sprawdzić zawartość.

- 6 Puknij „AUTO” lub „WEDŁUG DAT”. (tylko w trybie )



- Po wybraniu „AUTO”, filmy o podobnych datach nagrania zostaną wyświetlone w grupach.
- Po wybraniu „WEDŁUG DAT”, filmy będą wyświetlane według dat nagrania.

- 7 Puknij „WYKONAJ”.



- Gdy pojawi się napis „WŁÓŻ NASTĘPNĄ PŁYTĘ NACIŚNIJ [ZATRZYMAJ], ABY ZAKOŃCZYĆ OPERACJĘ TWORZENIA”, zmień płytę.

- 8 Puknij „OK”, gdy wyświetlany jest „ZAKOŃCZONO”.



- 9 Naciśnij i przez co najmniej dwie sekundy przytrzymaj przycisk , aby wyłączyć to urządzenie i odłączyć kabel USB.

OSTROŻNIE :

- Przed zakończeniem kopiowania, nie wyłączaj zasilania ani nie wypinaj kabla USB.
- Nie można skopiować plików, które podczas odtwarzania nie będą wyświetlane na ekranie indeksu. Nie można kopiować plików specjalnych.
- Wszystkie płyty DVD zostaną automatycznie sfinalizowane. Później nie można dodawać plików do płyt DVD-R/DVD-RW.

UWAGA :

- Aby sprawdzić utworzony dysk, postępuj zgodnie z „Odtwarzanie płyt w nagrywarce DVD” (☞ str. 91) ”.
- „Odtwarzanie płyt w nagrywarce DVD” (☞ str. 91)

Kopiowanie wybranych list odtwarzania

Porządkuj i kopiuuj utworzone listy odtwarzania w wybranej przez siebie kolejności.

- Wybierz tryb filmu.
- Puknij „WYBIERZ I UTWÓRZ”.

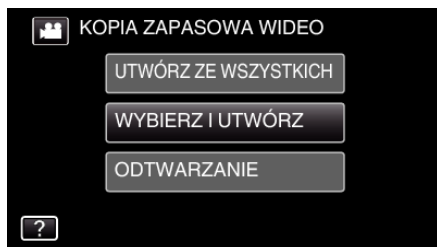

- Puknij „UTWÓRZ WG LISTY”.

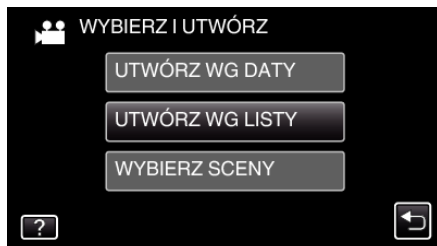

- Puknij listę odtwarzania, aby skopiować na płytę.



- Na wybranej liście odtwarzania (górny rząd) pojawia się ►. Puknij ↵, aby usunąć zaznaczenie.
- Ponownie puknij wybraną listę odtwarzania, aby sprawdzić jej zawartość. Po sprawdzeniu, puknij ↵.

- Puknij „DODAJ”, aby wstawić listę odtwarzania.



- Powtarzaj kroki 4-5 i zorganizuj listę odtwarzania.
- Aby zmienić położenie listy odtwarzania (dolnego rzędu), po kroku 4, wybierz punkt wstawiania za pomocą ←/→ i puknij „DODAJ”.
- Po wybraniu wstawionej listy odtwarzania pojawia się ►. Puknij ↵, aby usunąć zaznaczenie.
- Ponownie puknij wybraną listę odtwarzania, aby sprawdzić jej zawartość. Po sprawdzeniu, puknij ↵.
- Aby usunąć film z listy odtwarzania (dolny rząd), puknij taki film, następnie puknij „ANULUJ”.

- Po zakończeniu układania, puknij „ZAPISZ”.

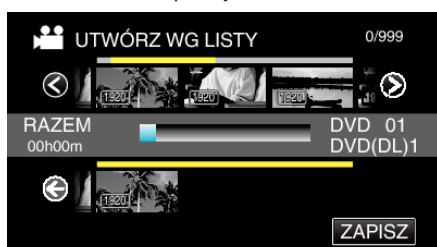

- Puknij „WYKONAJ”.

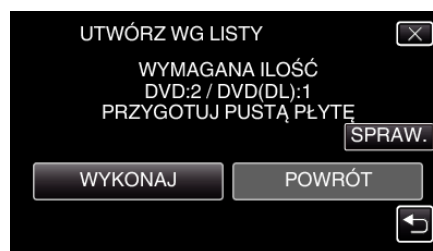

- Zostanie wyświetlona liczba płyt wymaganych do skopiowania plików. Przygotuj odpowiednią liczbę płyt.
- Puknij „SPRAW.”, aby sprawdzić zawartość. Po sprawdzeniu, puknij ↵.

- Puknij „OK”.

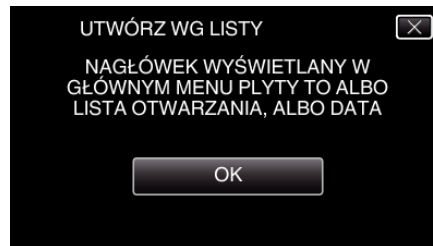

- Puknij „WYKONAJ”.

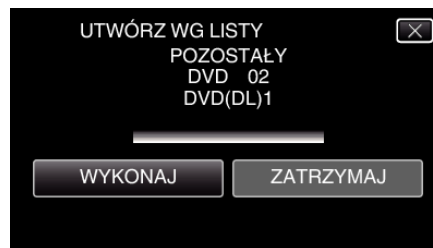

- Gdy pojawi się napis „WŁÓŻ NASTĘPNĄ PŁYTĘ NACIŚNIJ [ZATRZYMAJ], ABY ZAKOŃCZYĆ OPERACJĘ TWORZENIA”, zmień płytę.

- Puknij „OK”, gdy wyświetlany jest „ZAKOŃCZONO”.

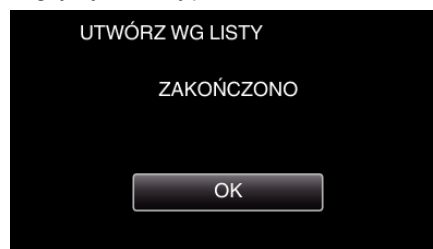

- Naciśnij i przez co najmniej dwie sekundy przytrzymaj przycisk ⏻, aby wyłączyć to urządzenie i odłączyć kabel USB.

OSTROŻNIE :

- Przed zakończeniem kopiowania, nie wyłączaj zasilania ani nie wypinaj kabla USB.
- Nie można kopiować plików, które podczas odtwarzania nie będą wyświetlane na ekranie indeksu. Nie można kopiować plików specjalnych.
- Wszystkie płyty DVD zostaną automatycznie sfinalizowane. Później nie można dodawać plików do płyt DVD-R/DVD-RW.

UWAGA :

- Lista list odtwarzania jest wyświetlana w menu głównym utworzonej płyty DVD.
- Aby sprawdzić utworzony dysk, postępuj zgodnie z „Odtwarzanie płyt w nagrywarce DVD” (☞ str. 91) ”.

„Odtwarzanie płyt w nagrywarce DVD” (☞ str. 91)

- Aby utworzyć listę odtwarzania „Tworzenie listy odtwarzania z nagranych filmów” (☞ str. 80)

Kopiowanie wybranych plików

Wybierz i skopiuj odpowiednie, pojedyncze, filmy lub zdjęcia.

- Wybierz tryb filmu lub zdjęcia.
- Puknij „WYBIERZ I UTWÓRZ” (film) lub „ZAZNACZ I ZAPISZ” (zdjęcie).

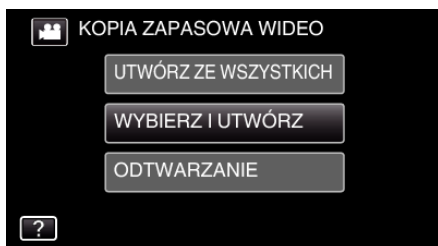

- Jeśli na obrazie widać tryb filmu, ta sama obsługa dotyczy trybu zdjęć.
- Puknij , aby wybrać tryb filmu lub zdjęć.

- Puknij „WYBIERZ SCENY” (film) lub „WYBÓR ZDJĘĆ” (zdjęcie).



- Jeśli na obrazie widać tryb filmu, ta sama obsługa dotyczy trybu zdjęć.

- Puknij filmy lub zdjęcia do kopiowania.

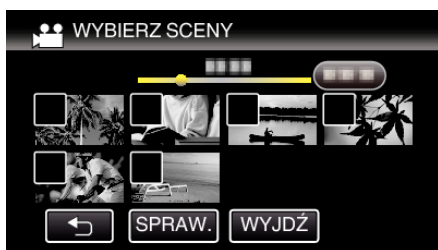

- Na wybranym pliku pojawia się znak wyboru. Aby usunąć znak wyboru, ponownie puknij plik.
- Puknij „SPRAW.”, aby zaznaczyć plik. Po sprawdzeniu, puknij .
- Jeśli na obrazie widać tryb filmu, ta sama obsługa dotyczy trybu zdjęć.

- Po wybraniu wszystkich plików, puknij „ZAPISZ”.

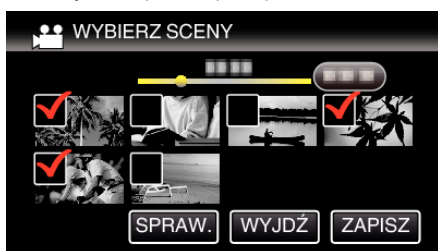

- Jeśli na obrazie widać tryb filmu, ta sama obsługa dotyczy trybu zdjęć.

- Puknij „WYKONAJ”.

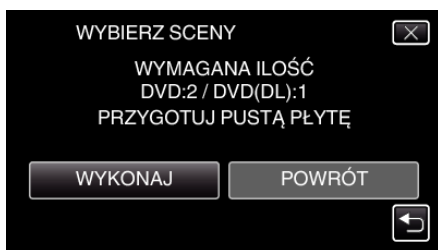

- Zostanie wyświetlona liczba płyt wymaganych do skopiowania plików. Przygotuj odpowiednią liczbę płyt.

- Puknij „AUTO” lub „WEDŁUG DAT”. (tylko w trybie )

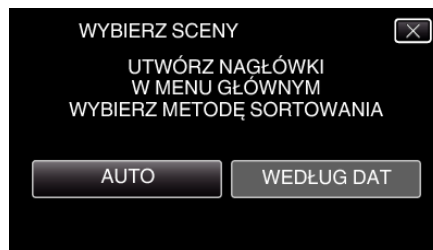

- Po wybraniu „AUTO”, filmy o podobnych datach nagrania zostaną wyświetlone w grupach.
- Po wybraniu „WEDŁUG DAT”, filmy będą wyświetlane według dat nagrania.

- Puknij „WYKONAJ”.



- Gdy pojawi się napis „WŁÓŻ NASTĘPNĄ PŁYTĘ NACIŚNIJ [ZATRZYMAJ], ABY ZAKOŃCZYĆ OPERACJĘ TWORZENIA”, zmień płytę.

- Puknij „OK”, gdy wyświetlany jest „ZAKOŃCZONO”.

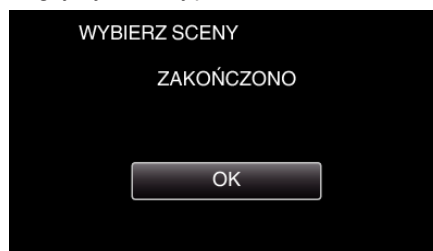

- Naciśnij i przez co najmniej dwie sekundy przytrzymaj przycisk , aby wyłączyć to urządzenie i odłączyć kabel USB.

OSTROŻNIE :

- Przed zakończeniem kopiowania, nie wyłączaj zasilania ani nie wypinaj kabla USB.
- Nie można skopiować plików, które podczas odtwarzania nie będą wyświetlane na ekranie indeksu. Nie można kopiować plików specjalnych.
- Wszystkie płyty DVD zostaną automatycznie sfinalizowane. Później nie można dodawać plików do płyt DVD-R/DVD-RW.

UWAGA :

- Aby sprawdzić utworzony dysk, postępuj zgodnie z „Odtwarzanie płyt w nagrywarce DVD” (☞ str. 91) ”.

„Odtwarzanie płyt w nagrywarce DVD” (☞ str. 91)

Odtwarzanie płyt w nagrywarce DVD

W tym urządzeniu można odtwarzać utworzone w nim dyski DVD.

- 1 Przygotuj nagrywkę DVD.
 - Włóż dysk DVD, aby go odtworzyć w nagrywarce DVD.
 - „Przygotowanie nagrywarki DVD (CU-VD3)” (☞ str. 85)
 - „Przygotowanie nagrywarki DVD (CU-VD50)” (☞ str. 86)
- 2 W menu TWORZENIE KOPII ZAPASOWEJ puknij „ODTWARZANIE”.

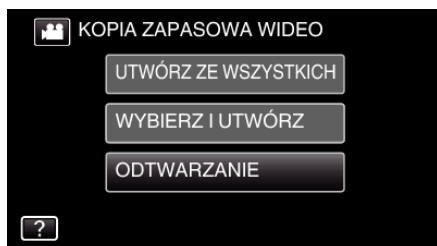

- Pojawi się ekranu indeksu (wyświetlanie miniatur) filmów znajdujących się na dysku.
- 3 Puknij plik, aby go rozpocząć odtwarzanie.

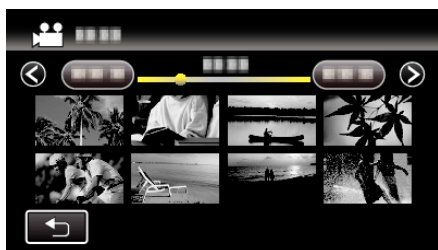

- Puknij „←”, aby powrócić do menu „TWORZENIE KOPII ZAPASOWEJ”.
- Więcej informacji na temat odtwarzania filmów można znaleźć w „Przyciski obsługi dla odtwarzania filmu” (☞ str. 64).
- „Przyciski obsługi dla odtwarzania filmu” (☞ str. 64)
- Aby z niego wyjść, zatrzymaj odtwarzanie i wyłącz kamerę naciskając przycisk  przez około 2 sekundy. Następnie odłącz kabel USB.

UWAGA :

- Podczas odtwarzania dysku utworzonego w formacie DVD-Video, nie będą wyświetlane żadne informacje o dacie i czasie.

Tworzenie dysków w nagrywarce BD (zewnętrznym napędzie Blu-ray)

*Zewnętrzny napęd Blu-ray JVC jest znany jako „nagrywarka BD”. Nagrane pliki można kopiować na dyski lub odtwarzać utworzone dyski z użyciem dowolnej nagrywarki BD (zewnętrznego napędu Blu-ray).

Zgodne nagrywarki BD (zewnętrzne napędy Blu-ray)

Możesz stosować napęd BE08LU20 firmy LG. (informacja aktualna w lutym 2012)

Tworzenie dysków w nagrywarce BD (zewnętrznym napędzie Blu-ray)

■ Przygotowanie nagrywarki BD (zewnętrznego napędu Blu-ray)

„Przygotowanie nagrywarki BD (zewnętrznego napędu Blu-ray)” (☞ str. 92)

■ Kopiowanie na dyski

„Kopiowanie wszystkich plików” (☞ str. 93)
 „Kopiowanie plików według daty” (☞ str. 94)
 „Kopiowanie wybranych list odtwarzania” (☞ str. 95)
 „Kopiowanie wybranych plików” (☞ str. 96)
 Wybierz i skopiuj odpowiednie, pojedyncze, filmy lub zdjęcia.

■ Inne działania

„Odtwarzanie w nagrywarce BD (zewnętrznym napędzie Blu-ray)” (☞ str. 97)

UWAGA :

- Dostępny czas nagrywania na płycie różni się w zależności od sposobu nagrywania.
- Tworzenie kopii zapasowych wielu plików może potrwać dłuższy czas. Należy poczekać do czasu, gdy zacznie pulsować lampka dostępu, wskazująca normalne działanie.
- Data i godziny są zapisywane na utworzonych dyskach jako napisy.

Przygotowanie nagrywarki BD (zewnętrznego napędu Blu-ray)

UWAGA :

- Do połączenia nagrywarki BD (zewnętrznego napędu Blu-ray), użyj kabla USB ze złączem Mini-A (męskie) – B (męskie). Nie można używać dołączonego do tego urządzenia kabla USB.
- Aby używać kabla USB dołączonego do nagrywarki BD (zewnętrznego napędu Blu-ray), należy nabyć kabla przejściowego USB.

Nr katalogowy*: QAM0852-001 Mini-A (męski) – A (żeński)

*Skonsultuj się z najbliższym centrum serwisowym.

- 1 Wyjmij zasilacz sieciowy i akumulator z tego urządzenia.
- 2 Podłącz kabel USB i zasilacz sieciowy.

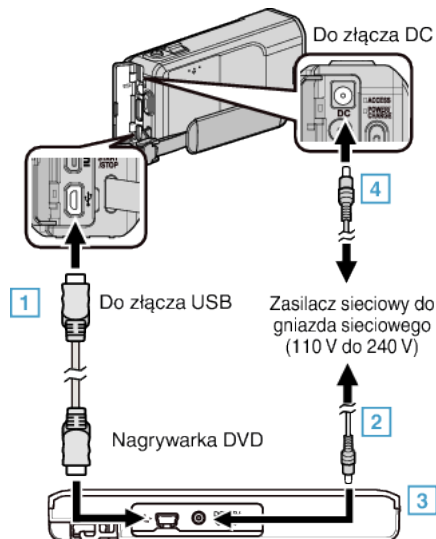

- 1 Podłącz kabel USB nagrywarki BD (zewnętrznego napędu Blu-ray) do tego urządzenia.
- 2 Nie można używać dołączonego do tego urządzenia kabla USB.
- 2 Podłącz zasilacz sieciowy do nagrywarki BD (zewnętrznego napędu Blu-ray).
- 3 Włącz nagrywarkę BD (zewnętrzny napęd Blu-ray).
- 4 Podłącz zasilacz sieciowy do urządzenia.
 - Należy również zapoznać się z instrukcją obsługi nagrywarki BD (zewnętrznego napędu Blu-ray).

- 3 Otwórz monitor LCD.

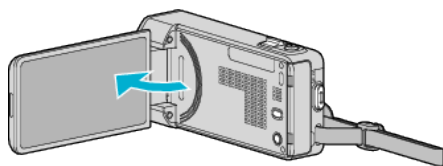

- Urządzenie się włączy i pojawi się menu „TWORZENIE KOPII ZAPASOWEJ”.
- Przy podłączonym kablu USB, wyświetlane jest menu „TWORZENIE KOPII ZAPASOWEJ”.

- 4 Włóż nowy dysk.

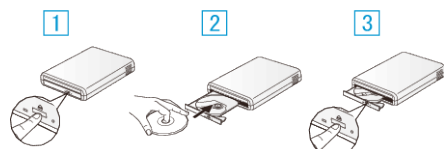

- 1 Naciśnij przycisk wysuwania, aby otworzyć tackę na płyty.
- 2 Prawidłowo włóż nowy dysk.
- 3 Naciśnij przycisk wysuwania, aby zamknąć tackę na dyski.

OSTROŻNIE :

- Na czas podłączania sprzętu wyłącz zasilanie. W przeciwnym wypadku może dojść do porażenia prądem lub nieprawidłowego działania urządzenia.
- Nie podłączaj do nagrywarki BD zasilacza sieciowego dostarczonego z tym urządzeniem.

- Nie podłączaj do tego urządzenia zasilacza sieciowego dostarczonego z nagrywarką BD.

Tworzenie dysku

Tworzenie dysku

- 1 Przygotowanie nagrywarki BD (zewnętrznego napędu Blu-ray)
 - Włóż nowy dysk do nagrywarki BD (zewnętrznego napędu Blu-ray).
 - „Przygotowanie nagrywarki BD (zewnętrznego napędu Blu-ray)” (☞ str. 92)
- 2 Skopiuj pliki na dysk w następujący sposób.
 - „Kopiowanie wszystkich plików” (☞ str. 93)
 - „Kopiowanie plików według daty” (☞ str. 94)
 - „Kopiowanie wybranych list odtwarzania” (☞ str. 95)
 - „Kopiowanie wybranych plików” (☞ str. 96)

Kopiowanie wszystkich plików

Wszystkie filmy lub zdjęcia zarejestrowane w tym urządzeniu zostaną skopiowane.

Można też wybrać i skopiować tylko filmy lub zdjęcia, które nigdy nie zostały skopiowane.

- 1 Wybierz tryb filmu lub zdjęcia.
- 2 Puknij „UTWÓRZ ZE WSZYSTKICH” (film) lub „ZAPISZ WSZYSTKO” (zdjęcie).

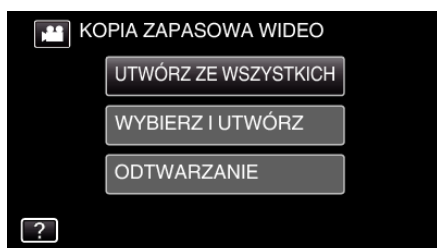

- Jeśli na obrazie widać tryb filmu, ta sama obsługa dotyczy trybu zdjęć.
- Puknij , aby wybrać tryb filmu lub zdjęć.

- 3 Puknij „Blu-ray DISC” lub „DVD(AVCHD)”.



- Nośnik zmieni się na puknięty. Zgodnie z typem dysku, wybierz odpowiednie ustawienie.
- Wybranie „Blu-ray DISC” umożliwi zapisanie filmów na dyskach Blu-ray z jakością wysokiej rozdzielczości.
- Wybranie „DVD(AVCHD)” umożliwi zapisanie filmów na dysk DVD z jakością wysokiej rozdzielczości.

- 4 Puknij potrzebną metodę.



- **„WSZYSTKIE SCENY” (film)/„WSZYSTKIE ZDJĘCIA” (zdjęcie):**
Wszystkie filmy lub zdjęcia w tym urządzeniu są kopiowane.
- **„NIEZAPISANE SCENY” (film)/„NIEZAPISANE ZDJĘCIA” (zdjęcie):**
Filmy lub zdjęcia, które nigdy nie były kopiowane są automatycznie wybierane i kopiowane.

- 5 Puknij „WYKONAJ”.

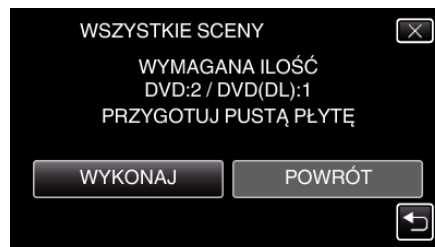

- Zostanie wyświetlona liczba płyt wymaganych do skopiowania plików.
Przygotuj odpowiednią liczbę płyt.

- 6 Puknij „AUTO” lub „WEDŁUG DAT”. (tylko w trybie )

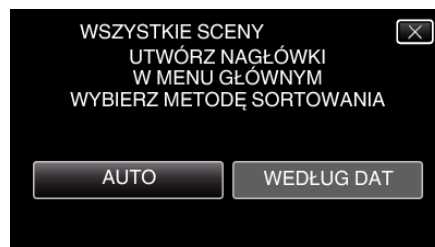

- Po wybraniu „AUTO”, filmy o podobnych datach nagrania zostaną wyświetlone w grupach.
- Po wybraniu „WEDŁUG DAT”, filmy będą wyświetlane według dat nagrania.

- 7 Puknij „WYKONAJ”.



- Gdy pojawi się napis „WŁÓŻ NASTĘPNĄ PŁYTĘ NACIŚNIJ [ZATRZYMAJ], ABY ZAKOŃCZYĆ OPERACJĘ TWORZENIA”, zmień płytę.

- 8 Puknij „OK”, gdy wyświetlany jest „ZAKOŃCZONO”.

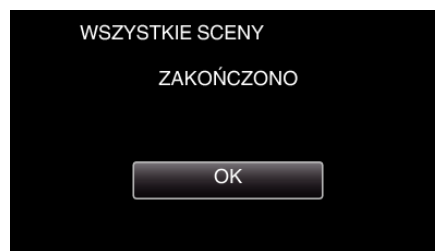

- 9 Naciśnij i przez co najmniej dwie sekundy przytrzymaj przycisk , aby wyłączyć to urządzenie i odłączyć kabel USB.

OSTROŻNIE :

- Przed zakończeniem kopiowania, nie wyłączaj zasilania ani nie wypinaj kabla USB.
- Nie można skopiować plików, które podczas odtwarzania nie będą wyświetlane na ekranie indeksu. Nie można kopiować plików specjalnych.
- Wszystkie płyty DVD zostaną automatycznie sfinalizowane. Wprowadzić później nie można dodawać plików do płyt DVD-R/DVD-RW, można je dodawać do dysków BD-R/BD-RE.
- Płyty utworzone w formacie „DVD(AVCHD)” można odtwarzać wyłącznie w urządzeniach obsługujących format AVCHD.

UWAGA :

- Aby sprawdzić utworzony dysk, postępuj zgodnie z „Odtwarzanie w nagrywarkę BD (zewnętrznym napędzie Blu-ray)” (☞ str. 97) ”.
- „Odtwarzanie w nagrywarkę BD (zewnętrznym napędzie Blu-ray)” (☞ str. 97)

Kopiowanie plików według daty

Filmy lub zdjęcia są porządkowane i kopiowane zgodnie z datą ich nagrania.

- 1 Wybierz tryb filmu lub zdjęć.
- 2 Puknij „WYBIERZ I UTWÓRZ” (film) lub „ZAZNACZ I ZAPISZ” (zdjęcie).

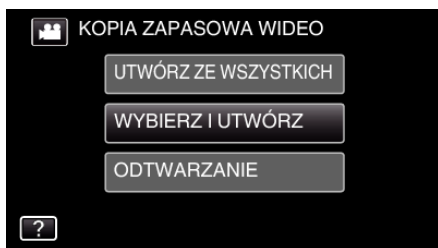

- Jeśli na obrazie widać tryb filmu, ta sama obsługa dotyczy trybu zdjęć.
- Puknij , aby wybrać tryb filmu lub zdjęć.

- 3 Puknij „Blu-ray DISC” lub „DVD(AVCHD)”.



- Nośnik zmieni się na puknięty. Zgodnie z typem dysku, wybierz odpowiednie ustawienie.
- Wybranie „Blu-ray DISC” umożliwia zapisanie filmów na dyskach Blu-ray z jakością wysokiej rozdzielczości.
- Wybranie „DVD(AVCHD)” umożliwia zapisanie filmów na dysk DVD z jakością wysokiej rozdzielczości.

- 4 Puknij „UTWÓRZ WG DATY” (film) lub „ZAPISZ WEDŁUG DATY” (zdjęcie).



- Jeśli na obrazie widać tryb filmu, ta sama obsługa dotyczy trybu zdjęć.

- 5 Puknij, aby wybrać datę nagrywania.



UWAGA :

- Do kopiowania można wybrać tylko jedną datę nagrania. Aby skopiować z dat wykonania wielu nagrań, zaleca się kopiowanie poprzez utworzenie listy odtwarzania.
„Tworzenie listy odtwarzania z nagranych filmów” (☞ str. 80)
„Kopiowanie wybranych list odtwarzania” (☞ str. 95)

- 6 Puknij „WYKONAJ”.

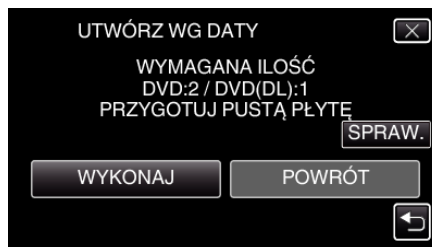

- Zostanie wyświetlona liczba płyt wymaganych do skopiowania plików.
Przygotuj odpowiednią liczbę płyt.

- 7 Puknij „AUTO” lub „WEDŁUG DAT” (tylko w trybie ).



- Po wybraniu „AUTO”, filmy o podobnych datach nagrania zostaną wyświetlone w grupach.
- Po wybraniu „WEDŁUG DAT”, filmy będą wyświetlane według dat nagrania.

- 8 Puknij „WYKONAJ”.



- Gdy pojawi się napis „WŁÓŻ NASTĘPNĄ PŁYTĘ NACIŚNIJ [ZATRZYMAJ], ABY ZAKOŃCZYĆ OPERACJĘ TWORZENIA”, zmień płytę.

- 9 Puknij „OK”, gdy wyświetlany jest „ZAKOŃCZONO”.



- 10 Naciśnij i przez co najmniej dwie sekundy przytrzymaj przycisk , aby wyłączyć to urządzenie i odłączyć kabel USB.

OSTROŻNIE :

- Przed zakończeniem kopiowania, nie wyłączaj zasilania ani nie wypinaj kabla USB.
- Nie można skopiować plików, które podczas odtwarzania nie będą wyświetlane na ekranie indeksu. Nie można kopiować plików specjalnych.
- Wszystkie płyty DVD zostaną automatycznie sfinalizowane. Wprowadzić później nie można dodawać plików do płyt DVD-R/DVD-RW, można je dodawać do dysków BD-R/BD-RE.
- Płyty utworzone w formacie „DVD(AVCHD)” można odtwarzać wyłącznie w urządzeniach obsługujących format AVCHD.

UWAGA :

- Aby sprawdzić utworzony dysk, postępuj zgodnie z „Odtwarzanie w nagrywarce BD (zewnętrznym napędzie Blu-ray)” (☞ str. 97)”.
„Odtwarzanie w nagrywarce BD (zewnętrznym napędzie Blu-ray)” (☞ str. 97)

Kopiowanie wybranych list odtwarzania

Porządkuj i kopuj utworzone listy odtwarzania w wybranej przez siebie kolejności.

- 1 Wybierz tryb filmu.
- 2 Puknij „WYBIERZ I UTWÓRZ”.

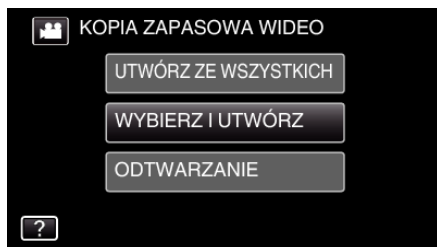

- 3 Puknij „Blu-ray DISC” lub „DVD(AVCHD)”.



- Nośnik zmieni się na puknięty. Zgodnie z typem dysku, wybierz odpowiednie ustawienie.
- Wybranie „Blu-ray DISC” umożliwi zapisanie filmów na dyskach Blu-ray z jakością wysokiej rozdzielczości.
- Wybranie „DVD(AVCHD)” umożliwi zapisanie filmów na dysk DVD z jakością wysokiej rozdzielczości.

- 4 Puknij „UTWÓRZ WG LISTY”.



- 5 Puknij listę odtwarzania, aby skopiować na płytę.



- Na wybranej liście odtwarzania (górny rząd) pojawia się ►. Puknij ↵, aby usunąć zaznaczenie.
- Ponownie puknij wybraną listę odtwarzania, aby sprawdzić jej zawartość. Po sprawdzeniu, puknij ↵.

- 6 Puknij „DODAJ”, aby wstawić listę odtwarzania.

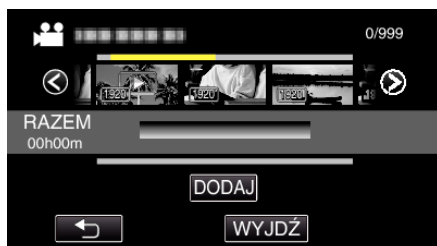

- Powtarzaj kroki 5-6 i zorganizuj listę odtwarzania.
- Aby zmienić położenie listy odtwarzania (dolnego rzędu), po kroku 5, wybierz punkt wstawiania za pomocą ←/→ i puknij „DODAJ”.

- Po wybraniu wstawionej listy odtwarzania pojawia się ►. Puknij ↵, aby usunąć zaznaczenie.
- Ponownie puknij wybraną listę odtwarzania, aby sprawdzić jej zawartość. Po sprawdzeniu, puknij ↵.
- Aby usunąć film z listy odtwarzania (dolny rząd), puknij taki film, następnie puknij „ANULUJ”.

- 7 Po zakończeniu układania, puknij „ZAPISZ”.



- 8 Puknij „WYKONAJ”.

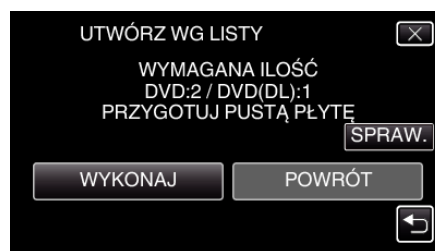

- Zostanie wyświetlona liczba płyt wymaganych do skopiowania plików. Przygotuj odpowiednią liczbę płyt.
- Puknij „SPRAW.”, aby sprawdzić zawartość.

- 9 Puknij „OK”.

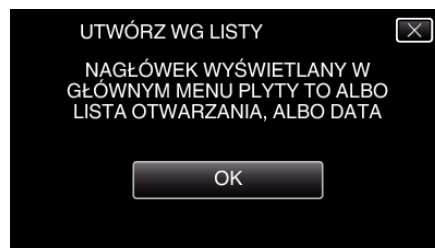

- 10 Puknij „WYKONAJ”.

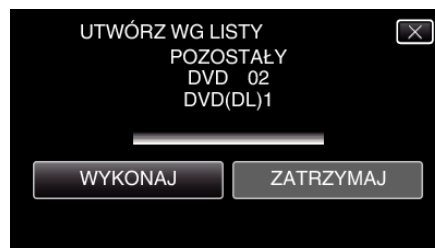

- Gdy pojawi się napis „WŁÓŻ NASTĘPNĄ PŁYTĘ NACIŚNIJ [ZATRZYMAJ], ABY ZAKOŃCZYĆ OPERACJĘ TWORZENIA”, zmień płytę.

- 11 Puknij „OK”, gdy wyświetlany jest „ZAKOŃCZONO”.

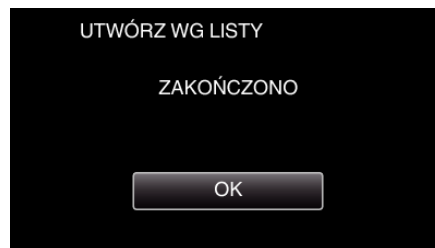

- 12 Naciśnij i przez co najmniej dwie sekundy przytrzymaj przycisk ⏻, aby wyłączyć to urządzenie i odłączyć kabel USB.

OSTROŻNIE :

- Przed zakończeniem kopiowania, nie wyłączaj zasilania ani nie wypinaj kabla USB.
- Nie można skopiować plików, które podczas odtwarzania nie będą wyświetlane na ekranie indeksu. Nie można kopiować plików specjalnych.
- Wszystkie płyty DVD zostaną automatycznie sfinalizowane. Wprawdzie później nie można dodawać plików do płyt DVD-R/DVD-RW, można je dodawać do dysków BD-R/BD-RE.
- Płyty utworzone w formacie „DVD(AVCHD)” można odtwarzać wyłącznie w urządzeniach obsługujących format AVCHD.

UWAGA :

- Lista list odtwarzania jest wyświetlana w menu głównym utworzonej płyty DVD.
 - Aby sprawdzić utworzony dysk, postępuj zgodnie z „Odtwarzanie w nagrywarce BD (zewnętrznym napędzie Blu-ray)” (☞ str. 97) ”.
- „Odtwarzanie w nagrywarce BD (zewnętrznym napędzie Blu-ray)” (☞ str. 97)
- Aby utworzyć listę odtwarzania
- „Tworzenie listy odtwarzania z nagranych filmów” (☞ str. 80)

Kopiowanie wybranych plików

Wybierz i skopiuj odpowiednie, pojedyncze, filmy lub zdjęcia.

- 1 Wybierz tryb filmu lub zdjęcia.
- 2 Puknij „WYBIERZ I UTWÓRZ” (film) lub „ZAZNACZ I ZAPISZ” (zdjęcie).

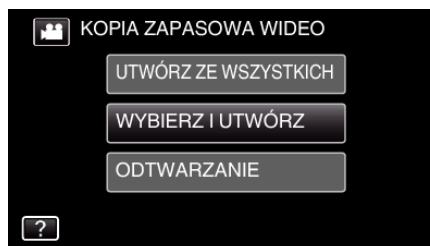

- Jeśli na obrazie widać tryb filmu, ta sama obsługa dotyczy trybu zdjęć.
- Puknij , aby wybrać tryb filmu lub zdjęć.

- 3 Puknij „Blu-ray DISC” lub „DVD(AVCHD)”.



- Nośnik zmieni się na puknięty. Zgodnie z typem dysku, wybierz odpowiednie ustawienie.
- Wybranie „Blu-ray DISC” umożliwia zapisanie filmów na dyskach Blu-ray z jakością wysokiej rozdzielczości.
- Wybranie „DVD(AVCHD)” umożliwia zapisanie filmów na dysk DVD z jakością wysokiej rozdzielczości.

- 4 Puknij „WYBIERZ SCENY” (film) lub „WYBÓR ZDJĘĆ” (zdjęcie).



- Jeśli na obrazie widać tryb filmu, ta sama obsługa dotyczy trybu zdjęć.

- 5 Puknij filmy lub zdjęcia do kopiowania.

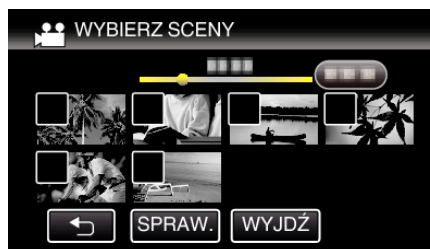

- Na wybranym pliku pojawia się znak wyboru. Aby usunąć znak wyboru, ponownie puknij plik.
- Puknij „SPRAW.”, aby zaznaczyć plik. Po sprawdzeniu, puknij .

- 6 Po wybraniu wszystkich plików, puknij „ZAPISZ”.

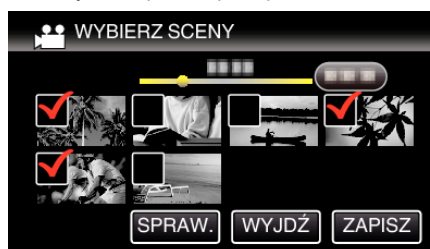

7 Puknij „WYKONAJ”.

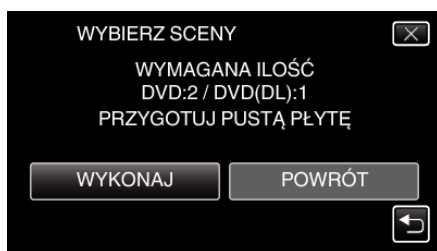

- Zostanie wyświetlona liczba płyt wymaganych do skopiowania plików. Przygotuj odpowiednią liczbę płyt.

8 Puknij „AUTO” lub „WEDŁUG DAT”. (tylko w trybie )



- Po wybraniu „AUTO”, filmy o podobnych datach nagrania zostaną wyświetlone w grupach.
- Po wybraniu „WEDŁUG DAT”, filmy będą wyświetlane według dat nagrania.

9 Puknij „WYKONAJ”.



- Gdy pojawi się napis „WŁÓŻ NASTĘPNĄ PŁYTĘ NACIŚNIJ [ZATRZYMAJ], ABY ZAKOŃCZYĆ OPERACJĘ TWORZENIA”, zmień płytę.

10 Puknij „OK”, gdy wyświetlany jest „ZAKOŃCZONO”.

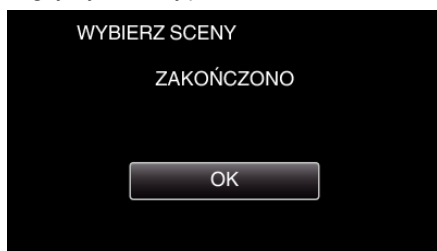

11 Naciśnij i przez co najmniej dwie sekundy przytrzymaj przycisk , aby wyłączyć to urządzenie i odłączyć kabel USB.

OSTROŻNIE :

- Przed zakończeniem kopiowania, nie wyłączaj zasilania ani nie wypinaj kabla USB.
- Nie można skopiować plików, które podczas odtwarzania nie będą wyświetlane na ekranie indeksu. Nie można kopiować plików specjalnych.
- Wszystkie płyty DVD zostaną automatycznie sfinalizowane. Wprawdzie później nie można dodawać plików do płyt DVD-R/DVD-RW, można je dodawać do dysków BD-R/BD-RE.
- Płyty utworzone w formacie „DVD(AVCHD)” można odtwarzać wyłącznie w urządzeniach obsługujących format AVCHD.

UWAGA :

- Aby sprawdzić utworzony dysk, postępuj zgodnie z „Odtwarzanie w nagrywarce BD (zewnętrzny napęd Blu-ray)” ([str. 97](#)).

„Odtwarzanie w nagrywarce BD (zewnętrzny napęd Blu-ray)” ([str. 97](#))

Odtwarzanie w nagrywarce BD (zewnętrznym napędzie Blu-ray)

W tym urządzeniu można odtwarzać utworzone w nim dyski Blu-ray.

1 Przygotowanie nagrywarki BD (zewnętrznego napędu Blu-ray)

- Włóż dysk Blu-ray, aby go odtworzyć na nagrywarce BD (zewnętrznym napędzie Blu-ray).

„Przygotowanie nagrywarki BD (zewnętrznego napędu Blu-ray)” ([str. 92](#))

2 W menu TWORZENIE KOPII ZAPASOWEJ puknij „ODTWARZANIE”.

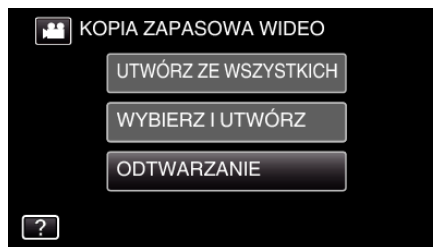

- Pojawi się ekranu indeksu (wyświetlanie miniatur) filmów znajdujących się na dysku.

3 Puknij plik, aby go rozpocząć odtwarzanie.



- Więcej informacji na temat odtwarzania filmów można znaleźć w „Przyciski obsługi dla odtwarzania filmu” ([str. 64](#)).

„Przyciski obsługi dla odtwarzania filmu” ([str. 64](#))

- Aby z niego wyjść, zatrzymaj odtwarzanie i wyłącz kamerę naciskając przycisk  przez około 2 sekundy. Następnie odłącz kabel USB.

UWAGA :

- Podczas odtwarzania dysku utworzonego w formacie DVD-Video, nie będą wyświetlane żadne informacje o dacie i czasie.
- Aby w telewizorze odtworzyć nagrany obraz, połącz to urządzenie minikablem HDMI lub przewodem AV, gdy to urządzenie jest podłączone do nagrywarki BD (zewnętrznych napędów Blu-ray).

„Podłączanie przez minizłącze HDMI” ([str. 71](#))

„Podłączanie przez złącze AV” ([str. 72](#))

Tworzenie płyt używając podłączonej nagrywarce Blu-ray

Płyty można tworzyć w nagrywarce Blu-ray poprzez podłączenie jej do tego urządzenia kablem USB.

- 1 Wyjmij zasilacz sieciowy i akumulator z tego urządzenia.
- 2 Podłącz nagrywarce Blu-ray.

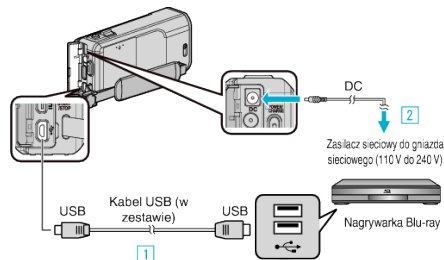

- 1 Podłącz używając dołączonego kabla USB.
- 2 Podłącz zasilacz sieciowy do urządzenia.
 - Należy używać dostarczonego w zestawie zasilacza sieciowego.

- 3 Otwórz monitor LCD.

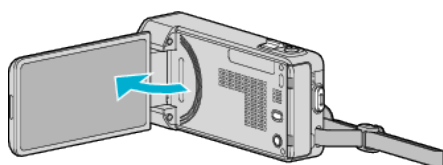

- Urządzenie się włączy i pojawi się ekran „WYBIERZ URZĄDZENIE”

- 4 Puknij „POŁĄCZ Z INNYM”.

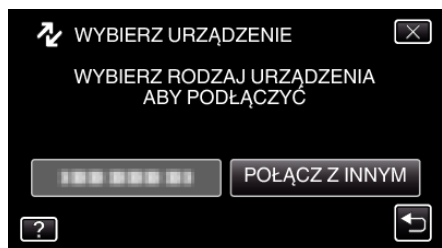

- 5 Skopiuj na nagrywarce Blu-ray.
 - Należy również zapoznać się z instrukcją obsługi nagrywarce Blu-ray.
 - Po zakończeniu kopiowania, odłącz kabel USB. Gdy kabel USB jest odłączony nie można obsługiwać tego urządzenia.

Kopiowanie plików na dysk po podłączeniu do nagrywarce DVD

Materiały filmowe w standardowej jakości można kopiować po podłączeniu do nagrywarce DVD.

- Należy również zapoznać się z instrukcją obsługi telewizora i nagrywarce DVD.



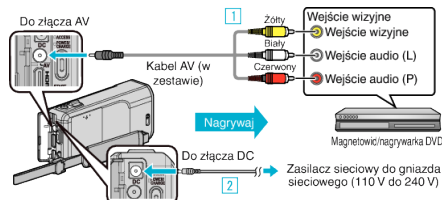

- 1 Wyjmij zasilacz sieciowy i akumulator z tego urządzenia.
- 2 Podłącz nagrywarce DVD.

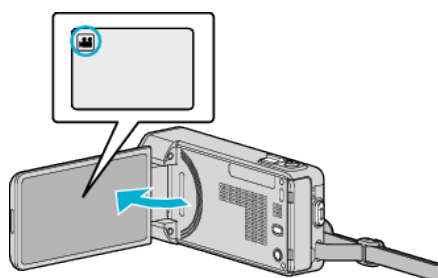

- 1 Podłącz używając dołączonego kabla AV.
- 2 Podłącz zasilacz sieciowy do urządzenia.
 - Należy używać dostarczonego w zestawie zasilacza sieciowego.

- 3 Otwórz monitor LCD.



- Sprawdź, czy tryb nagrywania jest ustawiony na .
- Jeśli ustawiony jest tryb zdjęć , na ekranie nagrywania puknij , aby wyświetlić ekran przełączania trybów. Puknij , aby przełączyć na tryb filmu.

- 4 Puknij „<<PLAY” aby wybrać tryb odtwarzania.

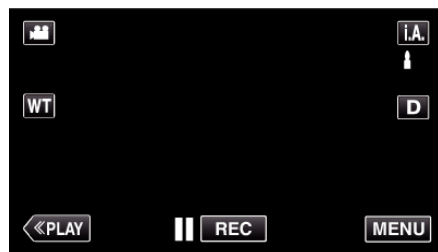

- 5 Przygotuj telewizor/nagrywarce DVD do nagrywania.
 - Przełącz na kompatybilne wejście zewnętrzne.
 - Włóż nowy dysk (DVD-R, itd.) do nagrywarce DVD.
- 6 Przygotuj urządzenie do odtwarzania.
 - Ustaw „WYJŚCIE VIDEO” w menu „WSPÓLNE” na format obrazu („4:3” lub „16:9”) podłączonego telewizora. „WYJŚCIE VIDEO” (☞ str. 140)
- 7 Rozpocznij nagrywanie.
 - Rozpocznij odtwarzanie w tym urządzeniu i naciśnij przycisk nagrywania nagrywarce. „Odtwarzanie filmów” (☞ str. 64)
 - Po zakończeniu odtwarzania, zatrzymaj nagrywanie.

UWAGA :

- Kiedy mamy wiele filmów do skopiowania, można wcześniej utworzyć listę odtwarzania i odtworzyć ją, tak aby można było skopiować wszystkie swoje ulubione filmy jednocześnie.

„Tworzenie list odtwarzania z wybranych plików” (☞ str. 80)

„Odtwarzanie listy odtwarzania” (☞ str. 72)

- Aby podczas kopiowania dołączyć datę i godzinę nagrania, ustaw „WYŚWIETL DATE/CZAS” w menu odtwarzania filmu na „WŁ.”. Ustaw „WYŚWIETLANIE NA TV” w menu wspólnym na „WŁ.”.

Kopiowanie plików na taśmę video po podłączeniu do magnetowidu

Materiały filmowe w standardowej jakości można kopiować do magnetowidu.

- Należy również zapoznać się z instrukcją obsługi telewizora i magnetowidu.



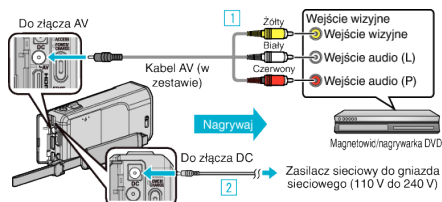

- Wymij zasilacz sieciowy i akumulator z tego urządzenia.
- Podłącz magnetowid/nagrywarkę DVD.

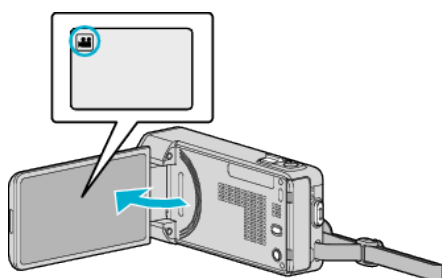

- Podłącz używając dołączonego kabla AV.
- Podłącz zasilacz sieciowy do urządzenia.
 - Należy używać dostarczonego w zestawie zasilacza sieciowego.

- Otwórz monitor LCD.



- Sprawdź, czy tryb nagrywania jest ustawiony na .
 - Jeśli ustawiony jest tryb zdjęć , na ekranie nagrywania puknij , aby wyświetlić ekran przełączania trybów. Puknij , aby przełączyć na tryb filmu.
- Puknij „<<PLAY” aby wybrać tryb odtwarzania.

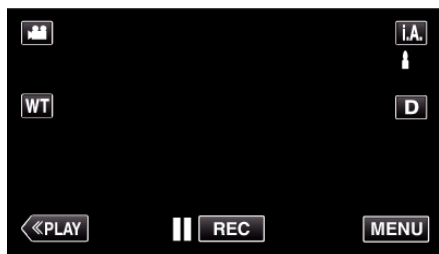

- Przygotuj telewizor/magnetowid do nagrywania.
 - Przełącz na kompatybilne wejście zewnętrzne.
 - Włóż taśmę video.
- Przygotuj urządzenie do odtwarzania.
 - Ustaw „WYJŚCIE VIDEO” w menu „WSPÓLNE” na format obrazu („4:3” lub „16:9”) podłączonego telewizora. „WYJŚCIE VIDEO” (☞ str. 140)
- Rozpocznij nagrywanie.
 - Rozpocznij odtwarzanie w tym urządzeniu i naciśnij przycisk nagrywania nagrywarki. „Odtwarzanie filmów” (☞ str. 64)
 - Po zakończeniu odtwarzania, zatrzymaj nagrywanie.

UWAGA :

- Kiedy mamy wiele filmów do skopiowania, można wcześniej utworzyć listę odtwarzania i odtworzyć ją, tak aby można było skopiować wszystkie swoje ulubione filmy jednocześnie.

„Tworzenie list odtwarzania z wybranych plików” (☞ str. 80)

„Odtwarzanie listy odtwarzania” (☞ str. 72)

- Aby podczas kopiowania dołączyć datę i godzinę nagrania, ustaw „WYŚWIETL DATĘ/CZAS” w menu odtwarzania filmu na „WŁ.”. Ustaw „WYŚWIETLANIE NA TV” w menu wspólnym na „WŁ.”.

Używanie zewnętrznego napędu dysku twardego USB

Z tego urządzenia można kopiować pliki filmowe i pliki zdjęć na zewnętrzny napęd dysku twardego USB. Na tym urządzeniu można również odtwarzać pliki znajdujące się na zewnętrznym napędzie dysku twardego USB.

- Należy również zapoznać się z instrukcją obsługi zewnętrznego napędu dysku twardego.

Kompatybilne zewnętrzne napędy dysku twardego

UWAGA :

Przed nabyciem, w witrynie LaCie sprawdź kompatybilne urządzenia.

- Można używać zewnętrznych napędów dysku twardego USB o pojemności do 2 TB.

Kopiowanie i odtwarzanie z użyciem zewnętrznego napędu dysku twardego USB

„Przygotowanie zewnętrznego napędu dysku twardego USB” (☞ str. 100)

„Kopiowanie wszystkich plików” (☞ str. 100)

„Odtwarzanie plików z zewnętrznego napędu dysku twardego USB” (☞ str. 101)

„Usuwanie folderów z zewnętrznego napędu dysku twardego USB” (☞ str. 102)

UWAGA :

- Należy sformatować zewnętrzny dysk twardy USB podczas pierwszego podłączenia go do tego urządzenia. (Wszystkie dane zostaną usunięte.)
- „Formatowanie zewnętrznego napędu dysku twardego USB” (☞ str. 102)
- Podczas korzystania z komputera do obsługi danych bezpośrednio skopiowanych z tego urządzenia na zewnętrzny napęd dysku twardego USB zapoznaj się z informacjami znajdującymi się w pliku pomocy dostarczonego oprogramowania Everio MediaBrowser 4.
- Nie można używać zewnętrznych napędów dysku twardego USB o pojemności ponad 2 TB.
- Kopiowanie może potrwać dłuższy czas. (Na przykład zapisanie filmu trwającego jedną godzinę w trybie XP trwa około 20 minut.)
- Tworzenie kopii zapasowych wielu plików może potrwać dłuższy czas. Należy poczekać do czasu, gdy zacznie pulsować lampka dostępu, wskazująca normalne działanie.
- Podczas odtwarzania dźwięk lub film mogą być przerywane.

OSTROŻNIE :

- Nie można podłączać koncentratora USB pomiędzy to urządzenie a zewnętrzny napęd dysku twardego USB.
- Podczas używania innych urządzeń USB, takich jak nagrywarka DVD, zewnętrzny napęd Blu-ray lub inny zewnętrzny napęd dysku USB, odłącz zewnętrzny napęd dysku twardego USB.
- Podczas kopiowania lub odtwarzania należy unikać wykonywania następujących operacji.
 - Wyłączanie urządzenia lub zewnętrznego napędu dysku twardego USB.
 - Odtwarzanie kabla USB.
- Nie wolno formatować zewnętrznego napędu dysku twardego USB w komputerze. Jeśli tak sformatowałeś, powtórz formatowanie w tym urządzeniu. (Wszystkie dane znajdujące się na zewnętrznym napędzie dysku twardego USB zostaną usunięte.)
- Nie wykonywać następujących operacji za pomocą komputera.
 - Usuwanie plików lub folderów znajdujących się na zewnętrznym napędzie dysku twardego USB.
 - Przenoszenie plików lub folderów w zewnętrznym napędzie dysku twardego USB.
 - Zmianianie nazw plików lub folderów w zewnętrznym napędzie dysku twardego USB.
 Takie działania uniemożliwią odtwarzanie danych w tym urządzeniu.
- Podczas korzystania z komputera do edytowania danych znajdujących się w zewnętrznym napędzie dysku twardego USB, przed edycją - skopiuj dane do komputera. Edytowanie danych znajdujących się w zewnętrznym napędzie dysku twardego USB bezpośrednio z komputera uniemożliwi ich odtwarzanie w tym urządzeniu.

Przygotowanie zewnętrznego napędu dysku twardego USB

UWAGA :

- Do połączenia do zewnętrznego dysku twardego, użyj kabla USB ze złączem Mini-A (męskie) - B (męskie). Nie można używać dołączonego do tego urządzenia kabla USB.
- Aby używać kabla USB dołączonego do zewnętrznego napędu dysku twardego USB, należy nabyć kabel przejściowy USB. Nr katalogowy*: QAM0852-001 Mini-A (męski) – A (żeński) *Skonsultuj się z najbliższym centrum serwisowym.

- 1 Wyjmij zasilacz sieciowy i akumulator z tego urządzenia.
- 2 Podłącz kabel USB i zasilacz sieciowy.

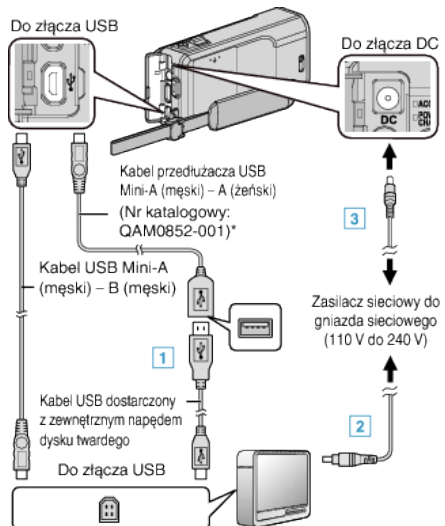

*Skonsultuj się z najbliższym centrum serwisowym.

- 1 Podłącz kabel USB do zewnętrznego napędu dysku twardego USB.
 - 2 Podłącz zasilacz do zewnętrznego napędu dysku twardego USB.
- Włącz zewnętrzny napęd dysku twardego.
 - 3 Podłącz zasilacz sieciowy do urządzenia.
 - Należy również zapoznać się z instrukcją obsługi zewnętrznego napędu dysku twardego.

- 3 Otwórz monitor LCD.

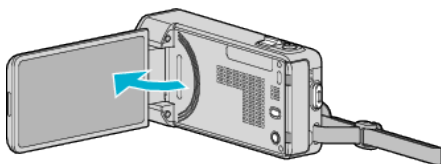

- Urządzenie się włączy i pojawi się menu „TWORZENIE KOPII ZAPASOWEJ”.
- Przy podłączonym kablu USB, wyświetlane jest menu „TWORZENIE KOPII ZAPASOWEJ”.

OSTROŻNIE :

- Na czas podłączania sprzętu wyłącz zasilanie. W przeciwnym wypadku może dojść do porażenia prądem lub nieprawidłowego działania urządzenia.
- Nie można podłączać koncentratora USB pomiędzy to urządzenia a zewnętrzny napęd dysku twardego USB.

Kopiowanie wszystkich plików

Wszystkie filmy lub zdjęcia zarejestrowane w tym urządzeniu zostaną skopiowane. Można też wybrać i skopiować tylko filmy lub zdjęcia, które nigdy nie zostały skopiowane.

- 1 Wybierz tryb filmu lub zdjęcia.
- 2 Puknij „TWORZENIE KOPII ZAPASOWEJ”.

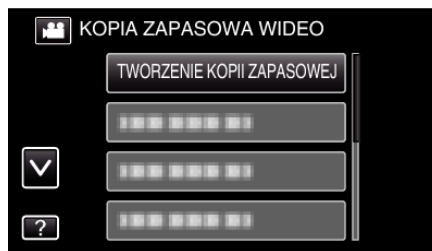

- 3 Puknij potrzebną metodę.



- „WSZYSTKIE SCENY” (film)/„WSZYSTKIE ZDJĘCIA” (zdjęcie): Wszystkie filmy lub zdjęcia w tym urządzeniu są kopiowane.
- „NIEZAPISANE SCENY” (film)/„NIEZAPISANE ZDJĘCIA” (zdjęcie):

Filmy lub zdjęcia, które nigdy nie były kopiowane są automatycznie wybierane i kopiowane.

- 4 Sprawdź, czy jest wystarczająca pozostała ilość wolnego miejsca na dysku twardym i puknij „TAK”.

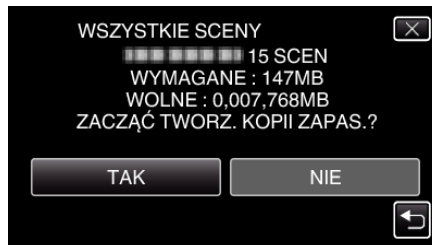

- Tworzenie kopii zapasowej rozpocznie się po puknięciu „TAK”.

- 5 Puknij „OK”, gdy wyświetlany jest „ZAKOŃCZONO”.

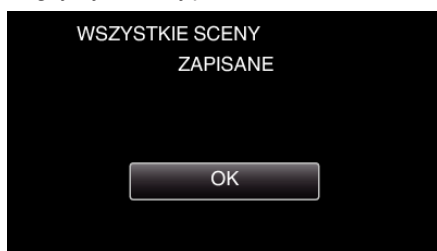

- 6 Naciśnij i przez co najmniej dwie sekundy przytrzymaj przycisk , aby wyłączyć to urządzenie i odłączyć kabel USB.

OSTROŻNIE :

- Przed zakończeniem kopiowania, nie wyłączaj zasilania ani nie wypinaj kabla USB.
- Nie można skopiować plików, które podczas odtwarzania nie będą wyświetlane na ekranie indeksu. Nie można kopiować plików specjalnych.
- Kopiowanie może potrwać dłuższy czas. (Na przykład zapisanie filmu trwającego jedną godzinę w trybie XP trwa około 20 minut.)

Odtwarzanie plików z zewnętrznego napędu dysku twardego USB

Na tym urządzeniu można odtwarzać filmy i zdjęcia zapisane na zewnętrznym napędzie dysku twardego.

- 1 Wybierz tryb filmu lub zdjęcia.
- 2 Puknij „ODTWARZANIE”.



- 3 Puknij folder, aby go odtworzyć.

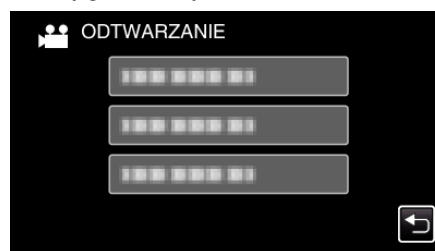

- Puknij „←”, aby powrócić do menu „TWORZENIE KOPII ZAPASOWEJ”.

- 4 Puknij plik, aby go odtworzyć.



- Puknij „←”, aby powrócić do ekranu indeksu foldera.
- Więcej informacji na temat odtwarzania filmów można znaleźć w „Przyciski obsługi dla odtwarzania filmu” (str. 64).
- Aby z niego wyjść, zatrzymaj odtwarzanie i wyłącz kamerę naciskając przycisk  przez około 2 sekundy. Następnie odłącz kabel USB.

UWAGA :

- Podczas odtwarzania dźwięk lub film mogą być przerywane.

Usuwanie folderów z zewnętrznego napędu dysku twardego USB

Pliki skopiowane na zewnętrzny napęd dysku twardego można usunąć.

OSTROŻNIE :

- Nie można przywrócić usuniętych plików.
- Kopiuj ważne pliki do komputera.

„Tworzenie kopii zapasowej wszystkich plików” (☰ str. 105)

- 1 Wybierz tryb filmu lub zdjęcia.
- 2 Puknij „USUŃ”.

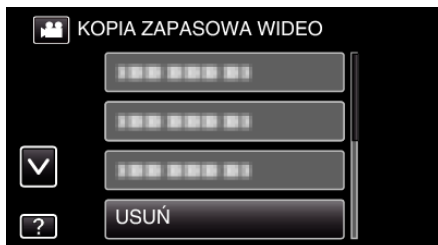

- 3 Puknij folder, aby go usunąć.

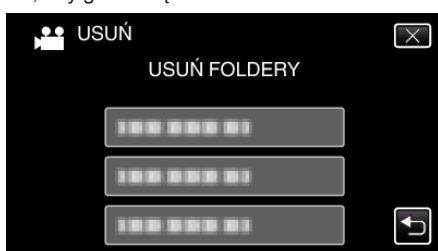

- 4 Puknij „TAK”.

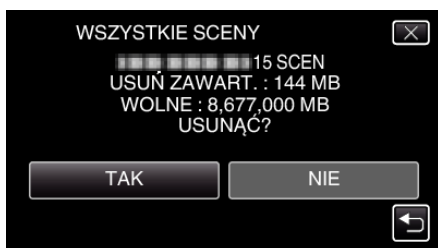

- Po usunięciu, puknij „OK”.

Formatowanie zewnętrznego napędu dysku twardego USB

Pliki skopiowane na zewnętrzny napęd dysku twardego można usunąć.

OSTROŻNIE :

- Podczas formatowania wszystkie dane na zewnętrznym napędzie dysku twardego zostaną usunięte. Przed formatowaniem skopiuj do komputera wszystkie pliki na zewnętrznym napędzie dysku twardego.

- 1 Wybierz tryb filmu lub zdjęcia.
- 2 Puknij „FORMATOWANIE”.



- 3 Puknij „TAK”.



- Po zakończeniu formatowania, puknij „OK”.

Kopiowanie do komputera z systemem Windows

Korzystając z dostarczonego oprogramowania można kopiować pliki do komputera.

Dyski można również utworzyć używając napędu DVD komputera lub Blu-ray.

Jeśli nie zainstalowano dołączonego oprogramowania, po podłączeniu urządzenia zostanie rozpoznana jako dysk zewnętrzny.

UWAGA :

- Aby nagrywać na dyski, konieczny jest nagrywalny napęd DVD lub Blu-ray w używanym komputerze.
- Korzystając z dołączonego oprogramowania nie można rejestrować zdjęć na dyski ani płyty.
- Aby utworzyć dyski w formacie DVD-Video, konieczne jest zainstalowanie dodatkowego oprogramowania. Więcej informacji można znaleźć następującej stronie głównej Pixela.

<http://www.pixela.co.jp/oem/jvc/mediabrowser/e/>

- Tworzenie kopii zapasowych z użyciem innego oprogramowania nie jest obsługiwane.

Problemy z wykorzystaniem dostarczonego oprogramowania Everio MediaBrowser 4

Skontaktuj się z poniższym Centrum Obsługi Użytkowników.

- Centrum Obsługi Użytkowników Pixela

Telefon	USA i Kanada (angielski): +1-800-458-4029 (bezpłatny) Europa (Wielka Brytania, Niemcy, Francja i Hiszpania) (angielski/niemiecki/francuski/hiszpański): +800-1532-4865 (bezpłatny) Pozostałe kraje europejskie (angielski/niemiecki/francuski/hiszpański): +44-1489-564-764 Azja (Filipiny) (angielski): +63-2-438-0090 Chiny (chiński): 10800-163-0014 (bezpłatny)
Strona główna	http://www.pixela.co.jp/oem/jvc/mediabrowser/e/

- Szczegóły dotyczące używania tego oprogramowania podano w „Pomoc MediaBrowser” w menu „Pomoc”Everio MediaBrowser 4.

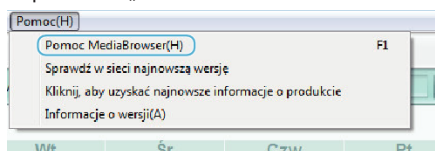

Sprawdzanie wymagań systemowych (wytyczne)

Kliknij prawym klawiszem myszy „Komputer” (lub „Mój komputer”) w menu „Start” i wybierz „Właściwości”, aby sprawdzić następujące elementy.

Windows Vista/Windows 7

- Więcej informacji można znaleźć w instrukcji obsługi, w animacji dotyczącej Szczegółowa instrukcja obsługi dla użytkownika.

Windows XP

- Więcej informacji można znaleźć w instrukcji obsługi, w animacji dotyczącej Szczegółowa instrukcja obsługi dla użytkownika.

	Windows Vista/Windows 7	Windows XP
OS	Windows Vista 32/64-bitowy Home Basic lub Home Premium (tylko wersje instalowane fabrycznie) Service Pack 2 Windows 7 32/64-bitowy Home Premium (tylko wersje instalowane fabrycznie) Service Pack 1	Windows XP Home Edition lub Professional (tylko wersje instalowane fabrycznie) Service Pack 3
Procesor główny	Procesor główny Intel Core Duo 1,66 GHz lub szybszy (Zalecany procesor główny Intel Core 2 Duo 2,13 GHz lub szybszy)	Procesor główny Intel Core Duo 1,66 GHz lub szybszy (Zalecany procesor główny Intel Core 2 Duo 2,13 GHz lub szybszy)
RAM	Co najmniej 2 GB	Co najmniej 1 GB
Montaż filmu	Zalecany Intel Core i7, CPU 2,53 GHz lub nowszy	Zalecany Intel Core i7, CPU 2,53 GHz lub nowszy

■ Inne wymogi

Ekran: 1024×768 pikseli lub więcej (zalecane 1280×1024 pikseli lub więcej)

Karta graficzna: Zalecana Intel G965 lub nowsza

UWAGA :

- Jeśli komputer nie spełnia powyższych wymagań systemowych, nie można zagwarantować prawidłowego działania dostarczonego oprogramowania.
- Więcej informacji na ten temat można uzyskać u producenta komputera.

Instalowanie dostarczonego oprogramowania (wbudowanego)

Korzystając z dołączonego oprogramowania można wyświetlać zarejestrowane obrazy w formacie kalendarza i wykonywać prosty montaż.

Przygotowania

Łączy urządzenie z komputerem kablem USB.

- 1 Wyjmij zasilacz sieciowy i akumulator z tego urządzenia.
- 2 Podłącz kabel USB i zasilacz sieciowy.

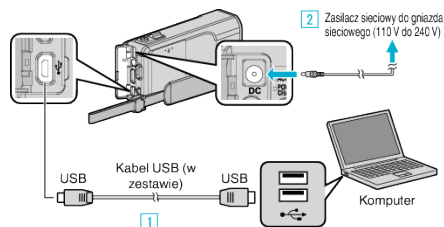

- 1 Podłącz używając dołączonego kabla USB.
 - 2 Podłącz zasilacz sieciowy do urządzenia.
- Należy używać dostarczonego w zestawie zasilacza sieciowego.
- 3 Otwórz monitor LCD.

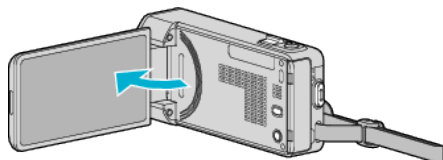

- Urządzenie się włączy i pojawi się menu „WYBIERZ URZĄDZENIE”

- 4 Puknij „POŁĄCZ Z PC”.

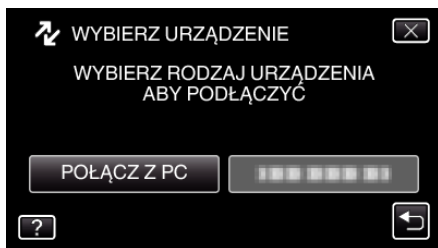

- 5 Puknij „ODTW. NA KOMPUTERZE”.

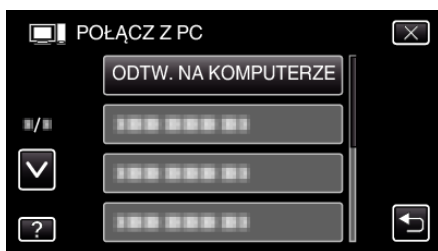

- Puknij X, aby wyjść z menu.
- Puknij ↶, aby powrócić do poprzedniego ekranu.
- Na komputerze pojawi się „Everio Software Setup”. Obsługę należy wykonywać w komputerze po przełączeniu się ekranu.

UWAGA :

- Jeśli „Everio Software Setup” się nie pojawi, dwukrotnie kliknij „JVCCAM_APP” w „Mój komputer” lub „Komputer”, następnie dwukrotnie kliknij „install (lub Install.exe)”.
- Jeśli pojawi się okno dialogowe automatycznego odtwarzania, wybierz „Otwórz folder z potrzebnymi plikami” i kliknij „OK”. Następnie, w folderze kliknij „install (lub Install.exe)”.

Instalacja

■ Windows Vista/Windows 7

- Więcej informacji można znaleźć w instrukcji obsługi, w animacji dotyczącej Szczegółowa instrukcja obsługi dla użytkownika.

■ Windows XP

- Więcej informacji można znaleźć w instrukcji obsługi, w animacji dotyczącej Szczegółowa instrukcja obsługi dla użytkownika.

Tworzenie kopii zapasowej wszystkich plików

Przed utworzeniem kopii zapasowych upewnij się, czy na dysku twardym komputera (HDD) jest wystarczająca ilość miejsca. Tworzenie kopii zapasowej nie rozpocznie się, gdy na dysku będzie za mało wolnego miejsca.

- 1 Wyjmij zasilacz sieciowy i akumulator z tego urządzenia.
- 2 Podłącz kabel USB i zasilacz sieciowy.

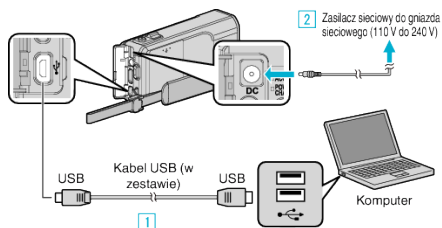

- 1 Podłącz używając dołączonego kabla USB.
 - 2 Podłącz zasilacz sieciowy do urządzenia.
- Należy używać dostarczonego w zestawie zasilacza sieciowego.
- 3 Otwórz monitor LCD.

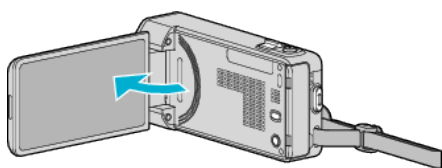

- Urządzenie się włączy i pojawi się menu „WYBIERZ URZĄDZENIE”

- 4 Puknij „POŁĄCZ Z PC”.

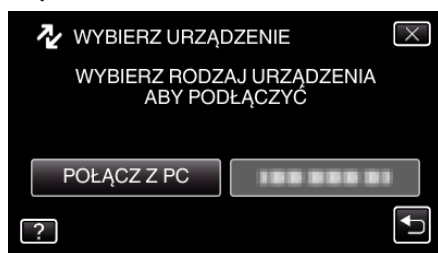

- 5 Puknij „TWORZENIE KOPII ZAPASOWEJ”.

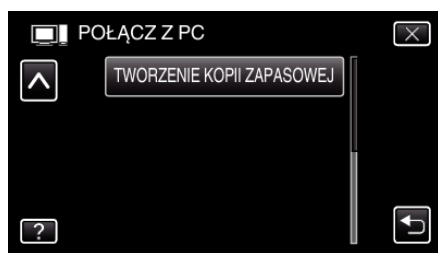

- Puknij X, aby wyjść z menu.
 - Puknij ↶, aby powrócić do poprzedniego ekranu.
 - W komputerze zostanie uruchomione dostarczone oprogramowanie Everio MediaBrowser 4. Kolejne operacje należy wykonywać w komputerze.
- 6 Wybierz źródło pliku obrazu.

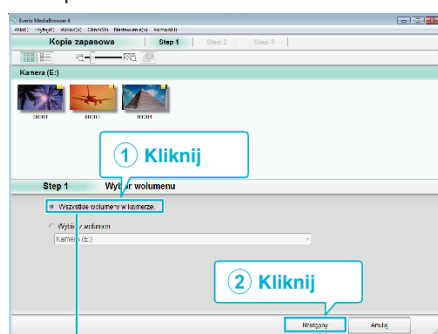

Kliknij „Kameranauhurin koko äänenvoimakkuus”

- 7 Rozpocznij tworzenie kopii zapasowej.

Miejsce zapisania danych (Komputer)

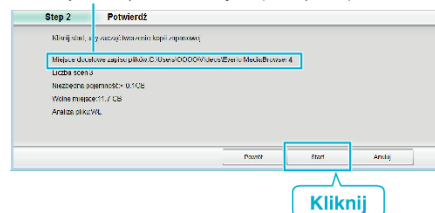

- Rozpoczyna się tworzenie kopii zapasowej.

- 8 Po utworzeniu kopii zapasowej, kliknij „OK”.

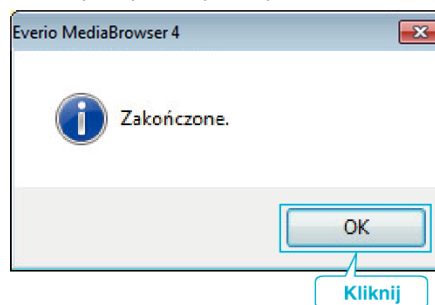

UWAGA :

- Przed wykonaniem kopii zapasowej włóż kartę SD, na której w urządzenie przechowywane są filmy i zdjęcia.
- Jeśli napotkasz problemy z dostarczonym oprogramowaniem Everio MediaBrowser 4, skontaktuj się z „Centrum Obsługi Użytkowników Pixela”.

Telefon	USA i Kanada (angielski): +1-800-458-4029 (bezpłatny) Europa (Wielka Brytania, Niemcy, Francja i Hiszpania) (angielski/niemiecki/francuski/hiszpański): +800-1532-4865 (bezpłatny) Pozostałe kraje europejskie (angielski/niemiecki/francuski/hiszpański): +44-1489-564-764 Azja (Filipiny) (angielski): +63-2-438-0090 Chiny (chiński): 10800-163-0014 (bezpłatny)
Strona główna	http://www.pixela.co.jp/oem/jvc/mediabrowser/e/

- Przed wykonaniem kopii zapasowej, usuń niechciane filmy. Wykonanie kopii zapasowej wielu filmów może trochę potrwać. „Usuwanie niechcianych plików” (☞ str. 74)

Odlączenie urządzenia od komputera

- 1 Kliknij „Bezpieczne usuwanie sprzętu i wysuwanie nośników”.

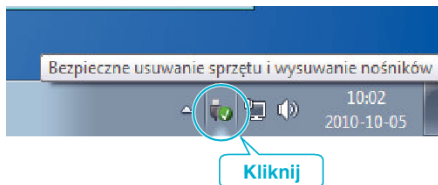

- 2 Kliknij „Bezpiecznie usuń masowe urządzenia magazynujące USB”.
- 3 (W przypadku systemu Windows Vista) kliknij „OK”.
- 4 Odlącz kabel USB i zamknij monitor LCD.

Organizowanie plików

Po wykonaniu kopii zapasowej plików, zorganizuj je dodając etykiety takie jak „Rodzinna podróż” lub „Zawody sportowe”. Jest to przydatne nie tylko do tworzenia dysków, ale również do ich przeglądania.

- 1 Dwukrotnie kliknij ikonę Everio MediaBrowser 4.
 - Zostanie uruchomione dostarczone oprogramowanie.



- 2 Wyświetl miesiąc plików, które mają być zorganizowane.



- 3 Utwórz listę użytkowników.

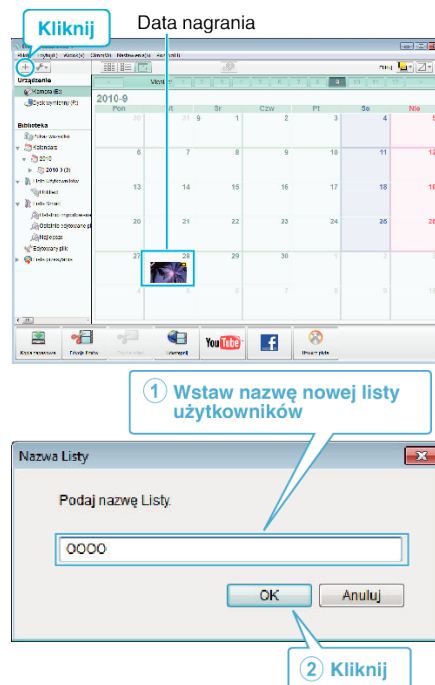

- Nowa lista użytkowników jest dodawana do zbioru list użytkowników.

4 Kliknij dzień nagrywania.

- Wyświetlane są miniatury plików nagranych w wybranym dniu.

Data nagrania

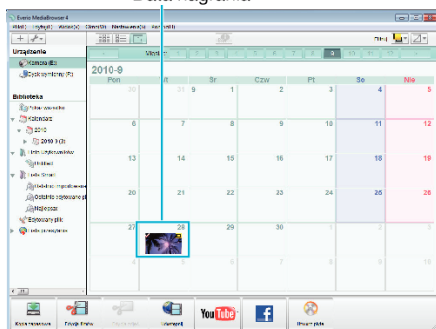

5 Zarejestruj pliki do utworzonej listy użytkowników.

Lista użytkowników

Miniatury

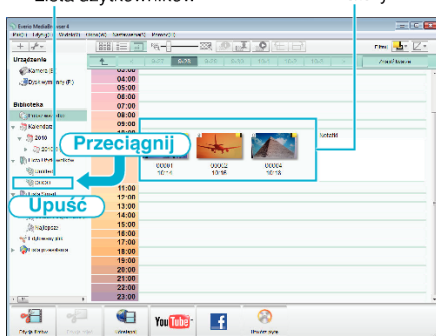

Określ film lub zdjęcie:

- Pliki można wybierać korzystając z menu „WYBIERZ” znajdującego się na górze po prawej stronie ekranu.
- Zaznacz ikonę filmu/zdjęcia znajdującą się w górnym prawym rogu miniatury.

**UWAGA:**

- Jeśli napotkasz problemy z dostarczonym oprogramowaniem Everio MediaBrowser 4, skontaktuj się z „Centrum Obsługi Użytkowników Pixela”.

Telefon	USA i Kanada (angielski): +1-800-458-4029 (bezpłatny) Europa (Wielka Brytania, Niemcy, Francja i Hiszpania) (angielski/niemiecki/francuski/hiszpański): +800-1532-4865 (bezpłatny) Pozostałe kraje europejskie (angielski/niemiecki/francuski/hiszpański): +44-1489-564-764 Azja (Filipiny) (angielski): +63-2-438-0090 Chiny (chiński): 10800-163-0014 (bezpłatny)
Strona główna	http://www.pixela.co.jp/oem/jvc/mediabrowser/e/

Nagrywanie filmów na dyski

Korzystając z listy użytkowników skopiuj ustawione pliki na dyski.

- Do nagrywarki DVD w komputerze włóż nowy dysk.
- Wybierz żądaną listę użytkownika.

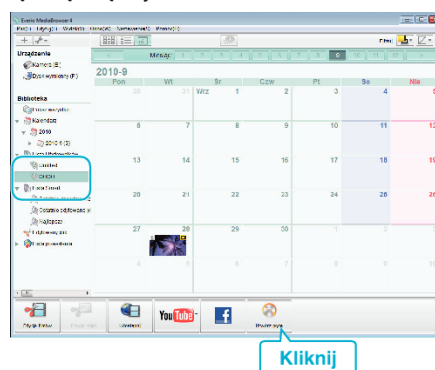

3 Wybierz rodzaj płyty.

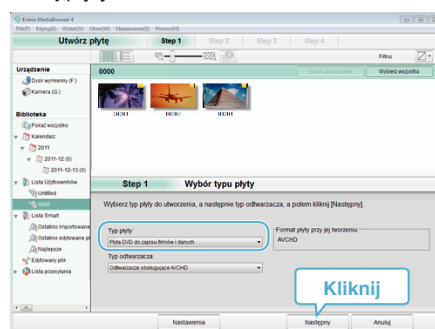

4 Wybierz w kolejności pliki do skopiowania na płytę.

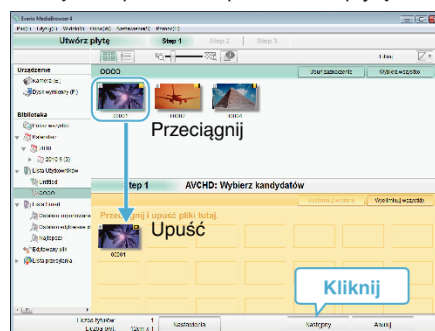

- Kliknij „Nastawienia”, aby wybrać rodzaj płyty.
- Kliknij „Wybierz wszystko”, aby wybrać wszystkie wyświetlane pliki.
- Po wybraniu kliknij „Następny”.

5 Ustaw tytuł menu głównego dysku.

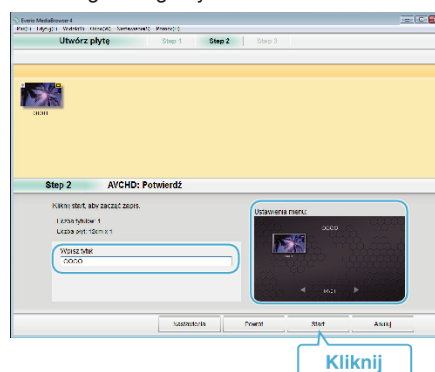

- Kliknij „Nastawienia”, aby wybrać tło menu.
- Po ustawieniu, kliknij „Start”.

6 Po zakończeniu tworzenia kopii, kliknij „OK”.

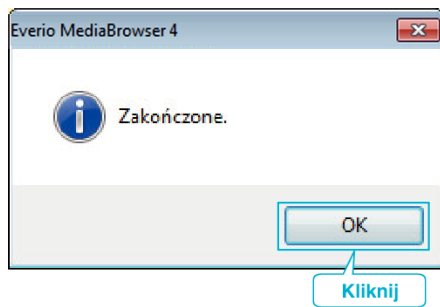

OSTROŻNIE :

- Aby przejrzeć plik pomocy Everio MediaBrowser 4, wybierz „Pomoc” z paska menu Everio MediaBrowser 4 lub na klawiaturze naciśnij F1.

UWAGA :

- Z dołączonym oprogramowaniem Everio MediaBrowser 4 można stosować następujące rodzaje dysków.

DVD-R
 DVD-R DL
 DVD-RW
 DVD+R
 DVD+R DL
 DVD+RW

- Dostarczone oprogramowanie Everio MediaBrowser 4 obsługuje następujące formaty.

AVCHD
 DVD-Video*

*Aby utworzyć dyski w formacie DVD-Video, konieczne jest zainstalowanie dodatkowego oprogramowania.

Więcej informacji można znaleźć na następującej stronie głównej Pixela.

<http://www.pixela.co.jp/oem/jvc/mediabrowser/e/>

- Aby odtworzyć dysk w formacie AVCHD użyj odtwarzacza Everio MediaBrowser 4. Zapoznaj się z plikiem pomocy dostarczonego oprogramowania Everio MediaBrowser 4.
- Podczas kopiowania plików nagranych w trybie nagrywania UXP, aby utworzyć płytę w formacie AVCHD, przed kopiowaniem filmy muszą zostać przekształcone do trybu nagrywania XP. Dlatego też może to potrwać dłużej niż kopiowanie filmów nagranych w innych trybach.
- Aby przejrzeć plik pomocy Everio MediaBrowser 4, wybierz „Pomoc” z paska menu Everio MediaBrowser 4 lub na klawiaturze naciśnij F1.
- Jeśli napotkasz problemy z dostarczonym oprogramowaniem Everio MediaBrowser 4, skontaktuj się z „Centrum Obsługi Użytkowników Pixela”.

Telefon	USA i Kanada (angielski): +1-800-458-4029 (bezpłatny) Europa (Wielka Brytania, Niemcy, Francja i Hiszpania) (angielski/niemiecki/francuski/hiszpański): +800-1532-4865 (bezpłatny) Pozostałe kraje europejskie (angielski/niemiecki/francuski/hiszpański): +44-1489-564-764 Azja (Filipiny) (angielski): +63-2-438-0090 Chiny (chiński): 10800-163-0014 (bezpłatny)
Strona główna	http://www.pixela.co.jp/oem/jvc/mediabrowser/e/

Tworzenie kopii zapasowej plików bez wykorzystania dostarczonego oprogramowania

Skopij pliki do komputera w następujący sposób.

- 1 Wyjmij zasilacz sieciowy i akumulator z tego urządzenia.
- 2 Podłącz kabel USB i zasilacz sieciowy.

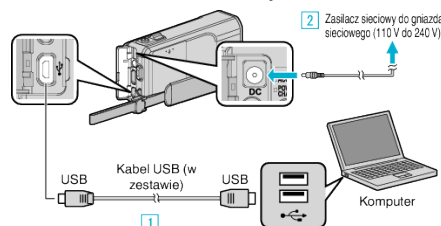

- 1 Podłącz używając dołączonego kabla USB.
- 2 Podłącz zasilacz sieciowy do urządzenia.

- Należy używać dostarczonego w zestawie zasilacza sieciowego.

- 3 Otwórz monitor LCD.

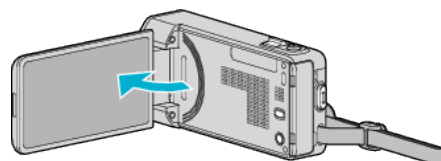

- Urządzenie się włączy i pojawi się menu „WYBIERZ URZĄDZENIE”

- 4 Puknij „POŁĄCZ Z PC”.

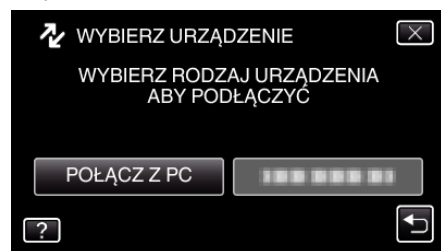

- 5 Puknij „ODTW. NA KOMPUTERZE”.



- Puknij X, aby wyjść z menu.
- Puknij ↶, aby powrócić do poprzedniego ekranu.
- Zamknij program Everio MediaBrowser 4, jeśli zostanie uruchomiony.
- Obsługę należy wykonywać w komputerze po przełączeniu się ekranu.

- 6 W menu „Start” wybierz „Komputer” (Windows Vista) / „Mój komputer” (Windows XP) / „Komputer” (Windows 7), następnie kliknij ikonę „JVCCAM_MEM” lub „JVCCAM_SD”.

- Otwórz folder z potrzebnymi plikami.
- „Lista plików i folderów” (☰ str. 110)

- 7 Skopij pliki do dowolnego folderu w komputerze (pulpit, etc).

OSTROŻNIE :

- Jeśli foldery lub pliki zostaną z komputera usunięte/przeniesione/zostanie zmieniona ich nazwa, nie będzie można już odtworzyć tych plików na urządzenie.

UWAGA :

- Aby edytować/przeglądać pliki, skorzystaj z oprogramowania obsługującego pliki AVCHD (filmy)/JPEG (zdjęcia).

- Powyższe działania w komputerze mogą być różne, zależnie od używanego systemu operacyjnego.

Odłączanie urządzenia od komputera

- 1 Kliknij „Bezpieczne usuwanie sprzętu i wysuwanie nośników”.

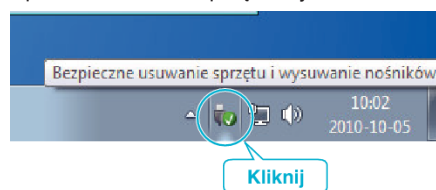

- 2 Kliknij „Bezpiecznie usuń masowe urządzenie magazynujące USB”.
- 3 (W przypadku systemu Windows Vista) kliknij „OK”.
- 4 Odłącz kabel USB i zamknij monitor LCD.

Lista plików i folderów

Foldery i pliki tworzone są na karcie SD, jak pokazano poniżej.
Są one tworzone tylko wtedy, gdy są konieczne.

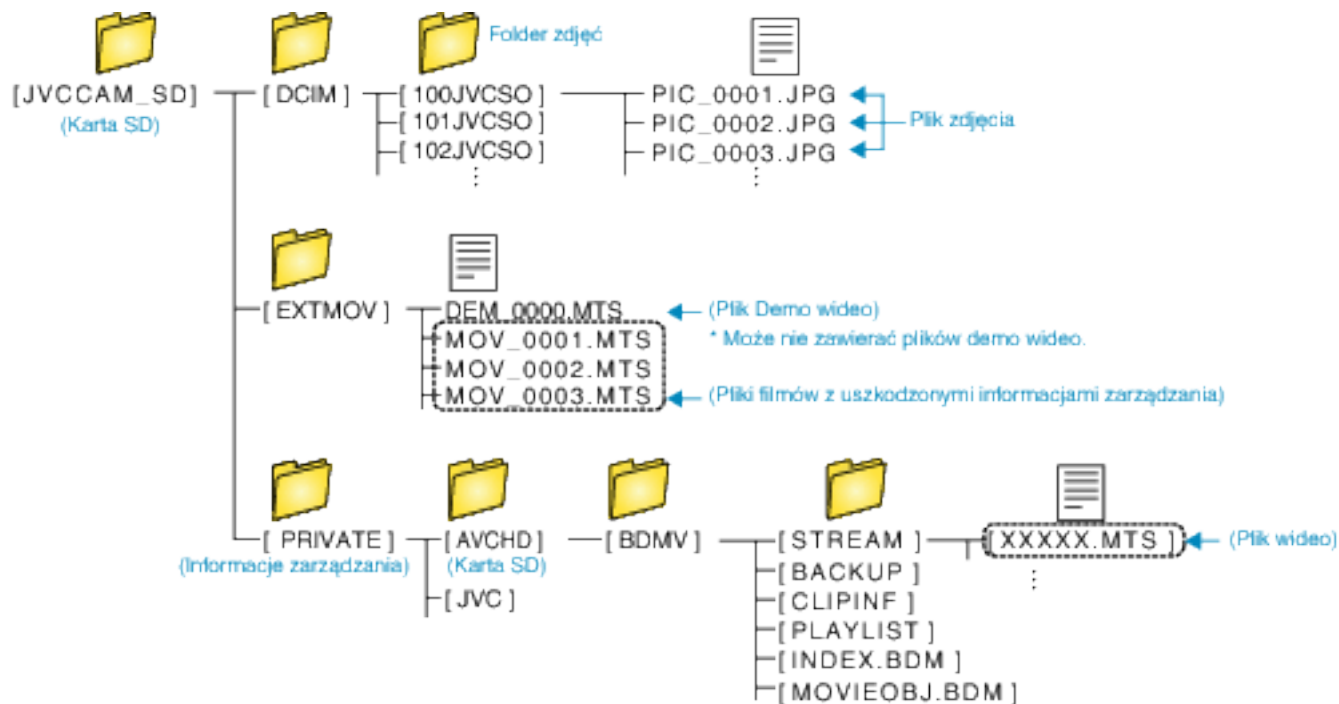

OSTROŻNIE :

- Jeśli foldery lub pliki zostaną z komputera usunięte/przeniesione/zostanie zmieniona ich nazwa, nie będzie można już odtworzyć tych plików na urządzenie.

Kopiowanie do komputera systemu Mac

Skopiuj pliki do komputera Mac w następujący sposób.

- 1 Wyjmij zasilacz sieciowy i akumulator z tego urządzenia.
- 2 Podłącz kabel USB i zasilacz sieciowy.

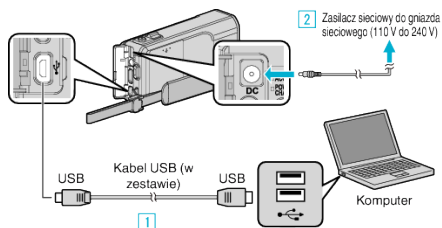

- 1 Podłącz używając dołączonego kabla USB.
- 2 Podłącz zasilacz sieciowy do urządzenia.

- Należy używać dostarczonego w zestawie zasilacza sieciowego.
- 3 Otwórz monitor LCD.

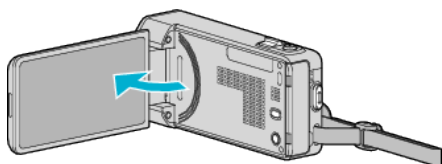

- Urządzenie się włączy i pojawi się menu „WYBIERZ URZĄDZENIE”

- 4 Puknij „POŁĄCZ Z PC”.

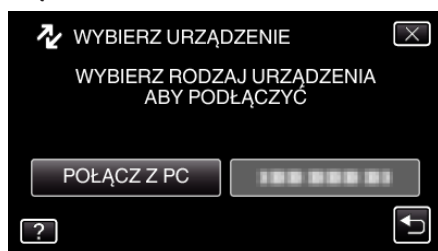

- 5 Puknij „ODTW. NA KOMPUTERZE”.

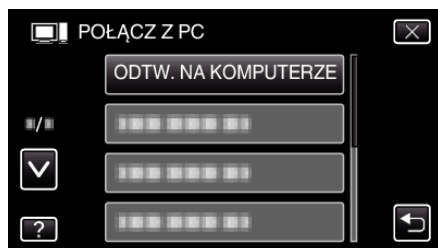

- Puknij X, aby wyjść z menu.
- Puknij ↵, aby powrócić do poprzedniego ekranu.
- Na pulpicie pojawi się ikona „JVCCAM_MEM” lub „JVCCAM_SD”.

- 6 Uruchom iMovie.

- Kolejne operacje należy wykonywać w komputerze Mac.

OSTROŻNIE :

- Jeśli foldery lub pliki zostaną z komputera usunięte/przeniesione/zostanie zmieniona ich nazwa, nie będzie można już odtworzyć tych plików na urządzenie.
- Nie można importować do iMovie plików MTS skopiowanych do komputera Mac.
Aby używać plików MTS w iMovie, należy importować te pliki używając iMovie.

UWAGA :

- Aby edytować/przeglądać pliki, skorzystaj z oprogramowania obsługującego pliki AVCHD (filmy)/JPEG (zdjęcia).
- Usuwając urządzenie z komputera, przeciągnij i upuść znajdującą się na pulpicie ikonę „JVCCAM_MEM” lub „JVCCAM_SD” do kosza.

iMovie i iPhoto

Pliki z tego urządzenia można importować do komputera korzystając z programu Apple iMovie '08, '09, '11 (film) lub iPhoto (zdjęcia). Aby sprawdzić wymogi systemowe, w menu Apple wybierz „Ten Mac”. Użytkownik może sam decydować o wersji systemu operacyjnego, procesora i wielkości pamięci.

- Najnowsze informacje na temat iMovie lub iPhoto podano w witrynie internetowej Apple.
- Szczegółowe informacje o sposobie używania iMovie lub iPhoto znajdują się w plikach pomocy danego programu.
- Nie gwarantuje się, że będzie można wykonywać te operacje we wszystkich środowiskach komputerowych.

Praca z menu

W tym urządzeniu są trzy rodzaje menu.

- Menu skrótów - Menu zawierające zalecane funkcje z menu głównego filmów/zdjęć.
- Menu główne - zawierające wszystkie elementy związane z nagrywaniem filmów, rejestracją zdjęć, odtwarzaniem filmów i zdjęć.
- Menu  („WSPÓLNE”) w menu głównym - zawierające wszystkie ogólne elementy związane z nagrywaniem filmów, rejestracją zdjęć, odtwarzaniem filmów i zdjęć.

Praca z menu skrótów

Korzystając z menu skrótów możesz skonfigurować ustawienia zalecanych funkcji nagrywania filmów/zdjęć.

1 Puknij „MENU”.

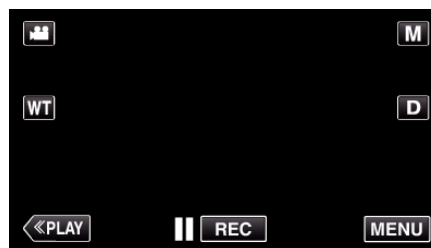

- Pojawi się menu skrótów.

2 Puknij potrzebne menu i ustawienie.

<Menu skrótów w trybie nagrywania filmów>



- UŚMIECHU: umożliwia ustawianie „ZDJĘCIE UŚMIECHU” i „WYŚW. %UŚM./NAZWE”.
- NAGRYWANIE Z EFEKTAMI: umożliwia ustawianie „EFEKT ANIMACJI”, „EFEKT DEKOR. TWARZY”, „EFEKT PISMA RĘCZNEGO” i „ZNACZEK”.
- CICHY: umożliwia ustawianie „TRYB CICHY”.
- MENU: umożliwia ustawianie innych menu.

<Menu skrótów w trybie rejestracji zdjęć>

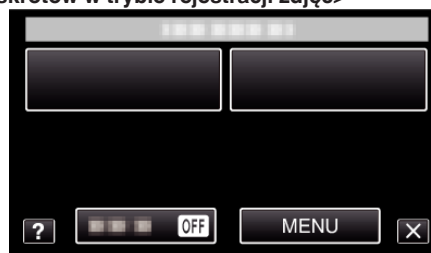

- UŚMIECHU: umożliwia ustawianie „ZDJĘCIE UŚMIECHU” i „WYŚW. %UŚM./NAZWE”.
- CICHY: umożliwia ustawianie „TRYB CICHY”.
- MENU: umożliwia ustawianie innych menu.

UWAGA :

- Kończenie pracy z danym ekranem

Puknij „X” (zakończ).

- Aby wyświetlić plik pomocy

Puknij „?” (pomoc) i puknij element menu.

Praca z menu głównym

W menu można konfigurować różne ustawienia.

1 Puknij „MENU”.

- Zależnie od trybu, z którego korzysta użytkownik, menu mogą się różnić.

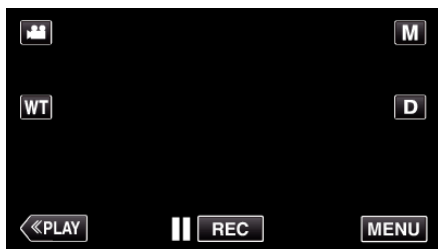

- Podczas wychodzenia z trybu nagrywania, po wyświetleniu się menu skrótów ponownie puknij „MENU”.

2 Puknij potrzebne menu.

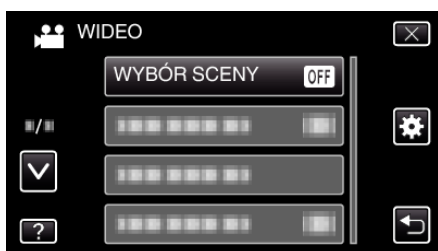

3 Puknij potrzebne ustawienie.

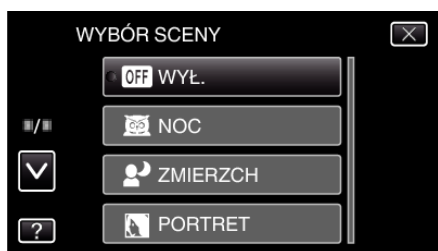

UWAGA :

- Kończenie pracy z danym ekranem
Puknij „X” (zakończ).
- Powrót do poprzedniego ekranu
Puknij „↶” (wróć).
- Aby wyświetlić plik pomocy
Puknij „?” (pomoc) i puknij element menu.
Dla niektórych pozycji może nie być pliku Pomocy.

Praca z menu ogólnym

Korzystając z menu ogólnego możesz skonfigurować elementy ogólne ustawień, niezależnie od trybu.

1 Puknij „MENU”.

- Zależnie od trybu, z którego korzysta użytkownik, menu mogą się różnić.

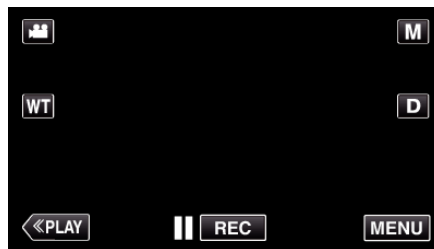

- Podczas wychodzenia z trybu nagrywania, po wyświetleniu się menu skrótów ponownie puknij „MENU”.

2 Puknij „⚙️”.



3 Puknij potrzebne ustawienie.

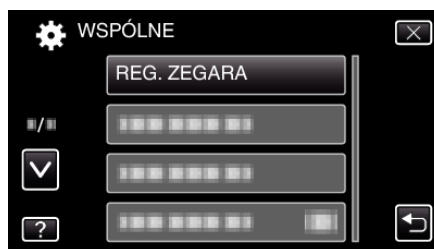

UWAGA :

- Aby wyświetlić poprzednie/następne menu
Puknij „^” lub „v”.
- Kończenie pracy z danym ekranem
Puknij „X” (zakończ).
- Powrót do poprzedniego ekranu
Puknij „↶” (wróć).
- Aby wyświetlić plik pomocy
Puknij „?” (pomoc) i puknij element menu.

Menu nagrywania (film)

Można dostosować różne ustawienia, takie jak jasność i balans bieli, tak aby było odpowiednie dla obiektu lub intencji. Można również zmieniać ustawienia takie jak jakość obrazu i czułość.

- 1 Otwórz monitor LCD.

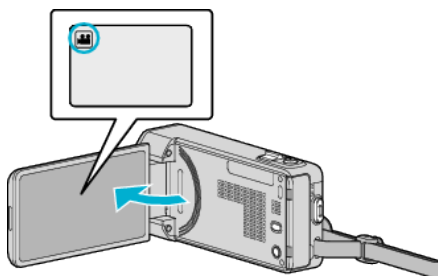

- Sprawdź, czy tryb nagrywania jest ustawiony na .

- 2 Puknij „MENU”.

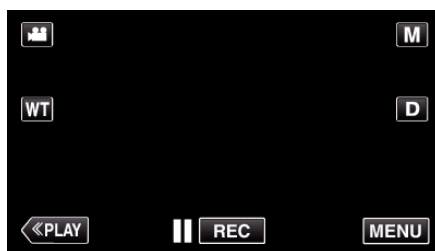

- Pojawi się menu skrótów.

- 3 W menu skrótów puknij „MENU”.

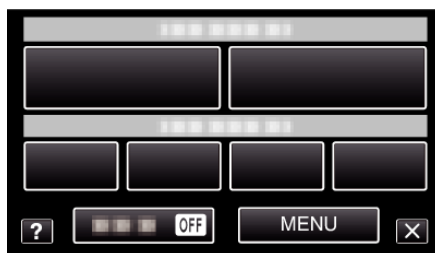

Ustawienie	Szczegóły
INFORMACJE	Na karcie SD można sprawdzić pozostały czas nagrywania. „Sprawdzanie pozostałego czasu nagrywania” (☞ str. 62)
WYBÓR SCENY	Można wybrać ustawienia odpowiadające warunkom nagrywania. „Nagrywanie w różnych miejscach i warunkach (obiekty)” (☞ str. 30) *Są one wyświetlane tylko podczas nagrywania w trybie ręcznym.
FOCUS	Ostrość można regulować ręcznie. „Ręczna regulacja ostrości” (☞ str. 32) *Są one wyświetlane tylko podczas nagrywania w trybie ręcznym.
REGULACJA JASNOŚCI	Reguluje ogólną jasność ekranu. „Regulacja jasności” (☞ str. 33) *Są one wyświetlane tylko podczas nagrywania w trybie ręcznym.
CZAS OTW. MIGAWKI	Czas otwarcia migawki można regulować. „Ustawienie czasu otwarcia migawki” (☞ str. 34) *Są one wyświetlane tylko podczas nagrywania w trybie ręcznym.
PRIOR. PRZYSŁONY	Ustawia przysłonę. „Ustawienie przysłony” (☞ str. 35) *Są one wyświetlane tylko podczas nagrywania w trybie ręcznym.
BALANS BIELI	Reguluje kolor w odniesieniu do źródła światła. „Ustawienie balansu bieli” (☞ str. 36) *Są one wyświetlane tylko podczas nagrywania w trybie ręcznym.
KOMP. PRZECIWOŚW.	Koryguje obraz kiedy obiekt wydaje się ciemny z powodu tylnego oświetlenia. „Ustawienie kompensacji oświetlenia tylnego” (☞ str. 37) *Są one wyświetlane tylko podczas nagrywania w trybie ręcznym.

Ustawienie	Szczegóły
TELE MAKRO	Umożliwia wykonywanie zbliżeń z wykorzystaniem maksymalnego zbliżenia dostępnego w funkcji zoomu-teleobiektywu (T). „Wykonywanie zbliżeń” (☞ str. 38) *Są one wyświetlane tylko podczas nagrywania w trybie ręcznym.
PIERW. DOTYK. AE/AF	Automatycznie reguluje ostrość i jasność na podstawie twarzy obiektów lub wybranego obszaru. „Robienie wyraźnych zdjęć ludzi (PIERW. DOTYK. AE/AF)” (☞ str. 45)
ŚWIATŁO	Włączy/wyłączy lampę. „ ŚWIATŁO ” (☞ str. 116)
WZMOCNIENIE	Sprawia, że obiekt jest automatycznie rozjaśniany podczas nagrywania w ciemnych warunkach. „ WZMOCNIENIE ” (☞ str. 117)
BEZ WIATRU	Redukuje szumy spowodowane wiatrem. „ BEZ WIATRU ” (☞ str. 117)
EFEKT ANIMACJI	Nagrywa filmy z efektami animacji. „Nagrywanie z efektami animacji” (☞ str. 40)
EFEKT DEKOR. TWARZY	Wykrywa twarze i włącza ozdobniki, na przykład okulary, które można dodawać. „Nagrywanie z efektami na twarzy” (☞ str. 42)
ZNACZEK	Nagrywa filmy z efektami ozdobników. „Nagrywanie z efektami ozdobnymi” (☞ str. 43)
EFEKT PISMA RĘCZNEGO	Nagrywa filmy z pismem odręcznym lub rysunkami. „Nagrywanie z napisem odręcznym” (☞ str. 44)
SZYBKIE NAGRYWANIE	Filmy można nagrywać w zwolnionym tempie po zwiększeniu prędkości nagrywania w celu lepszego uwidocznienia ruchu i odtwarzając jako filmy w zwolnionym tempie. „Nagrywanie w zwolnionym tempie (szybkie)” (☞ str. 55)
Nagryw. Poklatkowe	Umożliwia ukazanie bardzo długotrwałych, powolnych zmian w ujęciu, w bardzo krótkim czasie dzięki wyjmowaniu poszczególnych klatkach z pewną częstotliwością. „Nagrywanie w odstępach czasu (NAGRYW. POKLATKOWE)” (☞ str. 56)
AUTONAGRYWANIE	Ta funkcja umożliwia urządzeniu automatyczne nagrywanie dzięki wykrywaniu zmian w ruchu obiektu (jasność); taki obraz jest wyświetlany na monitorze LCD w czerwonej ramce. „Nagrywanie automatyczne poprzez wykrywanie ruchu (AUTONAGRYWANIE)” (☞ str. 57)
REJESTRUJ DATĘ/CZAS	Możesz nagrywać filmy wraz z datą i godziną. Ustaw tę opcję, gdy chcesz zapisać plik z datą i godziną. (Po nagraniu nie można usunąć daty i godziny.) „Nagrywanie filmów z datą i godziną” (☞ str. 61)
SUBOKNO TWARZY	Powiększa i wyświetla w podokienku zarejestrowaną twarz. „Nagrywanie podczas wyświetlania powiększenia wybranej twarzy (SUBOKNO TWARZY)” (☞ str. 48)
TRYB MIGAWKI	Ustawienia w trybie seryjnym można regulować. „ TRYB MIGAWKI ” (☞ str. 118)
ZDJĘCIE UŚMIECHU	Po wykryciu uśmiechu automatycznie rejestruje zdjęcie. „Automatyczne wykrywanie uśmiechów (ZDJĘCIE UŚMIECHU)” (☞ str. 46)
WYŚW. %UŚM./NAZWĘ	Ustawia elementy wyświetlania po wykryciu twarzy. „Ustawianie WYŚWIETLANIA UŚMIECHU%/NAZWY” (☞ str. 52)
REJESTRACJA TWARZY	Rejestruje twarze osób, których zdjęcia są często rejestrowane tym urządzeniem. „Rejestrowanie danych uwierzytelniania twarzy” (☞ str. 50)
ZDJĘCIA ZWIERZĄT	Po wykryciu pyska zwierzęcia, na przykład psa lub kota automatycznie rejestruje zdjęcie. „Automatyczne robienie zdjęć zwierzętom (ZDJĘCIA ZWIERZĄT)” (☞ str. 47)
JAKOŚĆ WIDEO	Ustawia jakość wideo. „ JAKOŚĆ WIDEO ” (☞ str. 119)
ZOOM	Ustawia maksymalną wartość zoomu. „ ZOOM ” (☞ str. 120)
x.v.Color	Rejestruje rzeczywiste kolory. (Do odtwarzania używaj telewizora kompatybilnego z Kolor x.v.) „ x.v.Color ” (☞ str. 121)
ZOOM MIK.	Ustawia mikrofon zoomu. „ ZOOM MIK. ” (☞ str. 121)

Ustawienia menu

INFORMACJE

Na karcie SD można sprawdzić pozostały czas nagrywania.
Szczegóły działania
„Sprawdzanie pozostałego czasu nagrywania” (☞ str. 62)

WYBÓR SCENY

Można wybrać ustawienia odpowiadające warunkom nagrywania.
Szczegóły działania
„Nagrywanie w różnych miejscach i warunkach (obiektu)” (☞ str. 30)

FOCUS

Ostrość można regulować ręcznie.
Szczegóły działania
„Ręczna regulacja ostrości” (☞ str. 32)

REGULACJA JASNOŚCI

Reguluje ogólną jasność ekranu.
Szczegóły działania
„Regulacja jasności” (☞ str. 33)

CZAS OTW. MIGAWKI

Czas otwarcia migawki można regulować.
Szczegóły działania
„Ustawienie czasu otwarcia migawki” (☞ str. 34)

PRIOR. PRZYŚŁONY

Ustawia przysłonę.
Szczegóły działania
„Ustawienie przysłony” (☞ str. 35)

BALANS BIELI

Reguluje kolor w odniesieniu do źródła światła.
Szczegóły działania
„Ustawienie balansu bielei” (☞ str. 36)

KOMP. PRZECIWOŚW.

Koryguje obraz kiedy obiekt wydaje się ciemny z powodu tylnego oświetlenia.
Szczegóły działania
„Ustawienie kompensacji oświetlenia tylnego” (☞ str. 37)

TELE MAKRO

Umożliwia wykonywanie zbliżeń z wykorzystaniem maksymalnego zbliżenia dostępnego w funkcji zoomu - teleobiektywu (T).
Szczegóły działania
„Wykonywanie zbliżeń” (☞ str. 38)

PIERW. DOTYK. AE/AF

Automatycznie reguluje ostrość i jasność na podstawie twarzy obiektów lub wybranego obszaru.
Szczegóły działania
„Robienie wyraźnych zdjęć ludzi (PIERW. DOTYK. AE/AF)” (☞ str. 45)

ŚWIATŁO

Włączy/wyłączy lampę.

Ustawienie	Szczegóły
WYŁ.	Nie zapala się.
AUTO	Zapala się automatycznie kiedy otoczenie jest ciemne.
WŁ.	Świeci cały czas.

Wyświetlanie pozycji

1 Otwórz monitor LCD.

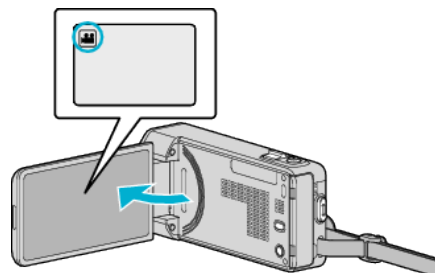

- Sprawdź, czy tryb nagrywania jest ustawiony na

2 Puknij „MENU”.



- Pojawi się menu skrótów.

3 W menu skrótów puknij „MENU”.

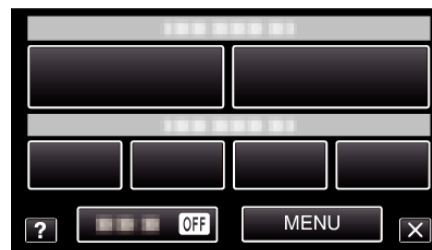

4 Puknij „ŚWIATŁO”.

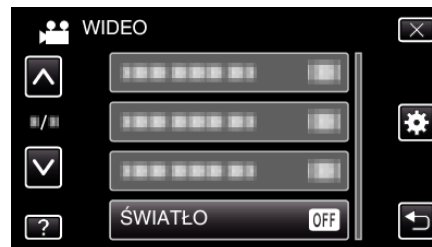

WZMOCNIENIE

Sprawia, że obiekt jest automatycznie rozjaśniany podczas nagrywania w ciemnych warunkach.

Ustawienie	Szczegóły
WYŁ.	Dezaktywuje funkcję.
WŁ.	Elektrycznie rozjaśnia scenę gdy jest ciemna.
AUTO. DŁ. CZAS MIG.	Spowalnia prędkość migawki, aby rozjaśnić ciemne ujęcie.

UWAGA :

- Mimo że „AUTO. DŁ. CZAS MIG.” rozjaśnia scenę bardziej niż „WŁ.”, ruchy obiektów mogą stać się nienaturalne.

Wyświetlanie pozycji

- Otwórz monitor LCD.

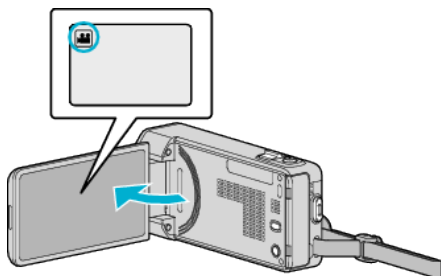

- Sprawdź, czy tryb nagrywania jest ustawiony na

- Puknij „MENU”.

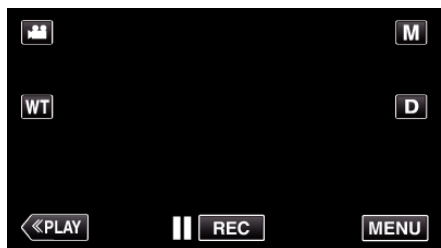

- Pojawi się menu skrótów.

- W menu skrótów puknij „MENU”.

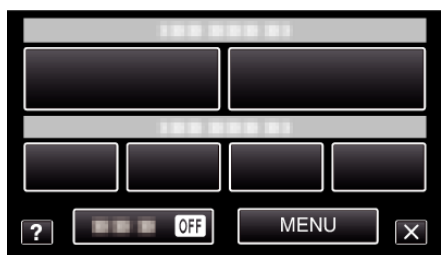

- Puknij „WZMOCNIENIE”.



BEZ WIATRU

Redukuje szumy spowodowane wiatrem.

Ustawienie	Szczegóły
WYŁ.	Dezaktywuje funkcję.
WŁ.	Aktywuje funkcję.

Wyświetlanie pozycji

- Otwórz monitor LCD.

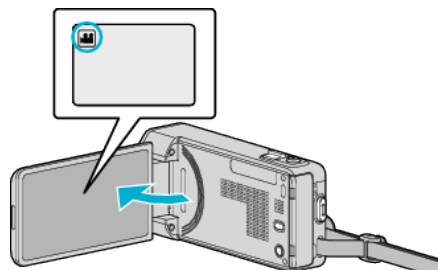

- Sprawdź, czy tryb nagrywania jest ustawiony na

- Puknij „MENU”.

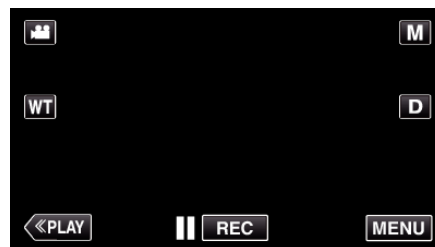

- Pojawi się menu skrótów.

- W menu skrótów puknij „MENU”.

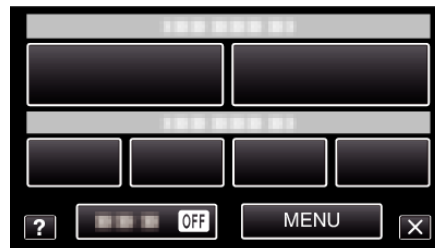

- Puknij „BEZ WIATRU”.

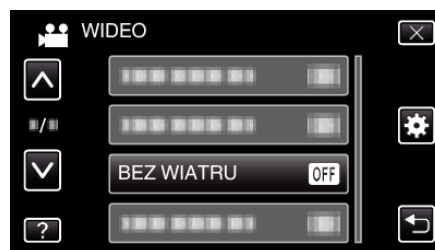

Ustawienia menu

EFEKT ANIMACJI

Nagrywa filmy z efektami animacji.

Szczegóły działania

„Nagrywanie z efektami animacji” (☞ str. 40)

EFEKT DEKOR. TWARZY

Wykrywa twarze i włącza ozdobniki, na przykład okulary, które można dodawać.

Szczegóły działania

„Nagrywanie z efektami na twarzy” (☞ str. 42)

ZNACZEK

Nagrywa filmy z efektami ozdobników.

Szczegóły działania

„Nagrywanie z efektami ozdobnymi” (☞ str. 43)

EFEKT PISMA RĘCZNEGO

Nagrywa filmy z pismem odręcznym lub rysunkami.

Jeśli napisy i rysunki są przesunięte, skoryguj miejsce dotykania.

Szczegóły działania

„Nagrywanie z napisem odręcznym” (☞ str. 44)

SZYBKIE NAGRYWANIE

Filmy można nagrywać w zwolnionym tempie po zwiększeniu prędkości nagrywania w celu lepszego uwidocznienia ruchu i odtwarzając jako filmy w zwolnionym tempie.

Funkcja ta jest odpowiednia do sprawdzania wykonywanych ruchów, na przykład do analizowania ruchów golfisty.

Szczegóły działania

„Nagrywanie w zwolnionym tempie (szybkie)” (☞ str. 55)

Nagryw. Poklatkowe

Umożliwia ukazanie bardzo długotrwałych, powolnych zmian w ujęciu, w bardzo krótkim czasie dzięki wyjmowaniu poszczególnych klatek z pewną częstotliwością.

Jest to użyteczne przy prowadzeniu obserwacji takich jak otwieranie się pąka kwiatu.

Szczegóły działania

„Nagrywanie w odstępach czasu (NAGRYW. POKLATKOWE)” (☞ str. 56)

AUTONAGRYWANIE

Ta funkcja automatycznie uruchamia nagrywanie dzięki wykrywaniu zmian w ruchu obiektu (jasność); taki obraz jest wyświetlany na monitorze LCD w czerwonej ramce.

Szczegóły działania

„Nagrywanie automatyczne poprzez wykrywanie ruchu (AUTONAGRYWANIE)” (☞ str. 57)

REJESTRUJ DATĘ/CZAS

Możesz nagrywać filmy wraz z datą i godziną.

Ustaw tę opcję, gdy chcesz zapisać plik z datą i godziną.

(Po nagraniu nie można usunąć daty i godziny.)

Szczegóły działania

„Nagrywanie filmów z datą i godziną” (☞ str. 61)

SUBOKNO TWARZY

Powiększa i wyświetla w podokienku zarejestrowaną twarz.

Szczegóły działania

„Nagrywanie podczas wyświetlania powiększenia wybranej twarzy (SUBOKNO TWARZY)” (☞ str. 48)

TRYB MIGAWKI

Ustawienia w trybie seryjnym można regulować.

Ustawienie	Szczegóły
NAGRAJ JEDNO UJĘCIE	Zapisuje jedno zdjęcie.
ZDJĘCIA SERYJNE	Rejestruje zdjęcia w trybie seryjnym kiedy naciśnięty jest przycisk SNAPSHOT.

UWAGA :

- „MAŁA PRĘDKOŚĆ” jest ustawiana w trybie filmu.
- Rozmiar zdjęcia zrobionego w trybie filmu wynosi 1 920 x 1 080.
- Niektóre karty SD mogą nie obsługiwać trybu seryjnego.
- Prędkość w trybie seryjnym będzie coraz niższa jeśli funkcja ta jest często używana.

Wyświetlanie pozycji

- 1 Otwórz monitor LCD.

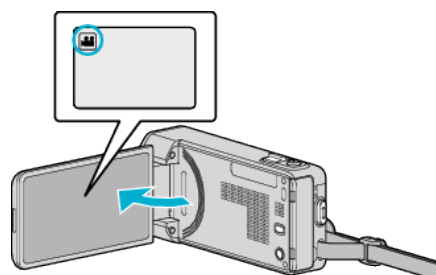

- Sprawdź, czy tryb nagrywania jest ustawiony na

- 2 Puknij „MENU”.



- Pojawi się menu skrótów.

- 3 W menu skrótów puknij „MENU”.

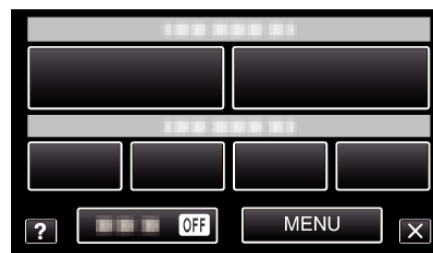

- 4 Puknij „TRYB MIGAWKI”.

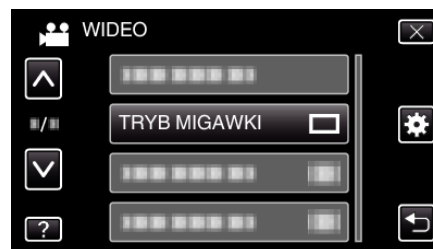

ZDJĘCIE UŚMIECHU

Po wykryciu uśmiechu automatycznie rejestruje zdjęcie.
Szczegóły działania
„Automatyczne wykrywanie uśmiechów (ZDJĘCIE UŚMIECHU)”
(☞ str. 46)

WYŚW. %UŚM./NAZWĘ

Ustawia elementy wyświetlania po wykryciu twarzy.
Szczegóły działania
„Ustawianie WYŚWIETLANIA UŚMIECHU%/NAZWY” (☞ str. 52)

REJESTRACJA TWARZY

Rejestruje twarze osób, których zdjęcia są często rejestrowane tym urządzeniem.
Szczegóły działania
„Rejestrowanie danych uwierzytelniania twarzy” (☞ str. 50)

ZDJĘCIA ZWIERZĄT

Po wykryciu pyska zwierzęcia, na przykład psa lub kota automatycznie rejestruje zdjęcie.
Szczegóły działania
„Automatyczne robienie zdjęć zwierzętom (ZDJĘCIA ZWIERZĄT)”
(☞ str. 47)

JAKOŚĆ WIDEO

Ustawia jakość wideo.

Ustawienie	Szczegóły
UXP	Umożliwia nagrywanie z najlepszą jakością obrazu. • Dotyczy tylko dysków Blu-ray. Filmów nagranych w jakości high-definition nie można zapisać na płytach DVD.
XP	Umożliwia nagrywanie z wysoką jakością obrazu.
SP	Umożliwia nagrywanie ze standardową jakością obrazu.
EP	Umożliwia długie nagrywanie.
SSW	Umożliwia nagrywanie z najlepszą jakością obrazu.
SEW	Umożliwia nagrywanie z najlepszą jakością obrazu.

UWAGA :

- Aby uniknąć szumów, podczas nagrywania scen z dużym ruchem lub scen o skrajnie zmieniającej się jasności ustaw na tryb „UXP” lub „XP”.
- Użyj nagrywarki BD (zewnętrznego napędu Blu-ray), aby zapisać filmy nagranie w trybie „UXP”.
- Możesz zmienić wymaganą „JAKOŚĆ WIDEO”, pukając z ekranu pozostałego czasu nagrywania.

Wyświetlanie pozycji

1 Otwórz monitor LCD.

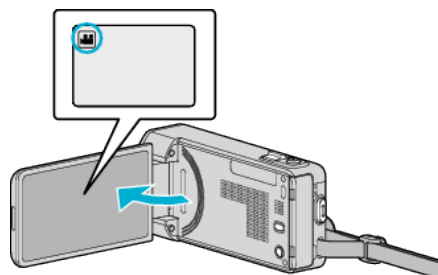

- Sprawdź, czy tryb nagrywania jest ustawiony na

2 Puknij „MENU”.

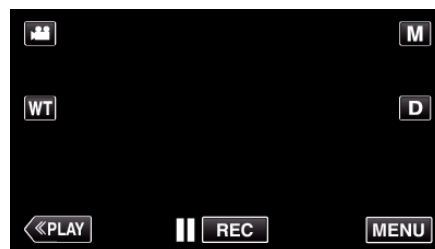

- Pojawi się menu skrótów.

3 W menu skrótów puknij „MENU”.

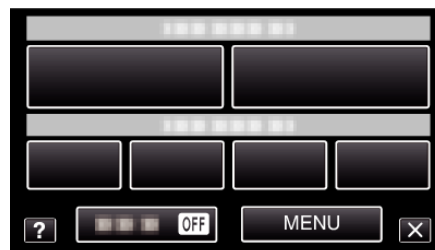

4 Puknij „JAKOŚĆ WIDEO”.

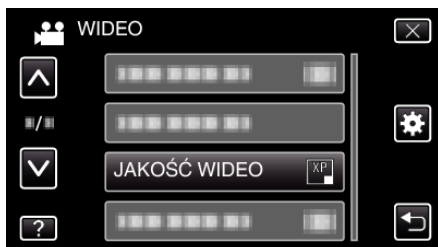

ZOOM

Ustawia maksymalną wartość zoomu.

Ustawienie	Szczegóły
10x/OPTYCZNE	Umożliwia nagrywanie z zoomem optycznym 1 - 10x. Ustaw tę opcję, gdy zoom optyczny nie jest pożądany.
18(17)x/DYNAMIC	Włącza powiększanie do 18x, po ustawieniu stabilizatora obrazu na tryb normalny lub gdy stabilizator obrazu jest wyłączony. Włącza powiększanie do 17x, po ustawieniu stabilizatora obrazu na tryb AIS.
72x/CYFROWE	Umożliwia nagrywanie z zoomem optycznym 1 - 10x i z zoomem cyfrowym 11 - 72x.
200x/CYFROWE	Umożliwia nagrywanie z zoomem optycznym 1 - 10x i z zoomem cyfrowym 11 - 200x.

UWAGA :

- Kiedy używany jest zoom cyfrowy, obraz staje się ziarnisty ponieważ jest on cyfrowo powiększany.

Wyświetlanie pozycji

- 1 Otwórz monitor LCD.

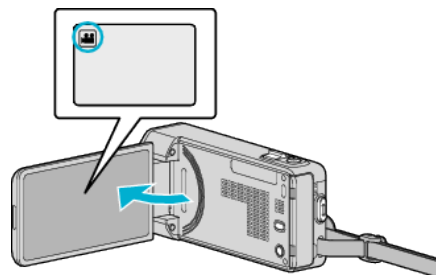

- Sprawdź, czy tryb nagrywania jest ustawiony na

- 2 Puknij „MENU”.

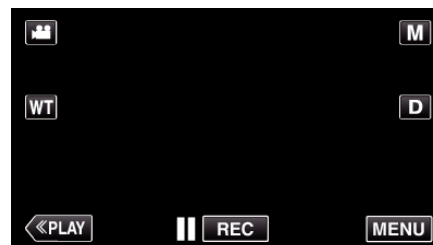

- Pojawi się menu skrótów.

- 3 W menu skrótów puknij „MENU”.

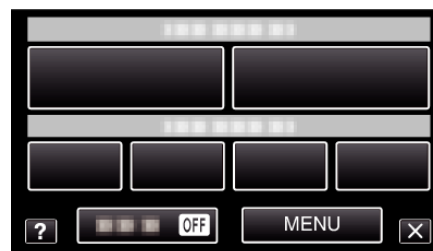

- 4 Puknij „ZOOM”.

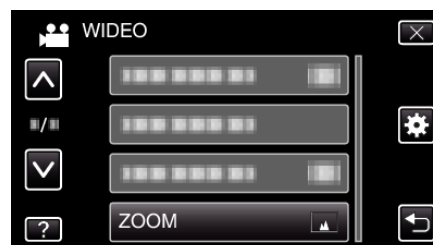

x.v.Color

Rejestruje rzeczywiste kolory.
(Do odtwarzania używaj telewizora kompatybilnego z Kolor x.v.)

Ustawienie	Szczegóły
WYŁ.	Rejestruje kolory w tym samym standardzie, w jakim nadawany jest program TV.
WŁ.	Rejestruje rzeczywiste kolory. (w przypadku telewizorów obsługujących standard x.v.Color)

Wyświetlanie pozycji

1 Otwórz monitor LCD.

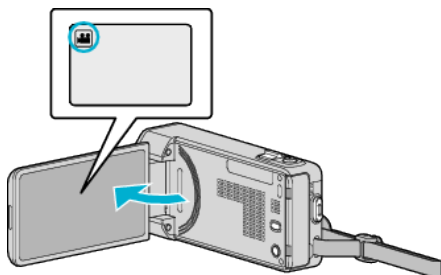

- Sprawdź, czy tryb nagrywania jest ustawiony na .

2 Puknij „MENU”.

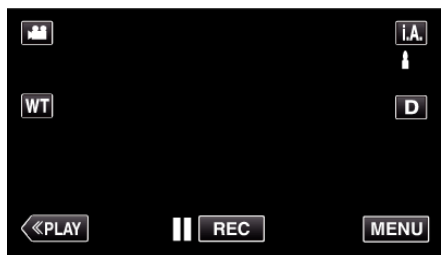

- Pojawi się menu skrótów.

3 W menu skrótów puknij „MENU”.

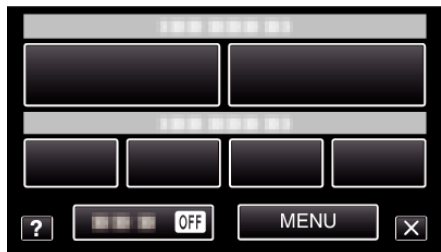

4 Puknij „x.v.Color”.

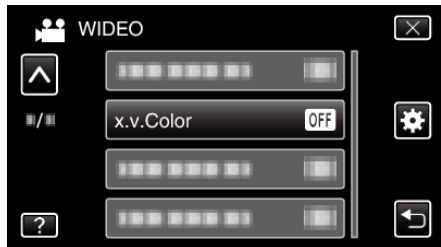

ZOOM MIK.

Ustawia mikrofon zoomu.

Ustawienie	Szczegóły
WYŁ.	Wyłącza mikrofon zoomu.
WŁ.	Nagrywa dźwięk z tej samej strony, w którą jest kierowany zoom.

Wyświetlanie pozycji

1 Otwórz monitor LCD.

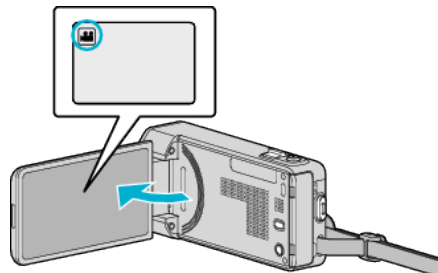

- Sprawdź, czy tryb nagrywania jest ustawiony na .

2 Puknij „MENU”.

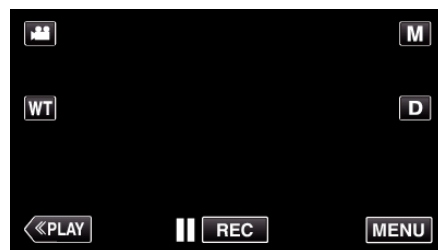

- Pojawi się menu skrótów.

3 W menu skrótów puknij „MENU”.

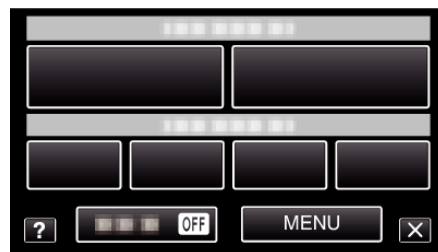

4 Puknij „ZOOM MIK.”.

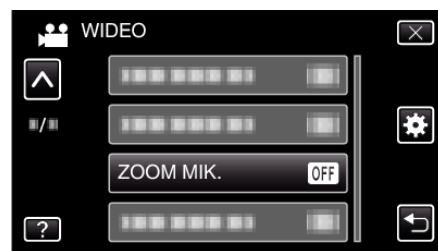

Menu nagrywania (zdjęcie)

Można dostosować różne ustawienia, takie jak jasność i balans bieli, tak aby było odpowiednie dla obiektu lub intencji. Można również zmieniać ustawienia takie jak jakość obrazu i czułość.

- 1 Otwórz monitor LCD.

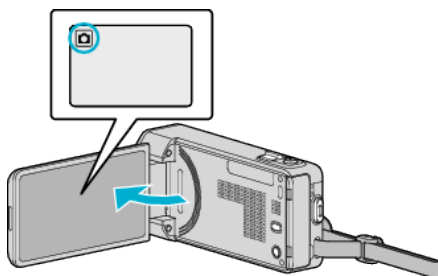

- Sprawdź, czy tryb nagrywania jest ustawiony na .

- 2 Puknij „MENU”.

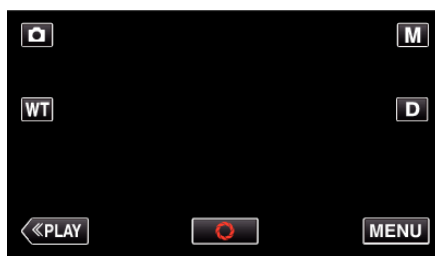

- Pojawi się menu skrótów.

- 3 W menu skrótów puknij „MENU”.



Ustawienie	Szczegóły
WYBÓR SCENY	Można wybrać ustawienia odpowiadające warunkom nagrywania. „Nagrywanie w różnych miejscach i warunkach (obiektu)” (☞ str. 30) *Są one wyświetlane tylko podczas nagrywania w trybie ręcznym.
FOCUS	Ostrość można regulować ręcznie. „Ręczna regulacja ostrości” (☞ str. 32) *Są one wyświetlane tylko podczas nagrywania w trybie ręcznym.
REGULACJA JASNOŚCI	Reguluje ogólną jasność ekranu. „Regulacja jasności” (☞ str. 33) *Są one wyświetlane tylko podczas nagrywania w trybie ręcznym.
CZAS OTW. MIGAWKI	Czas otwarcia migawki można regulować. „Ustawienie czasu otwarcia migawki” (☞ str. 34) *Są one wyświetlane tylko podczas nagrywania w trybie ręcznym.
PRIOR. PRZYSŁONY	Ustawia przysłonę. „Ustawienie przysłony” (☞ str. 35) *Są one wyświetlane tylko podczas nagrywania w trybie ręcznym.
BALANS BIELI	Reguluje kolor w odniesieniu do źródła światła. „Ustawienie balansu bieli” (☞ str. 36) *Są one wyświetlane tylko podczas nagrywania w trybie ręcznym.
KOMP. PRZECIWOŚW.	Koryguje obraz kiedy obiekt wydaje się ciemny z powodu tylnego oświetlenia. „Ustawienie kompensacji oświetlenia tylnego” (☞ str. 37) *Są one wyświetlane tylko podczas nagrywania w trybie ręcznym.

Ustawienie	Szczegóły
TELE MAKRO	Umożliwia wykonywanie zbliżeń z wykorzystaniem maksymalnego zbliżenia dostępnego w funkcji zoomu-teleobiektywu (T). „Wykonywanie zbliżeń” (☞ str. 38) *Są one wyświetlane tylko podczas nagrywania w trybie ręcznym.
PIERW. DOTYK. AE/AF	Automatycznie reguluje ostrość i jasność na podstawie twarzy obiektów lub wybranego obszaru. „Robienie wyraźnych zdjęć ludzi (PIERW. DOTYK. AE/AF)” (☞ str. 45)
ŚWIATŁO	Włączy/wyłączy lampę. „ ŚWIATŁO ” (☞ str. 124)
SAMOWYZWALACZ	Użyj tego przy robieniu zdjęcia grupowego. „Robienie zdjęć grupowych (samowyzwalacz)” (☞ str. 59)
WZMOCNIENIE	Sprawia, że obiekt jest automatycznie rozjaśniany podczas nagrywania w ciemnych warunkach. „ WZMOCNIENIE ” (☞ str. 125)
AUTONAGRYWANIE	Umożliwia urządzeniu automatyczne nagrywanie zdjęć dzięki wykrywaniu zmian w jasności obiektu; taki obraz jest wyświetlany na monitorze LCD w czerwonej ramce. „Nagrywanie automatyczne poprzez wykrywanie ruchu (AUTONAGRYWANIE)” (☞ str. 57)
TRYB MIGAWKI	Ustawienia w trybie seryjnym można regulować. „ TRYB MIGAWKI ” (☞ str. 126)
PRĘDK. ZDJĘĆ POKLAT.	Ustawia prędkość w trybie zdjęć seryjnych. „ PRĘDK. ZDJĘĆ POKLAT. ” (☞ str. 126)
ZDJĘCIE UŚMIECHU	Po wykryciu uśmiechu automatycznie rejestruje zdjęcie. „Automatyczne wykrywanie uśmiechów (ZDJĘCIE UŚMIECHU)” (☞ str. 46)
WYŚW. %UŚM./NAZWĘ	Ustawia elementy wyświetlania po wykryciu twarzy. „Ustawianie WYŚWIETLANIA UŚMIECHU%/NAZWY” (☞ str. 52)
REJESTRACJA TWARZY	Rejestruje twarze osób, których zdjęcia są często rejestrowane tym urządzeniem. „Rejestrowanie danych uwierzytelniania twarzy” (☞ str. 50)
ZDJĘCIA ZWIERZĄT	Po wykryciu pyska zwierzęcia, na przykład psa lub kota automatycznie rejestruje zdjęcie. „Automatyczne robienie zdjęć zwierzętom (ZDJĘCIA ZWIERZĄT)” (☞ str. 47)
Rozmiar obrazu	Ustawia rozmiar obrazu (liczbę pikseli) dla zdjęć. „ Rozmiar obrazu ” (☞ str. 127)

Ustawienia menu

WYBÓR SCENY

Można wybrać ustawienia odpowiadające warunkom nagrywania.
Szczegóły działania
„Nagrywanie w różnych miejscach i warunkach (obiektu)” (☞ str. 30)

FOCUS

Ostrość można regulować ręcznie.
Szczegóły działania
„Ręczna regulacja ostrości” (☞ str. 32)

REGULACJA JASNOŚCI

Reguluje ogólną jasność ekranu.
Szczegóły działania
„Regulacja jasności” (☞ str. 33)

CZAS OTW. MIGAWKI

Czas otwarcia migawki można regulować.
Szczegóły działania
„Ustawienie czasu otwarcia migawki” (☞ str. 34)

PRIOR. PRZYSŁONY

Ustawia przysłonę.
Szczegóły działania
„Ustawienie przysłony” (☞ str. 35)

BALANS BIELI

Reguluje kolor w odniesieniu do źródła światła.
Szczegóły działania
„Ustawienie balansu bielei” (☞ str. 36)

KOMP. PRZECIWOŚW.

Koryguje obraz kiedy obiekt wydaje się ciemny z powodu tylnego oświetlenia.
Szczegóły działania
„Ustawienie kompensacji oświetlenia tylnego” (☞ str. 37)

TELE MAKRO

Umożliwia wykonywanie zbliżeń z wykorzystaniem maksymalnego zbliżenia dostępnego w funkcji zoomu - teleobiektywu (T).
Szczegóły działania
„Wykonywanie zbliżeń” (☞ str. 38)

PIERW. DOTYK. AE/AF

Automatycznie reguluje ostrość i jasność na podstawie twarzy obiektów lub wybranego obszaru.
Szczegóły działania
„Robienie wyraźnych zdjęć ludzi (PIERW. DOTYK. AE/AF)” (☞ str. 45)

ŚWIATŁO

Włączy/wyłączy lampę.

Ustawienie	Szczegóły
WYŁ.	Nie zapala się.
AUTO	Zapala się automatycznie kiedy otoczenie jest ciemne.
WŁ.	Świeci cały czas.

Wyświetlanie pozycji

- 1 Otwórz monitor LCD.

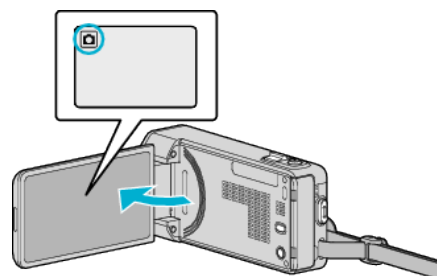

- Sprawdź, czy tryb nagrywania jest ustawiony na

- 2 Puknij „MENU”.

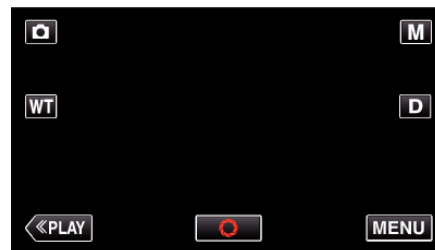

- Pojawi się menu skrótów.

- 3 W menu skrótów puknij „MENU”.



- 4 Puknij „ŚWIATŁO”.

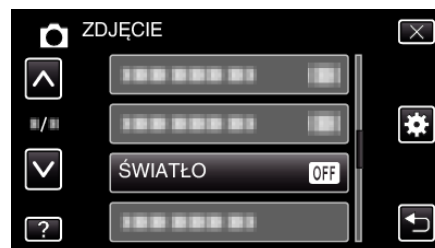

SAMOWYZWALACZ

Użyj tego przy robieniu zdjęcia grupowego.

Szczegóły działania

„Robienie zdjęć grupowych (samowyzwalacz)” (☞ str. 59)

WZMOCNIENIE

Sprawia, że obiekt jest automatycznie rozjaśniany podczas nagrywania w ciemnych warunkach.

Ustawienie	Szczegóły
WYŁ.	Dezaktywuje funkcję.
WŁ.	Elektrycznie rozjaśnia scenę gdy jest ciemna.

UWAGA :

- Ustawienia dla filmów można regulować oddzielnie.

„WZMOCNIENIE (Film)” (☞ str. 117)

AUTONAGRYWANIE

Ta funkcja automatycznie uruchamia nagrywanie dzięki wykrywaniu zmian w ruchu obiektu (jasność); taki obraz jest wyświetlany na monitorze LCD w czerwonej ramce.

Szczegóły działania

„Nagrywanie automatyczne poprzez wykrywanie ruchu (AUTONAGRYWANIE)” (☞ str. 57)

Wyświetlanie pozycji

- 1 Otwórz monitor LCD.

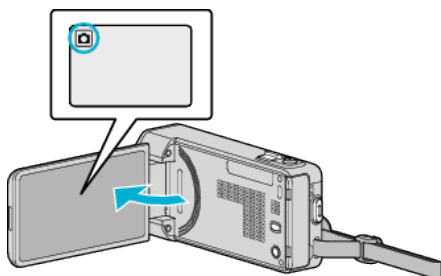

- Sprawdź, czy tryb nagrywania jest ustawiony na

- 2 Puknij „MENU”.

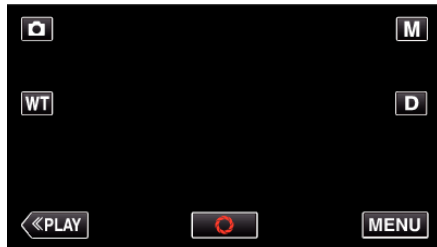

- Pojawi się menu skrótów.

- 3 W menu skrótów puknij „MENU”.



- 4 Puknij „WZMOCNIENIE”.

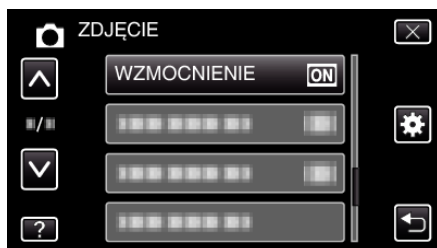

Ustawienia menu

TRYB MIGAWKI

Ustawienia w trybie seryjnym można regulować.

Ustawienie	Szczegóły
NAGRAJ JEDNO UJĘCIE	Zapisuje jedno zdjęcie.
ZDJĘCIA SERYJNE	Rejestruje zdjęcia w trybie seryjnym kiedy naciśnięty jest przycisk SNAPSHOT.

UWAGA :

- Można zmieniać prędkość robienia zdjęć seryjnych. „PRĘDK. ZDJĘĆ POKLAT.” (str. 126)
- Funkcja zdjęć seryjnych jest niedostępna po ustawieniu rozmiaru obrazu na 3808x2856.
- Niektóre karty SD mogą nie obsługiwać trybu seryjnego.
- Prędkość w trybie seryjnym będzie coraz niższa jeśli funkcja ta jest często używana.

Wyświetlanie pozycji

- Otwórz monitor LCD.

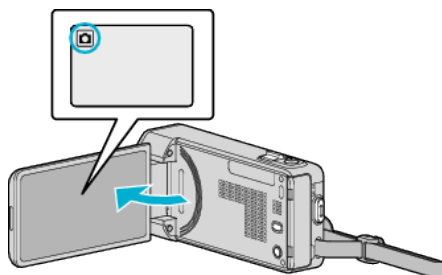

- Sprawdź, czy tryb nagrywania jest ustawiony na

- Puknij „MENU”.

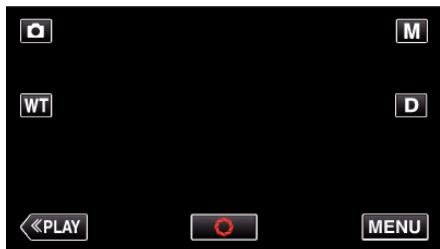

- Pojawi się menu skrótów.

- W menu skrótów puknij „MENU”.



- Puknij „TRYB MIGAWKI”.



PRĘDK. ZDJĘĆ POKLAT.

Ustawia prędkość w trybie zdjęć seryjnych.

Ustawienie	Szczegóły
DUŻA PRĘDKOŚĆ	• W ciągu około 2,7 sekundy, w trybie zdjęć, robi do 40 zdjęć seryjnych.
ŚREDNIA PRĘDKOŚĆ	• W ciągu około 5,3 sekundy, w trybie zdjęć, robi do 40 zdjęć seryjnych.
MAŁA PRĘDKOŚĆ	Wykonuje zdjęcia seryjne do całkowitego wypełnienia nośnika nagrywania.

UWAGA :

- Szybkość robienia zdjęć stopniowo się zmniejsza, gdy robienie zdjęć seryjnych przechodzi e tryb „MAŁA PRĘDKOŚĆ”.
- Robienie zdjęć seryjnych podczas nagrywania filmu, tymczasowo przełącza ten tryb na „MAŁA PRĘDKOŚĆ”.

Wyświetlanie pozycji

- Otwórz monitor LCD.

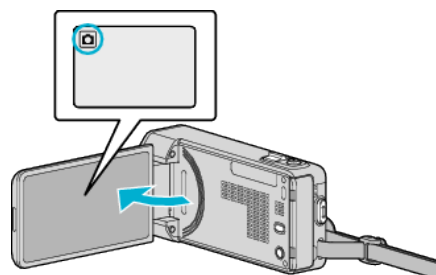

- Sprawdź, czy tryb nagrywania jest ustawiony na

- Puknij „MENU”.

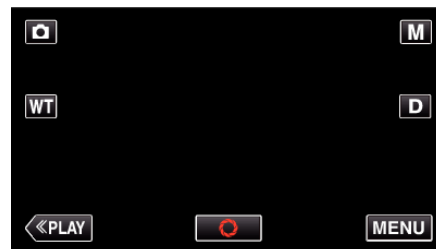

- Pojawi się menu skrótów.

- W menu skrótów puknij „MENU”.

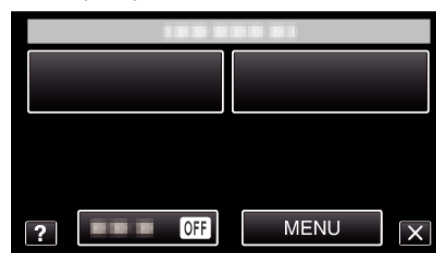

- Puknij „PRĘDK. ZDJĘĆ POKLAT.”.

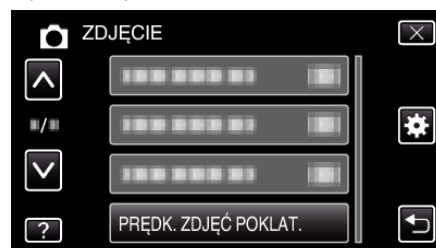

ZDJĘCIE UŚMIECHU

Po wykryciu uśmiechu automatycznie rejestruje zdjęcie.
 Szczegóły działania
 „Automatyczne wykrywanie uśmiechów (ZDJĘCIE UŚMIECHU)”
 (☞ str. 46)

WYŚW. %UŚM./NAZWĘ

Ustawia elementy wyświetlania po wykryciu twarzy.
 Szczegóły działania
 „Ustawianie WYŚWIETLANIA UŚMIECHU%/NAZWY” (☞ str. 52)

REJESTRACJA TWARZY

Rejestruje twarze osób, których zdjęcia są często rejestrowane tym urządzeniem.
 Szczegóły działania
 „Rejestrowanie danych uwierzytelniania twarzy” (☞ str. 50)

ZDJĘCIA ZWIERZĄT

Po wykryciu pyska zwierzęcia, na przykład psa lub kota automatycznie rejestruje zdjęcie.
 Szczegóły działania
 „Automatyczne robienie zdjęć zwierzętom (ZDJĘCIA ZWIERZĄT)”
 (☞ str. 47)

Rozmiar obrazu

Ustawia rozmiar obrazu (liczbę pikseli) dla zdjęć.

Ustawienie	Szczegóły
1920X1080(2M)	Robi zdjęcia w formacie obrazu 16:9. • Podczas drukowania zdjęć zapisanych w formacie 16:9 ich boki mogą zostać odcięte.
3808x2856(10.9M) 1440X1080(1.5M) 640X480(0.3M)	Robi zdjęcia w formacie obrazu 4:3.

Wyświetlanie pozycji

1 Otwórz monitor LCD.

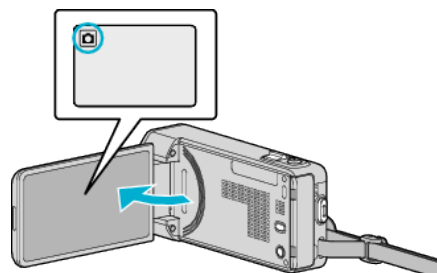

- Sprawdź, czy tryb nagrywania jest ustawiony na .

2 Puknij „MENU”.

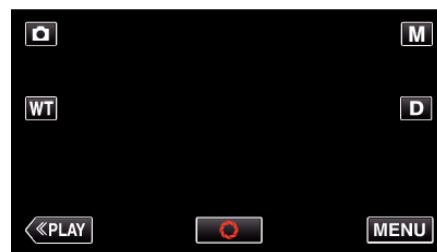

- Pojawi się menu skrótów.

3 W menu skrótów puknij „MENU”.



4 Puknij „Rozmiar obrazu”.



Menu odtwarzania (film)

Możesz usunąć lub wyszukać określone filmy.

1 Otwórz monitor LCD.

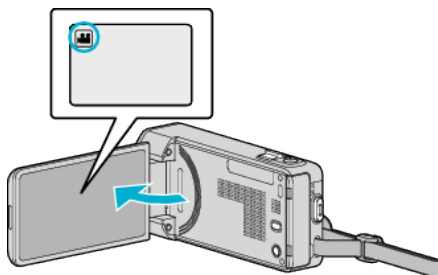

- Sprawdź, czy tryb nagrywania jest ustawiony na

2 Puknij „<<PLAY” aby wybrać tryb odtwarzania.

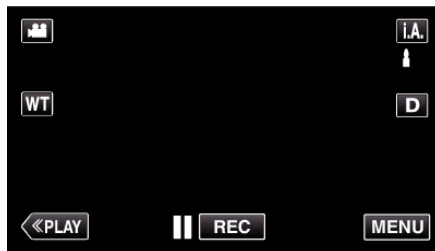

- Każde puknięcie powoduje przełączanie pomiędzy trybem nagrywania, a trybem odtwarzania.

3 Puknij „MENU”.

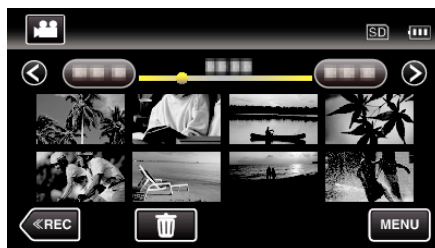

Ustawienie	Szczegóły
INFORMACJE O PLIKU	Można wyświetlić datę nagrania i czas trwania wybranego pliku. „Sprawdzanie daty nagrania i innych informacji” (☞ str. 66)
WYSZUKAJ PO DACIE	Możesz wyszukać i odtworzyć filmy lub zdjęcia według dat nagrania. „Wyszukiwanie określonego filmu/zdjęcia według daty” (☞ str. 70)
WYŚWIETL DATĘ/CZAS	Wyświetla datę i godzinę nagrania podczas odtwarzania filmu. „ WYŚWIETL DATĘ/CZAS ” (☞ str. 129)
ODTWARZ. SUMARYCZNE	Odtwarza skrót nagranych filmów. „Szybkie sprawdzanie zawartości filmów (odtwarzanie skrótu)” (☞ str. 66)
ODTWARZANIE LISTY	Odtwarza utworzone listy odtwarzania. „Odtwarzanie listy odtwarzania” (☞ str. 72)
EDYCJA LISTY	Tworzy lub edytuje listę odtwarzania. „Tworzenie list odtwarzania z wybranych plików” (☞ str. 80) „Tworzenie list odtwarzania według daty” (☞ str. 81) „Edycja listy odtwarzania” (☞ str. 82)
CHROŃ/ANULUJ	Chroni pliki przed przypadkowym usunięciem. „Włączenie/Wyłączenie ochrony aktualnie wyświetlanego pliku” (☞ str. 75) „Włączenie/Wyłączenie ochrony wybranych plików” (☞ str. 76)
PRZYCINANIE	Wybierz żądaną część filmu i zapisz ją jako nowy plik wideo. „Rejestracja wybranej części z nagranych filmów (PRZYCINANIE)” (☞ str. 77)
USTAW. PRZESYŁ.	Zarejestruj i skopiuj część nagranych filmów (maksymalnie 15 minut), aby wysłać ją do YouTube. „ USTAW. PRZESYŁ. ” (☞ str. 130)
ODTW. INNEGO PLIKU	Odtwarza filmy z uszkodzonymi informacjami zarządzania. „Odtwarzanie filmu z uszkodzonymi informacjami zarządzania” (☞ str. 67)

K2 TECHNOLOGY	Odtwarza niskie lub wysokie dźwięki, których nie można zarejestrować podczas nagrywania i odtwarza je w jakości zbliżonej do oryginalnej. „K2 TECHNOLOGY” (☞ str. 130)
---------------	---

INFORMACJE O PLIKU

Można wyświetlić datę nagrania i czas trwania wybranego pliku.
Szczegóły działania
„Sprawdzanie daty nagrania i innych informacji” (☞ str. 66)

WYSZUKAJ PO DACIE

Zwęża ekran indeksu filmów, według dat ich nagrania.
Szczegóły działania
„Wyszukiwanie określonego filmu/zdjęcia według daty” (☞ str. 70)

WYŚWIETL DATĘ/CZAS

Ustawia, czy data i godzina nagrania będzie wyświetlana podczas odtwarzania filmu.

Ustawienie	Szczegóły
WYŁ.	Nie wyświetla daty i godziny podczas odtwarzania.
WŁ.	Wyświetla datę i godzinę podczas odtwarzania.

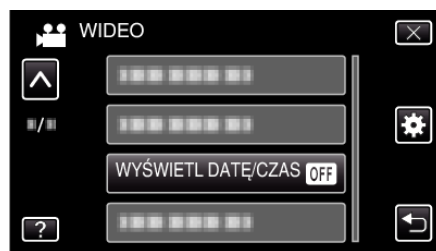

Wyświetlanie pozycji

1 Otwórz monitor LCD.

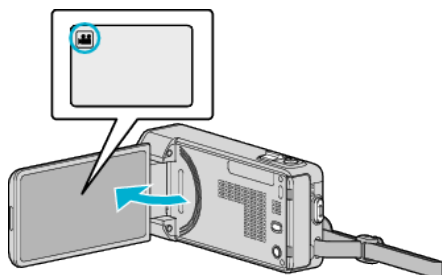

- Sprawdź, czy tryb nagrywania jest ustawiony na .

2 Puknij „<<PLAY” aby wybrać tryb odtwarzania.

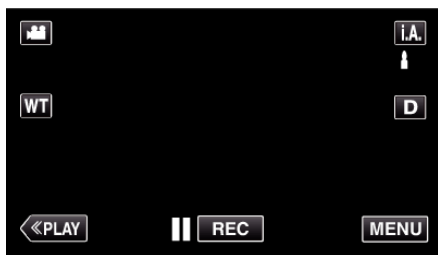

3 Puknij „MENU”.

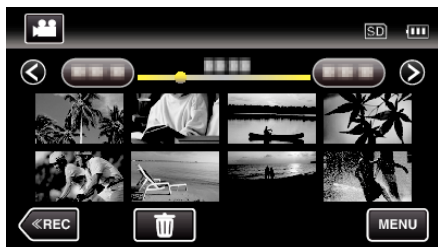

4 Puknij „WYŚWIETL DATĘ/CZAS”.

Ustawienia menu

ODTWARZ. SUMARYCZNE

Odtwarza skrót nagranych filmów.

Szczegóły działania

„Szybkie sprawdzanie zawartości filmów (odtworzenie skrótu)” (☞ str. 66)

ODTWARZANIE LISTY

Odtwarza utworzone listy odtwarzania.

Szczegóły działania

„Odtwarzanie listy odtwarzania” (☞ str. 72)

EDYCJA LISTY

Lista utworzona z ulubionych filmów nazywana jest listą odtwarzania.

Tworząc listę możesz odtworzyć tylko swoje ulubione filmy, w wybranej kolejności.

Oryginalny plik wideo zostaje zachowany nawet wtedy gdy zostanie on zarejestrowany do listy odtwarzania.

Szczegóły działania

„Tworzenie list odtwarzania z wybranych plików” (☞ str. 80)

„Tworzenie list odtwarzania według daty” (☞ str. 81)

„Edycja listy odtwarzania” (☞ str. 82)

CHROŃ/ANULUJ

Chroni pliki przed przypadkowym usunięciem.

Szczegóły działania

„Włączenie/Wyłączenie ochrony aktualnie wyświetlanego pliku”

(☞ str. 75)

„Włączenie/Wyłączenie ochrony wybranych plików” (☞ str. 76)

PRZYCINANIE

Wybierz żądaną część filmu i zapisz ją jako nowy plik wideo.

Szczegóły działania

„Rejestracja wybranej części z nagranego filmu (PRZYCINANIE)”

(☞ str. 77)

USTAW. PRZESYŁ.

Zarejestruj i skopiuj część nagranego filmu (maksymalnie 15 minut), aby wysłać ją do YouTube.

Szczegóły działania

„Rejestracja filmów do wysłania ich do serwisu YouTube” (☞ str. 78)

ODTW. INNEGO PLIKU

Odtwarza filmy z uszkodzonymi informacjami zarządzania.

Szczegóły działania

„Odtwarzanie filmu z uszkodzonymi informacjami zarządzania” (☞ str. 67)

K2 TECHNOLOGY

Odtwarza niskie lub wysokie dźwięki, których nie można zarejestrować podczas nagrywania i odtwarza je w jakości zbliżonej do oryginalnej.

Ustawienie	Szczegóły
WYŁ.	Dezaktywuje K2 TECHNOLOGY.
WŁ.	Aktywuje K2 TECHNOLOGY.

Wyświetlanie pozycji

1 Otwórz monitor LCD.

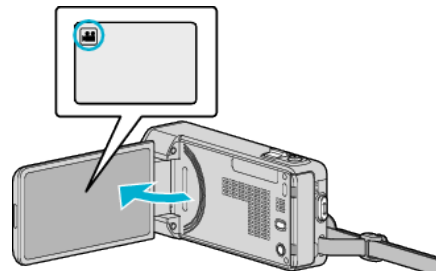

- Sprawdź, czy tryb nagrywania jest ustawiony na

2 Puknij „<<PLAY” aby wybrać tryb odtwarzania.



3 Puknij „MENU”.

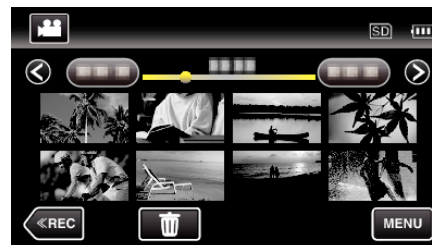

4 Puknij „K2 TECHNOLOGY”.



Menu odtwarzania (zdjęcie)

Możesz usunąć lub wyszukać określone zdjęcia.

1 Otwórz monitor LCD.

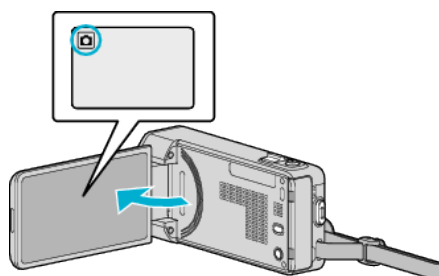

- Sprawdź, czy tryb nagrywania jest ustawiony na .

2 Puknij „<<PLAY” aby wybrać tryb odtwarzania.

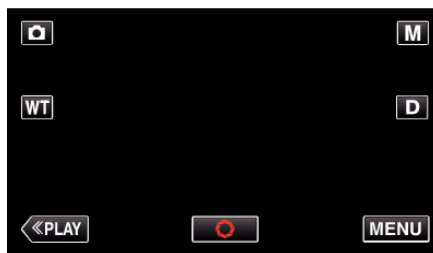

- Każde puknięcie powoduje przełączanie pomiędzy trybem nagrywania, a trybem odtwarzania.

3 Puknij „MENU”.

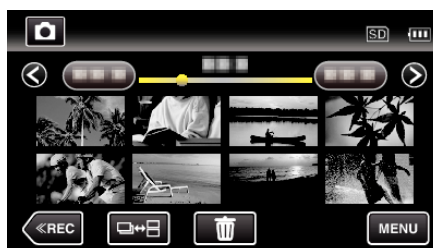

Ustawienie	Szczegóły
INFORMACJE O PLIKU	Można wyświetlić datę nagrania i czas trwania wybranego pliku. „Sprawdzanie daty nagrania i innych informacji” (☞ str. 66)
WYSZUKAJ PO DACIE	Możesz wyszukać i odtworzyć filmy lub zdjęcia według dat nagrania. „Wyszukiwanie określonego filmu/zdjęcia według daty” (☞ str. 70)
EFEKTY POKAZU SLAJ.	Ustawia efekty przejścia podczas pokazu slajdów. „EFEKTY POKAZU SLAJ.” (☞ str. 131)
CHROŃ/ANULUJ	Chroni pliki przed przypadkowym usunięciem. „Włączenie/Wyłączenie ochrony aktualnie wyświetlanego pliku” (☞ str. 75) „Włączenie/Wyłączenie ochrony wybranych plików” (☞ str. 76)

INFORMACJE O PLIKU

Można wyświetlić datę nagrania i czas trwania wybranego pliku.
Szczegóły działania
„Sprawdzanie daty nagrania i innych informacji” (☞ str. 66)

WYSZUKAJ PO DACIE

Zwęża ekran indeksu zdjęć, według dat ich rejestracji.
Szczegóły działania
„Wyszukiwanie określonego filmu/zdjęcia według daty” (☞ str. 70)

EFEKTY POKAZU SLAJ.

Ustawia efekty przejścia podczas pokazu slajdów.

Ustawienie	Szczegóły
SLAJD	Zmienia ekran przesuwając z prawej do lewej.

ZASŁONY	Zmienia ekran dzieląc na pionowe paski.
SZACHOWNICA	Zmienia ekran wzorem w kratkę.
LOSOWO	Zmienia ekran z zastosowaniem efektu losowego od SLAJD, „ZASŁONY” i „SZACHOWNICA”.

UWAGA :

- Efekty pokazu slajdów są niedostępne podczas odtwarzania zdjęć w urządzeniach zewnętrznych (takich jak zewnętrzne napędy dysków twardej USB).

Wyświetlanie pozycji

1 Otwórz monitor LCD.

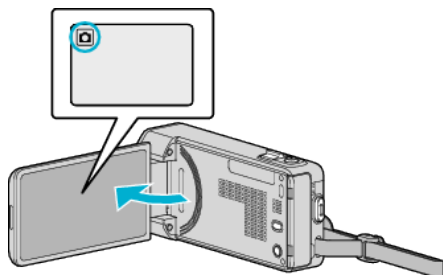

- Sprawdź, czy tryb nagrywania jest ustawiony na .

2 Puknij „<<PLAY” aby wybrać tryb odtwarzania.

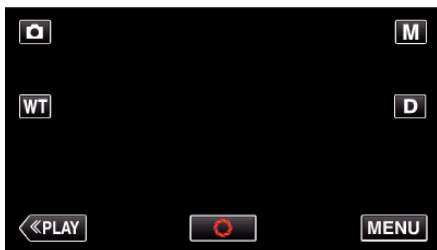

3 Puknij „MENU”.

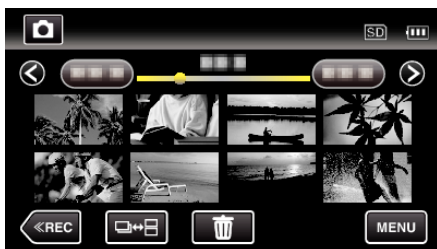

4 Puknij „EFEKTY POKAZU SLAJ.”.

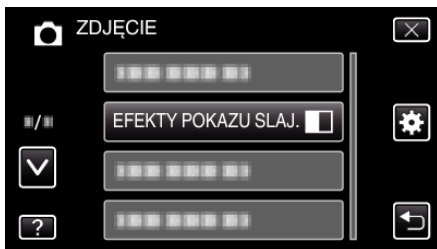

CHROŃ/ANULUJ

Chroni pliki przed przypadkowym usunięciem.

Szczegóły działania

„Włączanie/Wyłączanie ochrony aktualnie wyświetlanego pliku”
( str. 75)

„Włączenie/Wyłączenie ochrony wybranych plików” ( str. 76)

Menu ogólne

1 Puknij „MENU”.

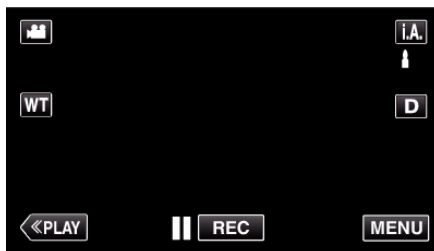

- Podczas wychodzenia z trybu nagrywania, po wyświetleniu się menu skrótów ponownie puknij „MENU”.

2 Puknij „⚙️”.



Ustawienie	Szczegóły
REG. ZEGARA	Resetuje aktualną godzinę i ustawia ją na czas lokalny, w sytuacji gdy urządzenia używana jest za granicą. „Ustawianie zegara” (☞ str. 17) „Ustawienie zegara na czas lokalny podczas podróży” (☞ str. 21) „Ustawienie czasu letniego” (☞ str. 21)
FORMAT WYŚW. DATY	Ustawia kolejność rok, miesiąc, dzień i format wyświetlania godziny (24godz./12godz.). „FORMAT WYŚW. DATY” (☞ str. 135)
LANGUAGE	Język informacji wyświetlanych na ekranie można zmienić. „Zmiana języka wyświetlania na ekranie” (☞ str. 19)
JASNOŚĆ MONITORA	Ustawia jasność monitora LCD. „JASNOŚĆ MONITORA ” (☞ str. 135)
DŹWIĘK OPERACJI	Włącza lub wyłącza dźwięk działania. „DŹWIĘK OPERACJI ” (☞ str. 136)
TRYB CICHY	Ustawia tryb cichy, w którym dźwięki obsługi są wyłączone i zmniejszona jest jasność ekranu. „ TRYB CICHY ” (☞ str. 136)
WYŁĄCZANIE AUTO.	Ustawienie tej opcji zapobiega zapomnieniu o wyłączeniu urządzenia. „ WYŁĄCZANIE AUTO. ” (☞ str. 137)
SZYBKI RESTART	Zmniejsza zużycie mocy w przeciągu 5 minut po zamknięciu monitora LCD do 1/3 mocy zużywanej podczas nagrywania. „ SZYBKI RESTART ” (☞ str. 137)
TRYB DEMO	Wprowadza specjalne funkcje urządzenia w formie skrótu. „ TRYB DEMO ” (☞ str. 138)

Ustawienia menu

Ustawienie	Szczegóły
USTAW EKRAŃ DOTYKOWY	Reguluje pozycję reagowania przycisków na ekranie dotykowym. „USTAW EKRAŃ DOTYKOWY” (☞ str. 138)
WYŚWIETLANIE NA TV	Wyświetla na ekranie telewizora ikony i datę/godzinę. „WYŚWIETLANIE NA TV” (☞ str. 139)
WYJŚCIE VIDEO	Ustawia format obrazu (16:9 lub 4:3) na podstawie podłączonego telewizora. „WYJŚCIE VIDEO” (☞ str. 140)
WYJŚCIE HDMI	Ustawia rozdzielczość wyjściowego sygnału wizyjnego z minizłącza HDMI. „WYJŚCIE HDMI” (☞ str. 140)
KONTROLA HDMI	Włącza/Wyłącza połączone działania, gdy telewizor i to urządzenie są połączone za pomocą minizłącza HDMI. „KONTROLA HDMI” (☞ str. 141)
USTAWIENIA FABRYCZNE	Przywraca wszystkie ustawienia do ich domyślnych wartości. „USTAWIENIA FABRYCZNE” (☞ str. 141)
AKTUALIZACJA	Aktualizuje funkcje urządzenia do ostatniej wersji. „AKTUALIZACJA” (☞ str. 141)
AKTUAL. OPROGR.	Aktualizuje do najnowszej wersji oprogramowanie tego urządzenia wbudowane do komputera. „AKTUAL. OPROGR.” (☞ str. 141)
FORMATOW. KARTY SD	Usuwa wszystkie pliki z karty SD. „FORMATOW. KARTY SD” (☞ str. 142)

REG. ZEGARA

Resetuje aktualną godzinę i ustawia ją na czas lokalny, w sytuacji gdy urządzenia używana jest za granicą.

Szczegóły działania

„Ustawianie zegara” (☰ str. 17)

„Ustawienie zegara na czas lokalny podczas podróży” (☰ str. 21)

„Ustawienie czasu letniego” (☰ str. 21)

FORMAT WYŚW. DATY

Ustawia kolejność rok, miesiąc, dzień i format wyświetlania godziny (24godz./12godz.).

1 Puknij „MENU”.

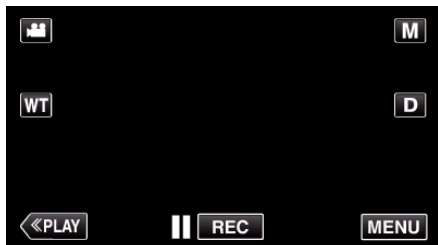

- Podczas wychodzenia z trybu nagrywania, po wyświetleniu się menu skrótów ponownie puknij „MENU”.

2 Puknij „☰”.

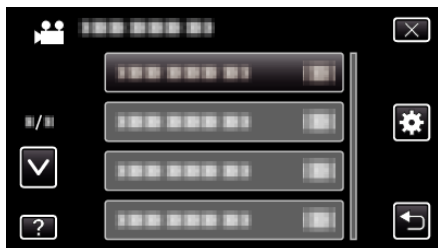

3 Puknij „FORMAT WYŚW. DATY”.

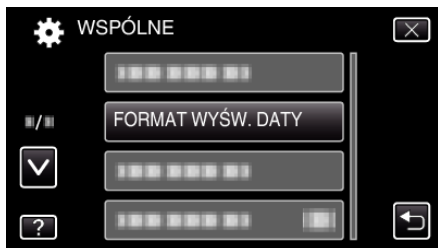

4 Puknij, aby ustawić styl wyświetlanej daty i godziny.



- Dla wyświetlania daty, ustaw na dowolny format z „mies.dzień.rok”, „rok.mies.dzień” i „dzień.mies.rok”.
- Dla wyświetlania godziny, ustaw na dowolny format „12h” i „24h”.
- Puknij \wedge lub \vee , aby zmienić styl wyświetlania.
- Po zakończeniu ustawień, puknij „USTAW”.

LANGUAGE

Język informacji wyświetlanych na ekranie można zmienić.

Szczegóły działania

„Zmiana języka wyświetlania na ekranie” (☰ str. 19)

JASNOŚĆ MONITORA

Ustawia jasność monitora LCD.

Ustawienie	Szczegóły
AUTO	Automatycznie ustawia jasność na „4” podczas nagrywania na zewnątrz i na „3” podczas nagrywania w pomieszczeniu.
4	Rozjaśnia podświetlenie monitora bez względu na otaczające warunki.
3	Ustawia standardową jasność.
2	Przyciemnia podświetlenie monitora bez względu na otaczające warunki.
1	Ustawia zmniejszenie jasności. Jeśli opcja jest wybrana, pomaga oszczędzać żywotność akumulatorów.

Regulacja jasności monitora

1 Puknij „MENU”.

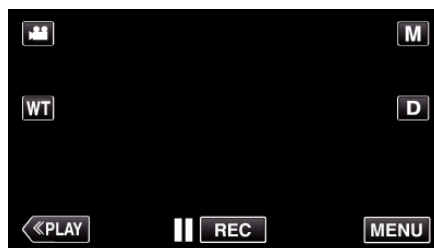

- Podczas wychodzenia z trybu nagrywania, po wyświetleniu się menu skrótów ponownie puknij „MENU”.

2 Puknij „☰”.

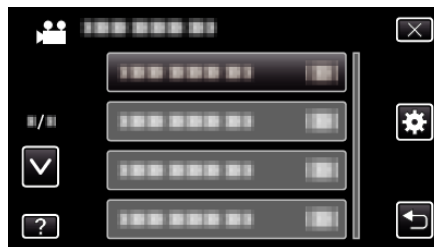

3 Puknij „JASNOŚĆ MONITORA”.

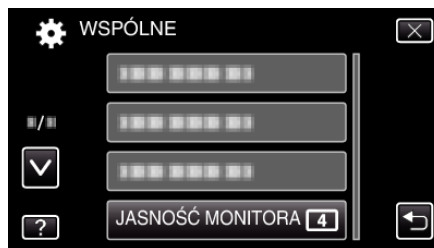

4 Puknij potrzebną jakość monitora.

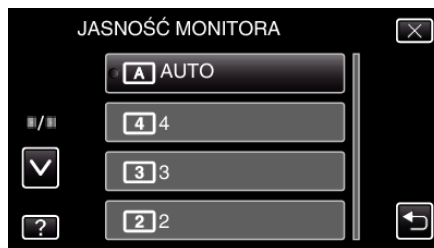

- Puknij \wedge lub \vee , aby przechodzić w górę lub w dół i dokonywać kolejnych wyborów.

Ustawienia menu

DŹWIĘK OPERACJI

Włącza lub wyłącza dźwięk działania.

Ustawienie	Szczegóły
WYŁ.	Wyłącza dźwięk działania.
WŁ.	Włącza dźwięk działania.

Wyświetlanie pozycji

1 Puknij „MENU”.

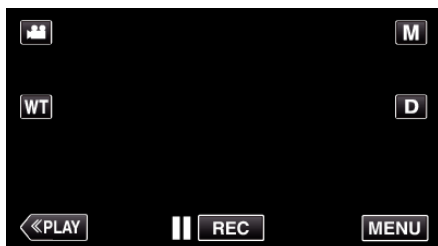

- Podczas wychodzenia z trybu nagrywania, po wyświetleniu się menu skrótów ponownie puknij „MENU”.

2 Puknij „”.



3 Puknij „DŹWIĘK OPERACJI”.

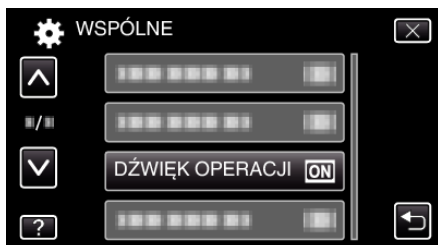

TRYB CICHY

Podczas używania trybu cichego, monitor LCD ściemnia się i brak jest dźwięku. Do cichego nagrywania w ciemnych miejscach, jak na przykład podczas spektakli, zaleca się używanie trybu cichego.

Ustawienie	Szczegóły
WYŁ.	Wyłącza tryb cichy.
WŁ.	Włącza tryb cichy.

Wyświetlanie pozycji

1 Puknij „MENU”.

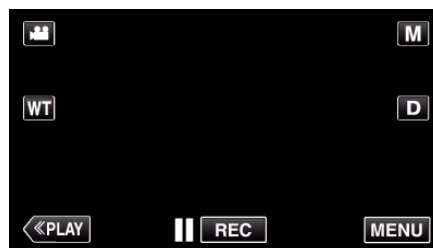

- Podczas wychodzenia z trybu nagrywania, po wyświetleniu się menu skrótów ponownie puknij „MENU”.

2 Puknij „”.

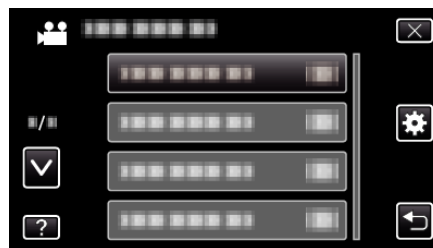

3 Puknij „TRYB CICHY”.

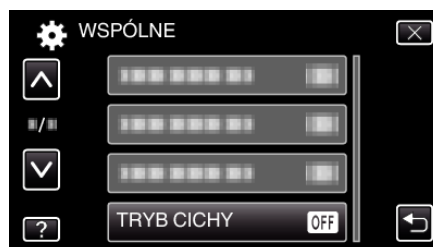

UWAGA :

- Pojawia się , gdy „TRYB CICHY” jest ustawiony na „WŁ.”.
- Monitor LCD może być trudno widoczny jeśli w trybie cichym, ponieważ ulega on przyciemnieniu. Do normalnego nagrywania, ustaw „TRYB CICHY” na „WYŁ.”.
- W trybie odtwarzania jasność ekranu pozostanie niezmienna, jak zwykle. Jednakże dźwięki obsługi i odtwarzania będą niesłyszalne.
- Po podłączeniu do urządzeń zewnętrznych, na przykład do komputera lub nagrywarki BD przez USB, „TRYB CICHY” zostanie chwilowo wyłączony.

WYŁĄCZANIE AUTO.

Ustawienie tej opcji zapobiega zapomnieniu o wyłączeniu urządzenia.

Ustawienie	Szczegóły
WYŁ.	Zasilanie nie jest wyłączone nawet wtedy, gdy urządzenie nie jest używane przez 5 minut.
WŁ.	Zasilanie jest wyłączone automatycznie jeśli urządzenie nie jest używane przez 5 minut.

UWAGA :

- Podczas zasilania z akumulatora, zasilanie jest wyłączone automatycznie jeśli urządzenie nie jest używane przez 5 minut.
- Podczas korzystania z zasilacza sieciowego, urządzenia przechodzi w tryb gotowości.

Wyświetlanie pozycji

1 Puknij „MENU”.

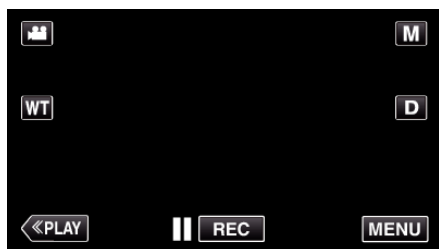

- Podczas wychodzenia z trybu nagrywania, po wyświetleniu się menu skrótów ponownie puknij „MENU”.

2 Puknij „⚙️”.



3 Puknij „WYŁĄCZANIE AUTO.”.



SZYBKI RESTART

Umożliwia szybkie włączenie zasilania kiedy monitor LCD zostanie otwarty ponownie w przeciągu 5 minut.

Ustawienie	Szczegóły
WYŁ.	Dezaktywuje funkcję.
WŁ.	Umożliwia szybkie włączenie zasilania kiedy monitor LCD zostanie otwarty ponownie w przeciągu 5 minut.

UWAGA :

- Pięć minut po zamknięciu monitora LCD spada zużycie energii.

Wyświetlanie pozycji

1 Puknij „MENU”.

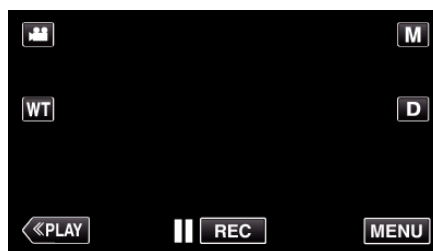

- Podczas wychodzenia z trybu nagrywania, po wyświetleniu się menu skrótów ponownie puknij „MENU”.

2 Puknij „⚙️”.

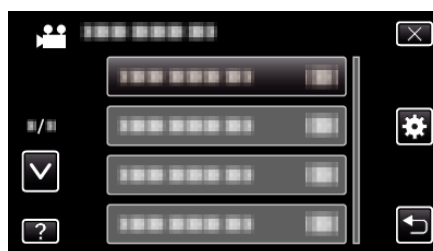

3 Puknij „SZYBKI RESTART”.



- Pięć minut po zamknięciu monitora LCD spada zużycie energii.

Ustawienia menu

TRYB DEMO

Odtwarza demonstrację funkcji specjalnych urządzenia.

Ustawienie	Szczegóły
WYŁ.	Dezaktywuje funkcję.
WŁ.	Odtwarza demonstrację funkcji specjalnych urządzenia.

Wyświetlanie Trybu Demo

- 1 Wyjmij akumulator i kartę SD.
- 2 Podłącz zasilacz sieciowy.
- 3 Otwórz monitor LCD i włącz zasilanie.

- Demonstracja rozpocznie się po 3 minutach.
- Puknij na ekranie, aby zatrzymać odtwarzanie.

UWAGA :

- Tryb ten nie jest dostępny w trybie odtwarzania.
- Opcja „WYŚW. %UŚM./NAZWE” jest ustawiana „WŁ.” po uaktywnieniu trybu demo.

„Ustawianie WYŚWIETLANIA UŚMIECHU%/NAZWY” (☞ str. 52)

Wyświetlanie pozycji

- 1 Puknij „MENU”.

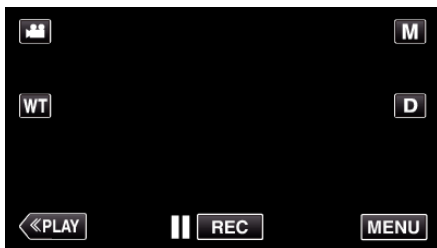

- Podczas wychodzenia z trybu nagrywania, po wyświetleniu się menu skrótów ponownie puknij „MENU”.

- 2 Puknij „⚙️”.



- 3 Puknij „TRYB DEMO”.

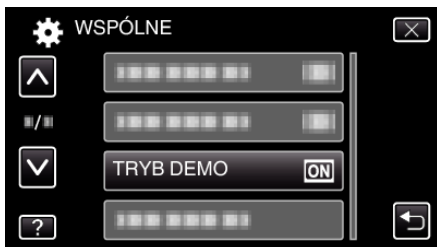

USTAW EKRAN DOTYKOWY

Reguluje pozycję reagowania przycisków na ekranie dotykowym.

- 1 Puknij „MENU”.

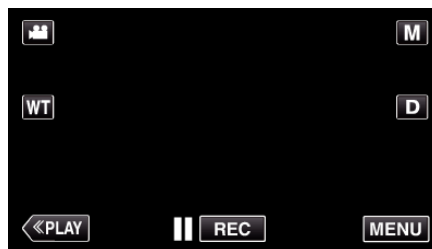

- Podczas wychodzenia z trybu nagrywania, po wyświetleniu się menu skrótów ponownie puknij „MENU”.

- 2 Puknij „⚙️”.

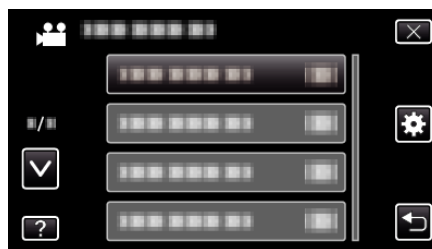

- 3 Puknij „USTAW EKRAN DOTYKOWY”.



- Pojawi się ekran ustawień ekranu dotykowego.

- 4 Puknij „+”. (Łącznie trzy razy)



- Każde puknięcie „+” powoduje zmianę położenia.

- 5 Ponownie puknij „+”, aby potwierdzić ustawioną pozycję. (Łącznie trzy razy)

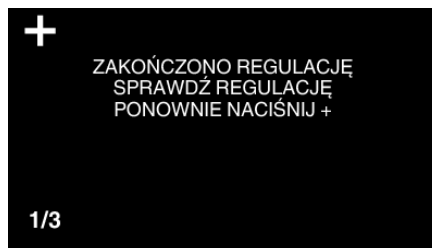

- Każde puknięcie „+” powoduje zmianę położenia.
- Jeśli na ekranie regulacji zostaną puknięte inne obszary niż „+”, wystąpią błędy. W takim przypadku należy ponowić próbę od punktu 4.

- 6 Puknij „OK”.

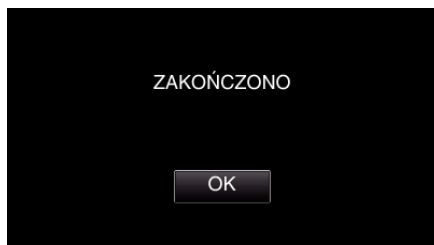

- Ustawianie kończy się i powraca ekran menu.

OSTROŻNIE :

- Podczas regulacji ekranu dotykowego nie wolno pukać w obszarach innych niż znacznik „+” (kroki 4 - 5). Może to spowodować nieprawidłowe działanie ekranu dotykowego.

UWAGA :

- Dostosuj lekko pukając rysikiem.
- Nie wolno naciskać przedmiotem o ostrej końcówce ani nie wolno używać siły.

WYŚWIETLANIE NA TV

Wyświetla na ekranie telewizora ikony i datę/godzinę.

Ustawienie	Szczegóły
WYŁ.	Nie wyświetla na ekranie telewizora ikon i daty/godziny.
WŁ.	Wyświetla na ekranie telewizora ikony i daty/godziny.

Wyświetlanie pozycji

- 1 Puknij „MENU”.

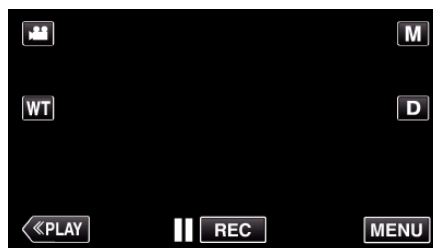

- Podczas wychodzenia z trybu nagrywania, po wyświetleniu się menu skrótów ponownie puknij „MENU”.

- 2 Puknij „⚙️”.

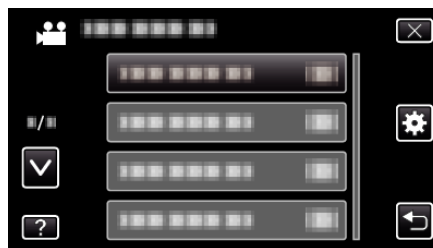

- 3 Puknij „WYŚWIETLANIE NA TV”.



Ustawienia menu

WYJŚCIE VIDEO

Ustawia format obrazu (16:9 lub 4:3) na podstawie podłączonego telewizora.

Ustawienie	Szczegóły
4:3	Wybierz tę opcję podłączając się do standardowego telewizora (4:3).
16:9	Wybierz tę opcję podłączając się do telewizora szerokoekranowego (16:9).

Wyświetlanie pozycji

1 Puknij „MENU”.

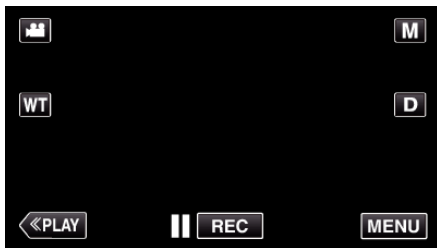

- Podczas wychodzenia z trybu nagrywania, po wyświetleniu się menu skrótów ponownie puknij „MENU”.

2 Puknij „⚙️”.

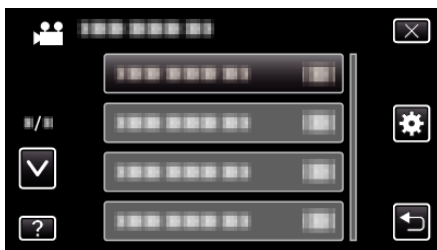

3 Puknij „WYJŚCIE VIDEO”.

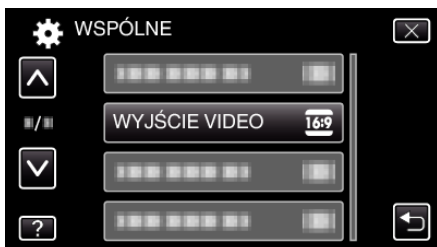

WYJŚCIE HDMI

Po połączeniu tego urządzenia z telewizorem, ustawia wysyłanie sygnałów ze złącza HDMI z tego urządzenia.

Ustawienie	Szczegóły
AUTO	Zazwyczaj zaleca się wybranie „AUTO”.
576p	Wybierz tę opcję, gdy sygnał wizyjny jest nieprawidłowo podawany w trybie „AUTO”.

Wyświetlanie pozycji

1 Puknij „MENU”.

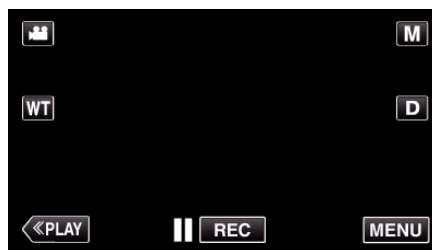

- Podczas wychodzenia z trybu nagrywania, po wyświetleniu się menu skrótów ponownie puknij „MENU”.

2 Puknij „⚙️”.

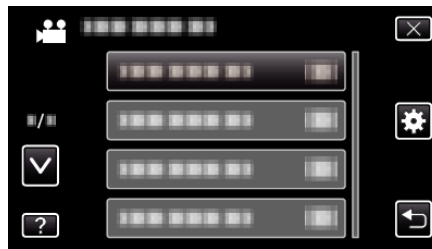

3 Puknij „WYJŚCIE HDMI”.



KONTROLA HDMI

Ustawia, czy łączyć operacje z telewizorem zgodnym z HDMI-CEC.

Ustawienie	Szczegóły
WYŁ.	Wyłącza połączone działania.
WŁ.	Włącza połączone działania.

Wyświetlanie pozycji

1 Puknij „MENU”.

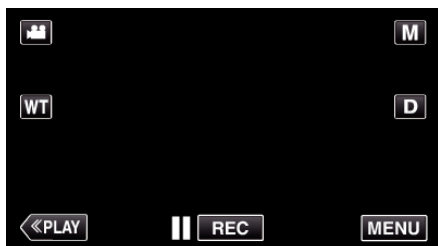

- Podczas wychodzenia z trybu nagrywania, po wyświetleniu się menu skrótów ponownie puknij „MENU”.

2 Puknij „⚙️”.



3 Puknij „KONTROLA HDMI”.

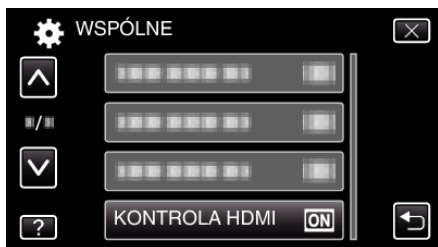

USTAWIENIA FABRYCZNE

Przywraca wszystkie ustawienia do ich domyślnych wartości.

1 Puknij „MENU”.

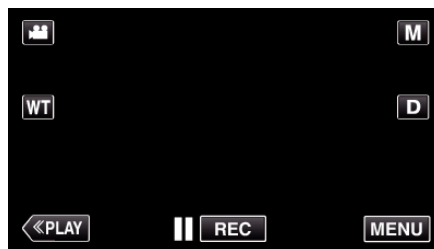

- Podczas wychodzenia z trybu nagrywania, po wyświetleniu się menu skrótów ponownie puknij „MENU”.

2 Puknij „⚙️”.



3 Puknij „USTAWIENIA FABRYCZNE”.



4 Puknij „TAK”.

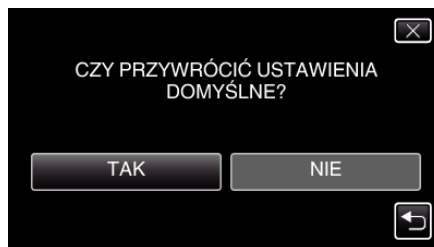

- Wszystkie ustawienia powracają do swoich domyślnych wartości.

AKTUALIZACJA

Aktualizuje funkcje urządzenia do ostatniej wersji. Więcej informacji można znaleźć na stronie głównej JVC. (Gdy brak będzie aktualizacji oprogramowania tego urządzenia, na stronie głównej brak będzie informacji na ten temat.) <http://www3.jvckenwood.com/english/support/index.html>

AKTUAL. OPROGR.

Aktualizuje do najnowszej wersji oprogramowanie tego urządzenia wbudowane do komputera. Więcej informacji można znaleźć na stronie głównej JVC. (Gdy brak będzie aktualizacji oprogramowania komputera, na stronie głównej brak będzie informacji na ten temat.) <http://www3.jvckenwood.com/english/support/index.html>

Ustawienia menu

FORMATOW. KARTY SD

Usuwa wszystkie pliki z karty SD.

Ustawienie	Szczegóły
PLIK	Usuwa wszystkie pliki z karty SD.
PLIK + NR ZARZĄDZ.	Usuwa wszystkie pliki znajdujące się na karcie SD i resetuje numery folderu i pliku do „1”.

OSTROŻNIE :

- Opcja nie jest dostępna kiedy karta SD nie jest włożona.
- Podczas formatowania karty SD zostaną usunięte wszystkie dane. Przed formatowaniem karty SD skopiuj wszystkie pliki do komputera.
- Sprawdź czy akumulator jest całkowicie naładowany lub podłącz zasilacz sieciowy ponieważ proces formatowania może trochę potrwać.

Wyświetlanie pozycji

1 Puknij „MENU”.

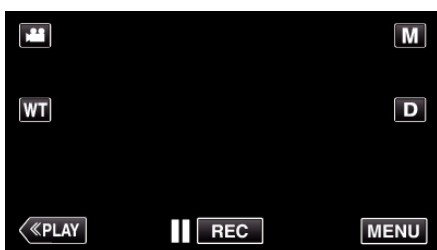

- Podczas wychodzenia z trybu nagrywania, po wyświetleniu się menu skrótów ponownie puknij „MENU”.

2 Puknij „⚙️”.



3 Puknij „FORMATOW. KARTY SD”.

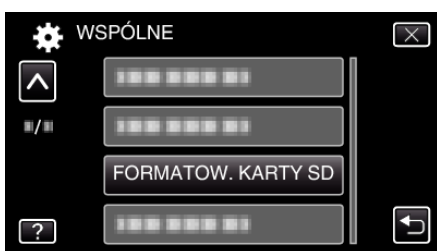

Przód

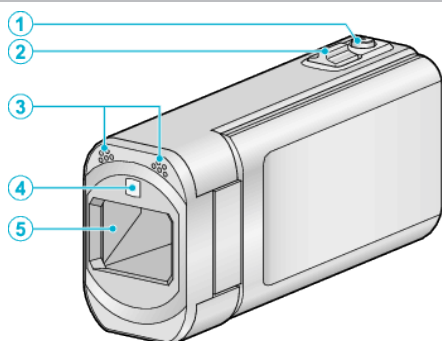

- 1** Przycisk SNAPSHOT (rejestrowanie zdjęć)
 - Wykonuje zdjęcie.
- 2** Dźwignia zoom/głośności
 - Podczas nagrywania: Reguluje zasięg nagrywania.
 - Podczas odtwarzania (ekranu indeksu): Przenosi na następną lub poprzednią stronę
 - Podczas odtwarzania filmu: Reguluje głośność.
- 3** Mikrofon stereo
 - Nie zakrywaj mikrofonu palcami podczas nagrywania filmu.
- 4** Lampa
 - Włącz lampę podczas kręcenia w ciemnych miejscach.
„ŚWIATŁO” (☞ str. 116)
- 5** Obiektyw/Osłona obiektywu
 - Nie należy dotykać obiektywu ani jego osłony.
 - Nie zakrywaj obiektywu palcami podczas nagrywania filmu.
 - Kiedy zasilanie zostanie włączone, automatycznie otworzy się osłona obiektywu. Po zakończeniu używania, przesunij przełącznik osłony obiektywu, aby ją zamknąć.
(Osłona obiektywu nie zamyka się automatycznie.)

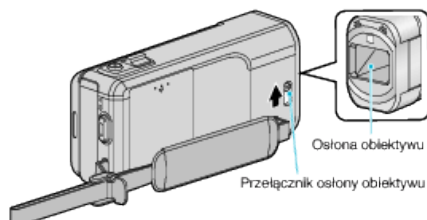

Tył

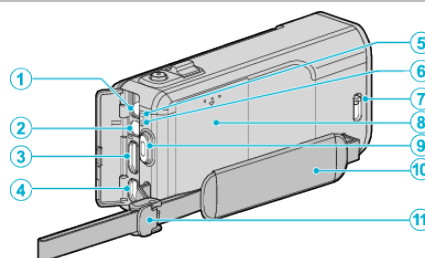

- 1** Złącze DC
 - Umożliwia podłączenie do zasilacza sieciowego, aby naładować akumulator.
- 2** Złącze AV
 - Pozwala na podłączenie do złącza AV telewizora itd.
- 3** Minizłącze HDMI
 - Umożliwia podłączenie do telewizora za pomocą minikabla HDMI.
- 4** Złącze USB
 - Umożliwia podłączenie do komputera za pomocą kabla USB.
- 5** Wskaźnik ACCESS (dostępu)
 - Zapala się/Pulsuje podczas nagrywania lub odtwarzania.
Nie należy wyjmować akumulatora, zasilacza sieciowego lub karty SD.
- 6** Wskaźnik POWER/CHARGE (zasilania/ładowania)
 - Zapala się: Zasilanie „WŁ.”
 - Miga: Trwa ładowanie
 - Gaśnie: Ładowanie zakończone
- 7** Przełącznik osłony obiektywu
 - Otwiera i zamyka osłonę obiektywu.
- 8** Pokrywa akumulatora
„Ładowanie akumulatora” (☞ str. 12)
- 9** Przycisk START/STOP (nagrywanie materiału video)
 - Rozpoczyna/kończy nagrywanie filmu.
- 10** Pasek uchwytu
 - Przełóż rękę przez pasek uchwytu, aby mocno przytrzymać urządzenie.
„Regulacja uchwytu” (☞ str. 13)
- 11** Blokada paska

Spód

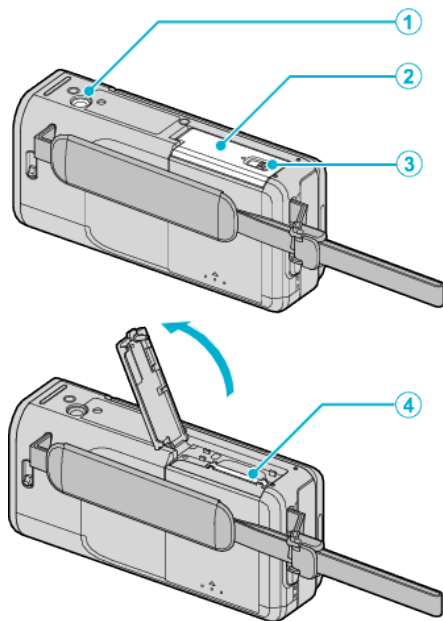

- 1 Otwór mocowania na statywie
„Mocowanie statywu” (☞ str. 19)
- 2 Pokrywa karty SD
- 3 Dźwignia mocowania karty
- 4 Gniazdo karty SD
 - Włóż opcjonalną kartę SD.
 „Wkładanie karty SD” (☞ str. 14)

Wnętrze

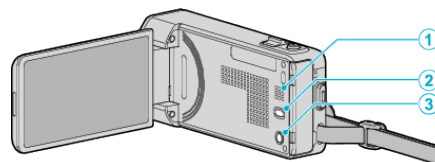

- 1 Głośnik
 - Odtwarza dźwięk podczas odtwarzania filmu.
- 2 Przycisk (📷) (stabilizator obrazu)
 - Każde naciśnięcie podczas nagrywania filmu zmienia ustawienie stabilizatora obrazu.
 „Zmniejszanie drgań kamery” (☞ str. 54)
- 3 Przycisk (🔌) (zasilania)
 - Gdy otwarty jest monitor LCD, naciśnij i przytrzymaj, aby włączyć/ wyłączyć zasilanie.

Monitor LCD

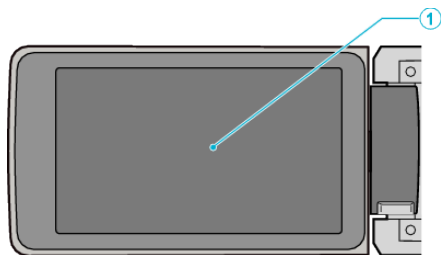

1 Monitor LCD

- Otwieranie i zamykanie włącza/wyłącza zasilanie.
- Umożliwia wykonanie autoportretów poprzez obrót monitora.

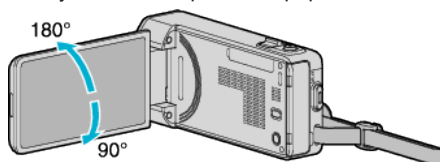

„Używanie ekranu dotykowego” (☞ str. 15)

„Nazwy przycisków na monitorze LCD i ich funkcje” (☞ str. 16)

OSTROŻNIE :

- Nie należy mocno naciskać na powierzchnię ani nie wystawiać na mocne uderzenia.
Takie postępowanie może spowodować uszkodzenie lub zniszczenie ekranu.

Najczęstsze wskazania nagrywania

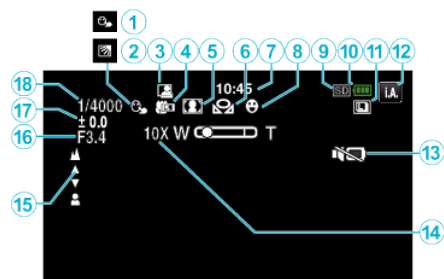

- 1** PIERW. DOTYK. AE/AF
„Robienie wyraźnych zdjęć ludzi (PIERW. DOTYK. AE/AF)”
(☞ str. 45)
- 2** Kompensacja oświetlenia tylnego
„Ustawienie kompensacji oświetlenia tylnego” (☞ str. 37)
- 3** NAGRYWANIE W TRYBIE AUTOMATYCZNYM
„Nagrywanie automatyczne poprzez wykrywanie ruchu (AUTONAGRYWANIE)” (☞ str. 57)
- 4** Tele Makro
„Wykonywanie zbliżeń” (☞ str. 38)
- 5** Wybór sceny
„Nagrywanie w różnych miejscach i warunkach (obiekty)” (☞ str. 30)
- 6** Balans bieli
„Ustawienie balansu bieli” (☞ str. 36)
- 7** Czas
„Ustawianie zegara” (☞ str. 17)
- 8** Zdjęcie uśmiechu
„Automatyczne wykrywanie uśmiechów (ZDJĘCIE UŚMIECHU)”
(☞ str. 46)
- 9** Nośnik
- 10** Wskaźnik akumulatora
„Sprawdzanie pozostałego czasu nagrywania” (☞ str. 62)
- 11** Tryb seryjny
„TRYB MIGAWKI (Film)” (☞ str. 118)
„TRYB MIGAWKI (Zdjęcie)” (☞ str. 126)
„PRĘDK. ZDJĘĆ POKLAT. (Zdjęcie)” (☞ str. 126)
- 12** Tryb nagrywania
„Nagrywanie filmu w trybie automatycznym” (☞ str. 23)
„Nagrywanie w trybie ręcznym” (☞ str. 29)
- 13** TRYB CICHY
„ TRYB CICHY ” (☞ str. 136)
- 14** Zoom
„ ZOOM ” (☞ str. 120)
- 15** Ostrość
„Ręczna regulacja ostrości” (☞ str. 32)
- 16** PRIOR. PRZYSŁONY
„Ustawienie przysłony” (☞ str. 35)
- 17** Jasność
„Regulacja jasności” (☞ str. 33)
- 18** Czas otwarcia migawki
„Ustawienie czasu otwarcia migawki” (☞ str. 34)

Nagrywanie filmu

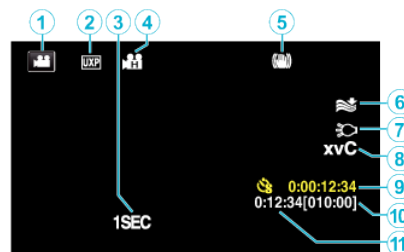

- 1** Tryb filmu
„Przyciski obsługi dla nagrywania filmu” (☞ str. 24)
- 2** Jakość filmu
„ JAKOŚĆ WIDEO ” (☞ str. 119)
- 3** Nagryw. Poklatkowe(1SEC)
„Nagrywanie w odstępach czasu (NAGRYW. POKLATKOWE)”
(☞ str. 56)
- 4** SZYBKIE NAGRYWANIE
„Nagrywanie w zwolnionym tempie (szybkie)” (☞ str. 55)
- 5** Stabilizator obrazu
„Zmniejszanie drgań kamery” (☞ str. 54)
- 6** Wyciszenie szumów wiatru
„ BEZ WIATRU ” (☞ str. 117)
- 7** Lampa
„ ŚWIATŁO ” (☞ str. 116)
- 8** x.v.Color
„ x.v.Color ” (☞ str. 121)
- 9** Licznik nagrywania poklatkowego
„Nagrywanie w odstępach czasu (NAGRYW. POKLATKOWE)”
(☞ str. 56)
- 10** Pozostały czas nagrywania
„Sprawdzanie pozostałego czasu nagrywania” (☞ str. 62)
- 11** Licznik ujęć

Rejestrowanie zdjęć

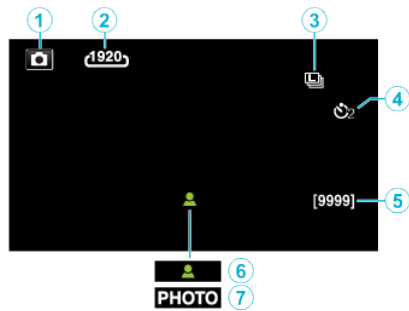

- 1 Tryb zdjęcia
„Przyciski obsługi dla rejestrowania zdjęć” (☞ str. 28)
- 2 Rozmiar obrazu
„Rozmiar obrazu ” (☞ str. 127)
- 3 PRĘDK. ZDJĘĆ POKLAT.
„ PRĘDK. ZDJĘĆ POKLAT. ” (☞ str. 126)
- 4 Samowyzwalacz
„Robienie zdjęć grupowych (samowyzwalacz)” (☞ str. 59)
- 5 Pozostała liczba zdjęć
„Sprawdzenie pozostałego czasu nagrywania” (☞ str. 63)
- 6 Ostrość
- 7 Trwa nagrywanie

Odtwarzanie filmu



- 1 Tryb filmu
„Przyciski obsługi dla nagrywania filmu” (☞ str. 24)
- 2 Jakość filmu
„ JAKOŚĆ WIDEO ” (☞ str. 119)
- 3 Wskaźnik działania
„Przyciski obsługi dla odtwarzania filmu” (☞ str. 64)
- 4 Data/godzina
• Wyświetla datę i godzinę nagrania.
- 5 Nośnik
- 6 Wskaźnik akumulatora
„Sprawdzenie pozostałego czasu nagrywania” (☞ str. 62)
- 7 Czas odtwarzania
„Odtwarzanie filmów” (☞ str. 64)
- 8 Odtwarzanie poklatkowe
„Ustawienie nagrywania poklatkowego” (☞ str. 57)
- 9 Odtwarzanie z dysku zewnętrznego
„Odtwarzanie płyt w nagrywarce DVD” (☞ str. 91)
„Odtwarzanie w nagrywarce BD (zewnętrznym napędzie Blu-ray)”
(☞ str. 97)
„Odtwarzanie plików z zewnętrznego napędu dysku twardego USB”
(☞ str. 101)
- 10 x.v.Color
„ x.v.Color ” (☞ str. 121)
- 11 Wyjście 1080p
„ WYJŚCIE HDMI ” (☞ str. 140)
- 12 TRYB CICHY
„ TRYB CICHY ” (☞ str. 136)
- 13 Licznik ujęć

Odtwarzanie zdjęć



- 1 Tryb zdjęcia
„Wykonywanie zdjęć w trybie automatycznym” (☞ str. 26)
- 2 Numer folderu
- 3 Numer pliku
- 4 Data/godzina
 - Wyświetla datę i godzinę nagrania.
- 5 Nośnik
- 6 Wskaźnik akumulatora
„Sprawdzanie pozostałego czasu nagrywania” (☞ str. 62)
- 7 TRYB CICHY
„ TRYB CICHY ” (☞ str. 136)
- 8 Odtwarzanie z dysku zewnętrznego
„Odtwarzanie płyt w nagrywarce DVD” (☞ str. 91)
„Odtwarzanie w nagrywarce BD (zewnętrznym napędzie Blu-ray)”
(☞ str. 97)
„Odtwarzanie plików z zewnętrznego napędu dysku twardego USB”
(☞ str. 101)
- 9 Wyjście 1080p
„ WYJŚCIE HDMI ” (☞ str. 140)

Gdy urządzenie działa nieprawidłowo

Wyłączanie zasilania

- 1 Zamknij monitor LCD.

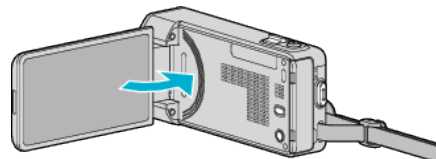

- 2 Od tego urządzenia odłącz zasilacz sieciowy i akumulator, ponownie je podłącz, otwórz monitor LCD i urządzenie włączy się automatycznie. (Koniec resetowania)

Akumulator

Nie można włączyć zasilania kiedy urządzenie zasilane jest z akumulatora.

Ponownie naładuj akumulator.

„Ładowanie akumulatora” (☞ str. 12)

Sprawdź, czy złącze nie jest zabrudzone.

Jeśli złącze w urządzenie lub akumulator jest zabrudzony, przetrzyj je bawełnianym wacikiem lub czymś podobnym.

W przypadku używania akumulatorów innych niż JVC, nie można zagwarantować bezpieczeństwa i parametrów. Należy używać akumulatorów JVC.

Krótki czas działania nawet po naładowaniu.

Pogorszenie jakości akumulatora następuje wtedy gdy jest on wielokrotnie ładowany. Wymień akumulator na nowy.

„Wyposażenie opcjonalne” (☞ str. 22)

Nie można naładować akumulatora.

Gdy akumulator jest w pełni naładowany, lampka nie pulsuje.

Sprawdź, czy złącze nie jest zabrudzone.

Jeśli złącze w urządzenie lub akumulator jest zabrudzony, przetrzyj je bawełnianym wacikiem lub czymś podobnym.

Korzystanie z nieoryginalnego zasilacza sieciowego może spowodować uszkodzenie urządzenia. Używa wyłącznie oryginalnego zasilacza sieciowego.

Wyświetlany, pozostały czas naładowania akumulatora jest nieprawidłowy.

Kiedy podłączony jest zasilacz sieciowy, stan naładowania akumulatora nie jest wyświetlany.

Gdy urządzenie jest używane przez dłuższy czas w warunkach wysokich lub niskich temperatur lub jeśli akumulator jest często ładowany, stan naładowania akumulatora może być wyświetlany nieprawidłowo.

Nagrywanie

Nie można nagrywać.

Sprawdź przycisk  / .

„Przyciski obsługi dla nagrywania filmu” (☞ str. 24)

W przypadku obecności wielu źródeł światła i zależnie od warunków nagrywania, w trybie Intelligent Auto nie można prawidłowo ustawić ekspozycji i ostrości nagrywania. W takim przypadku należy wykonać ręczne ustawienia.

„Ręczna regulacja ostrości” (☞ str. 32)

Nagrywanie automatycznie zatrzymuje się.

Nagrywanie kończy się automatycznie ponieważ zgodnie z danymi technicznymi, nie można go wykonywać przez 12 lub więcej kolejnych godzin. (Ponowne rozpoczęcie nagrywania może chwilę potrwać.)

Wyłącz to urządzenie, zaczekaj chwilę i ponownie je włącz. (Urządzenie zatrzymuje się automatycznie, aby chronić obwód, gdy wzrasta temperatura.)

Prędkość seryjnego wykonywania zdjęć jest wolna.

Prędkość w trybie seryjnym będzie coraz niższa jeśli funkcja ta jest często używana.

Prędkość seryjnego wykonywania zdjęć może zmniejszyć się w zależności od karty SD lub w pewnych okolicznościach nagrywania.

Ostrość nie ustawia się automatycznie.

Jeśli nagrywasz w ciemnym miejscu lub obiekt, na którym nie ma kontrastu pomiędzy ciemnością i światłem, wyreguluj ostrość ręcznie.

„Ręczna regulacja ostrości” (☞ str. 32)

Przetrzyj obiektyw ściereczką do czyszczenia obiektywu.

Anuluj ręczne ustawianie ostrości w menu nagrywania ręcznego.

„Ręczna regulacja ostrości” (☞ str. 32)

Zoom nie działa.

Zoom cyfrowy jest niedostępny w trybie nagrywania zdjęć.

Funkcja zoomu jest niedostępna podczas nagrywania poklatkowego.

(Niedostępne jest również jednoczesne rejestrowanie zdjęć i stabilizator obrazu.)

Aby zastosować zoom cyfrowy, ustaw „ZOOM” w menu.

„ZOOM” (☞ str. 120)

Ekran jest zbyt ciemny.

Podczas używania trybu cichego monitor LCD przyciemnia się. Wyłącz tryb cichy.

„ TRYB CICHY ” (☞ str. 136)

Brak dźwięku obsługi.

Podczas używania trybu cichego, dźwięki obsługi będą niesłyszalne.

Wyłącz tryb cichy.

„ TRYB CICHY ” (☞ str. 136)

Ustaw „DŹWIĘK OPERACJI” w menu wspólnym na „WŁ.”.

„ DŹWIĘK OPERACJI ” (☞ str. 136)

Podczas nagrywania scen z szybkim ruchem lub skrajnymi zmianami jasności pojawiają się zakłócenia w postaci mozaiki.

Do nagrywania, ustaw „JAKOŚĆ WIDEO” na „UXP” lub „XP”.

„ JAKOŚĆ WIDEO ” (☞ str. 119)

Karta

Nie można włożyć karty SD.

Sprawdź, czy karta SD nie jest włożona odwrotnie.
„Wkładanie karty SD” (☞ str. 14)

Odtwarzanie

Dźwięk lub obraz są przerywane.

Czasami odtwarzanie nie jest płynne w miejscu łączenia dwóch ujęć. Nie świadczy to o usterce.

Brak dźwięku.

Podczas używania trybu cichego, dźwięki obsługi i odtwarzania będą niesłyszalne. Wyłącz tryb cichy.

„TRYB CICHY” (☞ str. 136)

Ustaw „DŹWIĘK OPERACJI” w menu wspólnym na „WŁ.”.

„DŹWIĘK OPERACJI” (☞ str. 136)

Dźwięk nie jest nagrywany, gdy filmy są nagrywane z opcją SZYBKIE NAGRYWANIE/Nagryw. Poklatkowe.

„Nagrywanie w zwolnionym tempie (szybkie)” (☞ str. 55)

„Nagrywanie w odstępach czasu (NAGRYW. POKLATKOWE)” (☞ str. 56)

Ten sam obraz jest wyświetlany przez długi czas.

Używaj karty SD bardzo szybkiego nagrywania (Klasy 4 lub wyższej).

„Rodzaje możliwych do zastosowania kart SD” (☞ str. 14)

Złącza kart SD należy czyścić kłębkiem bawełny lub podobnym materiałem. Wybierz „FORMATOW. KARTY SD” w menu „WSPÓLNE”. (Wszystkie dane zostaną usunięte.)

„FORMATOW. KARTY SD” (☞ str. 142)

Ruch jest poklatkowy.

Używaj karty SD bardzo szybkiego nagrywania (Klasy 4 lub wyższej).

„Rodzaje możliwych do zastosowania kart SD” (☞ str. 14)

Złącza kart SD należy czyścić kłębkiem bawełny lub podobnym materiałem. Wybierz „FORMATOW. KARTY SD” w menu „WSPÓLNE”. (Wszystkie dane zostaną usunięte.)

„FORMATOW. KARTY SD” (☞ str. 142)

Podczas używania Everio MediaBrowser 4 do odtwarzania sprawdź wymogi systemowe swojego komputera.

„Sprawdzanie wymagań systemowych (wytyczne)” (☞ str. 103)

Nie można odnaleźć nagranych plików.

Anuluj funkcję wyszukiwania daty.

„Wyszukiwanie określonego filmu/zdjęcia według daty” (☞ str. 70)

Wybierz „ODTW. INNEGO PLIKU” w menu. (Pliki wideo z uszkodzonymi informacjami zarządzania można odtwarzać.)

„Odtwarzanie filmu z uszkodzonymi informacjami zarządzania” (☞ str. 67)

Obrazy się nieprawidłowo wyświetlają na ekranie telewizora.

Odłącz kabel i podłącz go ponownie.

„Podłączanie przez minizłącze HDMI” (☞ str. 71)

Wyłącz urządzenie i włącz je ponownie.

Obrazy na ekranie telewizora są wyświetlane pionowo.

Ustaw „WYJŚCIE VIDEO” w menu „WSPÓLNE” na „4:3”.

„WYJŚCIE VIDEO” (☞ str. 140)

Wyreguluj odpowiednio ekran telewizora.

Obraz wyświetlany w telewizorze jest za mały.

Ustaw „WYJŚCIE VIDEO” w menu „WSPÓLNE” na „16:9”.

„WYJŚCIE VIDEO” (☞ str. 140)

Po podłączeniu do telewizora minikablem HDMI, obraz i dźwięk jest nieprawidłowo odtwarzany w telewizorze.

Zależnie od podłączonego telewizora, obraz lub dźwięk mogą być nieprawidłowo emitowane. W takich przypadkach należy ustawić wykonać następujące działania.

① Odłącz minikabel HDMI i podłącz go ponownie.

② Wyłącz urządzenie i włącz je ponownie.

„Podłączanie przez minizłącze HDMI” (☞ str. 71)

Edycja/Kopiowanie

Nie można usunąć pliku.

Nie można usunąć plików chronionych (filmów/zdjęć). Przed usunięciem plików wyłącz ochronę.

„Ochrona plików” (☞ str. 75)

Nie można utworzyć płyty DVD w nagrywarce DVD.

Kabel USB jest nieprawidłowo podłączony.

„Przygotowanie nagrywarki DVD (CU-VD50)” (☞ str. 86)

„Przygotowanie nagrywarki DVD (CU-VD3)” (☞ str. 85)

Nie można utworzyć dysku w nagrywarce BD (zewnętrznym napędzie Blu-ray).

Kabel USB jest nieprawidłowo podłączony.

„Przygotowanie nagrywarki BD (zewnętrznego napędu Blu-ray)”

(☞ str. 92)

Menu TWORZENIE KOPII ZAPASOWEJ nie znika.

Przy podłączonym kablu USB, wyświetlane jest menu „TWORZENIE KOPII ZAPASOWEJ”.

Nie można wyłączyć menu TWORZENIE KOPII ZAPASOWEJ.

Wyłącz zasilanie tego urządzenia i nagrywarki DVD lub odłącz zasilacz sieciowy.

Nie można usunąć folderu z zewnętrznego napędu dysku twardego USB.

Używając komputera usuń ten folder.

(Jeśli zostaną dodane pliki lub jeśli foldery zostaną przeniesione/zostanie zmieniona ich nazwa przy użyciu komputera, nie można ich usunąć w tym urządzeniu.)

Komputer

Nie można kopiować plików na dysk twardy komputera.

Jeśli dostarczone oprogramowanie Everio MediaBrowser 4 nie zostanie zainstalowane, niektóre funkcje mogą nie działać prawidłowo.

„Instalowanie dostarczonego oprogramowania (wbudowanego)” (☞ str. 104)

Przed utworzeniem kopii zapasowych upewnij się, czy na dysku twardym komputera (HDD) jest wystarczająca ilość miejsca.

Nie można kopiować plików na na dysk DVD lub Blu-ray za pomocą komputera.

Aby nagrywać na dyski, konieczny jest nagrywalny napęd DVD lub Blu-ray w używanym komputerze.

Nie można zamieścić pliku w serwisie YouTube.

Sprawdź czy utworzyłeś konto na YouTube. (Aby umieścić pliki na YouTube, musisz mieć konto na YouTube.)

W tym urządzeniu nie ma możliwości zmiany formatu filmu do formatu odpowiedniego do wysyłania plików.

Skorzystaj z „P&O”, „Najnowsze informacje”, „Pobierz informacje”, etc. w „Kliknij, aby zapoznać się z informacjami o najnowszych produktach” w pliku pomocy dołączonego oprogramowania Everio MediaBrowser 4.

Używam komputera z systemem operacyjnym Mac.

Skopiuj pliki do komputera Mac w następujący sposób.

„Kopiowanie do komputera systemu Mac” (☞ str. 111)

Komputer nie rozpoznaje karty SDXC.

Sprawdź system operacyjny komputera i zainstaluj nowszy.

„Gdy komputer nie rozpoznaje karty SDXC” (☞ str. 15)

Ekran/Obraz

Monitor LCD jest słabo widoczny.

Monitor LCD może być trudno widoczny jeśli używany jest w miejscach o jaskrawym oświetleniu, na przykład na słońcu.

Ekran jest zbyt ciemny.

Podczas używania trybu cichego monitor LCD przyciemnia się. Wyłącz tryb cichy.

„TRYB CICHY” (☞ str. 136)

Na monitorze LCD pojawiają się pasek lub kula jasnego światła.

Zmień ustawienie urządzenia, tak aby źródło światła nie było ustawione na urządzenie. (Może pojawić się pasek lub kula jasnego światła kiedy w pobliżu urządzenia znajduje się źródło jaskrawego światła, nie jest to jednak usterka.)

Nagrany obiekt jest zbyt ciemny.

Użyj funkcji kompensacji oświetlenia tylnego kiedy tło jest jaskrawe, a obiekt ciemny.

„Ustawienie kompensacji oświetlenia tylnego” (☞ str. 37)

Użyj „ŚWIATŁO” w menu.

„ ŚWIATŁO ” (☞ str. 116)

Użyj funkcji „NOC” w WYBORZE SCENY.

„Nagrywanie w różnych miejscach i warunkach (obiektu)” (☞ str. 30)

Użyj „WZMOCNIENIE” w menu.

„ WZMOCNIENIE ” (☞ str. 117)

Ustaw „REGULACJA JASNOŚCI” w menu nagrywania po stronie „+”.

„Regulacja jasności” (☞ str. 33)

Zmniejsza czas otwarcia migawki. (Przy zbyt krótkim czasie otwarcia migawki obiekt może być rozmazany.)

„Ustawienie czasu otwarcia migawki” (☞ str. 34)

Ustaw mniejszą przysłonę.

„Ustawienie przysłony” (☞ str. 35)

Nagrany obiekt jest zbyt jasny.

Jeśli jest używana, ustaw kompensację oświetlenia tylnego na „WYŁ.”.

„Ustawienie kompensacji oświetlenia tylnego” (☞ str. 37)

Ustaw „REGULACJA JASNOŚCI” w menu nagrywania po stronie „-”.

„Regulacja jasności” (☞ str. 33)

Zwiększa czas otwarcia migawki.

„Ustawienie czasu otwarcia migawki” (☞ str. 34)

Ustaw większą przysłonę.

„Ustawienie przysłony” (☞ str. 35)

Kolory wyglądają dziwnie. (Zbyt niebieskie, zbyt czerwone, etc.)

Poczekaj do pokazania się naturalnych kolorów. (Ustawienie balansu bieli może chwilę potrwać.)

Ustaw „BALANS BIELI” w menu nagrywania na „RĘCZNE”. Wybierz z

„SŁONECZNIE”/„POCHMURNO”/„HALOGEN”/„PODWODNE:

NIEBIESKIE”/„PODWODNE: ZIELONE”, zgodnie ze źródłem światła.

Wybierz „RĘCZNY. BAL” i odpowiednio wyreguluj.

„Ustawienie balansu bieli” (☞ str. 36)

Kolory wyglądają inaczej.

Ustaw odpowiednio „BALANS BIELI” w menu nagrywania.

„Ustawienie balansu bieli” (☞ str. 36)

Na ekranie są jasne lub ciemne plamki.

Gdy ekran monitora LCD ma ponad 99,99% efektywnych pikseli, 0,01% z nich może być jasnymi plamkami (czerwone, niebieskie, zielone) lub ciemnymi. Nie świadczy to o usterce. Plamki nie są nagrywane.

Inne problemy

Przyciski na ekranie dotykowym nie działają.

Palcami lub rysikiem pukaj przyciski na ekranie dotykowym.

Przyciski mogą nie reagować, gdy są dotykane paznokciami lub przez rękawiczki.

Zdjęcie jest ziarniste.

Kiedy używany jest zoom cyfrowy, obraz staje się ziarnisty ponieważ jest on cyfrowo powiększany.

Urządzenie się przegrzewa.

Nie świadczy to o usterce. (Urządzenie może się nagrzewać po dłuższym czasie eksploatacji.)

Język informacji wyświetlanych na ekranie zmienił się.

Może tak się zdarzyć w przypadku podłączenia minikablem HDMI tego urządzenia do telewizora z innym ustawieniem języka.

„Obsługa przy podłączeniu telewizora przez HDMI” (☞ str. 71)

Po podłączeniu do telewizora minikablem HDMI, obraz i dźwięk jest nieprawidłowo odtwarzany w telewizorze.

Zależnie od podłączonego telewizora, obraz lub dźwięk mogą być nieprawidłowo emitowane. W takich przypadkach należy ustawić wykonać następujące działania.

① Odłącz minikabel HDMI i podłącz go ponownie.

② Wyłącz urządzenie i włącz je ponownie.

„Podłączanie przez minizłącze HDMI” (☞ str. 71)

Funkcje HDMI-CEC działają nieprawidłowo i telewizor nie współpracuje z tym urządzeniem.

Zależnie od parametrów telewizory mogą różnie działać, nawet jeśli są zgodne z funkcjami HDMI-CEC. Dlatego też nie można zagwarantować, że funkcje HDMI-CEC będą działać po podłączeniu do wszystkich telewizorów. W takich przypadkach należy ustawić „KONTROLA HDMI” na „WYŁ.”.

„ KONTROLA HDMI ” (☞ str. 141)

Urządzenie pracuje wolno przy przełączaniu pomiędzy trybem filmu a trybem zdjęć lub podczas włączania lub wyłączania zasilania.

Zaleca się skopiowanie wszystkich filmów i zdjęć na komputer, a następnie wykasowanie plików z urządzenia. (Jeśli na urządzeniu jest nagranych dużo plików, potrzebuje ono trochę czasu na wykonanie tej funkcji.)

Urządzenie działa nieprawidłowo i pojawił się komunikat o błędzie.

Urządzenie to jest sterowane mikrokomputerem. Wyładowania elektrostatyczne, szумы zewnętrzne i interferencja (z TV, radia, itp.) może uniemożliwić jego prawidłowe działanie. W takim przypadku wyłącz zasilanie, wypnij zasilacz sieciowy i wyjmij akumulator. Urządzenie zostanie zresetowane.

Utwórz kopię zapasową nagranych, ważnych danych.

Utwórz kopię zapasową nagranych, ważnych danych.

- Zaleca się kopiowanie swoich nagranych danych na płytę DVD lub na innych nośnikach, na których można zapisać dane w celu ich przechowywania.

- Firma JVC nie będzie odpowiedzialna za żadne utracone dane.

KOMUNIKAT O BŁĘDZIE?

USTAW DATĘ/GODZ.!

Podłącz zasilacz sieciowy, ładuj akumulator przez ponad 24 godziny i ustaw zegar. (Jeśli komunikat nadal się pojawia, oznacza to że akumulator zegara jest wyładowany. Skontaktuj się z najbliższym przedstawicielem JVC.)
„Ustawianie zegara” (☞ str. 17)

BŁĄD ŁĄCZENIA

Podłącz ponownie kabel USB.
Wyłącz urządzenie i podłączone do niej urządzenia, a następnie włącz je ponownie.
Ponownie włóż akumulator.

BŁĄD KARTY PAMIĘCI!

Sprawdź, czy to urządzenie obsługuje tę kartę.
„Rodzaje możliwych do zastosowania kart SD” (☞ str. 14)
Wyłącz urządzenie i włącz je ponownie.
Od tego urządzenia odłącz zasilacz sieciowy i akumulator, następnie wyjmij i ponownie wsuń kartę SD.
Usuń zanieczyszczenia ze złącza karty SD.
Jeśli powyższe kroki nie rozwiążą problemu, zrób kopie zapasowe swoich plików i uruchom „FORMATOW. KARTY SD” w menu „WSPÓLNE”.
(Wszystkie dane zostaną usunięte.)
„FORMATOW. KARTY SD” (☞ str. 142)

NIESFORMATOWANY

Wybierz „OK”, a następnie wybierz „TAK” na ekranie „SFORMATOWAĆ?”.

BŁĄD NAGRYWANIA

Wyłącz urządzenie i włącz je ponownie.

W TEJ CHWILI NIE MOŻNA ZROBIĆ WIĘCEJ ZDJĘĆ

Zanim zrobisz zdjęcie zakończ nagrywanie filmu. (Jeśli w czasie nagrywania filmu karta SD zostanie wyjęta i ponownie włożona, nie można będzie zarejestrować zdjęć.)

ODTWARZANIE NIE POWIODŁO SIĘ

Wyjmij i włóż i kartę SD.
„Wkładanie karty SD” (☞ str. 14)
Usuń zanieczyszczenia ze złącza karty SD.
Przed włączeniem zasilania włóż kartę SD.
Nie wolno narażać tego urządzenia na silne uderzenie ani drgania.

USZKODZONY PLIK ZARZĄDZANIA WIDEO. ABY NAGRAĆ LUB ODTWORZYĆ FILM TRZEBA TEN PLIK ODZYSKAĆ. ODZYSKAĆ TERAZ?

Wybierz „OK”, aby przywrócić. (Filmy, których nie można przywrócić nie będą wyświetlane na ekranie indeksu, ale możesz je odtworzyć korzystając z „ODTW. INNEGO PLIKU” w menu.)
„Odtwarzanie filmu z uszkodzonymi informacjami zarządzania” (☞ str. 67)

NIEZNANA SCENA!

Użyj plików nagranych z wykorzystaniem tego urządzenia. (Pliki zarejestrowane za pomocą innego urządzenia mogą nie być odtwarzane.)

NIEZNANY FORMAT PLIKU!

Użyj plików nagranych z wykorzystaniem tego urządzenia. (Pliki zarejestrowane za pomocą innego urządzenia mogą nie być odtwarzane.)

TEN PLIK JEST ZABEZPIECZONY

Wyłącz funkcję „CHRON/ANULUJ” w menu „EDYCJA”.
„Ochrona plików” (☞ str. 75)

SPRAWDŹ ZABEZP. KARTY PRZED ZAPIS.

Ustaw przycisk ochrony przed zapisem karty SD na pozycję off (wył.).

ZBYT MAŁO MIEJSCA

Usuwać lub przenosić pliki do komputera lub do innych urządzeń.
Wymień kartę SD na nową.

OSIĄGNIĘTO MAKSYMALNĄ LICZBĘ NUMERÓW ZARZĄDZANIA, JAKIE MOŻNA NAGRAĆ

- ① Przenosić pliki lub foldery do komputera lub innego urządzenia. (Utwórz kopie zapasowe plików.)
- ② Wybierz „PLIK + NR ZARZĄDZ.” w „FORMATOW. KARTY SD” w menu ustawień nośnika. (Wszystkie dane z karty SD zostaną usunięte.)

PRZEKROCZONO MAKSYMALNĄ LICZBĘ SCEN

- ① Przenosić pliki lub foldery do komputera lub innego urządzenia. (Utwórz kopie zapasowe plików.)
- ② Wybierz „PLIK + NR ZARZĄDZ.” w „FORMATOW. KARTY SD” w menu ustawień nośnika. (Wszystkie dane z karty SD zostaną usunięte.)

ZA DUŻO FOLDERÓW

- ① Przenosić pliki lub foldery do komputera lub innego urządzenia. (Utwórz kopie zapasowe plików.)
- ② Wybierz „PLIK + NR ZARZĄDZ.” w „FORMATOW. KARTY SD” w menu ustawień nośnika. (Wszystkie dane z karty SD zostaną usunięte.)

PRZEKROCZONO MAKSYMALNĄ LICZBĘ PLIKÓW

- ① Przenosić pliki lub foldery do komputera lub innego urządzenia. (Utwórz kopie zapasowe plików.)
- ② Wybierz „PLIK + NR ZARZĄDZ.” w „FORMATOW. KARTY SD” w menu ustawień nośnika. (Wszystkie dane z karty SD zostaną usunięte.)

PRZEKROCZONO MAKSYMALNĄ LICZBĘ LIST ODTWARZANIA

Zredukuj liczbę list odtwarzania do 99 lub mniej plików. (Można utworzyć maksymalnie 99 list odtwarzania.)

ANULOWANO ZE WZGLĘDU NA PRZEKROCZENIE MAKSYMALNEJ LICZBY LIST ODTWARZANIA

Podczas tworzenia płyty DVD, zmniejsz liczbę list odtwarzania, jakie mają zostać zapisane.
Zmniejsz liczbę filmów, jakie mają zostać dodane do listy odtwarzania, do 999 plików.
„Tworzenie listy odtwarzania z nagranych filmów” (☞ str. 80)

ANULOWANO PRZETWARZANIE ZE WZGLĘDU NA BRAK MIEJSCA NA TĘ OPERACJĘ

Zmniejsz liczbę filmów, jakie mają zostać dodane do listy odtwarzania, do 999 plików.
„Tworzenie listy odtwarzania z nagranych filmów” (☞ str. 80)

BRAK SCEN ZAREJESTROWANYCH W LIŚCIE. NIEKTÓRE SCENY NIE BĘDĄ ODTWORZONE.

Usuń listę odtwarzania, a następnie utwórz nową.
„Tworzenie listy odtwarzania z nagranych filmów” (☞ str. 80)

NAGRYWANIE ANULOWANE

Wyłącz urządzenie i włącz je ponownie.
Chroń urządzenie przed wibracjami i uderzeniem.

ZASILANIE JEST WYŁĄCZONE LUB URZĄDZENIE USB NIE JEST OBSŁUGIWANE

Włącz zasilanie podłączonego urządzenia USB.
Podłącz zasilacz sieciowy do nagrywarki DVD lub BD (zewnętrznego napędu Blu-ray).

WŁÓŻ PŁYTĘ

Otwórz tackę nagrywarki DVD lub BD (zewnętrznego napędu Blu-ray), sprawdź i popraw ułożenie dysku DVD lub Blu-ray, następnie zamknij tackę.
Wymień dysk w nagrywarkę DVD lub BD (zewnętrznym napędzie Blu-ray).

ZMIEN PŁYTY

Otwórz tackę nagrywarki DVD lub BD (zewnętrznego napędu Blu-ray), sprawdź i popraw ułożenie dysku DVD lub Blu-ray, następnie zamknij tackę. Wymień dysk w nagrywance DVD lub BD (zewnętrznym napędzie Blu-ray).

Należy przeprowadzać regularną konserwację urządzenia, aby zapewnić jej długi czas działania.

OSTROŻNIE :

- Przed rozpoczęciem konserwacji należy wyjąć akumulator, zasilacz sieciowy i wtyczkę.

Kamera

- Aby usunąć zanieczyszczenia, przetrzyj urządzenie suchą, miękką ściereczką.
- Gdy jest ono wyjątkowo zabrudzone, namocz ściereczkę w roztworze neutralnego detergentu, przetrzyj korpus, a następnie użyj czystej ściereczki, aby usunąć detergent.

OSTROŻNIE :

- Nie należy używać benzenu, rozcieńczalnika ani alkoholu. Może to spowodować uszkodzenie urządzenia.
- Używając chemicznego środka czyszczącego lub ściereczki nasączonej takim środkiem należy przestrzegać etykiet ostrzegawczych i instrukcji produktu.
- Nie należy na dłuższy czas pozostawiać urządzenia dotykającego produktów gumowych lub plastikowych.

Obiektyw/Monitor LCD

- Użyj dmuchawki do czyszczenia obiektywu (dostępnej w ogólnej sprzedaży), aby usunąć kurz i ściereczki (dostępnej w ogólnej sprzedaży), aby wytrzeć zanieczyszczenia.
Jeśli pozostawimy obiektyw zabrudzony, może tworzyć się na nim grzyb.
- Na ekran można nakładać dostępną w handlu folię odbłaskową lub ochronną.
Zależnie od grubości folii, obsługa ekranu dotykowego może być utrudniona i ekran może być nieco ciemniejszy.

Kamera

Pozycja	Szczegóły
Zasilanie	Przy użyciu zasilacza: DC 5,2 V Przy użyciu akumulatorów: DC 3,7 V
Pobór mocy	2,8 W (po ustawieniu „ŚWIATŁO” na „WYŁ.” i „JASNOŚĆ MONITORA” na „3” (standard)) Znamionowy pobór mocy: 1 A
Wymiary (mm)	36 mm x 57 mm x 115,5 mm (szerokość x wysokość x głębokość: bez paska uchwytu)
Ciężar	Ok. 210 g (tylko kamera), Ok. 230 g (wraz z dołączonym akumulatorem)
Środowisko działania	Dopuszczalna temperatura pracy: 0°C do 40°C Dopuszczalna temperatura przechowywania: -20°C do 50°C Dopuszczalna wilgotność względna: 35 % do 80 %
Urządzenie rejestrujące obraz	1/4,1" 3 320 000 pikseli (BSI CMOS)
Obszar nagrywania (film)	920 000 do 3 030 000 pikseli (DIS: WYŁ. zoom dynamiczny: WŁ.)
Obszar nagrywania (zdjęcie)	1 560 000 do 2 240 000 pikseli (4:3) 2 070 000 do 2 980 000 pikseli (16:9)
Obiektyw	F1,2 do 2,8, f= 3,33 mm do 33,3 mm Film Konwersja 35 mm: 32,8 mm do 594,5 mm (zoom dynamiczny: WŁ.) Konwersja 35 mm: 32,8 mm do 396 mm (zoom dynamiczny: WYŁ.) * Zdjęcie Konwersja 35 mm: 40,4 mm do 404 mm (4:3) Konwersja 35 mm: 33 mm do 330 mm (16:9) * Obliczany po ustawieniu „STAB. OBR.” na „WYŁ.” szerokiego kąta (W) i „WŁ. (AIS)” przy największym powiększeniu (T).

Pozycja	Szczegóły
Najmniejsze oświetlenie	1 luks 1 luks (WYBÓR SCENY: NOC)
Zoom (podczas nagrywania filmu)	Zoom optyczny: do 10x Zoom dynamiczny: do 18x (STAB. OBR.: WYŁ.) Zoom cyfrowy: do 200x
Zoom (podczas rejestrowania zdjęć)	Zoom optyczny: do 10x
Prędkość w trybie zdjęć seryjnych (podczas gotowości do nagrywania filmu)	MAŁA PRĘDKOŚĆ: ok. 2 zdjęć/sekundę (maksymalnie)
Prędkość w trybie zdjęć seryjnych (podczas rejestrowania zdjęć)	DUŻA PRĘDKOŚĆ: ok. 15 zdjęć/sekundę ŚREDNIA PRĘDKOŚĆ: ok. 7,5 zdjęć/sekundę MAŁA PRĘDKOŚĆ: ok. 5 zdjęć/sekundę (maksymalnie)
Monitor LCD	3.0", 230 000 pikseli, kolorowy monitor LCD
Nośnik nagrywania	Karta SD/SDHC/SDXC (dostępna w handlu) „Rodzaje możliwych do zastosowania kart SD” (str. 14)
Akumulator zegara	Akumulator

Złącza

Pozycja	Szczegóły
HDMI	Minizłącze HDMI (z obsługą x.v.Color)
Wyjście AV	Wyjście wizyjne: 1,0 V (p-p), 75 Ω Wyjście audio: 300 mV (rms), 1 KΩ
USB	USB mini USB Typu B, zgodne z USB 2.0

Film

Pozycja	Szczegóły
Format nagrywania/ odtworzenia	AVCHD standardowy Film: AVC/H.264 Dźwięk: Dolby Digital 2ch
Rozszerzenie	.MTS
System sygnału	PAL standardowy
Jakość obrazu (film)	UXP 1920 x 1080 pikseli Średnio około 24 Mbps XP 1920 x 1080 pikseli Średnio około 17 Mbps SP 1920 x 1080 pikseli Średnio około 12 Mbps EP 1920 x 1080 pikseli Średnio około 4,8 Mbps SSW (16:9) 720 x 480 pikseli (z przeplotem) Średnio około 6,2 Mbps SEW (16:9) 720 x 480 pikseli (z przeplotem) Średnio około 3 Mbps
Jakość dźwięku (audio)	48 kHz, 256 kbps

Zdjęcie

Pozycja	Szczegóły
Format	JPEG standardowy
Rozszerzenie	.JPG
Rozmiar obrazu	„Przybliżona liczba zdjęć (jednostka: liczba ujęć)” (☞ str. 63)

Zasilacz sieciowy (AC-V10E)

Pozycja	Szczegóły
Zasilanie	AC 110 V do 240 V, 50 Hz/60 Hz
Wyjście	DC 5,2 V, 1 A
Dopuszczalna temperatura pracy	0 °C do 40 °C (10 °C do 35 °C podczas ładowania)
Wymiary (mm)	72 x 28 x 59 (szerokość x wysokość x głębokość: bez przewodu i wtyczki na prąd AC)
Ciężar	Ok. 77 g

Akumulator (BN-VG212U)

Pozycja	Szczegóły
Napięcie zasilające	3,7 V
Pojemność	1200 mAh
Wymiary (mm)	37,5 x 7 x 45 (szerokość x wysokość x głębokość)
Ciężar	Ok. 25 g

UWAGA :

- W celu udoskonalenia tego produktu jego dane techniczne i wygląd mogą ulec zmianie bez uprzedzenia.

JVC