

# JVC

## CAMCORDER

---

### Guida dettagliata per l'utente

# GZ-E10 GZ-E15

## Everio

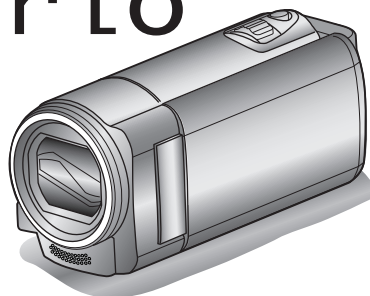

## Sommario

### Guida per principianti ..... 4

Carica .....	4
Registrazione .....	4
Riproduzione .....	4
Suggerimenti per la ripresa .....	4
Vacanze/Natale .....	5
Matrimonio .....	6
Viaggi .....	7
Parco dei divertimenti .....	9

### Preparazione

Funzioni principali .....	10
Verifica degli accessori .....	11
Carica del pacco batteria .....	12
Regolazione dell'impugnatura .....	13
Usò del cinturino .....	13
Inserimento di una scheda SD .....	14
Tipi di schede SD utilizzabili .....	14
Accensione dell'unità .....	15
Impostazione orologio .....	16
Reimpostazione dell'orologio .....	17
Modifica della lingua di visualizzazione .....	18
Afferrare l'unità .....	18
Montaggio del treppiede .....	18
Uso della presente unità all'estero .....	19
Carica del pacco batteria all'estero .....	19
Impostazione dell'orologio sull'ora locale durante un viaggio .....	20
Impostazione dell'ora legale .....	20
Accessori opzionali .....	21

### Registrazione

Ripresa video in modalità Intelligent Auto .....	22
Zoom .....	24
Registrazione manuale .....	24
Selezione scena .....	25
Regolazione manuale della messa a fuoco .....	26
Regolazione della luminosità .....	27
Impostazione del bilanciamento del bianco .....	28
Impostazione della compensazione del controluce .....	29
Scatti ravvicinati .....	30
Come catturare chiaramente figure umane (Rilevamento viso AE/AF) .....	31
Riduzione dei tremolii della videocamera .....	32
Registrazione a intervalli (REG. AL RALLENTATORE) .....	32
Registrazione automatica mediante rilevazione dei movimenti (REG. AUTOMATICA) .....	34
Tempo di registrazione/Autonomia batteria rimanente .....	35

### Riproduzione

Riproduzione video .....	37
Riproduzione di un video con informazioni di gestione danneggiate .....	38
Ricerca di un determinato video .....	38
Ricerca per data .....	39
Collegamento a e visualizzazione su un televisore .....	39
Collegamento tramite connettore mini HDMI .....	40
Collegamento tramite connettore AV .....	41

### Editing

Eliminazione di file indesiderati .....	42
Eliminazione del file attualmente visualizzato .....	42
Eliminazione dei file selezionati .....	43
Eliminazione di tutti i file .....	44
Protezione dei file .....	44

Protezione/Rimozione della protezione del file attualmente visualizzato .....	44
Protezione/Rimozione della protezione dei file selezionati .....	45
Protezione di tutti i file .....	46
Rimozione della protezione da tutti i file .....	46

### Copia

Duplicazione dei file su un disco tramite collegamento a DVD Recorder .....	47
Creazione di un disco utilizzando un registratore Blu-ray connesso .....	47
Copia su PC Windows .....	48
Verifica dei requisiti di sistema (linee guida) .....	48
Installazione del software in dotazione (integrato) .....	49
Backup di tutti i file .....	50
Organizzazione dei file .....	51
Registrazione dei video sui dischi .....	52
Backup dei file senza l'uso del software fornito .....	53
Elenco file e cartelle .....	55
Copia su Computer Mac .....	56

### Impostazioni di menu

Funzionamento del menu .....	57
Menu di registrazione (video) .....	58
PRIORITÀ VOLTO AE/AF .....	58
DIS .....	58
AUMENTO DEL GUADAGNO .....	59
NO VENTO .....	59
REG. A INTERVALLI .....	59
REG. AUTOMATICA .....	59
QUALITÀ VIDEO .....	60
ZOOM .....	60
MIC ZOOM .....	61
REG. OROL. ....	61
Menu impostazioni manuali .....	62
SELEZIONE SCENA .....	62
FOCUS .....	62
REGOLA LUMINOSITÀ .....	62
BILANCIAMENTO BIANCO .....	62
COMP. CONTROLUCE .....	62
TELE MACRO .....	62
Menu di riproduzione (video) .....	63
VISUALIZZA DATA/ORA .....	64
ELIMINA .....	64
PROTEGGI/ANNULLA .....	64
CERCA DATA .....	64
RIPRODUCI ALTRO FILE .....	64
K2 TECHNOLOGY .....	64
REG. OROL. ....	65
INDICAZ. SU SCHERMO .....	65
Menu impostazioni di visualizzazione .....	66
LANGUAGE .....	66
STILE VISUALIZ. DATA .....	66
LUMINOSITÀ MONITOR .....	67
Menu delle impostazioni base .....	68
MODO DEMO .....	68
SUONI OPERAZIONI .....	69
SPEGNIMENTO AUTOM. ....	69
RIAVVIO RAPIDO .....	70
AGGIORNAMENTO .....	70
AGGIORN. SOFTWARE PC .....	70
IMPOSTAZ. PREDEFIN. ....	70
Menu impostazioni di connessione .....	71
VISUALIZZAZIONE SU TV .....	71
USCITA VIDEO .....	71
USCITA HDMI .....	72
CONTROLLO HDMI .....	72
Menu impostazioni supporti .....	73
FORMATTA SCHEDA SD .....	73

---

## **Nomi delle parti**

Lato anteriore .....	74
Lato posteriore .....	74
Lato inferiore .....	75
Interno .....	75
Monitor LCD .....	76

---

## **Indicazioni sul monitor LCD**

Registrazione video .....	76
Riproduzione video .....	77

---

## **Risoluzione dei problemi**

Quando l'unità non funziona correttamente .....	77
Pacco batteria .....	78
Registrazione .....	78
Scheda .....	79
Riproduzione .....	79
Modifica/Copia .....	80
Computer .....	80
Schermo/Immagine .....	81
Altri problemi .....	81
Messaggio di errore? .....	82

---

## **Manutenzione .....**

**83**

---

## **Caratteristiche tecniche .....**

**84**

### Carica

- Fare riferimento alle istruzioni operative all'interno dell'animazione della Guida dettagliata per l'utente.

### Registrazione

- Fare riferimento alle istruzioni operative all'interno dell'animazione della Guida dettagliata per l'utente.

### Riproduzione

- Fare riferimento alle istruzioni operative all'interno dell'animazione della Guida dettagliata per l'utente.

### Suggerimenti per la ripresa

#### Metodo base per tenere una camcorder ~ Registrazione di immagini stabili ~



Si tratta del modo normale di riprendere quando si è in piedi. Assicurarsi di conoscere a fondo questa tecnica base per ottenere immagini stabili.

#### ■ [Preparazione]

- 1 Allargare i piedi in linea con le spalle.
- 2 Tenere il gomito del braccio destro, che regge la camcorder, vicino al fianco.
- 3 Tenere il monitor LCD con la mano sinistra e regolare l'angolazione di conseguenza.

#### Distendere le braccia per effettuare la ripresa ~ Ripresa da un'angolazione alta ~



Allargare il braccio quando il soggetto è nascosto da una folla di persone.

#### ■ [Preparazione]

- 1 Allargare i piedi in linea con le spalle.
- 2 Distendere il braccio destro e tenere la camcorder sopra la testa.
- 3 Tenere il monitor LCD con la mano sinistra e regolare l'angolazione di conseguenza.

#### AVVERTENZA :

- Utilizzare questo metodo di ripresa solo come ultima spiaggia, dato che rende difficile ottenere immagini stabili.
- Utilizzare il grandangolo per quanto possibile, dato che l'immagine sarà soggetta al tremolio della videocamera.
- Siate rispettosi. Non disturbate le persone attorno a voi.

#### Accovacciarsi e riprendere ad altezza occhi



La posizione abbassata è solitamente utilizzata per riprendere bambini piccoli. Registrando all'altezza degli occhi del bambino, sarà possibile immortalare chiaramente tutte le espressioni più belle.

#### ■ [Preparazione]

- 1 Inginocchiarsi sul ginocchio sinistro e mantenere il piede destro ben saldo al suolo.
- 2 Poggiare il gomito del braccio destro, che regge la camcorder, sul ginocchio destro.
- 3 Tenere il monitor LCD con la mano sinistra e regolare l'angolazione di conseguenza.

#### Panoramica

- Fare riferimento alle istruzioni operative all'interno dell'animazione della Guida dettagliata per l'utente. Utilizzare questo metodo per riprendere un'immagine grandangolare.

#### ■ [Preparazione]

- 1 Riprendere ruotando il corpo anziché spostando le braccia, mantenendo la posizione base di ripresa descritta sopra.
- 2 Restare in piedi guardando nella direzione in cui si arresterà la rotazione.
- 3 Ruotare la parte superiore del corpo nella direzione in cui inizierà la registrazione.
- 4 Premere il pulsante di avvio e registrare per 2 secondi, quindi ruotare lentamente il corpo per tornare in posizione frontale. Registrare per altri 2 secondi in posizione frontale, quindi premere il pulsante di arresto. (Una rotazione di 90 gradi dovrebbe durare circa 5 secondi, dando l'idea di un movimento al rallentatore.)

## Vacanze/Natale

Registrate la festa natalizia in famiglia!



### Decorazione dell'albero e preparazione della cena

La decorazione dell'albero e la preparazione della cena fanno parte delle gioie del Natale. Assicuratevi di registrare questi momenti felici in famiglia!

#### ■ Decorazione dell'albero



Un albero è l'elemento più importante per esprimere lo spirito del Natale. La scena in cui tutti i membri della famiglia sono impegnati ad addobbare l'abete con decorazioni di diversi colori è semplicemente piena di felicità.

#### ■ Preparazione della cena



Registrate i momenti in cui tutti si adoperano per preparare i festeggiamenti. Potete filmare la mamma che cucina, i bambini che l'aiutano e, naturalmente, la preparazione del dolce!

### Registrazione della festa di Natale



Dopo tutti i preparativi, è finalmente arrivato il momento di festeggiare il Natale.

Non solo potete registrare lo spegnimento delle candeline ma anche i sorrisi della famiglia mentre si trova a tavola o addirittura il papà, brillo dopo qualche bicchiere di spumante!

### I regali



Per i bambini, il divertimento più grande del Natale è ricevere i regali la mattina di Natale.

La loro espressione di gioia nel trovare un regalo accanto al cuscino è un'occasione da non perdere. Siate pronti a registrare prima che i bambini si sveglino!

### Matrimonio

Realizzate un bellissimo video del matrimonio per la sposa e lo sposo!



#### Discussione e pianificazione prima dell'evento

Prima del giorno del ricevimento nuziale, è importante discutere con gli sposi in merito ai vari dettagli come l'organizzazione della cerimonia e le eventuali scalette dei servizi di intrattenimento o cambi d'abito.

Conoscendo le preferenze degli sposi sarete in grado di effettuare riprese più adeguate.

#### ■ Scoprire il percorso d'ingresso



Il momento saliente di un matrimonio è l'ingresso degli sposi. Informatevi presso la persona responsabile della sala matrimoni in merito alla porta dalla quale entreranno e del percorso che percorreranno. Sistemate il treppiede in un angolo da cui poter seguire la coppia utilizzando lo zoom senza dovervi spostare.

#### ■ Numero di volte e tempistica del cambio abito

Scoprite quanto tempo richiede ogni cambio d'abito in modo da catturare bene la scena dell'ingresso successivo degli sposi.

È anche possibile sfruttare il tempo in cui gli sposi si cambieranno d'abito per registrare i messaggi di auguri degli ospiti.

#### Trovare l'angolazione giusta per inquadrare sia lo sposo che la sposa

#### ■ Composizione dell'immagine con lo sposo in primo piano e gli ospiti sullo sfondo



I protagonisti principali di un matrimonio sono chiaramente la sposa e lo sposo. Registrate chiaramente le loro espressioni durante il brindisi, il discorso, i momenti di intrattenimento e le altre scene.

Un altro consiglio è quello di catturare alcuni primi piani degli ospiti per poi fare una panoramica verso lo sposo. Le scene che ritraggono solo la folla degli ospiti non sono divertenti, quindi assicuratevi di fare attenzione all'angolazione e alle dimensioni dell'immagine ripresa.

#### Registrazione delle espressioni e dei commenti degli ospiti

#### ■ Impostazione della ripresa da altezza occhi ad altezza torace



È possibile registrare i commenti degli ospiti andando in giro chiedendo, "Per favore dica qualche parola agli sposi".

Ciò può essere fatto nella sala d'attesa per gli ospiti, quando la sposa e lo sposo si stanno cambiando o durante i momenti di intrattenimento.

#### Funzione avanzata con due camcorder

Se è necessario il montaggio video, utilizzate due camcorder in modo tale da creare un video con diverse scene. È possibile chiedere in prestito una camcorder a un amico.

Sistemate la camcorder che vi è stata prestata su un treppiede per concentrarvi sui primi piani della sposa e dello sposo. In questo modo è possibile spostare l'altra camcorder per registrare altre scene, consentendo la creazione di un video interessante con scene di vario tipo grazie all'editing e alla composizione.

Anche se al giorno d'oggi quasi tutti possiedono una videocamera digitale, qualora non siate in grado di trovare una videocamera aggiuntiva, potrete inserire dei fermi immagine in vari punti del video per ottenere un effetto più vario. Provateci!

#### ■ <Camcorder 1>

##### Primo piano costante degli sposi



#### ■ <Camcorder 2>

##### Registrazione contemporanea dei messaggi di congratulazioni degli amici



## Viaggi

Catturate i momenti più belli di tutti i vostri viaggi, sia all'estero che non!



### Munirsi dell'attrezzatura necessaria

Ciò che è necessario portare con sé in un viaggio, dipende dallo scopo del viaggio e dalla destinazione.

Soprattutto nel caso dei viaggi all'estero, è necessario pensare a ciò che è necessario a seconda delle condizioni del luogo.

Ecco alcuni suggerimenti in merito.

#### ■ Camcorder

Pensate a quante ore di riprese effettuerete generalmente in un giorno.

Assicuratevi di preparare una quantità di supporti sufficienti, soprattutto per i lunghi viaggi all'estero.

Se state registrando su schede SD, munitevi di un numero sufficiente di schede, comprese alcune per il backup.

#### ■ Pacco batteria

Si consiglia di preparare il pacco batteria per un tempo di registrazione due volte superiore a quello previsto in un giorno. Ad esempio, se pensate di registrare per 2 ore al giorno, preparate un pacco batteria pronto per 4 ore (tempo di registrazione effettivo).

Per le gite di un giorno, potete preparare una batteria di bassa capacità ma nei viaggi lunghi è opportuno portare alcune batterie ad alta capacità.

#### ■ Adattatore CA

L'adattatore CA di JVC supporta tensioni da 110 V a 240 V e può pertanto essere utilizzato ovunque nel mondo.

Portate con voi l'adattatore se il vostro viaggio durerà a lungo. Ricaricate la batteria durante la notte, così che sia completamente carica il giorno successivo.

#### ■ Adattatore per la spina di alimentazione



La forma della spina di alimentazione varia a seconda dei paesi. Assicuratevi di controllare in anticipo la forma della spina di alimentazione e portate l'adattatore appropriato.

"Carica del pacco batteria all'estero" (pag. 19)

#### ■ Caricabatteria



È impossibile registrare quando l'adattatore CA è collegato alla camcorder per caricare la batteria.

È possibile acquistare un ulteriore caricabatteria per caricare i pacchi batteria se pensate di usare la camcorder per registrare di notte. È inoltre possibile caricare più pacchi batteria utilizzando sia il caricabatteria che la camcorder contemporaneamente.

#### ■ Treppiede



Il treppiede è uno strumento fondamentale per riprendere immagini fisse. Scegliete un treppiede adeguato in base allo scopo e allo stile del viaggio; ad esempio uno compatto da usare su un tavolo o uno con 1 m almeno di altezza.

### Registrazione dei momenti emozionanti prima della partenza

Un video di viaggio che inizia quando vi trovate già a destinazione potrebbe risultare un po' sbrigativo.

Registrate anche i preparativi alla partenza se si tratta di un viaggio in famiglia o il momento in cui ci si ritrova al punto di incontro se state viaggiando con gli amici.

Per i viaggi all'estero, riprendere i cartelli e le scritte all'aeroporto indicanti il vostro volo: potrebbero tornare utili in un secondo momento.



### Uso della panoramica nei luoghi di interesse

Sicuramente vorrete riprendere i luoghi turistici caratterizzati da panorami bellissimi o siti storici.

Per catturare una scena in tutta la sua magnificenza un unico fotogramma non è sufficiente: provate la tecnica della panoramica.

Fate riferimento a “Suggerimenti per la ripresa” all’interno della “Guida per principianti” in questo sito web per sapere come utilizzare in modo efficace la panoramica.

Inoltre, potete riprendere i cartelli o monumenti che spesso si trovano nei luoghi turistici.



---

### Scene di divertimento

Se si riprendono solo i paesaggi o i siti storici, il video potrebbe risultare monotono.

Descrivete i vostri sentimenti mentre registrate le immagini mozzafiato di un'attrazione, così che la scena sia più interessante da vedere in un secondo momento.



## Parco dei divertimenti

Fate più scatti dei volti sorridenti di tutti i membri della famiglia!



### ■ <Senza compensazione del controluce>



## Riprendere soggetti in movimento



Gli scenari in cui il corpo si muove, sono adatti per la registrazione video. Ciò include situazioni in cui le espressioni del volto cambiano rapidamente o si sentono esclamazioni di sorpresa e felicità.

\* Alcuni parchi divertimenti non consentono ai passeggeri di effettuare registrazioni. Informatevi prima.

- [Esempi] Giostra, go kart, tazze da caffè, ecc.

### ■ <Con compensazione del controluce>



## Chiamare il soggetto per sollecitare una risposta



Se non si riprendono persone che ridono o che salutano con la mano, non solo i video saranno più monotoni quando li si guarderà ma non si sfrutteranno neppure le funzioni di registrazione audio della stessa camcorder.

Quando registrate, cercate di provocare delle reazioni salutandole energicamente o gridando "È divertente?" o frasi simili.

## Funzione avanzata con compensazione del controluce

È utile impiegare la compensazione del controluce quando il viso del soggetto è in controluce o quando l'espressione non è chiaramente visibile. Aumentate la luminosità dell'intera immagine impostando "COMPENS. CONTROLUCE" se il viso è troppo buio. Anche le espressioni di volti all'ombra possono essere luminose e nitide. "Dettagli di impostazione" (☰ pag. 29)





### Funzioni principali

Caratteristiche principali della camcorder

- 1** Registrazione video completa in alta definizione (1920 x 1080 pixel)
- 2** i.AUTO (Registrazione Intelligent Auto): Rileva 12 tipi di scene preimpostate
- 3** Stabilizzatore di immagine digitale
- 4** Zoom ottico 40x
- 5** Registrazione automatica: inizia a registrare automaticamente quando il soggetto entra nell'area di rilevamento
- 6** Registrazione a fotogramma singolo: per vedere molte ore di registrazione in pochi secondi
- 7** Connettori HDMI, USB e AV Out

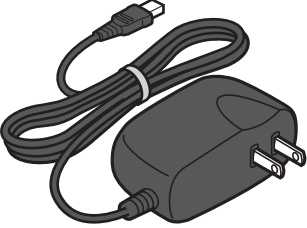
## Verifica degli accessori

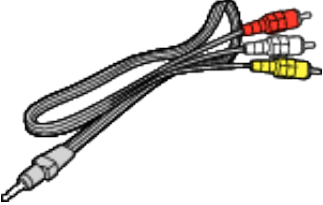
Se uno qualsiasi degli accessori manca o è danneggiato, consultare il proprio rivenditore JVC o il centro assistenza JVC più vicino.

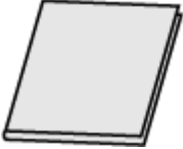
Illustrazione	Descrizione
	<p>Adattatore CA AC-V10E</p> <ul style="list-style-type: none"> <li>• Si collega alla presente unità per caricare il pacco batteria.</li> <li>• Si può anche utilizzare quando si registrano o riproducono video in ambienti chiusi.</li> </ul>
	<p>Pacco batteria BN-VG108E</p> <ul style="list-style-type: none"> <li>• Si inserisce nella unità per permettere l'alimentazione.</li> </ul>
	<p>Cavo AV</p> <ul style="list-style-type: none"> <li>• Collega l'unità al televisore per riprodurre le immagini registrate alla TV.</li> </ul>
	<p>Cavo USB (Tipo A - Mini tipo B)</p> <ul style="list-style-type: none"> <li>• Collega l'unità a un computer.</li> </ul>
	<p>Guida di base per l'utente</p> <ul style="list-style-type: none"> <li>• Leggere attentamente e conservare in un luogo sicuro e di facile accesso in caso di necessità.</li> </ul>

### NOTA :

- Le schede SD sono vendute separatamente.

“Tipi di schede SD utilizzabili” (☞ pag. 14)

- Quando si utilizza l'adattatore CA all'estero, munirsi di uno dei convertitori in commercio per il paese o la regione in cui ci si reca.

“Carica del pacco batteria all'estero” (☞ pag. 19)

### Carica del pacco batteria

Caricare il pacco batteria immediatamente dopo l'acquisto e quando l'autonomia rimanente della batteria è ridotta.

Al momento dell'acquisto il pacco batteria non è carico.

#### 1 Inserire il pacco batteria.

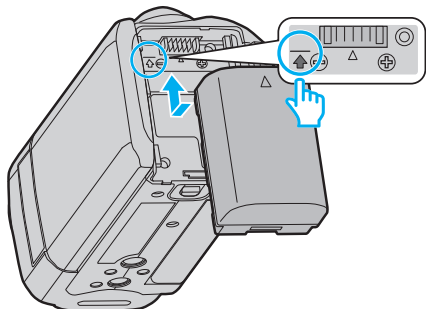

- Allineare la parte superiore della batteria con il contrassegno sull'unità e farla scorrere fino a quando la batteria non scatta nel proprio alloggiamento.

#### 2 Collegare l'adattatore CA al connettore CC.

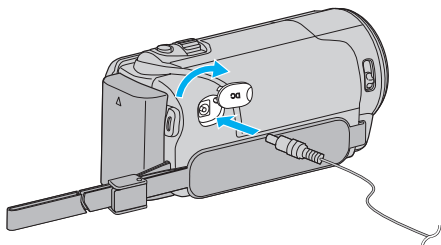

#### 3 Collegare alla presa di corrente.

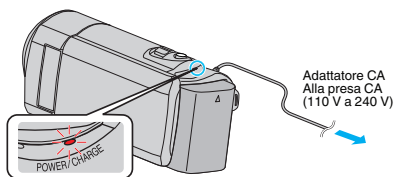

- La spia di carica inizia a lampeggiare quando la carica è in corso. Si spegne quando la carica è terminata.

### AVVERTENZA :

Assicurarsi di utilizzare pacchi batteria JVC.

- Se si utilizzano altri pacchi batteria diversi da quelli JVC, non se ne possono garantire né la sicurezza né le prestazioni.
- Tempo di carica: Circa 2 h 20 m (utilizzando il pacco batteria in dotazione) Il tempo di ricarica si riferisce all'uso della videocamera a una temperatura di 25°C. Se il pacco batteria viene caricato al di fuori dell'intervallo di temperatura ambiente di 10°C a 35°C, la carica potrebbe richiedere più tempo oppure potrebbe non avviarsi. Il tempo di registrazione e di riproduzione può anche ridursi in presenza di alcune condizioni d'uso, come a basse temperature.

Assicurarsi di utilizzare l'adattatore CA in dotazione.

- Se si utilizzano altri adattatori CA diversi dall'adattatore CA in dotazione, potrebbero verificarsi dei malfunzionamenti.
- È possibile registrare o riprodurre i video mentre l'adattatore CA è collegato. (Non è possibile caricare la batteria durante la registrazione o la riproduzione.) Rimuovere la batteria quando si deve utilizzare l'unità per lungo tempo. Le prestazioni della batteria potrebbero subire una riduzione se la si lascia applicata all'unità.

Batterie ricaricabili :

- Quando si usa la batteria in un ambiente a basse temperature (10 °C o inferiori), il tempo di utilizzo può essere ridotto o potrebbe non funzionare correttamente. Quando si usa l'unità all'esterno durante l'inverno, scaldare la batteria mettendola in tasca prima di inserirla. (Non tenere a contatto diretto con un pacco caldo.)
- Non esporre la batteria a calore eccessivo, come la luce diretta del sole o al fuoco.

- Dopo aver rimosso la batteria, conservarla in un luogo asciutto tra 15 °C e 25 °C.
- Mantenere un livello della batteria ( ) del 30 % se non si ha intenzione di utilizzare il pacco batteria per un lungo periodo di tempo. Inoltre, caricare completamente e quindi scaricare completamente il pacco batteria ogni 6 mesi, quindi continuare a conservarlo con un livello della batteria ( ) pari al 30 %.

### NOTA :

- È possibile collegare l'unità all'adattatore CA per registrare per molte ore in ambienti interni. (La carica della batteria inizia quando il monitor LCD è chiuso.)

## Estrarre il pacco batteria

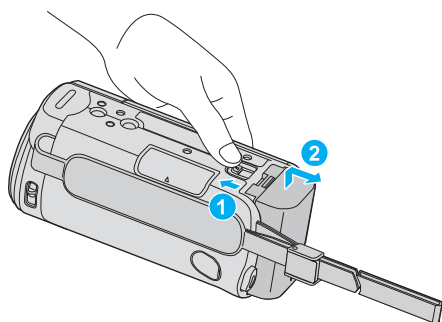

- Far scorrere la levetta di rilascio della batteria per estrarla dalla unità.

## Tempo approssimativo di carica della batteria (Con adattatore CA)

Pacco batteria	Tempo di carica
<b>BN-VG108E</b> (In dotazione)	2 h 20 m
<b>BN-VG114E</b>	2 h 30 m
<b>BN-VG121E</b>	3 h 30 m
<b>BN-VG138E</b>	6 h 10 m

- Quando si raggiunge la fine della vita utile della batteria, il tempo di registrazione diminuisce anche se il pacco batteria è completamente carico.  
(Sostituire il pacco batteria con uno nuovo.)

\* Il tempo di ricarica si riferisce all'uso della videocamera a una temperatura di 25 °C. Se il pacco batteria viene caricato al di fuori dell'intervallo di temperatura ambiente di 10 °C a 35 °C, la carica potrebbe richiedere più tempo oppure potrebbe non avviarsi. Il tempo di registrazione e di riproduzione può anche ridursi in presenza di alcune condizioni d'uso, come a basse temperature.

“Tempo di registrazione approssimativa (utilizzando la batteria)”  
(pag. 36)

## Regolazione dell'impugnatura

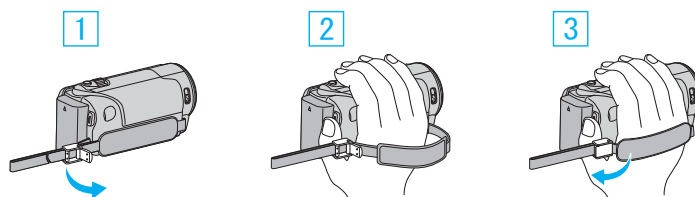

- 1 Aprire la levetta sul blocco del cinturino
- 2 Regolare la lunghezza della cinghia
- 3 Chiudere la levetta

## AVVERTENZA :

- Assicurarsi di allacciare correttamente la cinghia dell'impugnatura. Se la cinghia è lenta, l'unità potrebbe cadere e causare ferite o danni.

## Uso del cinturino

Regolare la lunghezza della cinghia e avvolgerla attorno al polso.

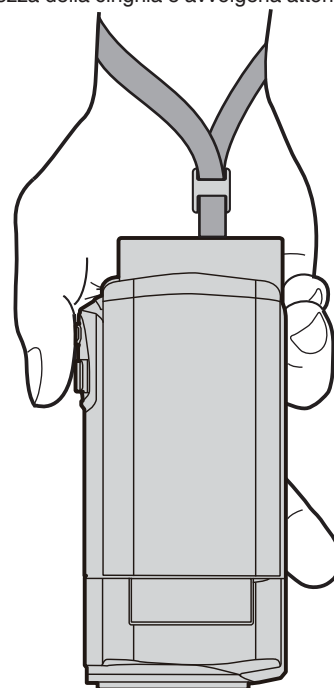

### Inserimento di una scheda SD

Inserire una delle schede SD in commercio prima di effettuare la registrazione.

“Tipi di schede SD utilizzabili” (☞ pag. 14)

“Tempo di registrazione video approssimativo” (☞ pag. 36)

1 Chiudere il monitor LCD.

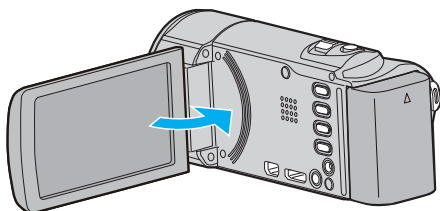

2 Aprire il coperchio.

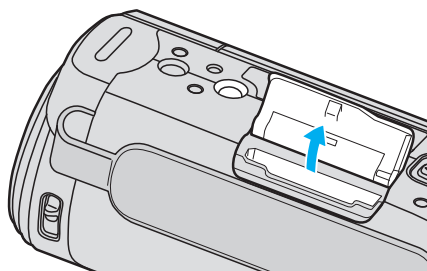

3 Inserire una scheda SD.

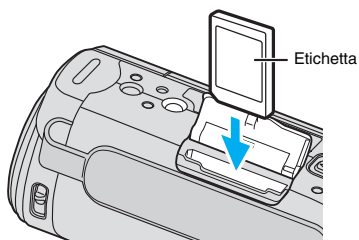

- Inserirla con l'etichetta rivolta verso l'esterno.

#### Avvertenza

- Assicurarsi di non inserire la scheda SD nel verso sbagliato. Ciò potrebbe causare danni alla unità e alla scheda SD.
- Spegnerne l'unità prima di inserire o rimuovere una scheda SD.
- Non toccare l'area dei contatti in metallo quando si inserisce la scheda SD.

#### NOTA :

- Per usare schede SD già utilizzate precedentemente su altri dispositivi, è necessario formattarle (inizializzarle) utilizzando “FORMATTA SCHEDA SD” dalle impostazioni dei supporti.

“FORMATTA SCHEDA SD” (☞ pag. 73)

### Rimozione della scheda

Premere la scheda SD verso l'interno una volta, quindi estrarla.

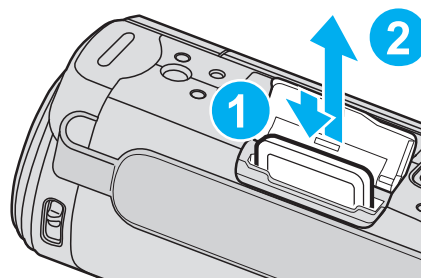

### Tipi di schede SD utilizzabili

Le seguenti schede SD possono essere utilizzate su questa l'unità.

Le operazioni sono confermate con le schede SD dei seguenti produttori.

- Panasonic
- TOSHIBA
- SanDisk

### Scheda SD



- Utilizzare una scheda SDHC compatibile classe 4 o superiore (2 GB).

### Scheda SDHC



- Utilizzare una scheda SDHC compatibile Classe 4 o superiore (da 4 GB a 32 GB).

### Scheda SDXC



- Utilizzare una scheda SDXC compatibile classe 4 o superiore (massimo 64 GB).

#### NOTA :

- Se si utilizzano schede SD (comprese le schede SDHC/SDXC) diverse da quelle specificate sopra si potrebbero verificare difetti di registrazione o perdite di dati.
- La presente unità non è garantita per il funzionamento con tutte le schede SD, anche quando si utilizzano quelle specificate sopra. Alcune schede SD potrebbero non funzionare a causa di modifiche alle specifiche, ecc.
- Per registrare video con "QUALITÀ VIDEO" impostato su "UXP", si consiglia di utilizzare una scheda SDHC/SDXC conforme classe 6 o superiore.
- La Classe 4 e la 6 garantiscono una velocità minima di trasferimento rispettivamente di 4 MB/s e 6 MB/s durante la lettura o la scrittura dei dati.
- È anche possibile utilizzare una scheda SDHC/SDXC conforme classe 10.
- Per proteggere i dati, non toccare i terminali della scheda SD.
- È possibile utilizzare schede UHS-I SDHC/SDXC nello stesso modo delle schede SDHC/SDXC standard.  
UHS Speed Class non è supportato.

## Accensione dell'unità

È possibile accendere/spengere la presente unità aprendo o chiudendo il monitor LCD.

- 1 Aprire il monitor LCD.

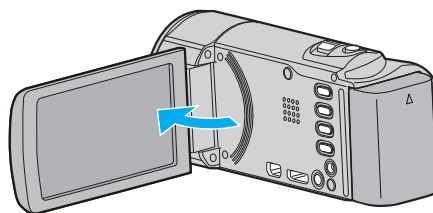

- L'unità si accende.
- Quando si chiude il monitor LCD, l'unità si spegne.

## Quando il computer non riconosce la scheda SDXC

Confermare e aggiornare il sistema operativo del proprio computer.

<b>Windows XP / Windows XP SP1</b>	Necessario l'aggiornamento a SP2 o superiore.
<b>Windows XP SP2 / Windows XP SP3</b>	Necessario scaricare il software di aggiornamento. (KB955704) <a href="http://www.microsoft.com/downloads/details.aspx?FamilyID=1cbe3906-ddd1-4ca2-b727-c2dff5e30f61&amp;displaylang=en">http://www.microsoft.com/downloads/details.aspx?FamilyID=1cbe3906-ddd1-4ca2-b727-c2dff5e30f61&amp;displaylang=en</a>
<b>Windows Vista</b>	Necessario l'aggiornamento a SP1 o superiore.
<b>Mac OS</b>	Non compatibile.

<b>Windows XP / Windows XP SP1</b>	Necessario l'aggiornamento a SP2 o superiore.
<b>Windows XP SP2 / Windows XP SP3</b>	Necessario scaricare il software di aggiornamento. (KB955704) <a href="http://www.microsoft.com/downloads/details.aspx?FamilyID=1cbe3906-ddd1-4ca2-b727-c2dff5e30f61&amp;displaylang=en">http://www.microsoft.com/downloads/details.aspx?FamilyID=1cbe3906-ddd1-4ca2-b727-c2dff5e30f61&amp;displaylang=en</a>
<b>Windows Vista</b>	Necessario l'aggiornamento a SP1 o superiore.
<b>Windows Vista SP1 / Windows Vista SP2</b>	Necessario scaricare il software di aggiornamento. (KB975823) <ul style="list-style-type: none"> <li>• versione 32 bit <a href="http://www.microsoft.com/downloads/en/details.aspx?FamilyID=2d1abe01-0942-4f8a-abb2-2ad529de00a1">http://www.microsoft.com/downloads/en/details.aspx?FamilyID=2d1abe01-0942-4f8a-abb2-2ad529de00a1</a></li> <li>• versione 64 bit <a href="http://www.microsoft.com/downloads/en/details.aspx?FamilyID=7d54c53f-017c-4ea5-ae08-34c3452ba315">http://www.microsoft.com/downloads/en/details.aspx?FamilyID=7d54c53f-017c-4ea5-ae08-34c3452ba315</a></li> </ul>
<b>Windows 7</b>	Necessario scaricare il software di aggiornamento. (KB976422) <ul style="list-style-type: none"> <li>• versione 32 bit <a href="http://www.microsoft.com/downloads/en/details.aspx?FamilyID=3ee91fc2-a9bc-4ee1-aca3-2a9aff5915ea">http://www.microsoft.com/downloads/en/details.aspx?FamilyID=3ee91fc2-a9bc-4ee1-aca3-2a9aff5915ea</a></li> <li>• versione 64 bit <a href="http://www.microsoft.com/downloads/en/details.aspx?FamilyID=73f766dd-7127-4445-b860-47084587155f">http://www.microsoft.com/downloads/en/details.aspx?FamilyID=73f766dd-7127-4445-b860-47084587155f</a></li> </ul>
<b>Mac OS X 10.4 Tiger / Mac OS X 10.5 Leopard</b>	Non compatibile.
<b>Mac OS X 10.6 Snow Leopard</b>	Necessario aggiornare a 10.6.5.

## Impostazione orologio

Quando si accende l'unità per la prima volta dopo l'acquisto, compare la schermata "IMPOSTA DATA/ORA!"; ciò accade anche quando l'unità non è stata utilizzata per lungo tempo o quando non è stato ancora impostato l'orologio.

Impostare l'orologio prima della registrazione.

### NOTA :

Per selezionare/spostare il cursore in alto/a sinistra o in basso/a destra, premere il pulsante UP/< o DOWN/>.

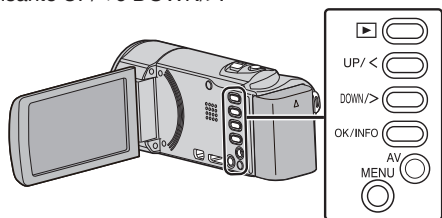

### NOTA :

- L'orologio può essere reimpostato successivamente. "Reimpostazione dell'orologio" (pag. 17)
- Quando si utilizza l'unità all'estero, è possibile impostarla sull'ora locale per la registrazione. "Impostazione dell'orologio sull'ora locale durante un viaggio" (pag. 20)
- "IMPOSTA DATA/ORA!" viene visualizzato quando si accende l'unità inutilizzata per un lungo periodo. Collegare l'adattatore CA, caricare la batteria per più di 24 ore e impostare l'orologio.

1 Aprire il monitor LCD.

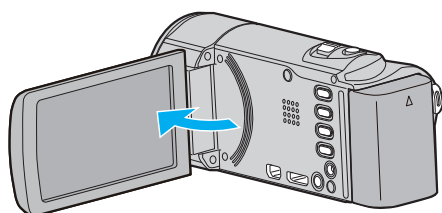

- L'unità si accende.
- Quando si chiude il monitor LCD, l'unità si spegne.

2 Selezionare "Sì" e premere OK quando viene visualizzato "IMPOSTA DATA/ORA!".

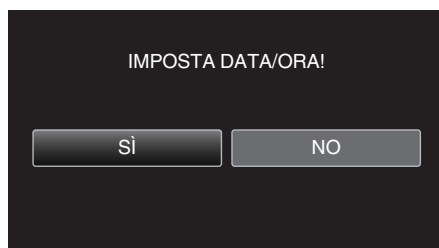

3 Impostare data e ora.



- Premere UP/< o DOWN/> per regolare il valore di impostazione e premere OK per confermare. Il cursore si sposta sulla voce successiva.
- Ripetere questo passaggio per inserire l'anno, mese, giorno, ora e minuti.
- Per annullare e tornare alla schermata precedente, premere MENU.

4 Premere UP/< o DOWN/> per selezionare la regione in cui si vive e premere OK.

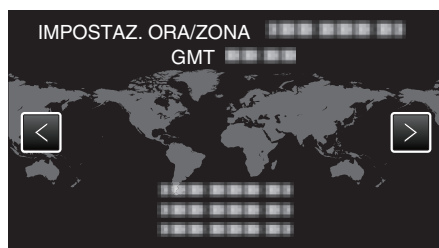

- Vengono visualizzati il nome della città e il fuso orario.
- Per annullare e tornare alla schermata precedente, premere MENU.



## Reimpostazione dell'orologio

Impostare l'orologio con "REG. OROL." dal menu.

### NOTA :

Per selezionare/spostare il cursore in alto/a sinistra o in basso/a destra, premere il pulsante UP/< o DOWN/>.

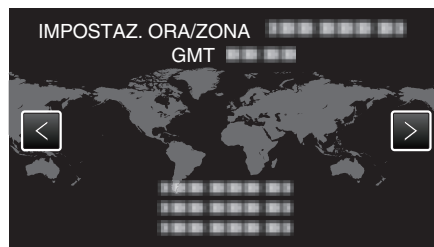
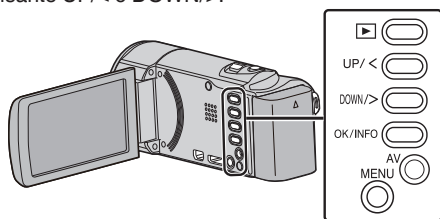

- Vengono visualizzati il nome della città e il fuso orario.
- Per annullare e tornare alla schermata precedente, premere MENU.

1 Premere MENU.

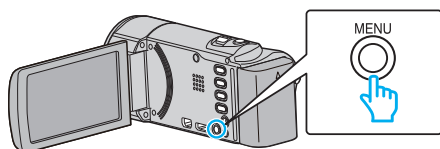

2 Selezionare "REG. OROL." e premere OK.



- Premere UP/< o DOWN/> per spostare il cursore.
- Per annullare e tornare alla schermata precedente, premere MENU.

3 Selezionare "IMPOSTAZIONE OROLOGIO" e premere OK.

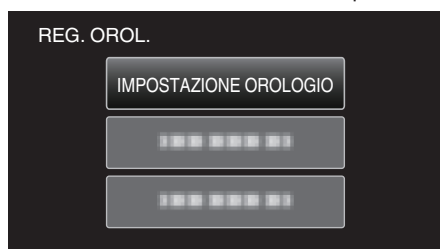

- Premere UP/< o DOWN/> per spostare il cursore.
- Per annullare e tornare alla schermata precedente, premere MENU.

4 Impostare data e ora.



- Premere UP/< o DOWN/> per regolare il valore di impostazione e premere OK per confermare. Il cursore si sposta sulla voce successiva.
- Ripetere questo passaggio per inserire l'anno, mese, giorno, ora e minuti.
- Per annullare e tornare alla schermata precedente, premere MENU.

5 Premere UP/< o DOWN/> per selezionare la regione in cui si vive e premere OK.

## Modifica della lingua di visualizzazione

È possibile cambiare la lingua sul display.

### NOTA :

Per selezionare/spostare il cursore in alto/a sinistra o in basso/a destra, premere il pulsante UP/< o DOWN/>.

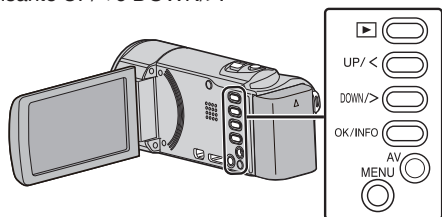

1 Premere MENU.

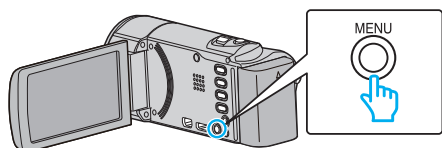

2 Selezionare "VISUALIZ. IMPOSTAZ." e premere OK.

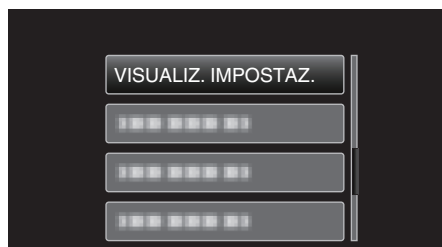

- Premere UP/< o DOWN/> per spostare il cursore.
- Per annullare e tornare alla schermata precedente, premere MENU.

3 Selezionare "LANGUAGE" e premere OK.



- Premere UP/< o DOWN/> per spostare il cursore.
- Per annullare e tornare alla schermata precedente, premere MENU.

4 Selezionare la lingua desiderata e premere OK.

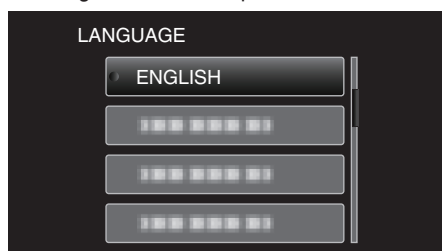

- Premere UP/< o DOWN/> per spostare il cursore.
- Per annullare e tornare alla schermata precedente, premere MENU.

## Afferrare l'unità

Quando si utilizza l'unità, tenere i gomiti vicino ai fianchi per evitare il tremolio della videocamera.

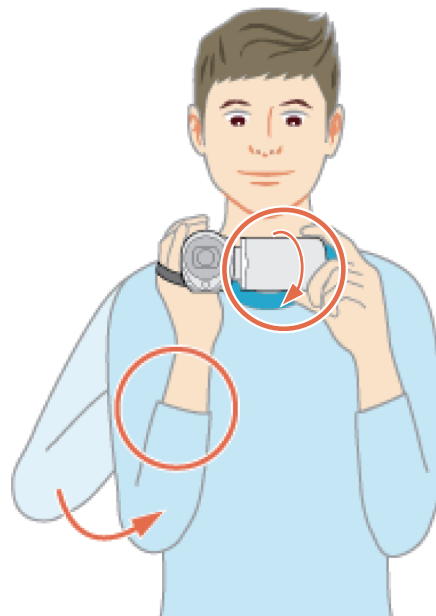

### AVVERTENZA :

- Fare attenzione a non far cadere l'unità durante il trasporto.
- I proprietari devono prestare particolare attenzione quando l'unità viene utilizzata da bambini.

### NOTA :

- Se il tremolio della videocamera è eccessivo, utilizzare lo stabilizzatore di immagine.

"Riduzione dei tremolii della videocamera" (☞ pag. 32)

## Montaggio del treppiede

Questa unità può essere montata su un treppiede (o cavalletto monopiede). Questa soluzione è utile per evitare il tremolio della videocamera e per registrare dalla stessa posizione.

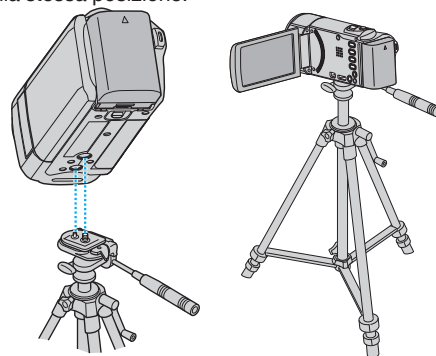

- Per evitare di far cadere l'unità, controllare accuratamente i fori per le viti di montaggio del treppiede e i fori di posizionamento sulla unità prima del montaggio e serrare le viti finché non sono fissate saldamente.

### AVVERTENZA :

- Per evitare infortuni o danni in caso di caduta della unità, leggere il manuale delle istruzioni del treppiede (o cavalletto monopiede) che si desidera utilizzare e assicurarsi che sia ben fissato.

### NOTA :

- Si consiglia di utilizzare un treppiede o cavalletto monopiede durante la registrazione in condizioni soggette a possibili tremolii della videocamera (come in luoghi bui o quando si usa lo zoom alla massima estensione).
- Impostare lo stabilizzatore di immagine su (OFF) quando si usa un treppiede per la registrazione.

## Uso della presente unità all'estero

La forma della presa di corrente varia a seconda dei paesi e delle regioni. Per caricare il pacco batteria, è necessario disporre di un convertitore che corrisponda alla forma della presa.

"Carica del pacco batteria all'estero" (☞ pag. 19)

Impostare la data e ora locali selezionando la destinazione del viaggio in "IMPOST. AREA" all'interno di "REG. OROL."





"Impostazione dell'orologio sull'ora locale durante un viaggio" (☞ pag. 20)

Quando "ON" viene selezionato in "IMP. ORA LEGALE" all'interno di "REG. OROL.", l'orario viene impostato un'ora avanti.

"Impostazione dell'ora legale" (☞ pag. 20)

## Carica del pacco batteria all'estero

La forma della presa di corrente varia a seconda dei paesi e delle regioni. Per caricare il pacco batteria, è necessario disporre di un convertitore che corrisponda alla forma della presa.

A	B	BF	C	O
				

North America	Europe	Oceania	Middle East
United States A	Iceland C	Australia O	Israel C
Canada A	Ireland C	Guam A	Iran C
Mexico A	United Kingdom B,BF	Tahiti C	Kuwait B,C
	Italy C	Tonga O	Jordan B,BF
Asia	Austria C	New Zealand O	
India B,C,BF	Netherlands C	Fiji O	Africa
Indonesia C	Canary Islands C		Algeria A,B,BF,C
Singapore B,BF	Greece C	Latin	Egypt B,BF,C
Sri Lanka B,C,BF	Switzerland C	Argentina O	Guinea C
Thailand A,BF,C	Sweden C	Colombia A	Kenya B,C
South Korea A,C	Spain A,C	Jamaica A	Zambia B,BF
China A,B,BF,C,O	Denmark C	Chile B,C	Tanzania B,BF
Japan A	Germany C	Haiti A	Republic of South Africa B,C,BF
Nepal C	Norway C	Panama A	Mozambique C
Pakistan B,C	Hungary C	Bahamas A	Morocco C
Bangladesh C	Finland C	Puerto Rico A	
Philippines A,BF,O	France C	Brazil A,C	
Vietnam A,C	Belgium C	Venezuela A	
Hong Kong Special	Poland B,C	Peru A,C	
Administrative Region B,BF	Portugal B,C		
Macau Special	Romania C		
Administrative Region B,C			
Malaysia B,BF,C			

### Impostazione dell'orologio sull'ora locale durante un viaggio

Impostare la data e ora locali selezionando la destinazione del viaggio in "IMPOST. AREA" all'interno di "REG. OROL."

Ripristinare le impostazioni regionali una volta tornati dal viaggio.

#### NOTA :

Per selezionare/spostare il cursore in alto/a sinistra o in basso/a destra, premere il pulsante UP/< o DOWN/>.

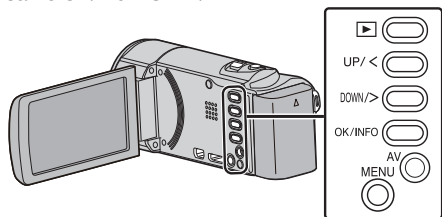

1 Premere MENU.

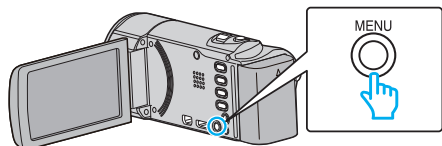

2 Selezionare "REG. OROL." e premere OK.

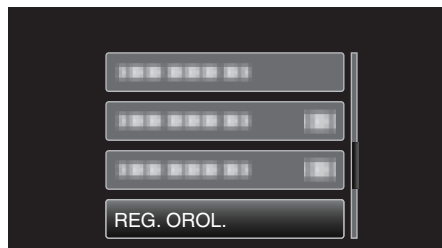

- Premere UP/< o DOWN/> per spostare il cursore.
- Per annullare e tornare alla schermata precedente, premere MENU.

3 Selezionare "IMPOST. AREA" e premere OK.

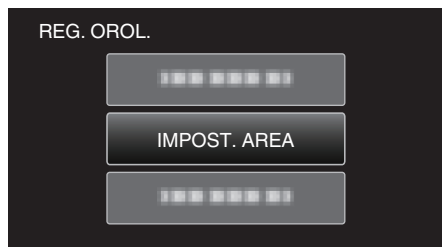

- Premere UP/< o DOWN/> per spostare il cursore.
- Per annullare e tornare alla schermata precedente, premere MENU.

4 Premere UP/< o DOWN/> per selezionare la regione meta del viaggio e premere OK.

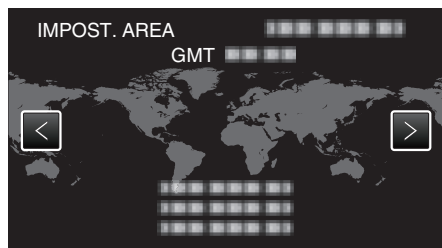

- Vengono visualizzati il nome della città e il fuso orario.
- Per annullare e tornare alla schermata precedente, premere MENU.

#### NOTA :

- Impostando "IMPOST. AREA" si cambia l'ora dell'orologio in modo che tenga conto del fuso orario. Una volta tornati nel proprio paese, selezionare nuovamente la regione impostata inizialmente per ripristinare le impostazioni originali dell'orologio.

### Impostazione dell'ora legale

Quando "ON" viene selezionato in "IMP. ORA LEGALE" all'interno di "REG. OROL.", l'orario viene impostato un'ora avanti.

#### NOTA :

Per selezionare/spostare il cursore in alto/a sinistra o in basso/a destra, premere il pulsante UP/< o DOWN/>.

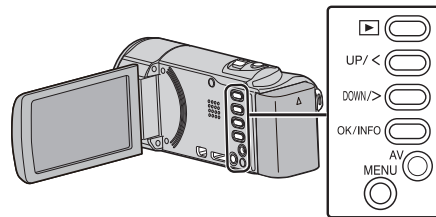

1 Premere MENU.

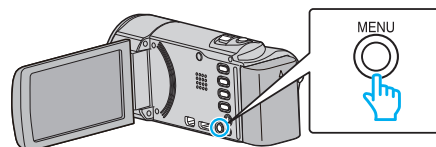

2 Selezionare "REG. OROL." e premere OK.

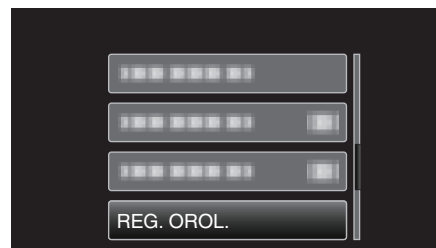

- Premere UP/< o DOWN/> per spostare il cursore.
- Per annullare e tornare alla schermata precedente, premere MENU.

3 Selezionare "IMP. ORA LEGALE" e premere OK.

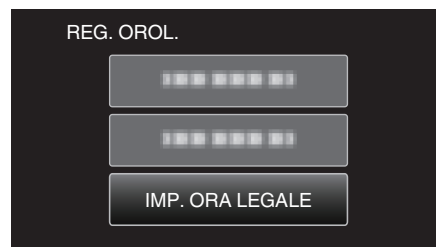

- Premere UP/< o DOWN/> per spostare il cursore.
- Per annullare e tornare alla schermata precedente, premere MENU.

4 Premere UP/< o DOWN/> per impostare l'ora legale e premere OK.



- Per annullare e tornare alla schermata precedente, premere MENU.

#### NOTA :

- Cos'è l'ora legale? L'ora legale è il sistema per impostare l'orologio 1 ora avanti per un determinato periodo di tempo durante l'estate. Si usa principalmente nei paesi occidentali.
- Ripristinare le impostazioni dell'ora legale una volta tornati dal viaggio.

## Accessori opzionali

È possibile registrare più a lungo utilizzando il pacco batteria in opzione.

Nome prodotto	Descrizione
Pacco batteria • BN-VG114E • BN-VG121E	<ul style="list-style-type: none"> <li>• Offre un tempo di registrazione più lungo rispetto al pacco batteria fornito con questa unità. Può anche essere utilizzato come pacco batteria di ricambio.</li> </ul>
Caricabatteria • AA-VG1	<ul style="list-style-type: none"> <li>• Permette di caricare il pacco batteria senza utilizzare l'unità.</li> </ul>
Mini cavo HDMI • VX-HD310 • VX-HD315 • VX-HD320 • VX-HD330	<ul style="list-style-type: none"> <li>• Per visualizzare con un'elevata qualità delle immagini.</li> <li>• Trasmette video, audio e segnali di controllo tra i dispositivi.</li> </ul>

### NOTA :

- Per maggiori informazioni, consultare il catalogo.

### Tempo di registrazione approssimativa (utilizzando la batteria)

Pacco batteria	Tempo di registrazione effettiva	Tempo di registrazione continua
<b>BN-VG108E</b> (In dotazione)	40 m	1 h 5 m
<b>BN-VG114E</b>	1 h 15 m	2 h 10 m
<b>BN-VG121E</b>	1 h 55 m	3 h 15 m
<b>BN-VG138E</b>	3 h 20 m	5 h 45 m

- I valori suddetti sono validi quando "LUMINOSITÀ MONITOR" è impostato su "3" (standard).
- Il tempo di registrazione effettivo può essere inferiore se si utilizza lo zoom o se si interrompe ripetutamente la registrazione.  
(Si consiglia di preparare i pacchi batteria per un tempo di registrazione tre volte superiore a quello previsto.)
- Quando si raggiunge la fine della vita utile della batteria, il tempo di registrazione diminuisce anche se il pacco batteria è completamente carico.  
(Sostituire il pacco batteria con uno nuovo.)

### Ripresa video in modalità Intelligent Auto

È possibile registrare senza doversi preoccupare dei dettagli di impostazione, utilizzando la modalità Intelligent Auto. Le impostazioni come l'esposizione e la messa a fuoco verranno regolate automaticamente per adattarsi alle condizioni di ripresa.

- In caso di scene di ripresa specifiche, come soggetto, ecc. la relativa icona viene visualizzata sullo schermo.
- Prima di registrare una scena importante, si consiglia di eseguire una registrazione di prova.

#### NOTA :

Per selezionare/spostare il cursore in alto/a sinistra o in basso/a destra, premere il pulsante UP/< o DOWN/>.

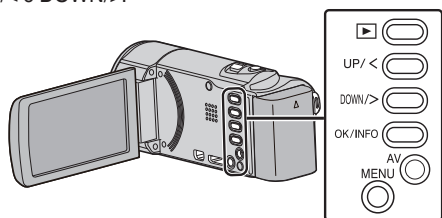

- 1 Aprire il coperchio della lente.

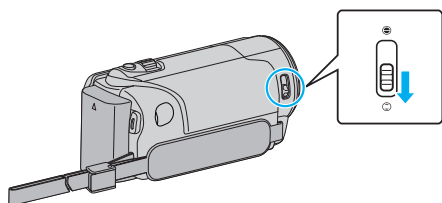

- 2 Aprire il monitor LCD.

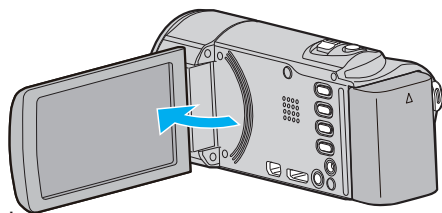

- L'unità si accende e compare l'icona della modalità video.

- 3 Verificare che la modalità di registrazione sia Intelligent Auto.

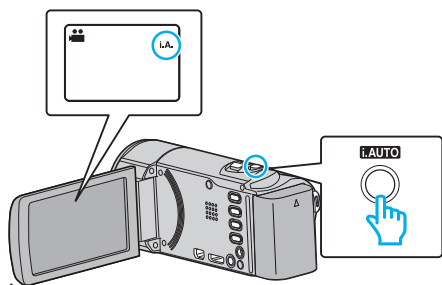

- Se la modalità è **M** Manuale, premere il pulsante i.AUTO per cambiarla. La modalità passa da Intelligent Auto a manuale a ogni pressione.

- 4 Iniziare la registrazione.

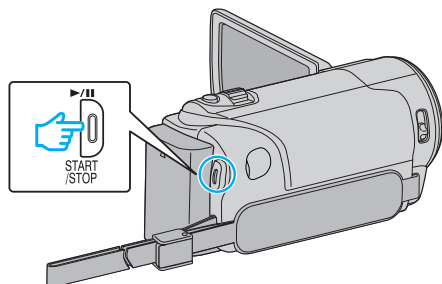

- Premere di nuovo per interrompere.

#### NOTA :

- A seconda del soggetto e delle condizioni di ripresa, è possibile che la registrazione non avvenga correttamente nonostante la modalità Intelligent Auto.

**Indicazioni durante la registrazione video**

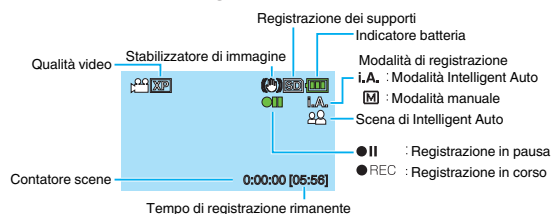

Icona visualizzata	Descrizione
<b>Modalità di registrazione</b>	Premere il pulsante i.AUTO per cambiare la modalità di registrazione da <b>i.A.</b> (Intelligent Auto) a <b>M</b> (Manuale).
<b>Qualità video</b>	Visualizza l'icona delle impostazioni di "QUALITÀ VIDEO" selezionate nel menu della registrazione. "QUALITÀ VIDEO" (☰ pag. 60)
<b>Tempo di registrazione rimanente</b>	Visualizza il tempo rimanente della registrazione video.
<b>● REC Registrazione in corso</b>	Appare quando la registrazione video è in corso.
<b>●    Registrazione in pausa</b>	Appare quando la registrazione video è messa in pausa.
<b>Contatore scene (Tempo registrato)</b>	Visualizza il tempo trascorso del video che si sta registrando.
<b>Registrazione dei supporti</b>	Visualizza l'icona del supporto di registrazione.
<b>Indicatore batteria</b>	Visualizza l'autonomia approssimativa rimanente della batteria. I dettagli dell'autonomia della batteria possono essere visualizzati premendo il pulsante OK/INFO. "Tempo di registrazione/Autonomia batteria rimanente" (☰ pag. 35)
<b>Stabilizzatore di immagine</b>	Visualizza l'impostazione dello stabilizzatore di immagine. "Riduzione dei tremolii della videocamera" (☰ pag. 32)

**Scene di Intelligent Auto**

Icona visualizzata	Descrizione
	Cattura la bellezza della pelle del soggetto.
	Consente di catturare in modo naturale i soggetti umani.
	Mette a fuoco a grande distanza e cattura un'immagine nitida con colori vividi.
	Registra con il minimo rumore nell'immagine complessiva.
	Consente di catturare con precisione le scene notturne con il minimo rumore nell'immagine complessiva.
	Evita lo sbiadimento dei colori anche quando si registra in un ambiente luminoso.
	Registra mettendo a fuoco un oggetto vicino.
	Riproduce il verde degli alberi in modo intenso.
	Riproduce in modo naturale i colori del tramonto.
	Regola le impostazioni in modo che il soggetto non appaia troppo scuro a causa della retroilluminazione.
	Consente di catturare con naturalezza i soggetti umani con il minimo rumore nell'immagine complessiva.
	Registra mettendo a fuoco un oggetto vicino anche in un ambiente buio.

**NOTA :**

- È possibile rilevare le scene in base alle condizioni di ripresa e regolarle automaticamente in modalità Intelligent Auto.
- Alcune funzioni potrebbero non funzionare correttamente a seconda delle condizioni di ripresa.

## Impostazioni utili per la registrazione

• Quando "RIAVVIO RAPIDO" è impostato su "ON", l'unità si accende immediatamente se si apre il monitor LCD entro 5 minuti dallo spegnimento mediante chiusura del monitor.

"RIAVVIO RAPIDO" (☞ pag. 70)

• Quando "SPEGNIMENTO AUTOM." è impostato su "ON", l'unità si spegne automaticamente per risparmiare energia se non utilizzata per 5 minuti. (Solo quando si utilizza il pacco batteria)

"SPEGNIMENTO AUTOM." (☞ pag. 69)

• Quando "PRIORITÀ VOLTO AE/AF" è impostato su "ON" (impostazione predefinita) la presente unità rileva i visi e regola automaticamente la luminosità e la focalizzazione per registrarli in modo più chiaro.

"Come catturare chiaramente figure umane (Rilevamento viso AE/AF)" (☞ pag. 31)

### AVVERTENZA :

- Non esporre la lente alla luce diretta del sole.
- Non utilizzare l'unità in caso di pioggia, neve o in luoghi molto umidi come il bagno.
- Non utilizzare l'unità in luoghi esposti a umidità o polvere eccessiva, e in ambienti esposti a vapore o fuliggine.
- Non rimuovere il pacco batteria, l'adattatore CA o la scheda SD quando la spia di accesso è illuminata. I dati registrati potrebbero diventare illeggibili.
- Questa unità è controllata da un microcomputer. Scariche elettrostatiche, rumori esterni e interferenze (di un televisore, una radio, ecc.) potrebbero impedirne il corretto funzionamento. In tal caso, spegnere l'alimentazione, quindi rimuovere l'adattatore CA e il pacco batterie. L'unità verrà reimpostata.
- Effettuare una copia di backup dei dati importanti registrati. Si consiglia di copiare i dati importanti registrati su un DVD o un altro supporto di registrazione per archivarli.  
JVC non si assume alcuna responsabilità per eventuali perdite di dati.

### NOTA :

- Controllare il tempo di registrazione rimanente sul supporto prima di iniziare le riprese. Se non vi è spazio a sufficienza, spostare (copiare) i dati su un computer o un disco.
- Non dimenticare di fare delle copie dopo la registrazione!
- La registrazione si arresta automaticamente non potendo durare più di 12 ore consecutive come indicato nelle caratteristiche tecniche. (Riprendere la registrazione potrebbe richiedere un po' di tempo.)
- Per lunghe registrazioni, il file viene suddiviso in due o più file se la dimensione supera i 4 GB.
- È possibile collegare l'unità all'adattatore CA per registrare per molte ore in ambienti interni.
- Quando vi sono molti file sul supporto, la loro visualizzazione sullo schermo di riproduzione potrebbe richiedere tempo. Attendere alcuni istanti mentre la spia di accesso lampeggia: ciò indica il normale funzionamento.
- A seconda delle condizioni di ripresa, i quattro angoli dello schermo potrebbero apparire scuri ma non si tratta di un malfunzionamento. In questo caso, cambiare le condizioni di ripresa spostando la levetta dello zoom, ecc.

## Zoom

È possibile regolare l'angolo di visualizzazione utilizzando lo zoom.

- Premere W (grandangolo) per riprendere con un angolo di visualizzazione più ampio.
- Premere T (teleobiettivo) per ingrandire il soggetto per la ripresa.

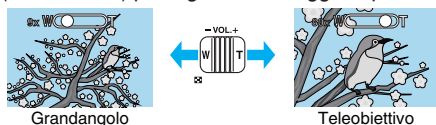

### NOTA :

- Quando si utilizza lo zoom digitale, l'immagine diventa sgranata perché ingrandita digitalmente.
- È possibile cambiare il rapporto di ingrandimento.

"ZOOM" (☞ pag. 60)

## Registrazione manuale

È possibile regolare impostazioni quali la luminosità utilizzando la modalità manuale.

### NOTA :

Per selezionare/spostare il cursore in alto/a sinistra o in basso/a destra, premere il pulsante UP/< o DOWN/>.

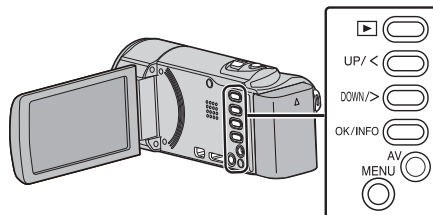

1 Aprire il coperchio della lente.

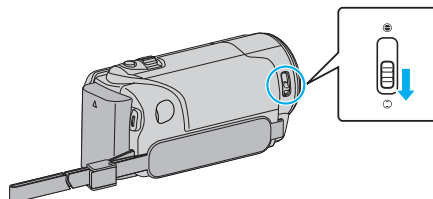

2 Aprire il monitor LCD.

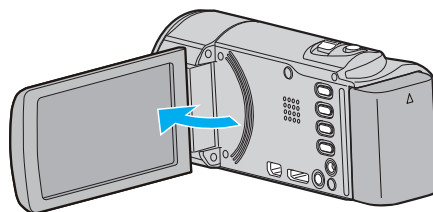

3 Selezionare la modalità di registrazione manuale.

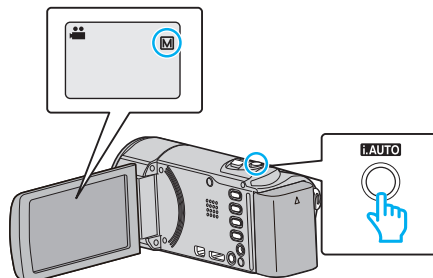

- Se la modalità è **i.A.** Intelligent Auto, premere il pulsante **i.AUTO** per passare a **M** Manuale.  
La modalità passa da Intelligent Auto a manuale a ogni pressione.

4 Iniziare la registrazione.

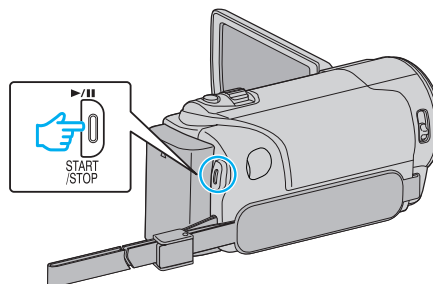

- Premere di nuovo per interrompere.
- Per ulteriori dettagli sulle varie impostazioni manuali, fare riferimento al "Menu registrazione manuale".

### NOTA :

- Le impostazioni manuali vengono visualizzate solo in modalità manuale.



### Menu registrazione manuale

È possibile impostare le seguenti voci.

Nome	Descrizione
SELEZIONE SCENA	<ul style="list-style-type: none"> <li>È possibile effettuare facilmente registrazioni che si adattano alle condizioni di ripresa.</li> </ul> “Selezione scena” (☞ pag. 25)
FOCUS	<ul style="list-style-type: none"> <li>Utilizzare la messa a fuoco manuale se il soggetto non viene messo a fuoco automaticamente.</li> </ul> “Regolazione manuale della messa a fuoco” (☞ pag. 26)
REGOLA LUMINOSITÀ	<ul style="list-style-type: none"> <li>È possibile regolare la luminosità complessiva dello schermo.</li> <li>Utilizzare questa funzione quando si registra in un luogo buio o luminoso.</li> </ul> “Regolazione della luminosità” (☞ pag. 27)
BILANCIAMENTO BIANCO	<ul style="list-style-type: none"> <li>È possibile regolare il colore complessivo dello schermo.</li> <li>Utilizzare questa funzione quando il colore dello schermo è differente da quello reale.</li> </ul> “Impostazione del bilanciamento del bianco” (☞ pag. 28)
COMPENS. CONTROLUCE	<ul style="list-style-type: none"> <li>Corregge l'immagine quando il soggetto appare buio a causa della retroilluminazione.</li> <li>Utilizzare questa funzione quando si riprende in controluce.</li> </ul> “Impostazione della compensazione del controluce” (☞ pag. 29)
TELE MACRO	<ul style="list-style-type: none"> <li>Utilizzare questa funzione per scattare primi piani (macro) del soggetto.</li> </ul> “Scatti ravvicinati” (☞ pag. 30)

### Selezione scena

È possibile registrare le scene più comuni con le impostazioni più idonee.

#### NOTA :

Per selezionare/spostare il cursore in alto/a sinistra o in basso/a destra, premere il pulsante UP/< o DOWN/>.

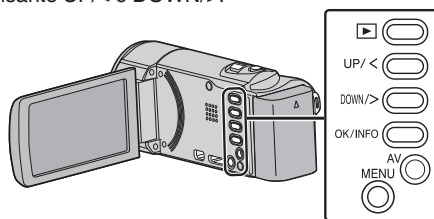

1 Selezionare la modalità di registrazione manuale.

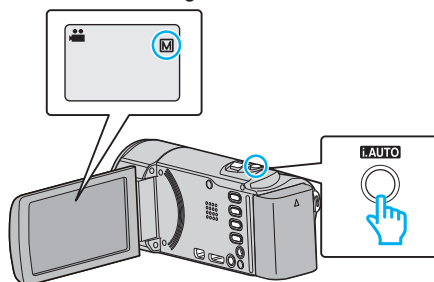

- Se la modalità è **i.A.** Intelligent Auto, premere il pulsante **i.AUTO** per passare a **M** Manuale. La modalità passa da Intelligent Auto a manuale a ogni pressione.

2 Premere MENU.

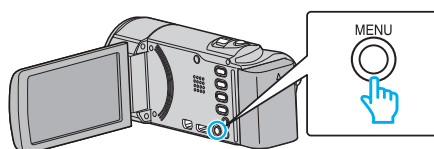

3 Selezionare “IMPOSTAZIONE MANUALE” e premere OK.

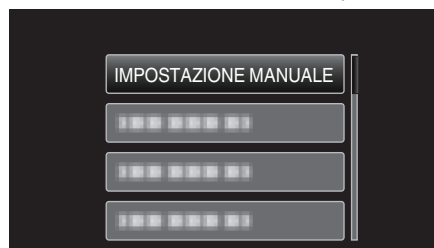

4 Selezionare “SELEZIONE SCENA” e premere OK.

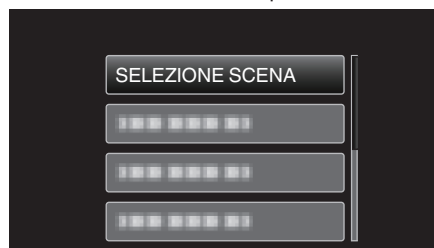

5 Selezionare la scena e premere OK.

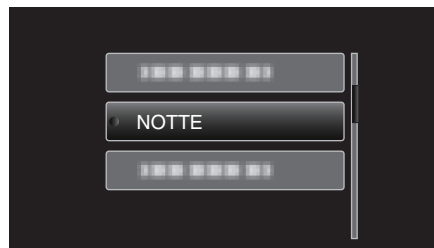

- Dopo aver impostato, premere OK.

\* L'immagine è solo un'impressione.

Impostazione	Effetto
NOTTE	Aumenta la luminosità della scena automaticamente utilizzando un otturatore lento quando l'ambiente circostante è buio. Per evitare il tremolio della videocamera, utilizzare un treppiede. <div style="display: flex; justify-content: space-around; align-items: center;"> <div style="text-align: center;"> <p><b>OFF</b></p> </div> <div style="font-size: 2em;">▶</div> <div style="text-align: center;"> <p><b>ON</b></p> </div> </div>
FARETTO	Evita che la persona risulti troppo luminosa sotto la luce. <div style="display: flex; justify-content: space-around; align-items: center;"> <div style="text-align: center;"> <p><b>OFF</b></p> </div> <div style="font-size: 2em;">▶</div> <div style="text-align: center;"> <p><b>ON</b></p> </div> </div>

**NOTA :**

- Nessuna delle scene di "SELEZIONE SCENA" può essere impostata durante la "REG. A INTERVALLI".

## Regolazione manuale della messa a fuoco

Regolarla quando la messa a fuoco in Intelligent Auto non è nitida o quando si desidera la messa a fuoco manuale.

**NOTA :**

Per selezionare/spostare il cursore in alto/a sinistra o in basso/a destra, premere il pulsante UP/< o DOWN/>.

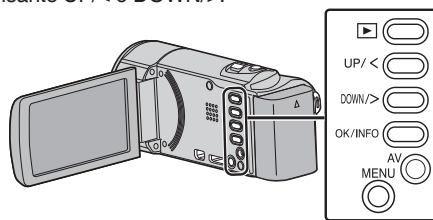

1 Selezionare la modalità di registrazione manuale.

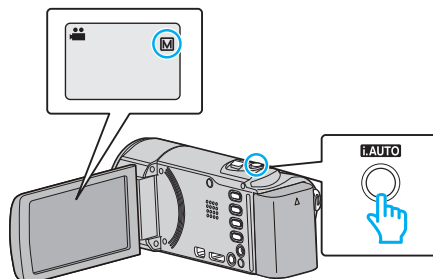

- Se la modalità è **i.A.** Intelligent Auto, premere il pulsante i.AUTO per passare a **M** Manuale. La modalità passa da Intelligent Auto a manuale a ogni pressione.

2 Premere MENU.

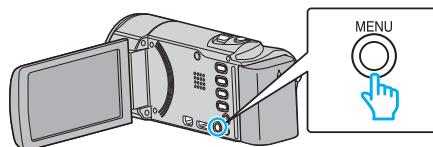

3 Selezionare "IMPOSTAZIONE MANUALE" e premere OK.

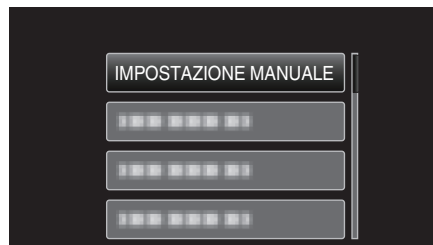

4 Selezionare "FOCUS" e premere OK.

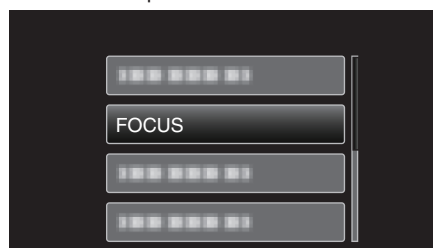

5 Selezionare "MANUALE" e premere OK.

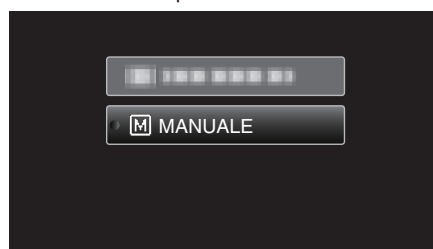

6 Regolare la messa a fuoco con i pulsanti UP/< e DOWN/>.

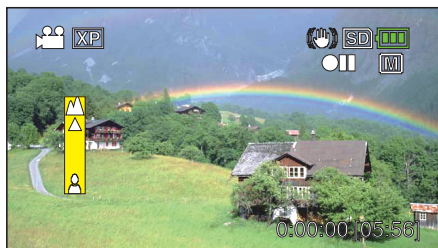

- Premere UP/< per mettere a fuoco un soggetto distante.
- Premere DOWN/> per mettere a fuoco un soggetto vicino.

7 Premere OK per confermare.



- Dopo aver confermato la messa a fuoco, la relativa cornice scompare e vengono visualizzati ▲ e ●. (È possibile che le icone lampeggino.)

**NOTA :**

- Un soggetto messo a fuoco con il teleobiettivo (T) resta a fuoco quando si riduce lo zoom con il grandangolo (W).
- “FOCUS” non può essere impostato durante “REG. A INTERVALLI”.

**Regolazione della luminosità**

È possibile regolare la luminosità secondo il livello preferito.

**NOTA :**

Per selezionare/spostare il cursore in alto/a sinistra o in basso/a destra, premere il pulsante UP/< o DOWN/>.

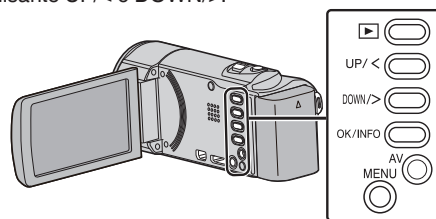

1 Selezionare la modalità di registrazione manuale.

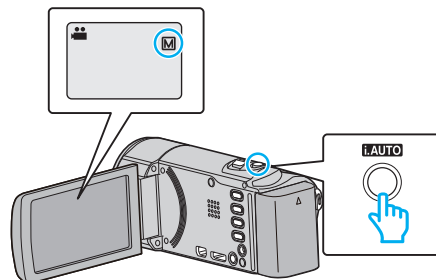

- Se la modalità è **i.A.** Intelligent Auto, premere il pulsante i.AUTO per passare a **M** Manuale. La modalità passa da Intelligent Auto a manuale a ogni pressione.

2 Premere MENU.

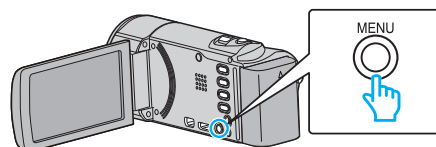

3 Selezionare “IMPOSTAZIONE MANUALE” e premere OK.

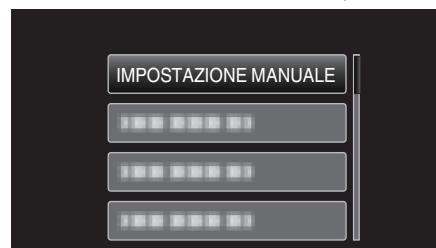

4 Selezionare “REGOLA LUMINOSITÀ” e premere OK.

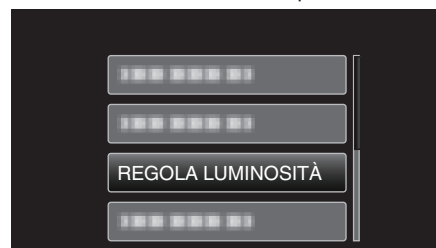

5 Selezionare “MANUALE” e premere OK.

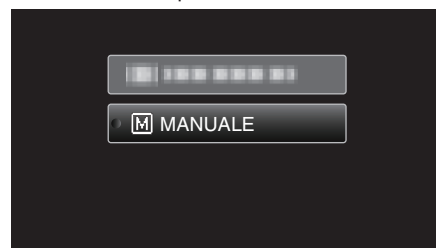

6 Selezionare il valore della luminosità con i pulsanti UP/< e DOWN/>.

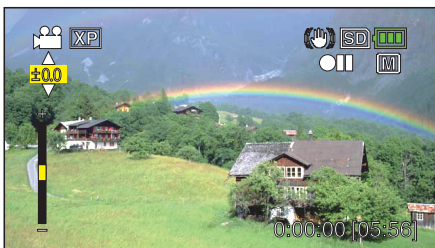

- Intervallo di compensazione durante la registrazione video: da -2,0 a +2,0 EV
- Premere UP/< per aumentare la luminosità.
- Premere DOWN/> per diminuire la luminosità.

7 Premere OK per confermare.



## Impostazione del bilanciamento del bianco

È possibile impostare la tonalità del colore per adattarla alla fonte luminosa.

### NOTA :

Per selezionare/spostare il cursore in alto/a sinistra o in basso/a destra, premere il pulsante UP/< o DOWN/>.

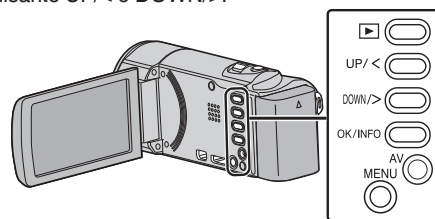

1 Selezionare la modalità di registrazione manuale.

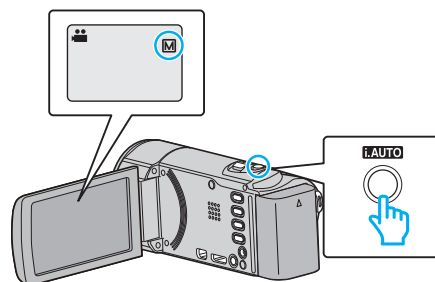

- Se la modalità è **i.A.** Intelligent Auto, premere il pulsante **i.AUTO** per passare a **M** Manuale. La modalità passa da Intelligent Auto a manuale a ogni pressione.

2 Premere MENU.

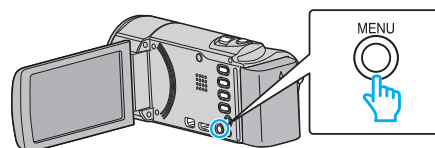

3 Selezionare "IMPOSTAZIONE MANUALE" e premere OK.

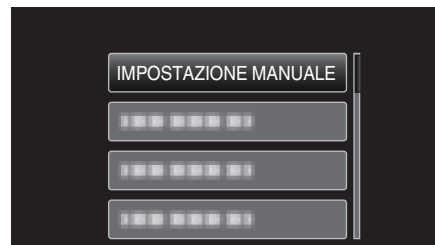

4 Selezionare "BILANCIAMENTO BIANCO" e premere OK.

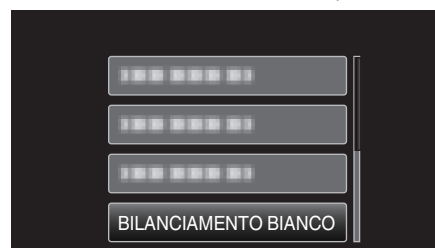

5 Selezionare l'impostazione del bilanciamento del bianco e premere OK.



Impostazione	Dettagli
AUTO	Regola automaticamente i colori naturali.
BIL. BIANCO MANUALE	Utilizzare questa funzione quando non si riesce a risolvere il problema dei colori innaturali.
SOLE	Impostare questa funzione quando si riprende all'esterno in una giornata di sole.
NUVOLE	Impostare questa funzione quando si riprende in una giornata nuvolosa o all'ombra.
ALOGENO	Impostare questa funzione quando si riprende in presenza di un illuminatore.

### Uso di BIL. BIANCO MANUALE

- 1 Sistemare un foglio di carta bianca davanti alla lente in modo che la carta copra lo schermo.
- 2 Selezionare "BIL. BIANCO MANUALE" e continuare a premere OK.
  - Il cursore lampeggia.
- 3 Quando il menu scompare, rilasciare OK.

### Impostazione della compensazione del controllo luce

È possibile correggere l'immagine quando il soggetto appare troppo buio a causa della retroilluminazione.

#### NOTA :

Per selezionare/spostare il cursore in alto/a sinistra o in basso/a destra, premere il pulsante UP/< o DOWN/>.

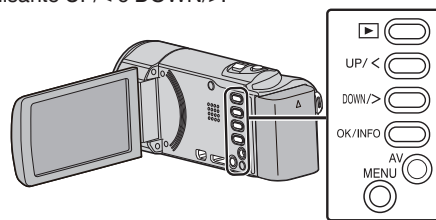

- 1 Selezionare la modalità di registrazione manuale.

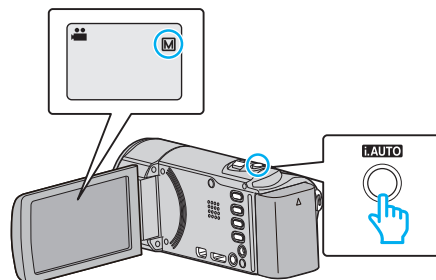

- Se la modalità è **i.A.** Intelligent Auto, premere il pulsante **i.AUTO** per passare a **M** Manuale. La modalità passa da Intelligent Auto a manuale a ogni pressione.

- 2 Premere MENU.

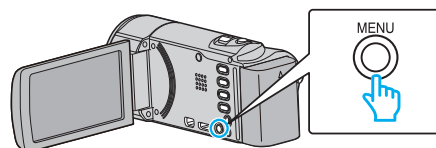

- 3 Selezionare "IMPOSTAZIONE MANUALE" e premere OK.

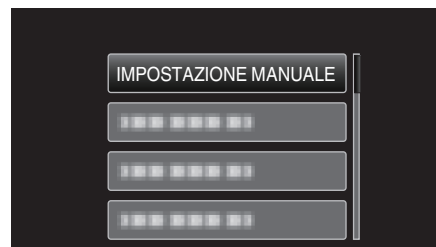

- 4 Selezionare "COMPENS. CONTROLUCE" e premere OK.



- 5 Selezionare "ON" e premere OK.



- Al termine dell'impostazione, compare l'icona di retroilluminazione

## Scatti ravvicinati

È possibile scattare dei primi piani di un soggetto utilizzando la funzione tele macro.



\* L'immagine è solo un'impressione.

### NOTA :

Per selezionare/spostare il cursore in alto/a sinistra o in basso/a destra, premere il pulsante UP/< o DOWN/>.

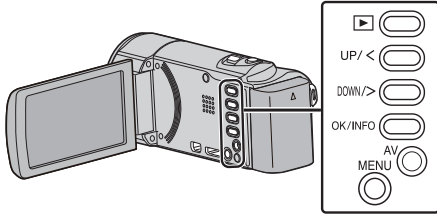

1 Selezionare la modalità di registrazione manuale.

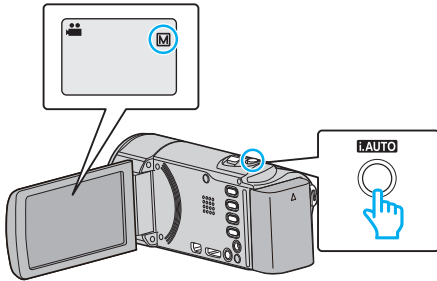

- Se la modalità è **i.A.** Intelligent Auto, premere il pulsante **i.AUTO** per passare a **M** Manuale. La modalità passa da Intelligent Auto a manuale a ogni pressione.

2 Premere MENU.

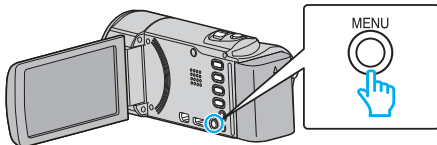

3 Selezionare "IMPOSTAZIONE MANUALE" e premere OK.

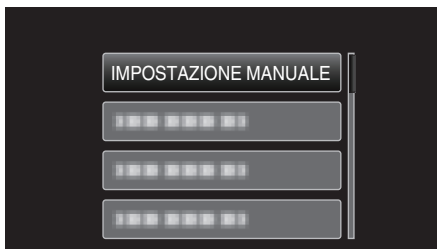

4 Selezionare "TELE MACRO" e premere OK.



5 Selezionare "ON" e premere OK.



- Al termine dell'impostazione, compare l'icona tele macro .

Impostazione	Dettagli
OFF	Permette di scattare primi piani fino a 1 m con il teleobiettivo (T). Permette di scattare primi piani fino a 5 cm con il grandangolo (W).
ON	Permette di scattare primi piani fino a 50 cm con il teleobiettivo (T). Permette di scattare primi piani fino a 5 cm con il grandangolo (W).

### AVVERTENZA :

- Quando non si stanno riprendendo dei primi piani, impostare "TELE MACRO" su "OFF". In caso contrario l'immagine potrebbe risultare offuscata.

## Come catturare chiaramente figure umane (Rilevamento viso AE/AF)

“PRIORITÀ VOLTO AE/AF” regola automaticamente il volto rilevato con una messa a fuoco e una luminosità adatte.

### NOTA :

Per selezionare/spostare il cursore in alto/a sinistra o in basso/a destra, premere il pulsante UP/< o DOWN/>.

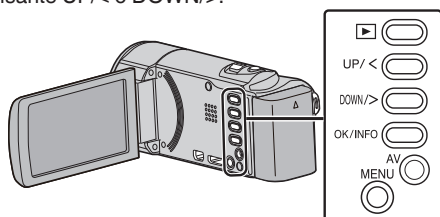

1 Premere MENU.

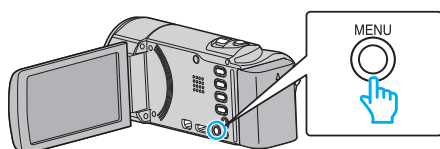

2 Selezionare “PRIORITÀ VOLTO AE/AF” e premere OK.



3 Selezionare “ON” e premere OK.

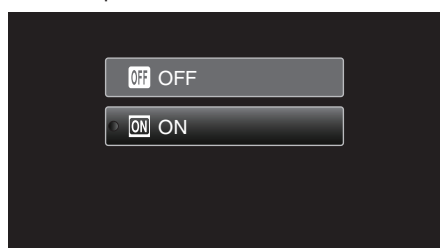

4 Puntare la videocamera verso il soggetto umano.

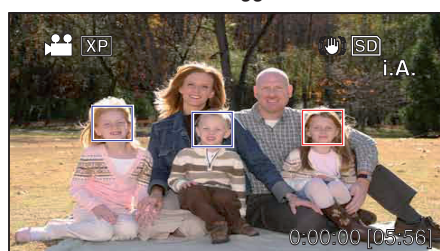

- Attorno al volto del soggetto compare una cornice; la messa a fuoco e la luminosità vengono regolate automaticamente.
- Se si rilevano più volti, viene messo a fuoco quello più vicino alla videocamera.

5 Iniziare la registrazione.

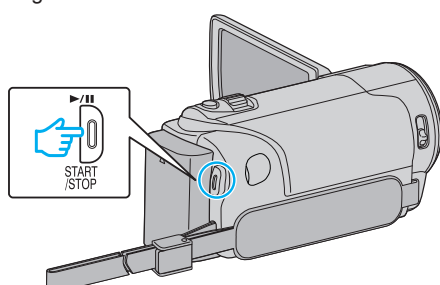

### AVVERTENZA :

- Quando “PRIORITÀ VOLTO AE/AF” è impostato su “ON”, le seguenti impostazioni cambieranno.
  - Se “SELEZIONE SCENA” è impostato su “FARETTO”, passerà a “OFF”.
  - Se “FOCUS” è impostato su “MANUALE”, passerà a “AUTO”.
  - Se “COMPENS. CONTROLUCE” è impostato su “ON”, passerà a “OFF”.
- Una volta realizzate le seguenti impostazioni, “PRIORITÀ VOLTO AE/AF” passerà a “OFF”.
  - Quando “SELEZIONE SCENA” è impostato su “FARETTO”
  - Quando “FOCUS” è impostato su “MANUALE”
  - Quando “COMPENS. CONTROLUCE” è impostato su “ON”

### NOTA :

- La videocamera è in grado di rilevare fino a 16 volti.
- Alcuni volti potrebbero non venire rilevati a seconda dell'ambiente in cui avviene la ripresa.
- Se non è possibile ottenere risultati adeguati, registrare con “PRIORITÀ VOLTO AE/AF” impostato su “OFF”.

## Riduzione dei tremolii della videocamera

Quando si imposta lo stabilizzatore di immagine, è possibile ridurre significativamente il tremolio della videocamera durante la registrazione video.

**NOTA :**

Per selezionare/spostare il cursore in alto/a sinistra o in basso/a destra, premere il pulsante UP/< o DOWN/>.

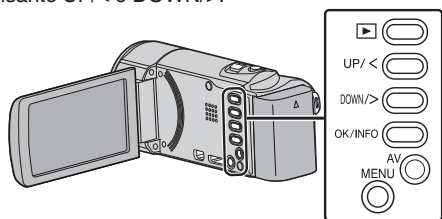

1 Premere MENU.

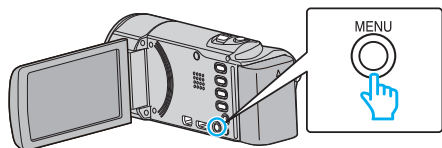

2 Selezionare "DIS" (stabilizzatore di immagine) e premere OK.

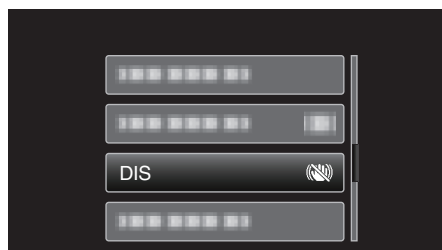

3 Selezionare "ON" o "ON (AIS)" per attivare lo stabilizzatore di immagine e premere OK.



Display	Impostazione
OFF	Disattiva lo stabilizzatore di immagine.
ON	Riduce il tremolio della videocamera in condizioni di ripresa normali.
ON (AIS)	Riduce più efficacemente il tremolio della videocamera quando si riprendono scene luminose sul grandangolo. Solo su grandangolo (circa 5x). ( solo modalità video)

**NOTA :**

- Si consiglia di impostare lo stabilizzatore di immagine su "OFF" quando si riprende un soggetto in lieve movimento con l'unità su un treppiede.
- Non è possibile ottenere una stabilizzazione completa se il tremolio della telecamera è eccessivo.

## Registrazione a intervalli (REG. AL RALLENTATORE)

Consente di mostrare in un breve periodo di tempo i cambiamenti di una scena che avvengono lentamente nell'arco di un lungo periodo di tempo, rimuovendone alcuni fotogrammi in base a un dato intervallo.

Questa funzione è utile quando si osserva attentamente qualcosa come ad esempio l'apertura di un bocciolo.

**NOTA :**

Per selezionare/spostare il cursore in alto/a sinistra o in basso/a destra, premere il pulsante UP/< o DOWN/>.

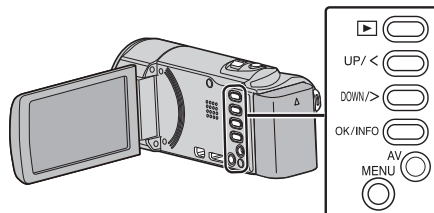

1 Premere MENU.

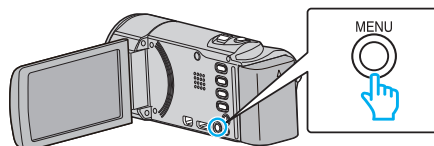

2 Selezionare "REG. A INTERVALLI" e premere OK.

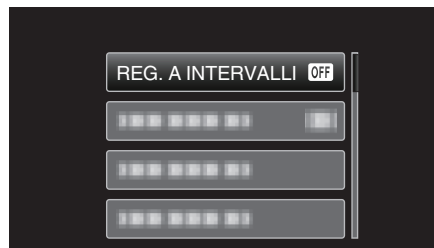

3 Selezionare un intervallo di registrazione (da 1 a 80 secondi) e premere OK.

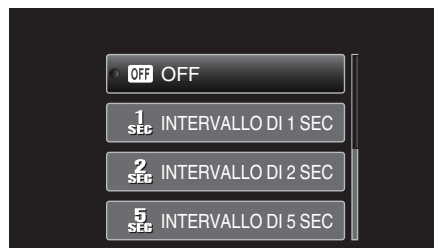

- Maggiore è il numero dei secondi, più lungo l'intervallo di registrazione.

4 Iniziare la registrazione.

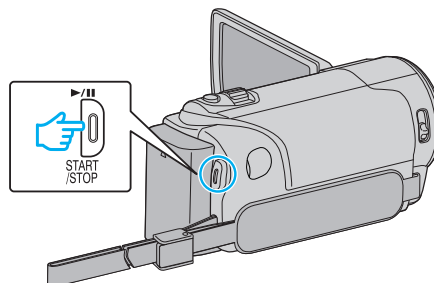

- Ogni fotogramma viene catturato in base agli intervalli selezionati.
- Quando l'intervallo di registrazione è impostato su "INTERVALLO DI 20 SEC" o superiore, l'unità passa alla modalità risparmio energia tra una registrazione e l'altra. In corrispondenza del punto da registrare successivo, la modalità di risparmio energia verrà disattivata e la registrazione si avvierà automaticamente.
- Premere di nuovo il pulsante START/STOP per interrompere la registrazione.



**Indicazioni durante la registrazione a fotogramma singolo**

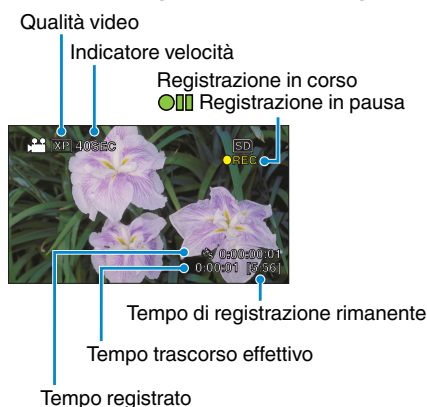

Display	Descrizione
<b>Indicatore velocità</b>	Visualizza l'intervallo di registrazione impostato.
<b>Qualità video</b>	Visualizza l'icona della qualità video impostata.
<b>Tempo di registrazione rimanente</b>	Tempo di registrazione rimanente con l'attuale qualità video selezionata.
<b>Registrazione in corso</b>	Appare quando la registrazione video è in corso. Lampeggia in modalità risparmio energia.
<b>Registrazione in pausa</b>	Appare quando la registrazione video è messa in pausa.
<b>Tempo trascorso effettivo</b>	Visualizza il tempo trascorso effettivo dall'avvio della registrazione.
<b>Tempo registrato</b>	Visualizza il tempo registrato effettivo del video. Il tempo registrato aumenta di unità di fotogrammi.

**Impostazioni fotogramma singolo**

Maggiore è il numero dei secondi, più lungo l'intervallo di registrazione.

Impostazione	Dettagli
<b>OFF</b>	Disattiva la funzione.
<b>INTERVALLO DI 1 SEC</b>	Registra un fotogramma a intervalli di 1 secondo. I video registrati verranno riprodotti a una velocità pari a 30 volte.
<b>INTERVALLO DI 2 SEC</b>	Registra un fotogramma a intervalli di 2 secondo. I video registrati verranno riprodotti a una velocità pari a 60 volte.
<b>INTERVALLO DI 5 SEC</b>	Registra un fotogramma a intervalli di 5 secondo. I video registrati verranno riprodotti a una velocità pari a 150 volte.
<b>INTERVALLO DI 10 SEC</b>	Registra un fotogramma a intervalli di 10 secondo. I video registrati verranno riprodotti a una velocità pari a 300 volte.
<b>INTERVALLO DI 20 SEC</b>	Registra un fotogramma a intervalli di 20 secondo. I video registrati verranno riprodotti a una velocità pari a 600 volte.
<b>INTERVALLO DI 40 SEC</b>	Registra un fotogramma a intervalli di 40 secondo. I video registrati verranno riprodotti a una velocità pari a 1.200 volte.
<b>INTERVALLO DI 80 SEC</b>	Registra un fotogramma a intervalli di 80 secondo. I video registrati verranno riprodotti a una velocità pari a 2.400 volte.

**AVVERTENZA :**

- L'audio non può essere registrato durante la registrazione a fotogramma singolo.
- Durante la registrazione a fotogramma singolo lo zoom, la priorità viso AE/AF e lo stabilizzatore di immagine non sono disponibili.
- Quando si interrompe la registrazione dopo un tempo inferiore a "0:00:00:14" il video non viene salvato.

**NOTA :**

- Le impostazioni di registrazione a fotogramma singolo non vengono salvate quando il dispositivo è spento.
- La registrazione si interrompe automaticamente 99 ore dopo il suo avvio.
- Utilizzare un treppiede e un adattatore CA per le registrazioni a fotogramma caratterizzate da lunghi intervalli. Si consiglia inoltre di regolare manualmente la messa a fuoco e il bilanciamento del bianco.

"Montaggio del treppiede" (☞ pag. 18)

"Regolazione manuale della messa a fuoco" (☞ pag. 26)

"Impostazione del bilanciamento del bianco" (☞ pag. 28)

## Registrazione automatica mediante rilevazione dei movimenti (REG. AUTOMATICA)

Questa funzione consente all'unità di registrare automaticamente rilevando i cambiamenti nei movimenti del soggetto (luminosità) all'interno del riquadro rosso presente sul monitor LCD. (REGISTRAZIONE AUTOMATICA)

### NOTA :

Per selezionare/spostare il cursore in alto/a sinistra o in basso/a destra, premere il pulsante UP/< o DOWN/>.

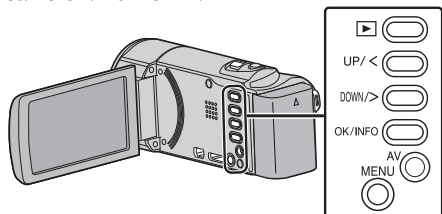

- 1 Comporre l'immagine a seconda del soggetto.
  - Regolare l'angolo di visualizzazione con lo zoom, ecc.
- 2 Premere MENU.

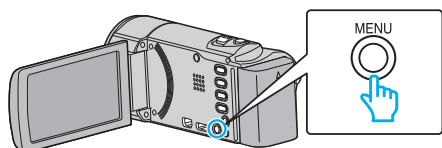

- 3 Selezionare "REG. AUTOMATICA" e premere OK.



- 4 Selezionare "ON" e premere OK.

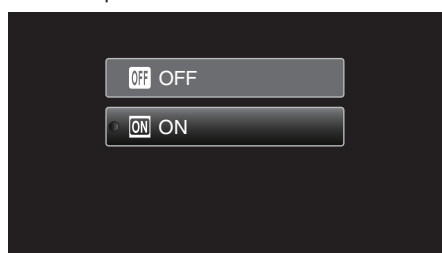

- 5 La registrazione si avvia automaticamente quando il soggetto all'interno del riquadro rosso si muove.

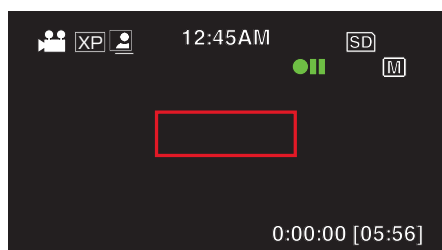

- Un riquadro rosso compare 2 secondi dopo la scomparsa del display del menu.
- Per la registrazione video, la registrazione continua fino a che il soggetto si muove (cambiamenti di luminosità) all'interno del riquadro rosso. Quando i movimenti del soggetto (cambiamenti di luminosità) cessano all'interno del riquadro rosso, la registrazione si ferma entro 5 secondi.
- Per arrestare manualmente la registrazione video, premere il pulsante START/STOP. Tuttavia, dato che l'impostazione di "REG. AUTOMATICA" rimane su "ON" anche dopo l'interruzione della

registrazione, quest'ultima riprende quando si rilevano movimenti del soggetto (cambiamenti di luminosità) all'interno del riquadro rosso. Per annullare la "REG. AUTOMATICA", impostarlo su "OFF".

### AVVERTENZA :

- Lo zoom digitale e lo stabilizzatore di immagine non sono disponibili se si seleziona "REG. AUTOMATICA".
- La "REG. AUTOMATICA" non può essere utilizzata insieme alla "REG. A INTERVALLI". Quando sono impostate entrambe, la priorità viene data alla "REG. A INTERVALLI".
- Dopo aver impostato la "REG. AUTOMATICA", le modalità di spegnimento automatico e risparmio energia non sono disponibili.

### NOTA :

- La registrazione si interrompe quando non si rilevano cambiamenti per 5 secondi durante la registrazione video.
- Le impostazioni di "REG. AUTOMATICA" non vengono salvate quando il dispositivo è spento.
- La registrazione potrebbe non iniziare quando i movimenti del soggetto all'interno del riquadro rosso sono troppo rapidi o quando i cambiamenti di luminosità sono troppo piccoli.
- La registrazione potrebbe iniziare in seguito a cambiamenti di luminosità anche se non vi è alcun movimento all'interno del riquadro rosso.
- Non è possibile avviare la registrazione mentre si usa lo zoom.

## Tempo di registrazione/Autonomia batteria rimanente

È possibile controllare il tempo di registrazione video rimanente sulla scheda SD e l'autonomia rimanente della batteria.

**NOTA :**

Per selezionare/spostare il cursore in alto/a sinistra o in basso/a destra, premere il pulsante UP/< o DOWN/>.

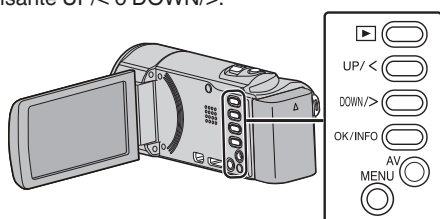

1 Aprire il monitor LCD.

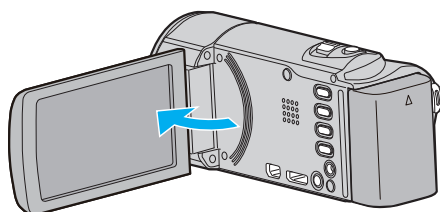

2 Premere OK/INFO.

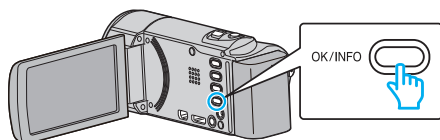

3 Visualizzazione del tempo rimanente per la registrazione.

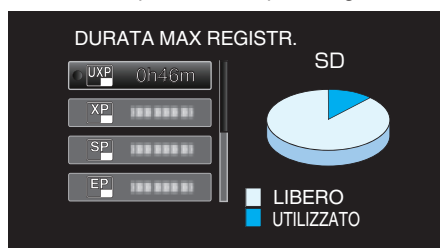

- Per visualizzare dell'autonomia rimanente della batteria, premere OK/INFO.
- Per uscire dalla visualizzazione, premere MENU.

4 Visualizzazione dell'autonomia rimanente della batteria.

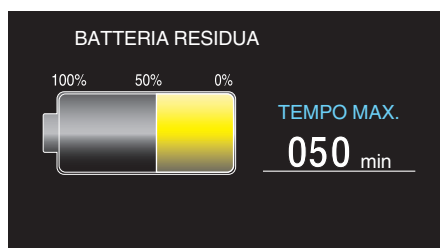

- Per uscire dalla visualizzazione, premere OK/INFO.
- L'autonomia rimanente della batteria non verrà visualizzata quando l'adattatore CA è collegato.

**NOTA :**

- È possibile modificare la qualità video dalla schermata del tempo di registrazione rimanente. Selezionare la qualità video con i pulsanti UP/< e DOWN/> e premere OK.

### Tempo di registrazione video approssimativo

Qualità	Scheda SDHC/SDXC					
	4 GB	8 GB	16 GB	32 GB	48 GB	64 GB
<b>UXP</b>	20 m	40 m	1 h 20 m	2 h 50 m	4 h 10 m	5 h 40 m
<b>XP</b>	30 m	1 h	2 h	4 h	6 h	8 h 10 m
<b>SP</b>	40 m	1 h 20 m	2 h 50 m	5 h 50 m	8 h 30 m	11 h 30 m
<b>EP</b>	1 h 40 m	3 h 30 m	7 h 10 m	14 h 40 m	21 h 30 m	28 h 50 m
<b>SSW *</b>	1 h 20 m	2 h 40 m	5 h 30 m	11 h 20 m	16 h 40 m	22 h 20 m
<b>SEW *</b>	2 h 50 m	5 h 40 m	11 h 30 m	23 h 30 m	34 h 30 m	46 h 10 m

\* GZ-E15

- Il tempo di registrazione effettivo potrebbe essere inferiore a seconda dell'ambiente di ripresa.

### Tempo di registrazione approssimativa (utilizzando la batteria)

Pacco batteria	Tempo di registrazione effettiva	Tempo di registrazione continua
<b>BN-VG108E (In dotazione)</b>	40 m	1 h 5 m
<b>BN-VG114E</b>	1 h 15 m	2 h 10 m
<b>BN-VG121E</b>	1 h 55 m	3 h 15 m
<b>BN-VG138E</b>	3 h 20 m	5 h 45 m

- I valori suddetti sono validi quando "LUMINOSITÀ MONITOR" è impostato su "3" (standard).
- Il tempo di registrazione effettivo può essere inferiore se si utilizza lo zoom o se si interrompe ripetutamente la registrazione. (Si consiglia di preparare i pacchi batteria per un tempo di registrazione tre volte superiore a quello previsto.)
- Il tempo di registrazione può variare a seconda dell'ambiente di ripresa e dell'utilizzo.

## Riproduzione video

È possibile selezionare e riprodurre i video registrati da una schermata di indice (visualizzazione miniature).

### NOTA :

Per selezionare/spostare il cursore in alto/a sinistra o in basso/a destra, premere il pulsante UP/< o DOWN/>.

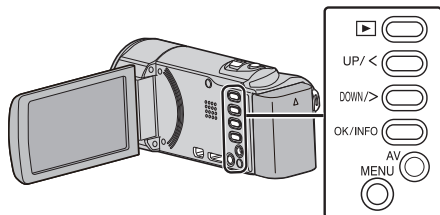

1 Selezionare la modalità di riproduzione.

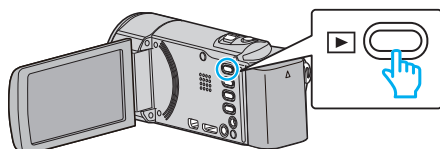

- Premere nuovamente ► per tornare alla modalità di registrazione.

2 Selezionare il video desiderato e premere OK o ►/|| per avviare la riproduzione.

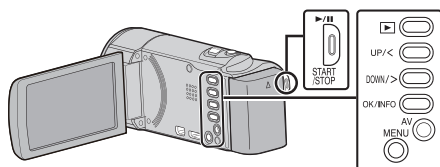

- Premere il pulsante ►/|| per fermare (mettere in pausa) la riproduzione.
- Per tornare alla schermata dell'indice, far scorrere la levetta [ZOOM] (zoom) mentre la riproduzione è in pausa.
- Per passare alla pagina successiva sulla schermata dell'indice, far scorrere la levetta T/W (zoom).

### Pulsanti/levette di comando per la riproduzione video

#### Durante la visualizzazione della schermata di indice

Pulsante/levetta di comando	Descrizione
UP/< DOWN/>	Seleziona/sposta cursore
OK/INFO ►/	Riproduci video
Zoom T/W	Passa alla pagina successiva o precedente

#### Durante la riproduzione video

Pulsante/levetta di comando	Durante la riproduzione video	Durante la pausa video
►/	Pausa	Riproduzione

Zoom [ZOOM]	-	Stop (ritorna alla visualizzazione delle miniature)
Zoom T / Vol.+	Aumenta il livello del volume	Stop (ritorna alla visualizzazione delle miniature)
Zoom W / Vol.-	Diminuisce il livello del volume	Stop (ritorna alla visualizzazione delle miniature)
UP/<*	Ricerca indietro (la velocità aumenta per ciascun tocco)	Riproduzione fotogramma per fotogramma all'indietro
DOWN/>*	Ricerca in avanti (la velocità aumenta per ciascun tocco)	Riproduzione fotogramma per fotogramma in avanti

\*Premere e tenere premuto per avviare la riproduzione lenta.

### NOTA :

- È possibile cercare un determinato file in base alla data di registrazione. "Ricerca per data" (pag. 39)

### AVVERTENZA :

- Effettuare una copia di backup dei dati importanti registrati. Si consiglia di copiare i dati importanti registrati su un DVD o un altro supporto di registrazione per archivarli. JVC non si assume alcuna responsabilità per eventuali perdite di dati.
- Questa unità è controllata da un microcomputer. Scariche elettrostatiche, rumori esterni e interferenze (di un televisore, una radio, ecc.) potrebbero impedirne il corretto funzionamento. In tal caso, spegnere l'alimentazione, quindi rimuovere l'adattatore CA e il pacco batterie. L'unità verrà reimpostata.

### Regolazione del volume dei video

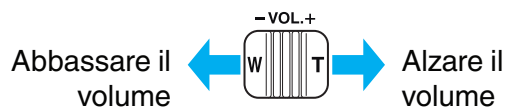

### Verifica della data di registrazione ed altre informazioni

È possibile visualizzare la data di registrazione e la durata del file selezionato.

- 1 Mettere in pausa la riproduzione.
- 2 Premere OK/INFO.

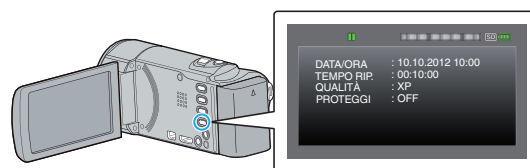

### Riproduzione di un video con informazioni di gestione danneggiate

Le informazioni di gestione di un video potrebbero danneggiarsi se la registrazione non viene eseguita correttamente, come quando si spegne l'alimentazione nel mezzo di una registrazione. È possibile effettuare le seguenti operazioni per riprodurre i video con informazioni di gestione difettose.

#### NOTA :

Per selezionare/spostare il cursore in alto/a sinistra o in basso/a destra, premere il pulsante UP/< o DOWN/>.

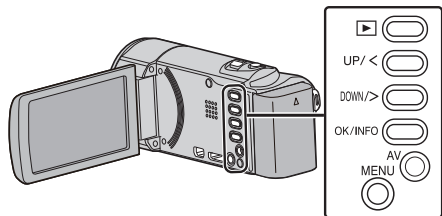

1 Selezionare la modalità di riproduzione.

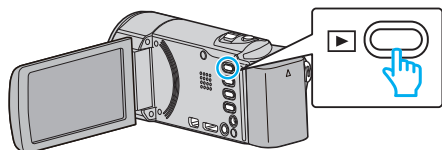

2 Premere MENU.

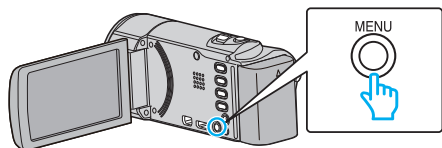

3 Selezionare "RIPRODUCI ALTRO FILE" e premere OK.



4 Selezionare il video desiderato e premere OK o ►/|| per avviare la riproduzione.



"Riproduzione video" (pag. 37)

- Per annullare e tornare alla schermata precedente, premere MENU.

#### NOTA :

- Quando le informazioni di gestione sono danneggiate, viene creato un file MTS nella cartella EXTMOV.
- A seconda delle condizioni del file danneggiato, la riproduzione potrebbe non essere possibile o non avvenire in modo fluido.

### Ricerca di un determinato video

Quando sono disponibili molti video, è difficile trovare il file che si desidera dalla schermata dell'indice.

Utilizzare la funzione di ricerca per trovare il file desiderato.

- Per i video, è possibile effettuare la ricerca per "CERCA DATA".  
"Come effettuare la ricerca per date di registrazione" (pag. 39)

## Ricerca per data

È possibile cercare e riprodurre video in base alle date di registrazione.

### NOTA :

Per selezionare/spostare il cursore in alto/a sinistra o in basso/a destra, premere il pulsante UP/< o DOWN/>.

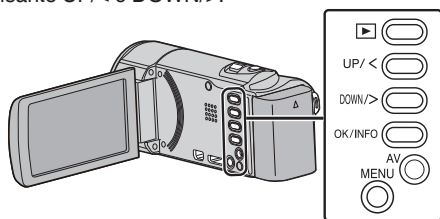

1 Selezionare la modalità di riproduzione.

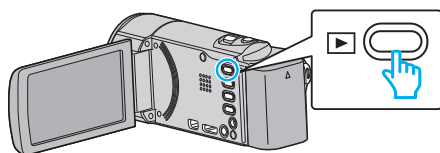

2 Premere MENU.

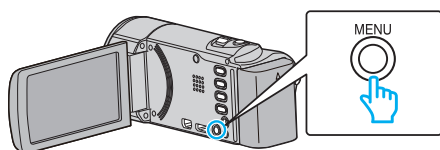

3 Selezionare "CERCA DATA" e premere OK.

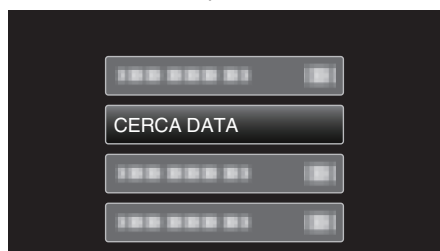

4 Premere UP/< o DOWN/> per selezionare una data di registrazione e premere OK.



- Per annullare e tornare alla schermata precedente, premere MENU.

5 Selezionare il video desiderato e premere OK o ►/|| per avviare la riproduzione.



- Vengono visualizzati soltanto i file registrati nella data selezionata.
- Per annullare e tornare alla schermata precedente, premere MENU.
- Per passare alla pagina successiva sulla schermata dell'indice, far scorrere la levetta T/W (zoom).

## Collegamento a e visualizzazione su un televisore

È possibile collegare la presente unità a un televisore per la riproduzione. La qualità dell'immagine sul televisore varia a seconda del tipo di televisore e di cavo di collegamento. Selezionare quello che si adatta meglio al proprio televisore.

- Leggere anche il manuale delle istruzioni del televisore utilizzato.

"Collegamento tramite connettore mini HDMI" (☞ pag. 40)

"Collegamento tramite connettore AV" (☞ pag. 41)

## Riproduzioni innaturali sul televisore

Problema	Azione
Le immagini non compaiono correttamente sul televisore.	<ul style="list-style-type: none"> <li>• Scollegare e ricollegare il cavo.</li> <li>• Spegnerne e riaccendere l'unità.</li> <li>• È possibile che le immagini non compaiano correttamente quando il livello di batteria rimanente è basso. Utilizzare adattatore CA.</li> </ul>
Le immagini vengono proiettate verticalmente sul televisore.	<ul style="list-style-type: none"> <li>• Impostare "USCITA VIDEO" nel menu "IMPOST. DI CONNESS." su "4:3".</li> </ul> <p>"USCITA VIDEO" (☞ pag. 71)</p>
Le immagini vengono proiettate orizzontalmente sul televisore.	<ul style="list-style-type: none"> <li>• Regolare lo schermo del televisore di conseguenza.</li> </ul>
Le funzioni HDMI-CEC non sono corrette e il televisore non funziona insieme alla presente unità.	<ul style="list-style-type: none"> <li>• Alcuni televisori potrebbero funzionare in modo diverso a seconda delle specifiche anche se sono conformi a HDMI-CEC. Pertanto, non si può garantire che le funzioni HDMI-CEC presenti su questa unità funzionino su tutti i televisori. In tal caso, impostare "CONTROLLO HDMI" su "OFF".</li> </ul> <p>"CONTROLLO HDMI" (☞ pag. 72)</p>
È cambiata la lingua sul display.	<ul style="list-style-type: none"> <li>• Può accadere quando si collega la presente unità a un televisore con una diversa impostazione della lingua utilizzando un mini cavo HDMI.</li> </ul>

## AVVERTENZA :

- Non rimuovere il supporto di registrazione né eseguire altre operazioni (come lo spegnimento) mentre si accede ai file. Inoltre, assicurarsi di utilizzare l'adattatore CA fornito: i dati sul supporto di registrazione potrebbero danneggiarsi se la batteria si esaurisce durante il funzionamento. Se i dati sul supporto di registrazione si danneggiano, formattare il supporto di registrazione per riutilizzarlo.

### Collegamento tramite connettore mini HDMI

Se si utilizza un televisore HD, è possibile eseguire la riproduzione in qualità HD collegandosi al mini connettore HDMI.

- Utilizzare un cavo HDMI ad alta velocità.
- Leggere anche il manuale delle istruzioni del televisore utilizzato.

#### NOTA :

Per selezionare/spostare il cursore in alto/a sinistra o in basso/a destra, premere il pulsante UP/< o DOWN/>.

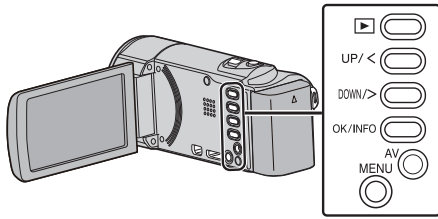

- 1 Connettersi a un televisore.

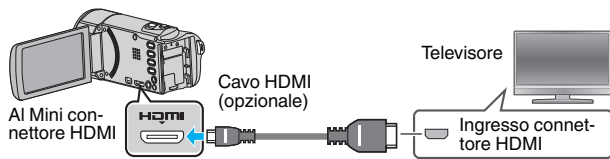

- 2 Collegare l'adattatore CA alla unità.

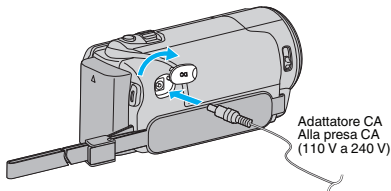

- 3 Premere il pulsante dell'ingresso esterno sul televisore per passare alla unità attraverso il connettore collegato.

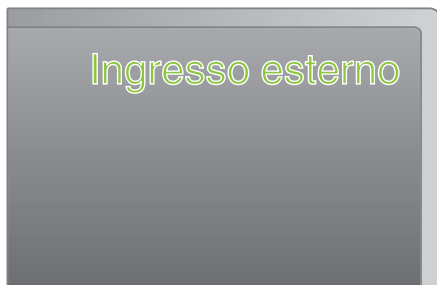

- 4 Riprodurre un file.



“Riproduzione video” (☰ pag. 37)

#### NOTA :

- Per riprodurre visualizzando data/ora, impostare “VISUALIZZAZIONE SU TV” nel menu “IMPOST. DI CONNESS.” su “ON”.

“VISUALIZZAZIONE SU TV” (☰ pag. 71)

- Modificare le impostazioni in “USCITA HDMI” a seconda della connessione.

“USCITA HDMI” (☰ pag. 72)

- Durante il collegamento a un televisore tramite il mini cavo HDMI, le immagini e i suoni potrebbero non venire trasmessi correttamente a seconda del televisore collegato. In tal caso, svolgere le seguenti operazioni.

- 1) Scollegare il mini cavo HDMI e ricollegarlo.
  - 2) Spegnerne e riaccendere l'unità.
- Per domande sul televisore o sulle modalità di collegamento, contattare il produttore del televisore.



## Funzionamento insieme al televisore tramite HDMI

Collegando la presente unità a un televisore con attivazione HDMI-CEC utilizzando il mini cavo HDMI è possibile effettuare operazioni collegate con il televisore.

- HDMI-CEC (Consumer Electronics Control) è uno standard comune che consente l'interoperabilità tra dispositivi conformi a HDMI-CEC collegati tramite cavi HDMI.

### NOTA :

- Non tutti i dispositivi con controllo HDMI sono conformi allo standard HDMI-CEC. La funzione di controllo HDMI della presente unità non funzionerà se collegata a tali dispositivi.
- Non si garantisce che la presente unità funzioni con tutti i dispositivi predisposti per HDMI-CEC.
- A seconda delle specifiche di ciascun dispositivo predisposto per HDMI-CEC, alcune funzioni potrebbero non funzionare con la presente unità. (Per ulteriori dettagli, consultare il manuale di istruzioni del proprio televisore).
- Con alcuni dispositivi collegati potrebbe verificarsi un funzionamento anomalo. In tali casi, impostare "CONTROLLO HDMI" su "OFF".

"CONTROLLO HDMI" (☞ pag. 72)

## Preparazioni

- Collegare un mini cavo HDMI tra la presente unità e il televisore. "Collegamento tramite connettore mini HDMI" (☞ pag. 40)
  - Accendere il televisore e impostare la relativa impostazione HDMI-CEC su "ON". (Per ulteriori dettagli, consultare il manuale di istruzioni del televisore).
  - Accendere la presente unità e impostare "CONTROLLO HDMI" nel menu "IMPOST. DI CONNESS." su "ON".
- "CONTROLLO HDMI" (☞ pag. 72)

## Metodo di funzionamento 1

- 1 Accendere l'unità.
- 2 Selezionare la modalità di riproduzione.
- 3 Collegare il mini cavo HDMI.
  - Il televisore si accende automaticamente e passa alla modalità di ingresso HDMI quando si accende la presente unità.

## Metodo di funzionamento 2

- 1 Spegnerne il televisore.
  - La presente unità si spegne automaticamente.

### NOTA :

- A seconda del televisore collegato, la lingua del display della presente unità passerà automaticamente a quella selezionata per il televisore quando l'unità stessa viene accesa. (Questo è possibile solo se la presente unità supporta la lingua selezionata per il televisore.) Per utilizzare questa unità con una lingua diversa da quella del display del televisore, impostare "CONTROLLO HDMI" su "OFF".
- La lingua del display del televisore non cambierà automaticamente, anche se si cambia la lingua del display della presente unità.
- Queste funzioni potrebbero non funzionare correttamente quando si collegano dispositivi come amplificatore e selettore. Impostare "CONTROLLO HDMI" su "OFF".
- Se HDMI-CEC non funziona adeguatamente, spegnere e riaccendere la presente unità.

## Collegamento tramite connettore AV

Collegando il cavo AV in dotazione al connettore AV, i video possono essere riprodotti su un televisore.

- Leggere anche il manuale delle istruzioni del televisore utilizzato.

### NOTA :

Per selezionare/spostare il cursore in alto/a sinistra o in basso/a destra, premere il pulsante UP/< o DOWN/>.

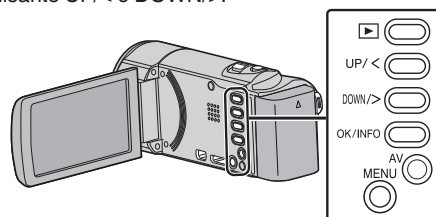

- 1 Connettersi a un televisore.

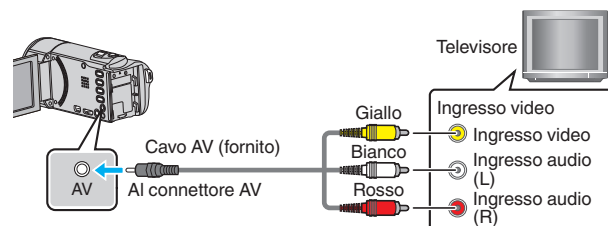

- 2 Collegare l'adattatore CA alla unità.

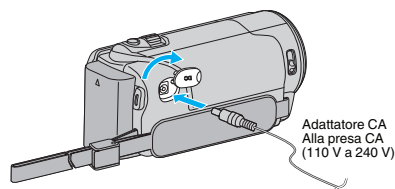

- 3 Premere il pulsante dell'ingresso esterno sul televisore per passare alla unità attraverso il connettore collegato.

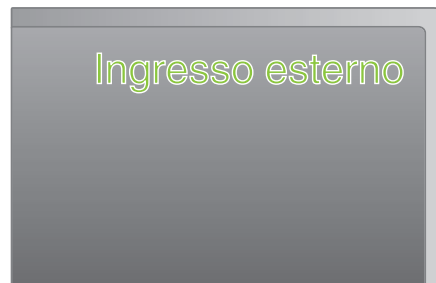

- 4 Riprodurre un file.



"Riproduzione video" (☞ pag. 37)

### NOTA :

- Per riprodurre visualizzando data/ora, impostare "VISUALIZZAZIONE SU TV" nel menu "IMPOST. DI CONNESS." su "ON".
- "VISUALIZZAZIONE SU TV" (☞ pag. 71)
- Per domande sul televisore o sulle modalità di collegamento, contattare il produttore del televisore.

## Eliminazione di file indesiderati

Eliminare i video indesiderati quando lo spazio sul supporto di registrazione è quasi esaurito.

La capacità del supporto di registrazione può essere ripristinata dopo l'eliminazione dei file.

“Eliminazione del file attualmente visualizzato” (☞ pag. 42)

“Eliminazione dei file selezionati” (☞ pag. 43)

“Eliminazione di tutti i file” (☞ pag. 44)

### NOTA :

- Non è possibile ripristinare i file cancellati.
  - I file protetti non possono essere eliminati.  
Sbloccare la protezione prima di eliminare il file.
- “Protezione dei file” (☞ pag. 44)
- Assicurarsi di fare un backup dei file importanti su un computer.
- “Backup di tutti i file” (☞ pag. 50)

## Eliminazione di un video con informazioni di gestione danneggiate

I video con informazioni di gestione danneggiate non possono essere eliminati con la funzione “Eliminazione del file attualmente visualizzato”. Tale eliminazione non è possibile neppure dalla schermata dell'indice.

### ■ Per eliminare un video con informazioni di gestione danneggiate

- 1 Avviare o mettere in pausa la riproduzione di un file.  
“Riproduzione di un video con informazioni di gestione danneggiate” (☞ pag. 38)
- 2 Premere MENU.
- 3 Selezionare “ELIMINA” e premere OK.
  - “CORRENTE” non può essere selezionato.

## Eliminazione del file attualmente visualizzato

Elimina il file attualmente visualizzato.

### NOTA :

Per selezionare/spostare il cursore in alto/a sinistra o in basso/a destra, premere il pulsante UP/< o DOWN/>.

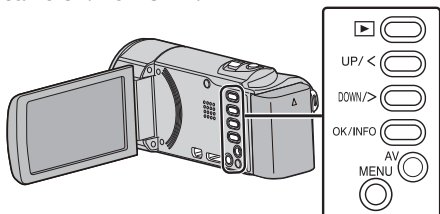

### AVVERTENZA :

- Non è possibile ripristinare i file cancellati.

- 1 Selezionare la modalità di riproduzione.

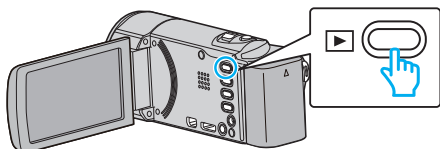

- 2 Premere MENU.

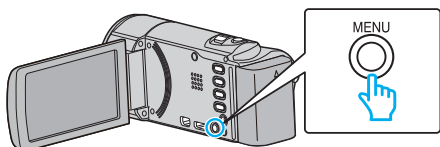

- 3 Selezionare “ELIMINA” e premere OK.

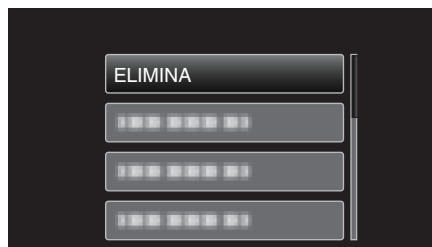

- 4 Selezionare “CORRENTE” e premere OK.

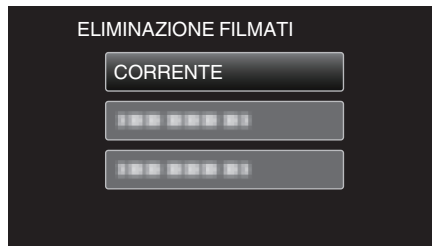

- 5 Verificare che si tratti del file da cancellare dopodiché selezionare “SÌ” e premere OK.

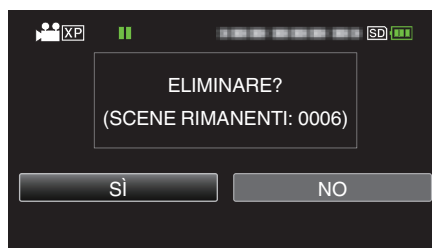

- Il file da eliminare appare sullo schermo.
- Premere la levetta dello zoom per selezionare il file precedente o quello successivo.
- Dopo l'eliminazione, premere MENU.
- Quando non rimane alcun file, la schermata ritorna alla schermata dell'indice.

### NOTA :

- I file protetti non possono essere eliminati.  
Sbloccare la protezione prima di eliminare il file.
- “Protezione dei file” (☞ pag. 44)

## Eliminazione dei file selezionati

Elimina i file selezionati.

### NOTA :

Per selezionare/spostare il cursore in alto/a sinistra o in basso/a destra, premere il pulsante UP/< o DOWN/>.

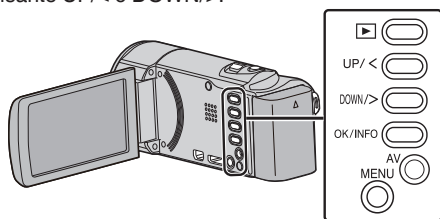

### AVVERTENZA :

- Non è possibile ripristinare i file cancellati.

- 1 Selezionare la modalità di riproduzione.

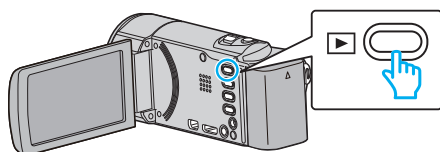

- 2 Premere MENU.

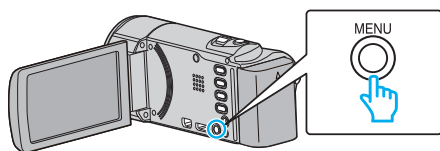

- 3 Selezionare "ELIMINA" e premere OK.

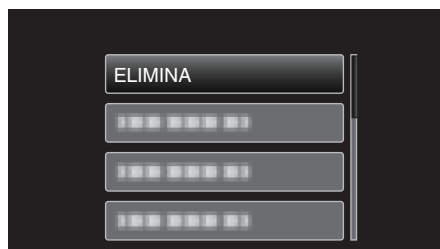

- 4 Selezionare "SELEZIONE FILE" e premere OK.



- 5 Selezionare i file da eliminare e premere OK.



- Premere UP/< o DOWN/> per selezionare i file.
- Un simbolo di eliminazione appare sul file selezionato. Per rimuovere il simbolo di eliminazione, premere di nuovo OK.
- Per passare alla pagina successiva sulla schermata dell'indice, far scorrere la levetta T/W (zoom).

- 6 Dopo aver selezionato tutti i file da eliminare, premere MENU.

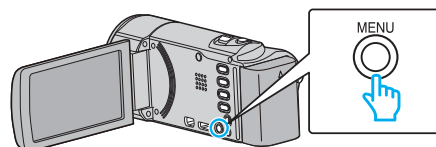

- 7 Selezionare "ESEGUIRE" e premere OK.

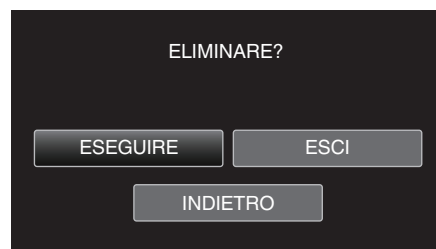

- Dopo l'eliminazione, premere OK.
- Per annullare l'eliminazione, selezionare "ESCI" e premere OK.
- Per tornare alla schermata precedente, selezionare "INDIETRO" e premere OK.

### NOTA :

- I file protetti non possono essere eliminati. Sbloccare la protezione prima di eliminare il file. "Protezione dei file" ( pag. 44)

### Eliminazione di tutti i file

Elimina tutti i file.

**NOTA :**

Per selezionare/spostare il cursore in alto/a sinistra o in basso/a destra, premere il pulsante UP/< o DOWN/>.

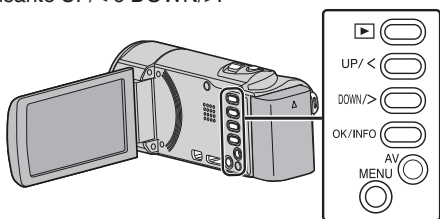

**AVVERTENZA :**

- Non è possibile ripristinare i file cancellati.

1 Selezionare la modalità di riproduzione.

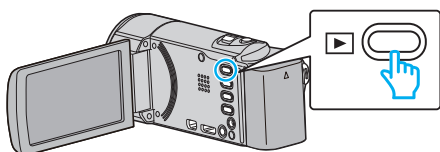

2 Premere MENU.

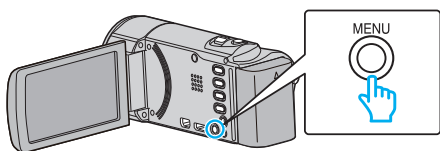

3 Selezionare "ELIMINA" e premere OK.

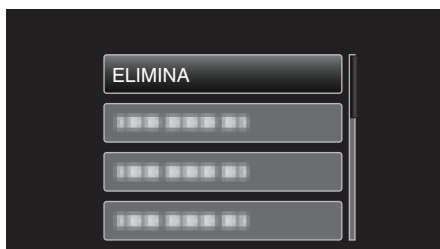

4 Selezionare "ELIMINA TUTTO" e premere OK.

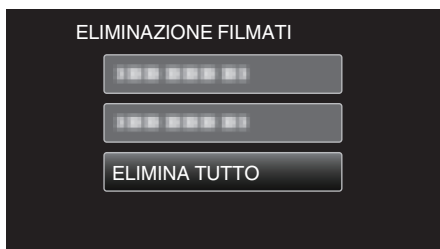

5 Selezionare "Sì" e premere OK.

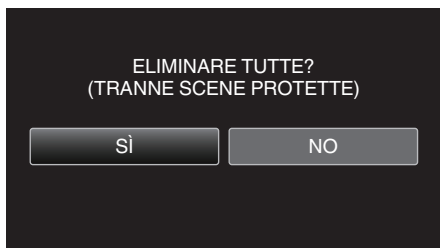

- Dopo l'eliminazione, premere OK.
- Per annullare l'eliminazione, selezionare "NO" e premere OK.

**NOTA :**

- I file protetti non possono essere eliminati. Sbloccare la protezione prima di eliminare il file.

"Protezione dei file" (pag. 44)

### Protezione dei file

Evita che video importanti vengano cancellati accidentalmente proteggendoli.

"Protezione/Rimozione della protezione del file attualmente visualizzato" (pag. 44)

"Protezione/Rimozione della protezione dei file selezionati" (pag. 45)

"Protezione di tutti i file" (pag. 46)

"Rimozione della protezione da tutti i file" (pag. 46)

**AVVERTENZA :**

- Quando si formatta il supporto di registrazione, anche i file protetti vengono eliminati.

### Protezione/Rimozione della protezione del file attualmente visualizzato

Protegge o rimuove la protezione del file attualmente visualizzato.

**NOTA :**

Per selezionare/spostare il cursore in alto/a sinistra o in basso/a destra, premere il pulsante UP/< o DOWN/>.

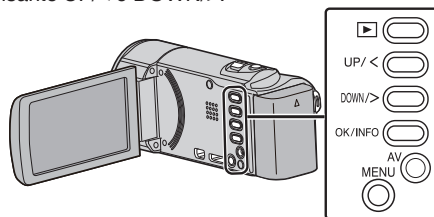

1 Selezionare la modalità di riproduzione.

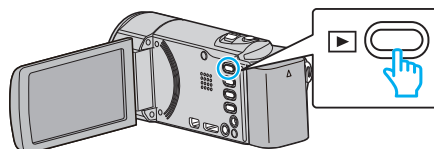

2 Premere MENU.

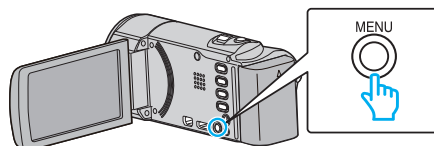

3 Selezionare "PROTEGGI/ANNULLA" e premere OK.

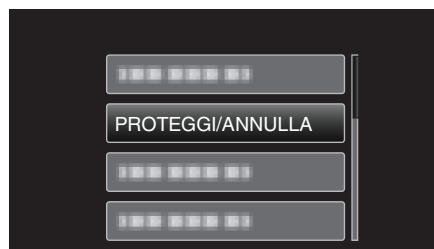

4 Selezionare "CORRENTE" e premere OK.



5 Verificare che si tratti del file da proteggere, dopodiché selezionare "Sì" e premere OK.



- Il file da proteggere appare sullo schermo.
- Per annullare la protezione, selezionare “NO” e premere OK.
- Premere la levetta dello zoom per selezionare il file precedente o quello successivo.
- Dopo aver impostato, premere OK.
- Per uscire dalla schermata, premere MENU.



- Un simbolo di protezione appare sul file selezionato. Per rimuovere il simbolo di protezione , premere di nuovo OK.
  - Per passare alla pagina successiva sulla schermata dell'indice, far scorrere la levetta **T/W** (zoom).
- 6 Dopo aver selezionato tutti i file da proteggere o per cui si desidera rimuovere la protezione, premere MENU.

### Protezione/Rimozione della protezione dei file selezionati

Protegge o rimuove la protezione dei file selezionati.

#### NOTA :

Per selezionare/spostare il cursore in alto/a sinistra o in basso/a destra, premere il pulsante UP/< o DOWN/>.

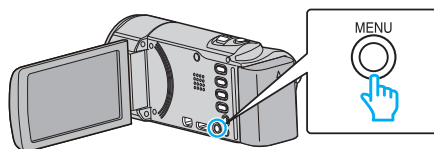
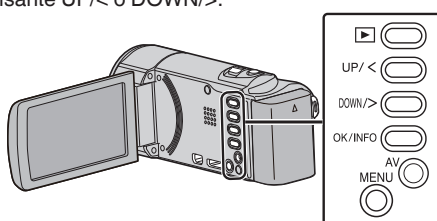

- 7 Selezionare “Sì” e premere OK.
- Per annullare la protezione, selezionare “NO” e premere OK.

- 1 Selezionare la modalità di riproduzione.

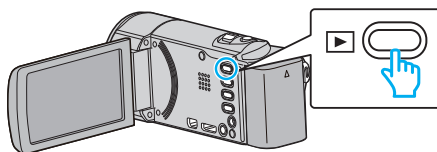

- 2 Premere MENU.

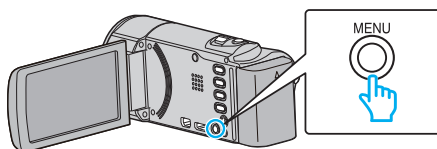

- 3 Selezionare “PROTEGGI/ANNULLA” e premere OK.

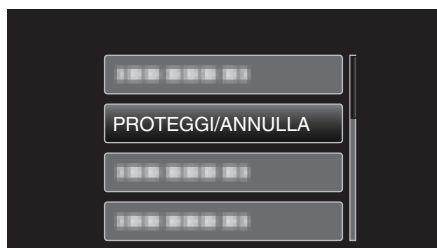

- 4 Selezionare “SELEZIONE FILE” e premere OK.

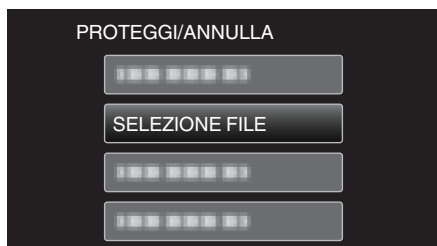

- Per uscire, premere MENU, selezionare “Sì” e premere OK.

- 5 Selezionare tutti i file da proteggere o per cui si desidera rimuovere la protezione e premere OK.

### Protezione di tutti i file

Protegge tutti i file.

**NOTA :**

Per selezionare/spostare il cursore in alto/a sinistra o in basso/a destra, premere il pulsante UP/< o DOWN/>.

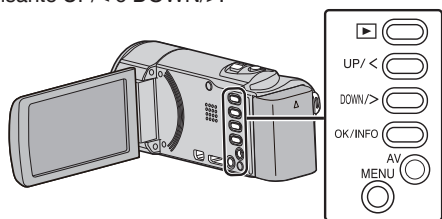

1 Selezionare la modalità di riproduzione.

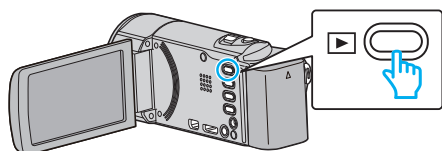

2 Premere MENU.

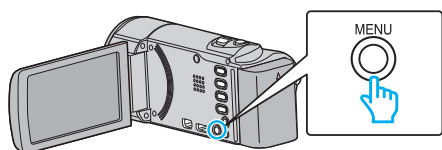

3 Selezionare "PROTEGGI/ANNULLA" e premere OK.



4 Selezionare "PROTEGGI TUTTI" e premere OK.



5 Selezionare "Sì" e premere OK.

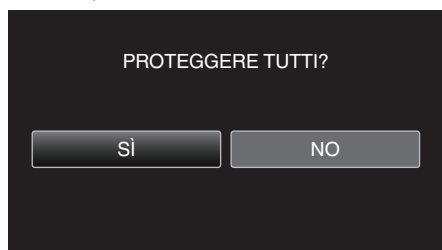

• Dopo aver impostato, premere OK.

### Rimozione della protezione da tutti i file

Rimuove la protezione da tutti i file.

**NOTA :**

Per selezionare/spostare il cursore in alto/a sinistra o in basso/a destra, premere il pulsante UP/< o DOWN/>.

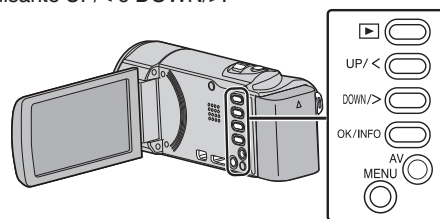

1 Selezionare la modalità di riproduzione.

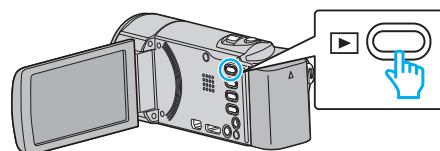

2 Premere MENU.

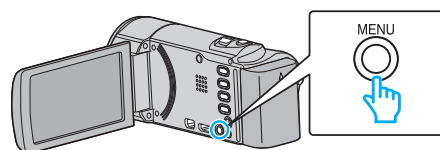

3 Selezionare "PROTEGGI/ANNULLA" e premere OK.

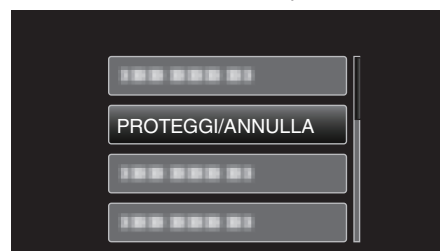

4 Selezionare "ANNULLA TUTTI" e premere OK.



5 Selezionare "Sì" e premere OK.

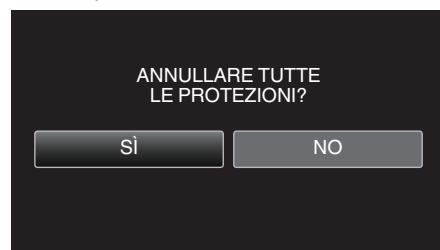

• Dopo aver rimosso la protezione, premere OK.

## Duplicazione dei file su un disco tramite collegamento a DVD Recorder

È possibile duplicare i video in qualità standard collegando la videocamera a un DVD recorder.

- Leggere anche i manuali delle istruzioni del televisore e del DVD recorder.

1 Aprire il monitor LCD.

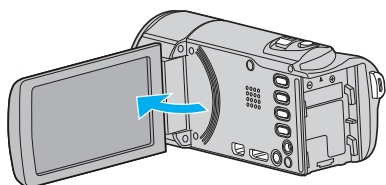

2 Collegarsi a un DVD recorder.

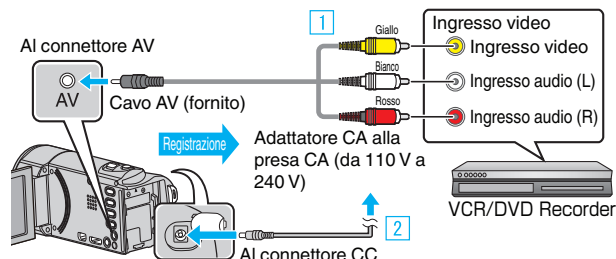

1 Eseguire il collegamento utilizzando il cavo AV in dotazione.

2 Collegare l'adattatore CA alla unità.

- L'unità si accende automaticamente quando viene collegato l'adattatore CA.
- Assicurarsi di utilizzare l'adattatore CA in dotazione.

3 Selezionare la modalità di riproduzione.

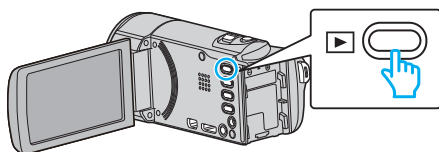

4 Preparare il televisore/DVD recorder per la registrazione.

- Passare a un ingresso esterno compatibile.
- Inserire un disco (DVD-R, ecc) nel DVD recorder.

5 Preparare l'unità per la riproduzione.

- Impostare "USCITA VIDEO" nel menu "IMPOST. DI CONNESS." sul formato ("4:3" o "16:9") del televisore connesso.

"USCITA VIDEO" (☞ pag. 71)

- Per includere la data e l'ora durante la duplicazione, impostare "VISUALIZZAZIONE SU TV" nel menu "IMPOST. DI CONNESS." su "ON".

Impostare "VISUALIZZA DATA/ORA" nel menu di riproduzione su "ON".

"VISUALIZZAZIONE SU TV" (☞ pag. 71)

"VISUALIZZA DATA/ORA" (☞ pag. 64)

6 Iniziare la registrazione.

- Avviare la riproduzione sull'unità e premere il pulsante di registrazione sul registratore.

"Riproduzione video" (☞ pag. 37)

- Al termine della riproduzione, fermare la registrazione.

### AVVERTENZA :

- La copia dei file tramite il collegamento della presente unità a un masterizzatore DVD non è supportata.

## Creazione di un disco utilizzando un registratore Blu-ray connesso

È possibile creare dischi utilizzando un registratore Blu-ray collegandolo alla presente unità tramite un cavo USB.

### NOTA :

Per selezionare/spostare il cursore in alto/a sinistra o in basso/a destra, premere il pulsante UP/< o DOWN/>.

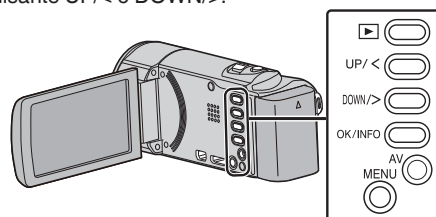

1 Aprire il monitor LCD.

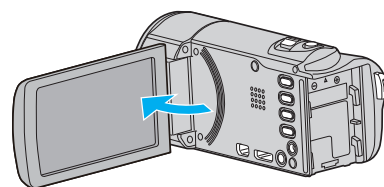

2 Collegare a un registratore Blu-ray.

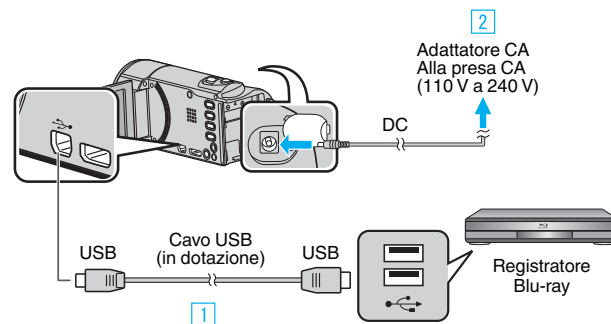

1 Eseguire il collegamento utilizzando il cavo USB in dotazione.

2 Collegare l'adattatore CA alla unità.

- L'unità si accende automaticamente quando viene collegato l'adattatore CA.

- Assicurarsi di utilizzare l'adattatore CA in dotazione.

3 Appare il menu "SELEZ. DISPOSITIVO".

3 Selezionare "COLLEGA AD ALTRO" e premere OK.

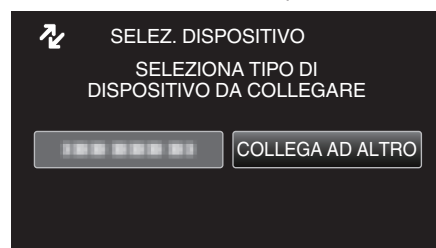

4 Duplicare sul registratore Blu-ray.

- Leggere anche il manuale delle istruzioni del registratore Blu-ray.

### NOTA :

- I dischi creati sono riproducibili solo su dispositivi compatibili con AVCHD (come i registratori Blu-ray).

## Copia su PC Windows

È possibile copiare i file su un computer utilizzando il software in dotazione.

È anche possibile creare i dischi utilizzando l'unità DVD o Blu-ray del computer.

Se il software in dotazione non è installato, l'unità verrà riconosciuta come un dispositivo di archiviazione esterno se connessa.

### NOTA :

- Per registrare sui dischi, è necessaria un'unità DVD o Blu-ray registrabile per il computer utilizzato.
- Per creare dischi DVD-Video, è necessario aggiornare il software in dotazione.  
Per maggiori dettagli, fare riferimento alla homepage Pixela.

<http://www.pixela.co.jp/oem/jvc/mediabrowser/e/>

- È possibile utilizzare solo il software in dotazione per effettuare il backup dei file su un computer.  
Il backup dei file utilizzando altri software non è supportato.

## Problemi nell'uso del software Everio MediaBrowser 4 in dotazione

Rivolgersi al seguente centro assistenza clienti.

- Centro assistenza utenti Pixela

<b>Telefono</b>	USA e Canada (Inglese): +1-800-458-4029 (numero verde) Europa (Regno Unito, Germania, Francia e Spagna) (Inglese/Tedesco/Francese/Spagnolo): +800-1532-4865 (numero verde) Altri paesi europei (Inglese/Tedesco/Francese/Spagnolo): +44-1489-564-764 Asia (Filippine) (Inglese): +63-2-438-0090 Cina (Cinese): 10800-163-0014 (numero verde)
<b>Homepage</b>	<a href="http://www.pixela.co.jp/oem/jvc/mediabrowser/e/">http://www.pixela.co.jp/oem/jvc/mediabrowser/e/</a>

- Per ulteriori dettagli su come caricare i file su YouTube, consultare "Aiuto MediaBrowser" nel menu "Guida" di Everio MediaBrowser.

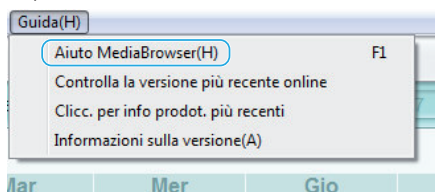

## Verifica dei requisiti di sistema (linee guida)

Fare clic con il pulsante destro su "Computer" (o "Risorse del computer") nel menu "Avvia" e selezionare "Proprietà" per controllare le seguenti voci.

### Windows Vista/Windows 7

- Fare riferimento alle istruzioni operative all'interno dell'animazione della Guida dettagliata per l'utente.

### Windows XP

- Fare riferimento alle istruzioni operative all'interno dell'animazione della Guida dettagliata per l'utente.

	Windows Vista/Windows 7	Windows XP
SO	Windows Vista 32/64-bit Home Basic o Home Premium (solo versioni preinstallate) Service Pack 2 Windows 7 32/64-bit Home Premium (solo versioni preinstallate) Service Pack 1	Windows XP Home Edition o Professional (solo versioni preinstallate) Service Pack 3
CPU	Intel Core Duo, CPU 1,66 GHz o superiore (Consigliata Intel Core 2 Duo, CPU 2,13 GHz o superiore)	Intel Core Duo, CPU 1,66 GHz o superiore (Consigliata Intel Core 2 Duo, CPU 2,13 GHz o superiore)
RAM	Almeno 2 GB	Almeno 1 GB
Editing video	Intel Core i7, CPU 2,53 GHz o superiore consigliata	Intel Core i7, CPU 2,53 GHz o superiore consigliata

### ■ Altri requisiti

Display: 1024×768 pixel o superiore (1280×1024 pixel o superiore consigliati)

Grafica: Consigliato Intel G965 o superiore

### NOTA :

- Se il proprio PC non risponde ai suddetti requisiti di sistema, il funzionamento del software in dotazione non può essere assicurato.
- Per ulteriori informazioni, contattare il produttore del proprio PC.



## Installazione del software in dotazione (integrato)

È possibile visualizzare le immagini registrate in formato calendario ed effettuare semplici modifiche utilizzando il software in dotazione.

### Preparazioni

Collegare la presente unità a un computer con un cavo USB.

- 1 Aprire il monitor LCD.

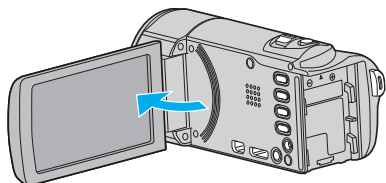

- 2 Collegare il cavo USB e l'adattatore CA.

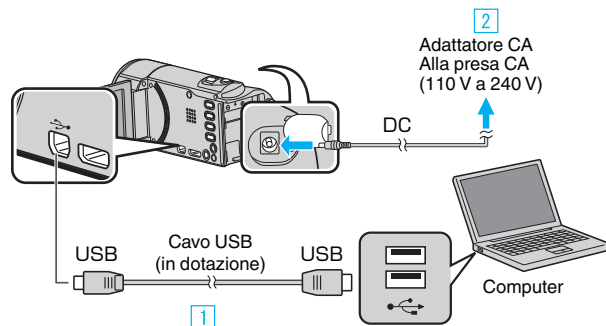

- 1 Eseguire il collegamento utilizzando il cavo USB in dotazione.
  - 2 Collegare l'adattatore CA alla unità.
- L'unità si accende automaticamente quando viene collegato l'adattatore CA.
  - Assicurarsi di utilizzare l'adattatore CA in dotazione.
- 3 Appare il menu "SELEZ. DISPOSITIVO".
- 3 Selezionare "COLLEGA AL PC" e premere OK.

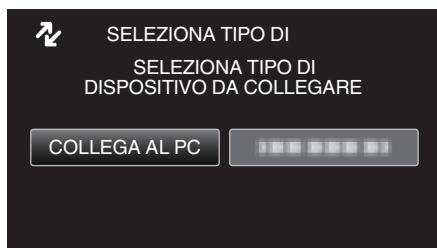

- 4 Selezionare "RIPRODUZIONE SU PC" e premere OK.

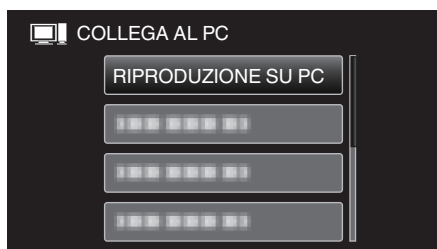

- "Everio Software Setup" compare sul computer. Le successive operazioni vanno eseguite sul computer.

### NOTA :

- Se "Everio Software Setup" non compare, fare doppio clic su "JVCCAM\_APP" in "Risorse del computer" quindi fare doppio clic su "install.exe".
- Se compare la finestra di dialogo della riproduzione automatica, selezionare "Aprire la cartella contenente i file desiderati" e fare clic su "OK". Quindi, fare clic su "install.exe" nella cartella.

## Procedura di installazione

### Windows Vista/Windows 7

- Fare riferimento alle istruzioni operative all'interno dell'animazione della Guida dettagliata per l'utente.

### Windows XP

- Fare riferimento alle istruzioni operative all'interno dell'animazione della Guida dettagliata per l'utente.

## Backup di tutti i file

Prima di effettuare un backup, assicurarsi che vi sia spazio a sufficienza nel disco rigido del computer (HDD).

Il backup non si avvierà se non vi è spazio libero a sufficienza.

### NOTA :

Per selezionare/spostare il cursore in alto/a sinistra o in basso/a destra, premere il pulsante UP/< o DOWN/>.

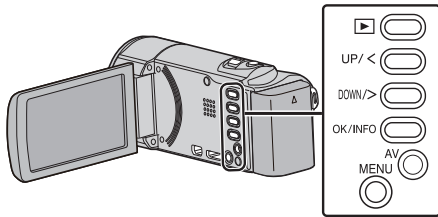

1 Aprire il monitor LCD.

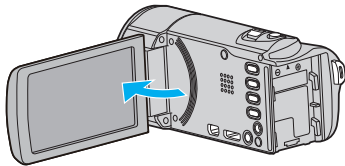

2 Collegare il cavo USB e l'adattatore CA.

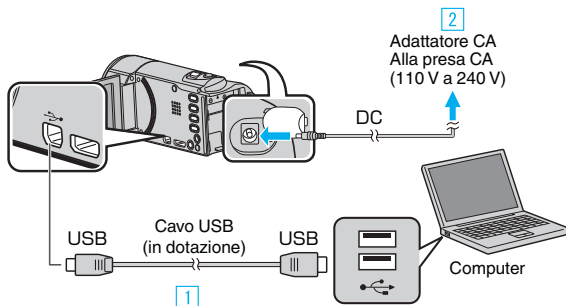

1 Eseguire il collegamento utilizzando il cavo USB in dotazione.

2 Collegare l'adattatore CA alla unità.

• L'unità si accende automaticamente quando viene collegato l'adattatore CA.

• Assicurarsi di utilizzare l'adattatore CA in dotazione.

3 Appare il menu "SELEZ. DISPOSITIVO".

3 Selezionare "COLLEGA AL PC" e premere OK.

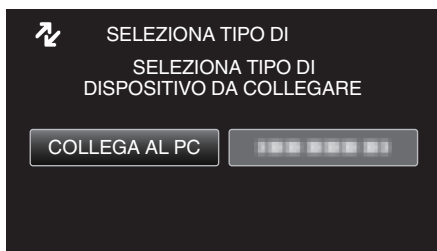

• Premere UP/< o DOWN/> per spostare il cursore.

4 Selezionare "ESEGUI BACK UP" e premere OK.

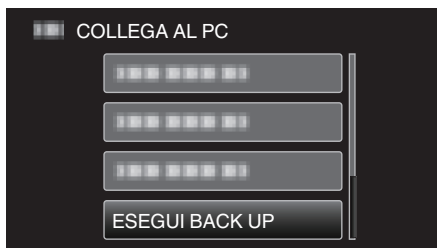

• Premere UP/< o DOWN/> per spostare il cursore.

• Per annullare e tornare alla schermata precedente, premere MENU.

• Il software in dotazione Everio MediaBrowser 4 si avvia sul computer. Le successive operazioni vanno eseguite sul computer.

5 Selezionare il volume.

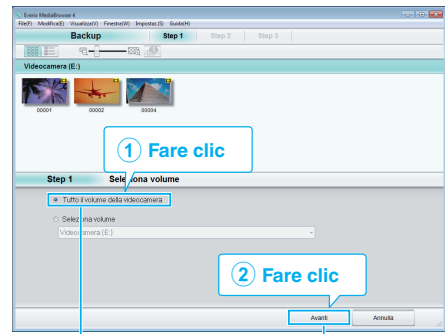

Fare clic su "Avanti"

Fare clic su "Tutto il volume della videocamera"

6 Iniziare il backup.

### Destinazione di salvataggio (PC)

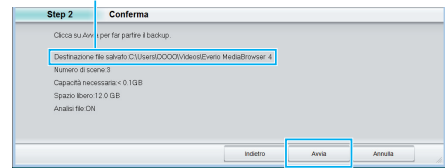

Fare clic

• Inizia il backup.

7 Al termine del backup, fare clic su "OK".

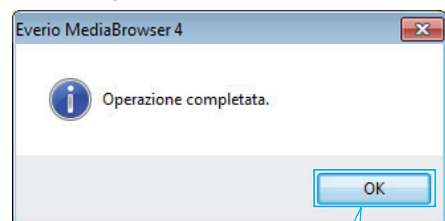

Fare clic

### NOTA :

- Prima di eseguire il backup, caricare la scheda SD in cui si trovano i video registrati.
- Dopo aver effettuato il backup dei file utilizzando il software in dotazione, questi non possono essere ripristinati sulla presente unità.
- Se si riscontrano problemi con l'Everio MediaBrowser 4 del software in dotazione, consultare il centro assistenza "Pixela User Support Center".

<b>Telefono</b>	USA e Canada (Inglese): +1-800-458-4029 (numero verde) Europa (Regno Unito, Germania, Francia e Spagna) (Inglese/Tedesco/Francese/Spagnolo): +800-1532-4865 (numero verde) Altri paesi europei (Inglese/Tedesco/Francese/Spagnolo): +44-1489-564-764 Asia (Filippine) (Inglese): +63-2-438-0090 Cina (Cinese): 10800-163-0014 (numero verde)
<b>Homepage</b>	<a href="http://www.pixela.co.jp/oem/jvc/mediabrowser/e/">http://www.pixela.co.jp/oem/jvc/mediabrowser/e/</a>

- Eliminare i video indesiderati prima di eseguire il backup. Eseguire il backup di molti video richiede tempo.

"Eliminazione di file indesiderati" (☰ pag. 42)

## Scollegamento dell'unità dal computer

1 Fare clic su "Rimozione sicura dell'hardware ed espulsione supporti".

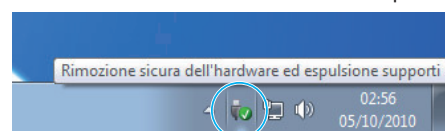

Fare clic

- 2 Fare clic su "Rimozione sicura della periferica di archiviazione di massa USB".
- 3 (Per Windows Vista) Fare clic su "OK".
- 4 Scollegare il cavo USB e chiudere il monitor LCD.

## Organizzazione dei file

Dopo aver eseguito una copia dei propri file, organizzarli aggiungendo etichette quali "Viaggio di famiglia" o "Incontro di atletica". È utile non solo per creare dei dischi, ma anche per visualizzare i file.

- 1 Fare doppio clic sull'icona Everio MediaBrowser 4.
  - Il software fornito si avvia.

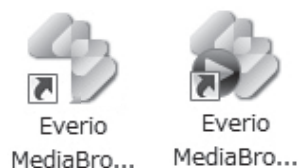

- 2 Visualizzare il mese dei file da organizzare.



- 3 Creare un elenco utente.

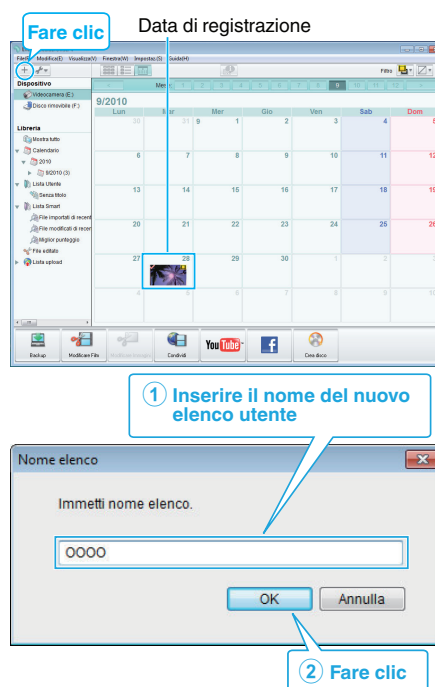

- Un nuovo elenco utente viene aggiunto alla libreria elenco utente.

- 4 Fare clic sul giorno di registrazione.

- Vengono visualizzate le miniature dei file registrati in quella data.

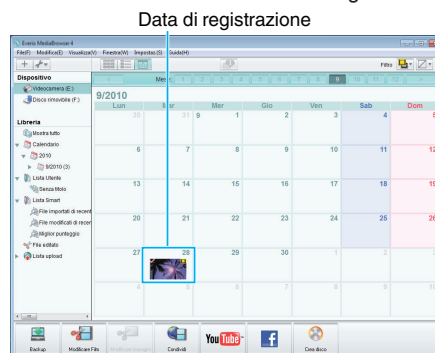

- 5 Associare i file all'elenco utente creato.

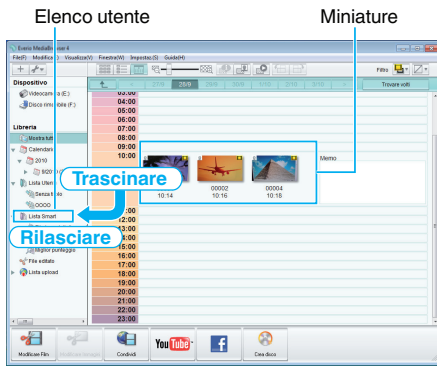

**NOTA :**

- Se si riscontrano problemi con l'Everio MediaBrowser 4 del software in dotazione, consultare il centro assistenza "Pixela User Support Center".

<b>Telefono</b>	USA e Canada (Inglese): +1-800-458-4029 (numero verde) Europa (Regno Unito, Germania, Francia e Spagna) (Inglese/Tedesco/Francese/Spagnolo): +800-1532-4865 (numero verde) Altri paesi europei (Inglese/Tedesco/Francese/Spagnolo): +44-1489-564-764 Asia (Filippine) (Inglese): +63-2-438-0090 Cina (Cinese): 10800-163-0014 (numero verde)
<b>Homepage</b>	<a href="http://www.pixela.co.jp/oem/jvc/mediabrowser/e/">http://www.pixela.co.jp/oem/jvc/mediabrowser/e/</a>

## Registrazione dei video sui dischi

Copiare i file predisposti sui dischi utilizzando l'elenco utente.

- Inserire un nuovo disco nell'unità DVD o Blu-ray registrabile del PC.
- Selezionare l'elenco utente desiderato.

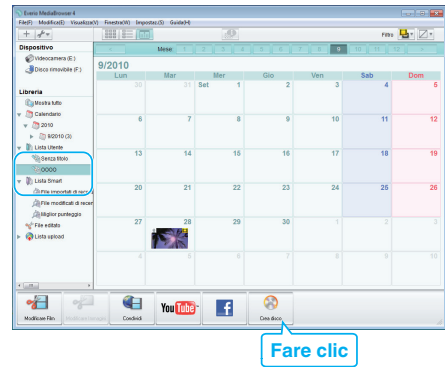

- Selezionare il tipo di disco.

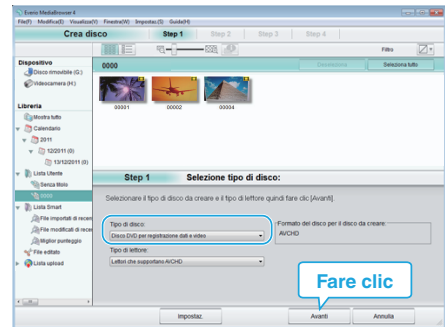

- Selezionare i file da copiare sul disco, in ordine.

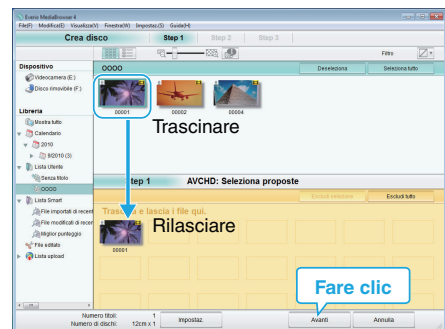

- Fare clic su "Impostaz." per selezionare il tipo di disco.
- Fare clic su "Seleziona tutto" per selezionare tutti i file visualizzati.
- Dopo la selezione, fare clic su "Avanti".

- Impostare il titolo del menu in alto del disco.

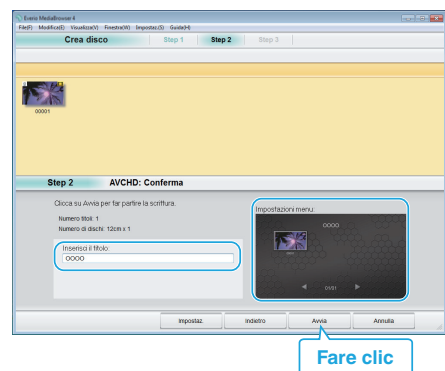

- Fare clic su "Impostaz." per selezionare lo sfondo del menu.
- Dopo l'impostazione, fare clic su "Avvia".

- Al termine della copia, fare clic su "OK".

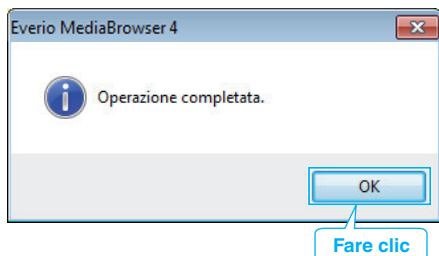
**NOTA :**

- I seguenti tipi di dischi possono essere utilizzati con il software in dotazione Everio MediaBrowser 4.  
DVD-R  
DVD-R DL  
DVD-RW  
DVD+R  
DVD+R DL  
DVD+RW
- I seguenti formati sono supportati dal software Everio MediaBrowser 4 in dotazione.  
AVCHD  
DVD-Video\*

<http://www.pixela.co.jp/oem/jvc/mediabrowser/e/>

- Per visualizzare il file della guida di Everio MediaBrowser 4, selezionare "Guida" dalla barra del menu Everio MediaBrowser 4 o premere F1 sulla tastiera.
- Se si riscontrano problemi con l'Everio MediaBrowser 4 del software in dotazione, consultare il centro assistenza "Pixela User Support Center".

<b>Telefono</b>	USA e Canada (Inglese): +1-800-458-4029 (numero verde) Europa (Regno Unito, Germania, Francia e Spagna) (Inglese/Tedesco/Francese/Spagnolo): +800-1532-4865 (numero verde) Altri paesi europei (Inglese/Tedesco/Francese/Spagnolo): +44-1489-564-764 Asia (Filippine) (Inglese): +63-2-438-0090 Cina (Cinese): 10800-163-0014 (numero verde)
<b>Homepage</b>	<a href="http://www.pixela.co.jp/oem/jvc/mediabrowser/e/">http://www.pixela.co.jp/oem/jvc/mediabrowser/e/</a>

**Backup dei file senza l'uso del software fornito**

Copiare i file su un computer utilizzando la seguente modalità.

**NOTA :**

Per selezionare/spostare il cursore in alto/a sinistra o in basso/a destra, premere il pulsante UP/< o DOWN/>.

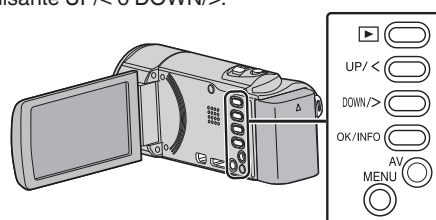

- 1 Aprire il monitor LCD.

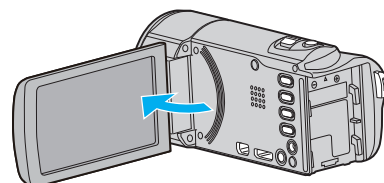

- 2 Collegare il cavo USB e l'adattatore CA.

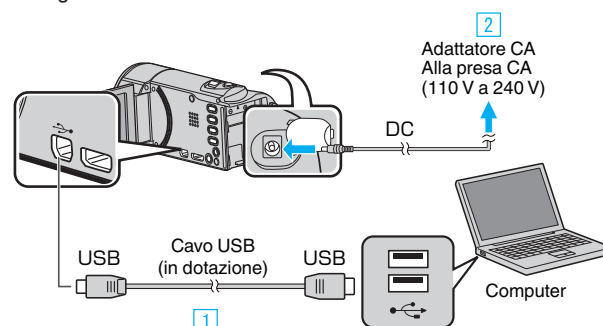

- 1 Eseguire il collegamento utilizzando il cavo USB in dotazione.
- 2 Collegare l'adattatore CA alla unità.

- L'unità si accende automaticamente quando viene collegato l'adattatore CA.
- Assicurarsi di utilizzare l'adattatore CA in dotazione.
- 3 Appare il menu "SELEZ. DISPOSITIVO".

- 3 Selezionare "COLLEGA AL PC" e premere OK.

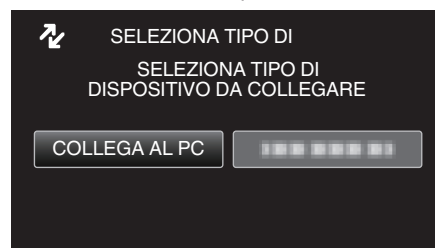

- Premere UP/< o DOWN/> per spostare il cursore.

- 4 Selezionare "RIPRODUZIONE SU PC" e premere OK.

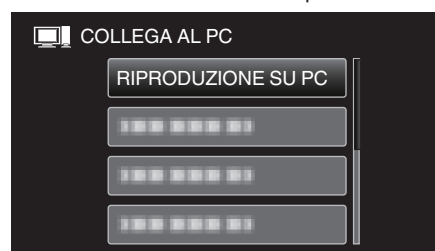

- Premere UP/< o DOWN/> per spostare il cursore.
- Per annullare e tornare alla schermata precedente, premere MENU.
- Chiudere il programma Everio MediaBrowser 4, se si avvia.
- Le successive operazioni vanno eseguite sul computer.

- 5 Selezionare "Computer" (Windows Vista) / "Risorse del computer" (Windows XP) / "Computer" (Windows 7) dal menu "Avvia", quindi fare clic sull'icona "JVCCAM\_MEM" o "JVCCAM\_SD".

- Aprire la cartella contenente i file desiderati.

“Elenco file e cartelle” (☰ pag. 55)

- 6 Copiare i file in una qualsiasi cartella del computer (desktop, ecc.).

### AVVERTENZA :

---

- Quando le cartelle o i file vengono eliminati/spostati/rinominati sul PC, non possono più essere riprodotti su questa unità.

### NOTA :

---

- Per modificare / visualizzare i file, utilizzare un software che supporta i file AVCHD (video).
  - Le suddette operazioni su computer possono variare a seconda del sistema utilizzato.
- 

## Scollegamento dell'unità dal computer

- 1 Fare clic su “Rimozione sicura dell'hardware ed espulsione supporti”.

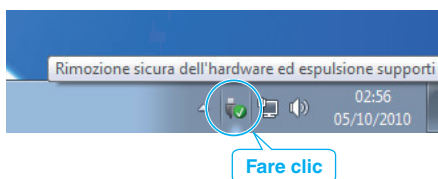

- 2 Fare clic su “Rimozione sicura della periferica di archiviazione di massa USB”.
- 3 (Per Windows Vista) Fare clic su “OK”.
- 4 Scollegare il cavo USB e chiudere il monitor LCD.

## Elenco file e cartelle

Le cartelle e i file vengono creati nella scheda SD come mostrato di seguito.  
Vengono creati solo se necessario.

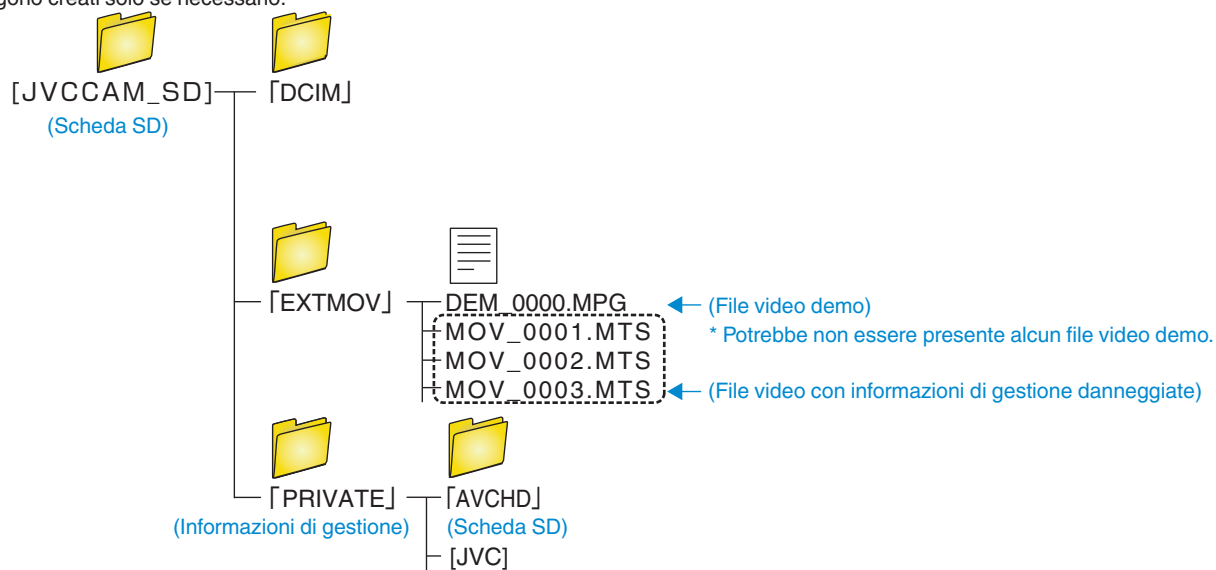

### AVVERTENZA :

- Quando le cartelle o i file vengono eliminati/spostati/rinominati sul PC, non possono più essere riprodotti su questa unità.

## Copia su Computer Mac

Copiare i file su un computer Mac utilizzando la seguente modalità.

### NOTA :

Per selezionare/spostare il cursore in alto/a sinistra o in basso/a destra, premere il pulsante UP/< o DOWN/>.

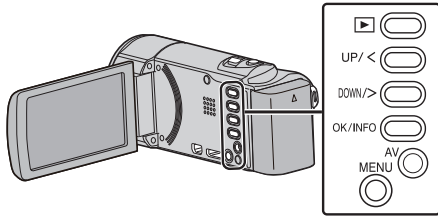

1 Aprire il monitor LCD.

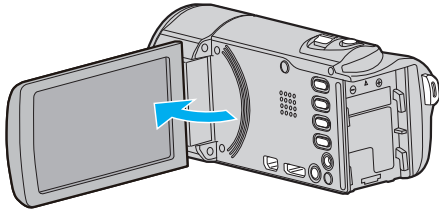

2 Collegare il cavo USB e l'adattatore CA.

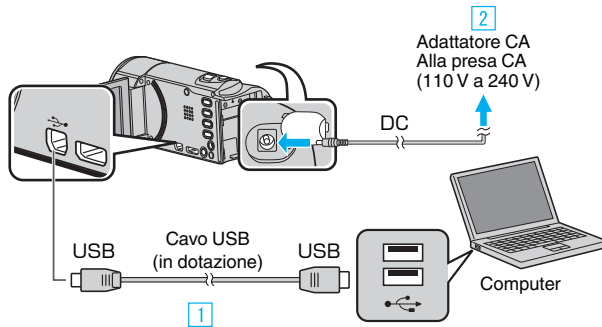

1 Eseguire il collegamento utilizzando il cavo USB in dotazione.

2 Collegare l'adattatore CA alla unità.

L'unità si accende automaticamente quando viene collegato l'adattatore CA.

Assicurarsi di utilizzare l'adattatore CA in dotazione.

3 Appare il menu "SELEZ. DISPOSITIVO".

3 Selezionare "COLLEGA AL PC" e premere OK.

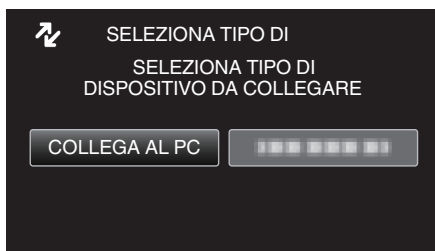

• Premere UP/< o DOWN/> per spostare il cursore.

4 Selezionare "RIPRODUZIONE SU PC" e premere OK.

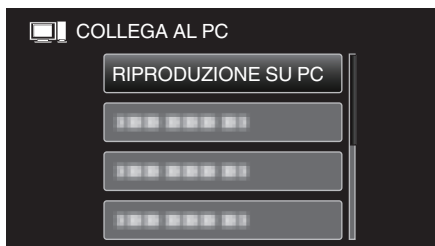

• Premere UP/< o DOWN/> per spostare il cursore.

• Per annullare e tornare alla schermata precedente, premere MENU.

• L'icona "JVCCAM\_MEM" o "JVCCAM\_SD" compare sul desktop.

5 Avviare iMovie.

• Le successive operazioni vanno eseguite sul computer Mac.

### AVVERTENZA :

• Quando le cartelle o i file vengono eliminati/spostati/rinominati sul PC, non possono più essere riprodotti su questa unità.

• Non è possibile importare in iMovie i file MTS copiati su un computer Mac. Per utilizzare i file MTS con iMovie, importare i file utilizzando iMovie.

### NOTA :

• Per modificare / visualizzare i file, utilizzare un software che supporta i file AVCHD (video).

• Quando si collega l'unità dal computer, trascinare e rilasciare l'icona "JVCCAM\_MEM" o "JVCCAM\_SD" del desktop nel cestino.

### iMovie

È possibile importare i file dalla unità a un computer utilizzando iMovie '08, '09 o '11 di Apple.

Per verificare i requisiti di sistema, selezionare "Informazioni su questo Mac" dal menu Apple. È possibile stabilire la versione del sistema operativo, il processore e la quantità di memoria.

• Per le informazioni più aggiornate su iMovie consultare il sito web di Apple.

• Per i dettagli su come utilizzare iMovie, consultare il file della guida del software.

• Non vi è alcuna garanzia che le operazioni saranno possibili in tutti gli ambienti computer.



## Funzionamento del menu

Utilizzare i pulsanti di comando per impostare il menu.

- Il menu varia a seconda della modalità in uso.

### NOTA :

Per selezionare/spostare il cursore in alto/a sinistra o in basso/a destra, premere il pulsante UP/< o DOWN/>.

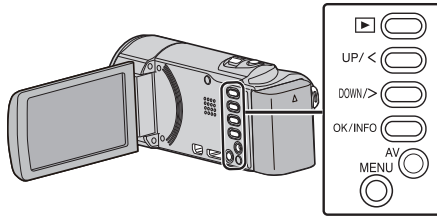

- 1 Premere MENU.

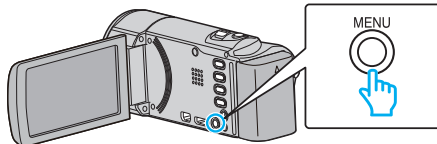

- 2 Selezionare il menu desiderato e premere OK.

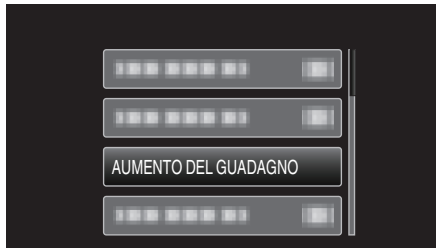

- 3 Selezionare l'impostazione desiderata e premere OK.



### NOTA :

- Per tornare alla schermata precedente, premere MENU.

Ripristinare le impostazioni predefinite :

- Impostare utilizzando "IMPOSTAZ. PREDEFIN." nel menu delle impostazioni base.

"IMPOSTAZ. PREDEFIN." (☰ pag. 70)

### Menu di registrazione (video)

È possibile regolare diverse impostazioni quali la luminosità e il bilanciamento del bianco per adattarle al soggetto o allo scopo. È anche possibile cambiare impostazioni quali la qualità dell'immagine e l'aumento della luminosità.

Impostazione	Dettagli
IMPOSTAZIONE MANUALE	È possibile regolare manualmente le impostazioni di registrazione. • Queste vengono visualizzate solo quando si registra in modalità manuale. "Registrazione manuale" (☞ pag. 24)
PRIORITÀ VOLTO AE/AF	Rileva i visi e regola automaticamente la luminosità e la focalizzazione. "Come catturare chiaramente figure umane (Rilevamento viso AE/AF)" (☞ pag. 31)
DIS	È possibile ridurre significativamente il tremolio della videocamera durante la registrazione. "Riduzione dei tremolii della videocamera" (☞ pag. 32)
AUMENTO DEL GUADAGNO	Fa sembrare automaticamente il soggetto più luminoso quando si registra in luoghi bui. "AUMENTO DEL GUADAGNO" (☞ pag. 59)
NO VENTO	Riduce il rumore causato dal vento. "NO VENTO" (☞ pag. 59)
REG. A INTERVALLI	Consente di mostrare in un breve periodo di tempo i cambiamenti di una scena che avvengono lentamente nell'arco di un lungo periodo di tempo, rimuovendone alcuni fotogrammi in base a un dato intervallo. "Registrazione a intervalli (REG. AL RALLENTATORE)" (☞ pag. 32)
REG. AUTOMATICA	Questa funzione consente all'unità di registrare automaticamente rilevando i cambiamenti nei movimenti del soggetto (luminosità) all'interno del riquadro rosso presente sul monitor LCD. "Registrazione automatica mediante rilevazione dei movimenti (REG. AUTOMATICA)" (☞ pag. 34)
QUALITÀ VIDEO	Imposta la qualità video. "QUALITÀ VIDEO" (☞ pag. 60)
ZOOM	Imposta il rapporto di ingrandimento massimo. "ZOOM" (☞ pag. 60)
MIC ZOOM	Imposta il microfono zoom. "MIC ZOOM" (☞ pag. 61)
REG. OROL.	Ripristina l'ora attuale o imposta l'ora locale quando si usa la unità all'estero. "REG. OROL." (☞ pag. 61)

#### PRIORITÀ VOLTO AE/AF

Rileva i visi e regola automaticamente la luminosità e la focalizzazione.  
Dettagli del funzionamento  
"Come catturare chiaramente figure umane (Rilevamento viso AE/AF)"  
(☞ pag. 31)

#### DIS

È possibile ridurre significativamente il tremolio della videocamera durante la registrazione.  
Dettagli del funzionamento  
"Riduzione dei tremolii della videocamera" (☞ pag. 32)

### AUMENTO DEL GUADAGNO

Fa sembrare automaticamente il soggetto più luminoso quando si registra in luoghi bui.

Impostazione	Dettagli
OFF	Disattiva la funzione.
ON	Illumina artificialmente la scena quando è buio.
OTTURAT. LENTO AUTO	Rallenta la velocità dell'otturatore per rendere più luminosa la scena quando è buio.

**NOTA :**

- Sebbene "OTTURAT. LENTO AUTO" illumini la scena più di "ON", i movimenti del soggetto possono risultare innaturali.

### Visualizzazione della voce

**NOTA :**

Per selezionare/spostare il cursore in alto/a sinistra o in basso/a destra, premere il pulsante UP/< o DOWN/>.

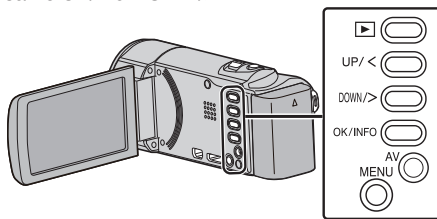

- 1 Premere MENU.

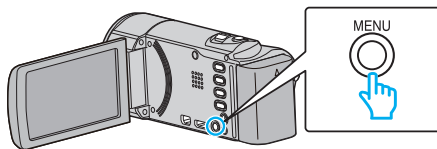

- 2 Selezionare "AUMENTO DEL GUADAGNO" e premere OK.

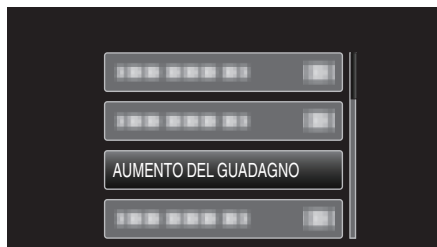

### NO VENTO

Riduce il rumore causato dal vento.

Impostazione	Dettagli
OFF	Disattiva la funzione.
ON	Attiva la funzione.

### Visualizzazione della voce

**NOTA :**

Per selezionare/spostare il cursore in alto/a sinistra o in basso/a destra, premere il pulsante UP/< o DOWN/>.

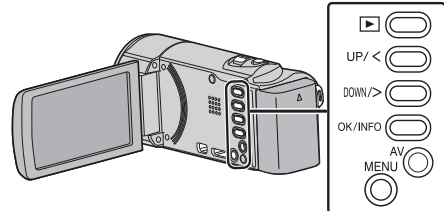

- 1 Premere MENU.

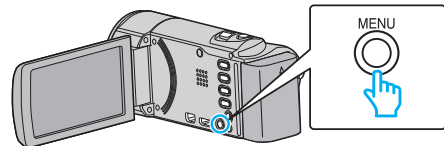

- 2 Selezionare "NO VENTO" e premere OK.



### REG. A INTERVALLI

Consente di mostrare in un breve periodo di tempo i cambiamenti di una scena che avvengono lentamente nell'arco di un lungo periodo di tempo, rimuovendone alcuni fotogrammi in base a un dato intervallo.

Questa funzione è utile quando si osserva attentamente qualcosa come ad esempio l'apertura di un bocciolo.

Dettagli del funzionamento

"Registrazione a intervalli (REG. AL RALLENTATORE)" (☞ pag. 32)

### REG. AUTOMATICA

Avvia la registrazione automaticamente rilevando i cambiamenti nei movimenti del soggetto (luminosità) all'interno del riquadro rosso presente sul monitor LCD.

Dettagli del funzionamento

"Registrazione automatica mediante rilevazione dei movimenti (REG. AUTOMATICA)" (☞ pag. 34)

## Impostazioni di menu

### QUALITÀ VIDEO

Imposta la qualità video.

Impostazione	Dettagli
UXP	Permette di registrare nella qualità immagini migliore. <ul style="list-style-type: none"><li>• Vale solo per i dischi Blu-ray. Non è possibile salvare su DVD i video ripresi in alta definizione.</li></ul>
XP	Permette di registrare con un'elevata qualità per le immagini.
SP	Permette di registrare con una qualità standard per le immagini.
EP	Permette lunghe registrazioni.
SSW *	Permette di registrare nella qualità immagini migliore.
SEW *	Permette di registrare nella qualità immagini migliore.

\* GZ-E15

#### NOTA :

- Impostare sulla modalità "UXP" o "XP" quando si registrano scene con movimenti rapidi oppure scene con cambiamenti estremi di luminosità per evitare disturbi.
- È possibile modificare la qualità video dalla schermata del tempo di registrazione rimanente. Selezionare la qualità video con i pulsanti UP/< e DOWN/> e premere OK.

### Visualizzazione della voce

#### NOTA :

Per selezionare/spostare il cursore in alto/a sinistra o in basso/a destra, premere il pulsante UP/< o DOWN/>.

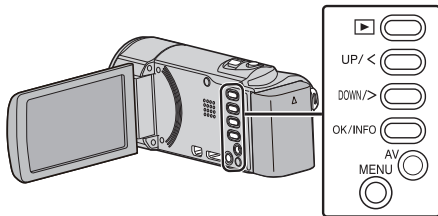

1 Premere MENU.

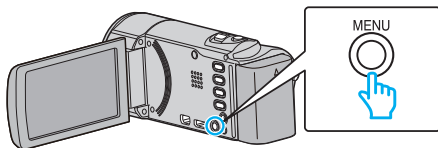

2 Selezionare "QUALITÀ VIDEO" e premere OK.

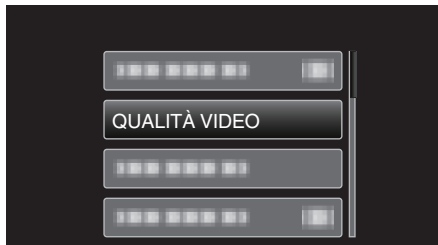

### ZOOM

Imposta il rapporto di ingrandimento massimo.

Impostazione	Dettagli
40x	Permette di ingrandire fino a 40x.
80x/DIGITALE	Permette di ingrandire fino a 80x.
200x/DIGITALE	Permette di ingrandire fino a 200x.

#### NOTA :

- Quando si utilizza lo zoom digitale, l'immagine diventa sgranata perché ingrandita digitalmente.
- L'angolo di visualizzazione cambia quando lo stabilizzatore di immagine viene acceso o spento.

### Visualizzazione della voce

#### NOTA :

Per selezionare/spostare il cursore in alto/a sinistra o in basso/a destra, premere il pulsante UP/< o DOWN/>.

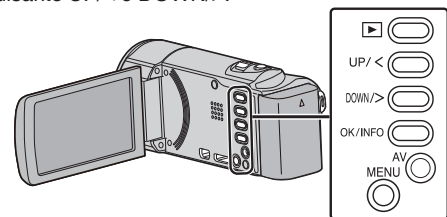

1 Premere MENU.

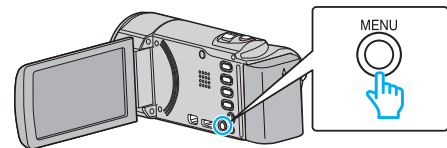

2 Selezionare "ZOOM" e premere OK.

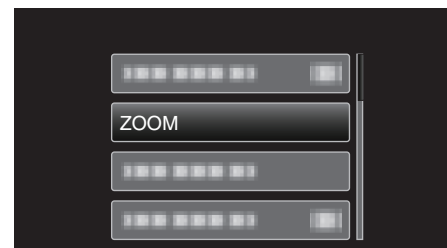

### MIC ZOOM

Imposta il microfono zoom.

Impostazione	Dettagli
OFF	Disattiva il microfono zoom.
ON	Registra i suoni nella stessa direzione di funzionamento dello zoom.

### Visualizzazione della voce

#### NOTA :

Per selezionare/spostare il cursore in alto/a sinistra o in basso/a destra, premere il pulsante UP/< o DOWN/>.

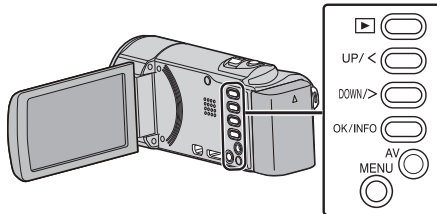

1 Premere MENU.

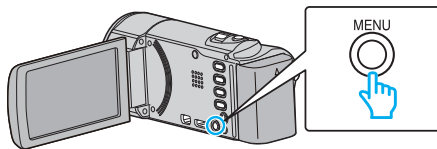

2 Selezionare "MIC ZOOM" e premere OK.



### REG. OROL.

Ripristina l'ora attuale o imposta l'ora locale quando si usa la unità all'estero.

Impostazione	Dettagli
IMPOSTAZIONE OROLOGIO	Ripristina l'ora attuale o modifica le impostazioni. "Reimpostazione dell'orologio" (☞ pag. 17)
IMPOST. AREA	Imposta l'ora locale quando si usa la presente unità all'estero semplicemente selezionando la destinazione. "Impostazione dell'orologio sull'ora locale durante un viaggio" (☞ pag. 20)
IMP. ORA LEGALE	Imposta l'ora legale se presente nella destinazione del viaggio. "Impostazione dell'ora legale" (☞ pag. 20)

#### NOTA :

- L'ora legale è il sistema per impostare l'orologio 1 ora avanti per un determinato periodo di tempo durante l'estate. Si usa principalmente nei paesi occidentali.

### Visualizzazione della voce

#### NOTA :

Per selezionare/spostare il cursore in alto/a sinistra o in basso/a destra, premere il pulsante UP/< o DOWN/>.

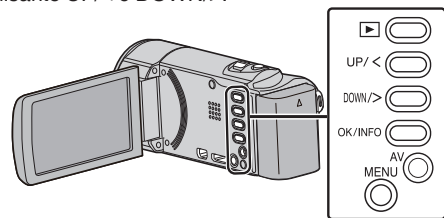

1 Premere MENU.

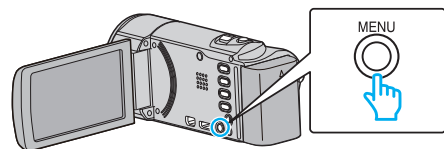

2 Selezionare "REG. OROL." e premere OK.

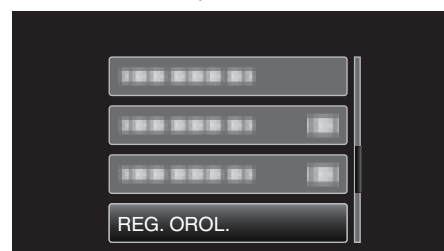

### Menu impostazioni manuali

È possibile regolare manualmente le impostazioni di registrazione.

#### NOTA :

- Queste vengono visualizzate solo quando si registra in modalità manuale.

Impostazione	Dettagli
SELEZIONE SCENA	È possibile selezionare le impostazioni che si adattano alle condizioni di ripresa. "Selezione scena" (☞ pag. 25)
FOCUS	È possibile regolare la messa a fuoco manualmente. "Regolazione manuale della messa a fuoco" (☞ pag. 26)
REGOLA LUMINOSITÀ	Regola la luminosità complessiva dello schermo. "Regolazione della luminosità" (☞ pag. 27)
BILANCIAMENTO BIANCO	Regola il colore in base alla fonte luminosa. "Impostazione del bilanciamento del bianco" (☞ pag. 28)
COMPENS. CONTROLUCE	Corregge l'immagine quando il soggetto appare buio a causa della retroilluminazione. "Impostazione della compensazione del controluce" (☞ pag. 29)
TELE MACRO	Permette di scattare primi piani utilizzando il teleobiettivo (T). "Scatti ravvicinati" (☞ pag. 30)

#### SELEZIONE SCENA

È possibile selezionare le impostazioni che si adattano alle condizioni di ripresa.

Dettagli del funzionamento

"Selezione scena" (☞ pag. 25)

#### FOCUS

È possibile regolare la messa a fuoco manualmente.

Dettagli del funzionamento

"Regolazione manuale della messa a fuoco" (☞ pag. 26)

#### REGOLA LUMINOSITÀ

Regola la luminosità complessiva dello schermo.

Dettagli del funzionamento

"Regolazione della luminosità" (☞ pag. 27)

#### BILANCIAMENTO BIANCO

Regola il colore in base alla fonte luminosa.

Dettagli del funzionamento

"Impostazione del bilanciamento del bianco" (☞ pag. 28)

#### COMP. CONTROLUCE

Corregge l'immagine quando il soggetto appare buio a causa della retroilluminazione.

Dettagli del funzionamento

"Impostazione della compensazione del controluce" (☞ pag. 29)

#### TELE MACRO

Permette di scattare primi piani utilizzando il teleobiettivo (T).

Dettagli del funzionamento

"Scatti ravvicinati" (☞ pag. 30)

## Menu di riproduzione (video)

È possibile eliminare o cercare video specifici.

Impostazione	Dettagli
VISUALIZZA DATA/ORA	Visualizza la data e l'ora di registrazione. "VISUALIZZA DATA/ORA" (☰ pag. 64)
ELIMINA	Elimina i video indesiderati. "Eliminazione del file attualmente visualizzato" (☰ pag. 42) "Eliminazione dei file selezionati" (☰ pag. 43) "Eliminazione di tutti i file" (☰ pag. 44)
PROTEGGI/ANNULLA	Protegge i file dalla cancellazione accidentale. "Protezione/Rimozione della protezione del file attualmente visualizzato" (☰ pag. 44) "Protezione/Rimozione della protezione dei file selezionati" (☰ pag. 45) "Protezione di tutti i file" (☰ pag. 46) "Rimozione della protezione da tutti i file" (☰ pag. 46)
CERCA DATA	Migliora la schermata dell'indice dei video suddividendola per data di registrazione. "Ricerca per data" (☰ pag. 39)
RIPRODUCI ALTRO FILE	Riproduce video con informazioni di gestione danneggiate. "Riproduzione di un video con informazioni di gestione danneggiate" (☰ pag. 38)
K2 TECHNOLOGY	Riproduce i suoni sommessi o acuti che non possono essere registrati durante la registrazione e riproduce con una qualità del suono simile all'originale. "K2 TECHNOLOGY" (☰ pag. 64)
REG. OROL.	Ripristina l'ora attuale o imposta l'ora locale quando si usa la unità all'estero. "REG. OROL." (☰ pag. 65)
INDICAZ. SU SCHERMO	Imposta o meno la visualizzazione sullo schermo di elementi quali le icone durante la riproduzione. "INDICAZ. SU SCHERMO" (☰ pag. 65)

## Impostazioni di menu

### VISUALIZZA DATA/ORA

Visualizza la data e l'ora di registrazione.

Impostazione	Dettagli
OFF	Non visualizza la data e l'ora di registrazione.
ON	Visualizza la data e l'ora di registrazione.

### Visualizzazione della voce

#### NOTA :

Per selezionare/spostare il cursore in alto/a sinistra o in basso/a destra, premere il pulsante UP/< o DOWN/>.

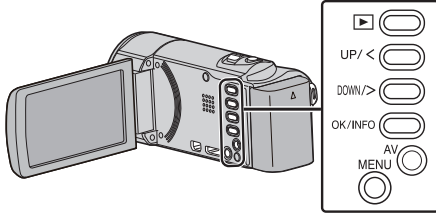

1 Premere MENU.

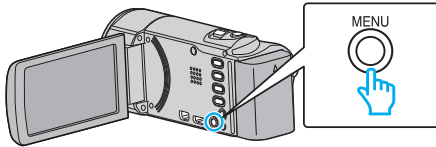

2 Selezionare "VISUALIZZA DATA/ORA" e premere OK.



### ELIMINA

Elimina i video indesiderati.

Dettagli del funzionamento

"Eliminazione del file attualmente visualizzato" (pag. 42)

"Eliminazione dei file selezionati" (pag. 43)

"Eliminazione di tutti i file" (pag. 44)

### PROTEGGI/ANNULLA

Protegge i file dalla cancellazione accidentale.

Dettagli del funzionamento

"Protezione/Rimozione della protezione del file attualmente visualizzato" (pag. 44)

"Protezione/Rimozione della protezione dei file selezionati" (pag. 45)

"Protezione di tutti i file" (pag. 46)

"Rimozione della protezione da tutti i file" (pag. 46)

### CERCA DATA

Migliora la schermata dell'indice dei video suddividendola per data di registrazione.

Dettagli del funzionamento

"Ricerca per data" (pag. 39)

### RIPRODUCI ALTRO FILE

Riproduce video con informazioni di gestione danneggiate.

Dettagli del funzionamento

"Riproduzione di un video con informazioni di gestione danneggiate" (pag. 38)

### K2 TECHNOLOGY

Riproduce i suoni sommessi o acuti che non possono essere registrati durante la registrazione e riproduce con una qualità del suono simile all'originale.

Impostazione	Dettagli
OFF	Disattiva la tecnologia K2.
ON	Attiva la tecnologia K2.

### Visualizzazione della voce

#### NOTA :

Per selezionare/spostare il cursore in alto/a sinistra o in basso/a destra, premere il pulsante UP/< o DOWN/>.

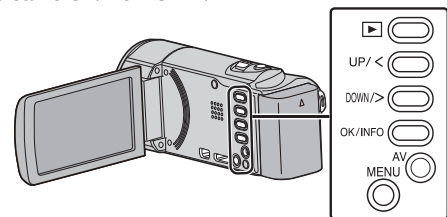

1 Premere MENU.

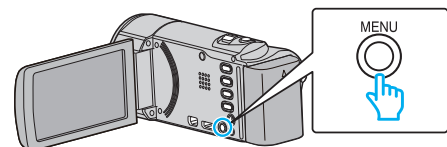

2 Selezionare "K2 TECHNOLOGY" e premere OK.

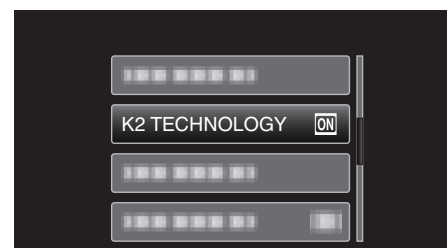



**REG. OROL.**

Ripristina l'ora attuale o imposta l'ora locale quando si usa la unità all'estero.

Impostazione	Dettagli
IMPOSTAZIONE OROLOGIO	Ripristina l'ora attuale o modifica le impostazioni. "Reimpostazione dell'orologio" (☞ pag. 17)
IMPOST. AREA	Imposta l'ora locale quando si usa la presente unità all'estero semplicemente selezionando la destinazione. "Impostazione dell'orologio sull'ora locale durante un viaggio" (☞ pag. 20)
IMP. ORA LEGALE	Imposta l'ora legale se presente nella destinazione del viaggio. "Impostazione dell'ora legale" (☞ pag. 20)

**NOTA :**

- L'ora legale è il sistema per impostare l'orologio 1 ora avanti per un determinato periodo di tempo durante l'estate. Si usa principalmente nei paesi occidentali.

**Visualizzazione della voce**

**NOTA :**

Per selezionare/spostare il cursore in alto/a sinistra o in basso/a destra, premere il pulsante UP/< o DOWN/>.

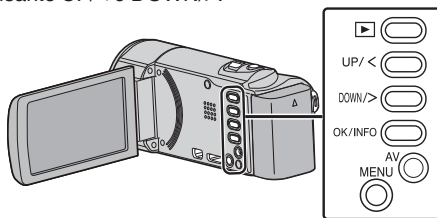

1 Premere MENU.

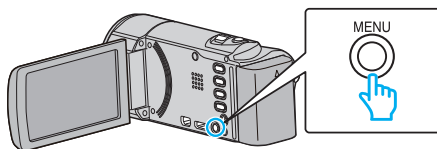

2 Selezionare "REG. OROL." e premere OK.

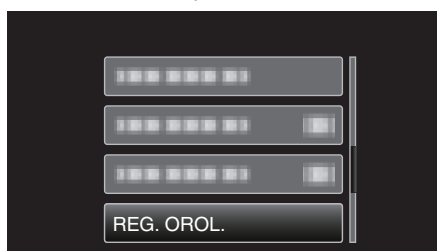

**INDICAZ. SU SCHERMO**

Imposta o meno la visualizzazione sullo schermo di elementi quali le icone durante la riproduzione.

Impostazione	Dettagli
OFF	Nessuna visualizzazione.
ON	Visualizza tutto.

**Visualizzazione della voce**

**NOTA :**

Per selezionare/spostare il cursore in alto/a sinistra o in basso/a destra, premere il pulsante UP/< o DOWN/>.

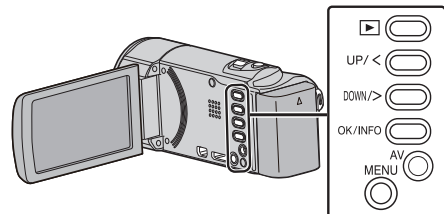

1 Premere MENU.

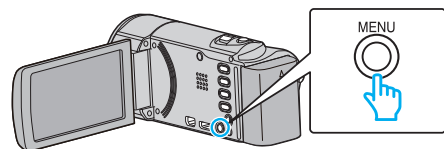

2 Selezionare "INDICAZ. SU SCHERMO" e premere OK.

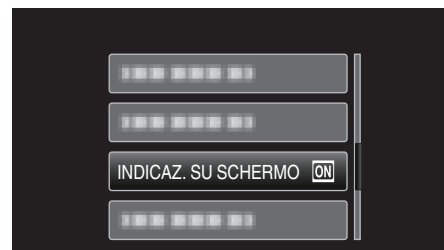

## Menu impostazioni di visualizzazione

È possibile regolare diverse impostazioni di visualizzazione come la luminosità del monitor LCD, ecc.

Impostazione	Dettagli
LANGUAGE	È possibile cambiare la lingua sul display. "Modifica della lingua di visualizzazione" (☞ pag. 18)
STILE VISUALIZ. DATA	Imposta l'ordine di anno, mese, giorno e il formato di visualizzazione dell'ora (24H/12H). "STILE VISUALIZ. DATA" (☞ pag. 66)
LUMINOSITÀ MONITOR	Imposta la luminosità del monitor LCD. "LUMINOSITÀ MONITOR" (☞ pag. 67)

### LANGUAGE

È possibile cambiare la lingua sul display.

Dettagli del funzionamento

"Modifica della lingua di visualizzazione" (☞ pag. 18)

### STILE VISUALIZ. DATA

Imposta l'ordine di anno, mese, giorno e il formato di visualizzazione dell'ora (24H/12H).

**NOTA :**

Per selezionare/spostare il cursore in alto/a sinistra o in basso/a destra, premere il pulsante UP/< o DOWN/>.

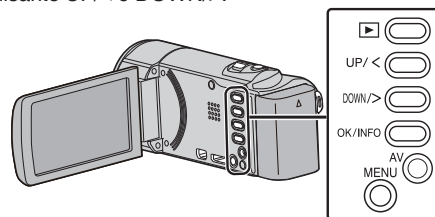

1 Premere MENU.

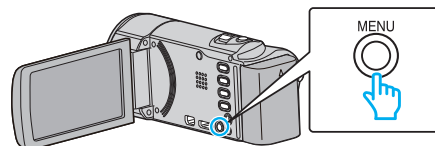

2 Selezionare "VISUALIZ. IMPOSTAZ." e premere OK.

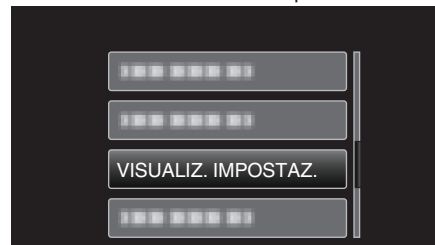

3 Selezionare "STILE VISUALIZ. DATA" e premere OK.



4 Impostare il formato di visualizzazione della data e dell'ora.

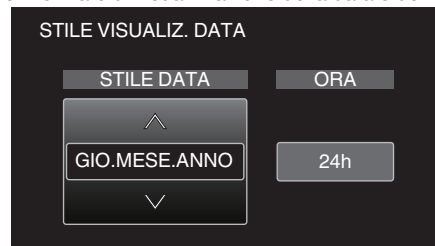

- Per la visualizzazione della data, impostare qualsiasi formato da "MESE.GIO.ANNO", "ANNO.MESE.GIO." e "GIO.MESE.ANNO".
- Per la visualizzazione dell'ora, impostare qualsiasi formato da "12h" e "24h".
- Premere UP/< o DOWN/> per spostare il cursore.
- Dopo aver impostato, premere OK.

### Stile impostazione orologio

Lo stile di impostazione dell'orologio della presente unità varia a seconda dei modelli.



- L'ordine di "anno, mese, giorno, ora" cambia a seconda dello stile di visualizzazione della data.

### LUMINOSITÀ MONITOR

Imposta la luminosità del monitor LCD.

Impostazione	Dettagli
AUTO	Imposta la luminosità automaticamente su "4" in ambienti esterni e su "3" in ambienti interni.
4	Illumina la retroilluminazione del monitor indipendentemente dalle condizioni dell'ambiente circostante.
3	Imposta sulla luminosità standard.
2	Scurisce la retroilluminazione del monitor indipendentemente dalle condizioni dell'ambiente circostante.
1	Imposta sulla luminosità debole. Aiuta a risparmiare la vita utile della batteria quando selezionato.

### Visualizzazione della voce

#### NOTA :

Per selezionare/spostare il cursore in alto/a sinistra o in basso/a destra, premere il pulsante UP/< o DOWN/>.

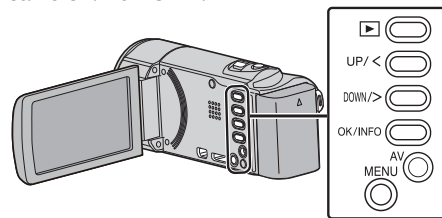

- 1 Premere MENU.

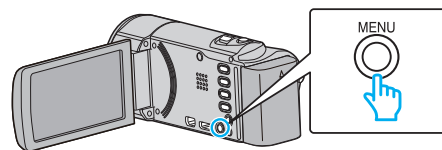

- 2 Selezionare "VISUALIZ. IMPOSTAZ." e premere OK.



- 3 Selezionare "LUMINOSITÀ MONITOR" e premere OK.

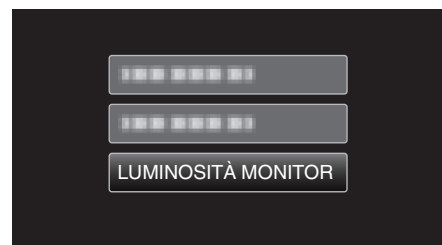

## Menu delle impostazioni base

È possibile regolare diverse impostazioni della videocamera quali i segnali acustici, ecc.

Impostazione	Dettagli
MODO DEMO	Introduce le funzioni speciali di questa unità in forma di sommario. "MODO DEMO" (☞ pag. 68)
SUONI OPERAZIONI	Accende o spegne i segnali acustici. "SUONI OPERAZIONI" (☞ pag. 69)
SPEGNIMENTO AUTOM.	Quando è impostata, evita di dimenticare di spegnere l'alimentazione. "SPEGNIMENTO AUTOM." (☞ pag. 69)
RIAVVIO RAPIDO	Riduce la potenza assorbita, entro 5 minuti dalla chiusura del monitor LCD, di un 1/3 rispetto a quella utilizzata durante la registrazione. "RIAVVIO RAPIDO" (☞ pag. 70)
AGGIORNAMENTO	Aggiorna le funzioni della unità all'ultima versione. "AGGIORNAMENTO" (☞ pag. 70)
AGGIORN. SOFTWARE PC	Aggiorna il software integrato per PC della presente unità all'ultima versione. "AGGIORN. SOFTWARE PC" (☞ pag. 70)
IMPOSTAZ. PREDEFIN.	Ripristina tutte le impostazioni ai valori predefiniti. "IMPOSTAZ. PREDEFIN." (☞ pag. 70)

### MODO DEMO

Riproduce una dimostrazione delle funzioni speciali della unità.

Impostazione	Dettagli
OFF	Disattiva la funzione.
ON	Riproduce una dimostrazione delle funzioni speciali della unità.

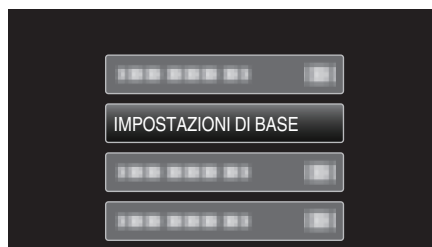

3 Selezionare "MODO DEMO" e premere OK.

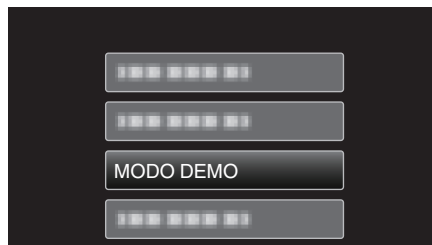

### Visualizzazione MODALITÀ DEMO

- 1 Rimuovere il pacco batteria e la scheda SD.
- 2 Collegare l'adattatore CA.
- 3 Aprire il monitor LCD e l'unità si accende automaticamente.

- La dimostrazione inizia dopo 3 minuti.
- Per arrestare la riproduzione, premere OK.

#### NOTA :

- Questa modalità non è disponibile nella modalità di riproduzione.

### Visualizzazione della voce

#### NOTA :

Per selezionare/spostare il cursore in alto/a sinistra o in basso/a destra, premere il pulsante UP/< o DOWN/>.

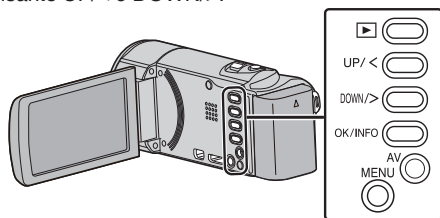

1 Premere MENU.

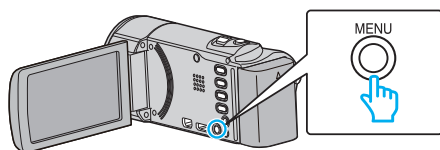

2 Selezionare "IMPOSTAZIONI DI BASE" e premere OK.

### SUONI OPERAZIONI

Accende o spegne i segnali acustici.

Impostazione	Dettagli
OFF	Spegne i segnali acustici.
ON	Accende i segnali acustici.

### Visualizzazione della voce

#### NOTA :

Per selezionare/spostare il cursore in alto/a sinistra o in basso/a destra, premere il pulsante UP/< o DOWN/>.

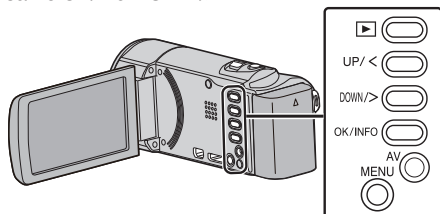

1 Premere MENU.

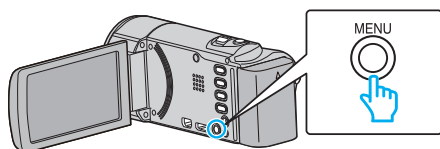

2 Selezionare "IMPOSTAZIONI DI BASE" e premere OK.



3 Selezionare "SUONI OPERAZIONI" e premere OK.

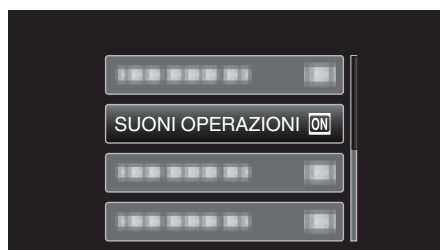

### SPEGNIMENTO AUTOM.

Quando è impostata, evita di dimenticare di spegnere l'alimentazione.

Impostazione	Dettagli
OFF	L'alimentazione non si spegne anche se unità non viene utilizzata per 5 minuti.
ON	Spegne l'alimentazione automaticamente se l'unità non viene utilizzata per 5 minuti.

#### NOTA :

- Quando si usa la batteria, l'alimentazione si spegne automaticamente se l'unità non viene utilizzata per 5 minuti.
- Quando si usa l'adattatore CA, l'unità entra in modalità di pausa.

### Visualizzazione della voce

#### NOTA :

Per selezionare/spostare il cursore in alto/a sinistra o in basso/a destra, premere il pulsante UP/< o DOWN/>.

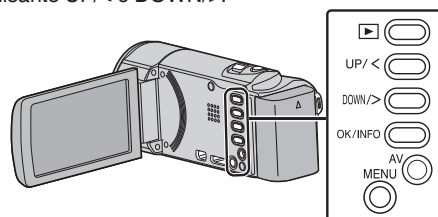

1 Premere MENU.

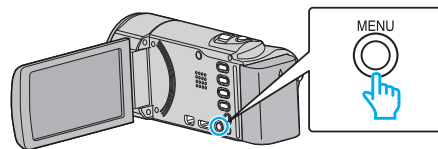

2 Selezionare "IMPOSTAZIONI DI BASE" e premere OK.



3 Selezionare "SPEGNIMENTO AUTOM." e premere OK.



## Impostazioni di menu

### RIAVVIO RAPIDO

Permette di accendere l'alimentazione rapidamente quando il monitor LCD viene aperto di nuovo entro 5 minuti.

Impostazione	Dettagli
OFF	Disattiva la funzione.
ON	Permette di accendere l'alimentazione rapidamente quando il monitor LCD viene aperto di nuovo entro 5 minuti.

#### NOTA :

- Il consumo di energia entro i 5 minuti successivi alla chiusura del monitor LCD è ridotto.

### Visualizzazione della voce

#### NOTA :

Per selezionare/spostare il cursore in alto/a sinistra o in basso/a destra, premere il pulsante UP/< o DOWN/>.

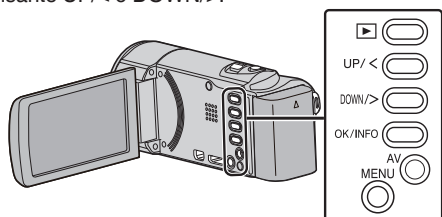

1 Premere MENU.

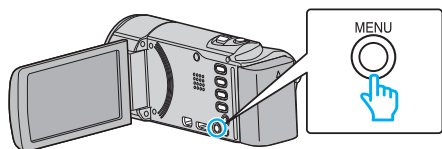

2 Selezionare "IMPOSTAZIONI DI BASE" e premere OK.



3 Selezionare "RIAVVIO RAPIDO" e premere OK.



- Il consumo di energia entro i 5 minuti successivi alla chiusura del monitor LCD è ridotto.

### AGGIORNAMENTO

Aggiorna le funzioni della unità all'ultima versione.

Per maggiori dettagli, fare riferimento alla homepage di JVC.

(Quando non vi è alcun programma per aggiornare il software di questa unità, sulla homepage non sarà presente nulla.)

<http://www3.jvckenwood.com/dvmain/support/download/index.html>

### AGGIORN. SOFTWARE PC

Aggiorna il software integrato per PC della presente unità all'ultima versione.

### IMPOSTAZ. PREDEFIN.

Ripristina tutte le impostazioni ai valori predefiniti.

#### NOTA :

Per selezionare/spostare il cursore in alto/a sinistra o in basso/a destra, premere il pulsante UP/< o DOWN/>.

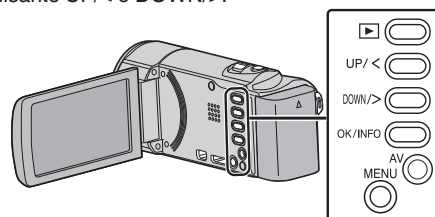

1 Premere MENU.

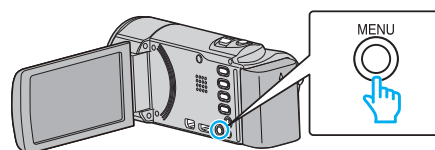

2 Selezionare "IMPOSTAZIONI DI BASE" e premere OK.



3 Selezionare "IMPOSTAZ. PREDEFIN." e premere OK.

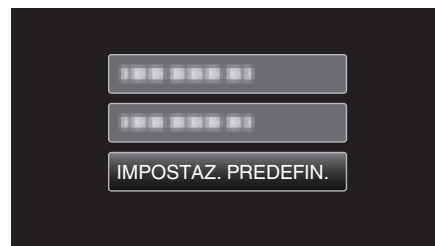

4 Selezionare "Sì" e premere OK.

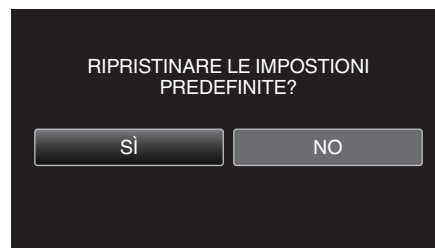

- Tutte le impostazioni tornano ai valori predefiniti.

## Menu impostazioni di connessione

È possibile regolare diverse impostazioni per il collegamento ad un televisore o a un registratore DVD.

Impostazione	Dettagli
VISUALIZZAZIONE SU TV	Visualizza le icone e la data/ora sullo schermo del televisore. "VISUALIZZAZIONE SU TV" (☞ pag. 71)
USCITA VIDEO	Imposta il formato (16:9 o 4:3) in base al televisore collegato. "USCITA VIDEO" (☞ pag. 71)
USCITA HDMI	Imposta la definizione dell'uscita video dal connettore mini HDMI. "USCITA HDMI" (☞ pag. 72)
CONTROLLO HDMI	Attiva/disattiva (ON/OFF) le operazioni collegate quando il televisore e questa unità sono collegati utilizzando il connettore mini HDMI. "CONTROLLO HDMI" (☞ pag. 72)

### VISUALIZZAZIONE SU TV

Visualizza le icone e la data/ora sullo schermo del televisore.

Impostazione	Dettagli
OFF	Non visualizza le icone e la data/ora sullo televisore.
ON	Visualizza le icone e la data/ora sul televisore.

### Visualizzazione della voce

#### NOTA :

Per selezionare/spostare il cursore in alto/a sinistra o in basso/a destra, premere il pulsante UP/< o DOWN/>.

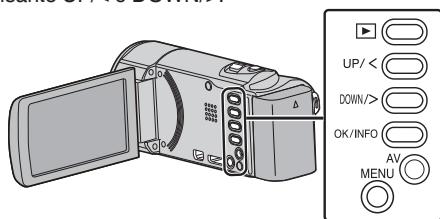

1 Premere MENU.

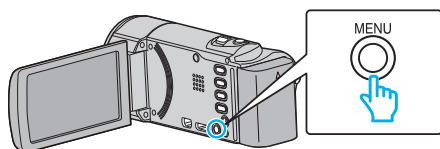

2 Selezionare "IMPOST. DI CONNESS." e premere OK.



3 Selezionare "VISUALIZZAZIONE SU TV" e premere OK.



### USCITA VIDEO

Imposta il formato (16:9 o 4:3) in base al televisore collegato.

Impostazione	Dettagli
4:3	Selezionare questa funzione quando ci si collega ad un televisore tradizionale (4:3).
16:9	Selezionare questa funzione quando ci si collega ad un televisore con schermo panoramico (16:9).

### Visualizzazione della voce

#### NOTA :

Per selezionare/spostare il cursore in alto/a sinistra o in basso/a destra, premere il pulsante UP/< o DOWN/>.

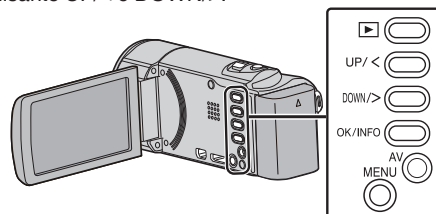

1 Premere MENU.

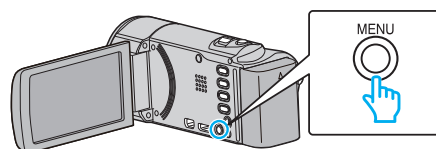

2 Selezionare "IMPOST. DI CONNESS." e premere OK.



3 Selezionare "USCITA VIDEO" e premere OK.

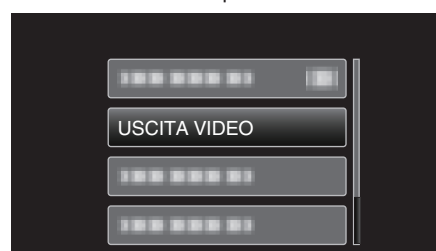

## Impostazioni di menu

### USCITA HDMI

Imposta l'uscita del connettore HDMI della presente unità quando è collegato a un televisore.

Impostazione	Dettagli
AUTO	Solitamente si consiglia di selezionare "AUTO".
576p	Selezionarlo quando il video non viene trasmesso correttamente in "AUTO".

#### NOTA :

- "1080p" verrà visualizzato sul monitor LCD se si collega un televisore compatibile con 1080p alla presente unità in modalità riproduzione.

### Visualizzazione della voce

#### NOTA :

Per selezionare/spostare il cursore in alto/a sinistra o in basso/a destra, premere il pulsante UP/< o DOWN/>.

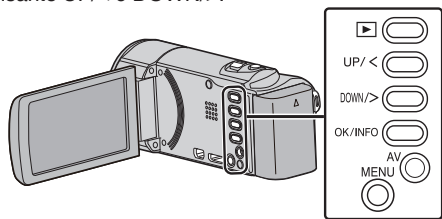

- 1 Premere MENU.

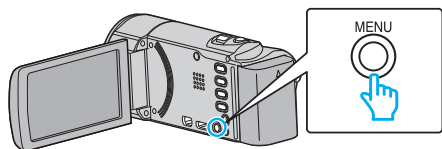

- 2 Selezionare "IMPOST. DI CONNESS." e premere OK.



- 3 Selezionare "USCITA HDMI" e premere OK.

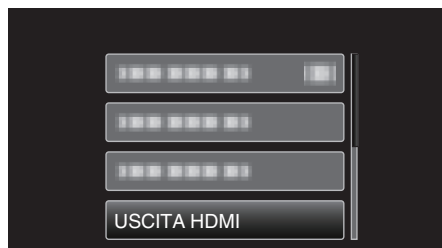

### CONTROLLO HDMI

Imposta se collegare le operazioni con un televisore conforme a HDMI-CEC.

Impostazione	Dettagli
OFF	Disattiva le operazioni collegate.
ON	Attiva le operazioni collegate.

### Visualizzazione della voce

#### NOTA :

Per selezionare/spostare il cursore in alto/a sinistra o in basso/a destra, premere il pulsante UP/< o DOWN/>.

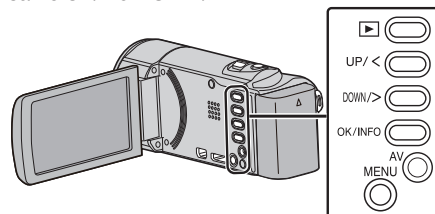

- 1 Premere MENU.

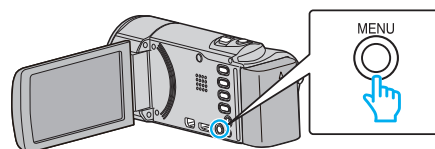

- 2 Selezionare "IMPOST. DI CONNESS." e premere OK.



- 3 Selezionare "CONTROLLO HDMI" e premere OK.

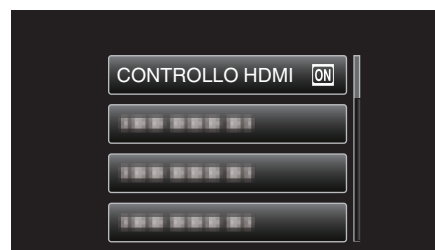



## Menu impostazioni supporti

È possibile configurare varie impostazioni per i supporti di registrazione.

Impostazione	Dettagli
FORMATTA SCHEDA SD	Cancella tutti i file dalla scheda SD. "FORMATTA SCHEDA SD" (☰ pag. 73)

### FORMATTA SCHEDA SD

Cancella tutti i file dalla scheda SD.

Impostazione	Dettagli
FILE	Cancella tutti i file dalla scheda SD.
FILE + N. GESTIONE	Cancella tutti i file dalla scheda SD e ripristina il numero di cartelle e file su "1".

#### AVVERTENZA :

- Impossibile selezionare quando la scheda SD non è inserita.
- Quando la si formatta, tutti i dati sulla scheda SD vengono cancellati. Copiare tutti i file presenti sulla scheda SD su un computer prima di formattarla.
- Assicurarsi che il pacco batteria sia completamente carico o collegare l'adattatore CA in quanto la procedura di formattazione potrebbe richiedere un po' di tempo.

### Visualizzazione della voce

#### NOTA :

Per selezionare/spostare il cursore in alto/a sinistra o in basso/a destra, premere il pulsante UP/< o DOWN/>.

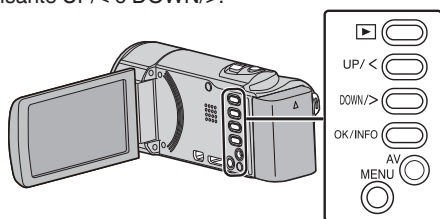

- 1 Premere MENU.

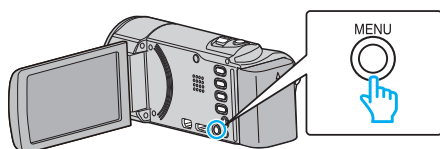

- 2 Selezionare "IMPOSTAZIONI MEDIA" e premere OK.



- 3 Selezionare "FORMATTA SCHEDA SD" e premere OK.



- 4 Selezionare l'impostazione desiderata e premere OK.

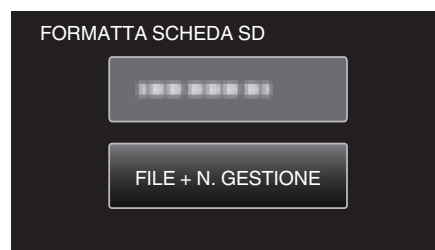

- 5 Selezionare "SI" e premere OK.

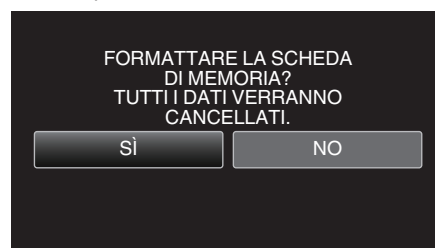

## Lato anteriore

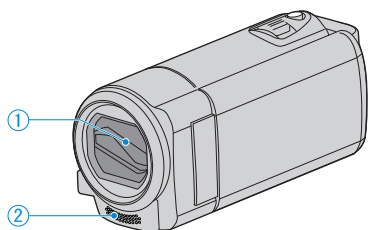

- 1** Coperchio della lente
  - Non toccare la lente e il relativo coperchio.
  - Non coprire la lente con le dita durante la registrazione.
- 2** Microfono stereo
  - Non coprire il microfono con le dita durante la registrazione video.

## Lato posteriore

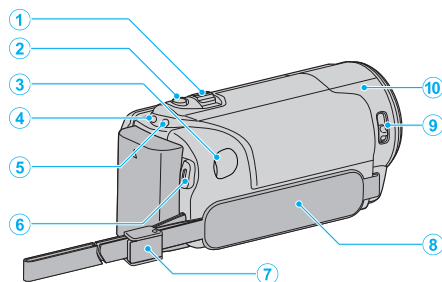

- 1** Levetta zoom/volume
  - Durante la ripresa: Regola il campo di ripresa.
  - Durante la riproduzione di video: Regola il volume.
  - Durante la visualizzazione della schermata dell'indice: Passa alla pagina successiva o precedente.
- 2** Pulsante i.AUTO
  - Passa dalla modalità Intelligent Auto a quella Manuale e viceversa.
- 3** Connettore CC
  - Si collega ad un adattatore CA per caricare la batteria.
- 4** Spia ACCESS (accesso)
  - Si accende/lampeggia durante la registrazione o la riproduzione.
  - Non rimuovere il pacco batteria, l'adattatore CA o la scheda SD.
- 5** Spia POWER/CHARGE (Alimentazione/Carica)
  - Si accende: Alimentazione "ON"
  - Lampeggia: Carica in corso
  - Si spegne: Carica terminata
- 6** Pulsante START/STOP (Registrazione video) / Pulsante ►/■ (Riproduzione/Pausa) (Riproduzione video)
  - Avvia/arresta la registrazione video.
  - Consente di avviare/arrestare la riproduzione del video.
- 7** Blocco cinturino
  - Permette di rimuovere la cinghia dell'impugnatura e di utilizzare un cinturino.
- 8** Cinghia dell'impugnatura
  - Far passare la mano attraverso la cinghia dell'impugnatura per tenere saldamente l'unità.

"Regolazione dell'impugnatura" (☞ pag. 13)
- 9** Interruttore del coperchio della lente
  - Apre e chiude il coperchio della lente.
- 10** Sensore videocamera
  - Non coprire il sensore interno con le dita durante la registrazione video.

## Lato inferiore

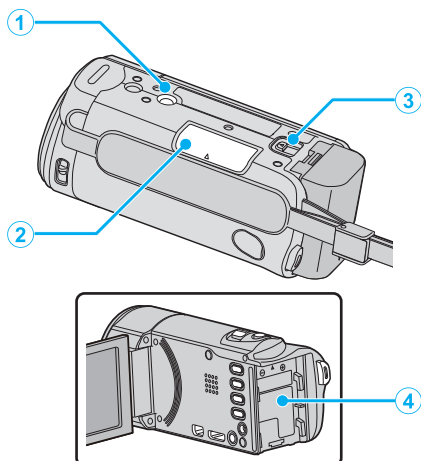

- 1** Foro di montaggio del treppiede  
“Montaggio del treppiede” (☞ pag. 18)
- 2** Slot per scheda SD
  - Inserire una scheda SD in opzione.
 “Inserimento di una scheda SD” (☞ pag. 14)
- 3** Levetta di rilascio della batteria  
“Carica del pacco batteria” (☞ pag. 13)
- 4** Montaggio batteria

## Interno

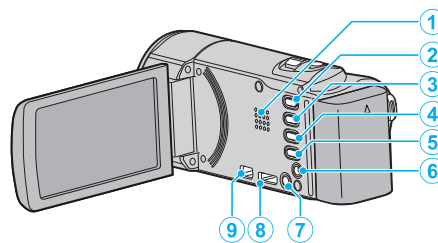

- 1** Diffusore
  - Uscite audio durante la riproduzione di video.
- 2** Pulsante  (Riproduzione/Registrazione)
  - Passa dalla modalità di registrazione a quella di riproduzione e viceversa.
- 3** Pulsante UP/<
  - UP: Fa scorrere/sposta il cursore sulle icone verso l'alto
  - <: Ricerca indietro
- 4** Pulsante DOWN/>
  - DOWN: Fa scorrere/sposta il cursore sulle icone verso il basso
  - >: Ricerca in avanti
- 5** Pulsante OK/INFO
  - Conferma la selezione. / Visualizza le informazioni nel modo seguente.
  - Registrazione: Visualizza il tempo rimanente e l'autonomia della batteria.
  - Riproduzione: Visualizza le informazioni sui file quali la data di registrazione.
- 6** Connettore AV
  - Si collega a un televisore, ecc.
- 7** Pulsante MENU (Menu)
- 8** Mini connettore HDMI
  - Si collega al televisore utilizzando un mini cavo HDMI.
- 9** Connettore USB
  - Si collega al computer utilizzando un cavo USB.

## Monitor LCD

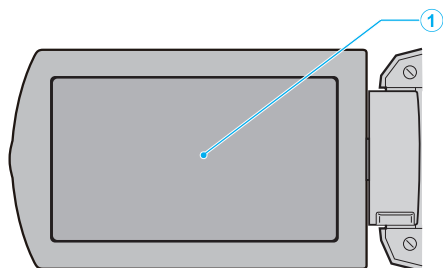

### 1 Monitor LCD

- Si accende/spegne aprendolo e chiudendolo.
- Permette di scattare autoritratti ruotando il monitor.

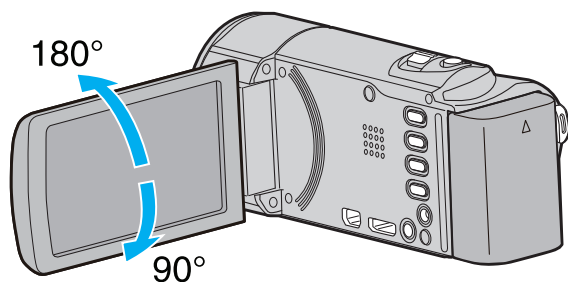

### AVVERTENZA :

- Non premere con forza contro una superficie ed evitare forti impatti. Ciò potrebbe danneggiare o rompere lo schermo.

## Registrazione video

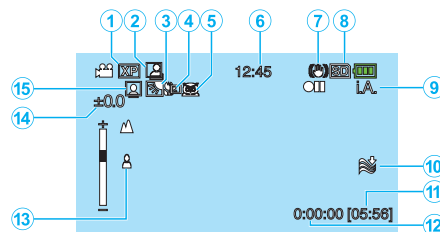

- 1** Qualità video  
“QUALITÀ VIDEO” (☞ pag. 60)
- 2** REGISTRAZIONE automatica  
“Registrazione automatica mediante rilevazione dei movimenti (REG. AUTOMATICA)” (☞ pag. 34)
- 3** Compensazione del controluce  
“Impostazione della compensazione del controluce” (☞ pag. 29)
- 4** Tele Macro  
“Scatti ravvicinati” (☞ pag. 30)
- 5** Selezione scena  
“Selezione scena” (☞ pag. 25)
- 6** Data/ora  
“Impostazione orologio” (☞ pag. 16)
- 7** Stabilizzatore di immagine  
“Riduzione dei tremolii della videocamera” (☞ pag. 32)
- 8** Supporti
- 9** Modalità di registrazione  
“Ripresa video in modalità Intelligent Auto” (☞ pag. 22)  
“Registrazione manuale” (☞ pag. 24)
- 10** Riduzione del vento  
“NO VENTO” (☞ pag. 59)
- 11** Tempo di registrazione rimanente
- 12** Contatore scene
- 13** Messa a fuoco  
“Regolazione manuale della messa a fuoco” (☞ pag. 26)
- 14** Luminosità  
“Regolazione della luminosità” (☞ pag. 27)
- 15** Priorità viso AE/AF  
“Come catturare chiaramente figure umane (Rilevamento viso AE/AF)” (☞ pag. 31)

## Riproduzione video

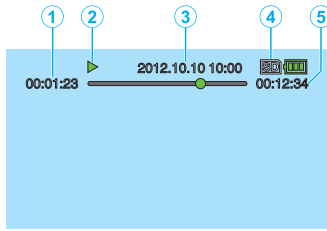

- 1 Contatore scene
- 2 Indicatore di funzionamento  
"Riproduzione video" (☞ pag. 37)
- 3 Data/ora  
"Impostazione orologio" (☞ pag. 16)
- 4 Supporti
- 5 Tempo di riproduzione  
"Riproduzione video" (☞ pag. 37)

## Quando l'unità non funziona correttamente

### Spegnimento dell'unità

- 1 Spegnere l'unità.

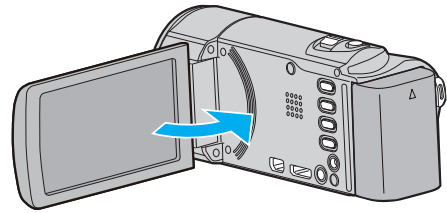

- 2 Rimuovere l'adattatore CA e il pacco batteria dall'unità, reinserirli, aprire il monitor LCD e la presente unità si riaccenderà automaticamente. (Reimpostazione completata)

### Pacco batteria

#### Impossibile accendere l'alimentazione quando si utilizza il pacco batteria.

Ricaricare il pacco batteria.

“Carica del pacco batteria” (☞ pag. 12)

Controllare che i terminali non siano sporchi.

Se il terminale della unità o il pacco batteria è sporco, pulirlo con un bastoncino cotonato o qualcosa di simile.

Se si utilizzano altri pacchi batteria diversi da quelli JVC, non se ne possono garantire né la sicurezza né le prestazioni. Assicurarsi di utilizzare pacchi batteria JVC.

#### Tempo di utilizzo ridotto anche dopo la carica.

Il deterioramento della batteria si verifica quando il pacco batteria viene caricato ripetutamente. Sostituire il pacco batteria con uno nuovo.

“Accessori opzionali” (☞ pag. 21)

#### Impossibile caricare il pacco batteria.

Quando il pacco batteria è completamente carico, la spia non lampeggia.

Controllare che i terminali non siano sporchi.

Se il terminale della unità o il pacco batteria è sporco, pulirlo con un bastoncino cotonato o qualcosa di simile.

L'impiego di un adattatore CA non originale può causare danni alla unità.

Assicurarsi di utilizzare un adattatore CA originale.

#### La visualizzazione dell'autonomia rimanente della batteria non è corretta.

L'autonomia rimanente della batteria non viene visualizzata quando l'adattatore CA è collegato.

Se l'unità viene utilizzata a lungo ad alte o basse temperature, o se il pacco batteria viene ripetutamente caricato, il livello di batteria rimanente potrebbe non essere visualizzato correttamente.

### Registrazione

#### Non è possibile effettuare la registrazione.

Impostare sulla modalità di registrazione con il pulsante  (Riproduzione/Registrazione).

Quando vi sono più fonti luminose e a seconda delle condizioni di ripresa, la corretta regolazione dell'esposizione e della messa a fuoco potrebbe non essere possibile nella modalità Intelligent Auto. In tal caso, regolare manualmente le impostazioni.

“Regolazione manuale della messa a fuoco” (☞ pag. 26)

#### La registrazione si interrompe automaticamente.

La registrazione si arresta automaticamente non potendo durare più di 12 ore consecutive come indicato nelle caratteristiche tecniche. (Riprendere la registrazione potrebbe richiedere un po' di tempo.)

Spegnere l'unità, attendere qualche istante e riaccenderla. (L'unità si ferma automaticamente per proteggere il circuito quando la temperatura aumenta.)

#### La messa a fuoco non è regolata automaticamente.

Se si sta registrando in un luogo buio o riprendendo un soggetto che non presenta contrasto tra le aree scure e quelle chiare, regolare la messa a fuoco manualmente.

“Regolazione manuale della messa a fuoco” (☞ pag. 26)

Pulire la lente con un panno per la pulizia.

Eliminare la messa a fuoco manuale dal menu di registrazione manuale.

“Regolazione manuale della messa a fuoco” (☞ pag. 26)

#### Lo zoom non funziona.

La funzione zoom non è disponibile durante la registrazione a fotogramma singolo.

Per utilizzare lo zoom digitale, nel menu impostare “ZOOM” di conseguenza. “ZOOM” (☞ pag. 60)

#### Si verifica un disturbo di tipo a mosaico quando si registrano scene con movimenti rapidi o cambiamenti estremi di luminosità.

Per la registrazione, impostare “QUALITÀ VIDEO” su “UXP” o “XP”. “QUALITÀ VIDEO” (☞ pag. 60)

## Scheda

### Impossibile inserire la scheda SD.

Assicurarsi di non inserire la scheda SD nel verso sbagliato.  
 "Inserimento di una scheda SD" (☞ pag. 14)

### Impossibile copiare sulla scheda SD.

Per usare schede SD già utilizzate precedentemente su altri dispositivi, è necessario formattarle (inizializzarle) utilizzando "FORMATTA SCHEDA SD" dalle impostazioni dei supporti.  
 "FORMATTA SCHEDA SD" (☞ pag. 73)

## Riproduzione

### Il suono o il video si interrompono.

A volte la riproduzione si interrompe in corrispondenza del punto di collegamento tra due scene. Non si tratta di un guasto.

### Audio assente.

L'audio non viene registrato nei video ripresi in "REG. A INTERVALLI".  
 "Registrazione a intervalli (REG. AL RALLENTATORE)" (☞ pag. 32)

### La stessa immagine viene visualizzata a lungo.

Sostituire la scheda SD. (Quando una scheda SD è danneggiata, si riscontrano delle difficoltà nella lettura dei dati. Questa unità cercherà di riprodurre il più possibile ma si fermerà se tale condizione persiste.)  
 Eseguire "FORMATTA SCHEDA SD" nel menu "IMPOSTAZIONI MEDIA". (Tutti i dati verranno cancellati.)  
 "FORMATTA SCHEDA SD" (☞ pag. 73)

### Il movimento è discontinuo.

Sostituire la scheda SD. (Quando una scheda SD è danneggiata, si riscontrano delle difficoltà nella lettura dei dati. Questa unità cercherà di riprodurre il più possibile ma si fermerà se tale condizione persiste.)  
 Eseguire "FORMATTA SCHEDA SD" nel menu "IMPOSTAZIONI MEDIA". (Tutti i dati verranno cancellati.)  
 "FORMATTA SCHEDA SD" (☞ pag. 73)  
 Verificare i requisiti di sistema del proprio PC quando si utilizza Everio MediaBrowser 4 per riprodurre.  
 "Verifica dei requisiti di sistema (linee guida)" (☞ pag. 48)

### Impossibile trovare un file registrato.

Annullare la funzione di ricerca per data.  
 "Ricerca di un determinato video" (☞ pag. 38)  
 Selezionare "RIPRODUCI ALTRO FILE" nel menu. (È possibile riprodurre file video con informazioni di gestione danneggiate.)  
 "Riproduzione di un video con informazioni di gestione danneggiate" (☞ pag. 38)

### Nessuna visualizzazione di data/ora.

Impostare "INDICAZ. SU SCHERMO" nel menu in modo opportuno.  
 "INDICAZ. SU SCHERMO" (☞ pag. 65)  
 Impostare "VISUALIZZAZIONE SU TV" nel menu "ON".  
 "VISUALIZZAZIONE SU TV" (☞ pag. 71)

### Le immagini non compaiono correttamente sul televisore.

Scollegare e ricollegare il cavo.  
 "Collegamento tramite connettore mini HDMI" (☞ pag. 40)  
 Spegnerne e riaccendere l'unità.

### Le immagini vengono proiettate verticalmente sul televisore.

Impostare "USCITA VIDEO" nel menu "IMPOST. DI CONNESS." su "4:3".  
 "USCITA VIDEO" (☞ pag. 71)  
 Regolare lo schermo del televisore di conseguenza.

### L'immagine visualizzata sul televisore è troppo piccola.

Impostare "USCITA VIDEO" nel menu "IMPOST. DI CONNESS." su "16:9".  
 "USCITA VIDEO" (☞ pag. 71)

### Quando si effettua il collegamento al televisore tramite il mini cavo HDMI, non vengono trasmessi suono e immagini adeguati.

È possibile che le immagini e i suoni non vengano trasmesse correttamente a seconda del televisore collegato. In tal caso, svolgere le seguenti operazioni.

- ① Scollegare il mini cavo HDMI e ricollegarlo.
- ② Spegnerne e riaccendere l'unità.

"Collegamento tramite connettore mini HDMI" (☞ pag. 40)

### Modifica/Copia

#### Impossibile eseguire la duplicazione su un registratore Blu-ray.

La duplicazione non può essere eseguita collegando l'unità ad un registratore Blu-ray tramite cavo USB. Eseguire il collegamento e la duplicazione utilizzando il cavo AV in dotazione.

"Duplicazione dei file su un disco tramite collegamento a DVD Recorder" (☞ pag. 47)

#### Impossibile eliminare un file.

I file protetti non possono essere eliminati. Sbloccare la protezione prima di eliminare il file.

"Protezione dei file" (☞ pag. 44)

#### Il menu BACK-UP non scompare.

Quando il cavo USB è collegato, viene visualizzato il menu "ESEGUI BACK UP".

"Backup di tutti i file" (☞ pag. 50)

#### Impossibile disattivare il menu BACK-UP.

Spegnere la presente unità o rimuovere l'adattatore CA.

### Computer

#### Impossibile copiare file sull'HDD del computer.

Collegare correttamente il cavo USB.

"Backup di tutti i file" (☞ pag. 50)

Se il software Everio MediaBrowser 4 in dotazione non è installato, alcune operazioni potrebbero non funzionare correttamente.

"Installazione del software in dotazione (integrato)" (☞ pag. 49)

Prima di effettuare un backup, assicurarsi che vi sia spazio a sufficienza nel disco rigido del computer (HDD).

#### Impossibile copiare file su DVD da un computer.

Per registrare sui dischi, è necessaria un'unità DVD o Blu-ray registrabile per il computer utilizzato.

#### Impossibile caricare il file su YouTube.

Verificare che sia stato creato un account con YouTube. (È necessario un account YouTube per caricare i file su YouTube.)

Con questa unità non è possibile trasformare i video nel formato adatto all'upload.

Consultare "Q&A", "Informazioni più aggiornate", "Informazioni sul download", ecc. in "Cliccare per info prodotti più recenti" nel file della guida del software Everio MediaBrowser 4 in dotazione.

#### In caso di utilizzo di un computer Mac.

Copiare i file su un computer Mac utilizzando la seguente modalità.

"Copia su Computer Mac" (☞ pag. 56)

#### Il computer non riconosce la scheda SDXC.

Confermare e aggiornare il sistema operativo del proprio computer.



## Schermo/Immagine

### Il monitor LCD si vede con difficoltà.

Il monitor LCD si potrebbe vedere con difficoltà se utilizzato in ambienti luminosi come ad esempio sotto la luce diretta del sole.

### Una banda o una sfera luminosa appare sul monitor LCD.

Cambiare la direzione della unità per evitare che la fonte luminosa entri in campo. (Una banda o una sfera luminosa potrebbe apparire in presenza di una fonte luminosa vicina alla unità, ma non si tratta di un guasto.)

### Il soggetto registrato è troppo buio.

Utilizzare la compensazione del controluce quando lo sfondo è luminoso e il soggetto scuro.

“Impostazione della compensazione del controluce” (☞ pag. 29)

Utilizzare “NOTTE” in “SELEZIONE SCENA”.

“Selezione scena” (☞ pag. 25)

Utilizzare “AUMENTO DEL GUADAGNO” nel menu.

“AUMENTO DEL GUADAGNO” (☞ pag. 59)

Impostare “REGOLA LUMINOSITÀ” nel menu delle impostazioni manuali sul lato “+”.

“Regolazione della luminosità” (☞ pag. 27)

### Il soggetto registrato è troppo luminoso.

Impostare “COMPENS. CONTROLUCE” su “OFF” se lo si utilizza.

“Impostazione della compensazione del controluce” (☞ pag. 29)

Impostare “REGOLA LUMINOSITÀ” nel menu delle impostazioni manuali sul lato “-”.

“Regolazione della luminosità” (☞ pag. 27)

### Il colore è strano. (Troppo bluastro, troppo rossastro, ecc.)

Attendere alcuni istanti fino a che non si ottengono colori naturali. (Potrebbe essere necessario un po' di tempo per la regolazione del bilanciamento del bianco.)

Impostare “BILANCIAMENTO BIANCO” nel menu delle impostazioni manuali su un'impostazione diversa da “AUTO”. Se i colori hanno un aspetto innaturale, selezionare “BIL. BIANCO MANUALE” e regolare di conseguenza. Altrimenti, selezionare da “SOLE”/“NUVOLE”/“ALOGENO” a seconda della fonte luminosa.

“Impostazione del bilanciamento del bianco” (☞ pag. 28)

### Il colore è diverso.

Impostare “BILANCIAMENTO BIANCO” nel menu delle impostazioni manuali su un'impostazione diversa da “AUTO”. Se i colori hanno un aspetto innaturale, selezionare “BIL. BIANCO MANUALE” e regolare di conseguenza. Altrimenti, selezionare da “SOLE”/“NUVOLE”/“ALOGENO” a seconda della fonte luminosa.

“Impostazione del bilanciamento del bianco” (☞ pag. 28)

### Ci sono punti chiari o scuri sullo schermo.

Lo schermo LCD ha più del 99,99% di pixel validi; tuttavia lo 0,01% dei pixel può essere costituito da punti chiari (rossi, blu, verdi) o scuri. Non si tratta di un guasto. Tali punti non verranno registrati.

## Altri problemi

### L'immagine è sgranata.

Quando si utilizza lo zoom digitale, l'immagine diventa sgranata perché ingrandita digitalmente.

### L'unità si scalda.

Non si tratta di un guasto. (L'unità potrebbe scaldarsi quando la si utilizza a lungo.)

### È cambiata la lingua sul display.

Può accadere quando si collega la presente unità a un televisore con una diversa impostazione della lingua utilizzando un mini cavo HDMI.

“Funzionamento insieme al televisore tramite HDMI” (☞ pag. 41)

### Le funzioni HDMI-CEC non sono corrette e il televisore non funziona insieme alla presente unità.

Alcuni televisori potrebbero funzionare in modo diverso a seconda delle specifiche anche se sono conformi a HDMI-CEC. Pertanto, non si può garantire che le funzioni HDMI-CEC presenti su questa unità funzionino su tutti i televisori. In tal caso, impostare “CONTROLLO HDMI” su “OFF”.

“CONTROLLO HDMI” (☞ pag. 72)

### L'unità funziona lentamente quando si passa da una modalità all'altra oppure quando la si accende o la si spegne.

Si consiglia di copiare tutti i file sul proprio computer e di eliminare i file dalla unità. (Se sono presenti molti file registrati sulla unità, il dispositivo impiegherà un po' di tempo per rispondere.)

### La presente unità non funziona correttamente e appaiono dei messaggi di errore.

Questa unità è controllata da un microcomputer. Scariche elettrostatiche, rumori esterni e interferenze (di un televisore, una radio, ecc.) potrebbero impedirne il corretto funzionamento. In tal caso, spegnere l'alimentazione, quindi rimuovere l'adattatore CA e il pacco batterie. L'unità verrà reimpostata.

### Effettuare una copia di backup dei dati importanti registrati.

Si consiglia di copiare i dati importanti registrati su un DVD o un altro supporto di registrazione per archivarli.

JVC non si assume alcuna responsabilità per eventuali perdite di dati.

### Messaggio di errore?

#### CONTROLLA COPRIOBIETTIVO

Aprire il coperchio della lente.

#### IMPOSTA DATA/ORA!

Collegare l'adattatore CA, caricare la batteria per più di 24 ore e impostare l'orologio. (Se i messaggi continuano ad apparire, la batteria dell'orologio è scarica. Consultare il rivenditore JVC più vicino.)

"Impostazione orologio" (☞ pag. 16)

#### ERRORE DI COMUNICAZIONE

Ricollegare il cavo USB.

Spegnere l'unità e i dispositivi ad essa collegati, quindi riaccenderli.

Reinserire il pacco batteria.

#### ERRORE DELLA SCHEDA DI MEMORIA!

Spegnere e riaccendere l'unità.

Rimuovere l'adattatore CA e il pacco batteria, quindi estrarre e reinserire la scheda SD.

Rimuovere lo sporco dai terminali della scheda SD.

Se quanto descritto sopra non risolve il problema, effettuare un backup dei file ed eseguire "FORMATTA SCHEDA SD" nel menu "IMPOSTAZIONI MEDIA". (Tutti i dati verranno cancellati.)

"FORMATTA SCHEDA SD" (☞ pag. 73)

#### NON FORMATTATO

Selezionare "OK", quindi "Sì" sulla schermata "VUOI FORMATTARE?".

#### DIFETTO DI REGISTRAZIONE

Spegnere e riaccendere l'unità.

#### REGISTRAZIONE NON RIUSCITA

Estrarre e reinserire la scheda SD.

"Inserimento di una scheda SD" (☞ pag. 14)

Rimuovere lo sporco dai terminali della scheda SD.

Inserire la scheda SD prima di accendere l'unità.

Non sottoporre l'unità a forti impatti o vibrazioni.

#### FILE DI GESTIONE DANNEG. LA REGISTR./RIPROD. RICHIEDE IL RECUPERO RECUPERARE?

Selezionare "OK" per ripristinare il tutto. (I video che non possono essere ripristinati non verranno visualizzati sulla schermata d'indice, ma potrete riprodurli utilizzando "RIPRODUCI ALTRO FILE" nel menu.)

"Riproduzione di un video con informazioni di gestione danneggiate" (☞ pag. 38)

#### FILE NON SUPPORTATO!

Utilizzare i file registrati con l'unità. (Potrebbe non essere possibile riprodurre file registrati con altri dispositivi.)

#### IL FILE È PROTETTO

Disattivare la funzione "PROTEGGI/ANNULLA" nel menu.

"Protezione dei file" (☞ pag. 44)

#### CONTROLLARE SWITCH PROTEZIONE SCHEDA

Impostare l'interruttore per la protezione da scrittura della scheda SD su off.

#### SPAZIO INSUFFICIENTE

Cancellare i file o spostarli su un computer o altri dispositivi.

Sostituire la scheda SD con una nuova.

#### RAGGIUNTO LIMITE MAX. DI CARTELLE/FILE REGISTRABILI

Spostare i file o le cartelle su un computer o un altro dispositivo. (Eseguire il backup dei file.)

#### SUPERATO LIMITE QUANTITÀ SCENE

Spostare i file o le cartelle su un computer o un altro dispositivo. (Eseguire il backup dei file.)

#### SUPERATO NUMERO MASSIMO DELLE CARTELLE

Spostare i file o le cartelle su un computer o un altro dispositivo. (Eseguire il backup dei file.)

#### SUPERATO LIMITE QUANTITÀ FILE

Spostare i file o le cartelle su un computer o un altro dispositivo. (Eseguire il backup dei file.)

#### TEMPERATURA DELLA MEDIA CAMERA TROPPO BASSA TENERE ACCESA LA MEDIA CAMERA E ATTENDERE

Lasciare l'unità accesa per alcuni istanti.

Se l'avviso non scompare, spegnere l'alimentazione e spostare l'unità in un posto caldo assicurandosi di evitare variazioni improvvise di temperatura.

Riaccendere l'unità dopo alcuni istanti.

Eeguire la manutenzione regolare della unità per poterla utilizzare più a lungo.

**AVVERTENZA :**

- Assicurarsi di estrarre il pacco batteria, l'adattatore CA e la spina di alimentazione prima di eseguire qualsiasi manutenzione.

**Camcorder**

- Pulire unità con una panno asciutto e morbido per rimuovere lo sporco.
- In caso di sporco resistente, imbibire il panno con una soluzione di sapone neutro, pulire il dispositivo, dopodiché utilizzare un panno pulito per rimuovere il detergente.

**AVVERTENZA :**

- Non utilizzare solventi quali benzene, diluente o alcol. Ciò potrebbe causare danni alla unità.
- Quando si utilizza un panno trattato chimicamente o un prodotto per la pulizia, assicurarsi di attenersi a quanto riportato sulle etichette e nelle istruzioni del prodotto.
- Non lasciare a lungo il dispositivo a contatto con prodotti in gomma o plastica.

**Lente/monitor LCD**

- Utilizzare un soffiante per la lente (in commercio) per rimuovere qualsiasi tipo di sporco e un panno (in commercio) per eliminare lo sporco. Se si lascia la lente sporca, potrebbe formarsi della muffa.
- È possibile utilizzare una pellicola protettiva o una pellicola non-riflettente disponibile in commercio. Tuttavia, è possibile che lo schermo appaia leggermente più scuro a seconda dello spessore della pellicola utilizzata.

**Videocamera**

Voce	Dettagli
Alimentazione	Con adattatore CA: 5,2 V CC Con pacco batteria: 3,5 V - 3,6 V CC
Potenza assorbita	2,2 W (quando "LUMINOSITÀ MONITOR" è impostato su "3" (standard)) 2,4 W (quando "LUMINOSITÀ MONITOR" è impostato su "4" (più luminoso)) Consumo attuale stimato: 1 A
Dimensioni (mm)	50,5 mm x 55,0 mm x 110,5 mm (L x A x P: esclusa cinghia dell'impugnatura)
Massa	Circa 185 g (solo videocamera), circa 215 g (compreso il pacco batteria in dotazione)
Ambiente operativo	Temperature operative consentite: da 0 °C a 40 °C Temperature di stoccaggio consentite: da -20 °C a 50 °C Umidità relativa consentita: da 35 % a 80 %
Dispositivo di raccolta dell'immagine	1/5,8" 1.500.000 pixel (BSI CMOS)
Zona di registrazione (video)	da 750.000 a 1.250.000 pixel
Lente	Da F1,8 a 6,3; f= da 2,9 mm a 116,0 mm conversione 35 mm: da 42,0 mm a 1.680 mm
Zoom (durante la registrazione video)	Zoom ottico: fino a 40x Zoom dinamico: fino a 70x Zoom digitale: fino a 200x
Monitor LCD	2,7" larghezza, 230K pixel, LCD a colori in polisilicone
Registrazione dei supporti	Scheda SDHC/SDXC (in commercio)
Batteria orologio	Batteria ricaricabile

**Connettori**

Voce	Dettagli
HDMI	Mini connettore HDMI™
Uscita AV	Uscita video: 1,0 V (p-p), 75 Ω Uscita audio: 300 mV (rms), 1 KΩ
USB	Mini USB tipo B, compatibile con USB 2.0

**Video**

Voce	Dettagli
Formato di registrazione/riproduzione	AVCHD standard Video: AVC/H.264 Audio: Dolby Digital 2ch
Estensione	.MTS
Sistema segnale	PAL standard
Qualità immagine (video)	UXP 1920 x 1080 pixel Media approssimativa 24 Mbps XP 1920 x 1080 pixel Media approssimativa 17 Mbps SP 1920 x 1080 pixel Media approssimativa 12 Mbps EP 1920 x 1080 pixel Media approssimativa 4,8 Mbps SSW (AVCHD SD) (16:9) 720 x 576 pixel (interlacciato) Media approssimativa 6,2 Mbps SEW (AVCHD SD) (16:9) 720 x 576 pixel (interlacciato) Media approssimativa 3 Mbps
Qualità suono (audio)	48 kHz, 256 kbps

**Adattatore CA (AC-V10E)**

Voce	Dettagli
Alimentazione	Da 110 V a 240 V CA, 50 Hz/60 Hz
Uscita	5,2 V CC, 1 A
Temperature operative consentite	da 0 °C a 40 °C (da 10 °C a 35 °C durante la carica)
Dimensioni (mm)	72 mm x 28 mm x 59 mm (L x A x P: escluso cavo e spina CA)
Massa	Circa 77 g

**Pacco batteria (BN-VG108E)**

Voce	Dettagli
Tensione alimentazione	3,5 V - 3,6 V
Capacità	860 mAh
Dimensioni (mm)	31 mm x 21,5 mm x 43 mm (L x A x P)
Massa	Circa 30 g

**NOTA :**

- Per consentire i miglioramenti del prodotto, le sue specifiche e il aspetto possono essere soggetti a cambiamenti senza preavviso.

**JVC**