

# JVC

## VIDEOKAMERA

---

Detaljeret brugervejledning

# GZ-HM435

# GZ-HM430

# GZ-HM30

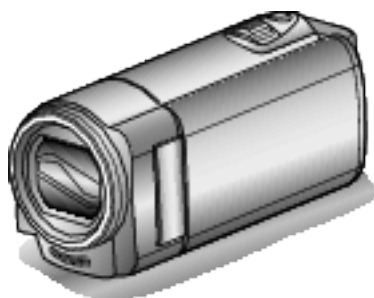

## Everio

## Indholdsfortegnelse

### Guide for begyndere ..... 4

Opladning .....	4
Optagelse .....	4
Afspilning .....	4
Optageråd .....	4
Helligdage/Jul .....	5
Bryllup .....	6
Rejser .....	7
Forlystelsespark .....	9

### Kom godt i gang

Hovedelementer .....	10
Modelforskelle .....	10
Kontrol af medfølgende tilbehør .....	11
Opladning af batteriet .....	12
Opladning med USB-kabel .....	13
Indstilling af stroppen .....	14
Sådan anvendes håndremmen .....	14
Indsættelse af SD-kort .....	14
Typer af anvendelige SD-kort .....	15
Sådan bruges et Eye-Fi-kort .....	15
Sådan tændes enheden .....	16
Indstilling af ur .....	16
Genindstilling af uret .....	17
Ændring af skærmsproget .....	18
Sådan holdes enheden .....	19
Opstilling af trefod .....	19
Sådan bruges denne enhed i udlandet .....	19
Opladning af batteriet i udlandet .....	19
Indstilling af uret til lokal tid under rejser .....	20
Indstilling af sommertid .....	20
Tilbehør .....	21

### Optagelse

Optagelse af video i intelligent automatisk tilstand .....	22
Videokvalitet .....	23
Zoom .....	24
Manuel indspilning .....	24
Scenevalg .....	25
Manuel justering af fokus .....	26
Justering af lysstyrke .....	27
Indstilling af hvidbalancen .....	28
Indstilling af baglyskompensation .....	29
Optagelse af nærbilleder .....	30
Reduktion af kamerarystelser .....	31
Sådan indfanges tydelige personmotiver (Påvisning af ansigt AE/AF) .....	31
Intervaloptagelse (TIDSFORSKUDT OPTAGELSE) .....	32
Automatisk optagelse ved bevægelse (AUTO OPT) .....	34
Resterende indspilningstid/batteri .....	35

### Afspilning

Afspilning af videoer .....	37
Afspilning af video med defekte data .....	38
Søgning efter en bestemt video .....	39
Datosøgning .....	39
Forbindelse til og visning på tv .....	40
Tilslutning via mini HDMI kabel .....	40
Tilslutning via AV-kabel .....	42

### Redigering

Sletning af uønskede filer .....	43
Sletning af den viste fil .....	43
Sletning af valgte filer .....	44
Sletning af alle filer .....	45
Beskyttelse af filer .....	45

Beskyttelse af den viste fil .....	45
Beskyttelse af valgte filer .....	46
Beskyttelse af alle filer .....	47
Fjernelse af beskyttelse på alle filer .....	47

### Kopiering

Overspilning af filer ved at slutte til en DVD-optager eller VCR .....	48
Sådan skabes en disk med en forbundet Blu-ray-optager .....	48
Kopiering til Windows PC .....	49
Kontrol af systemkrav (vejledning) .....	50
Installation af den medfølgende software .....	50
Sikkerhedskopiering af alle filer .....	51
Organisering af filer .....	52
Optagelse af videoer til dvd .....	53
Sikkerhedskopiering af filer uden brug af den medfølgende software .....	54
Lister over filer og mapper .....	55
Kopiering til Mac computer .....	56

### Menuindstillinger

Anvendelse af menuen .....	57
Indspilningsmenu (video) .....	58
FACE PRIORITY AE/AF .....	59
LIGHT (GZ-HM435) .....	59
DIS .....	59
GAIN UP .....	60
WIND CUT .....	60
TIME-LAPSE RECORDING .....	60
AUTO REC .....	60
VIDEO QUALITY .....	61
ZOOM .....	62
x.v.Color .....	62
CLOCK ADJUST .....	62
Manuel indstillingsmenu .....	64
SCENE SELECT .....	64
FOCUS .....	64
BRIGHTNESS ADJUST .....	64
WHITE BALANCE .....	64
BACKLIGHT COMP .....	64
TELE MACRO .....	64
Afspilningsmenu (video) .....	65
DELETE .....	66
PROTECT/CANCEL .....	66
SEARCH DATE .....	66
PLAYBACK OTHER FILE .....	66
CLOCK ADJUST .....	66
ON-SCREEN DISPLAY .....	66
Vis indstillingsmenu .....	67
LANGUAGE .....	67
DATE DISPLAY STYLE .....	67
MONITOR BRIGHTNESS .....	68
Menu for standardindstillinger .....	69
DEMO MODE .....	69
OPERATION SOUND .....	70
AUTO POWER OFF .....	70
QUICK RESTART .....	71
UPDATE .....	71
FACTORY PRESET .....	71
Menu for forbindelsesindstillinger .....	72
DISPLAY ON TV .....	72
VIDEO OUTPUT .....	72
HDMI OUTPUT .....	73
HDMI CONTROL .....	73
Medieindstillingsmenu .....	74
FORMAT SD CARD .....	74

### Navne på dele

Forside .....	75
---------------	----

---

Bagside .....	75
Bund .....	76
Inderside .....	76
LCD-skærm .....	77

---

### **Vejledning på LCD-skærmen**

Videooptagelse .....	77
Videoafspilning .....	78

---

### **Fejlfinding**

Batteripakke .....	79
Optagelse .....	79
Kort .....	80
Afspilning .....	80
Redigering/Kopiering .....	81
Computer .....	81
Skærm/Billede .....	82
Andre problemer .....	82
Fejlbesked? .....	83

---

### **Vedligeholdelse .....**

**84**

---

### **Specifikationer .....**

**85**

### Opladning

- Se betjeningsinstruktionerne i animationen i den Detaljeret brugervejledning.

### Optagelse

- Se betjeningsinstruktionerne i animationen i den Detaljeret brugervejledning.

### Afspilning

- Se betjeningsinstruktionerne i animationen i den Detaljeret brugervejledning.

### Optageråd

#### Den normale måde at holde et videokamera på ~ Optagelse af stabile billeder ~



Dette er måden, man typisk optager på, når man står op. Du bør være fortrolig med denne grundlæggende teknik for at opnå stabile billeder.

#### ■ [Klargøring]

- 1 Stil dig med fødderne en skulderbredde fra hinanden.
- 2 Hold den højre albue, hvis arm understøtter videokameraet, tæt ind til siden.
- 3 Hold LCD-skærmen med venstre hånd og justér den i en passende vinkel.

#### Optagelse med strakte arme ~ Optagelse fra høj vinkel ~



Stræk hånden ud, når motivet er gemt bag en menneskemængde.

#### ■ [Klargøring]

- 1 Stil dig med fødderne en skulderbredde fra hinanden.
- 2 Ræk højre arm i vejret og hold videokameraet over hovedet.
- 3 Hold LCD-skærmen med venstre hånd og justér den i en passende vinkel.

#### FORSIGTIG :

- Brug denne måde at optage på som en sidste udvej, da det er vanskeligt at opnå stabile billeder.
- Brug så bred en vidvinkel som muligt, da billedet vil blive udsat for kamerarystelser.
- Vis hensyn. Vær ikke til ulempe for mennesker omkring dig.

#### Optagelse på hug i øjenhøjde



Børn optages ofte fra lav højde. Hvis du optager i øjenhøjde med barnet, kan du tydeligt indfange alle dets søde udtryk.

#### ■ [Klargøring]

- 1 Knæl på venstre knæ, mens højre fod holdes på jorden.
- 2 Placér albuen på højre arm, som holder videokameraet, på højre knæ.
- 3 Hold LCD-skærmen med venstre hånd og justér den i en passende vinkel.

#### Panorering

- Se betjeningsinstruktionerne i animationen i den Detaljeret brugervejledning. Brug denne metode for at optage med en bred synsvinkel.

#### ■ [Klargøring]

- 1 Optag ved at dreje kroppen i stedet for at bevæge armene, og hold videokameraet på den normale måde som beskrevet ovenfor.
- 2 Stå med front med det sted, hvor drejningen stopper.
- 3 Drej overkroppen i den retning, hvor optagelsen skal starte.
- 4 Tryk på startknappen og optag i 2 sekunder, drej så langsom kroppen så den peger fremad. Optag i endnu 2 sekunder, mens kroppen peger fremad, og tryk så på stopknappen. (De 90 graders drejning bør tage omkring 5 sekunder, hvilket giver fornemmelsen af en langsom bevægelse.)

## Helligdage/Jul

Optag den glade juletid med familien!



### Pyntning af træet og tilberedning af middagen

Pyntningen af træet og tilberedningen af middagen er en af glæderne ved julen. Sørg for at optage disse lykkelige familieoplevelser!

#### ■ Pyntning af træet



Træet er det vigtigste for at skabe julestemning. Alene scenen med hele familien, der dekorerer grantræet med mange farverige dekorationer, er fuld af lykke.

#### ■ Tilberedning af middagen



Optag scener, hvor alle hjælper til med at gøre klar til juleaften. Du kan filme mor, mens hun laver mad, børnene, der hjælper, og naturligvis ris a la mande'n!

### Optagelse af juleaften



Efter alle forberedelserne er det endelig blevet selveste juleaften. Ikke alene bør du optage, når lysene tændes, men også familiens smil, omgivet af den gode mad, eller måske endda far, efter at han har fået lidt rødvin!

### Gaverne findes



For børnene, er den største glæde ved julen nok gaverne. Det spændte og glade udtryk, når en gave åbnes, bør du ikke gå glip af. Gør dig klar til at optage, før det sker!

### Bryllup

Lav en fantastiske bryllupsvideo til brud og gom!



#### Aftaler og planlægning før den store dag

Dagen før brylluppet er det vigtigt at tale med brudeparret om de forskellige detaljer som for eksempel rækkefølgen i ceremonien, om der er lagt underholdning ind undervejs, og om der skal skiftes tøj.

Hvis du forstår brudens og brudgommens ønsker, bliver optagelserne bedre.

#### Find ud af indgangsrueten



Højdepunktet ved en bryllupsreception er brudeparrets entré.

Find på forhånd ud af, hvilken dør, de kommer ind ad, og hvilken rute de skal gå ad. Stil trefoden op på et sted, hvor man kan følge parret ved at zoome, så man ikke skal bevæge sig rundt.

#### Tøjskifte - hvor mange og hvornår

Find ud af, hvornår der bliver skiftet tøj, så det kan indfanges, når brud og gom på ny kommer ind.

Du kan også udnytte tiden, mens bruden og brudgommen skifter, til at optage kommentarer og lykønskninger fra gæsterne.

#### Find den rette vinkel til både brud og gom

##### Komposition af billede med brudgommen i forgrunden og gæsterne i baggrunden



De vigtigste personer ved brylluppet er naturligvis bruden og brudgommen. Optag deres ansigtsudtryk tydeligt, når der skåles samt under taler, underholdning og andre aktiviteter.

Det kan også anbefales at tage ansigtsbilleder af gæsterne og derfra panorere mod brudgommen. Billeder af forsamlinger er ikke altid så spændende, så vær opmærksom på billedvinkel og størrelse.

#### Optagelse af gæsterne kommentarer og ansigtsudtryk

##### Indstilling af optagelsen fra øjenhøjde til brysthøjde



Man kan optage kommentarer fra gæsterne ved at gå rundt og spørge: „Giv brudeparret et par ord med på vejen“.

Dette kan gøres, mens gæsterne venter på brudeparret, eller under diverse underholdningsindslag.

##### Nærbilleder af brudens ansigt under takketalen

Aftenens højdepunkt kommer under brudens eller gommens takketale og blomsterpræsentation. Brudens rørende tak og forældrenes glædestårer er scener, der ikke må gå tabt.

Start med et indzoomet nærbillede af brudens ansigt. Når tårerne begynder at dannes i brudens øjne, så fortsæt med at filme lidt endnu. Zoom derefter langsom ud til vidvinkel, så de rørte forældre kommer ind i billedet.

##### Avancerede funktioner med to videokameraer

Hvis der skal redigeres i filmen, så optag med to videokameraer, så der kan laves en film med forskellige scener. Du kan prøve at bede en god ven om at tage sit videokamera med.

Sæt det lånte videokamera på en trefod, og fokusér på at tage nærbilleder af brud og gom. På denne måde kan det andet videokamera bruges til at optage andre scener rundt omkring. Det giver mulighed for senere at samle og redigere en interessant video med skiftende scener.

Hvis du ikke kan skaffe et ekstra videokamera, ejer de fleste mennesker i dag et digitalkamera. Herved kan du skabe variation med stillbilleder, som du kan redigere ind i videoen forskellige steder. Giv det en chance!

##### <Videokamera 1>

##### Nærbilleder af brud og brudgom hele tiden



##### <Videokamera 2>

##### Optagelse af lykønskninger fra venner samtidig



## Rejser

Indfang alle de dejlige oplevelser på dine indlands- eller udlandsrejser!



### Medbring det nødvendige udstyr

Hvad der er nødvendigt at medbringe, afhænger af rejsens formål og destination.

For udlandsrejser i særdeleshed bør du tænke over, hvad du skal tage med, afhængigt af de lokale forhold.

Her er nogle forslag, du kan overveje.

#### ■ Videokamera

Tænk over, hvor mange timer, du normalt vil filme på en dag. Sørg især ved udlandsrejser for at have tilstrækkeligt meget indspilningsmedie med.

Hvis du optager på SD-kort, bør du klargøre tilstrækkeligt mange kort, heraf nogle til sikkerhedskopiering.

#### ■ Batteripakke

Klargør en batteripakke, der er klar til at optage dobbelt så meget som forventet pr. dag. Planlægger man for eksempel at optage 2 timer om dagen, så forbered en batteripakke, der er klar til 4 timer (faktisk optagetid).

Til en dagtur kan du måske nøjes med et batteri med lav kapacitet, men til en lang tur, bør du klargøre et par batterier med høj kapacitet.

#### ■ Lysnetadapter

JVC lysnetadapteren understøtter spændinger fra 100 V til 240 V og kan dermed bruges overalt i verden.

Medbring adapteren, hvis du er væk i længere tid. Oplad batteripakken, mens du sover, så du kan optage med fuld kapacitet på batteriet dagen efter.

#### ■ Stikadapter



Formen på elektriske stik er forskellig fra land til land. Sørg for på forhånd at finde ud af, hvilket stik der bruges, og medbring den rette stikadapter.

„Opladning af batteriet i udlandet“ (s. 19)

#### ■ Batterioplader

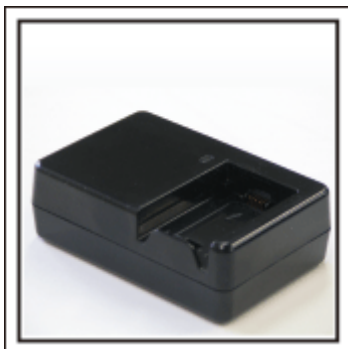

Der kan ikke optages, når lysnetadapteren er tilsluttet videokameraet for at oplade batteriet.

Man kan medbringe en ekstra batterioplader til at oplade batteripakker, hvis man planlægger at bruge videokameraet til at optage om aftenen. Man kan også oplade flere batteripakker ad gangen ved både at bruge batteriopladeren og videokameraet på samme tid.

#### ■ Trefod



En trefod er uundværlig, når man vil have stabile billeder. Vælg en trefod, der passer til rejsens formål og rejsemåde, som f.eks. en kompakt model til brug på et bord eller en, der mindst er 1 meter høj.

### Optagelse af spændingen, før brudeparret forlader festen

Det kan virke lidt pludseligt, hvis rejsevideoen begynder på rejsemålet.

Optag også forberedelserne før afgang, hvis det er en familietur, eller det tidspunkt, hvor alle er samlet på mødestedet, hvis du rejser sammen med venner.

Ved udlandsrejser kan det være nyttigt at optage skilte ved lufthavnen til senere reference.



### Brug panorering på seværdige steder

Turistattraktioner med smuk natur eller historiske steder vil du helt sikkert gerne optage.

Hvis du vil indfange det storslåede ved et sceneri, og det ikke kan rummes i et enkelt billede, kan du prøve at lave panorering.

Se „Optageråd“ på dette websted om, hvordan du laver en effektiv panorering.

Derudover vil du måske også gerne lave optagelser af skilte eller monumenter, som man ofte finder ved seværdighederne.



---

### **Vis, at alle har en god oplevelse**

Når du optager en video, kan det være lidt kedeligt kun at optage natur og historiske minder.

Tal om, hvad du oplever, mens du optager det betagende landskab ved en attraktion, så vil det også blive en interessant scene at se på senere.

## Forlystelsespark

Få flere billeder af hele familiens smilende ansigter!



### ■ <Uden baglyskompensation>



### Tage videoer af bevægende personer



### ■ <Med baglyskompensation>



Scenarier med ændringer i kropsbevægelserne passer bedst til videoer. Det gælder også situationer, hvor der er hurtige skift i ansigtsudtryk eller skrig af overraskelse eller henrykkelse.

\* Nogle forlystelsesparker tillader ikke nogen form for optagelser. Undersøg dette på forhånd.

- [Eksempler] Karrusel, go-kart, kaffekop m.m.

### Igangsætning af tilbagemeldinger ved at foretage opkald



Videoer uden viftende arme og latter er ikke kun kedelige, når du ser dem senere, men de udnytter heller ikke videokameraets mulighed for lydoptagelser.

Når man optager, kan man fremkalde flere reaktioner ved at vifte entusiastisk med armene eller råbe „Er det sjovt?“ og lignende.

### Avancerede funktioner med baglyskompensation

Baglyskompensation er brugbart, når det ansigt der skal filmes står i baglys, eller når ansigtsudtrykket ikke kan ses helt klart.

Øg lysstyrken på hele billedet ved at indstille „BACKLIGHT COMP.“, hvis ansigterne er for mørke. Selv ansigtsudtryk i skygge kan optages som lyse og klare.

„Indstillingsdetaljer“ (☞ side. 29)

### Hovedelementer

Dit videokameras hovedelementer

- 1 AVCHD Lite (1280x720p/720x576i) videooptagelse (GZ-HM30)  
AVCHD (1920x1080/1280x720) (GZ-HM435/GZ-HM430)
- 2 i.AUTO (Intelligent Auto-optagelse): Registrerer 12 typer med forudindstillede scener
- 3 Digital billedstabilisering
- 4 40x Optisk zoom
- 5 Automatisk optagelse: Optagelsen starter automatisk når personen træder ind i detektionsområdet
- 6 Tidsforskudt optagelse: Se lange perioder med optagelse på få sekunder
- 7 Eye-Fi kort klar: Upload videoer via dit hjemms Wi-Fi netværker
- 8 HDMI, USB-, og AV Out-kabler







### Modelforskelle

Bekræft dit videokameras modelnavn.

Modelantal	Opløsning	Billedtilstand	Lys	Batteripakke
GZ-HM30	720 HD	AVCHD Lite (LS/LE) Standard kvalitet (SSW/SEW/SS/SE)	-	BN-VG107E
GZ-HM430	1920 HD	AVCHD (UXP/XP/SP/EP) Standard kvalitet (SSW/SEW)	-	BN-VG107E
GZ-HM435	1920 HD	AVCHD (UXP/XP/SP/EP) Standard kvalitet (SSW/SEW)	Ja	BN-VG107E

## Kontrol af medfølgende tilbehør

Hvis nogen af delene mangler eller er defekte, så kontakt din JVC-forhandler eller det nærmeste JVC-servicecenter.

Illustration	Beskrivelse
	<p>Lysnetadapter AC-V10E</p> <ul style="list-style-type: none"> <li>• Forbindes til denne enhed for at oplade batteripakken. Den kan også bruges, når du optager eller afspiller videoer indendørs.</li> </ul>
	<p>Batteripakke BN-VG107E</p> <ul style="list-style-type: none"> <li>• Tilsluttes enheden for at give strøm.</li> </ul>
	<p>AV-kabel</p> <ul style="list-style-type: none"> <li>• Forbinder enheden til et tv for at afspille optagne billeder på tv'et.</li> </ul>
	<p>USB-kabel (type A - Mini type B)</p> <ul style="list-style-type: none"> <li>• Forbinder enheden til en computer.</li> </ul>
	<p>CD-ROM</p> <ul style="list-style-type: none"> <li>• Til at installere den leverede software Everio MediaBrowser på en computer.</li> </ul>
	<p>Grundlæggende brugervejledning</p> <ul style="list-style-type: none"> <li>• Læs grundigt og opbevar den på et sikkert sted, hvor den let kan finde, når det er nødvendigt.</li> </ul>

### BEMÆRK :

- SD-kort sælges separat.

„Typer af anvendelige SD-kort“ (☞ side. 15)

„Sådan bruges et Eye-Fi-kort“ (☞ side. 15)

- Hvis du bruger lysnetadapteren i udlandet, kan det være nødvendigt at anskaffe et omformerstik til pågældende land eller region.

„Opladning af batteriet i udlandet“ (☞ side. 19)

### Opladning af batteriet

Lad batteriet op straks efter det er købt, og når der ikke er mere strøm tilbage på det.

Batteriet er ikke opladet ved levering.

#### 1 Indsæt batteriet.

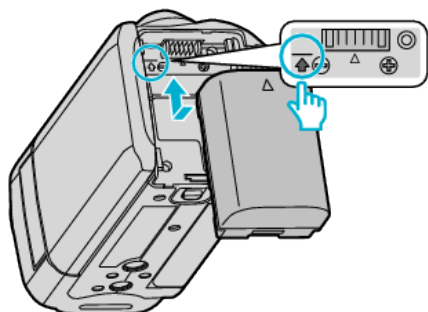

- Sæt toppen af batteriet på linje med mærket på apparatet, og skub det ind indtil batteriet klikker på plads.

#### 2 Forbind lysnetadapteren til DC-kablet.

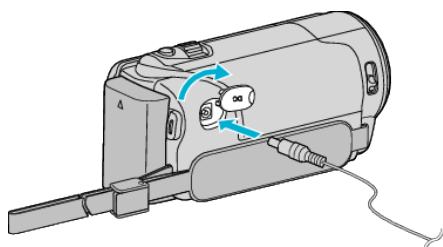

#### 3 Tilslut en stikkontakt.

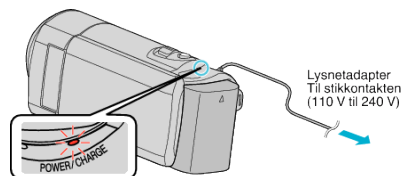

- Ladelampen blinker, mens der lades.  
Den slukkes, når batteriet er fuldt opladet.

### FORSIGTIG :



Anvend kun JVC-batteripakker.

- Hvis du bruger andre batteripakker, som ikke er JVC batteripakker, kan sikkerheden og ydeevnen ikke garanteres.
- Opladningstid: Ca. 1 t 50 min. (med den medfølgende batteripakke)  
Opladningstiden er, når apparatet bruges ved 25 °C. Hvis batteripakken oplades udenfor rumtemperatur på 10 °C til 35 °C, kan opladningstiden være længere, eller muligvis ikke starte.  
Ved brug i visse omgivelser, f.eks. ved lave temperaturer, kan optage- og afspilningstiden evt. nedsættes.

Sørg for at bruge den medfølgende JVC lysnetadapter.

- Hvis du bruger nogle andre lysnetadapters, udover den medfølgende JVC lysnetadapter, kan det medføre funktionsfejl.

Genopladelige batterier :

- Når batteriet bruges i omgivelser med lav temperatur (10 °C eller derunder), kan funktionstiden forkortes eller batteriet kan risikere ikke at fungere ordentligt. Når enheden bruges udendørs om vinteren, så varm batteriet op ved at lægge det i lommen, før det monteres. (Undgå direkte kontakt med en varm pakke.)
- Udsæt ikke batteriet for overdreven varme, som f.eks. direkte sollys eller ild.
- Når du fjerner batteriet, skal det opbevares på et tørt sted mellem 15 °C og 25 °C.
- Bevar et batteriniveau på 30 % (  ) hvis batteripakken ikke skal bruges i en lang periode. Derudover skal batteripakken oplades fuldstændigt, og derefter aflades hver anden måned, hvorefter den fortsat skal bevares med et batteriniveau på 30 % (  ).

BEMÆRK :

- Man kan tilslutte enheden til lysnetadapteren for at optage i lang tid indendørs.  
(Opladning af batteriet begynder, når LCD-skærmen er lukket.)
- Opladning er også muligt med et USB-kabel.  
„Opladning med USB-kabel“ (  side. 13)

## Afmontering af batteriet

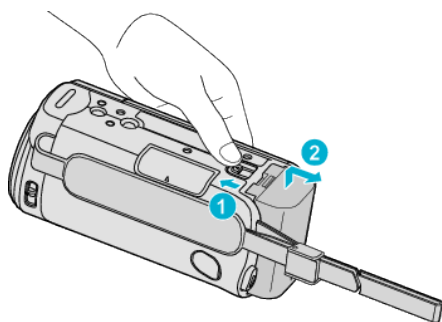

- Skub batteriets udløserknop til side for at afmontere batteriet fra enheden.

## Anslået opladningstid (Ved anvendelse af lysnetadapter)

Batteripakke	Opladningstid
<b>BN-VG107E (medfølger)</b>	1 t 50 m
<b>BN-VG114E</b>	2 t 30 m
<b>BN-VG121E</b>	3 t 30 m
<b>BN-VG138E</b>	6 t 10 m

- Når batteriets levetid er ved at være opbrugt, bliver optagetiden kortere, også selv om batteripakken er fuldt opladet. (Udskift batteripakken med en ny.)

\* Opladningstiden er, når enheden bruges ved 25 °C. Hvis batteripakken oplades udenfor en rumtemperatur på 10 °C til 35 °C, kan opladningstiden være længere, eller muligvis ikke starte. Ved brug i visse omgivelser, f.eks. ved lave temperaturer, kan optage- og afspilningstiden evt. nedsættes. „Omtrentlig optagetid (ved batteridrift)“ (side. 36)

## Opladning med USB-kabel

- 1 Luk LCD-skærmen for at slukke videokameraet, og afbryd lysnetadapteren, så vel som batteripakken fra videokameraet.
- 2 Tænd computeren og kobl USB-kablet til videokameraet.

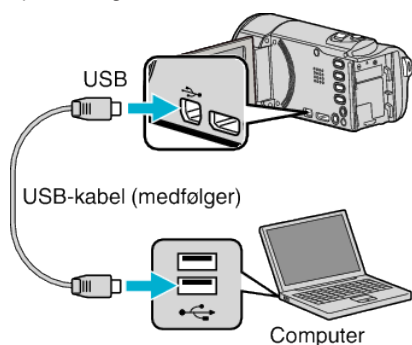

- Sæt ikke batteripakken i før USB-kablet er blevet forbundet.
- 3 Indsæt batteriet.
    - Ladelampen blinker, mens der lades. Den slukkes, når batteriet er fuldt opladet.

### BEMÆRK :

- USB-opladning kan ikke lade sig gøre mens lysnetadapteren er forbundet til videokameraet.
- Computeren må ikke slukkes eller sættes i nattilstand under opladningen (opladningen standser).
- For nogle computertyper kan opladning lade sig gøre, selvom computeren er slukket. Se computerens brugervejledning, eller kontakt producenten.
- Opladning er også muligt med en valgfri USB-lysnetadapter (AC-V10L). Hvis du bruger andre USB-lysnetadapters udover JVC lysnetadapters, kan sikkerheden og ydeevnen ikke garanteres.
- Hvis opladningen ikke starter, tag batteripakken ud og forsøg igen fra trin 1.

- Du kan ikke optage eller afspille videoer mens videokameraet er koblet til en computer. Afbryd USB-kablet efter opladning.

## Anslået opladningstid (ved USB-kabel)

Batteripakke	Opladningstid
<b>BN-VG107E (medfølger)</b>	9 t 30 m
<b>BN-VG114E</b>	18 t 30 m
<b>BN-VG121E</b>	25 t
<b>BN-VG138E</b>	45 t 30 m

## Indstilling af stroppen

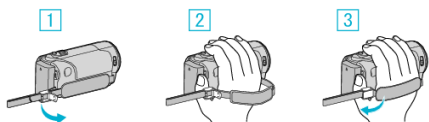

- 1 Åbn håndtaget på stroplåsen
- 2 Justér remmens længde
- 3 Luk håndtaget

### FORSIGTIG :

- Sørg for at stroppen sidder ordentligt fast. Sidder stroppen løst, kan enheden falde på ned, hvilket kan resultere i skader.

## Sådan anvendes håndremmen

Juster remmens længde og vikl den rundt om dit håndled.

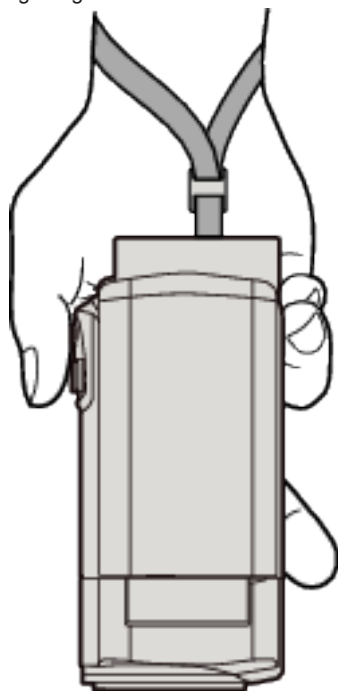

## Indsættelse af SD-kort

Indsæt et almindeligt SD-kort før optagelse.  
 „Typer af anvendelige SD-kort“ ( side. 15)  
 „Sådan bruges et Eye-Fi-kort“ ( side. 15)  
 „Omtrentlig optagetid for video“ ( side. 36)

- 1 Luk LCD-skærmen.

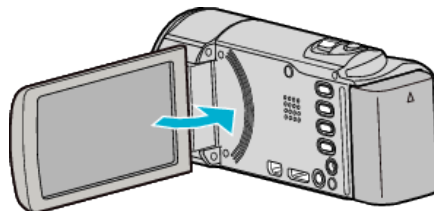

- 2 Åbn dækslet.

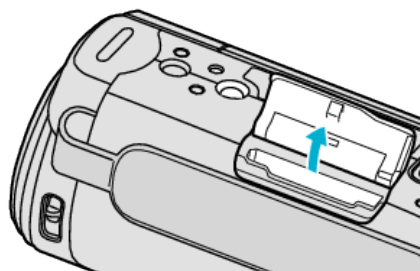

- 3 Indsæt et SD-kort.

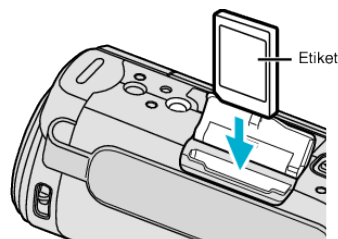

- Indsæt med forsiden pegende udad.

### Advarsel

- Sørg for ikke at indsætte kortet i den forkerte retning. Det kan skade enheden og kortet.
- Sluk for apparatet, før du indsætter eller fjerner et kort.
- Rør ikke metaldelene, når du indsætter et kort.

### BEMÆRK :

- For at bruge kort der har været anvendt i andre apparater, er det nødvendigt (første gang) at formatere det med „FORMAT SD CARD“ i medieindstillingerne.  
 „FORMAT SD CARD“ ( side. 74)

## Fjernelse af kortet

Tryk SD-kortet ned en gang, og træk det ud af kameraet i en lige vinkel.

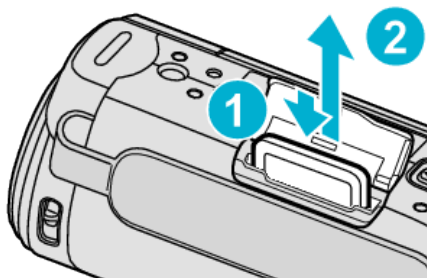

## Typer af anvendelige SD-kort

Følgende SD-kort kan anvendes med dette enhed. Funktionsdygtigheden er garanteret på SD-kort fra følgende producenter:

- Panasonic
- TOSHIBA
- SanDisk

## SDHC-kort



- Brug et SDHC-kort (4 GB til 32 GB) kompatibelt med klasse 4 eller højere til videooptagelse.
- Du kan også anvende et Klasse 10-kompatibelt SDHC/SDXC-kort.

## SDXC-kort



- Anvend et SDXC-kort (maks. 64 GB) kompatibelt med klasse 4 eller højere.

### BEMÆRK :

- Hvis der bruges andre SD-kort (inklusive SDHC/SDXC-kort) end dem, der er angivet ovenfor, optages dataene muligvis ikke korrekt eller går tabt.
- Klasse 4 og Klasse 6 er garanteret til en min. overførsels-hastighed på henholdsvis 4 MB/sek. og 6 MB/sek. ved optagelse og afspilning af data.
- For at beskytte dataene, må SD-kortets stik ikke berøres.

## Når din computer ikke genkender SDXC-kortet

Bekræft og opgrader din computers OS.

<b>Windows XP / Windows XP SP1</b>	Nødvendigt for at opgradere til SP2 eller højere.
<b>Windows XP SP2 / Windows XP SP3</b>	Nødvendigt for at download den opgraderede software. (KB955704) <a href="http://www.microsoft.com/downloads/details.aspx?FamilyID=1cbe3906-ddd1-4ca2-b727-c2dff5e30f61&amp;displaylang=en">http://www.microsoft.com/downloads/details.aspx?FamilyID=1cbe3906-ddd1-4ca2-b727-c2dff5e30f61&amp;displaylang=en</a>
<b>Windows Vista</b>	Nødvendigt for at opgradere til SP1 eller højere.
<b>Mac OS</b>	Ikke kompatibel.

## Sådan bruges et Eye-Fi-kort

Eye-Fi er et SD-hukommelseskort med trådløs LAN-funktion.

Når du bruger et Eye-Fi kort, kan du overføre videoer til en computer eller webbet.

(Et bredbånds trådløst LAN-miljø er påkrævet.)

Brug af et Eye-Fi kort kan være ulovligt og forbudt i lande og områder, hvor det ikke er blevet godkendt af kompetente myndigheder. Du bedes kontakte Eye-Fi support for nærmere oplysninger om godkendte lande og områder.

## Korttyper

Følgende Eye-Fi kort kan anvendes på denne enhed.

Eye-Fi X2 Serie

- Eye-Fi Connect X2
- Eye-Fi Explore X2
- Eye-Fi Pro X2

Videofiler kan ikke overføres uden Eye-Fi X2 serien.

## Sådan bruges Eye-Fi kortet

Foretag indstillinger på Eye-Fi kortet med Eye-Fi Center.

For at finde ud af hvordan man installerer og betjener Eye-Fi Center, se brugervejledningen.

- Optagede videoer bliver automatisk overført.  
(De filer, som allerede tidligere er blevet overført, bliver ikke overført igen.)

### BEMÆRK :

- Du kan ikke overføre filer mens kortet er i tilstanden optagelse, redigering og formatering.
- Du kan ikke overføre videofiler, som er større end 2 GB. (fra og med december 2010)
- Overførslen kan tage lang tid eller blive afbrudt, afhængig af opkoblingsforholdene.

Ikone	Beskrivelse
	Eye-Fi indstillingen OFF (afhænger af Eye-Fi Center indstilling)
	Identificering af Eye-Fi kortet
	Klar til at overføre fra Eye-Fi kortet
	Overfører fra Eye-Fi kortet (animeret)

- Vi anbefaler at en lysnetadapter bruges ved overførsel af større filer.
- Hvis det ikke fungerer korrekt, skal du først anvende Eye-Fi Helper for at bekræfte at indstillingerne på Eye-Fi kortet er korrekt. Derudover kan du prøve dataoverførslen ved at indsætte Eye-Fi kortet i andet udstyr, som for eksempel en computer.
- Du må ikke bruge videokameraet på steder, hvor brug af trådløs forbindelse er forbudt, hvis du for eksempel er i en flyvemaskine.
- Inden du sletter en fil, skal du tjekke om du har overført den til en computer eller uploadet den til en fælles video-website.
- For de nyeste oplysninger på Eye-Fi kortet, se Eye-Fi, Inc. websitet <http://www.eye.fi/>

## Sådan tændes enheden

Du kan tænde eller slukke strømmen til denne enhed ved at åbne eller lukke LCD-skærmen.

- 1 Åbn LCD-skærmen.

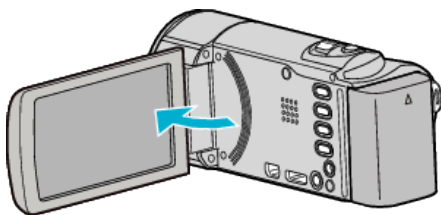

- Apparatet tændes.
- Når LCD monitoren lukkes, slukker apparatet.

## Indstilling af ur

Skærmen „SET DATE/TIME!“ vises, når du tænder for enheden for første gang efter køb, når den ikke har været brugt i lang tid, eller hvis uret er ikke er indstillet endnu.

Indstil uret før optagelse.

### BEMÆRK :

For at vælge/flytte markøren mod op/venstre eller ned/højre, tryk på knappen UP/< eller DOWN/>.

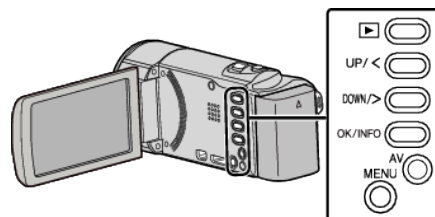

- 1 Åbn LCD-skærmen.

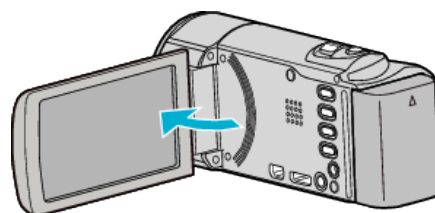

- Apparatet tændes.
- Når LCD monitoren lukkes, slukker apparatet.

- 2 Vælg „YES“ og tryk på OK når „SET DATE/TIME!“ vises.



- Tryk på UP/< eller DOWN/> for at flytte markøren.

- 3 Angiv dato og klokkeslæt.

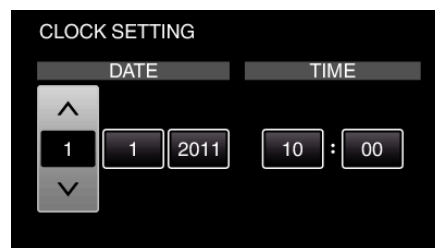

- Tryk på UP/< eller DOWN/> for at justere indstillingsværdien og tryk på OK for at bekræfte. Markøren bevæger sig til det næste element.
- Gentag dette trin til at indstille år, måned, dag, time og minut.
- For at annullere og vende tilbage til det foregående skærbillede, tryk MENU.

- 4 Tryk på UP/< eller DOWN/> for at vælge det område du bor i, og tryk på OK.

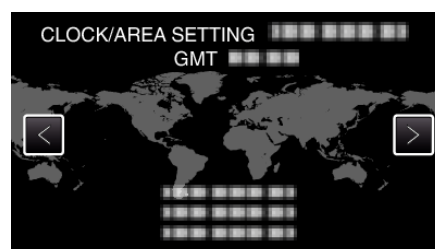

- Bynavn og tidsforskel vises.
- For at annullere og vende tilbage til det foregående skærbillede, tryk MENU.

**BEMÆRK :**

- Uret kan indstilles igen senere.
- „Genindstilling af uret“ (☞ side. 17)
- Når enheden bruges i udlandet, kan man indstille det til at optage i lokal tid.
- „Indstilling af uret til lokal tid under rejser“ (☞ side. 20)
- „SET DATE/TIME!“ vises, når du tænder for dette apparat, efter at den ikke har været i brug i længere tid.  
Tilslut lysnetadapteren, oplad batteriet i mere end 24 timer, og indstil uret.
- „Opladning af batteriet“ (☞ side. 12)
- Man kan slå visning af uret til og fra, når der afspilles video.
- „ON-SCREEN DISPLAY“ (☞ side. 66)

**Genindstilling af uret**

Indstil uret med „CLOCK ADJUST“ fra menuen.

**BEMÆRK :**

For at vælge/flytte markøren mod op/venstre eller ned/højre, tryk på knappen UP/< eller DOWN/>.

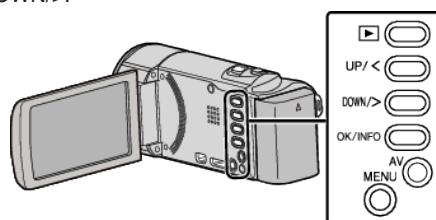

1 Tryk MENU.

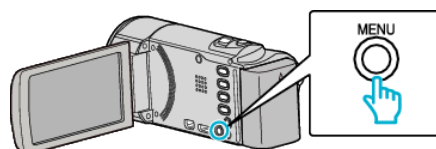

2 Vælg „CLOCK ADJUST“ og tryk OK.

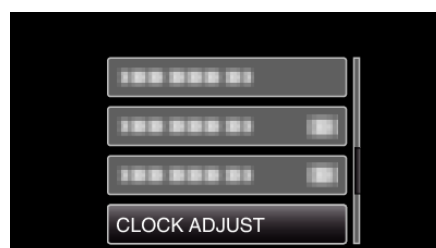

- Tryk på UP/< eller DOWN/> for at flytte markøren.
- For at annullere og vende tilbage til det foregående skærmbillede, tryk MENU.

3 Vælg „CLOCK SETTING“ og tryk OK.

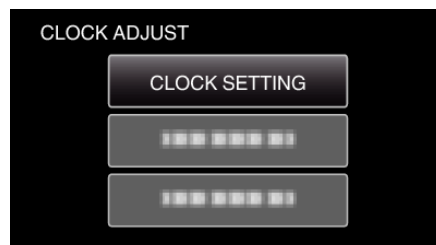

- Tryk på UP/< eller DOWN/> for at flytte markøren.
- For at annullere og vende tilbage til det foregående skærmbillede, tryk MENU.

4 Angiv dato og klokkeslæt.

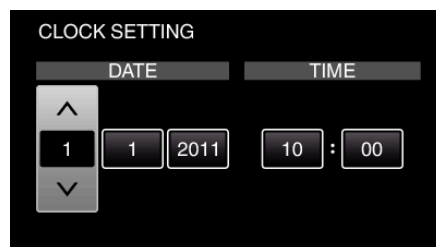

- Tryk på UP/< eller DOWN/> for at justere indstillingsværdien og tryk på OK for at bekræfte. Markøren bevæger sig til det næste element.
- Gentag dette trin til at indstille år, måned, dag, time og minut.
- For at annullere og vende tilbage til det foregående skærmbillede, tryk MENU.

5 Tryk på UP/< eller DOWN/> for at vælge det område du bor i, og tryk på OK.

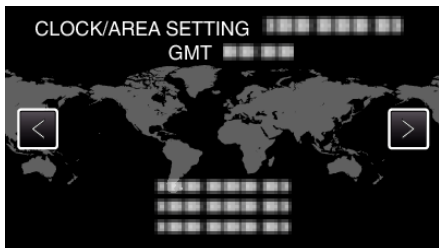

- Bynavn og tidsforskel vises.
- For at annullere og vende tilbage til det foregående skærbillede, tryk MENU.

## Ændring af skærmsproget

Sproget på skærmen kan ændres.

### BEMÆRK :

For at vælge/flytte markøren mod op/venstre eller ned/højre, tryk på knappen UP/< eller DOWN/>.

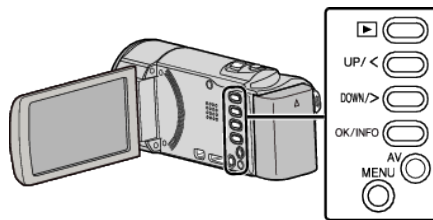

1 Tryk MENU.

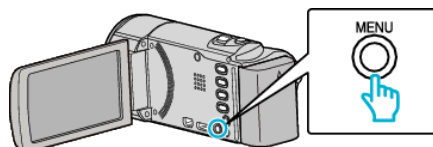

2 Vælg „DISPLAY SETTINGS“ og tryk OK.

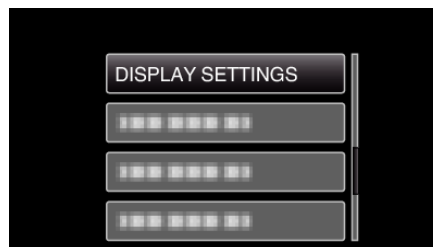

- Tryk på UP/< eller DOWN/> for at flytte markøren.
- For at annullere og vende tilbage til det foregående skærbillede, tryk MENU.

3 Vælg „LANGUAGE“ og tryk OK.

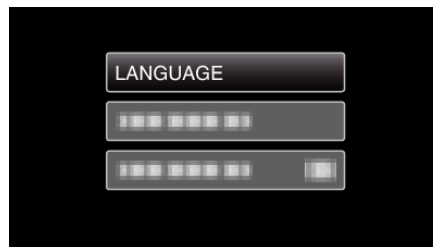

- Tryk på UP/< eller DOWN/> for at flytte markøren.
- For at annullere og vende tilbage til det foregående skærbillede, tryk MENU.

4 Vælg det ønskede sprog og tryk OK.



- Tryk på UP/< eller DOWN/> for at flytte markøren.
- For at annullere og vende tilbage til det foregående skærbillede, tryk MENU.

## Sådan holdes enheden

Når man holder enheden, skal albuen holdes ind til siden for at undgå at kameraet ryster.



### FORSIGTIG :

- Pas på med ikke at tabe enheden under transport.
- Voksne skal være opmærksomme, når enheden bruges af børn.

### BEMÆRK :

- Hvis der er for mange kamerarystelser, skal du bruge den digitale billedstabilisering.

„Reduktion af kamerarystelser“ (side 31)

## Opstilling af trefod

Denne enhed kan monteres på en trefod (eller det etbenede stativ). Det er brugbart, når man vil undgå kamerarystelser og optage fra samme position.

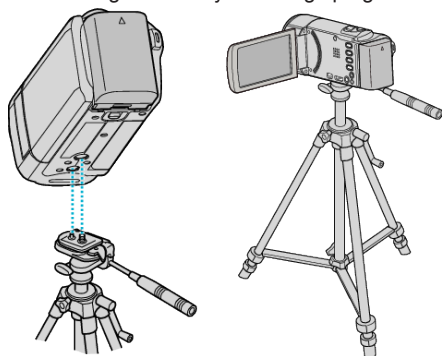

- For at forhindre at enheden falder ned, skal det sikres, at trefodens monteringskruger og positioneringshullerne på enheden sidder ordentligt sammen, og at skrueerne er strammet til.

### FORSIGTIG :

- For at forebygge skader som følge af, at enheden falder til jorden, skal trefodens (eller det etbenede stativs) brugermanual gennemblæses og man skal sørge for, at enheden sidder godt fast.

### BEMÆRK :

- Det anbefales at anvende en trefod eller et etbenet stativ, når man optager under forhold der har tendens til at give rystelser (som mørke steder eller når der er zoomet kraftigt ind).
- Indstil den digitale billedstabilisering til (OFF), når der anvendes en trefod til at optage.

„Reduktion af kamerarystelser“ (side 31)

## Sådan bruges denne enhed i udlandet

Formen på elektriske stik er forskellig fra land til land og region til region. For at oplade batteriet, har man behov for en rejseadapter, der passer til strømstikket.

„Opladning af batteriet i udlandet“ (side 19)

Indstil dato og tid til lokal tid ved at vælge rejsemålet i „AREA SETTING“ under „CLOCK ADJUST“.

„Indstilling af uret til lokal tid under rejser“ (side 20)

Når „ON“ er valgt i „DST SETTING“ under „CLOCK ADJUST“, er tiden 1 time foran.

„Indstilling af sommertid“ (side 20)

### Opladning af batteriet i udlandet

Formen på elektriske stik er forskellig fra land til land og region til region. For at oplade batteriet, har man behov for en rejseadapter, der passer til strømstikket.

A	B	BF	C	O

North America	Europe	Oceania	Middle East
United States A	Iceland C	Australia O	Israel C
Canada A	Ireland C	Guam A	Iran C
Mexico A	United Kingdom B, BF	Tahiti C	Kuwait B, C
	Italy C	Tonga O	Jordan B, BF
Asia	Austria C	New Zealand O	
India B, C, BF	Netherlands C	Fiji O	Africa
Indonesia C	Canary Islands C		Algeria A, B, BF, C
Singapore B, BF	Greece C	Latin	Egypt B, BF, C
Sri Lanka B, C, BF	Switzerland C	Argentina O	Guinea C
Thailand A, BF, C	Sweden C	Colombia A	Kenya B, C
South Korea A, C	Spain A, C	Jamaica A	Zambia B, BF
China A, B, BF, C, O	Denmark C	Chile B, C	Tanzania B, BF
Japan A	Germany C	Haiti A	Republic of South Africa B, C, BF
Nepal C	Norway C	Panama A	Mozambique C
Pakistan B, C	Hungary C	Bahamas A	Morocco C
Bangladesh C	Finland C	Puerto Rico A	
Philippines A, BF, O	France C	Brazil A, C	
Vietnam A, C	Belgium C	Venezuela A	
Hong Kong Special Administrative Region B, BF	Poland B, C	Peru A, C	
Macau Special Administrative Region B, C	Portugal B, C		
Malaysia B, BF, C	Romania C		

### Indstilling af uret til lokal tid under rejser

Indstil dato og tid til lokal tid ved at vælge rejsemålet i „AREA SETTING“ under „CLOCK ADJUST“.

Indstil region-indstillingerne igen, efter du er kommet tilbage fra rejsen.

**BEMÆRK :** \_\_\_\_\_  
 For at vælge/flytte markøren mod op/venstre eller ned/højre, tryk på knappen UP/< eller DOWN/>.

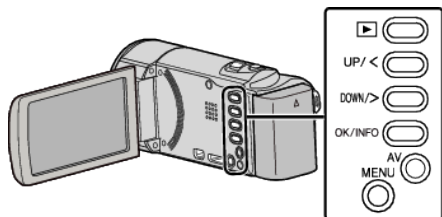

1 Tryk MENU.

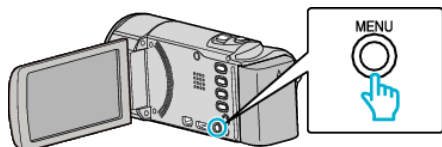

2 Vælg „CLOCK ADJUST“ og tryk OK.

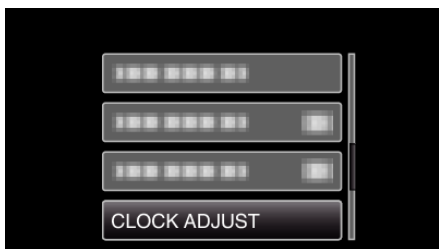

- Tryk på UP/< eller DOWN/> for at flytte markøren.
- For at annullere og vende tilbage til det foregående skærm billede, tryk MENU.

3 Vælg „AREA SETTING“ og tryk OK.

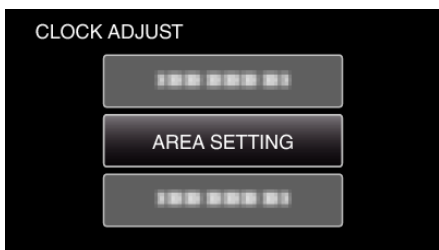

- Tryk på UP/< eller DOWN/> for at flytte markøren.
- For at annullere og vende tilbage til det foregående skærm billede, tryk MENU.

4 Tryk på UP/< eller DOWN/> for at vælge det område du rejser til, og tryk på OK.

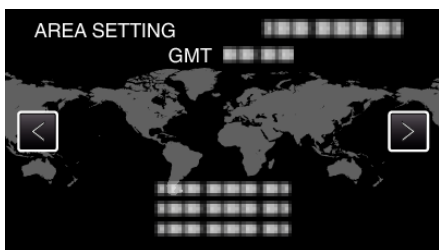

- Bynavn og tidsforskel vises.
- For at annullere og vende tilbage til det foregående skærm billede, tryk MENU.

**BEMÆRK :** \_\_\_\_\_  
 Indstilling af „AREA SETTING“ ændrer klokkeslættet, så der tages højde for tidsforskel.  
 Når du er vendt tilbage til dit eget land, så vælg igen den region der oprindeligt blev sat op for at få ur-indstillingerne tilbage.

### Indstilling af sommertid

Når „ON“ er valgt i „DST SETTING“ under „CLOCK ADJUST“, er tiden 1 time foran.

**BEMÆRK :** \_\_\_\_\_  
 For at vælge/flytte markøren mod op/venstre eller ned/højre, tryk på knappen UP/< eller DOWN/>.

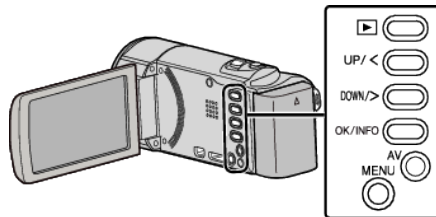

1 Tryk MENU.

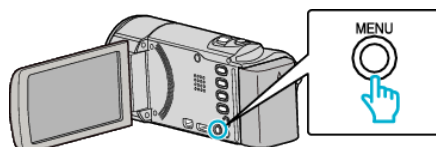

2 Vælg „CLOCK ADJUST“ og tryk OK.

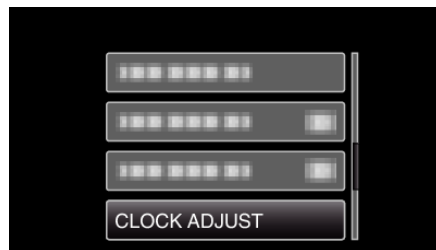

- Tryk på UP/< eller DOWN/> for at flytte markøren.
- For at annullere og vende tilbage til det foregående skærm billede, tryk MENU.

3 Vælg „DST SETTING“ og tryk OK.

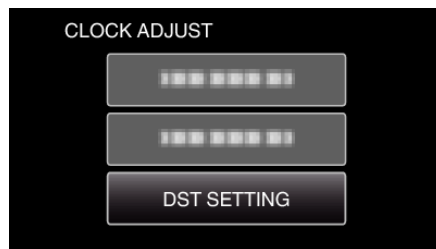

- Tryk på UP/< eller DOWN/> for at flytte markøren.
- For at annullere og vende tilbage til det foregående skærm billede, tryk MENU.

4 Tryk UP/< eller DOWN/> for at indstille sommertid og tryk OK.



- For at annullere og vende tilbage til det foregående skærm billede, tryk MENU.

**BEMÆRK :** \_\_\_\_\_  
 Hvad er sommertid?  
 Sommertid er systemet, hvor man stiller uret 1 time frem i en bestemt periode om sommeren.  
 Det bruges primært i de vestlige lande.  
 • Genopret indstillingerne for sommertid, når du vender tilbage fra rejsen.

## Tilbehør

Man kan optage i længere tid, hvis man anvender en tilbehørsbatteripakke.

Produkt navn	Beskrivelse
Batteripakke <ul style="list-style-type: none"> <li>• BN-VG114E</li> <li>• BN-VG121E</li> <li>• BN-VG138E</li> </ul>	<ul style="list-style-type: none"> <li>• Giver længere optagetid end den batteripakke, der kommer med enheden. Det kan også bruges som ekstra batteri.</li> </ul>
Batterioplader <ul style="list-style-type: none"> <li>• AA-VG1E</li> </ul>	<ul style="list-style-type: none"> <li>• Gør det muligt at oplade batteripakken uden brug af enheden.</li> </ul>
HDMI-kabel <ul style="list-style-type: none"> <li>• VX-HD310ES</li> <li>• VX-HD315ES</li> <li>• VX-HD320</li> <li>• VX-HD330</li> </ul>	<ul style="list-style-type: none"> <li>• Til visning i høj billedkvalitet.</li> <li>• Sender video-, audio-, og kontrolsignaler mellem anordningerne.</li> </ul>

### BEMÆRK :

- Se katalog for yderligere information.
- BN-VG107E er den samme batteripakke, som følger med denne enhed.
- Kopiering af filer ved at tilslutte denne enhed til en dvd-brænder understøttes ikke.

### Omtrentlig optagetid (ved batteridrift)

Batteripakke	Faktisk optagetid	Kontinuerlig optagetid
<b>BN-VG107E</b> (medfølger)	40 m	1 t 5 m
<b>BN-VG114E</b>	1 t 15 m	2 t 10 m
<b>BN-VG121E</b>	1 t 55 m	3 t 15 m
<b>BN-VG138E</b>	3 t 20 m	5 t 45 m

- De ovennævnte er værdier når „MONITOR BRIGHTNESS“ er indstillet på „3“ (standard).
- Den faktiske optagetid kan være kortere, hvis der anvendes zoom eller hvis optagelsen standses gentagne gange.  
(Det anbefales at klargøre batteripakker til tre gange den forventede optagetid.)
- Når batteriets levetid er ved at være opbrugt, bliver optagetiden kortere, også selv om batteripakken er fuldt opladet.  
(Udskift batteripakken med en ny.)

## Optagelse af video i intelligent automatisk tilstand

Du kan optage uden at bekymre dig om indstillingerne, ved at bruge den intelligente automatiske tilstand. Indstillinger, som for eksempel belysning og fokus bliver automatisk justeret, for at passe til optagelsesforholdene.

- I tilfælde af specifikke optagelsesscener, som for eksempel baggrundslys (A), natvisning (☾), person (2) osv. vises dette ikon på skærmen.
- Det anbefales at lave en prøveoptagelse, før du optager en vigtig scene.

### BEMÆRK :

For at vælge/flytte markøren mod op/venstre eller ned/højre, tryk på knappen UP/< eller DOWN/>.

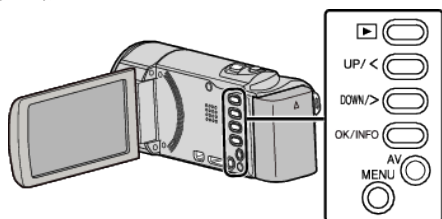

1 Åbn objektivdækslet.

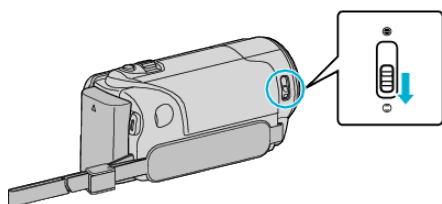

2 Åbn LCD-skærmen.

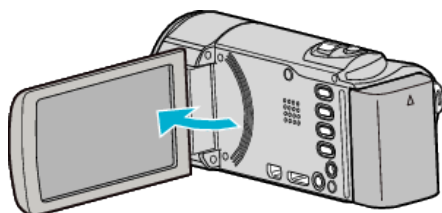

- Enheden tænder, og videotilstandens ikon vises.
- Når LCD monitoren lukkes, slukker apparatet.

3 Tjek om optagelsestilstanden er Intelligent Auto.

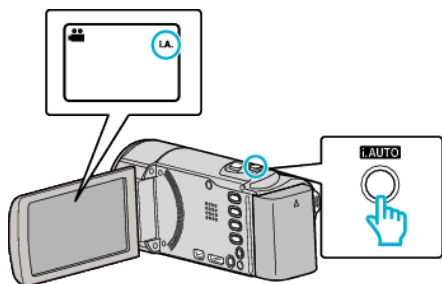

- Hvis tilstanden er M Manuel, tryk på i.AUTO knappen for at skifte. Tilstanden skifter mellem Intelligent Auto og Manuel hver gang der trykkes.

4 Begynd optagelsen.

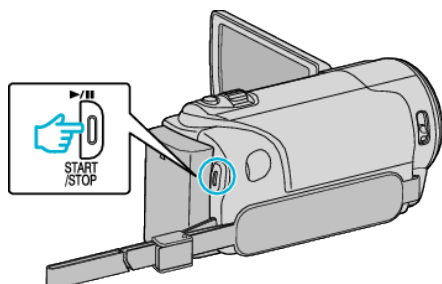





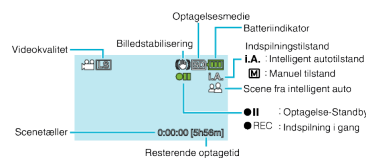







- Tryk igen for at standse optagelsen.

## Indikatorer under videooptagelse



Display-ikon	Beskrivelse
<b>Indspilningstilstand</b>	Tryk på i.AUTO knappen for at skifte indspilningstilstanden mellem <b>i.A.</b> (Intelligent Auto) og <b>M</b> (Manual).
<b>Videokvalitet</b>	Viser ikonet for indstillingen „VIDEO QUALITY“ valgt i indspilningsmenuen. „VIDEO QUALITY“ (☞ side. 61)
<b>Resterende optagetid</b>	Viser den tilbageværende indspilningstid.
<b>● REC</b> <b>Indspilning i gang</b>	Vises under indspilning.
<b>●   </b> <b>Optagelse- Standby</b>	Vises når optagelsen er sat på pause.
<b>Scenetæller (optagetid)</b>	Viser hvor lang tid den nuværende optagelse har varet.
<b>Optagelsesmedie</b>	Viser ikonet for indspilningsmediet.
<b>Batteriindikator</b>	Viser batteripakkens resterende kapacitet. Detaljerne om batteritid kan blive vist ved at trykke på OK/INFO knappen. „Resterende indspilningstid/ batteri“ (☞ side. 35)
<b>Billedstabilisering</b>	Bestemmer om kamerarystelser skal reduceres. „Reduktion af kamerarystelser“ (☞ side. 31)

## ■ Scener fra intelligent auto

Display-ikon	Beskrivelse
	Tager et nærbillede af personen/motivet, mens baggrunden er sløret.
	Fokuserer både på personen og baggrunden, når zoom-knappen er indstillet på vidvinkelenden (W).
	Fokuserer på en fjern afstand og fanger et tydeligt billede.
	Fanger personen/motivet uden at forøge følsomheden eller bruge blitzlys når omgivelsen er mørk.
	Reproducer nattesenen med en lukkehastighed, som er lavere end normalt.
	Reproducer skyens klare blå farve uden at gøre personen/motivet mørkere på grund af stærk sollys fra baggrunden.
	Fokuserer på en genstand tæt på og reproducerer dens farver klart.
	Reproducerer klart træernes grønne farve.
	Reproducer solnedgangens strålende farver.
	Justerer indstillingerne, således at personen/motivet ikke forekommer for i forhold til baggrunden.
	Bruger blitzlys således at en person bliver vist tydeligt, og reproducerer klart baggrundens farver.
	Fokuserer på en genstand tæt på og reproducerer dens farver klart med blitzlys.

### BEMÆRK :

- Scener kan påvises alt efter optagelsesforholdene, og justeres automatisk i Intelligent Auto-tilstand.
- Nogle funktioner fungerer muligvis ikke korrekt, afhængig af optagelsesforholdene.

## Nyttige indstillinger ved indspilning

- Man kan ved optagelse skifte mellem billedformaterne 16:9 og 4:3. „VIDEO QUALITY“ (☞ side. 61)
- Når „QUICK RESTART“ er indstillet til „ON“, tænder enheden, straks man åbner LCD-skærmen, de første 5 minutter efter man har slukket ved at lukke skærmen. „QUICK RESTART“ (☞ side. 71)
- Når „AUTO POWER OFF“ er indstillet til „ON“, slukker enheden automatisk for at bevare strøm, når det ikke har været brugt i 5 minutter. (kun når man bruge batteripakken) „AUTO POWER OFF“ (☞ side. 70)
- Når „FACE PRIORITY AE/AF“ er indstillet til „ON“ (standardindstilling), genkender denne enhed ansigter og justerer automatisk lysstyrke og fokus til en mere tydelig optagelse af ansigterne. „Sådan indfanges tydelige personmotiver (Påvisning af ansigt AE/AF)“ (☞ side. 31)

### FORSIGTIG :

- Udsæt ikke objektivet for direkte sollys.
- Brug ikke enheden i regn, snevejr eller steder med høj fugtighed, som f.eks. badeværelset.
- Brug ikke enheden på meget fugtige eller støvede steder, eller hvor det kan udsættes for direkte damp eller røg.
- Fjern ikke batteripakken, lysnetadapteren eller SD-kort, når optagelampen lyser. De optagede data kan blive ulæselige.
- Lav en sikkerhedskopi af vigtige optagede data. Det anbefales, at du kopierer vigtige, optagede data til en dvd eller et andet optagemedie til lagring. JVC er ikke ansvarlig for tab af data.

### BEMÆRK :

- Kontroller den tilbageværende indspilningstid for mediet, før du begynder at optage. Hvis der ikke er plads nok, skal du flytte (kopiere) data til en computer eller en disk.
- Glem ikke at lave kopier efter optagelsen!
- Indspilningen standser automatisk, da der ikke kan indspilles i 12 eller flere timer i træk i henhold til specifikationerne. (Det kan tage nogen tid at genoptage indspilningen.)
- Ved længere optagelser deles filen op i to eller flere filer, hvis størrelsen overskrider 4 GB.
- Man kan tilslutte enheden til lysnetadapteren for at optage i lang tid indendørs.

## Videokvalitet

Denne enhed kan optage i både høj og standardkvalitet.

### ■ Sådan ændres indstillingen

„VIDEO QUALITY“ (☞ side. 61)

	GZ-HM30		GZ-HM430/ GZ-HM435	
Højdefinition	LS (16:9)		UXP (16:9)	Højere videokvalitet  ↕
	LE (16:9)		XP (16:9)	
			SP (16:9)	
Standard kvalitet	SSW (16:9)	SS (4:3)	SSW (16:9)	Mere optagetid
	SEW (16:9)	SE (4:3)	SEW (16:9)	

- For den omtrentlige video optagetid, se den følgende side. „Resterende indspilningstid/batteri“ (☞ side. 35)

## Zoom

Synsvinklen kan justeres ved hjælp af zoom.

- Brug W-enden (vidvinkelenden) for at optage med et bredere synsfelt.
- Brug T-siden (telefoto) for at forstørre det, der skal optages.

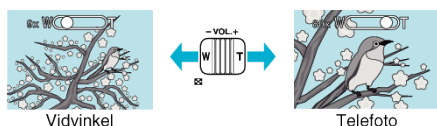

### BEMÆRK :

- Man kan udvide zoom-området uden at forringe billedkvaliteten ved hjælp af dynamisk zoom.
  - Når man bruger digital zoom, bliver billedet kornet, da det bliver forstørret digitalt.
  - Indstillingerne for zoom kan ændres.
- „ZOOM“ (☞ side. 62)
- Zoomforholdets indstilling afhænger af „VIDEO QUALITY“ indstilling.
- „VIDEO QUALITY“ (☞ side. 61)

## Manuel indspilning

Du kan justere indstillingerne, f.eks. lysstyrke, ved at bruge den manuelle tilstand.

### BEMÆRK :

For at vælge/flytte markøren mod op/venstre eller ned/højre, tryk på knappen UP/< eller DOWN/>.

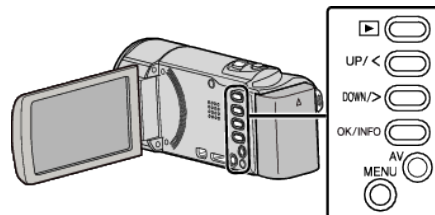

- 1 Åbn objektivdækslet.

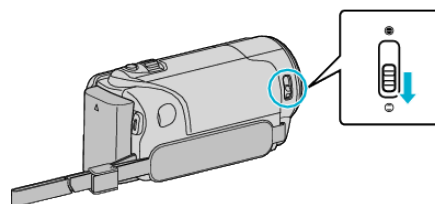

- 2 Åbn LCD-skærmen.

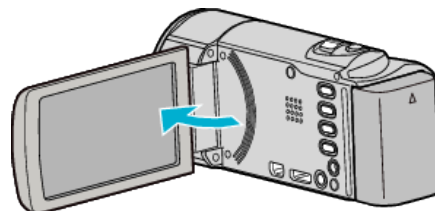

- 3 Vælg Manual indspilningstilstand.

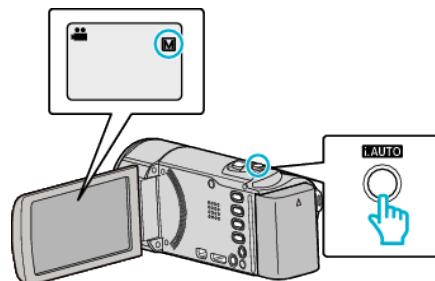

- Hvis tilstanden er Intelligent Auto, tryk på i.AUTO knappen for at skifte. Tilstanden skifter mellem Intelligent Auto og Manuel hver gang der trykkes.

- 4 Begynd optagelsen.

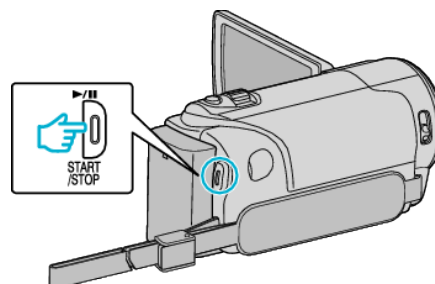

- Tryk igen for at standse optagelsen.

### BEMÆRK :

- De manuelle indstillinger vises kun i manuel tilstand.

## Manuel indspilningsmenu

De følgende elementer kan indstilles.

Navn	Beskrivelse
SCENE SELECT	<ul style="list-style-type: none"> <li>• Det er nemt at tilpasse optagelserne efter indspilningsforholdene.</li> <li>„Scenevalg“ (☞ side. 25)</li> </ul>
FOCUS	<ul style="list-style-type: none"> <li>• Brug den manuelle fokus, hvis motivet ikke kommer automatisk i fokus.</li> <li>„Manuel justering af fokus“ (☞ side. 26)</li> </ul>
BRIGHTNESS ADJUST	<ul style="list-style-type: none"> <li>• Skærmens overordnede lysstyrke kan justeres.</li> <li>• Brug den, når der optages på et mørkt eller lyst sted.</li> <li>„Justering af lysstyrke“ (☞ side. 27)</li> </ul>
WHITE BALANCE	<ul style="list-style-type: none"> <li>• Skærmens overordnede farve kan justeres.</li> <li>• Brug denne indstilling, når farven på skærmen er forskellig fra den virkelige farve.</li> <li>„Indstilling af hvidbalancen“ (☞ side. 28)</li> </ul>
BACKLIGHT COMP.	<ul style="list-style-type: none"> <li>• Korrigerer billedet, når motivet er mørkt pga. baglys.</li> <li>• Brug denne indstilling, når der optaget i modlys.</li> <li>„Indstilling af baglyskompensation“ (☞ side. 29)</li> </ul>
TELE MACRO	<ul style="list-style-type: none"> <li>• Brug denne indstilling til at tage nærbilleder (makro-billeder) af motivet.</li> <li>„Optagelse af nærbilleder“ (☞ side. 30)</li> </ul>

## Scenevalg

Almindelige scenerier, som man ofte støder på, kan optages med de mest velegnede indstillinger.

### BEMÆRK :

For at vælge/flytte markøren mod op/venstre eller ned/højre, tryk på knappen UP/< eller DOWN/>.

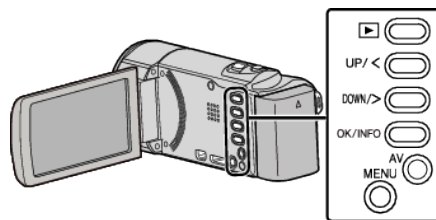

1 Tryk MENU.

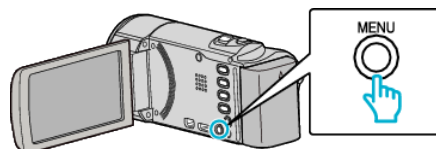

2 Vælg „MANUAL SETTING“ og tryk OK.

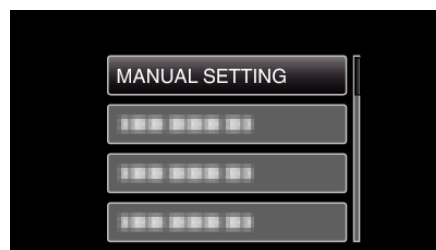



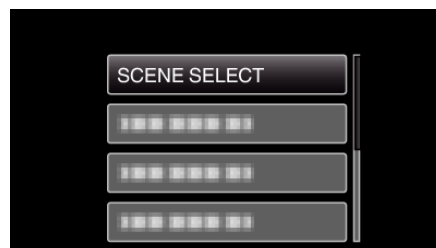

3 Vælg „SCENE SELECT“ og tryk OK.



4 Vælg scenen og tryk OK.

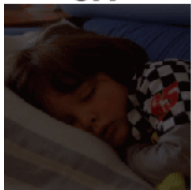
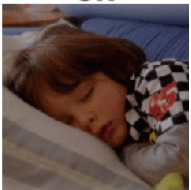

\* Billedet er kun et indtryk.

Indstilling	Effekt
 NIGHTALIVE	Øger automatisk lysstyrken og lysner på scenen med en langsom lukkehastighed i mørke omgivelser. Brug et stativ for at undgå kamerarystelser. <div style="display: flex; justify-content: space-around; align-items: center;"> <div style="text-align: center;"> <p><b>OFF</b></p>  </div> <div style="font-size: 2em;">▶</div> <div style="text-align: center;"> <p><b>ON</b></p>  </div> </div>
 SPOTLIGHT	Forebygger at personmotiver fremstår for lyst under lys. <div style="display: flex; justify-content: space-around; align-items: center;"> <div style="text-align: center;"> <p><b>OFF</b></p>  </div> <div style="font-size: 2em;">▶</div> <div style="text-align: center;"> <p><b>ON</b></p>  </div> </div>

## Manuel justering af fokus

Indstil denne funktion til, når fokus er uklart i Intelligent Auto, eller når du ønsker at fokusere manuelt.

**BEMÆRK :** For at vælge/flytte markøren mod op/venstre eller ned/højre, tryk på knappen UP/< eller DOWN/>.

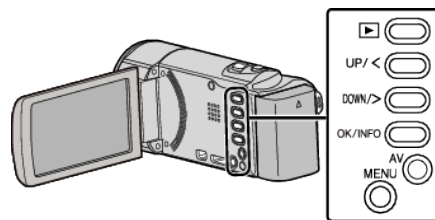

1 Tryk MENU.

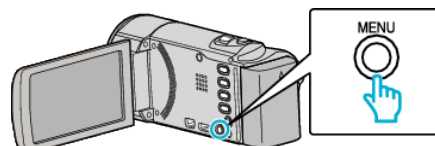

2 Vælg „MANUAL SETTING“ og tryk OK.

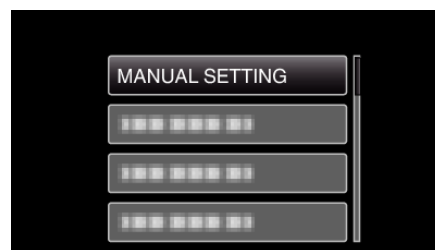

3 Vælg „FOCUS“ og tryk OK.

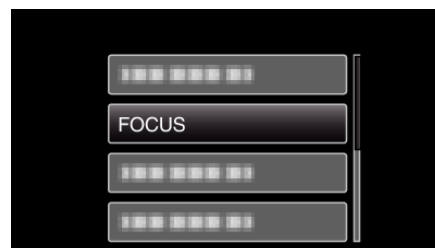

4 Vælg „MANUAL“ og tryk OK.

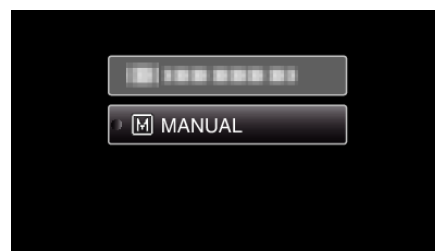

5 Justér fokus med UP/< og DOWN/> knapperne.

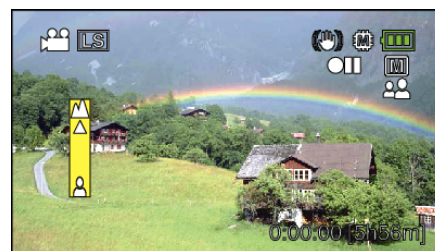

- Tryk UP/< for at fokusere på et motiv langt væk.
- Tryk DOWN/> for at fokusere på et motiv tæt på.

6 Tryk OK for at bekræfte.

**BEMÆRK :**

- Har man fokuseret på et motiv med telefoto-siden (T), forbliver det i fokus, når man zoomer ud med vidvinkel-siden (W).

**Justering af lysstyrke**

Du kan justere lysstyrken til det ønskede niveau.

**BEMÆRK :**

For at vælge/flytte markøren mod op/venstre eller ned/højre, tryk på knappen UP/< eller DOWN/>.

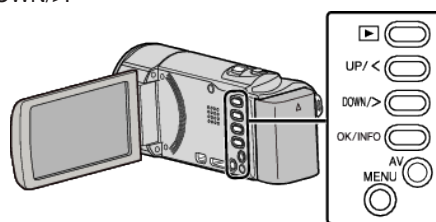

- 1 Tryk MENU.

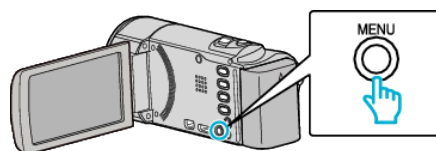

- 2 Vælg „MANUAL SETTING“ og tryk OK.

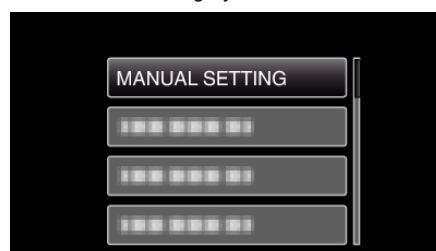

- 3 Vælg „BRIGHTNESS ADJUST“ og tryk OK.

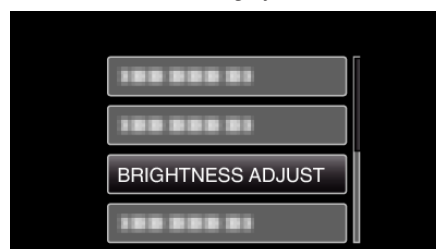

- 4 Vælg „MANUAL“ og tryk OK.

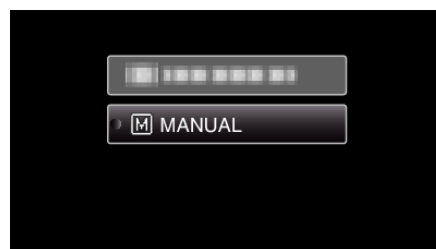

- 5 Vælg lysstyrkeværdi med UP/< og DOWN/> knapperne.

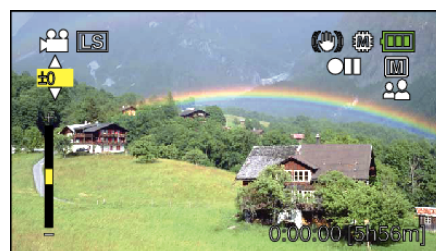

- Kompensering under videooptagelse: -6 til +6
  - Tryk UP/< for at få øge lysstyrken.
  - Tryk DOWN/> for at få reducere lysstyrken.
- 6 Tryk OK for at bekræfte.

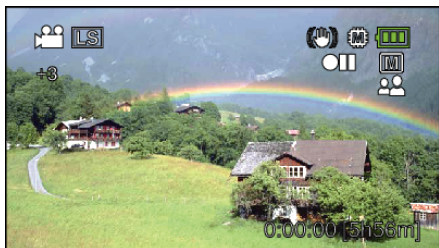

### Indstilling af hvidbalancen

Du kan indstille farvenuancen, så den passer til lyskilden.

**BEMÆRK :**

For at vælge/flytte markøren mod op/venstre eller ned/højre, tryk på knappen UP/< eller DOWN/>.

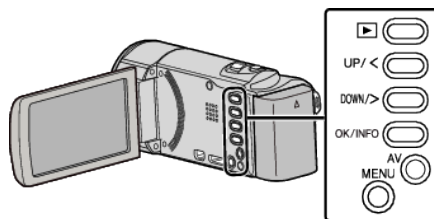

1 Tryk MENU.

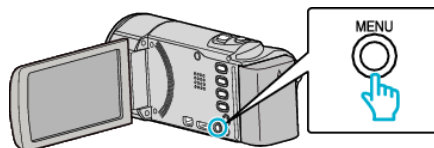

2 Vælg „MANUAL SETTING“ og tryk OK.

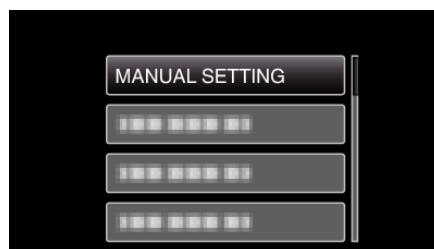

3 Vælg „WHITE BALANCE“ og tryk OK.

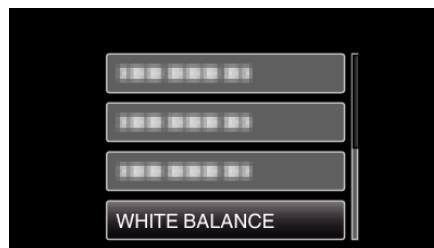

4 Vælg hvidbalancen, og tryk OK.

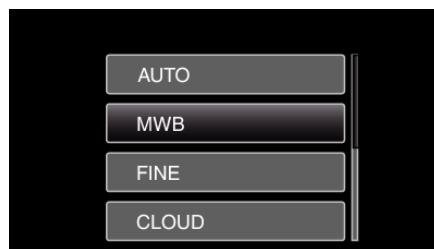

Indstilling	Detaljer
AUTO	Justerer automatisk til naturlige farver.
MWB	Brug denne, når problemet med unaturlige farver ikke er løst.
FINE	Indstil denne, når der optages udendørs på en solrig dag.
CLOUD	Indstil denne, når der optages på en skyet dag eller inde i skyggen.
HALOGEN	Indstil denne, når der optages i kunstigt lys, som f.eks. videolyset.

## Brug af MWB

- 1 Hold et ark almindeligt hvidt papir foran linsen, så det hvide papir fylder hele skærmen.
- 2 Vælg „MWB“ og bliv ved med at trykke OK.
  - Markøren blinker.
- 3 Slip OK efter menuen forsvinder.

## Indstilling af baglyskompensation

Man kan korrigere billedet, når motivet er for mørkt pga. baglys.

### BEMÆRK :

For at vælge/flytte markøren mod op/venstre eller ned/højre, tryk på knappen UP/< eller DOWN/>.

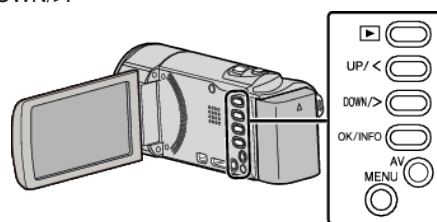

- 1 Tryk MENU.

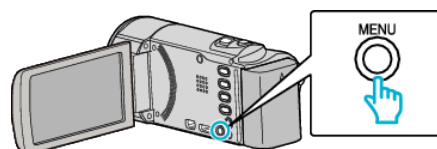

- 2 Vælg „MANUAL SETTING“ og tryk OK.

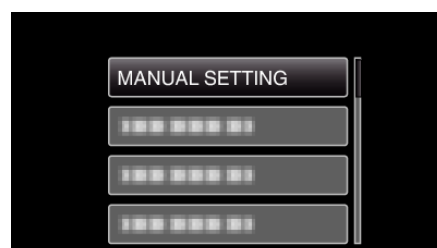

- 3 Vælg „BACKLIGHT COMP.“ og tryk OK.

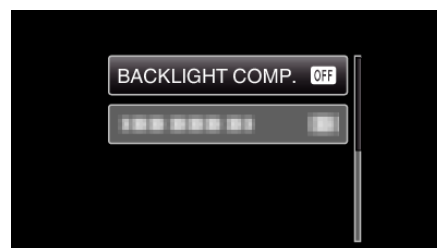

- 4 Vælg „ON“ og tryk OK.

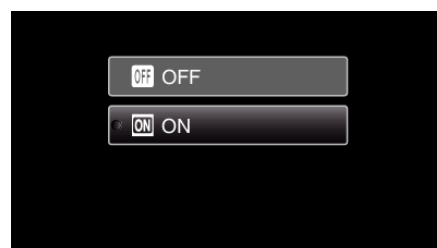

## Optagelse af nærbilleder

Man kan tage nærbilleder af et motiv ved hjælp af telemakro-funktionen.



\* Billedet er kun et indtryk.

### BEMÆRK :

For at vælge/flytte markøren mod op/venstre eller ned/højre, tryk på knappen UP/< eller DOWN/>.

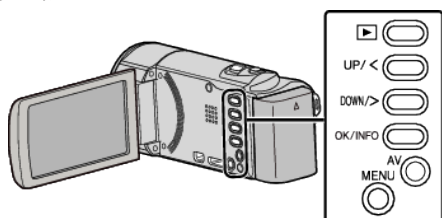

### FORSIGTIG :

- Når du ikke tager nærbilleder, skal du indstille „TELE MACRO“ til „OFF“. Ellers kan billedet blive sløret.

1 Tryk MENU.

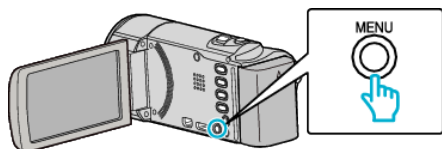

2 Vælg „MANUAL SETTING“ og tryk OK.

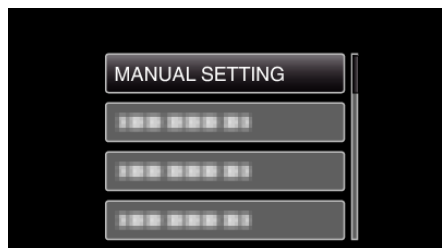

3 Vælg „TELE MACRO“ og tryk OK.



4 Vælg „ON“ og tryk OK.

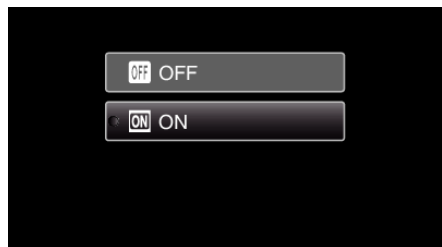

Indstilling	Detaljer
OFF	Muliggør nærbilleder op til 1 m i telefoto-siden (T). Muliggør nærbilleder op til 5 cm i vidvinkel-siden (W).
ON	Muliggør nærbilleder op til 50 cm i telefoto-siden (T). Muliggør nærbilleder op til 5 cm i vidvinkel-siden (W).

## Reduktion af kamerarystelser

Når billedstabilisatoren er indstillet, kan kameraets rystelser under optagelsen reduceres på en effektiv måde.

**BEMÆRK :**

For at vælge/flytte markøren mod op/venstre eller ned/højre, tryk på knappen UP/< eller DOWN/>.

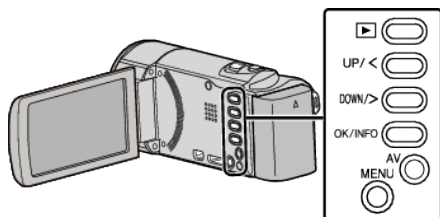

1 Tryk MENU.

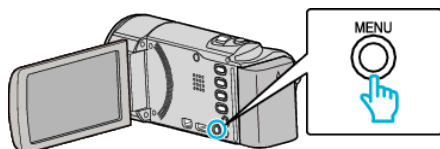

2 Vælg „DIS“ (billedstabilisering) og tryk OK.



3 Vælg „ON“ eller „ON (AIS)“ for at aktivere billedstabilisering og tryk OK.



Display	Indstilling
OFF	Deaktiverer billedstabilisering.
ON	Reducerer kamerarystelser under normale indspilningsforhold.
ON (AIS)	Reducerer kamerarystelser mere effektivt, når der optages lyse scener ved vidvinkelenden. Kun ved vidvinkelenden (ca. 5x).

**BEMÆRK :**

- Det anbefales at billedstabilisatoren indstilles på „OFF“ når et emne, som næsten ikke bevæger sig, optages med apparatet på et trefodsstativ.
- Hvis rystelserne er for kraftige, er det evt. ikke muligt at opnå en fuldstændig stabilisering.
- Denne indstilling er kun effektiv ved videoindspilning.

## Sådan indfanges tydelige personmotiver (Påvisning af ansigt AE/AF)

„FACE PRIORITY AE/AF“ justerer automatisk det detekterede ansigt med en passende fokus og lysstyrke.

**BEMÆRK :**

For at vælge/flytte markøren mod op/venstre eller ned/højre, tryk på knappen UP/< eller DOWN/>.

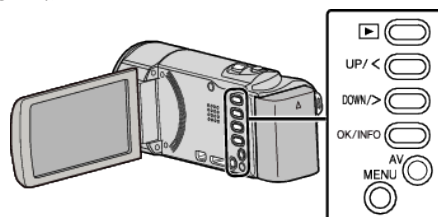

1 Tryk MENU.

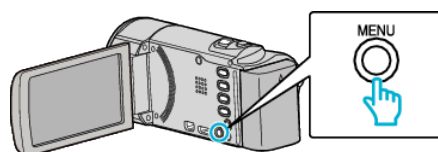

2 Vælg „FACE PRIORITY AE/AF“ og tryk OK.

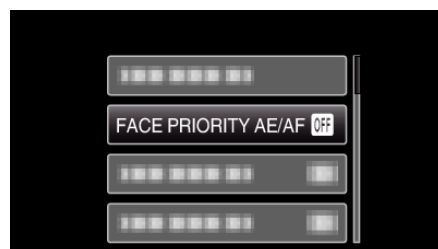

3 Vælg „ON“ og tryk OK.

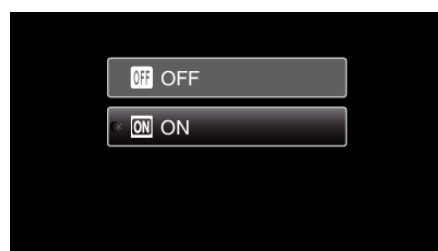

4 Peg kameraet imod personen.

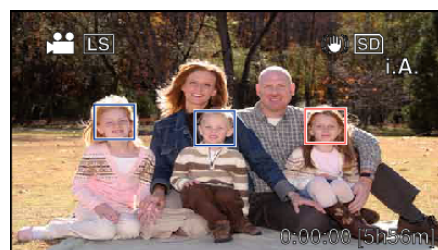

- En ramme vises rundt om personens ansigt, og fokus og lysstyrken bliver automatisk justeret.
- Hvis der påvises flere ansigter, bliver der fokuseret på det ansigt, som er tættest på kameraet.

5 Begynd optagelsen.

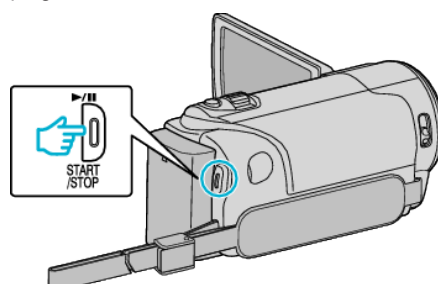

**FORSIGTIG :**

- Når „FACE PRIORITY AE/AF“ er indstillet på „ON“, bliver følgende indstillinger ændret.
  - Hvis „SCENE SELECT“ er indstillet på „SPOTLIGHT“, skifter den til „OFF“.
  - Hvis „FOCUS“ er indstillet på „MANUAL“, skifter den til „AUTO“.
  - Hvis „BACKLIGHT COMP.“ er indstillet på „ON“, skifter den til „OFF“.
- Når følgende indstillinger er foretaget, „FACE PRIORITY AE/AF“ bliver der skiftet til „OFF“.
  - Når „SCENE SELECT“ er indstillet på „SPOTLIGHT“
  - Når „FOCUS“ er indstillet på „MANUAL“
  - Når „BACKLIGHT COMP.“ er indstillet på „ON“

**BEMÆRK :**

- Kameraet er i stand til at påvise op til 16 ansigter.
- Nogle ansigter bliver muligvis ikke detekteret, afhængigt af optagelsesmiljøet.
- Hvis du ikke kan opnå passende resultater, skal du optage med „FACE PRIORITY AE/AF“ indstillet til „OFF“.

**Intervaloptagelse (TIDSFORSKUET OPTAGELSE)**

Gør det muligt at få ændringer i en scene, der langsomt finder sted over en lang periode, til at blive vist inden for et kort tidsrum ved at tage billeder af det med et bestemt tidsinterval.

Dette er brugbart, når man skal lave observationer, som når en blomsterknop åbnes.

**BEMÆRK :**

For at vælge/flytte markøren mod op/venstre eller ned/højre, tryk på knappen UP/< eller DOWN/>.

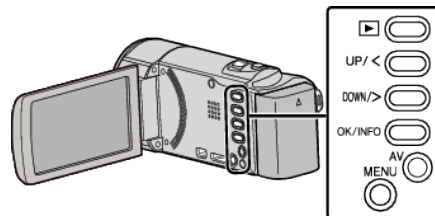

1 Tryk MENU.

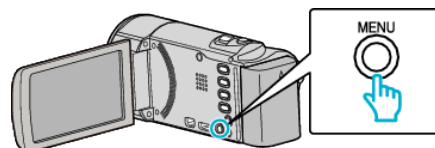

2 Vælg „TIME-LAPSE RECORDING“ og tryk OK.

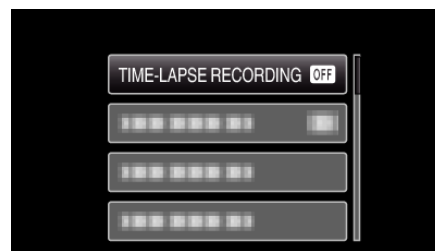

3 Vælg et optagelsesinterval (1 til 80 sekunder) og tryk OK.



- Jo flere sekunder, jo længere er optagelsesintervallet.

4 Begynd optagelsen.

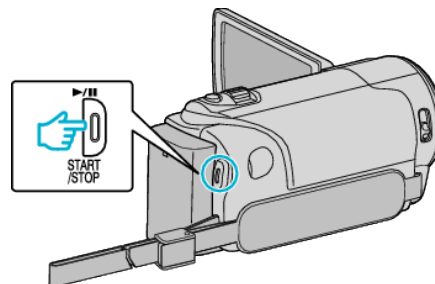

- Der optages et billede efter hvert valgt interval.
- Når optagelsesintervallet er indstillet til „20SEC INTERVAL“ eller derover, går enheden i strømsparertilstand mellem hver optagelse. Ved næste tidspunkt for optagelse bliver strømsparertilstanden slået fra, og optagelsen startes automatisk.
- Tryk igen på START/STOP for at stoppe med at optage.

### Visninger under tidsforskudt optagelse

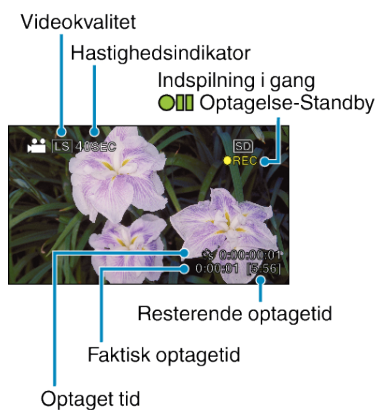

Display	Beskrivelse
<b>Hastighedsindikator</b>	Viser hvilket optagelsesinterval, der er angivet.
<b>Videokvalitet</b>	Viser et ikon med, hvad videokvaliteten er angivet til.
<b>Resterende optagetid</b>	Resterende tid til optagelse med den nuværende videokvalitet.
<b>Indspilning i gang</b>	Vises under indspilning. Når strømsparertilstand er slået til, blinker den.
<b>Optagelse-Standby</b>	Vises når optagelsen er sat på pause.
<b>Faktisk optagetid</b>	Viser hvor lang tid, der er gået, siden optagelsen startede.
<b>Optaget tid</b>	Viser hvor lang tid den optagede video varer. Optaget tid stiger med antallet af billeder.

### Indstillinger af tidsforskudt optagelse

Jo flere sekunder, jo længere er optagelsesintervallet.

Indstilling	Detaljer
<b>OFF</b>	Deaktiverer funktionen.
<b>1SEC INTERVAL</b>	Tager et billede med 1 sekund interval. Optagede videoer vil blive afspillet ved 30 gange hastighed.
<b>2SEC INTERVAL</b>	Tager et billede med 2 sekund interval. Optagede videoer vil blive afspillet ved 60 gange hastighed.
<b>5SEC INTERVAL</b>	Tager et billede med 5 sekund interval. Optagede videoer vil blive afspillet ved 150 gange hastighed.
<b>10SEC INTERVAL</b>	Tager et billede med 10 sekund interval. Optagede videoer vil blive afspillet ved 300 gange hastighed.
<b>20SEC INTERVAL</b>	Tager et billede med 20 sekund interval. Optagede videoer vil blive afspillet ved 600 gange hastighed.
<b>40SEC INTERVAL</b>	Tager et billede med 40 sekund interval. Optagede videoer vil blive afspillet ved 1.200 gange hastighed.
<b>80SEC INTERVAL</b>	Tager et billede med 80 sekund interval. Optagede videoer vil blive afspillet ved 2.400 gange hastighed.

#### FORSIGTIG :

- Der kan ikke optages lyd under tidsforskudt optagelse.
- Zoomning, ansigtsprioritet AE/AF og billedstabilisering er ikke tilgængelig under tidsforskudt optagelse.
- Hvis optagelsen stoppes, og den indspillede tid er mindre end „0:00:00:14“, gemmes videoen ikke.

#### BEMÆRK :

- Indstillinger af tidsforskudt optagelse bliver ikke gemt, selv om der er slukket for strømmen.
  - Optagelsen stopper automatisk 99 timer efter, at den er startet.
  - Brug stativ og lysnetadapter til tidsforskudte optagelser med lange tidsmellemlum.
- Det anbefales også at fastsætte fokus og hvidbalance manuelt.

„Opstilling af trefod“ (☞ side. 19)

„Manuel justering af fokus“ (☞ side. 26)

„Indstilling af hvidbalancen“ (☞ side. 28)

## Automatisk optagelse ved bevægelse (AUTO OPT)

Denne funktion gør det muligt for enheden at optage automatisk ved at registrere ændringer i motivets bevægelser (lysstyrke) inden for den røde ramme, der vises på LCD-skærmen. (AUTO OPT)

### BEMÆRK :

For at vælge/flytte markøren mod op/venstre eller ned/højre, tryk på knappen UP/< eller DOWN/>.

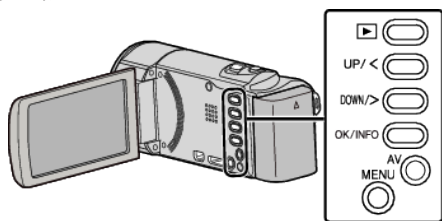

- 1 Komponer billedet ud fra motivet.
  - Juster synsvinklen med zoom osv.
- 2 Tryk MENU.

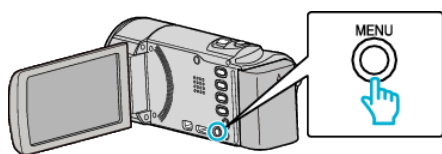

- 3 Vælg „AUTO REC“ og tryk OK.

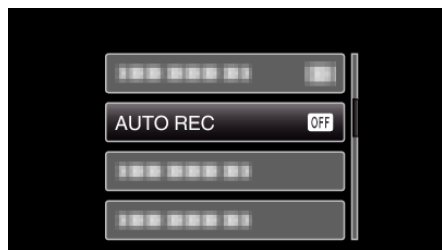

- 4 Vælg „ON“ og tryk OK.

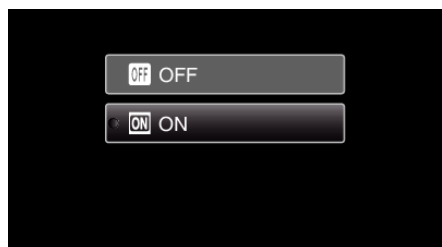

- 5 Optagelse starter automatisk ved bevægelse af motivet inden for den røde ramme.



- En rød ramme bliver vist 2 sekunder efter, at menuvisningen forsvinder.
- Ved videooptagelse fortsætter optagelsen, mens der er bevægelse i motivet (ændringer i lysstyrke) inden for den røde ramme. Når der ikke længere er bevægelse i motivet (ændringer i lysstyrke) inden for den røde ramme, stoppes optagelsen inden for 5 sekunder.
- Tryk på START/STOP-knappen for at stoppe videooptagelse manuelt. Da „AUTO REC“-indstillingen stadig er slået „ON“, efter at videooptagelsen er stoppet, vil optagelsen starte igen, når der registreres bevægelse i motivet (ændringer i lysstyrke) inden for den røde ramme. Hvis du vil annullere „AUTO REC“, skal du indstille den til „OFF“.

### FORSIGTIG :

- Den eneste tilgængelige manuelle optageindstilling er „TELE MACRO“. Resten indstilles alle til „AUTO“.
- Digital zoom og billedstabilisering er ikke tilgængeligt når „AUTO REC“ er indstillet.
- „AUTO REC“ kan ikke bruges sammen „TIME-LAPSE RECORDING“. Når begge er indstillet, får „TIME-LAPSE RECORDING“ forrang.
- Automatisk slukning og strømsparer tilstand er ikke tilgængelige efter indstilling af „AUTO REC“.

### BEMÆRK :

- Optagelserne standser, når der ikke er nogen ændringer i 5 sekunder under videooptagelse.
- Optagelsen starter muligvis ikke, hvis bevægelserne af motivet inden for den røde ramme er for hurtige, eller ændringerne i lysstyrke er for små.
- Optagelsen kan begynde på grund af ændringer i lysstyrke, selv om der ikke er nogen bevægelse i den røde ramme.
- Mens der zoomes kan optagelse ikke startes.

## Resterende indspilningstid/batteri

Du kan kontrollere, hvor meget video optagetid, der er tilbage SD-kortet, såvel som den tilbageværende batteritid.

### BEMÆRK :

For at vælge/flytte markøren mod op/venstre eller ned/højre, tryk på knappen UP/< eller DOWN/>.

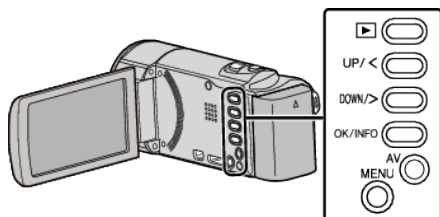

1 Åbn LCD-skærmen.

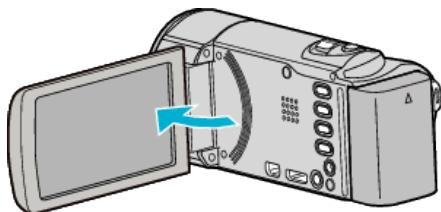

2 Tryk OK/INFO.

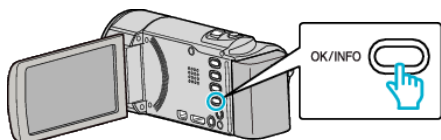

3 Viser den tilbageværende indspilningstid.



- For at vise batteripakkens resterende kapacitet, tryk OK/INFO.
- For at gå ud af displayet, tryk MENU.

4 Viser batteripakkens resterende kapacitet.

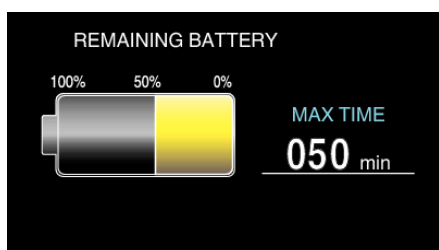

- For at gå ud af displayet, tryk OK/INFO.
- Den tilbageværende kapacitet vises ikke, når lysnetadapteren er tilsluttet.

### BEMÆRK :

- Man kan ændre videokvaliteten fra skærmen med tilbageværende indspilningstid. Vælg videokvaliteten med UP/< og DOWN/> knapperne og tryk OK.

Omtrentlig optagetid for video

GZ-HM430/GZ-HM435

Kvalitet	SDHC/SDXC-kort					
	4 GB	8 GB	16 GB	32 GB	48 GB	64 GB
UXP	20 m	40 m	1 t 20 m	2 t 50 m	4 t 20 m	5 t 50 m
XP	30 m	1 t	2 t	4 t 10 m	6 t 10 m	8 t 20 m
SP	40 m	1 t 20 m	2 t 50 m	5 t 50 m	8 t 40 m	11 t 50 m
EP	1 t 40 m	3 t 40 m	7 t 10 m	14 t 50 m	21 t 50 m	29 t 50 m
SSW	1 t 20 m	2 t 50 m	5 t 40 m	11 t 30 m	17 t	23 t
SEW	2 t 50 m	5 t 50 m	11 t 40 m	23 t 50 m	35 t 10 m	47 t 40 m

GZ-HM30

Kvalitet	SDHC/SDXC-kort					
	4 GB	8 GB	16 GB	32 GB	48 GB	64 GB
LS	40 m	1 t 30 m	3 t 10 m	6 t 30 m	9 t 30 m	13 t
LE	1 t 50 m	3 t 40 m	7 t 20 m	15 t 10 m	22 t 20 m	30 t 20 m
SSW/SS	1 t 20 m	2 t 50 m	5 t 40 m	11 t 30 m	17 t	23 t
SEW/SE	2 t 50 m	5 t 50 m	11 t 40 m	23 t 50 m	35 t 10 m	47 t 40 m

- LS/LE: Højdefinition (1280 x 720 pixel, 16:9)
- SSW/SEW: Standardkvalitet (720 x 576 pixel, 16:9)
- SS/SE: Standardkvalitet (720 x 576 pixel, 4:3)
- Den faktiske optagetid kan være kortere, afhængigt af omgivelserne.

Omtrentlig optagetid (ved batteridrift)

Batteripakke	Faktisk optagetid	Kontinuerlig optagetid
BN-VG107E (medfølger)	40 m	1 t 5 m
BN-VG114E	1 t 15 m	2 t 10 m
BN-VG121E	1 t 55 m	3 t 15 m
BN-VG138E	3 t 20 m	5 t 45 m

- De ovennævnte er værdier når „MONITOR BRIGHTNESS“ er indstillet på „3“ (standard).
- Den faktiske optagetid kan være kortere, hvis der anvendes zoom eller hvis optagelsen standses gentagne gange.  
(Det anbefales at klargøre batteripakker til tre gange den forventede optagetid.)

## Afspilning af videoer

Du kan vælge og afspille optagede videoer fra en indeksskærm (miniaturebilleder).

1 Vælg afspilningstilstand.

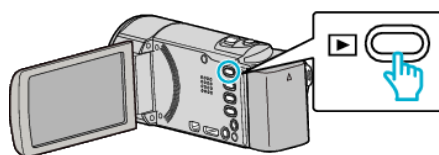

- Tryk på igen for at vende tilbage til optagelsestilstanden.

2 Vælg den ønskede video og tryk OK eller .

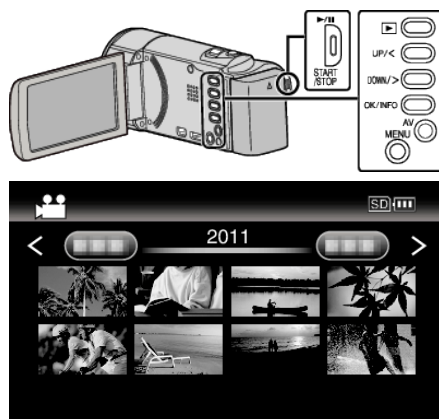

- Tryk på knappen for at stoppe (pause) afspilningen.
- For at vende tilbage til indeksskærmen, skub langs med (zoom)-håndtaget mens afspilningen er på pause.
- For at gå til den næste side på indeksskærmen, skub langs med (zoom)-håndtaget.
- Videoer optaget i højdefinition eller standardkvalitet vises separat på indeksskærmen. Sæt „VIDEO QUALITY“ i optagelsesmenuen til „UXP“, „XP“, „SP“, „EP“, „LS“, eller „LE“ for at se videoerne optaget i højdefinition, eller på „SSW“, „SS“, „SEW“, eller „SE“ for at se videoerne optaget i standardkvalitet, inden du vælger afspilningstilstanden.  
„VIDEO QUALITY“ ( side. 61)

## Betjeningsknapper/håndtag til videoafspilning

### Under visning af indeksskærm

Betjeningsknap/håndtag	Beskrivelse
UP/< DOWN/>	Vælg/flyt markør
OK/INFO 	Afspil video
Zoom T / W	Flyt til den næste eller foregående side

### Under videoafspilning

Betjeningsknap/håndtag	Under videoafspilning	Under videopause
	Pause	Afspilning
Zoom	-	Stop (vender tilbage til visning af miniaturebilleder)
Zoom T / Vol.+ (lydstyrke)	Øger lydstyrken	-
Zoom W / Vol.- (lydstyrke)	Reducerer lydstyrken	-
UP/<*	Søgning tilbage	Afspilning ramme-efter-ramme i omvendt retning
DOWN/>*	Søgning fremad	Afspilning ramme-efter-ramme i fremadgående retning

\*Tryk og hold nede for at starte langsom afspilning.

#### BEMÆRK :

- Du kan søge efter en bestemt fil efter indspilningsdato.  
„Datosøgning“ ( side. 39)

#### FORSIGTIG :

## Afspilning

- Lav en sikkerhedskopi af vigtige optagede data.  
Det anbefales, at du kopierer vigtige, optagede data til en dvd eller et andet optagemedie til lagring.  
JVC er ikke ansvarlig for tab af data.

## Justering af videoernes volumen



## Kontrol af indspilningsdato og anden information

Man kan få fremvist indspilningsdato og varighed på den valgte fil.

- 1 Pause af afspilning.
- 2 Tryk OK/INFO.

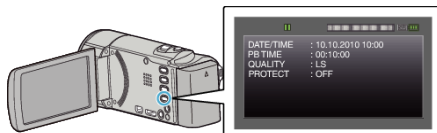

## Afspilning af video med defekte data

Afspiller video med defekte data.

### BEMÆRK :

For at vælge/flytte markøren mod op/venstre eller ned/højre, tryk på knappen UP/< eller DOWN/>.

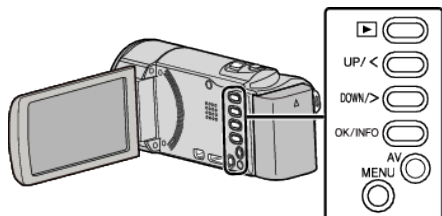

- For at annullere og vende tilbage til det foregående skærbillede, tryk MENU.

### BEMÆRK :

- En MTS-fil oprettes i mappen EXTMOV, når datainformationerne er beskadigede.
- Afhængigt af tilstanden af den beskadigede fil, kan den muligvis slet ikke afspilles eller ikke afspilles korrekt.

- 1 Vælg afspilningstilstand.

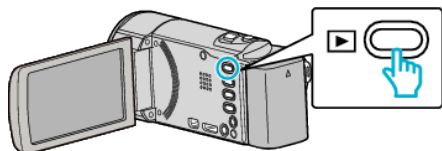

- 2 Tryk MENU.

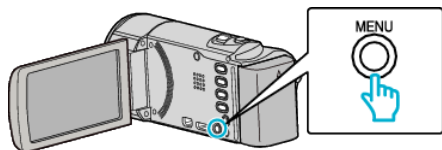

- 3 Vælg „PLAYBACK OTHER FILE“ og tryk OK.

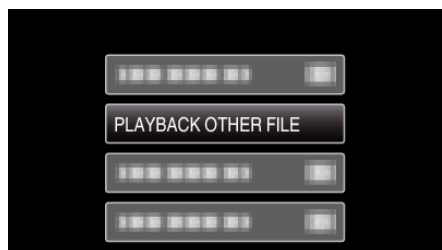

- 4 Vælg den ønskede video og tryk OK eller ►||.



„Afspilning af videoer“ ( side. 37)

## Søgning efter en bestemt video

Når der er et stort antal optagede videoer, er det svært at søge efter den ønskede fil fra indeksskærmen.

Brug søgefunktionen til at finde den fil, du ønsker.

- For at finde videoer kan du søge efter „SEARCH DATE“.

„Søgning på indspilningsdato“ (☰ side. 39)

## Datosøgning

Du kan søge efter og afspille videoer efter optagelsesdato.

### BEMÆRK :

For at vælge/flytte markøren mod op/venstre eller ned/højre, tryk på knappen UP/< eller DOWN/>.

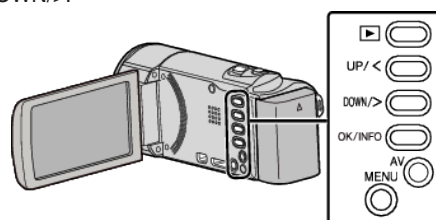

- 1 Vælg afspilningstilstand.

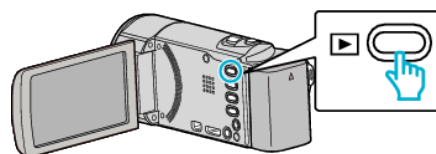

- 2 Tryk MENU.

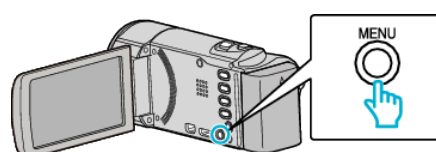

- 3 Vælg „SEARCH DATE“ og tryk OK.

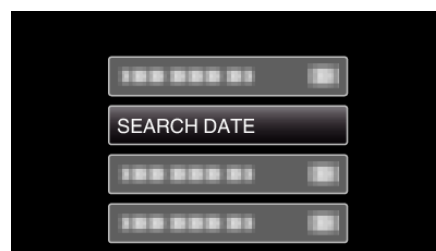

- 4 Tryk UP/< eller DOWN/> for at vælge en indspilningsdato og tryk OK.

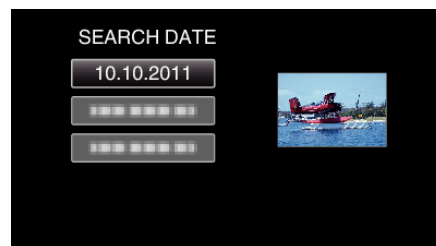

- For at annullere og vende tilbage til det foregående skærbillede, tryk MENU.

- 5 Vælg den ønskede video og tryk OK eller ►/||.



- Kun filer, som er optaget på den valgte dato, bliver vist.
- For at annullere og vende tilbage til det foregående skærbillede, tryk MENU.
- For at gå til den næste side på indeksskærmen, skub langs med ☐ (zoom)-håndtaget.

## Forbindelse til og visning på tv

Du kan koble denne enhed til et tv for afspilning. Billedkvaliteten på tv'et varierer alt efter tv'et type og forbindelseskablet. Vælg det kabel, der passer bedst til dit tv.

- Se også tv'ets brugervejledning.

„Tilslutning via mini HDMI kabel“ (☞ side. 40)

„Tilslutning via AV-kabel“ (☞ side. 42)

### Unaturlig visning på tv

Problem	Afhjælpning
Billederne vises ikke korrekt på tv'et.	<ul style="list-style-type: none"> <li>• Tag kablet ud og tilslut det igen.</li> <li>• Sluk for apparatet og tænd det igen.</li> </ul>
Billederne vises lodret på tv'et.	<ul style="list-style-type: none"> <li>• Indstil „VIDEO OUTPUT“ i „CONNECTION SETTINGS“-menuen til „4:3“.</li> <li>• „VIDEO OUTPUT“ (☞ side. 72)</li> </ul>
Billederne vises vandret på tv'et.	<ul style="list-style-type: none"> <li>• Justér tv-skærmen.</li> </ul>
Billedernes farver ser underlige ud.	<ul style="list-style-type: none"> <li>• Hvis videoen blev optaget med „x.v.Color“ indstillet til „ON“, skal tv'ets x.v. farveindstilling tændes.</li> <li>• „x.v.Color“ (☞ side. 62)</li> <li>• Justér tv-skærmen.</li> </ul>
HDMI-CEC funktioner virker ikke korrekt, og tv'et virker ikke sammen med denne enhed.	<ul style="list-style-type: none"> <li>• Forskellige tv'er kan fungere forskelligt afhængigt af specifikationerne, selvom de er HDMI-CEC kompatible. Derfor er der ingen garanti for, at denne enheds HDMI-CEC funktioner virker i kombination med alle tv'er. I så tilfælde skal „HDMI CONTROL“ indstilles til „OFF“.</li> <li>• „HDMI CONTROL“ (☞ side. 73)</li> </ul>
Sproget på skærmen er ændret.	<ul style="list-style-type: none"> <li>• Det kan forekomme, når denne enhed forbindes med et tv med en anden sprogindstilling vha. et mini HDMI kabel.</li> </ul>

### Tilslutning via mini HDMI kabel

Hvis du anvender et HDTV, kan du afspille i HD-kvalitet ved at koble til HDMI-stikket.

- Brug et højhastigheds HDMI-kabe
- Se også tv'ets brugervejledning.

#### BEMÆRK :

For at vælge/flytte markøren mod op/venstre eller ned/højre, tryk på knappen UP/< eller DOWN/>.

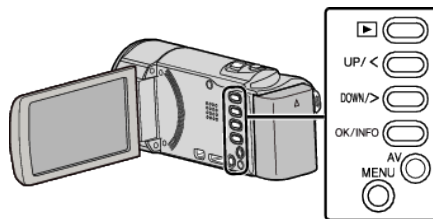

1 Koble til et tv.

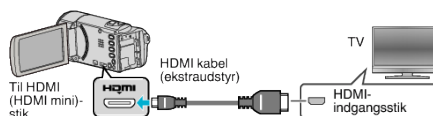

2 Forbind lysnetadapteren til enheden.

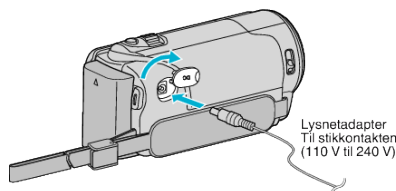

- Dette apparat bliver automatisk tændt når AC-adapteren tilkobles.

3 Tryk på knappen med ekstern indgang på tv'et for at skifte til indgangen fra enheden via det forbundne stik.



4 Afspil en fil.



„Afspilning af videoer“ (☞ side. 37)

#### BEMÆRK :

- For at få vist dato/tid under afspilningen, indstil „DISPLAY ON TV“ i „CONNECTION SETTINGS“ menuen til „ON“.

„DISPLAY ON TV“ (☞ side. 72)

- Skift indstillingerne i „HDMI OUTPUT“ i henhold til forbindelsen.

„HDMI OUTPUT“ (☞ side. 73)

- Når enheden er forbundet til tv'et via HDMI-minikablet, er billedernes og lydsignalets ydeevne muligvis ikke korrekt, afhængig af hvilket tv er forbundet.

Hvis det er tilfældet, skal følgende handlinger udføres.

- 1) Tag mini HDMI kablet ud og tilslut det igen.
- 2) Sluk for enheden og tænd det igen.

- Spørgsmål vedr. tv'et eller forbindelsesmetode skal rettes til tv-producenten.

## Anvendelse sammen med tv via HDMI

Hvis enheden kobles til et HDMI-CEC-aktiveret tv med HDMI-kablet, giver mulighed udføre at koble sammenkædede funktioner med tv'et.

- HDMI-CEC (Consumer Electronics Control) er en industristandard, der muliggør interoperabilitet mellem HDMI-CEC kompatible enheder, der er forbundet vha. HDMI kabler.

### BEMÆRK :

- Ikke alle HDMI kontrolenheder understøtter HDMI-CEC standarden. Denne enheds HDMI kontrolfunktion virker ikke, når den er forbundet med disse enheder.
- Der er ingen garanti for, at denne enhed kan anvendes med alle HDMI-CEC kompatible enheder.
- Afhængigt af specifikationerne af hver enkelt HDMI-CEC kompatibel enhed, virker en række funktioner evt. ikke med denne enhed. (Se tv'ets brugervejledning for detaljer.)
- Der kan forekomme uønskede handlinger med nogle tilsluttede enheder. I så tilfælde skal „HDMI CONTROL“ indstilles til „OFF“.

„HDMI CONTROL“ (☞ side. 73)

## Forberedelser

- Forbind denne enhed og tv'et med et HDMI kabel.
- „Tilslutning via mini HDMI kabel“ (☞ side. 40)
- Tænd for tv'et, og indstil HDMI-CEC indstillingerne til „ON“. (Se tv'ets brugervejledning for detaljer.)
  - Tænd for denne enhed, og indstil „HDMI CONTROL“ til „ON“.
- „HDMI CONTROL“ (☞ side. 73)

## Betjeningsmetode 1

- 1 Tilslut HDMI kablet.
- 2 Forbind lysnetadapteren til enheden.
  - Dette apparat bliver automatisk tændt når AC-adapteren tilkobles.
  - Tv'et tændes automatisk og skifter til HDMI tilstand, når denne enhed er tændt.
- 3 Vælg afspilningstilstand.

## Betjeningsmetode 2

- 1 Slukker for tv'et.
  - Denne enhed slukkes automatisk.

### BEMÆRK :

- Afhængigt af det tilsluttede tv, skifter enhedens skærmsprog automatisk til det sprog, der er valgt for tv'et, når denne enhed er tændt. (Dette gælder kun, hvis enheden understøtter det sprog, der er valgt for tv'et.) Indstil „HDMI CONTROL“ til „OFF“, hvis denne enhed skal bruges med et sprog, der er forskelligt fra tv'ets skærmsprog.
- Tv'ets skærmsprog skifter ikke automatisk, selv ikke hvis denne enheds skærmsprog ændres.
- Disse funktioner virker evt. ikke korrekt, når enheder så som forstærker og veksler er forbundet. Indstil „HDMI CONTROL“ til „OFF“.
- Sluk for enheden og tænd den igen, hvis HDMI-CEC ikke virker korrekt.

### FORSIGTIG :

- Tag ikke optagemediet ud, og udfør ingen andre handlinger (f.eks. sluk ikke for strømmen) mens filerne anvendes. Sørg for at bruge den medfølgende lysnetadapter, idet data på optagemediet kan blive beskadiget, hvis batteriet løber tørt mens enheden er i brug. Formatér optagemediet, så det kan bruges igen, hvis data på optagemediet bliver beskadiget.

## Tilslutning via AV-kabel

Ved at slutte det medfølgende AV-kabel til et AV-stik, kan man afspille videoer på et tv.

- Se også tv'ets brugervejledning.

### BEMÆRK :

For at vælge/flytte markøren mod op/venstre eller ned/højre, tryk på knappen UP/< eller DOWN/>.

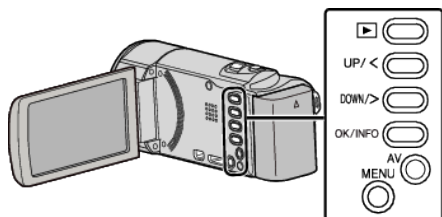

### 1 Koble til et tv.

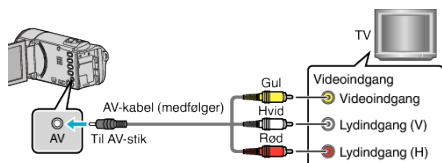

### 2 Forbind lysnetadapteren til enheden.

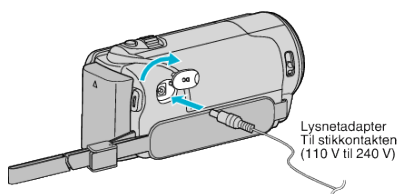

- Dette apparat bliver automatisk tændt når AC-adapteren tilkobles.

### 3 Tryk på knappen med ekstern indgang på tv'et for at skifte til indgangen fra enheden via det forbundne stik.



### 4 Afspil en fil.



„Afspilning af videoer“ ( side. 37)

### BEMÆRK :

- For at få vist dato/tid under afspilningen, indstil „DISPLAY ON TV“ i „CONNECTION SETTINGS“ menuen til „ON“.

„DISPLAY ON TV“ ( side. 72)

- Spørgsmål vedr. tv'et eller forbindelsesmetode skal rettes til tv-producenten.

## Sletning af uønskede filer

Slet uønskede videoer, når lagermediets kapacitet bruges op. Kapaciteten på lagermediet vender tilbage, når filerne er slettet.

„Sletning af den viste fil“ (☞ side. 43)

„Sletning af valgte filer“ (☞ side. 44)

„Sletning af alle filer“ (☞ side. 45)

### BEMÆRK :

- Slettede filer kan ikke gendannes.
- Beskyttede filer kan ikke slettes.  
Fjern beskyttelsen før filen slettes.

„Beskyttelse af filer“ (☞ side. 45)

- Sørg for at sikkerhedskopiere vigtige filer på en computer.

„Sikkerhedskopiering af alle filer“ (☞ side. 51)

## Sletning af en video med defekte data

Videoer med defekte data kan ikke slettes med „Sletning af den viste fil“-funktionen. Denne sletning er heller ikke muligt på indeksskærmen.

### ■ Sådan slettes en video med defekte data

- 1 Start eller stop afspilning af en fil.

„Afspilning af video med defekte data“ (☞ side. 38)

- 2 Tryk MENU.

- 3 Vælg „DELETE“ og tryk OK.

- „CURRENT“ kan ikke slettes.

## Sletning af den viste fil

Sletter den viste fil.

### BEMÆRK :

For at vælge/flytte markøren mod op/venstre eller ned/højre, tryk på knappen UP/< eller DOWN/>.

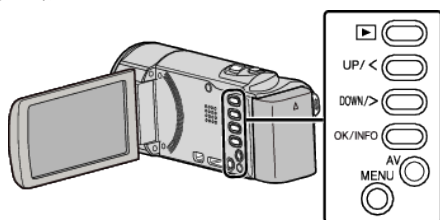

### FORSIGTIG :

- Slettede filer kan ikke gendannes.

- 1 Vælg afspilningstilstand.

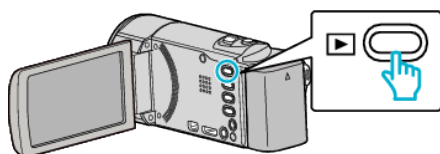

- 2 Tryk MENU.

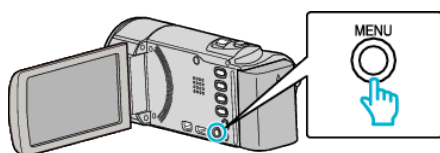

- 3 Vælg „DELETE“ og tryk OK.

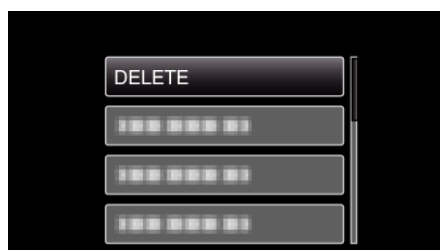

- 4 Vælg „CURRENT“ og tryk OK.

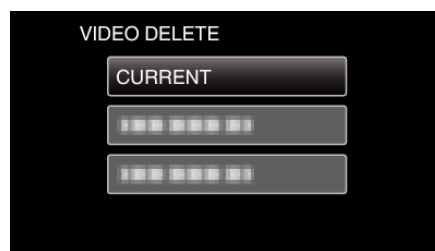

- 5 Kontrollér at det er denne fil, du vil slette, vælg „YES“ og tryk OK.

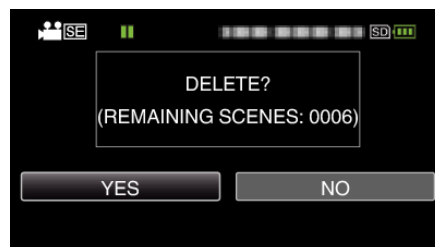

- Filen der skal slettes, vises på skærmen.
- Tryk på zoom-håndtaget for at vælge den foregående eller næste fil.
- Efter sletning, tryk MENU.

### BEMÆRK :

- Beskyttede filer kan ikke slettes.  
Fjern beskyttelsen før filen slettes.

„Beskyttelse af filer“ (☞ side. 45)

### Sletning af valgte filer

Sletter de valgte filer.

#### BEMÆRK :

For at vælge/flytte markøren mod op/venstre eller ned/højre, tryk på knappen UP/< eller DOWN/>.

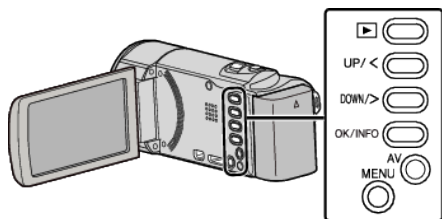

#### FORSIGTIG :

- Slettede filer kan ikke gendannes.

1 Vælg afspilningstilstand.

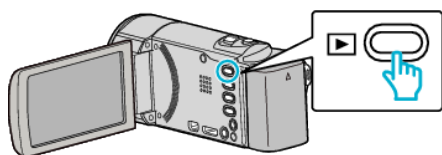

2 Tryk MENU.

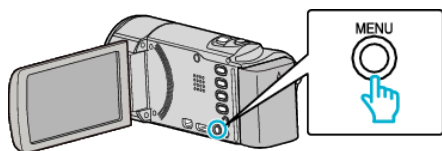

3 Vælg „DELETE“ og tryk OK.

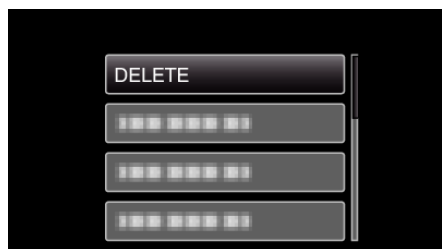

4 Vælg „FILE SELECT“ og tryk OK.

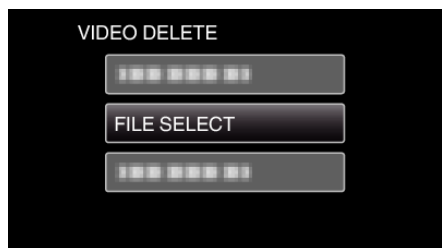

5 Vælg de filer der skal slettes og tryk OK.



- Tryk UP/< eller DOWN/> for at vælge filerne.
- Et slettemærke kommer til syne på den valgte fil. For at fjerne mærket, tryk OK igen.
- For at gå til den næste side på indeksskærmen, skub langs med (zoom)-håndtaget.

6 Efter alle de filer, der skal slettes, er valgt, tryk MENU.

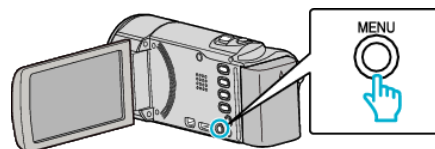

7 Vælg „EXECUTE“ og tryk OK.

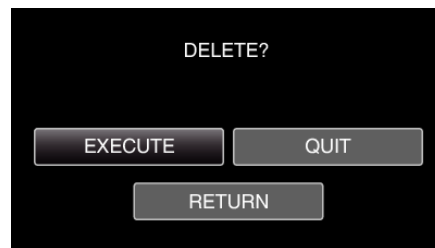

- Efter sletning, tryk OK.
- For at annullere sletningen, vælg „QUIT“ og tryk OK.
- For at gå tilbage til det foregående skærbillede, vælg „RETURN“ og tryk OK.

#### BEMÆRK :

- Beskyttede filer kan ikke slettes. Fjern beskyttelsen før filen slettes. „Beskyttelse af filer“ ( side. 45)

## Sletning af alle filer

Sletter alle filer.

### BEMÆRK :

For at vælge/flytte markøren mod op/venstre eller ned/højre, tryk på knappen UP/< eller DOWN/>.

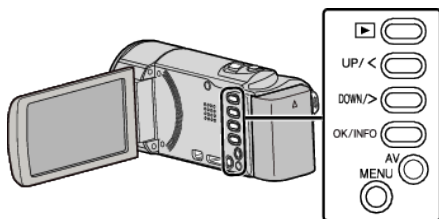

### FORSIGTIG :

- Slettede filer kan ikke gendannes.

1 Vælg afspilningstilstand.

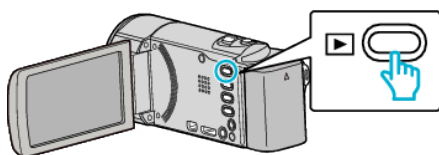

2 Tryk MENU.

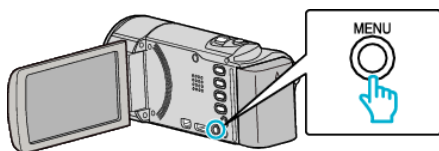

3 Vælg „DELETE“ og tryk OK.

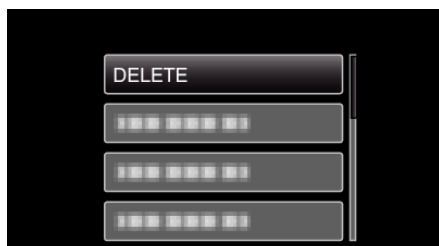

4 Vælg „DELETE ALL“ og tryk OK.

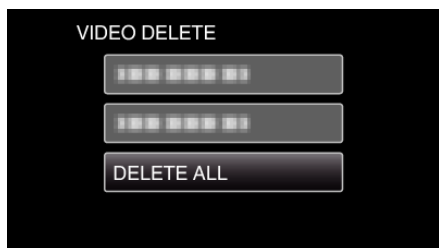

5 Vælg „YES“ og tryk OK.

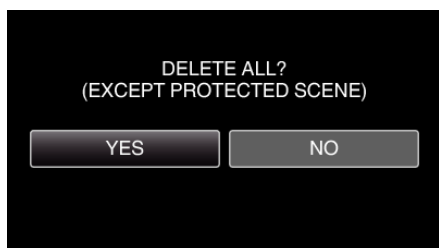

- Efter sletning, tryk OK.
- For at annullere sletningen, vælg „NO“ og tryk OK.

### BEMÆRK :

- Beskyttede filer kan ikke slettes. Fjern beskyttelsen før filen slettes.

„Beskyttelse af filer“ (s. 45)

## Beskyttelse af filer

Undgå at komme til at slette vigtige videoer ved at beskytte dem.

„Beskyttelse af den viste fil“ (s. 45)

„Beskyttelse af valgte filer“ (s. 46)

„Beskyttelse af alle filer“ (s. 47)

„Fjernelse af beskyttelse på alle filer“ (s. 47)

### FORSIGTIG :

- Når et lagermedie formateres, slettes beskyttede filer også.

## Beskyttelse af den viste fil

Sådan beskyttes og fjernes beskyttelsen på den viste fil.

### BEMÆRK :

For at vælge/flytte markøren mod op/venstre eller ned/højre, tryk på knappen UP/< eller DOWN/>.

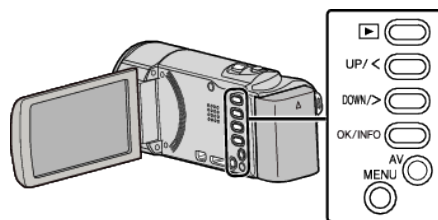

1 Vælg afspilningstilstand.

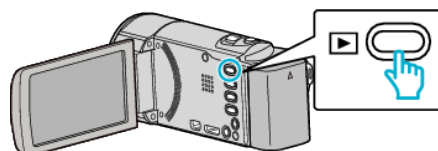

2 Tryk MENU.

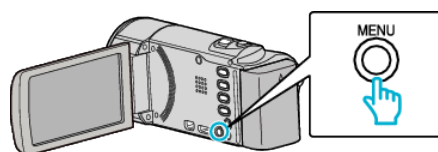

3 Vælg „PROTECT/CANCEL“ og tryk OK.

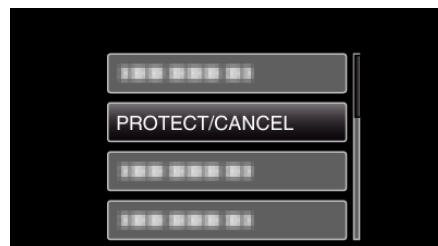

4 Vælg „CURRENT“ og tryk OK.

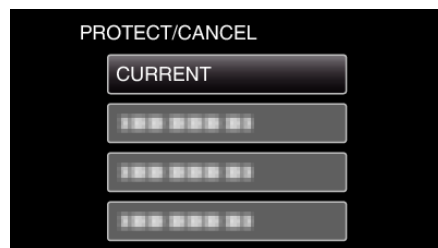

5 Kontrollér at det er denne fil, du vil beskytte, vælg „YES“ og tryk OK.



- Filen der skal beskyttes, vises på skærmen.
- For at annullere beskyttelsen, vælg „NO“ og tryk OK.
- Tryk på zoom-håndtaget for at vælge den foregående eller næste fil.
- Efter indstillingen, tryk OK.
- Tryk på MENU for at gå ud af skærmen.

### Beskyttelse af valgte filer

Beskytter og fjerner beskyttelse på valgte filer.

#### BEMÆRK :

For at vælge/flytte markøren mod op/venstre eller ned/højre, tryk på knappen UP/< eller DOWN/>.

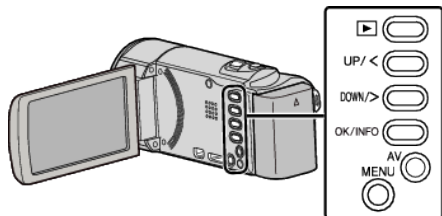

1 Vælg afspilningstilstand.

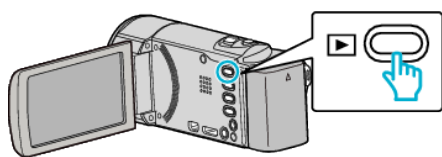

2 Tryk MENU.

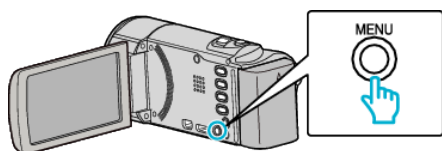

3 Vælg „PROTECT/CANCEL“ og tryk OK.

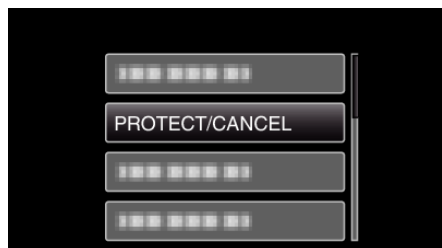

4 Vælg „FILE SELECT“ og tryk OK.

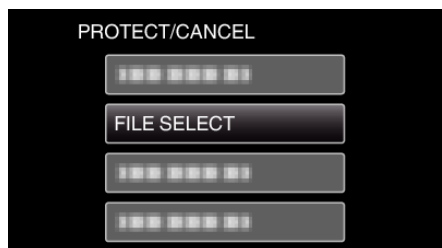

- For at afslutte, tryk MENU, vælg „YES“ og tryk OK.

5 Vælg de filer, der skal beskyttes eller slå beskyttelsen fra og tryk OK.



- Et beskyttelsesmærke kommer til syne på den valgte fil. For at fjerne mærket, , tryk OK igen.

- For at gå til den næste side på indeksskærmen, skub langs med (zoom)-håndtaget.
- Hvis transmissionstilstanden for Eye-Fi Helper er indstillet på, bliver „Del kun valgte filer“ eller „Send kun valgte filer“, vist.

6 Efter at have valgt de alle filer, der skal beskyttes eller have fjernet beskyttelsen, tryk MENU.

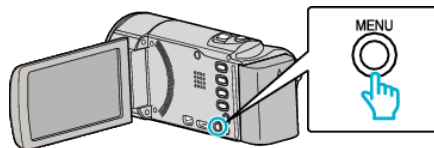

7 Vælg „YES“ og tryk OK.

- For at annullere beskyttelsen, vælg „NO“ og tryk OK.

## Beskyttelse af alle filer

Beskytter alle filer.

### BEMÆRK :

For at vælge/flytte markøren mod op/venstre eller ned/højre, tryk på knappen UP/< eller DOWN/>.

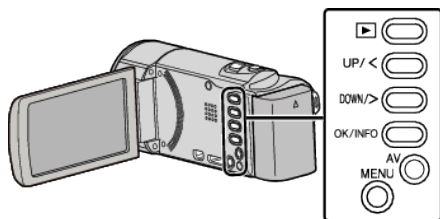

1 Vælg afspilningstilstand.

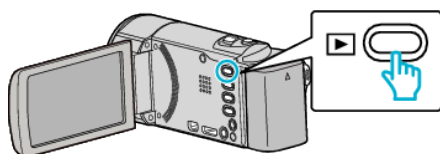

2 Tryk MENU.

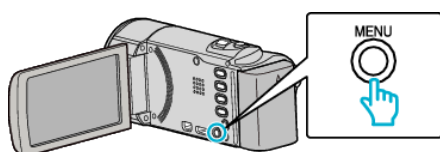

3 Vælg „PROTECT/CANCEL“ og tryk OK.

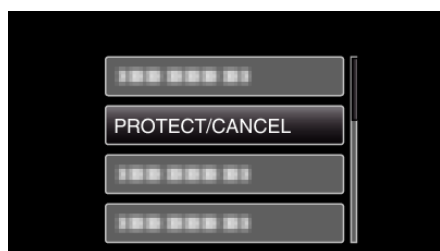

4 Vælg „PROTECT ALL“ og tryk OK.

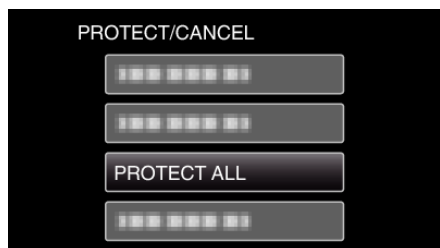

5 Vælg „YES“ og tryk OK.



- Efter indstillingen, tryk OK.

## Fjernelse af beskyttelse på alle filer

Fjerner beskyttelsen på alle filer.

### BEMÆRK :

For at vælge/flytte markøren mod op/venstre eller ned/højre, tryk på knappen UP/< eller DOWN/>.

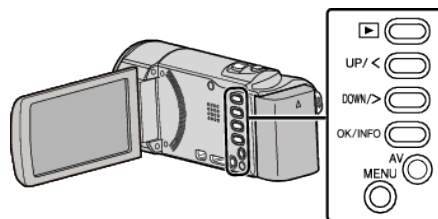

1 Vælg afspilningstilstand.

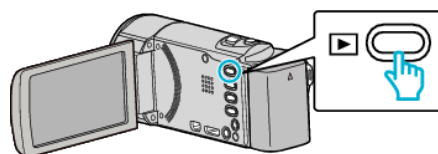

2 Tryk MENU.

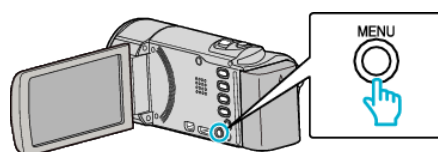

3 Vælg „PROTECT/CANCEL“ og tryk OK.

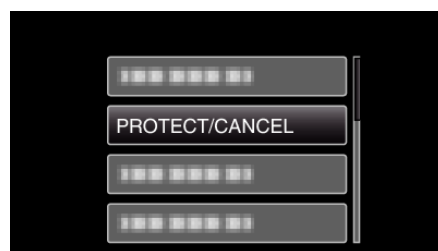

4 Vælg „CANCEL ALL“ og tryk OK.

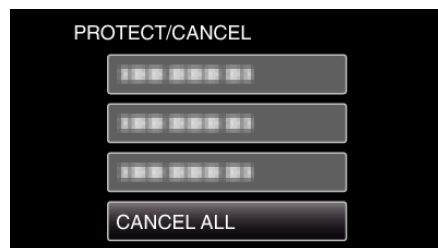

5 Vælg „YES“ og tryk OK.



- Når beskyttelsen er udløst, tryk OK.

## Overspilning af filer ved at slutte til en DVD-optager eller VCR

Du kan dubbe videoer i standardkvalitet ved at koble til en DVD-optager eller VCR.

- Se også tv'ets, dvd- og videobåndoptagerens brugervejledninger.

### 1 Tilslut til en dvd- eller videobåndoptager.

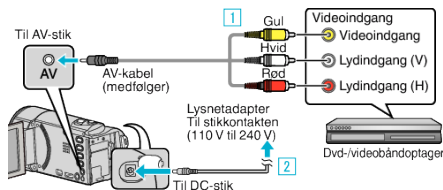

1 Forbind med det medfølgende AV-kabel.

2 Forbind lysnetadapteren til enheden.

- Dette apparat bliver automatisk tændt når AC-adapteren tilkobles.
- Sørg for at bruge den medfølgende JVC lysnetadapter.

### 2 Vælg afspilningstilstand.

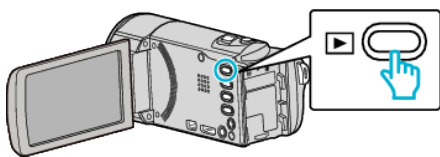

### 3 Klargør tv/videobåndoptager til optagelse.

- Skift til en kompatibel ekstern indgang.
- Indsæt en DVD-R eller et videobånd.

### 4 Gør enheden klar til afspilning.

- Sæt „VIDEO OUTPUT“ i „CONNECTION SETTINGS“ til billedformatet („4:3“ eller „16:9“) af det tilkoblede tv.
- „VIDEO OUTPUT“ (☞ side. 72)
- For at inkludere datoen under overspilning, sæt „DISPLAY ON TV“ i „CONNECTION SETTINGS“ menuen på „ON“.
- Sæt „ON-SCREEN DISPLAY“ i afspilningsmenuen til „ON“.
- „DISPLAY ON TV“ (☞ side. 72)
- „ON-SCREEN DISPLAY“ (☞ side. 66)

### 5 Begynd optagelsen.

- Start afspilning på apparatet, og tryk på optage-knappen på optageren.
- „Afspilning af videoer“ (☞ side. 37)
- Stop optagelsen, når afspilningen er færdig.

### FORSIGTIG :

- Kopiering af filer ved at tilslutte denne enhed til en dvd-brænder understøttes ikke.

## Sådan skabes en disk med en forbundet Blu-ray-optager

Du kan skabe diske med en Blu-ray-optager ved at koble den til denne enhed med et USB-kabel.

### BEMÆRK :

For at vælge/flytte markøren mod op/venstre eller ned/højre, tryk på knappen UP/< eller DOWN/>.

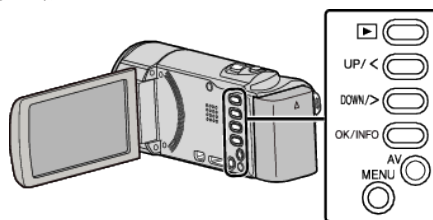

### 1 Åbn LCD-skærmen.

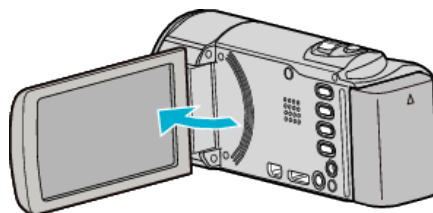

### 2 Kobl til en Blu-ray-optager.

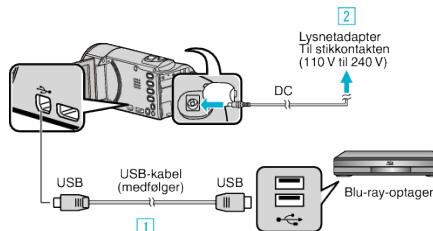

1 Forbind med det medfølgende USB-kabel.

2 Forbind lysnetadapteren til enheden.

- Dette apparat bliver automatisk tændt når AC-adapteren tilkobles.
- Sørg for at bruge den medfølgende JVC lysnetadapter.
- 3 „SELECT DEVICE“-menuen kommer til syne.

### 3 Vælg „CONNECT TO OTHER“ og tryk OK.



### 4 Udfør overspilning på Blu-ray-optageren.

- Se også Blu-ray-optagerens brugervejledning.

### BEMÆRK :

- De oprettede cd'er kan kun afspilles på AVCHD Lite-kompatible Blu-ray-optagere.
- Se også den følgende website.

<http://www.jvc-victor.co.jp/dvmain/>

## Kopiering til Windows PC

Du kan kopiere filer til en computer vha. den medfølgende software.

Dvd'er kan også skabes ved hjælp af computerens dvd-drev.

Hvis den medfølgende software ikke er installeret, bliver enheden genkendt som et eksternt lagermedie, når det forbindes.

### BEMÆRK :

- For at kunne optage til cd'er, skal den anvendte computer have et dvd-drev, der kan brænde dvd'er.

## Problemer med at anvende den medfølgende software Everio MediaBrowser 3

Kontakt kundeservicecenteret nedenfor.

- Pixela Bruger Support Center

<b>Telefon</b>	USA og Canada (Engelsk): +1-800-458-4029 (gratis) Europa (Storbritannien, Tyskland, Frankrig og Spanien) (Engelsk/tysk/fransk/spansk): +800-1532-4865 (gratis) Andre lande i Europa (Engelsk/tysk/fransk/spansk): +44-1489-564-764 Asien (Filippinerne) (Engelsk): +63-2-438-0090 Kina (Kinesisk): 10800-163-0014 (gratis)
<b>Hjemmeside</b>	<a href="http://www.pixela.co.jp/oem/jvc/mediabrowser/e/">http://www.pixela.co.jp/oem/jvc/mediabrowser/e/</a>

- For yderligere information om hvordan man uploader til YouTube™, henvises der til „MediaBrowser Help“ i „Help“ menuen Everio MediaBrowser.

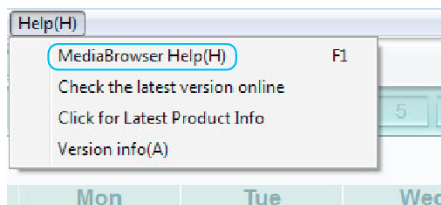

### Kontrol af systemkrav (vejledning)

Højreklik på „Computer“ (eller „Denne Computer“) i „Start“-menuen og vælg „Egenskaber“ for at kontrollere de følgende elementer.

#### Windows Vista/Windows 7

- Se betjeningsinstruktionerne i animationen i den Detaljeret brugervejledning.

#### Windows XP

- Se betjeningsinstruktionerne i animationen i den Detaljeret brugervejledning.

	Windows Vista/Windows 7	Windows XP
Operativsystem	Windows Vista 32/64-bit Home Basic eller Home Premium (kun forud installerede versioner)Service Pack 2 Windows 7 32/64-bit Home Premium (kun forud installerede versioner)	Windows XP Home Edition eller Professional (kun forud installerede versioner)Service Pack 3
CPU	Højdefinition: Intel Core Duo CPU mindst 1,66 GHz eller derover (Intel Core 2 Duo, CPU mindst 2,13 GHz eller derover anbefales) Standardkvalitet: Intel Pentium 4 CPU mindst 3,0 GHz eller derover (Intel Pentium D, CPU mindst 3,0 GHz eller derover anbefales)	Højdefinition: Intel Core Duo CPU mindst 1,66 GHz eller derover (Intel Core 2 Duo, CPU mindst 2,13 GHz eller derover anbefales) Standardkvalitet: Intel Pentium 4 CPU mindst 3,0 GHz eller derover (Intel Pentium D, CPU mindst 3,0 GHz eller derover anbefales)
RAM	Mindst 2 GB	Mindst 1 GB
Redigering af video	Højdefinition: Intel Core i7, CPU mindst 2,53 GHz eller derover anbefales Standardkvalitet: Intel Core 2 Quad, CPU mindst 2,4 GHz eller derover anbefales	Højdefinition: Intel Core i7, CPU mindst 2,53 GHz eller derover anbefales Standardkvalitet: Intel Core 2 Quad, CPU mindst 2,4 GHz eller derover anbefales

#### ■ Andre krav

Display: 1024×768 pixels eller over (1280×1024 pixels eller over anbefales)

Grafisk: Intel G965 eller derover anbefales

#### BEMÆRK :

- Der er ingen garanti for at den medfølgende software fungerer, hvis din computer ikke overholder ovennævnte systemkrav.
- For yderligere oplysninger, kontakt til pc-producent.

### Installation af den medfølgende software

Du kan vise de optagede billeder i kalenderformat og udføre simpel redigering med den medfølgende software.

#### Windows Vista/Windows 7

- Se betjeningsinstruktionerne i animationen i den Detaljeret brugervejledning.

#### Windows XP

- Se betjeningsinstruktionerne i animationen i den Detaljeret brugervejledning.

**Sikkerhedskopiering af alle filer**

Kontrollér at der er tilstrækkelig ledig plads på computerens harddisk (HDD) før sikkerhedskopieringen påbegyndes.

**BEMÆRK :**

For at vælge/flytte markøren mod op/venstre eller ned/højre, tryk på knappen UP/< eller DOWN/>.

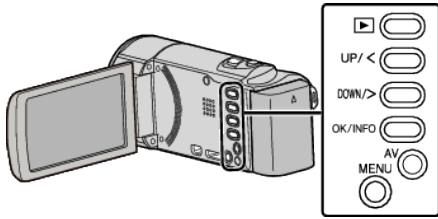

1 Åbn LCD-skærmen.

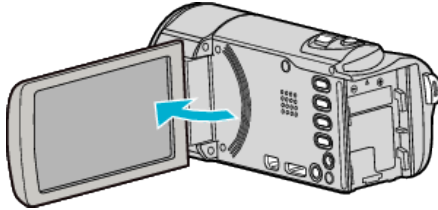

2 Forbind USB-kablet og lysnetadapteren.

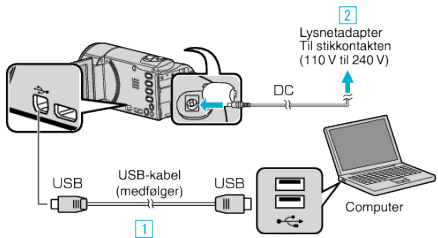

- 1 Forbind med det medfølgende USB-kabel.
  - 2 Forbind lysnetadaptersen til enheden.
  - Dette apparat bliver automatisk tændt når AC-adaptersen tilkobles.
  - Sørg for at bruge den medfølgende JVC lysnetadapter.
  - 3 „SELECT DEVICE“-menuen kommer til syne.
- 3 Vælg „CONNECT TO PC“ og tryk OK.



- Tryk på UP/< eller DOWN/> for at flytte markøren.

4 Vælg „BACK UP“ og tryk OK.

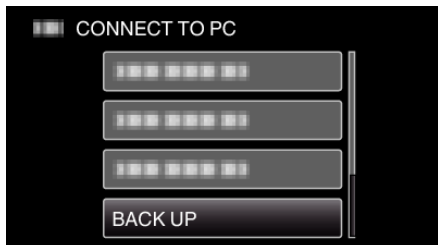

- Tryk på UP/< eller DOWN/> for at flytte markøren.
- For at annullere og vende tilbage til det foregående skærbillede, tryk MENU.
- Den medfølgende software Everio MediaBrowser 3 starter på computeren. De følgende handlinger skal udføres på computeren.

5 Vælg lydstyrke.

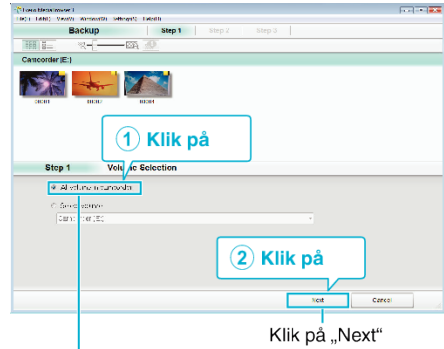

Klik på „All volume in camcorder“

6 Start sikkerhedskopiering.

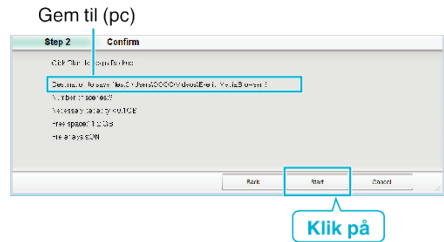

- Sikkerhedskopiering starter.

7 Når sikkerhedskopieringen er gennemført, klik „OK“.

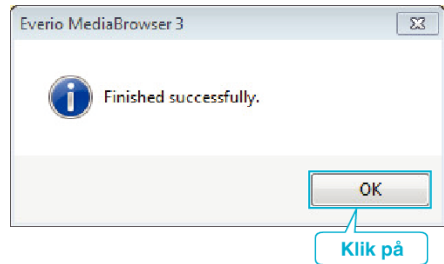

**BEMÆRK :**

- Indsæt SD-kortet, videoer er lagret på, i enheden, inden sikkerhedskopieringen gennemføres.
- Efter du har taget sikkerhedskopier af dine filer med den medfølgende software, kan de ikke gendannes på denne enhed.
- Hvis du oplever problemer med den medfølgende software Everio MediaBrowser 3, bedes du kontakte „Pixela Bruger supportcentret“.

<b>Telefon</b>	USA og Canada (Engelsk): +1-800-458-4029 (gratis) Europa (Storbritannien, Tyskland, Frankrig og Spanien) (Engelsk/tysk/fransk/spansk): +800-1532-4865 (gratis) Andre lande i Europa (Engelsk/tysk/fransk/spansk): +44-1489-564-764 Asien (Filippinerne) (Engelsk): +63-2-438-0090 Kina (Kinesisk): 10800-163-0014 (gratis)
<b>Hjemmeside</b>	<a href="http://www.pixela.co.jp/oem/jvc/mediabrowser/e/">http://www.pixela.co.jp/oem/jvc/mediabrowser/e/</a>

- Slet uønskede videoer før sikkerhedskopiering. Det tager tid at sikkerhedskopiere mange videoer.
- „Sletning af uønskede filer“ (side. 43)

**Frakobling af enheden fra computeren**

1 Klik „Sikker fjernelse af hardware og udskubning af medier“.

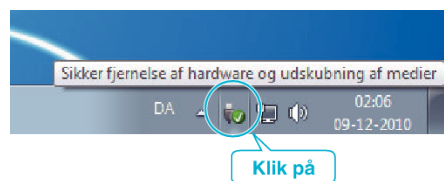

- 2 Klik „Safely Remove USB Mass Storage Device“.
- 3 (For Windows Vista) Klik „OK“.

4 Tag USB-kablet ud og luk LCD-skærmen.

**Organisering af filer**

Når filerne er sikkerhedskopieret, kan du organisere dem ved at give dem etiketter som „Familietur“ eller „Sportsstævne“. Dette er brugbart ikke kun til at oprette dvd'er, men også til at gennemse filer.

- 1 Dobbeltklik på Everio MediaBrowser 3-ikonet.
  - Det medfølgende software starter.



- 2 Få vist den måned, du vil organisere filer for.

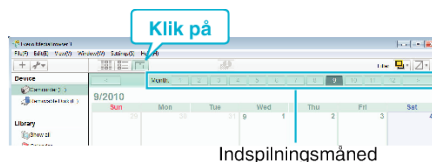

- 3 Opret en brugerliste.

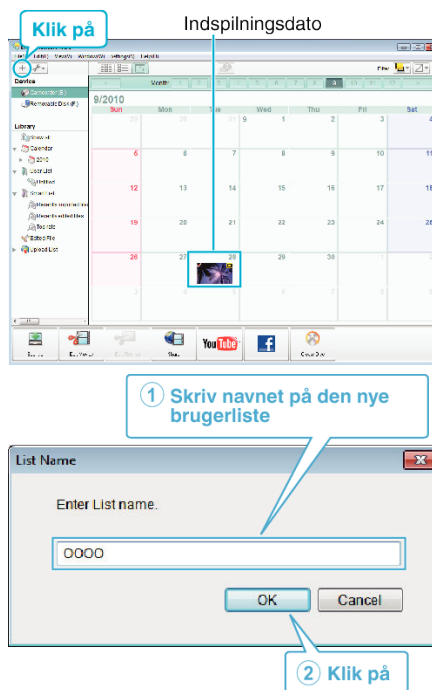

- En ny brugerliste tilføjes til biblioteket over brugerlister.

- 4 Klik på indspilningsdagen.
  - Med miniaturrebiller vises det, hvilke filer der blev optaget den dag.
- 5 Tilføj filer til den oprettede brugerliste.

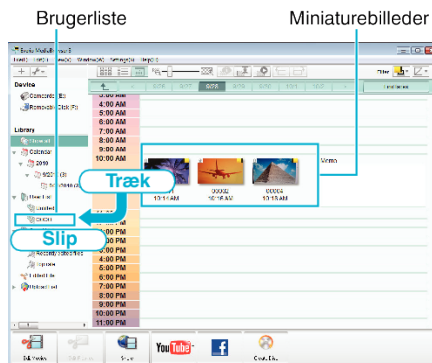

**BEMÆRK :**

- Hvis du oplever problemer med den medfølgende software Everio MediaBrowser 3, bedes du kontakte „Pixela Bruger supportcentret“.

<b>Telefon</b>	USA og Canada (Engelsk): +1-800-458-4029 (gratis) Europa (Storbritannien, Tyskland, Frankrig og Spanien) (Engelsk/tysk/fransk/spansk): +800-1532-4865 (gratis) Andre lande i Europa (Engelsk/tysk/fransk/spansk): +44-1489-564-764 Asien (Filippinerne) (Engelsk): +63-2-438-0090 Kina (Kinesisk): 10800-163-0014 (gratis)
<b>Hjemmeside</b>	<a href="http://www.pixela.co.jp/oem/jvc/mediabrowser/e/">http://www.pixela.co.jp/oem/jvc/mediabrowser/e/</a>

### Optagelse af videoer til dvd

Kopier de seneste filer, der er organiseret via brugerlisten, til dvd'er.

#### GZ-HM430

**Du kan kun oprette AVCHD-diske med den medfølgende software.**

For at skabe AVCHD-diske, se „Overspilning af filer ved at slutte til en DVD-optager eller VCR“ ( side. 48) .

Du kan kopiere de optagede filer til diske med en valgfri Dvd-brænder eller et eksternt Blu-ray-drev.

Download valgfri software her

[http://www.pixela.co.jp/oem/jvc/mediabrowser/e/purchase\\_dl/mediabrowser\\_hd\\_2/](http://www.pixela.co.jp/oem/jvc/mediabrowser/e/purchase_dl/mediabrowser_hd_2/)

- 1 Indsæt en ny cd i computerens DVD eller Blu-ray-drev.
- 2 Vælg den ønskede brugerliste.

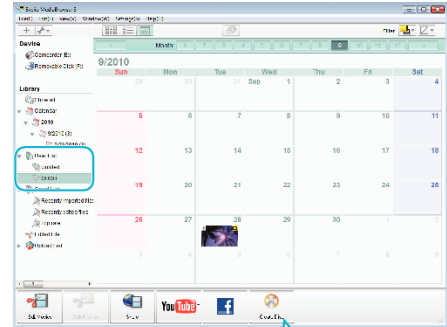

- 3 Vælg de filer, der skal kopieres til disken i rækkefølge.

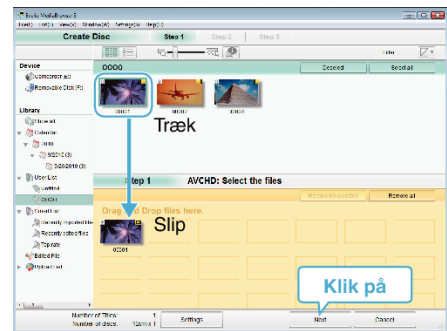

- Klik på „Settings“ for at vælge disktype. Billedkvaliteten er indstillet på standard, når der vælges dvd-video.
- Klik på „Select all“ for at vælge alle de viste filer.
- Klik „Next“ efter at have valgt filer.

- 4 Indstil titlen på den øverste menu af disken.

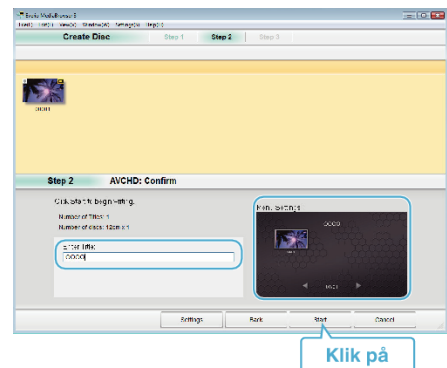

- Klik på „Settings“ for at vælge menuens baggrund.
- Efter indstillingen, klik på „Start“.

- 5 Når kopieringen er færdig, klik på „OK“.

#### BEMÆRK :

- Disse typer dvd'er kan bruges med den medfølgende software Everio MediaBrowser 3.  
DVD-R  
DVD-R DL  
DVD-RW  
DVD+R

DVD+R DL  
DVD+RW

- Everio MediaBrowser 3 støtter 2 diskformater: DVD-video og AVCHD.
- Brug Everio MediaBrowser 3-afspiller til afspilning af disken. Se hjælpefilen til det medfølgende Everio MediaBrowser 3 software for information om betjening.
- For at se hjælpefilen for Everio MediaBrowser 3, vælg „Help“ fra Everio MediaBrowser 3's menulinjen eller tryk F1 på tastaturet.
- Hvis du oplever problemer med den medfølgende software Everio MediaBrowser 3, bedes du kontakte „Pixela Bruger supportcentret“.

<b>Telefon</b>	USA og Canada (Engelsk): +1-800-458-4029 (gratis) Europa (Storbritannien, Tyskland, Frankrig og Spanien) (Engelsk/tysk/fransk/spansk): +800-1532-4865 (gratis) Andre lande i Europa (Engelsk/tysk/fransk/spansk): +44-1489-564-764 Asien (Filippinerne) (Engelsk): +63-2-438-0090 Kina (Kinesisk): 10800-163-0014 (gratis)
<b>Hjemmeside</b>	<a href="http://www.pixela.co.jp/oem/jvc/mediabrowser/e/">http://www.pixela.co.jp/oem/jvc/mediabrowser/e/</a>

## Sikkerhedskopiering af filer uden brug af den medfølgende software

Kopier filerne til en computer ved hjælp af den følgende metode.

### BEMÆRK :

For at vælge/flytte markøren mod op/venstre eller ned/højre, tryk på knappen UP/< eller DOWN/>.

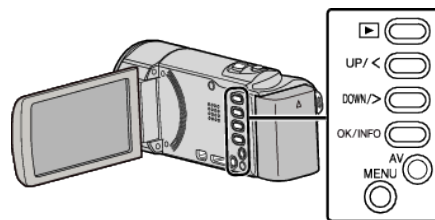

- 1 Åbn LCD-skærmen.

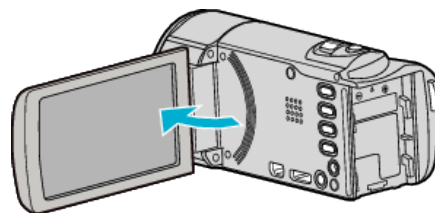

- 2 Forbind USB-kablet og lysnetadapteren.

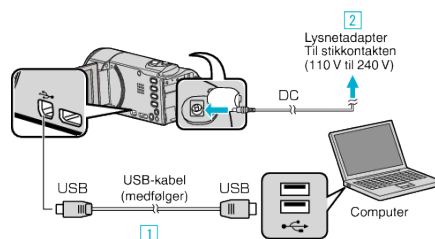

- 1 Forbind med det medfølgende USB-kabel.
  - 2 Forbind lysnetadapteren til enheden.
- Dette apparat bliver automatisk tændt når AC-adapteren tilkobles.
  - Sørg for at bruge den medfølgende JVC lysnetadapter.
  - 3 „SELECT DEVICE“-menuen kommer til syne.
- 3 Vælg „CONNECT TO PC“ og tryk OK.



- Tryk på UP/< eller DOWN/> for at flytte markøren.

- 4 Vælg „PLAYBACK ON PC“ og tryk OK.

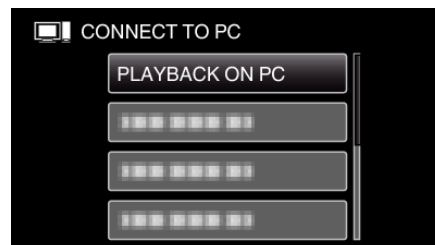

- Tryk på UP/< eller DOWN/> for at flytte markøren.
  - For at annullere og vende tilbage til det foregående skærmbillede, tryk MENU.
  - Luk Everio MediaBrowser 3 programmet, hvis det starter.
  - De følgende handlinger skal udføres på computeren.
- 5 Vælg „Computer“ (Windows Vista) / „Denne Computer“ (Windows XP) / „Computer“ (Windows 7) fra „Start“ menuen, og klik derefter på „JVCCAM\_MEM“ eller „JVCCAM\_SD“ ikonet.

- Åbn mappen med de ønskede filer.  
„Lister over filer og mapper“ (side. 55)

6 Kopier filerne til en mappe på computeren (skrivebord, osv.).

**FORSIGTIG :**

- Når mapper eller filer bliver slettet/flyttet/omdøbt på computeren, kan de ikke afspilles på enheden længere.

**BEMÆRK :**

- For at redigere / vise filerne, brug den software, der understøtter AVCHD (video)-filer.
- Ovenstående handlinger på computeren kan variere efter hvilket system, der bruges.

**Frakobling af enheden fra computeren**

1 Klik „Sikker fjernelse af hardware og udskubning af medier“.

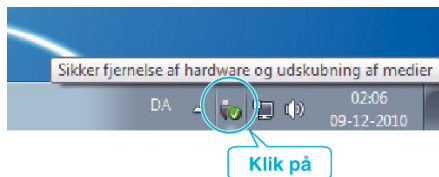

- 2 Klik „Safely Remove USB Mass Storage Device“.
- 3 (For Windows Vista) Klik „OK“.
- 4 Tag USB-kablet ud og luk LCD-skærmen.

**Lister over filer og mapper**

Mapper og filer skabes i SD-kortet, som vist nedenfor. De bliver kun oprettet, når det er nødvendigt.

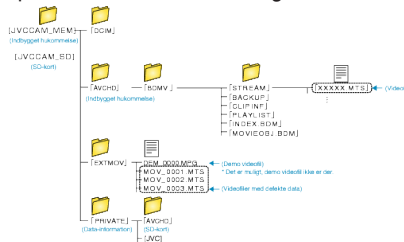

**FORSIGTIG :**

- Når mapper eller filer bliver slettet/flyttet/omdøbt på computeren, kan de ikke afspilles på enheden længere.

## Kopiering til Mac computer

Kopier filerne til en Mac computer ved hjælp af den følgende metode.

**BEMÆRK :**

For at vælge/flytte markøren mod op/venstre eller ned/højre, tryk på knappen UP/< eller DOWN/>.

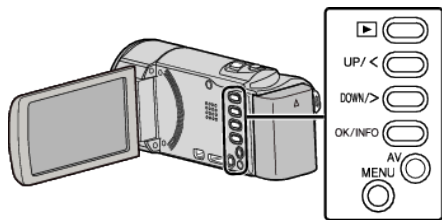

1 Åbn LCD-skærmen.

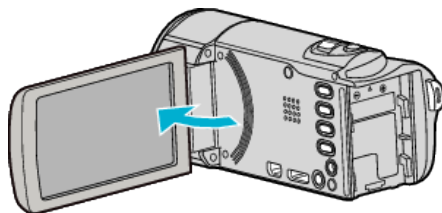

2 Forbind USB-kablet og lysnetadapteren.

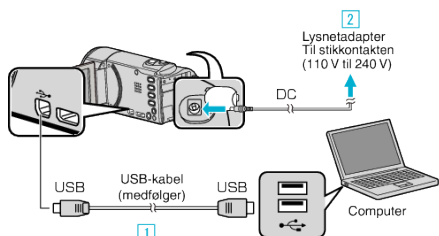

1 Forbind med det medfølgende USB-kabel.

2 Forbind lysnetadaptersen til enheden.

- Dette apparat bliver automatisk tændt når AC-adaptersen tilkobles.
- Sørg for at bruge den medfølgende JVC lysnetadapter.
- 3 „SELECT DEVICE“-menuen kommer til syne.
- Den leverede software er ikke påkrævet for denne proces.

3 Vælg „CONNECT TO PC“ og tryk OK.



- Tryk på UP/< eller DOWN/> for at flytte markøren.

4 Vælg „PLAYBACK ON PC“ og tryk OK.

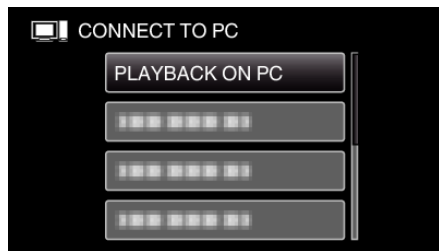

- Tryk på UP/< eller DOWN/> for at flytte markøren.
- For at annullere og vende tilbage til det foregående skærm billede, tryk MENU.
- Luk Everio MediaBrowser 3 programmet, hvis det starter.
- De følgende handlinger skal udføres på computeren.

5 Klik på et af ikonerne „JVCCAM\_MEM“ eller „JVCCAM\_SD“ på skrivebordet.

- Mappen åbnes.

6 Klik på ikonet med kolonnevisning.

Ikonet kolonnevisning

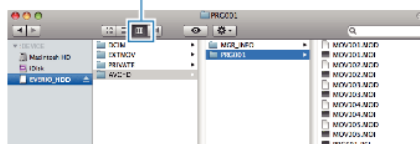

- Åbn mappen med de ønskede filer.
- „Lister over filer og mapper“ (side 55)

7 Kopier filerne til en mappe på computeren (skrivebord, osv.).

Filer der skal kopieres

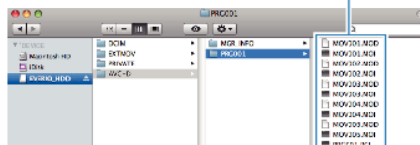

**FORSIGTIG :**

- Når mapper eller filer bliver slettet/flyttet/omdøbt på computeren, kan de ikke afspilles på enheden længere.
- MTS-filer, som er kopieret til en Mac-computer kan ikke importeres til iMovie.
- For at bruge MTS-filer med iMovie, skal du importere filerne ved hjælp af iMovie.

**BEMÆRK :**

- For at redigere / vise filerne, brug den software, der understøtter AVCHD (video)-filer.
- Når enheden er fjernet fra pc'en, så træk ikonet „JVCCAM\_MEM“ eller „JVCCAM\_SD“ på skrivebordet over i papirkurven.

### iMovie

Du kan importere filer fra denne enhed til en computer Apple iMovie '08, '09 eller '11.

Vælg „Om denne Mac“ i Apple-menuen for at kontrollere systemkravene. Her kan du se oplysninger om operativsystemets version, processoren og hukommelsen.

- Standardkvalitet (SSW/SEW/SS/SE) understøttes ikke.
- Se Apple's websted for de seneste oplysninger om iMovie.
- For at detaljer om brug af softwaren iMovie, se hjælpefilen.
- Der er ingen garanti for, at funktionerne vil virke med alle computeromgivelser.

## Anvendelse af menuen

Brug betjeningsknapperne til at indstille menuen.

- Menuen ser anderledes ud i forskellige tilstande.

### BEMÆRK :

For at vælge/flytte markøren mod op/venstre eller ned/højre, tryk på knappen UP/< eller DOWN/>.

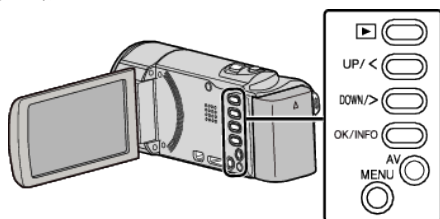

- 1 Tryk MENU.

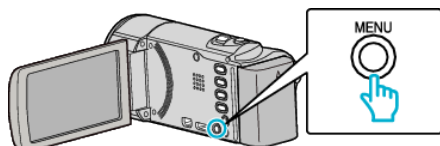

- 2 Vælg den ønskede menu og tryk OK.

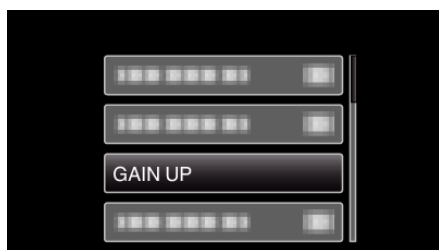

- 3 Vælg den ønskede indstilling og tryk OK.

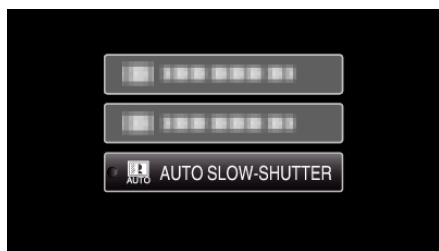

### BEMÆRK :

- For at gå tilbage til det foregående skærm billede, tryk MENU.

Gendan alle standardindstillinger:

- Indstil ved hjælp af „FACTORY PRESET“ den grundlæggende indstillingsmenu.

„FACTORY PRESET“ (☰ side. 71)

## Indspilningsmenu (video)

Du kan justere flere indstillinger, som lysstyrke og hvidbalance, så de passer til motivet eller formålet. Du kan også ændre indstillinger som billedkvalitet og lys.

Indstilling	Detaljer
MANUAL SETTING	Indspilningsindstillinger kan justeres manuelt. <ul style="list-style-type: none"> <li>• De vises kun, når der optages i manuel tilstand.</li> </ul> „Manuel indspilning“ (☞ side. 24)
FACE PRIORITY AE/AF	Genkender ansigter og justerer automatisk lysstyrke og fokus. „Sådan indfanges tydelige personmotiver (Påvisning af ansigt AE/AF)“ (☞ side. 31)
LIGHT	Tænd/sluk lyset. „LIGHT (GZ-HM435)“ (☞ side. 59)
DIS	Kameraets rystelser under optagelsen kan reduceret effektivt. „Reduktion af kamerarystelser“ (☞ side. 31)
GAIN UP	Får motivet til at fremstå oplyst, når der optages i mørke omgivelser. „GAIN UP“ (☞ side. 60)
WIND CUT	Reducerer vindstøj. „WIND CUT“ (☞ side. 60)
TIME-LAPSE RECORDING	Gør det muligt at få ændringer i en scene, der langsomt finder sted over en lang periode, til at blive vist inden for et kort tidsrum ved at tage billeder af det med et bestemt tidsinterval. „Intervaloptagelse (TIDSFORSKUDT OPTAGELSE)“ (☞ side. 32)
AUTO REC	Denne funktion gør det muligt for enheden at optage automatisk ved at registrere ændringer i motivets bevægelser (lysstyrke) inden for den røde ramme, der vises på LCD-skærmen. „Automatisk optagelse ved bevægelse (AUTO OPT)“ (☞ side. 34)
VIDEO QUALITY	Indstiller videokvaliteten. „VIDEO QUALITY“ (☞ side. 61)
ZOOM	Indstiller den maksimale zoom. „ZOOM“ (☞ side. 62)
x.v.Color	Fanger de ægte farver. (Brug et x.v. farvekompatibelt tv for afspilning.) „x.v.Color“ (☞ side. 62)
CLOCK ADJUST	Nulstiller den nuværende tidsindstilling eller indstiller til lokal tid, når enheden bruges i udlandet. „CLOCK ADJUST“ (☞ side. 62)

**FACE PRIORITY AE/AF**

Genkender ansigter og justerer automatisk lysstyrke og fokus.  
 Anvendelsesdetaljer  
 „Sådan indfanges tydelige personmotiver (Påvisning af ansigt AE/AF)  
 “ (side. 31)

**LIGHT (GZ-HM435)**

Tænd/sluk lyset.

Indstilling	Detaljer
OFF	Lyser ikke.
AUTO	Lyser automatisk op, når omgivelserne er mørke.
ON	Lyser op hele tiden.

**Visning af punktet**

**BEMÆRK :**

For at vælge/flytte markøren mod op/venstre eller ned/højre, tryk på knappen UP/< eller DOWN/>.

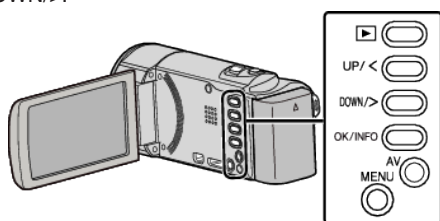

1 Tryk MENU.

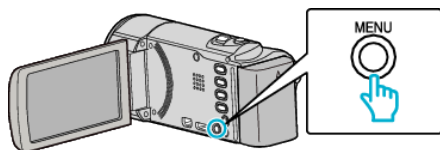

2 Vælg „LIGHT“ og tryk OK.

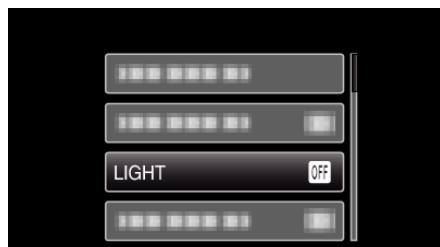

**DIS**

Kameraets rystelser under optagelsen kan reduceret effektivt.  
 Anvendelsesdetaljer  
 „Reduktion af kamerarystelser“ (side. 31)

**GAIN UP**

Får motivet til at fremstå oplyst, når der optages i mørke omgivelser.

Indstilling	Detaljer
OFF	Deaktiverer funktionen.
ON	Gør elektrisk scenen lysere, når det er mørkt.
AUTO SLOW-SHUTTER	Gør automatisk scenen lysere, når det er mørkt.

**BEMÆRK :**

- Selvom „AUTO SLOW-SHUTTER“ gør scenen endnu lysere end „ON“, kan motivets bevægelser komme til at se unaturlige ud.

**Visning af punktet**

**BEMÆRK :**

For at vælge/flytte markøren mod op/venstre eller ned/højre, tryk på knappen UP/< eller DOWN/>.

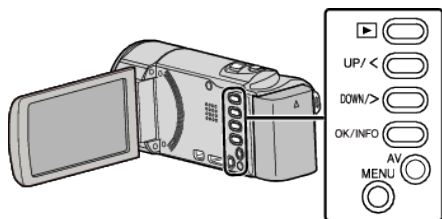

1 Tryk MENU.

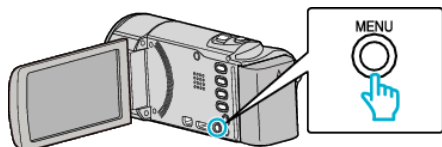

2 Vælg „GAIN UP“ og tryk OK.

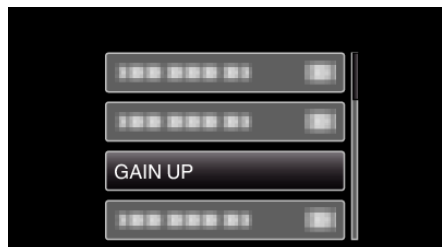

**WIND CUT**

Reducerer vindstøj.

Indstilling	Detaljer
OFF	Deaktiverer funktionen.
ON	Aktiverer funktionen.

**Visning af punktet**

**BEMÆRK :**

For at vælge/flytte markøren mod op/venstre eller ned/højre, tryk på knappen UP/< eller DOWN/>.

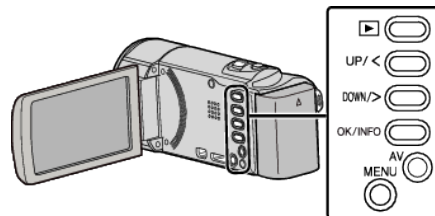

1 Tryk MENU.

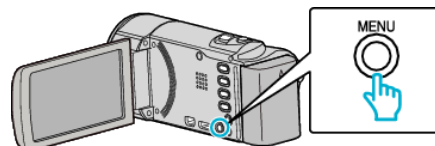

2 Vælg „WIND CUT“ og tryk OK.

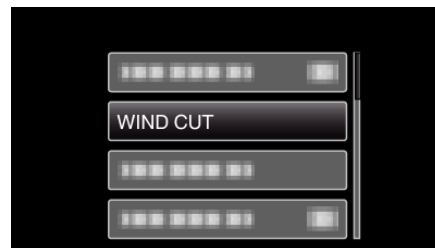

**TIME-LAPSE RECORDING**

Gør det muligt at få ændringer i en scene, der langsomt finder sted over en lang periode, til at blive vist inden for et kort tidsrum ved at tage billeder af det med et bestemt tidsinterval.

Dette er brugbart, når man skal lave observationer, som når en blomsterknop åbnes.

Anvendelsesdetaljer

„Intervaloptagelse (TIDSFORSKUDT OPTAGELSE)“ (s. 32)

**AUTO REC**

Starter/stopper automatisk indspilningsfunktionen ved at registrere ændringer i motivets bevægelser (lysstyrke) inden for den røde ramme, der vises på LCD-skærmen.

Anvendelsesdetaljer

„Automatisk optagelse ved bevægelse (AUTO OPT)“ (s. 34)

**VIDEO QUALITY**

Indstiller videokvaliteten.

**GZ-HM30**

Indstilling	Detaljer	
LS	1280 x 720 pixel 50p	Optager i højdefinition med høj kvalitet (16:9).
LE	1280 x 720 pixel 50p	For lange optagelser i højdefinition med høj kvalitet (16:9).
SSW	720 x 576 pixel 50i	Optager i standardkvalitet (16:9).
SEW	720 x 576 pixel 50i	Optager i standardkvalitet (16:9) for lange optagelser.
SS	720 x 576 pixel 50i	Optager i standardkvalitet (4:3).
SE	720 x 576 pixel 50i	Optager i standardkvalitet (4:3) for lange optagelser.

**GZ-HM430/GZ-HM435**

Indstilling	Detaljer	
UXP	1920 x 1080 pixel 50p	Optager i højdefinition med høj kvalitet (16:9). • Gælder BD'er alene. Hvis du vil gemme til dvd'er, er det nødvendigt at omkode videoer til XP-tilstand ved hjælp af medfølgende software (16:9).
XP	1920 x 1080 pixel 50p	Optager i højdefinition med høj kvalitet (16:9).
SP	1920 x 1080 pixel 50p	Optager i højdefinition med høj kvalitet (16:9).
EP	1920 x 1080 pixel 50p	For lange optagelser i højdefinition med høj kvalitet (16:9).
SSW	720 x 576 pixel 50i	Optager i standardkvalitet (16:9).
SEW	720 x 576 pixel 50i	Optager i standardkvalitet (16:9) for lange optagelser.

**BEMÆRK :**

- Indstil til „LS“-tilstand, når der optages scener med hurtige bevægelser eller scener med ekstreme ændringer i lysstyrken for at undgå støj. (GZ-HM30)
- Indstil til „UXP“- eller „XP“-tilstand, når der optages scener med hurtige bevægelser eller scener med ekstreme ændringer i lysstyrken for at undgå støj. (GZ-HM430/GZ-HM435)
- Man kan ændre videokvaliteten fra skærmen med tilbageværende indspilningstid.  
Vælg videokvaliteten med UP/< og DOWN/> knapperne og tryk OK.

**Visning af punktet****BEMÆRK :**

For at vælge/flytte markøren mod op/venstre eller ned/højre, tryk på knappen UP/< eller DOWN/>.

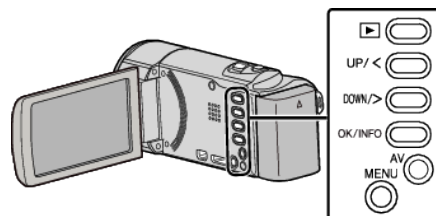

1 Tryk MENU.

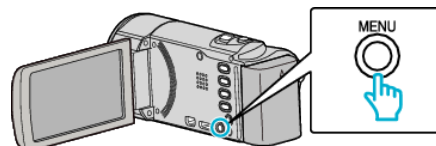

2 Vælg „VIDEO QUALITY“ og tryk OK.

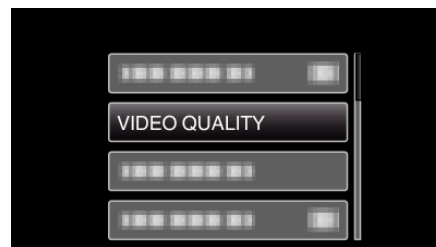

**ZOOM**

Indstiller den maksimale zoom.

Indstilling	Detaljer
40x/OPTICAL	Muliggør zoom op til 40x.
70x/DYNAMIC	Muliggør zoom op til 70x.
60x/DYNAMIC	Muliggør zoom op til 60x.
80x/DIGITAL	Muliggør zoom op til 80x.
200x/DIGITAL	Muliggør zoom op til 200x.

**BEMÆRK :**

- „70x/DYNAMIC“ er kun tilgængelig når „VIDEO QUALITY“ er indstillet til „SSW“ eller „SE“.
- „60x/DYNAMIC“ er kun tilgængelig når „VIDEO QUALITY“ er indstillet til „SS“ eller „SE“.
- „80x/DIGITAL“ er kun tilgængelig når „VIDEO QUALITY“ er indstillet til „UXP“, „XP“, „SP“, „EP“, „LS“, eller „LE“.
- Man kan udvide zoom-området uden at forringe billedkvaliteten ved hjælp af dynamisk zoom.
- Når man bruger digital zoom, bliver billedet kornet, da det bliver forstørret digitalt.

**Visning af punktet**

**BEMÆRK :**

For at vælge/flytte markøren mod op/venstre eller ned/højre, tryk på knappen UP/< eller DOWN/>.

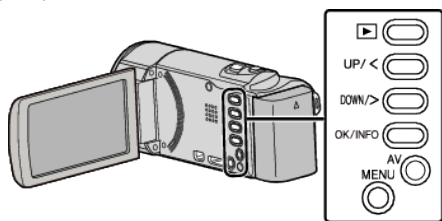

1 Tryk MENU.

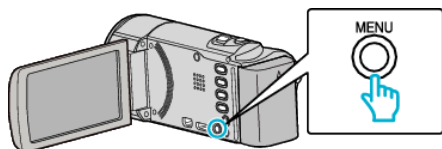

2 Vælg „ZOOM“ og tryk OK.

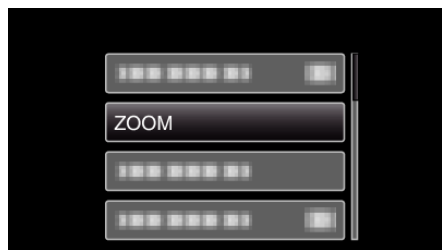

**x.v.Color**

Fanger de ægte farver.  
(Brug et x.v. farvekompatibelt tv for afspilning.)

Indstilling	Detaljer
OFF	Fanger farver med den samme standard som tv-udsendelser.
ON	Fanger de ægte farver. (for tv'er som understøtter x.v.Color)

**BEMÆRK :**

- „x.v.Color“ er kun tilgængelig når „VIDEO QUALITY“ er indstillet til „LS“ eller „LE“.

**Visning af punktet**

**BEMÆRK :**

For at vælge/flytte markøren mod op/venstre eller ned/højre, tryk på knappen UP/< eller DOWN/>.

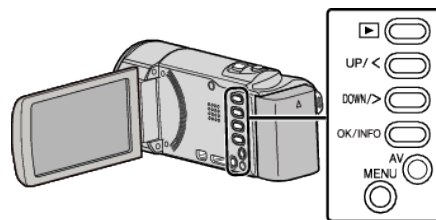

1 Tryk MENU.

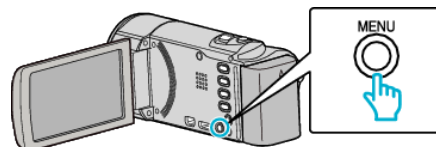

2 Vælg „x.v.Color“ og tryk OK.

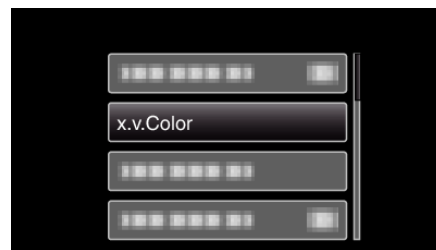

**CLOCK ADJUST**

Nulstiller den nuværende tidsindstilling eller indstiller til lokal tid, når enheden bruges i udlandet.

Indstilling	Detaljer
CLOCK SETTING	Nulstiller den nuværende tidsindstilling eller ændrer indstillingerne. „Genindstilling af uret“ (☞ side. 17)
AREA SETTING	Indstiller til lokal tid, når denne enhed bruges i udlandet blot ved at vælge destination. „Indstilling af uret til lokal tid under rejser“ (☞ side. 20)
DST SETTING	Indstiller om man bruger sommertid på rejsens destination. „Indstilling af sommertid“ (☞ side. 20)

**BEMÆRK :**

- Sommertid er systemet, hvor man stiller uret 1 time frem i en bestemt periode om sommeren.  
Det bruges primært i de vestlige lande.

## Visning af punktet

### BEMÆRK :

For at vælge/flytte markøren mod op/venstre eller ned/højre, tryk på knappen UP/< eller DOWN/>.

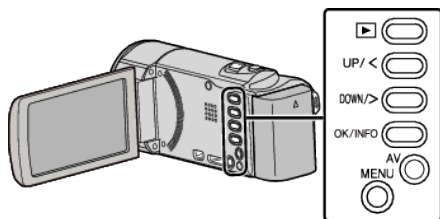

- 1 Tryk MENU.

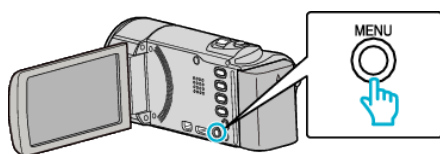

- 2 Vælg „CLOCK ADJUST“ og tryk OK.

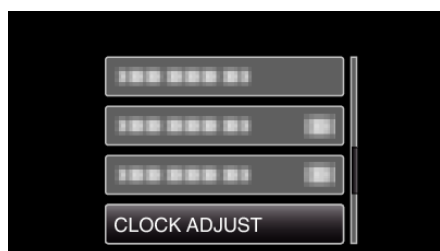

## Manuel indstillingsmenu

Indspilningsindstillinger kan justeres manuelt.

**BEMÆRK :**

- De vises kun, når der optages i manuel tilstand.

Indstilling	Detaljer
SCENE SELECT	Der kan vælges indstillinger, som passer indspilningsforholdene. „Scenevalg“ (☞ side. 25)
FOCUS	Fokus kan justeres manuelt. „Manuel justering af fokus“ (☞ side. 26)
BRIGHTNESS ADJUST	Justerer skærmens overordnede lysstyrke. „Justerung af lysstyrke“ (☞ side. 27)
WHITE BALANCE	Justerer farverne i forhold til lyskilden. „Indstilling af hvidbalancen“ (☞ side. 28)
BACKLIGHT COMP.	Korrigerer billedet, når motivet er mørkt pga. baglys. „Indstilling af baglyskompensation“ (☞ side. 29)
TELE MACRO	Muliggør nærbilleder via tele-siden (T) af zoom-knappen. „Optagelse af nærbilleder“ (☞ side. 30)

### SCENE SELECT

Der kan vælges indstillinger, som passer indspilningsforholdene.  
Anvendelsesdetaljer  
„Scenevalg“ (☞ side. 25)

### FOCUS

Fokus kan justeres manuelt.  
Anvendelsesdetaljer  
„Manuel justering af fokus“ (☞ side. 26)

### BRIGHTNESS ADJUST

Justerer skærmens overordnede lysstyrke.  
Anvendelsesdetaljer  
„Justerung af lysstyrke“ (☞ side. 27)

### WHITE BALANCE

Justerer farverne i forhold til lyskilden.  
Anvendelsesdetaljer  
„Indstilling af hvidbalancen“ (☞ side. 28)

### BACKLIGHT COMP.

Korrigerer billedet, når motivet er mørkt pga. baglys.  
Anvendelsesdetaljer  
„Indstilling af baglyskompensation“ (☞ side. 29)

### TELE MACRO

Muliggør nærbilleder via tele-siden (T) af zoom-knappen.  
Anvendelsesdetaljer  
„Optagelse af nærbilleder“ (☞ side. 30)

## Afspilningsmenu (video)

Du kan slette og søge efter specifikke videoer.

Indstilling	Detaljer
DELETE	Sletter uønskede videoer. „Sletning af den viste fil“ (☞ side. 43) „Sletning af valgte filer“ (☞ side. 44) „Sletning af alle filer“ (☞ side. 45)
PROTECT/CANCEL	Beskytter filer mod at blive slettet ved et tilfælde. „Beskyttelse af den viste fil“ (☞ side. 45) „Beskyttelse af valgte filer“ (☞ side. 46) „Beskyttelse af alle filer“ (☞ side. 47) „Fjernelse af beskyttelse på alle filer“ (☞ side. 47)
SEARCH DATE	Opdeler indeksskærmen med videoer efter indspilningsdato. „Datosøgning“ (☞ side. 39)
PLAYBACK OTHER FILE	Afspiller video med defekte data. „Afspilning af video med defekte data“ (☞ side. 38)
CLOCK ADJUST	Nulstiller den nuværende tidsindstilling eller indstiller til lokal tid, når enheden bruges i udlandet. „CLOCK ADJUST“ (☞ side. 66)
ON-SCREEN DISPLAY	Indstiller, hvad der skal vises på skærmen under afspilning, som f.eks. ikoner. „ON-SCREEN DISPLAY“ (☞ side. 66)

## DELETE

Sletter uønskede videoer.

Anvendelsesdetaljer

„Sletning af den viste fil“ (☞ side. 43)

„Sletning af valgte filer“ (☞ side. 44)

„Sletning af alle filer“ (☞ side. 45)

## PROTECT/CANCEL

Beskytter filer mod at blive slettet ved et tilfælde.

Anvendelsesdetaljer

„Beskyttelse af den viste fil“ (☞ side. 45)

„Beskyttelse af valgte filer“ (☞ side. 46)

„Beskyttelse af alle filer“ (☞ side. 47)

„Fjernelse af beskyttelse på alle filer“ (☞ side. 47)

## SEARCH DATE

Opdeler indeksskærmen med videoer efter indspilningsdato.

Anvendelsesdetaljer

„Datosøgning“ (☞ side. 39)

## PLAYBACK OTHER FILE

Afspiller video med defekte data.

Anvendelsesdetaljer

„Afspilning af video med defekte data“ (☞ side. 38)

## CLOCK ADJUST

Nulstiller den nuværende tidsindstilling eller indstiller til lokal tid, når enheden bruges i udlandet.

Indstilling	Detaljer
CLOCK SETTING	Nulstiller den nuværende tidsindstilling eller ændrer indstillingerne. „Genindstilling af uret“ (☞ side. 17)
AREA SETTING	Indstiller til lokal tid, når denne enhed bruges i udlandet blot ved at vælge destination. „Indstilling af uret til lokal tid under rejser“ (☞ side. 20)
DST SETTING	Indstiller om man bruger sommertid på rejsens destination. „Indstilling af sommertid“ (☞ side. 20)

### BEMÆRK :

- Sommertid er systemet, hvor man stiller uret 1 time frem i en bestemt periode om sommeren.  
Det bruges primært i de vestlige lande.

## Visning af punktet

### BEMÆRK :

For at vælge/flytte markøren mod op/venstre eller ned/højre, tryk på knappen UP/< eller DOWN/>.

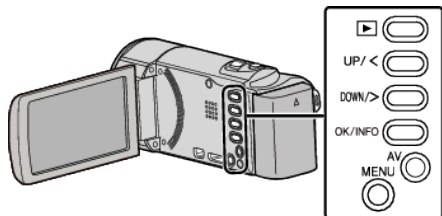

1 Tryk MENU.

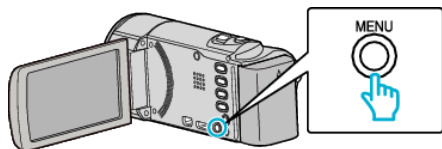

2 Vælg „CLOCK ADJUST“ og tryk OK.



## ON-SCREEN DISPLAY

Indstiller, hvad der skal vises på skærmen under afspilning, som f.eks. ikoner.

Indstilling	Detaljer
OFF	Ingen visning.
ON	Viser alt.

## Visning af punktet

### BEMÆRK :

For at vælge/flytte markøren mod op/venstre eller ned/højre, tryk på knappen UP/< eller DOWN/>.

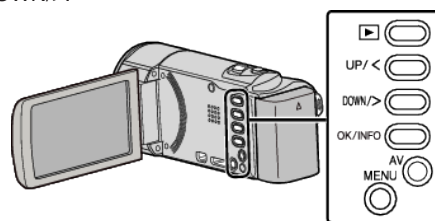

1 Tryk MENU.

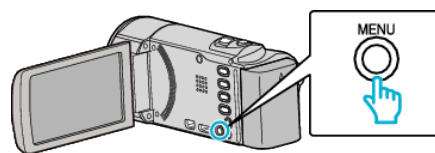

2 Vælg „ON-SCREEN DISPLAY“ og tryk OK.

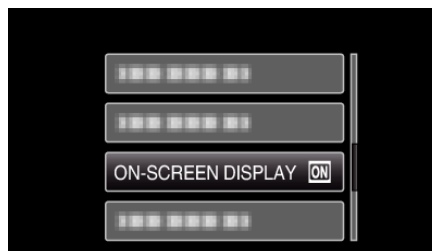

## Vis indstillingsmenu

Du kan justere flere visningsindstillinger såsom LCD-skærmens lysstyrke, osv.

Indstilling	Detaljer
LANGUAGE	Sproget på skærmen kan ændres. „Ændring af skærmsproget“ (☞ side. 18)
DATE DISPLAY STYLE	Indstiller rækkefølgen for år, måned, dag og tidsvisningsformatet (24t/12t). „DATE DISPLAY STYLE“ (☞ side. 67)
MONITOR BRIGHTNESS	Indstiller LCD-skærmens lysstyrke. „MONITOR BRIGHTNESS“ (☞ side. 68)

### LANGUAGE

Sproget på skærmen kan ændres.  
Anvendelsesdetaljer  
„Ændring af skærmsproget“ (☞ side. 18)

- Datovisning kan indstilles til „month.day.year“, „year.month.day“ eller „day.month.year“.
- Tidsvisning kan indstilles til „12h“ eller „24h“.
- Tryk på UP/< eller DOWN/> for at flytte markøren.
- Efter indstillingen, tryk OK.

### DATE DISPLAY STYLE

Indstiller rækkefølgen for år, måned, dag og tidsvisningsformatet (24t/12t).

#### BEMÆRK :

For at vælge/flytte markøren mod op/venstre eller ned/højre, tryk på knappen UP/< eller DOWN/>.

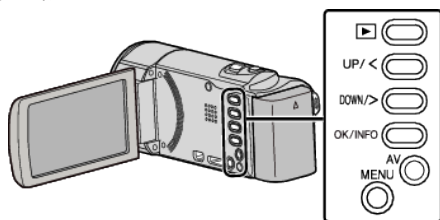

1 Tryk MENU.

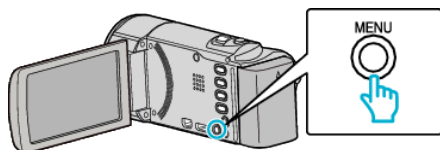

2 Vælg „DISPLAY SETTINGS“ og tryk OK.

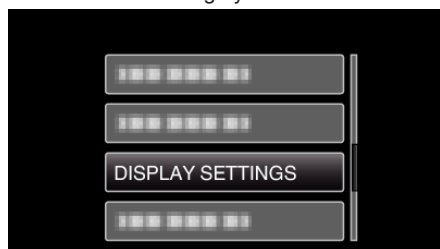

3 Vælg „DATE DISPLAY STYLE“ og tryk OK.

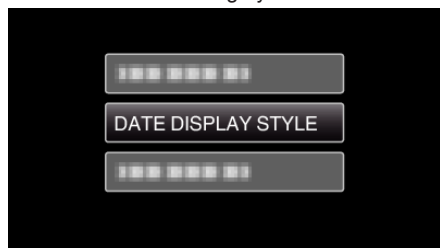

4 Indstiller typen af dato-og tidsvisning.

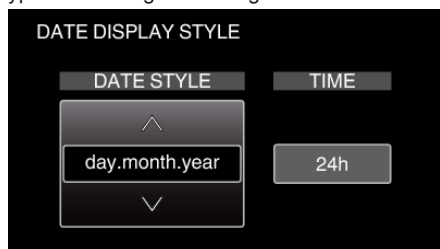

### Urets stil

Stilen af enhedens ur varierer efter model.

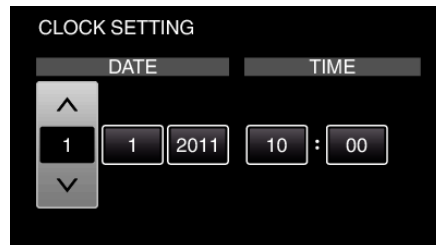
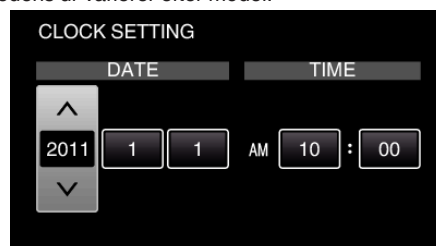

- Rækkefølgen for „År, Måned, Dag, Klokkelæt“ tilpasser sig datovisningens stil.

### MONITOR BRIGHTNESS

Indstiller LCD-skærmens lysstyrke.

Indstilling	Detaljer
4	Gør skærmens baglys lysere uanset i hvilke omgivelser.
3	Indstilles til standard lysstyrke.
2	Gør skærmens baglys mørkere uanset i hvilke omgivelser.
1	Indstilles på svag lysstyrke. Hjælper med forlænge batterilevetiden, når den er valgt.
AUTO	Indstiller automatisk lysstyrken til „4“ ved udendørs optagelse og til „3“ ved indendørs optagelse.

### Visning af punktet

#### BEMÆRK :

For at vælge/flytte markøren mod op/venstre eller ned/højre, tryk på knappen UP/< eller DOWN/>.

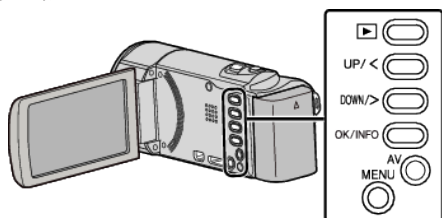

1 Tryk MENU.

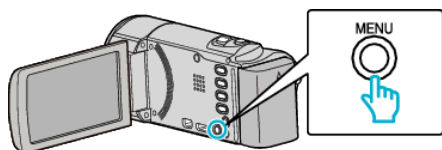

2 Vælg „DISPLAY SETTINGS“ og tryk OK.

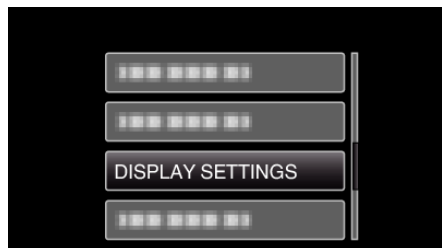

3 Vælg „MONITOR BRIGHTNESS“ og tryk OK.

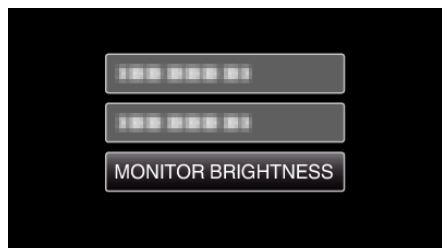

## Menu for standardindstillinger

Du kan justere flere kameraindstillinger som f.eks. lydindstillinger, osv.

Indstilling	Detaljer
DEMO MODE	Præsenterer en oversigt over enhedens specielle funktioner. „DEMO MODE“ (☞ side. 69)
AUTO POWER OFF	Forebygger at man glemmer at slukke kameraet, når denne er slået til. „AUTO POWER OFF“ (☞ side. 70)
OPERATION SOUND	Tænder eller slukker for lyden. „OPERATION SOUND“ (☞ side. 70)
QUICK RESTART	Reducerer strømforbruget inden for 5 minutter efter LCD-skærmen er lukket til 1/3 af, hvad der bruges under indspilning. „QUICK RESTART“ (☞ side. 71)
UPDATE	Opdaterer enheden funktioner til den nyeste version. „UPDATE“ (☞ side. 71)
FACTORY PRESET	Gendanner alle indstillinger til standardværdier. „FACTORY PRESET“ (☞ side. 71)

### DEMO MODE

Afspiller en demonstration af enheden specielle egenskaber.

Indstilling	Detaljer
OFF	Deaktiverer funktionen.
ON	Afspiller en demonstration af enheden specielle egenskaber.

### Visning af demo tilstand

- 1 Fjern batteriet og SD-kortet.
- 2 Tilslut lysnetadapteren.
- 3 Åbn LCD-skærmen og enheden tændes automatisk.

- Demonstrationen starter efter 3 minutter.
- For at stoppe afspilningen, tryk OK.

### BEMÆRK :

- Dette er ikke muligt i afspilningstilstand.

### Visning af punktet

### BEMÆRK :

For at vælge/flytte markøren mod op/venstre eller ned/højre, tryk på knappen UP/< eller DOWN/>.

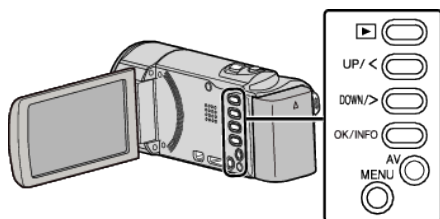

- 1 Tryk MENU.

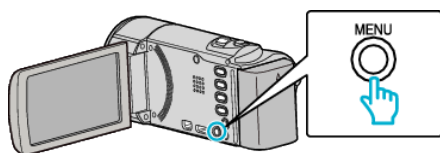

- 2 Vælg „BASIC SETTINGS“ og tryk OK.

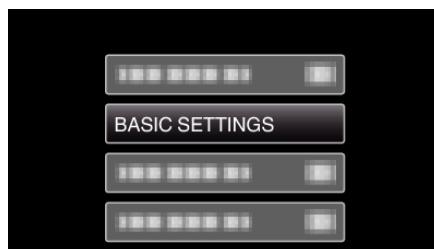

- 3 Vælg „DEMO MODE“ og tryk OK.

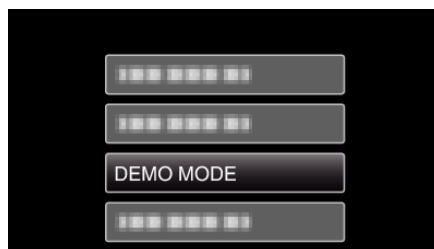

## OPERATION SOUND

Tænder eller slukker for lyden.

Indstilling	Detaljer
OFF	Slukker for lyden.
ON	Tænder for lyden.

### Visning af punktet

#### BEMÆRK :

For at vælge/flytte markøren mod op/venstre eller ned/højre, tryk på knappen UP/< eller DOWN/>.

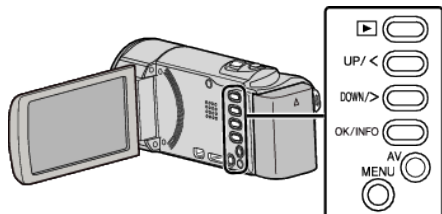

1 Tryk MENU.

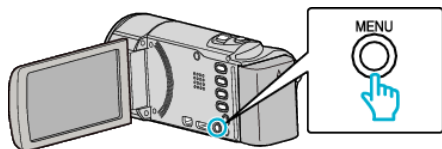

2 Vælg „BASIC SETTINGS“ og tryk OK.

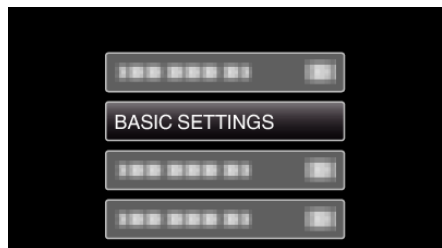

3 Vælg „OPERATION SOUND“ og tryk OK.

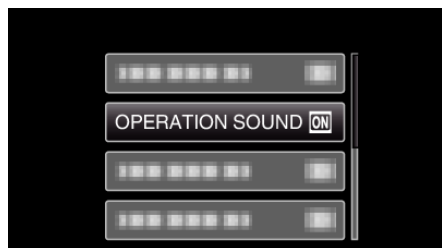

## AUTO POWER OFF

Forebygger at man glemmer at slukke kameraet, når denne er slået til.

Indstilling	Detaljer
OFF	Strømmen slukkes ikke, selvom enheden ikke anvendes i mere end 5 minutter.
ON	Slukker automatisk strømmen, hvis enheden ikke anvendes i mere end 5 minutter.

#### BEMÆRK :

- Når videokameraet kører på batteri, slukker strømmen automatisk, hvis enheden ikke anvendes i mere end 5 minutter.
- Når enheden kører på lysnetadapter, går det i standby-tilstand.

### Visning af punktet

#### BEMÆRK :

For at vælge/flytte markøren mod op/venstre eller ned/højre, tryk på knappen UP/< eller DOWN/>.

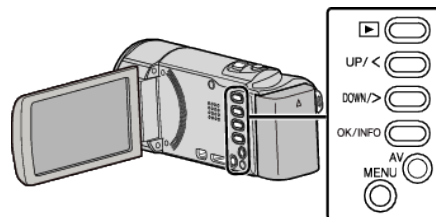

1 Tryk MENU.

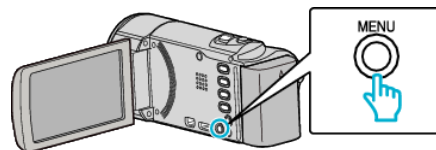

2 Vælg „BASIC SETTINGS“ og tryk OK.

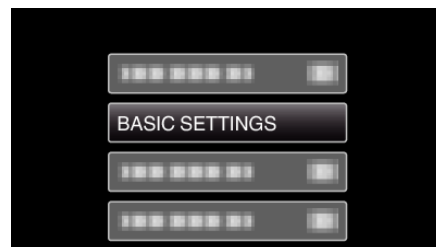

3 Vælg „AUTO POWER OFF“ og tryk OK.



### QUICK RESTART

Muliggør at apparatet tændes hurtigt, når LCD-skærmen åbnes igen inden for 5 minutter.

Indstilling	Detaljer
OFF	Deaktiverer funktionen.
ON	Muliggør at apparatet tændes hurtigt, når LCD-skærmen åbnes igen inden for 5 minutter.

#### BEMÆRK :

- Strømforbruget indenfor 5 minutter efter LCD-skærmen slukkes bliver reduceret.

### Visning af punktet

#### BEMÆRK :

For at vælge/flytte markøren mod op/venstre eller ned/højre, tryk på knappen UP/< eller DOWN/>.

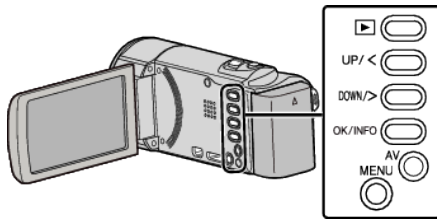

1 Tryk MENU.

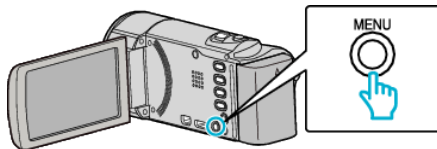

2 Vælg „BASIC SETTINGS“ og tryk OK.

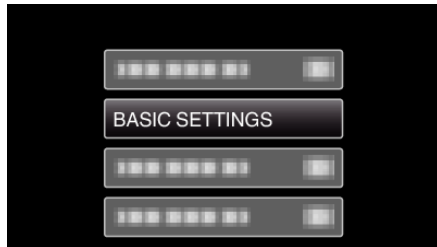

3 Vælg „QUICK RESTART“ og tryk OK.

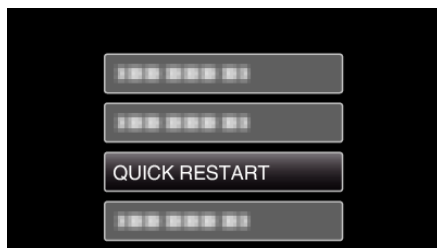

- Strømforbruget indenfor 5 minutter efter LCD-skærmen slukkes bliver reduceret.

### UPDATE

Opdaterer enheden funktioner til den nyeste version. Du kan finde yderligere oplysninger på JVC's hjemmeside. (Hvis der ikke er noget program til rådighed til at opdatere softwaren i enheden, vil der ikke blive vist noget på hjemmesiden.) <http://www.jvc-victor.co.jp/dvmain/support/download/index.html>

### FACTORY PRESET

Gendanner alle indstillinger til standardværdier.

#### BEMÆRK :

For at vælge/flytte markøren mod op/venstre eller ned/højre, tryk på knappen UP/< eller DOWN/>.

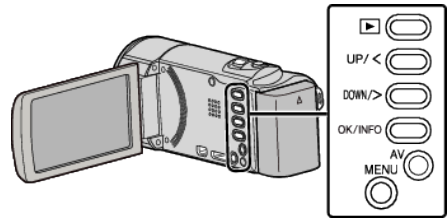

1 Tryk MENU.

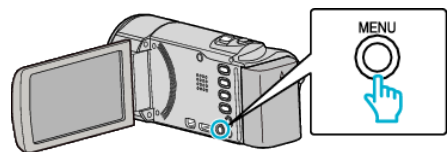

2 Vælg „BASIC SETTINGS“ og tryk OK.

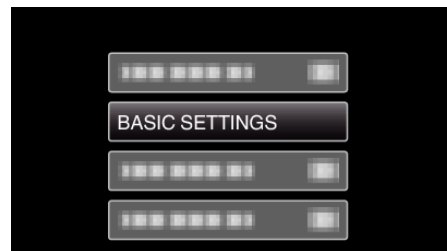

3 Vælg „FACTORY PRESET“ og tryk OK.

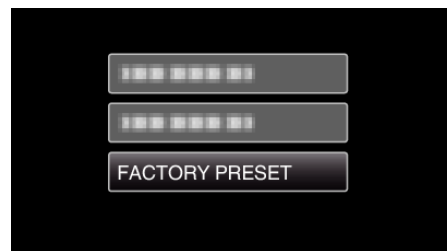

4 Vælg „YES“ og tryk OK.

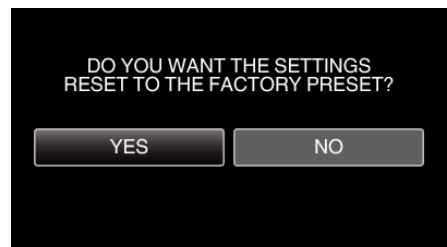

- Alle indstillinger gendannes til standardværdier.

## Menu for forbindelsesindstillinger

Du kan justere flere indstillinger for tilslutning af tv eller dvd-optager.

Indstilling	Detaljer
DISPLAY ON TV	Viser ikoner og dato/tid på en tv-skærm. „DISPLAY ON TV“ (☞ side. 72)
VIDEO OUTPUT	Indstiller billedformat (16:9 eller 4:3) efter det tilsluttede tv. „VIDEO OUTPUT“ (☞ side. 72)
HDMI OUTPUT	Indstiller definitionen for mini HDMI kablets video-output. „HDMI OUTPUT“ (☞ side. 73)
HDMI CONTROL	Indstiller de forbundne handlinger ON/OFF, når tv'et og denne enhed er forbundet vha. mini HDMI kablet. „HDMI CONTROL“ (☞ side. 73)

### DISPLAY ON TV

Viser ikoner og dato/tid på en tv-skærm.

Indstilling	Detaljer
OFF	Viser ikke ikoner eller dato/tid på tv.
ON	Viser ikoner eller dato/tid på tv.

### Visning af punktet

#### BEMÆRK :

For at vælge/flytte markøren mod op/venstre eller ned/højre, tryk på knappen UP/< eller DOWN/>.

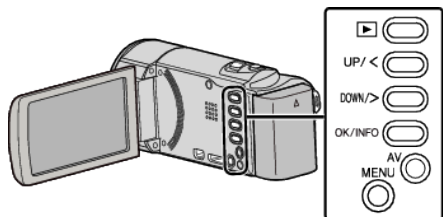

1 Tryk MENU.

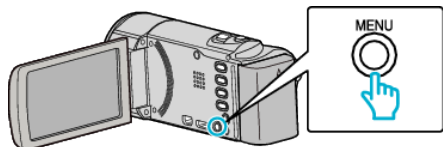

2 Vælg „CONNECTION SETTINGS“ og tryk OK.

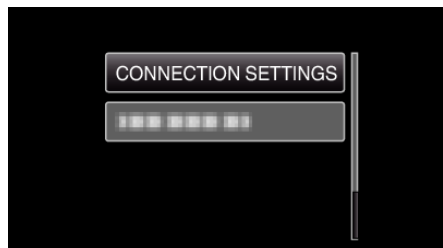

3 Vælg „DISPLAY ON TV“ og tryk OK.



### VIDEO OUTPUT

Indstiller billedformat (16:9 eller 4:3) efter det tilsluttede tv.

Indstilling	Detaljer
4:3	Vælg denne, når der forbindes til et almindeligt tv (4:3).
16:9	Vælg denne, når der forbindes til et tv i bredformat (16:9).

### Visning af punktet

#### BEMÆRK :

For at vælge/flytte markøren mod op/venstre eller ned/højre, tryk på knappen UP/< eller DOWN/>.

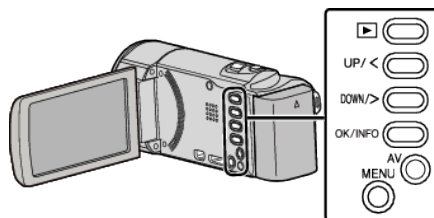

1 Tryk MENU.

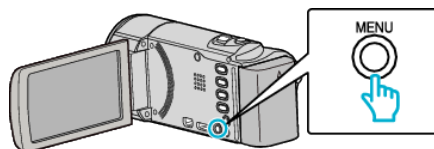

2 Vælg „CONNECTION SETTINGS“ og tryk OK.

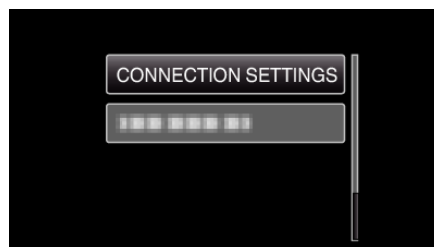

3 Vælg „VIDEO OUTPUT“ og tryk OK.

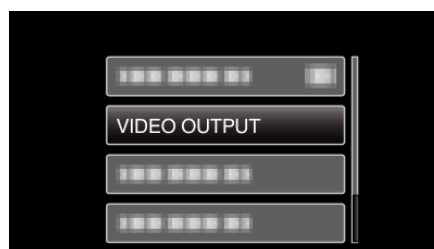

## HDMI OUTPUT

Indstiller ydelsen fra HDMI-stikket af enheden, når den er forbundet til et tv.

Indstilling	Detaljer
AUTO	Det anbefales for det meste at bruge „AUTO“.
576p	Vælg denne funktion, hvis videoen ikke vises korrekt i „AUTO“.

### BEMÆRK :

- „1080p“ vises på LCD-skærmen, når et 1080p kompatibelt tv er tilsluttet til denne enhed i afspilningstilstand.

## Visning af punktet

### BEMÆRK :

For at vælge/flytte markøren mod op/venstre eller ned/højre, tryk på knappen UP/< eller DOWN/>.

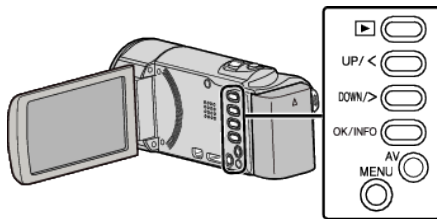

- 1 Tryk MENU.

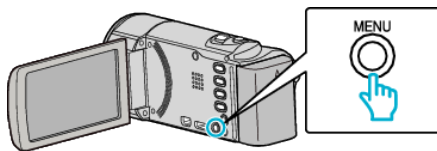

- 2 Vælg „CONNECTION SETTINGS“ og tryk OK.

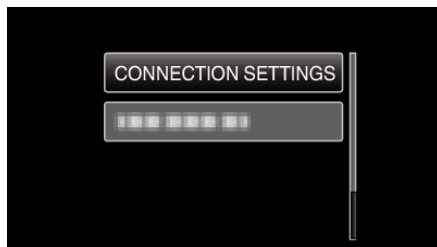

- 3 Vælg „HDMI OUTPUT“ og tryk OK.

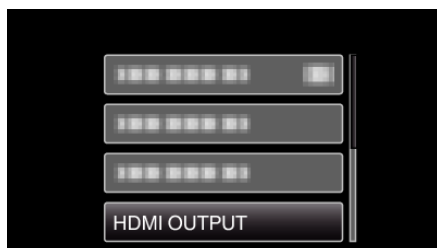

## HDMI CONTROL

Indstiller de forbundne funktioner med et HDMI-CEC-kompatibelt tv.

Indstilling	Detaljer
OFF	Slukker for forbundne handlinger.
ON	Tænder for forbundne handlinger.

## Visning af punktet

### BEMÆRK :

For at vælge/flytte markøren mod op/venstre eller ned/højre, tryk på knappen UP/< eller DOWN/>.

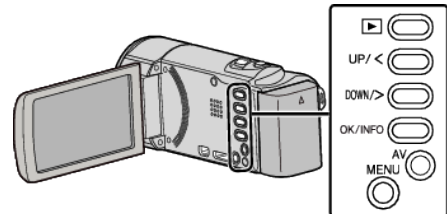

- 1 Tryk MENU.

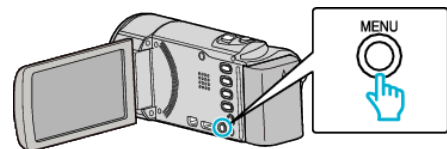

- 2 Vælg „CONNECTION SETTINGS“ og tryk OK.

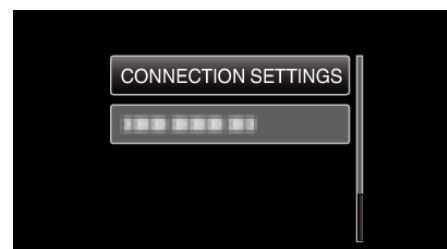

- 3 Vælg „HDMI CONTROL“ og tryk OK.

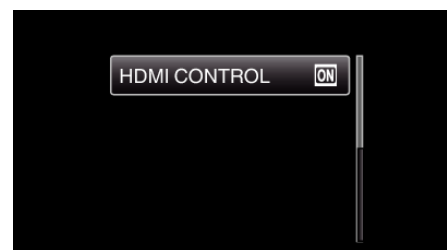

## Medieindstillingsmenu

Du kan udføre flere indstillinger for indspilningsmedier.

Indstilling	Detaljer
FORMAT SD CARD	Sletter alle filer på SD-kortet. „FORMAT SD CARD“ (☞ side. 74)

### FORMAT SD CARD

Sletter alle filer på SD-kortet.

Indstilling	Detaljer
FILE	Sletter alle filer på SD-kortet.
FILE + MANAGEMENT NO	Sletter alle filer på SD-kortet og nulstiller antallet af mapper og filer til „1“.

### FORSIGTIG :

- Kan ikke vælges, når der ikke er sat et SD-kort i.
- Alle data på kortet slettes, når det formateres.  
Kopier alle filer på kortet til en computer inden formatering.
- Sørg for at batteripakken er fuldt opladet eller tilsluttet lysnetadapteren, da formateringsprocessen kan tage nogen tid.

### Visning af punktet

#### BEMÆRK :

For at vælge/flytte markøren mod op/venstre eller ned/højre, tryk på knappen UP/< eller DOWN/>.

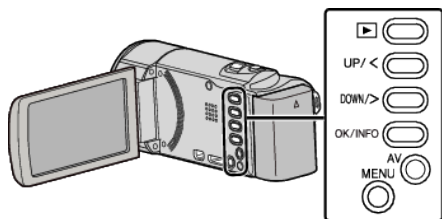

1 Tryk MENU.

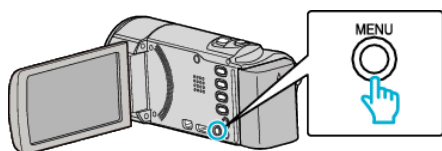

2 Vælg „MEDIA SETTINGS“ og tryk OK.

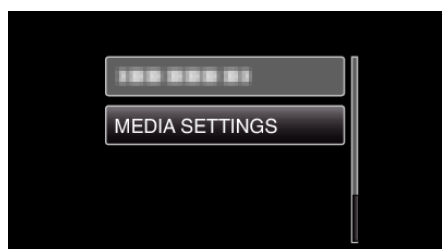

3 Vælg „FORMAT SD CARD“ og tryk OK.

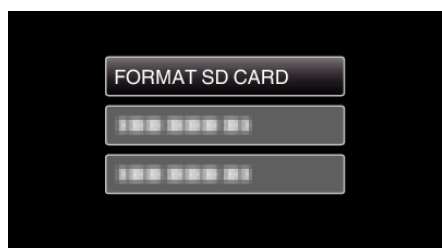

4 Vælg den ønskede indstilling og tryk OK.



5 Vælg „YES“ og tryk OK.

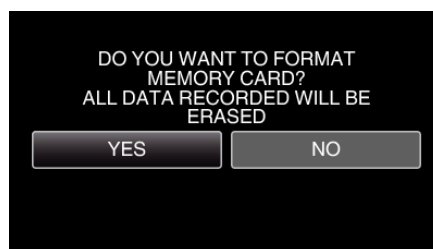

## Forside

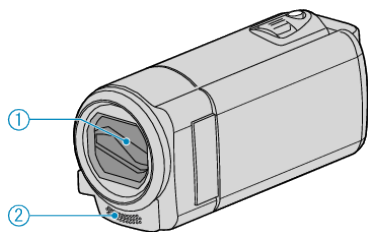

- 1** Objektivdæksel
  - Rør ikke objektivet eller objektivdæksel.
  - Dæk ikke objektivet med fingrene under indspilningen.
- 2** Ensidig mikrofon
  - Dæk ikke mikrofonen med fingrene under videoindspilning.

## Bagside

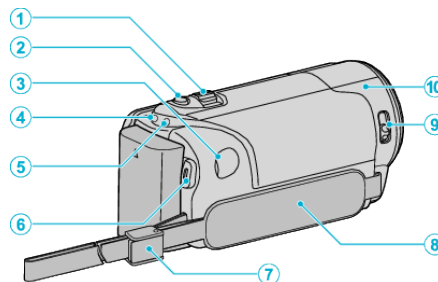

- 1** Zoom-/lydstyrke-håndtag
  - Under indspilning: Justerer optageafstanden.
  - Under videoafspilning: Justerer lydstyrken.
  - Under visning af indeksskærm: Flytter til den næste eller foregående side.
- 2** i.AUTO-knap
  - Skifter mellem Intelligent Auto og Manual-tilstande.
- 3** DC-stik
  - Forbinder til en lysnetadapter for at oplade batteriet.
- 4** ACCESS (Adgang) lampe
  - Lyser/blinker under optagelse eller afspilning.
  - Fjern ikke batteripakke, lysnetadapter eller SD-kort.
- 5** POWER/CHARGE (Strøm/Oplade) lampe
  - Lyser: TÆNDT
  - Blinker: Opladning i gang
  - Slukker: Opladning færdig
- 6** START/STOP-knap (Video-optagelse) / ▶/|| (Afspil/Pause)-knap (Videoafspilning)
  - Starter/stopper videooptagelse.
  - Starter/stopper video-afspilningen.
- 7** Stroplås
  - Gør det muligt at fjerne håndstroppen og bruge den som håndledsstrop.
- 8** Håndstrop
  - Før hånden igennem håndstroppen for at holde godt fast i enheden.
  - „Indstilling af stroppen“ (☞ side. 14)
- 9** Objektivdækselkontakt
  - Åbner og lukker objektivdækslet.
- 10** Kamerasensor
  - Den interne sensor må ikke dækkes med fingrene under videoindspilning.

## Bund

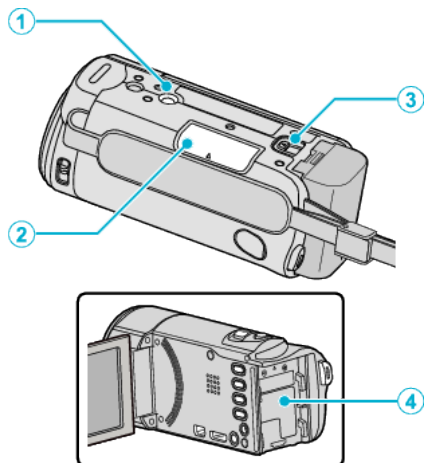

- 1** Stativfæste  
„Opstilling af trefod“ (☞ side. 19)
- 2** Port til SD-kort
  - Indsæt et valgfrit SD-kort.
  - „Indsættelse af SD-kort“ (☞ side. 14)
- 3** Batteriudløserknap  
„Opladning af batteriet“ (☞ side. 13)
- 4** Batteriplacering

## Inderside

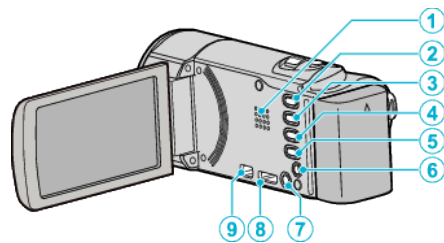

- 1** Højtaler
  - Udsender lyd under videoafspilning.
- 2** (Afspil/Optag) knap
  - Skifter mellem optagelses-og afspilnings-moder.
- 3** UP/<-knap
  - UP: Ruller/flytter markøren på ikonerne opad
  - <: Søgning tilbage
- 4** DOWN/>-knap
  - DOWN: Ruller/flytter markøren på ikonerne nedad
  - >: Søgning fremad
- 5** OK/INFO-knap
  - Bekræfter valget. / Viser information som følger.
  - Optagelse: Viser resterende tid og resterende batteristrøm.
  - Afspilning: Viser filinformation som f.eks. indspilningsdato.
- 6** AV-stik
  - Tilslutter til et tv osv.
- 7** MENU (Menu)-knap
- 8** HDMI mini-stikket
  - Forbinder med et HDMI tv.
- 9** USB-stik
  - Forbinder til en computer via et USB-kabel.

## LCD-skærm

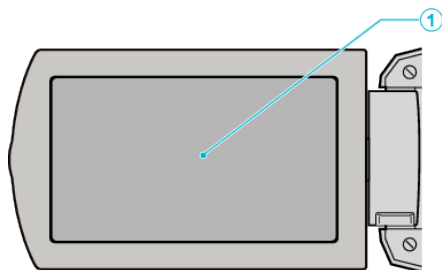

## 1 LCD-skærm

- Tænder og slukker for strømmen, når den åbnes og lukkes.
- Gør det muligt at tage selvportrætter ved at rotere skærmen.

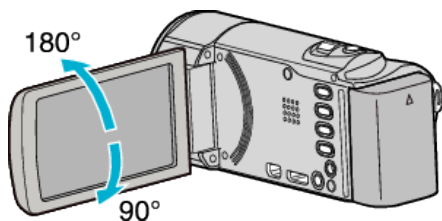
**FORSIGTIG :**

- Tryk ikke noget hårdt mod skærmen og udsæt den ikke for slag. Sker det, kan skærmen blive beskadiget eller ødelagt.

## Videoptagelse

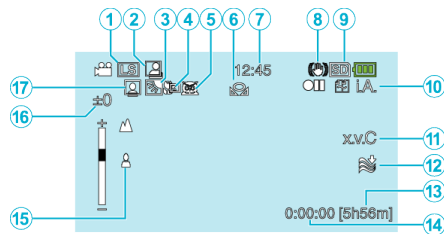

- 1** Videokvalitet  
„VIDEO QUALITY“ ( side. 61)
- 2** Auto OPT  
„Automatisk optagelse ved bevægelse (AUTO OPT)“ ( side. 34)
- 3** Baglyskompensation  
„Indstilling af baglyskompensation“ ( side. 29)
- 4** Tele Makro  
„Optagelse af nærbilleder“ ( side. 30)
- 5** Scenevalg  
„Scenevalg“ ( side. 25)
- 6** Hvidbalance  
„Indstilling af hvidbalancen“ ( side. 28)
- 7** Dato/Tid  
„Indstilling af ur“ ( side. 16)
- 8** Digital billedstabilisering  
„Reduktion af kamerarystelser“ ( side. 31)
- 9** Medie
- 10** Indspilningstilstand  
„Optagelse af video i intelligent automatisk tilstand“ ( side. 22)  
„Manuel indspilning“ ( side. 24)
- 11** x.v.Color  
„x.v.Color“ ( side. 62)
- 12** Vindreduktion  
„WIND CUT“ ( side. 60)
- 13** Resterende optagetid
- 14** Scenetæller
- 15** Fokus  
„Manuel justering af fokus“ ( side. 26)
- 16** Lysstyrke  
„Justering af lysstyrke“ ( side. 27)
- 17** Ansigtsprioritet AE/AF  
„Sådan indfanges tydelige personmotiver (Påvisning af ansigt AE/AF)“ ( side. 31)

## Videoafspilning

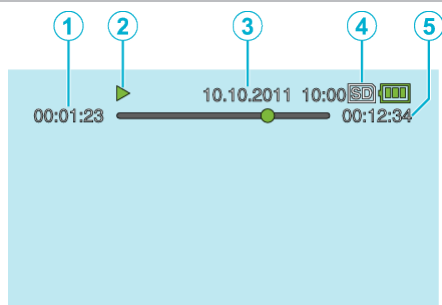

- 1 Scenetæller
- 2 Betjeningsindikator  
„Afspilning af videoer“ (☞ side. 37)
- 3 Dato/Tid  
„Indstilling af ur“ (☞ side. 16)
- 4 Medie
- 5 Afspilningstid  
„Afspilning af videoer“ (☞ side. 37)

## Batteripakke

### Kan ikke tændes, når batteripakken er i brug.

Genoplad batteripakken.

„Opladning af batteriet“ (☞ side. 12)

Hvis stikkene i enheden eller batteripakken er beskidte, så tør dem af med en vatpind eller lignende.

Hvis du bruger andre batteripakker, som ikke er JVC batteripakker, kan sikkerheden og ydeevnen ikke garanteres. Anvend kun JVC-batteripakker.

Når batteriet er meget lavt, tænder denne enhed ikke før det er blevet opladet, selvom det er koblet til en computer eller lysnetadapter.

### Kort operationstid selv efter opladning.

Batteriet forringes, når batteriet lades op gentagne gange. Udskift batteripakken med en ny.

„Tilbehør“ (☞ side. 21)

### Kan ikke oplade batteripakken.

Lampen blinker ikke, når batteriet er fuldt opladet.

Hvis stikkene i enheden eller batteripakken er beskidte, så tør dem af med en vatpind eller lignende.

Brug af en ikke-original lysnetadapter kan forårsage skade på enheden.

Anvend kun en original lysnetadapter.

Når der oplades via en computer, skal computeren være tændt.

### Den viste tilbageværende kapacitet er ikke korrekt.

Den tilbageværende kapacitet vises ikke, når lysnetadapteren er tilsluttet.

Hvis enheden bliver brugt i lang tid ved høje eller lave temperaturer, eller hvis batteriet oplades mange gange, kan den resterende kapacitet risikere at blive vist forkert.

### Batteriet bliver fladt, også når lysnetadapteren er tilsluttet.

Du bedes bruge en JVC lysnetadapter (AC-V11E).

## Optagelse

### Der kan ikke optages.

Vælg optagelsestilstanden med -knappen (Afspilning/Optagelse).

„Inderside“ (☞ side. 76)

### Optagelse stopper automatisk.

Indspilningen standser automatisk, da der ikke kan indspilles i 12 eller flere timer i træk i henhold til specifikationerne. (Det kan tage nogen tid at genoptage indspilningen.)

Sluk apparatet, vent et øjeblik, og tænd igen. (Som en sikkerhedsforanstaltning stopper enheden automatisk, hvis temperaturen stiger.)

### Fokus justeres ikke automatisk.

Hvis du optager i mørke omgivelser eller motivet ikke giver kontrast mellem lys og mørke, så justér fokus manuelt.

„Manuel justering af fokus“ (☞ side. 26)

Tør objektivet af med en rengøringsklæde.

Annuller manuelt fokus på den manuelle indspilningsmenu.

„Manuel justering af fokus“ (☞ side. 26)

### Zoom virker ikke.

Zoom er ikke tilgængeligt, når man udfører tidsforskudt optagelse.

Indstil „ZOOM“ i menuen til „80x/DIGITAL“ eller „200x/DIGITAL“ for at bruge digital zoom.

„ZOOM“ (☞ side. 62)

### Der høres mosaikagtige lyde ved optagelse af scener med hurtige bevægelser eller ekstreme ændringer i lysstyrken.

Indstil „VIDEO QUALITY“ til „LS“ eller „LE“ for optagelse. (GZ-HM30)

Indstil „VIDEO QUALITY“ til „UXP“ eller „XP“ for optagelse. (GZ-HM430/GZ-HM435)

„VIDEO QUALITY“ (☞ side. 61)

### Der er lodrette linjer på de optagede billeder.

Et sådant fænomen opstår, når der optages motiver, der er stærkt oplyste. Dette er ikke en fejl.

### Kort

#### Kan ikke indsætte SD-kort.

Sørg for ikke at indsætte kortet i den forkerte retning.  
„Indsættelse af SD-kort“ (s. 14)

### Afspilning

#### Lyd eller video afbrydes.

Det kan ske, at afspilningen afbrydes ved overgangen mellem to scener.  
Dette er ikke en fejl.

#### Det samme billede vises i lang tid.

Udskift SD-kortet. (Hvis SD-kortet er beskadiget, kan det være vanskeligt at læse dataene. Enheden vil forsøge at afspille så meget som muligt, men vil til sidst stoppe, hvis tilstanden varer ved.)

#### Bevægelserne er urolige.

Udskift SD-kortet. (Hvis SD-kortet er beskadiget, kan det være vanskeligt at læse dataene. Enheden vil forsøge at afspille så meget som muligt, men vil til sidst stoppe, hvis tilstanden varer ved.)

Kontroller din computers systemkrav når du anvender Everio MediaBrowser 3 til afspilning.

„Kontrol af systemkrav (vejledning)“ (s. 50)

#### Kan ikke finde en optaget fil.

annullerer datosøgefunktionen.

„Søgning efter en bestemt video“ (s. 39)

Vælg „PLAYBACK OTHER FILE“ i menuen. (Videofiler med beskadiget datainformation kan afspilles.)

„Afspilning af video med defekte data“ (s. 38)

Videoer optaget i højdefinition eller standardkvalitet vises separat på indeksskærmen. Sæt „VIDEO QUALITY“ i optagelsesmenuen til „UXP“, „XP“, „SP“, „EP“, „LS“, eller „LE“ for at se videoerne optaget i højdefinition, eller på „SSW“, „SS“, „SEW“, eller „SE“ for at se videoerne optaget i standardkvalitet, inden du vælger afspilningstilstanden.

„VIDEO QUALITY“ (s. 61)

#### Dato/tid vises ikke.

Indstil „ON-SCREEN DISPLAY“ i menuen.

„ON-SCREEN DISPLAY“ (s. 66)

Indstil „DISPLAY ON TV“ i menuen til „ON“.

„DISPLAY ON TV“ (s. 72)

#### Billeder vises ikke korrekt på tv'et.

Tag kablet ud og tilslut det igen.

„Tilslutning via mini HDMI kabel“ (s. 40)

Sluk for apparatet og tænd det igen.

#### Billeder vises lodret på tv'et.

Indstil „VIDEO OUTPUT“ i „CONNECTION SETTINGS“-menuen til „4:3“.

„VIDEO OUTPUT“ (s. 72)

Justér tv-skærmen.

#### Billede, der vises på tv, er for lille.

Indstil „VIDEO OUTPUT“ i „CONNECTION SETTINGS“-menuen til „16:9“.

„VIDEO OUTPUT“ (s. 72)

#### Når enheden er koblet til tv'et via HDMI-minikablet, bliver de korrekte billeder og lyde ikke vist.

Billeder og lyde bliver muligvis ikke sendt korrekt, afhængig af hvilket tv der er forbundet. Hvis det er tilfældet, skal følgende handlinger udføres.

① Tag mini HDMI kablet ud og tilslut det igen.

② Sluk for apparatet og tænd det igen.

„Tilslutning via mini HDMI kabel“ (s. 40)

## Redigering/Kopiering

### Kan ikke overspille til Blu-ray-optager.

Overspilning kan ikke gennemføres ved at forbinde enheden til en Blu-ray-optager via et USB-kabel. Forbind og overspil via det medfølgende AV-kabel.

„Overspilning af filer ved at slutte til en DVD-optager eller VCR“ (side. 48)

### Kan ikke slette fil.

Beskyttede filer kan ikke slettes. Fjern beskyttelsen før filen slettes.

„Beskyttelse af filer“ (side. 45)

### Menuen SIKKERHEDSKOPIERING forsvinder ikke.

Når USB-kablet er tilsluttet, vises „BACK-UP“-menuen.

„Sikkerhedskopiering af alle filer“ (side. 51)

### Kan ikke lukke menuen SIKKERHEDSKOPIERING.

Sluk strømmen til denne enhed og fjern lysnetadapteren.

## Computer

### Kan ikke kopiere filer til computerens harddisk.

Forbind USB-kablet korrekt.

„Sikkerhedskopiering af alle filer“ (side. 51)

Hvis den medfølgende software Everio MediaBrowser 3 ikke er installeret, kan det risikeres at nogle funktioner ikke fungerer.

„Installation af den medfølgende software“ (side. 50)

Kontrollér at der er tilstrækkelig ledig plads på computerens harddisk (HDD) før sikkerhedskopieringen påbegyndes.

### Kan ikke kopiere filer til dvd med en computer.

For at kunne optage til cd'er, skal den anvendte computer have et dvd-drev, der kan brænde dvd'er.

### Jeg bruger en Mac computer.

Kopier filerne til en Mac computer ved hjælp af den følgende metode.

„Kopiering til Mac computer“ (side. 56)

### Computeren genkender ikke SDXC-kortet.

Bekræft og opgrader din computers OS.

### Skærm/Billede

#### LCD-skærmen er svær at se.

LCD-skærmen kan være svær at se, hvis den bruges i for lyse omgivelser som f.eks. i direkte sollys.

#### En stribe eller bold af lys ses på LCD-skærmen.

Skift enheden retning for at forhindre lyskilden i at komme ind i søgeren. (En stribe eller et punkt af lys kan komme til syne, når der er en stærk lyskilde nær enheden, men dette er ikke en funktionsfejl.)

#### Det optagede motiv er for mørkt.

Anvend baglyskompensation, når baggrunden er lyst og motivet mørkt.  
„Indstilling af baglyskompensation“ (☞ side. 29)  
Anvend „NIGHTALIVE“ i „SCENE SELECT“.  
„Scenevalg“ (☞ side. 25)  
Anvend „GAIN UP“ i menuen.  
„GAIN UP“ (☞ side. 60)  
Indstil „BRIGHTNESS ADJUST“ i den manuelle indstillingsmenu i „+“ siden.  
„Justering af lysstyrke“ (☞ side. 27)

#### Det optagede motiv er for lyst.

Indstil „BACKLIGHT COMP.“ til „OFF“ hvis det bliver brugt.  
„Indstilling af baglyskompensation“ (☞ side. 29)  
Indstil „BRIGHTNESS ADJUST“ i den manuelle indstillingsmenu i „-“ siden.  
„Justering af lysstyrke“ (☞ side. 27)

#### Farverne ser underlige ud. (For blålige, for rødlige, osv.)

Vent lidt, indtil der vises naturlige farver. (Det kan tage lidt tid for hvidbalancen at blive justeret.)  
Indstil „WHITE BALANCE“ i den manuelle indstillingsmenu til „MANUAL“.  
Vælg mellem „FINE“/„CLOUD“/„HALOGEN“ afhængig af lyskilde. Vælg „MWB“ og justér hvidbalancen.  
„Indstilling af hvidbalancen“ (☞ side. 28)

#### Farverne ser anderledes ud.

Indstil „WHITE BALANCE“ i den manuelle indstillingsmenu til „MANUAL“.  
Vælg mellem „FINE“/„CLOUD“/„HALOGEN“ afhængig af lyskilde. Vælg „MWB“ og justér hvidbalancen.  
„Indstilling af hvidbalancen“ (☞ side. 28)  
Hvis videoen blev optaget med „x.v.Color“ indstillet til „ON“, skal tv'ets x.v. farveindstilling tændes.  
„x.v.Color“ (☞ side. 62)

#### Der er lyse og mørke prikker på skærmen.

Selvom LCD-skærmen har mere end 99,99 % effektive pixels, kan 0,01 % af pixels være lyse prikker (røde, blå, grønne) eller mørke prikker. Dette er ikke en fejl. Prikkerne bliver ikke optaget.

### Andre problemer

#### Billedet er kornet.

Når man bruger digital zoom, bliver billedet kornet, da det bliver forstørret digitalt.

#### Apparatet bliver varmt.

Dette er ikke en fejl. (Enheden kan blive varmt, hvis det bruges i længere tid ad gangen.)

#### Sproget på skærmen er ændret.

Det kan forekomme, når denne enhed forbindes med et tv med en anden sprogindstilling vha. et mini HDMI kabel.  
„Anvendelse sammen med tv via HDMI“ (☞ side. 41)

#### HDMI-CEC funktioner virker ikke korrekt, og tv'et virker ikke sammen med denne enhed.

Forskellige tv'er kan fungere forskelligt afhængigt af specifikationerne, selvom de er HDMI-CEC kompatible. Derfor er der ingen garanti for, at denne enheds HDMI-CEC funktioner virker i kombination med alle tv'er. I så tilfælde skal „HDMI CONTROL“ indstilles til „OFF“.  
„HDMI CONTROL“ (☞ side. 73)

#### Enheden kører langsomt når der skiftes mellem tilstande, eller når der tændes eller slukkes for strømmen.

Det anbefales, at du kopierer alle filer til din computer, og sletter filerne fra denne enhed. (Hvis der er mange optagede filer på enheden, er det længe om at svare.)

#### Lav en sikkerhedskopi af vigtige optagede data.

Det anbefales, at du kopierer vigtige, optagede data til en dvd eller et andet optagemedie til lagring.  
JVC er ikke ansvarlig for tab af data.

## Fejlbesked?

### CHECK LENS COVER

Åbn objektivdækslet.

### SET DATE/TIME!

Tilslut lysnetadapteren, oplad batteriet i mere end 24 timer, og indstil uret. (Hvis beskeden ikke forsvinder, er batteriet til uret løbet tør for strøm. Kontakt din nærmeste JVC-forhandler.)

„Indstilling af ur“ (☞ side. 16)

### COMMUNICATION ERROR

Forbind USB-kablet igen.

Sluk enheden og de tilsluttede enheder, og tænd for dem igen.

Sæt batteripakken på igen.

### FORMAT ERROR!

Sluk for apparatet og tænd det igen.

### DATA DELETION ERROR

Sluk for apparatet og tænd det igen.

### MEMORY CARD ERROR!

Sluk for apparatet og tænd det igen.

Fjern AC adapteren og batterienheden og udtag og genanbring derefter SD kortet.

Fjern mulig snavs SD-kort-portene.

Hvis ovennævnte ikke løser problemet, skal dine filer sikkerhedskopieres og udfør „FORMAT SD CARD“ i „MEDIA SETTINGS“ menuen. (Alle data vil blive slettet.)

„FORMAT SD CARD“ (☞ side. 74)

### NOT FORMATTED

Vælg „OK“, vælg så „YES“ på „DO YOU WANT TO FORMAT?“-skærmen.

### RECORDING FAILURE

Sluk for apparatet og tænd det igen.

### PLAYBACK FAILED

Tag SD-kortet ud og sæt det i igen.

„Indsættelse af SD-kort“ (☞ side. 14)

Fjern mulig snavs SD-kort-portene.

Indsæt SD-kortet, før der tændes for strømmen.

Apparatet må ikke udsættes for kraftige stød eller vibrationer.

### VIDEO MANAGEMENT FILE IS DAMAGED, RECOVERY IS REQUIRED TO RECORD/PLAYBACK, RECOVER?

Vælg „OK“ for at gendanne. (Videoler der ikke kan gendannes, bliver ikke vist på indeksskærmen, men du kan afspille dem ved at bruge „PLAYBACK OTHER FILE“ i menuen.)

„Afspilning af video med defekte data“ (☞ side. 38)

### UNSUPPORTED FILE!

Brug filer optaget med enheden. (Filer optaget med andre enheder kan eventuelt ikke afspilles.)

### THE FILE IS PROTECTED

Sluk „PROTECT/CANCEL“-funktionen i menuen.

„Beskyttelse af filer“ (☞ side. 45)

### CHECK CARD'S WRITE PROTECTION SWITCH

Slå skrivebeskyttelsen på SD-kortet fra.

### INSUFFICIENT AVAILABLE SPACE

Slet filer, eller flyt filer til en computer eller andre enheder.

Udskift SD-kortet med et nyt.

### MAXIMUM QUANTITY RECORDING FOLDERS/FILES HAS BEEN REACHED

① Flyt filerne eller mapperne til en computer eller en anden enhed. (Sikkerhedskopier dine filer.)

② Vælg „FILE + MANAGEMENT NO“ i „FORMAT SD CARD“ eller i „MEDIA SETTINGS“ menuen. (Alle data på SD-kortet bliver slettet.)

### SCENE QUANTITY EXCEEDED LIMIT

① Flyt filerne eller mapperne til en computer eller en anden enhed. (Sikkerhedskopier dine filer.)

② Vælg „FILE + MANAGEMENT NO“ i „FORMAT SD CARD“ eller i „MEDIA SETTINGS“ menuen. (Alle data på SD-kortet bliver slettet.)

### NUMBER OF FOLDERS OVERFLOW

① Flyt filerne eller mapperne til en computer eller en anden enhed. (Sikkerhedskopier dine filer.)

② Vælg „FILE + MANAGEMENT NO“ i „FORMAT SD CARD“ eller i „MEDIA SETTINGS“ menuen. (Alle data på SD-kortet bliver slettet.)

### FILE QUANTITY LIMIT EXCEEDED

① Flyt filerne eller mapperne til en computer eller en anden enhed. (Sikkerhedskopier dine filer.)

② Vælg „FILE + MANAGEMENT NO“ i „FORMAT SD CARD“ eller i „MEDIA SETTINGS“ menuen. (Alle data på SD-kortet bliver slettet.)

### CAMERA TEMPERATURE IS TOO COLD KEEP CAMERA POWER ON PLEASE WAIT

Lad denne enhed være tændt et stykke tid.

Hvis advarslen stadig ikke forsvinder, skal du slukke for strømmen og flytte enheden til et varmt sted. Sørg for at undgå pludselige temperaturskift. Tænd for strømmen igen efter et stykke tid.

## Vedligeholdelse

---

Vedligehold jævnligt enheden for at sikre, at det kan bruges i lang tid.

### **FORSIGTIG :**

---

- Sørg for at afmontere batteripakken, lysnetadapteren og strømstikket, før der udføres vedligehold.
- 

## Videokamera

- Tør enheden af med et tørt, blødt klæde for at fjerne snavs.
- Når kameraet er meget snavset, så dyp klædet i et neutralt rensmiddel, tør kameraet af, og brug et rent klæde til at fjerne rensmidlet.

### **FORSIGTIG :**

---

- Brug ikke benzol eller fortynder. Det kan forårsage skade på enheden.
  - Når der bruges et kemisk behandlet klæde eller rensmiddel, så sørg for at læse produktets advarselsmærker og instruktioner.
  - Lad ikke apparatet forblive i kontakt med gummi- eller plastikprodukter i længere tid.
- 

## Objektiv/LCD-skærm

- Brug et objektivluftrensesæt (fås i handelen) til at fjerne støv og et rensklæde (fås i handelen) til at tørre snavs af med. Der kan dannes mug, hvis objektivet er beskidt.

## Kamera

Element	Detaljer
Strømforsyning	Ved anvendelse af lysnetadapter: DC 5,2 V Ved anvendelse af batteripakke: DC 3,5 V - 3,6 V
Strømforsyning	2,2 W (når „MONITOR BRIGHTNESS“ er indstillet til „3“ (standard)) 2,4 W (når „MONITOR BRIGHTNESS“ er indstillet til „4“ (lysere)) Mærkespændingsforbrug: 1 A
Mål (mm)	50,5 mm x 55 mm x 110,5 mm (B x H x D: eksklusive håndremmen)
Vægt	Ca. 185 gr. (kun kamera), ca. 215 gr. (inklusive den medfølgende batteripakke)
Driftsmiljø	Tilladt driftstemperatur: 0 °C til 40 °C Tilladt opbevaringstemperatur: -20 °C til 50 °C Tilladt relativ luftfugtighed: 35 % til 80 %
Billedhentningsapparat	1/5,8" 1.500.000 pixel (progressiv CMOS)
Optagelsesområde (video)	GZ-HM430/GZ-HM435: (UXP/XP/SP/EP) 630.000 til 1.050.000 pixels (AIS TÆNDT) (UXP/XP/SP/EP) 630.000 til 1.250.000 pixels (AIS SLUKKET) (SSW/SEW) 340.000 til 1.050.000 pixels (dynamisk zoom TÆNDT) (SSW/SEW) 630.000 til 1.050.000 pixels (dynamisk zoom SLUKKET) GZ-HM30: (LS/LE) 630.000 til 1.050.000 pixels (AIS TÆNDT) (LS/LE) 630.000 til 1.250.000 pixels (AIS SLUKKET) (SSW/SEW) 340.000 til 1.050.000 pixels (dynamisk zoom TÆNDT) (SSW/SEW) 630.000 til 1.050.000 pixels (dynamisk zoom SLUKKET) (SS/SE) 340.000 til 790.000 pixels (dynamisk zoom TÆNDT) (SS/SE) 470.000 til 790.000 pixels (dynamisk zoom SLUKKET)
Objektiv	F1,8 til 6,3, f= 2,9 mm til 116,0 mm GZ-HM430/GZ-HM435: (UXP/XP/SP/EP) 35 mm konvertering: 45,6 mm til 1.824 mm (AIS TÆNDT) (UXP/XP/SP/EP) 35 mm konvertering: 42,0 mm til 1.680 mm (AIS SLUKKET) (SSW/SEW) 35 mm konvertering: 45,6 mm til 3.182 mm (dynamisk zoom TÆNDT) (SSW/SEW) 35 mm konvertering: 45,6 mm til 1.824 mm (dynamisk zoom SLUKKET) GZ-HM30: (LS/LE) 35 mm konvertering: 45,6 mm til 1.824 mm (AIS TÆNDT) (LS/LE) 35 mm konvertering: 42,0 mm til 1.680 mm (AIS SLUKKET) (SSW/SEW) 35 mm konvertering: 45,6 mm til 3.182 mm (dynamisk zoom TÆNDT) (SSW/SEW) 35 mm konvertering: 45,6 mm til 1.824 mm (dynamisk zoom SLUKKET) (SS/SE) 35 mm konvertering: 55,9 mm til 3.376 mm (dynamisk zoom TÆNDT) (SS/SE) 35 mm konvertering: 55,9 mm til 2.236 mm (dynamisk zoom SLUKKET)
Zoom (under videoptagelse)	GZ-HM430/GZ-HM435: Optisk zoom: Op til 40x (16:9/4:3) Dynamisk zoom: Op til 70x (16:9) Digital zoom: Op til 200x (16:9/4:3) GZ-HM30: Optisk zoom: Op til 40x (16:9/4:3)

	Dynamisk zoom: Op til 70x (16:9), Op til 60x (4:3) Digital zoom: Op til 200x (16:9/4:3)
LCD-skærm	2.7" bred, 230K pixels, polysilikonfarve-LCD
Optagelsesmedie	SDHC/SDXC-kort (fås i handelen) Eye-Fi-kort (fås i handelen)
Batteri til ur	Genopladelige batterier

### Kabler

Element	Detaljer
HDMI	HDMI™ mini-stik
AV-udgang	Videoudgang: 1,0 V (p-p), 75 Ω Audioudgang: 300 mV (rms), 1 KΩ
USB	Mini USB type B, USB 2.0 kompatibel

### Video

Element	Detaljer
Indspilnings-/afspilningsformat	AVCHD standard Video: AVC/H.264 Audio: Dolby Digital 2ch
Udvidelse	.MTS
Signalsystem	PAL standard
Billedkvalitet (video)	GZ-HM430/GZ-HM435: UXP 1920 x 1080i pixel Gennemsnitligt cirka 24 Mbps XP 1920 x 1080i pixel Gennemsnitligt cirka 17 Mbps SP 1920 x 1080i pixel Gennemsnitligt cirka 12 Mbps EP 1920 x 1080i pixel Gennemsnitligt cirka 4,8 Mbps SSW 720 x 576i pixels Gennemsnitligt cirka 6,2 Mbps SEW 720 x 576i pixels Gennemsnitligt cirka 3 Mbps GZ-HM30: LS 1280 x 720p pixels Gennemsnitligt cirka 11 Mbps LE 1280 x 720p pixels Gennemsnitligt cirka 4,7 Mbps SSW (16:9) 720 x 576i pixels Gennemsnitligt cirka 6,2 Mbps SEW (16:9) 720 x 576i pixels Gennemsnitligt cirka 3 Mbps SS (4:3) 720 x 576i pixels Gennemsnitligt cirka 6,2 Mbps SE (4:3) 720 x 576i pixels Gennemsnitligt cirka 3 Mbps
Lydkvalitet (audio)	48 kHz, 256 kbps

### Lysnetadapter (AC-V10E)\*

Element	Detaljer
Strømforsyning	110 V til 240 V AC, 50 Hz/60 Hz
Output	DC 5,2 V, 1 A
Tilladt driftstemperatur	0 °C til 40 °C (10 °C til 35 °C under opladning)
Mål (mm)	72 mm x 28 mm x 59 mm (B x H x D: eksklusive ledning og AC-stik)
Vægt	Ca. 77 gr.

### Batteripakke (BN-VG107E)

Element	Detaljer
Spænding	3,5 V - 3,6 V
Kapacitet	700 mAh
Mål (mm)	31 mm x 21,5 mm x 43 mm (B x H x D)
Vægt	Ca. 26 gr.

#### BEMÆRK :

- Produktets konstruktion og specifikationer forbedres løbende og kan ændres uden varsel.

**JVC**