

# JVC

## ВИДЕОКАМЕРА

---

# Подробное руководство пользователя GZ-MS150

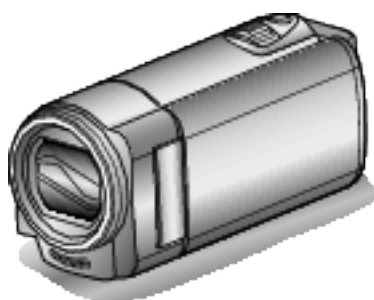

Everio

## Содержание

### Руководство для начинающих ..... 4

Зарядка .....	4
Запись .....	4
Воспроизведение .....	4
Советы по съемке .....	4
Сезон зимних праздников/Новый год .....	5
Свадьба .....	6
Путешествия .....	7
Парк аттракционов .....	9

### Приступая к работе

Основные функции .....	10
Проверка комплектующих .....	11
Зарядка аккумуляторного блока .....	12
Зарядка с помощью USB-кабеля .....	13
Регулировка ручного ремня .....	14
Использование ремня для ношения камеры на руке .....	14
Установка SD-карты .....	14
Типы SD-карт, которые можно использовать .....	15
Использование карты Eye-Fi .....	15
Включение аппарата .....	16
Настройка часов .....	17
Переустановка часов .....	18
Изменение языка дисплея .....	19
Как держать аппарат .....	19
Установка штатива .....	19
Использование аппарата в других странах .....	20
Зарядка аккумуляторного блока в других странах .....	20
Настройка часов на местное время во время путешествия .....	21
Установка летнего времени .....	21
Дополнительные аксессуары .....	22

### Запись

Съемка видео в интеллектуальном автоматическом режиме .....	23
Трансфокация .....	25
Съемка в ручном режиме .....	26
Выбор сцены .....	27
Ручная регуляция фокусировки .....	28
Регулировка яркости .....	29
Настройка баланса белого цвета .....	30
Настройка компенсации задней подсветки .....	31
Съемка крупным планом .....	31
Снижение вибрации камеры .....	32
Четкое запечатление людей (Распознавание лиц AE/AF) .....	33
Съемка через определенные промежутки времени (ЗАМЕДЛЕННАЯ СЪЕМКА) .....	34
Автоматическая съемка с распознаванием движений (АВТОМАТ. СЪЕМКА) .....	35
Оставшееся время записи/заряд батареи .....	36

### Воспроизведение

Воспроизведение видео .....	38
Подключение к телевизору и просмотр .....	40
Подключение с помощью разъема AV .....	40

### Редактирование

Удаление ненужных файлов .....	41
Удаление текущего показываемого файла .....	41
Удаление выбранных файлов .....	42
Удаление всех файлов .....	43
Защита файлов .....	43

Защита текущего показываемого файла .....	43
Защита выбранных файлов .....	44
Защита всех файлов .....	45
Снятие защиты со всех файлов .....	45

### Копирование

Копирование файлов с подключением к видеомagneтофону/ DVD-рекордеру .....	46
Создание диска с помощью подключенного Blu-ray рекордера .....	46
Копирование на компьютер с Windows .....	47
Подтверждение системных требований (рекомендации) .....	48
Установка прилагающегося программного обеспечения .....	48
Резервное копирование файлов .....	49
Упорядочивание файлов .....	50
Резервное копирование файлов без использования прилагающегося программного обеспечения .....	51
Список файлов и папок .....	52
Копирование на компьютер Mac .....	52

### Настройки меню

Управление меню .....	54
Меню записи (видео) .....	55
РАСПОЗН ЛИЦА AE/AF .....	56
ЦИ .....	56
УВ. ЯРКОСТИ ОБЪЕКТА .....	57
УДАЛЕНИЕ ШУМОВ ВЕТРА .....	57
ЗАМЕДЛЕННАЯ СЪЕМКА .....	57
АВТОМАТ. СЪЕМКА .....	57
КАЧЕСТВО ВИДЕО .....	58
ZOOM .....	58
НАСТРОЙКА ЧАСОВ .....	58
Меню ручной настройки .....	60
ВЫБОР СЦЕНЫ .....	60
ФОКУСИРОВКА .....	60
НАСТРОЙКА ЯРКОСТИ .....	60
БАЛАНС БЕЛОГО .....	60
ВСТРЕЧНАЯ ЗАСВЕТКА .....	60
ТЕЛЕ МАКРО .....	60
Меню воспроизведения (видео) .....	61
УДАЛИТЬ .....	62
ЗАЩИТИТЬ/ОТМЕНИТЬ .....	62
НАСТРОЙКА ЧАСОВ .....	62
ОТОБРАЗИТЬ НА ЭКРАНЕ .....	62
Меню настроек экрана .....	63
ВЫБОР ЯЗЫКА .....	63
ФОРМАТ ОТОБРАЖ. ДАТЫ .....	63
РЕГ. ЯРКОСТИ ДИСПЛЕЯ .....	64
Основное меню настроек .....	65
ДЕМОРЕЖИМ .....	65
ЗВУК ВЫПОЛН. ФУНКЦИЙ .....	66
АВТОВЫКЛЮЧЕНИЕ .....	66
БЫСТРЫЙ ПОВТ. ЗАПУСК .....	67
ОБНОВЛЕНИЕ .....	67
ЗАВОДСКИЕ УСТАНОВКИ .....	67
Меню настроек подключения .....	68
ВЫВОД МЕНЮ НА ТВ .....	68
ВИДЕО ВЫХОД .....	68
Меню настроек носителя .....	69
ФОРМАТИР. SD-КАРТЫ .....	69

### Названия составляющих

Передняя сторона .....	70
Задняя сторона .....	70
Низ .....	71
Внутренняя часть .....	71
ЖК-монитор .....	72

---

## **Обозначения на ЖК-мониторе**

Видеосъемка .....	72
Воспроизведение видео .....	73

---

## **Поиск и устранение неисправностей**

Аккумуляторный блок .....	74
Запись .....	74
Карта .....	75
Воспроизведение .....	75
Редактирование/ копирование .....	76
Компьютер .....	76
Экран/изображение .....	77
Другие проблемы .....	77
Сообщение об ошибке? .....	78

---

## **Техническое обслуживание .....** 79

---

## **Технические характеристики .....** 80

## Зарядка

- См. инструкции по управлению в анимации в Подробное руководство пользователя.

## Запись

- См. инструкции по управлению в анимации в Подробное руководство пользователя.

## Воспроизведение

- См. инструкции по управлению в анимации в Подробное руководство пользователя.

## Советы по съемке

### Базовый способ держать видеокамеру ~ Съемка устойчивых изображения ~



Это стандартный способ съемки в стоячем положении. Обязательно освоите эту базовую технику, чтобы снимать устойчивые изображения.

#### ■ [Подготовка]

- 1 Поставьте ноги на ширину плеч.
- 2 Держите локоть правой руки, держащей видеокамеру, близко к телу.
- 3 Держите ЖК-монитор левой рукой и по необходимости отрегулируйте угол наклона монитора.

### Съемка с поднятой руки ~ Съемка с верхнего ракурса ~



При съемке объекта, скрытого в толпе людей, поднимите руки вверх.

#### ■ [Подготовка]

- 1 Поставьте ноги на ширину плеч.
- 2 Поднимите правую руку и держите видеокамеру над головой.
- 3 Держите ЖК-монитор левой рукой и по необходимости отрегулируйте угол наклона монитора.

#### ПРЕДУПРЕЖДЕНИЕ :

- Используйте данный способ съемки только в крайнем случае, т.к. при нем сложно достичь устойчивых изображений.
- Установите как можно более широкий угол, т.к. изображение будет подвержено вибрации камеры.
- Будьте вежливы. Не причиняйте неудобств людям, находящимся вокруг вас.

### Съемка на уровне глаз в положении на корточках



Съемка с низкой точки – это традиционный способ снимать маленьких детей.

Снимая на уровне глаз ребенка, вы сможете запечатлеть все забавные выражения его лица.

#### ■ [Подготовка]

- 1 Встаньте на левое колено. Ступня правой ноги при этом должна по-прежнему находиться на земле.
- 2 Поставьте локоть правой руки, держащей видеокамеру, на правое колено.
- 3 Держите ЖК-монитор левой рукой и по необходимости отрегулируйте угол наклона монитора.

### Панорамирование

- См. инструкции по управлению в анимации в Подробное руководство пользователя. Используйте этот способ для съемки вида, который простирается широко.

#### ■ [Подготовка]

- 1 Снимайте, поворачивая тело, вместо того, чтобы передвигать руки, держа видеокамеру базовым способом, как указано выше.
- 2 Встаньте лицом в том направлении, где поворот должен завершиться.
- 3 Поверните верхнюю часть тела в положение, где съемка должна начаться.
- 4 Нажмите кнопку запуска и снимайте на протяжении 2 секунд, а затем медленно поверните верхнюю часть тела в исходное положение. В положении лицом вперед снимайте на протяжении еще 2 секунд, а затем нажмите кнопку остановки записи. (Поворот на 90 градусов должен занять около 5 секунд, давая ощущение замедленного движения.)

## Сезон зимних праздников/Новый год

Снимите празднование Нового года и Рождества в кругу семьи!



### Наряжание елки и приготовление праздничного ужина

Наряжание елки и приготовление праздничного ужина являются неотъемлемой частью Нового года и Рождества. Обязательно снимите эти счастливые минуты в кругу семьи!

#### ■ Наряжание елки



Елка – это самый главный образ, создающий дух Нового года и Рождества.

Сцена всех членов семьи, собравшихся вокруг елки и украшающих ее красивыми цветными игрушками, создает счастливое, праздничное настроение.

#### ■ Приготовление праздничного ужина



Снимите, как каждый участвует в приготовлении праздничного пира на вечер.

Вы можете снять, как мама готовит ужин, как дети помогают ей, и, конечно, выпечку торта!

### Съемка празднования Нового года или Рождества



Наконец-то все приготовления завершены и наступает время самого празднования.

Снимайте не только сцену разрезания торта, но и улыбки членов семьи за праздничным столом и даже главу семьи, который слегка навеселе от шампанского!

### Обнаружение подарков



Для детей самая любимая часть Нового года – это подарки на следующее утро.

Выражение радости на их лицах при обнаружении подарков под елкой – это возможность съемки, которую нельзя упускать. Подготовьтесь к съемке до того, как дети проснутся!

### Свадьба

Создайте необыкновенное видео для жениха и невесты!



#### Обсуждение и планирование до церемонии

Очень важно обсудить различные детали, такие как порядок церемонии и наличие развлекательной программы или переодеваний, с женихом и невестой до дня свадьбы.

Если вы будете знать предпочтения жениха и невесты, вы будете лучше знать, что вам нужно снимать.

#### ■ Узнайте, откуда войдут жених и невеста



Самый яркий момент свадьбы – это торжественный вход жениха и невесты.

Заранее узнайте у ответственного лица в ЗАГСе, откуда они войдут и каким путем будут двигаться после этого. Установите штатив в таком месте, где вы сможете поворачивать камеру, следуя за счастливой парой, оставаясь на одном месте.

#### ■ Количество и время переодеваний

Узнайте время запланированных переодеваний, чтобы запечатлеть сцену повторного входа жениха и невесты.

Вы можете использовать время, пока жених и невеста переодеваются, для того, чтобы снять поздравления и пожелания гостей.

#### Найдите подходящий угол, чтобы запечатлеть и невесту, и жениха

#### ■ Составление композиции с женихом на переднем плане и гостями – на заднем



Главные герои свадьбы – это, несомненно, жених и невеста.

Отчетливо снимите выражения их лиц во время тоста, поздравительной речи, развлекательной программы и других мероприятий.

Также рекомендуется снять лица гостей, а затем перенаправить камеру в сторону жениха. Изображения с одними гостями не очень интересны, поэтому обращайте внимание на угол и размеры съемки.

### Съемка лиц и пожеланий гостей

#### ■ Перенастройка съемки с уровня глаз на уровень груди



Вы можете запечатлеть пожелания гостей, обойдя зал и попросив каждого: „Скажите, пожалуйста, несколько слов для жениха и невесты“.

Это можно осуществить в комнате ожидания, пока жених и невеста переодеваются, или во время развлекательной программы.

#### Съемка лица невесты крупным планом во время благодарственной речи

Кульминация торжества наступает во время благодарственной речи жениха и невесты и дарения цветов. Трогательные слова благодарности из уст невесты и слезы радости на глазах невесты – это сцены, которые ни в коем случае нельзя упустить.

Сначала покажите лицо невесты крупным планом с помощью трансфокатора. Когда слезы начнут наворачиваться ей на глаза, продолжайте снимать. Затем медленно уменьшите масштаб, чтобы захватить широкий угол, и покажите растроганных речью родителей.

#### Сложные операции с двумя видеокамерами

Если будет производиться видеомонтаж, вы можете снимать двумя видеокамерами, чтобы создать видео с чередующимися различными сценами. Вы можете позаимствовать вторую видеокамеру у друга или знакомого.

Установите дополнительную видеокамеру на штатив и настройте фокус для съемки жениха и невесты крупным планом. Другая видеокамера может перемещаться по залу для съемки других сцен, что даст возможность съемки интересного видео с меняющимися сценами, созданного с помощью редактирования и монтажа. Так как большинство людей сейчас имеют как минимум цифровые фотоаппараты, даже если вам не удастся найти вторую видеокамеру, вставка фотографий в видео также может стать отличным способом внесения разнообразия. Попробуйте это прием!

#### ■ <Видеокамера 1>

##### Постоянная съемка жениха и невесты крупным планом



#### ■ <Видеокамера 2>

## Одновременная съемка поздравлений гостей



## Путешествия

Запечатлите незабываемые моменты ваших местных и заграничных поездок!



## Не забудьте все необходимое оборудование

Необходимое оборудование для поездки зависит от того, какова ее цель и пункт назначения.

Например, для заграничных поездок вам нужно подумать о том, что вам понадобится в связи с местными условиями.

Ниже приводится примерный список того, что вам может понадобиться.

## ■ Видеокамера

Подумайте, сколько часов в день вы планируете снимать.

Обязательно приготовьте достаточное количество носителей для длинных заграничных поездок.

Если вы планируете записывать на SD-карты, убедитесь, что у вас имеется достаточное количество карт, включая несколько запасных.

## ■ Аккумуляторный блок

Рекомендуется иметь в запасе аккумуляторные блоки на период времени, в два раза превышающий предполагаемое время записи. Например, если вы планируете снимать 2 часа в день, приготовьте аккумуляторный блок, достаточный для 4 часов съемки (фактическое время записи).

Для однодневной поездки вы можете использовать батарею низкой мощности, но для длинной поездки вам понадобятся несколько батарей высокой мощности.

## ■ Адаптер переменного тока

Адаптер переменного тока JVC поддерживает напряжение от 100 до 240 вольт, а следовательно, может быть использован по всему миру. В длинную поездку обязательно возьмите с собой адаптер. Заряжайте аккумуляторный блок, пока вы спите, чтобы батарея была полностью заряжена на следующий день.

## ■ Вилка-адаптер



Форма вилки различна в разных странах. Обязательно заранее узнайте, каков стандарт вилки используется в стране, в которую вы едете, и возьмите с собой соответствующую вилку-адаптер.

„Зарядка аккумуляторного блока в других странах“ (стр. 20)

### ■ Зарядное устройство



Съемка не может быть произведена, если адаптер переменного тока подключен к видеокамере для зарядки аккумуляторного блока. Если вы планируете также снимать вечером, вам следует взять с собой дополнительное зарядное устройство для зарядки аккумуляторных блоков. Также можно заряжать одновременно несколько аккумуляторных блоков, используя зарядное устройство и саму видеокамеру.

### ■ Штатив



Штатив – это незаменимая вещь для устойчивой съемки. Выберите штатив, соответствующий цели и стилю вашего путешествия, например компактную версию для использования на столе или штатив высотой как минимум 1 метр.

### Съемка восторженного ожидания отъезда

Может быть немного неожиданно, если вы начнете свое видео сразу с места назначения.

Снимите также приготовления, если это семейная поездка, или встречу в назначенном месте, если вы путешествуете с группой друзей.

В случае заграничной поездки кадры со знаками или табло в аэропорту вылета могут явиться полезной справочной информацией.



### Использование панорамной съемки достопримечательностей

Места с красивым пейзажем или исторические достопримечательности – это места, которые вы непременно захотите снять.

Чтобы запечатлеть красоту и величие сцены, которая не входит в один кадр, используйте панорамную съемку.

См. раздел „Советы по съемке“ данного веб-сайта, чтобы узнать, как эффективно использовать панорамную съемку.

Вы также можете снять знаки или монументы, по которым легко будет опознать данное место.



### Съемка того, как всем хорошо и весело

Ваше видео будет достаточно скучным, если вы будете снимать только пейзажи или исторические достопримечательности.

Выскажите свои мысли и чувства во время съемки красивого пейзажа или достопримечательности, чтобы впоследствии это было интереснее смотреть.



## Парк аттракционов

Запечатлите улыбающиеся лица всех членов семьи!



### ■ <Без компенсации задней подсветки>



## Видеосъемка движущихся объектов



### ■ <С компенсацией задней подсветки>



Сценарии с различными движениями тела подходят для съемки. Это включает ситуации с быстрыми изменениями выражений лица или голосовыми выражениями удивления и восторга.

\* В некоторых парках аттракционов запрещена съемка. Обязательно осведомитесь заранее.

- [Примеры] Карусели, гоночные машинки или карты, вращающиеся кофейные чашки и т.д.

## Включение реплик



Видео без машущих рук и смеха не только неинтересны при последующем просмотре, это также пустая трата возможностей видеокамеры.

Во время съемки радостно помащите ребенку или выкрикните „Тебе весело?“ или что-нибудь подобное.

## Сложные операции с компенсацией задней подсветки

Компенсация задней подсветки полезна тогда, когда лицо снимаемого находится на освещенном фоне или когда нельзя четко рассмотреть выражение лица.

Увеличьте яркость всего изображения, установив „ВСТРЕЧНАЯ ЗАСВЕТКА“, если лица кажутся слишком темными. Даже выражения лиц, находящиеся в тени, могут быть хорошо и четко запечатлены.

„Установка настроек“ (☰ стр. 31)





### Основные функции

Ключевые функции вашей видеокамеры

- 1** i.AUTO Интеллектуальный автоматический режим: распознает 12 видов заранее запрограммированных сцен
- 2** Цифровой стабилизатор изображения
- 3** 40-кратная оптическая трансфокация
- 4** Автосъемка: съемка автоматически начинается, когда объект входит в зону распознавания
- 5** Цейтраферная съемка: просмотр многих часов съемки за несколько секунд
- 6** Совместимость с картой Eye-Fi: загрузка видео через домашнюю сеть Wi-Fi
- 7** Разъемы USB и AV Out

## Проверка комплектующих

Если какие-либо из перечисленных ниже предметов отсутствуют или бракованы, обратитесь к дилеру JVC или в ближайший сервисный центр JVC.

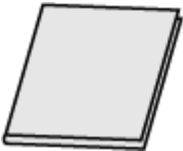
Рисунок	Описание
	<p>Адаптер переменного тока AC-V10E</p> <ul style="list-style-type: none"> <li>• Подключается к аппарату для зарядки аккумуляторного блока. Он также может быть использован во время записи или воспроизведения видео в помещении.</li> </ul>
	<p>Аккумуляторный блок BN-VG107E</p> <ul style="list-style-type: none"> <li>• Присоединяется к аппарату для включения в сеть.</li> </ul>
	<p>Аудио/видео кабель</p> <ul style="list-style-type: none"> <li>• Подключает аппарату к телевизору для воспроизведения записанного.</li> </ul>
	<p>USB-кабель (Тип А - Тип Mini В)</p> <ul style="list-style-type: none"> <li>• Подключает аппарат к компьютеру.</li> </ul>
	<p>CD-ROM</p> <ul style="list-style-type: none"> <li>• Для установки прилагающегося программного обеспечения LoiLoScore AX на компьютер.</li> </ul>
	<p>Краткое руководство пользователя</p> <ul style="list-style-type: none"> <li>• Тщательно ознакомьтесь с содержанием и храните в надежном месте, откуда его легко можно достать при необходимости.</li> </ul>

### ПРИМЕЧАНИЕ :

- SD-карты не прилагаются.

„Типы SD-карт, которые можно использовать“ (☞ стр. 15)

„Использование карты Eye-Fi“ (☞ стр. 15)

- Для использования адаптера переменного тока в других странах необходимо иметь вилку-адаптер, соответствующую стране посещения.

„Зарядка аккумуляторного блока в других странах“ (☞ стр. 20)

## Зарядка аккумуляторного блока

Зарядите аккумуляторный блок сразу же после покупки, а также когда аккумулятор садится.

В момент покупки аккумуляторный блок не заряжен.

### 1 Подсоедините аккумуляторный блок.

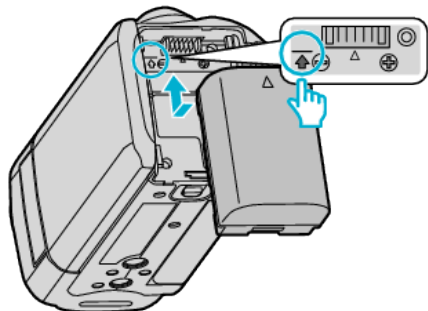

- Выровняйте верх батареи с пометкой на аппарате и вставляйте батарею, пока не услышите щелчок.

### 2 Подключите адаптер переменного тока к разъему подключения к сети постоянного тока.

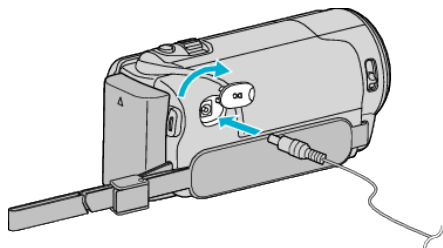

### 3 Подключите шнур питания к сети.

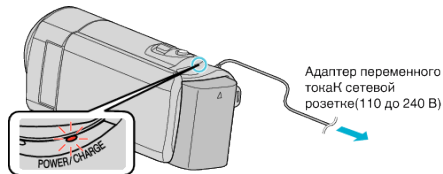

- Мигание индикатора свидетельствует о том, что идет зарядка. Когда зарядка окончена, он погасает.

## ПРЕДУПРЕЖДЕНИЕ :

Всегда используйте аккумуляторные блоки JVC.

- Если вы будете использовать другие аккумуляторные блоки, отличные от JVC, безопасность и эксплуатационные характеристики не могут гарантироваться.
- Время зарядки: Около 1 час 50 мин (при использовании прилагающегося аккумуляторного блока)  
Время зарядки рассчитано на использование аппарата при температуре 25 °C. Если зарядка производится не при комнатной температуре (10 °C до 35 °C), она может занять более длительное время или может произойти сбой зарядки.  
Время записи и воспроизведения также может быть короче в некоторых условиях эксплуатации, например, при низкой температуре.

Обязательно используйте прилагающийся адаптер переменного тока JVC.

- Если вы будете использовать адаптеры переменного тока, отличные от прилагающегося адаптера JVC, могут произойти сбои в работе аппарата.

## Аккумуляторные батареи :

- При использовании аккумуляторных батарей в условиях низких температур (10 °C или ниже) срок действия может быть короче, или может произойти сбой в их работе. При использовании аппарат на улице зимой, согрейте батарею, например, положив ее в карман, перед тем, как подсоединить ее. (Не допускайте прямого контакта с нагревательными устройствами.)
- Не подвергайте батарею воздействию чрезмерно высоких температур, например прямых солнечных лучей или огня.

- Храните вынутую батарею в сухом месте при температуре 15 °C - 25 °C.
- Если аккумуляторный блок не будет использоваться в течение длительного времени, оставьте его на уровне заряда 30 % ( ). Кроме этого, полностью заряжайте и полностью разряжайте аккумуляторный блок каждые 2 месяца, после чего продолжайте хранить его на уровне заряда 30 % ( ).

## ПРИМЕЧАНИЕ :

- При длительной съемке в помещении можно подключить аппарату к адаптеру переменного тока.  
(Зарядка начинается, когда ЖК-монитор закрывается.)
- Зарядка возможна также с помощью USB-кабеля.  
„Зарядка с помощью USB-кабеля“ (стр. 13)

### Снятие аккумуляторного блока

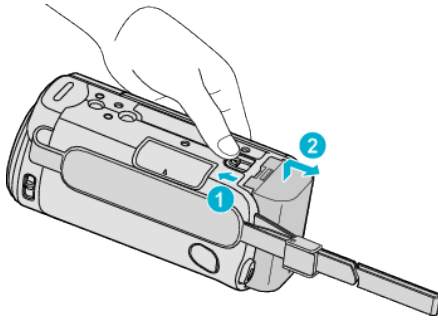

- Подвиньте рычажок высвобождения батареи, чтобы снять аккумуляторный блок с аппарат.

### Примерное время зарядки батареи (при использовании адаптера переменного тока)

Аккумуляторный блок	Время зарядки
BN-VG107E (прилагается)	1 ч 50 мин
BN-VG114E	2 ч 30 мин
BN-VG121E	3 ч 30 мин
BN-VG138E	6 ч 10 мин

- По истечении срока службы батареи время записи становится еще меньше, даже если аккумуляторный блок полностью заряжен. (Замените аккумуляторный блок на новый.)

\* Время зарядки рассчитано на использование аппарата при температуре 25 °C. Если зарядка производится не при комнатной температуре (10 °C до 35 °C), она может занять более длительное время или может произойти сбой зарядки. Время записи и воспроизведения также может быть короче в некоторых условиях эксплуатации, например, при низкой температуре.

„Приблизительное время записи (с использованием батареи)  
“ (стр. 37)

### Зарядка с помощью USB-кабеля

- 1 Закройте ЖК-монитор, чтобы выключить видеокамеру, и отсоедините от камеры адаптер переменного тока и аккумуляторный блок.
- 2 Включите компьютер и подключите USB-кабель к видеокамере.

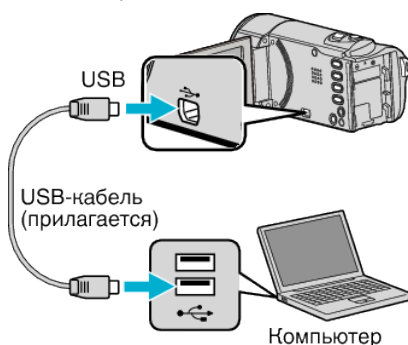

- Не присоединяйте аккумуляторный блок перед подключением USB-кабеля.
- 3 Подсоедините аккумуляторный блок.
    - Мигание индикатора свидетельствует о том, что идет зарядка. Когда зарядка окончена, он погасает.

### ПРИМЕЧАНИЕ :

- Зарядка через USB невозможна, если адаптер переменного тока подключен к видеокамере.
- Не выключайте компьютер и не допускайте его перехода в спящий режим во время зарядки (зарядка будет остановлена).

- Некоторые компьютеры позволяют зарядку, даже если они выключены. Обратитесь к руководству по эксплуатации компьютера или к его производителю.
- Зарядка возможна также с помощью дополнительного адаптера переменного тока USB (AC-V10L). Если вы будете использовать адаптеры переменного тока USB, отличные от адаптеров JVC, безопасность и эксплуатационные характеристики не могут быть гарантированы.
- Если зарядка не начинается, отсоедините аккумуляторный блок и повторите попытку с шага 1.
- Когда видеокамера подключена к компьютеру, запись и воспроизведение видео невозможно. Отсоедините USB-кабель по завершении зарядки.

### Примерное время зарядки батареи (при использовании USB-кабеля)

Аккумуляторный блок	Время зарядки
BN-VG107E (прилагается)	9 ч 30 мин
BN-VG114E	18 ч 30 мин
BN-VG121E	25 ч
BN-VG138E	45 ч 30 мин

## Регулировка ручного ремня

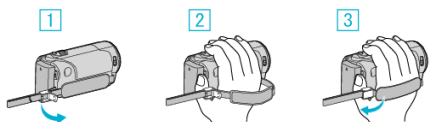

- 1 Расслабьте рычажок на фиксаторе ремня
- 2 Отрегулируйте длину ремня
- 3 Верните рычажок в первоначальное положение

### ПРЕДУПРЕЖДЕНИЕ :

- Убедитесь, что ремень застегнут должным образом. Если ремень слишком свободный, аппарата может упасть и это может привести к травмам или повреждению камеры.

## Использование ремня для ношения камеры на руке

Отрегулируйте длину ремня и зафиксируйте его на запястье.

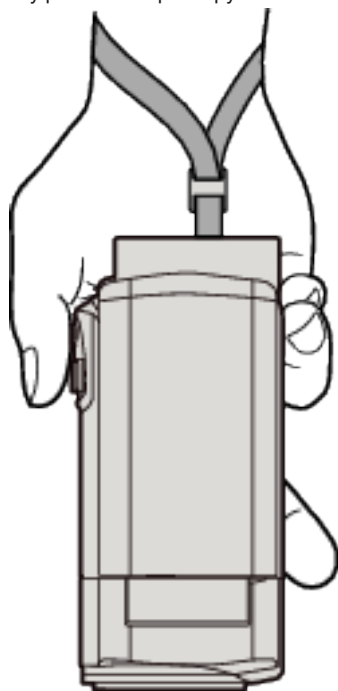

## Установка SD-карты

До начала съемки вставьте серийно производимую SD-карту.  
 „Типы SD-карт, которые можно использовать“ (стр. 15)  
 „Использование карты Eye-Fi“ (стр. 15)  
 „Приблизительное время видеозаписи“ (стр. 37)

- 1 Закройте ЖК-монитор.

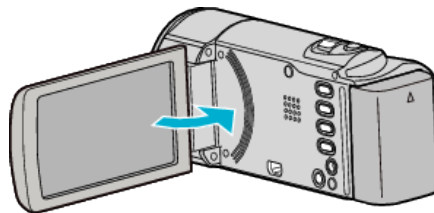

- 2 Откройте крышку.

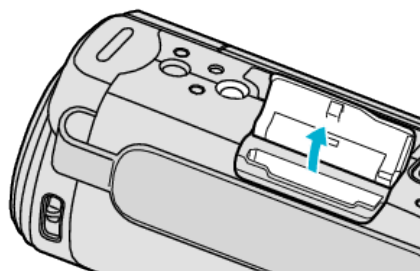

- 3 Вставьте SD-карту.

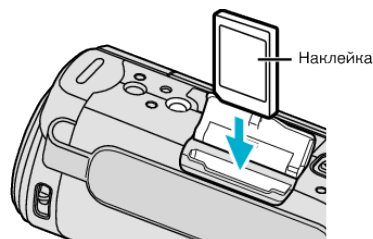

- Вставляйте карту этикеткой наружу.

### Осторожно

- Убедитесь, что вы не вставляете карту другой стороной. Это может привести к повреждению аппарат и карты.
- Устанавливайте и извлекайте SD-карту только когда аппарата выключена.
- Вставляя карту, не прикасайтесь к металлическим контактам.

### ПРИМЕЧАНИЕ :

- При использовании карт, которые использовались на других устройствах, необходимо отформатировать (инициализировать) карту, с помощью настройки „ФОРМАТИР. SD-КАРТЫ“ из установок носителя.

„ФОРМАТИР. SD-КАРТЫ“ (стр. 69)

### Извлечение карты

Слегка нажмите на SD-карту один раз, а затем вытяните ее из разъема.

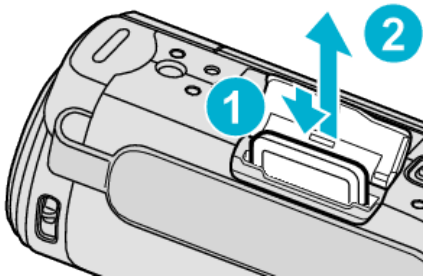

### Типы SD-карт, которые можно использовать

С данным аппаратом могут быть использованы следующие SD-карты. При работе следует использовать SD-карты следующих производителей.

- Panasonic
- TOSHIBA
- SanDisk

### SDHC-карта



- Используйте SDHC-совместимую карту класса 4 и выше (от 4 ГБ до 32 ГБ) для видеозаписи.
- Вы также можете использовать совместимую SDHC/SDXC-карту 10 класса.

### SDXC-карта



- Используйте совместимую SDXC-карту класса 4 или выше (макс. 64 ГБ).

### ПРИМЕЧАНИЕ :

- Использование SD-карт (включая SDHC/SDXC-карты), отличных от указанных выше, может привести к сбоям записи или потере данных.

- Класс 4 и класс 6 имеют гарантированную минимальную скорость передачи в 4МБ/сек и 6МБ/сек соответственно во время чтения или записи данных.
- Для предотвращения потери данных не прикасайтесь к контактам SD-карты.

### Если компьютер не распознает карту SDXC

Проверьте и обновите операционную систему вашего компьютера.

<b>Windows XP / Windows XP SP1</b>	Необходимо обновить до SP2 или выше.
<b>Windows XP SP2 / Windows XP SP3</b>	Необходимо загрузить обновление программного обеспечения. (KB955704) <a href="http://www.microsoft.com/downloads/details.aspx?FamilyID=1cbe3906-ddd1-4ca2-b727-c2dff5e30f61&amp;displaylang=en">http://www.microsoft.com/downloads/details.aspx?FamilyID=1cbe3906-ddd1-4ca2-b727-c2dff5e30f61&amp;displaylang=en</a>
<b>Windows Vista</b>	Необходимо обновить до SP1 или выше.
<b>Mac OS</b>	Несовместимы.

### Использование карты Eye-Fi

Eye-Fi – это карта памяти SD с функцией доступа к беспроводной локальной сети.

Используя карту Eye-Fi, вы можете передавать видео на компьютер или в Интернет.

(Необходима широкополосная беспроводная локальная сеть.)

Использование карты Eye-Fi может быть нелегальным или может быть запрещено в странах и областях, где оно не было одобрено соответствующими инстанциями. Обращайтесь в службу поддержки Eye-Fi за информацией о странах и областях, где ее использование одобрено.

### Виды карт

С данным аппаратом могут быть использованы следующие карты Eye-Fi.

Серия Eye-Fi X2

- Eye-Fi Connect X2
- Eye-Fi Explore X2
- Eye-Fi Pro X2

Видеофайлы не могут передаваться без использования серии Eye-Fi X2.

### Использование карты Eye-Fi

Осуществите настройки на карте Eye-Fi с помощью Eye-Fi Center.

См. инструкции по установке и работе с Eye-Fi Center в руководстве по эксплуатации.

- Записанные видео передаются автоматически. (Ранее переданные файлы не передаются повторно.)

### ПРИМЕЧАНИЕ :

- Передача файлов невозможна во время режима записи, редактирования или форматирования карты.
- Невозможна передача файлов размером более 2 ГБ. (с июля 2010 г.)
- Передача может занять длительное время или быть прервана в зависимости от условий соединения.

Значок	Описание
	Настройка Eye-FiВыКЛ (зависит от настройки Eye-Fi Center)
	Использование карты Eye-Fi
	Готовность к передаче с карты Eye-Fi
	Идет передача с карты Eye-Fi (анимированный)

- Рекомендуется использовать адаптер переменного тока при передаче файлов большого размера.

- Если он не работает должным образом, сначала используйте Eye-Fi Helper, чтобы проверить, верны ли настройки карты Eye-Fi. Также можно попробовать осуществить передачу данных, вставив карту Eye-Fi в другое устройство, например, компьютер.
- Не используйте видеокамеру в местах, где запрещено использование беспроводной связи, например, в самолете.
- Перед тем, как удалить файл, убедитесь, что передача на компьютер или загрузка на веб-сайт обмена видео осуществлена.
- Новейшую справочную информацию о картах Eye-Fi можно получить на веб-сайте Eye-Fi, Inc..

<http://www.eyefi/>

## Включение аппарата

Включить/выключить питание аппарата можно, открыв или закрыв ЖК-монитор.

- 1 Откройте ЖК-монитор.

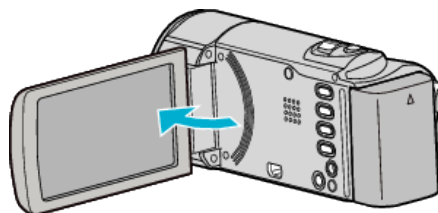

- Аппарат включится.
- При закрытии ЖК-монитора аппарат автоматически выключается.



## Настройка часов

Экран „УСТАНОВ. ДАТУ/ВРЕМЯ!“ появится, когда вы в первый раз включите аппарат после покупки, когда аппарат не использовался долгое время или когда время еще не установлено.

Настройте часы до начала съемки.

### ПРИМЕЧАНИЕ :

Чтобы выбрать/переместить курсор вверх/влево или вниз/вправо, нажмите кнопку UP/< или DOWN/>.

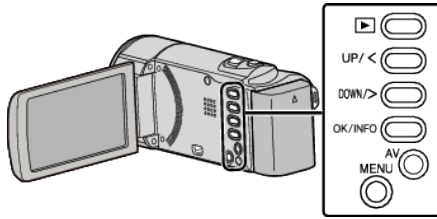

1 Откройте ЖК-монитор.

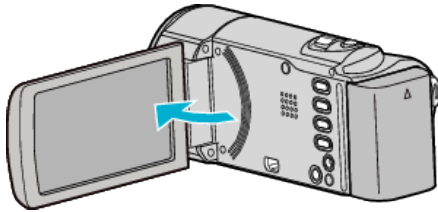

- Аппарат включится.
- При закрытии ЖК-монитора аппарат автоматически выключается.

2 Когда отобразится „УСТАНОВ. ДАТУ/ВРЕМЯ!“, выберите „ДА“ и нажмите ОК.

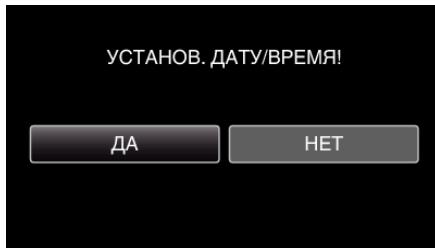

- Нажмите UP/< или DOWN/>, чтобы переместить курсор.

3 Установите дату и время.

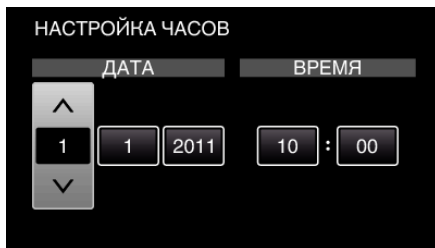

- Нажмите UP/< или DOWN/>, чтобы указать значение, затем нажмите ОК для подтверждения. Курсор перемещается к следующей позиции.
- Повторите этот шаг, чтобы откорректировать год, месяц, число, часы и минуты.
- Для отмены и возврата к предыдущему экрану нажмите MENU.

4 Нажмите UP/< или DOWN/>, чтобы выбрать место, где вы живете, и нажмите ОК.



- Отображаются название города и разница во времени.

- Для отмены и возврата к предыдущему экрану нажмите MENU.

### ПРИМЕЧАНИЕ :

- Часы можно будет перенастроить позже.
- „Переустановка часов“ (стр. 18)
- При использовании аппарат в другой стране, вы можете установить местное время для записи.
- „Настройка часов на местное время во время путешествия“ (стр. 21)
- „УСТАНОВ. ДАТУ/ВРЕМЯ!“ отображается, когда вы включаете аппарат после того, как он не использовался на протяжении длительного времени. Аппарат должен быть подключен к сети с помощью адаптера переменного тока более 24 часов до того, как будут установлены часы, чтобы зарядить внутреннюю батарею часов.
- „Зарядка аккумуляторного блока“ (стр. 12)
- В режиме воспроизведения вы можете включить или выключить отображение часов.
- „ОТОБРАЗИТЬ НА ЭКРАНЕ“ (стр. 62)

## Переустановка часов

Установите часы с помощью „НАСТРОЙКА ЧАСОВ“ в меню.

### ПРИМЕЧАНИЕ :

Чтобы выбрать/переместить курсор вверх/влево или вниз/вправо, нажмите кнопку UP/< или DOWN/>.

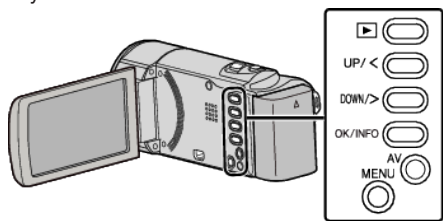

- Отображаются название города и разница во времени.
- Для отмены и возврата к предыдущему экрану нажмите MENU.

1 Нажмите MENU.

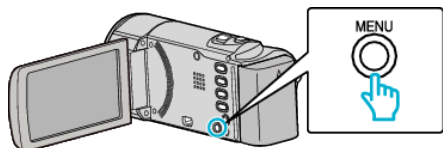

2 Выберите „НАСТРОЙКА ЧАСОВ“ и нажмите ОК.

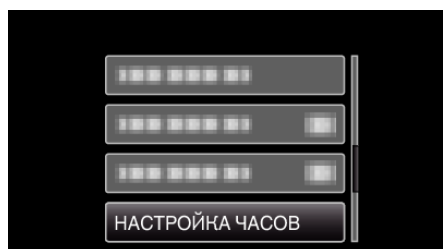

- Нажмите UP/< или DOWN/>, чтобы переместить курсор.
- Для отмены и возврата к предыдущему экрану нажмите MENU.

3 Выберите „НАСТРОЙКА ЧАСОВ“ и нажмите ОК.

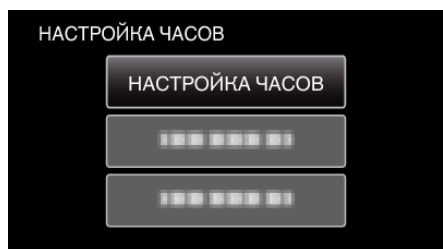

- Нажмите UP/< или DOWN/>, чтобы переместить курсор.
- Для отмены и возврата к предыдущему экрану нажмите MENU.

4 Установите дату и время.

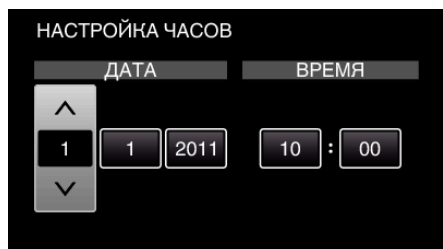

- Нажмите UP/< или DOWN/>, чтобы указать значение, затем нажмите ОК для подтверждения. Курсор перемещается к следующей позиции.
- Повторите этот шаг, чтобы откорректировать год, месяц, число, часы и минуты.
- Для отмены и возврата к предыдущему экрану нажмите MENU.

5 Нажмите UP/< или DOWN/>, чтобы выбрать место, где вы живете, и нажмите ОК.

## Изменение языка дисплея

Язык дисплея может быть изменен.

### ПРИМЕЧАНИЕ :

Чтобы выбрать/переместить курсор вверх/влево или вниз/вправо, нажмите кнопку UP/< или DOWN/>.

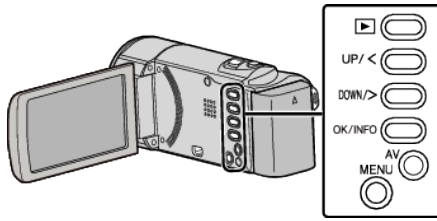

1 Нажмите MENU.

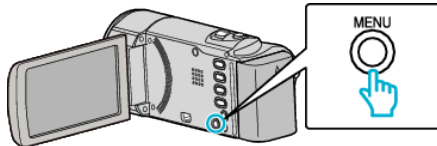

2 Выберите „НАСТРОЙКИ ЭКРАНА“ и нажмите ОК.

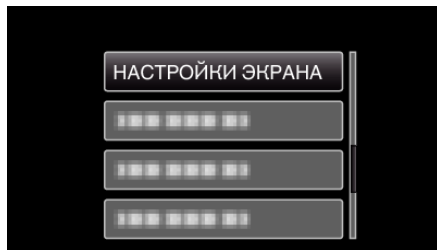

- Нажмите UP/< или DOWN/>, чтобы переместить курсор.
- Для отмены и возврата к предыдущему экрану нажмите MENU.

3 Выберите „ВЫБОР ЯЗЫКА“ и нажмите ОК.

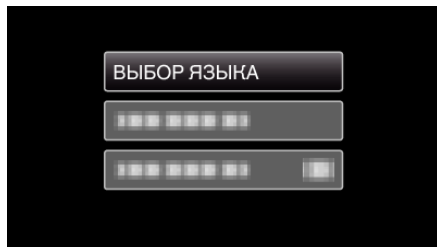

- Нажмите UP/< или DOWN/>, чтобы переместить курсор.
- Для отмены и возврата к предыдущему экрану нажмите MENU.

4 Выберите требуемый язык и нажмите ОК.



- Нажмите UP/< или DOWN/>, чтобы переместить курсор.
- Для отмены и возврата к предыдущему экрану нажмите MENU.

## Как держать аппарат

Во время съемки держите локти близко к телу, чтобы избежать вибрации камеры.



### ПРЕДУПРЕЖДЕНИЕ :

- Будьте осторожны с аппарат при транспортировке, чтобы не уронить ее.
- Если аппарата используется детьми, они должны находиться под руководством взрослых.

### ПРИМЕЧАНИЕ :

- Если вибрация камеры слишком сильная, используйте цифровой стабилизатор изображения.

„Снижение вибрации камеры“ (стр. 32)

## Установка штатива

Данный аппарат может быть установлен на штатив (или штатив-упор). Это очень удобно для избежания вибрации камеры при съемке из одного положения.

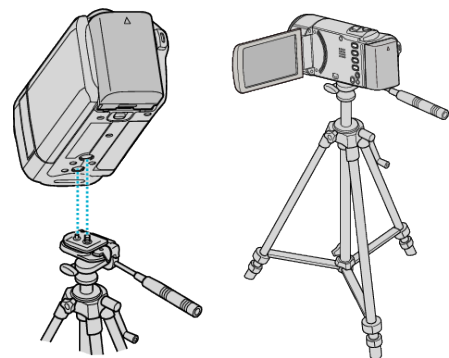

- Чтобы избежать падения аппарат со штатива, проверьте отверстия для крепежных винтов на штативе и установочные отверстия на аппарате перед установкой и крепко закрутите винты.

### ПРЕДУПРЕЖДЕНИЕ :

- Во избежание травм или повреждений в результате падения аппарата, внимательно ознакомьтесь с руководством по эксплуатации используемого штатива (или штатива-упора) и убедитесь, что камера надежно прикреплена к нему.

### ПРИМЕЧАНИЕ :

- Рекомендуется использовать штатив или штатив-упор при съемке в условиях с возможностью вибрации камеры (например в темных местах или при максимальной трансфокации).

- Установите цифровой стабилизатор изображения на  (ВЫКЛ) при использовании штатива для съемки.

„Снижение вибрации камеры“ (☞ стр. 32)

## Использование аппарата в других странах

Форма розеток питания различна в разных странах и регионах. Для зарядки аккумуляторного блока вам понадобится вилка-адаптер, подходящая по форме к розетке.

„Зарядка аккумуляторного блока в других странах“ (☞ стр. 20)  
Измените дату и время на местные, выбрав место вашего назначения в „НАСТ. ОБЛАСТИ“ раздела „НАСТРОЙКА ЧАСОВ“.

„Настройка часов на местное время во время путешествия“ (☞ стр. 21)

Когда выбрано „ВКЛ“ в „НАС. ЛЕТ. ВРЕМЕНИ“ раздела „НАСТРОЙКА ЧАСОВ“, время устанавливается на 1 час вперед.

„Установка летнего времени“ (☞ стр. 21)

## Зарядка аккумуляторного блока в других странах

Форма розеток питания различна в разных странах и регионах. Для зарядки аккумуляторного блока вам понадобится вилка-адаптер, подходящая по форме к розетке.

A	B	BF	C	O
				

North America		Europe		Oceania		Middle East	
United States	A	Iceland	C	Australia	O	Israel	C
Canada	A	Ireland	C	Guam	A	Iran	C
Mexico	A	United Kingdom	B, BF	Tahiti	C	Kuwait	B, C
		Italy	C	Tonga	O	Jordan	B, BF
Asia		Austria	C	New Zealand	O		
India	B, C, BF	Netherlands	C	Fiji	O	Africa	
Indonesia	C	Canary Islands	C			Algeria	A, B, BF, C
Singapore	B, BF	Greece	C	Latin		Egypt	B, BF, C
Sri Lanka	B, C, BF	Switzerland	C	Argentina	O	Guinea	C
Thailand	A, BF, C	Sweden	C	Colombia	A	Kenya	B, C
South Korea	A, C	Spain	A, C	Jamaica	A	Zambia	B, BF
China	A, B, BF, C, O	Denmark	C	Chile	B, C	Tanzania	B, BF
Japan	A	Germany	C	Haiti	A	Republic of South Africa	
Nepal	C	Norway	C	Panama	A		B, C, BF
Pakistan	B, C	Hungary	C	Bahamas	A	Mozambique	C
Bangladesh	C	Finland	C	Puerto Rico	A	Morocco	C
Philippines	A, BF, O	France	C	Brazil	A, C		
Vietnam	A, C	Belgium	C	Venezuela	A		
Hong Kong Special		Poland	B, C	Peru	A, C		
Administrative Region	B, BF	Portugal	B, C				
Macau Special		Romania	C				
Administrative Region	B, C						
Malaysia	B, BF, C						

### Настройка часов на местное время во время путешествия

Измените дату и время на местные, выбрав место вашего назначения в „НАСТ.ОБЛАСТИ“ раздела „НАСТРОЙКА ЧАСОВ“. Восстановите региональные настройки по возвращении из поездки.

**ПРИМЕЧАНИЕ :**

Чтобы выбрать/переместить курсор вверх/влево или вниз/вправо, нажмите кнопку UP/< или DOWN/>.

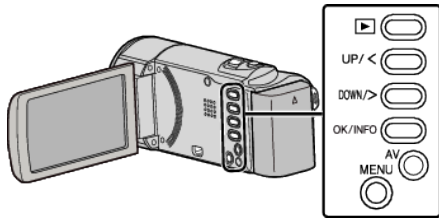

1 Нажмите MENU.

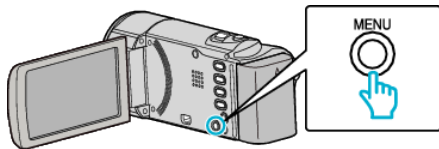

2 Выберите „НАСТРОЙКА ЧАСОВ“ и нажмите ОК.



- Нажмите UP/< или DOWN/>, чтобы переместить курсор.
- Для отмены и возврата к предыдущему экрану нажмите MENU.

3 Выберите „НАСТ.ОБЛАСТИ“ и нажмите ОК.

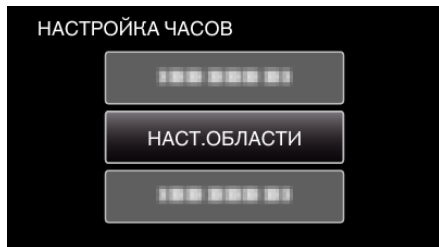

- Нажмите UP/< или DOWN/>, чтобы переместить курсор.
- Для отмены и возврата к предыдущему экрану нажмите MENU.

4 Нажмите UP/< или DOWN/>, чтобы выбрать место, куда вы направляетесь, и нажмите ОК.



- Отображаются название города и разница во времени.
- Для отмены и возврата к предыдущему экрану нажмите MENU.

**ПРИМЕЧАНИЕ :**

- Настройка „НАСТ.ОБЛАСТИ“ изменяет часы с учетом разницы во времени. По возвращении домой отмените выбор региона поездки, чтобы восстановить первоначальные параметры часов.

### Установка летнего времени

Когда выбрано „ВКЛ“ в „НАС. ЛЕТ. ВРЕМЕНИ“ раздела „НАСТРОЙКА ЧАСОВ“, время устанавливается на 1 час вперед.

**ПРИМЕЧАНИЕ :**

Чтобы выбрать/переместить курсор вверх/влево или вниз/вправо, нажмите кнопку UP/< или DOWN/>.

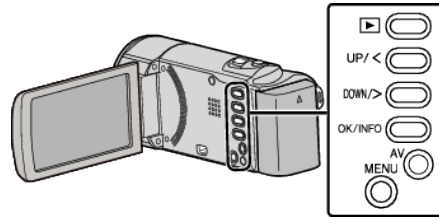

1 Нажмите MENU.

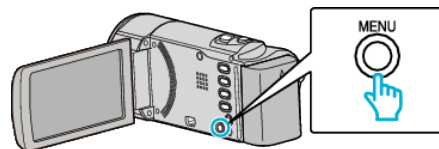

2 Выберите „НАСТРОЙКА ЧАСОВ“ и нажмите ОК.

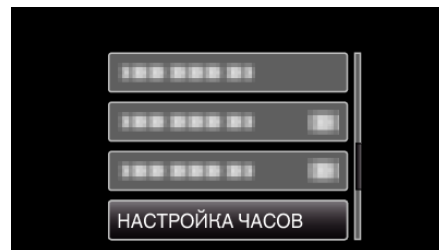

- Нажмите UP/< или DOWN/>, чтобы переместить курсор.
- Для отмены и возврата к предыдущему экрану нажмите MENU.

3 Выберите „НАС. ЛЕТ. ВРЕМЕНИ“ и нажмите ОК.

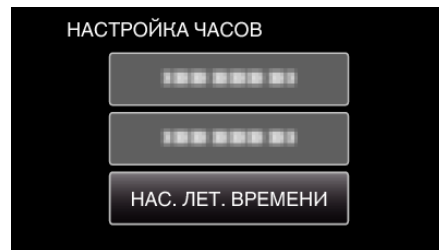

- Нажмите UP/< или DOWN/>, чтобы переместить курсор.
- Для отмены и возврата к предыдущему экрану нажмите MENU.

4 Нажмите UP/< или DOWN/>, чтобы установить летнее время, после чего нажмите ОК.



- Для отмены и возврата к предыдущему экрану нажмите MENU.

**ПРИМЕЧАНИЕ :**

- Что такое летнее время? Летнее время – это система установки часов на 1 час вперед на определенный период времени в течение лета. Это делается в основном в западных странах.
- Восстановите настройки летнего времени по возвращении из поездки.

## Дополнительные аксессуары

Используя дополнительный аккумуляторный блок, вы можете снимать на протяжении более длительного времени.

Название изделия	Описание
Аккумуляторный блок <ul style="list-style-type: none"> <li>• BN-VG114E</li> <li>• BN-VG121E</li> <li>• BN-VG138E</li> </ul>	<ul style="list-style-type: none"> <li>• Обеспечивает более продолжительное время съемки, чем аккумуляторный блок, прилагающийся к аппарату. Он также может быть использован в качестве запасного аккумуляторного блока.</li> </ul>
Зарядное устройство <ul style="list-style-type: none"> <li>• AA-VG1</li> </ul>	<ul style="list-style-type: none"> <li>• Позволяет зарядку аккумуляторного блока без использования аппарат.</li> </ul>

### ПРИМЕЧАНИЕ :

- Дополнительные сведения см. в каталоге.
- BN-VG107E – это такой же аккумуляторный блок, который прилагается к данному аппарату.
- Копирование файлов путем подключения данного аппарата к записывающему устройству DVD не поддерживается.

### Приблизительное время записи (с использованием батареи)

Аккумуляторный блок	Фактическое время записи	Время непрерывной записи
<b>BN-VG107E</b> (прилагается)	40 мин (35 мин)	1 ч 5 мин (1 ч)
<b>BN-VG114E</b>	1 ч 15 мин (1 ч 5 мин)	2 ч 10 мин (1 ч 55 мин)
<b>BN-VG121E</b>	1 ч 55 мин (1 ч 40 мин)	3 ч 15 мин (2 ч 55 мин)
<b>BN-VG138E</b>	3 ч 20 мин (3 ч)	5 ч 45 мин (5 ч 20 мин)

- Вышеуказанные величины действительны при „РЕГ. ЯРКОСТИ ДИСПЛЕЯ“, установленной на „3“ (стандартная установка).  
( ): значения, когда „РЕГ. ЯРКОСТИ ДИСПЛЕЯ“ установлена на „4“ (ярче)
- При трансфокации или в случае многократных остановок фактическое время записи может быть меньше.  
(Рекомендуется иметь в запасе аккумуляторные блоки на период времени, в три раза превышающий предполагаемое время записи.)
- По истечении срока службы батареи время записи становится еще меньше, даже если аккумуляторный блок полностью заряжен.  
(Замените аккумуляторный блок на новый.)

## Съемка видео в интеллектуальном автоматическом режиме

Вы можете производить съемку, не устанавливая настройки, используя интеллектуальный автоматический режим. Такие настройки, как экспозиция и фокус будут автоматически отрегулированы в соответствии с условиями съемки.

- В случае особых условий съемки, например подсветки (IA), ночной съемки (M), человека (P) и т.д. соответствующий символ отображается на экране.
- Перед записью важной сцены рекомендуется сделать пробную запись.

### ПРИМЕЧАНИЕ :

Чтобы выбрать/переместить курсор вверх/влево или вниз/вправо, нажмите кнопку UP/< или DOWN/>.

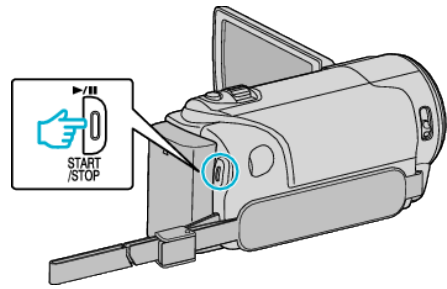
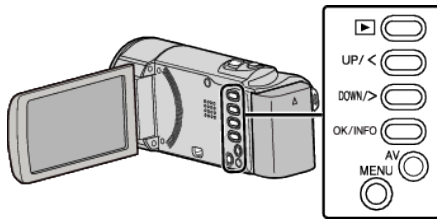

- Нажмите еще раз, чтобы остановить запись.

1 Откройте крышку объектива.

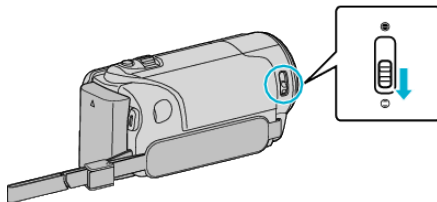

2 Откройте ЖК-монитор.

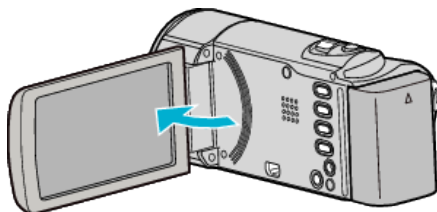

- Аппарат включится и появится значок режима видео.
- При закрытии ЖК-монитора аппарат автоматически выключается.

3 Убедитесь, что режим записи установлен на Интеллектуальный авто.

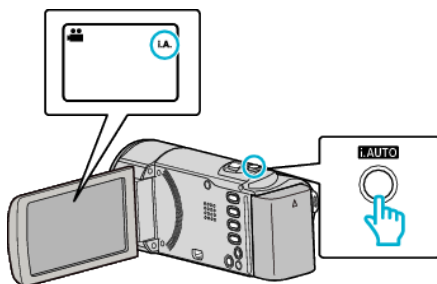

- Если установлен **M** Ручной режим, нажмите кнопку i.AUTO, чтобы переключить режим. С каждым нажатием режим переключается с Интеллектуального автоматического на Ручной или наоборот.

4 Начните запись.

Обозначения во время видеозаписи

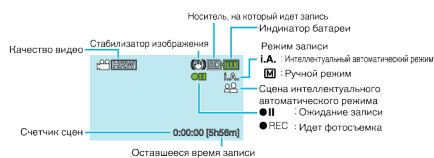

Значок на дисплее	Описание
<b>Режим записи</b>	Нажмите кнопку <b>i.AUTO</b> , чтобы переключить режим записи с <b>i.A.</b> (Интеллектуальный автоматический) на <b>M</b> (Ручной) и наоборот.
<b>Качество видео</b>	Отображает значок настройки „КАЧЕСТВО ВИДЕО“, выбранной в меню записи. „КАЧЕСТВО ВИДЕО“ (☞ стр. 58)
<b>Оставшееся время записи</b>	Отображает оставшееся время записи видео.
<b>● REC Идет фотосъемка</b>	Отображается, когда идет видеосъемка.
<b>●    Ожидание записи</b>	Отображается, когда видеозапись приостановлена.
<b>Счетчик сцен (время записи)</b>	Отображает время, прошедшее с начала записи текущего видео.
<b>Носитель, на который идет запись</b>	Отображает значок носителя записи.
<b>Индикатор батареи</b>	Отображает примерный оставшийся заряд аккумуляторного блока. Подробности о заряде батареи могут быть отображены с помощью нажатия кнопки OK/INFO. „Оставшееся время записи/заряд батареи“ (☞ стр. 36)
<b>Стабилизатор изображения</b>	Устанавливает, нужно ли снизить вибрацию камеры. „Снижение вибрации камеры“ (☞ стр. 32)

■ Сцены интеллектуального автоматического режима

Значок на дисплее	Описание
	Съемка объекта крупным планом на размытом фоне.
	Фокусируется и на человеке, и на фоне, когда рычажок трансфокатора установлен на широкоугольную съемку (Шир.).
	Фокусируется на удаленном объекте и запечатляет четкое изображение.
	Запечатляет объект без повышения чувствительности и без использования вспышки, когда вокруг темно.
	Воспроизводит ночные сцены с выдержкой ниже обычного.
	Ярко воспроизводит голубой цвет неба и воды без затемнения объекта в результате сильного солнечного света на заднем плане.
	Фокусируется на ближнем объекте и четко воспроизводит цвета.
	Ярко воспроизводит зеленый цвет деревьев.
	Воспроизводит сияющие цвета заката.
	Регулирует настройки таким образом, что объект не оказывается затемненным из-за светлого фона.
	Использует вспышку, чтобы человек выглядел четко, и ярко воспроизводит цвета заднего плана.
	Фокусируется на ближнем объекте и четко воспроизводит цвета, используя вспышку.

ПРИМЕЧАНИЕ :

- Сцены могут распознаваться в соответствии с условиями съемки и автоматически регулироваться в Интеллектуальном автоматическом режиме.
- В зависимости от условий съемки некоторые функции могут не работать должным образом.



### Полезные настройки при съемке

- Показатели соотношения при записи могут быть переключены между 16:9 и 4:3.
- „КАЧЕСТВО ВИДЕО“ (☞ стр. 58)
- Когда „БЫСТРЫЙ ПОВТ. ЗАПУСК“ установлен на „ВКЛ“, аппарата включается сразу же по открытии ЖК-монитора в течение 5 минут после отключения питания путем закрытия монитора.
- „БЫСТРЫЙ ПОВТ. ЗАПУСК“ (☞ стр. 67)
- Если „АВТОВЫКЛЮЧЕНИЕ“ установлено на „ВКЛ“, аппарата автоматически выключится для экономии питания, если она не используется в течение 5 минут. (только при использовании аккумуляторного блока)
- „АВТОВЫКЛЮЧЕНИЕ“ (☞ стр. 66)
- Когда „РАСПОЗН ЛИЦА АЕ/АФ“ установлено на „ВКЛ“ (настройка по умолчанию), аппарат распознает лица и автоматически регулирует яркость и фокус таким образом, чтобы лица были сняты четко.
- „Четкое запечатление людей (Распознавание лиц АЕ/АФ)“ (☞ стр. 33)

### ПРЕДУПРЕЖДЕНИЕ :

- Не подвергайте объектив воздействию прямого солнечного света.
- Не используйте аппарат под дождем, снегом или в местах с высокой влажностью, например, в ванной.
- Не используйте аппарат в местах, в которых существует возможность чрезмерной влажности и пыли, а также в местах с прямым воздействием пара или дыма.
- Не отсоединяйте аккумуляторный блок, адаптер переменного тока или SD-карту, когда индикатор доступа горит. Записанные данные могут стать непригодными для последующего воспроизведения.
- Сделайте резервную копию важных записанных данных. Рекомендуется скопировать Ваши важные записанные данные на DVD-диск или на другой носитель записи для хранения. Компания JVC не несет ответственности за утрату данных.

### ПРИМЕЧАНИЕ :

- Перед тем, как начинать съемку, проверьте оставшееся время съемки на носителе. Если на нем недостаточно места, переместите (скопируйте) данные на компьютер или диск.
- Не забудьте сделать копии после записи!
- Запись останавливается автоматически, т.к. в соответствии с техническими характеристиками она не может продолжаться 12 или более часов без остановки. (Возобновление записи может занять некоторое время.)
- В случае длинных записей, файл разделяется на два или более меньших файлов, если его размер превышает 4 ГБ.
- При длительной съемке в помещении можно подключить аппарат к адаптеру переменного тока.

### Трансфокация

Угол обзора может регулироваться с помощью трансфокации.

- Используйте шир. конец (конец широкого угла) для съемки более широкого угла обзора.
- Используйте тел. конец (конец телефото) для увеличения объекта съемки.

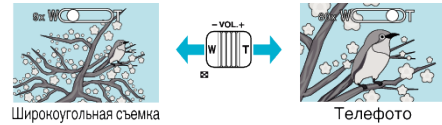

### ПРИМЕЧАНИЕ :

- Вы можете расширить область трансфокации без снижения качества изображения, используя динамическую трансфокацию.
- При использовании цифровой трансфокации, изображение становится зернистым, т.к. оно увеличивается цифровым способом.
- Диапазон трансфокатора может быть изменен.

„ZOOM“ (☞ стр. 58)

## Съемка в ручном режиме

Вы можете сами отрегулировать настройки, такие как яркость, используя ручной режим.

### ПРИМЕЧАНИЕ :

Чтобы выбрать/переместить курсор вверх/влево или вниз/вправо, нажмите кнопку UP/< или DOWN/>.

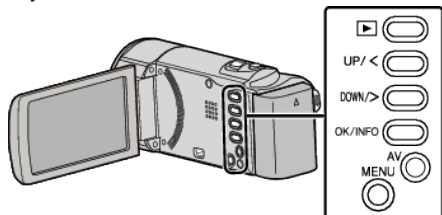

1 Откройте крышку объектива.

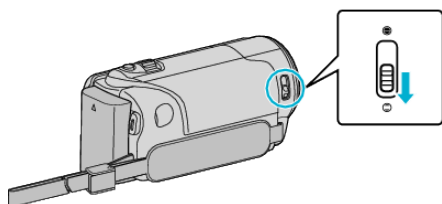

2 Откройте ЖК-монитор.

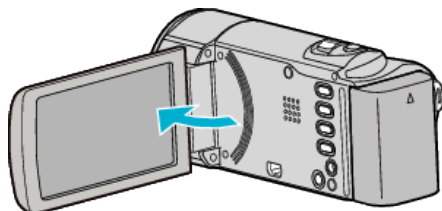

3 Выберите ручной режим съемки.

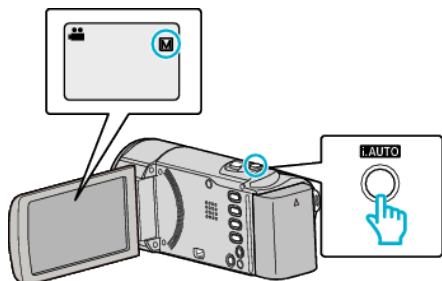

- Если установлен Интеллектуальный автоматический режим, нажмите кнопку i.AUTO, чтобы переключить режим. С каждым нажатием режим переключается с Интеллектуального автоматического на Ручной или наоборот.

4 Начните запись.

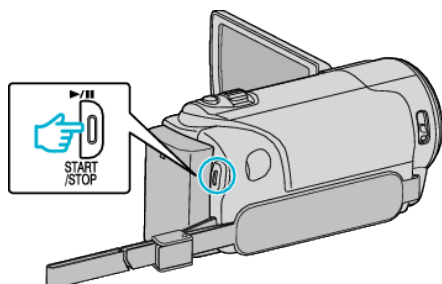

- Нажмите еще раз, чтобы остановить запись.

### ПРИМЕЧАНИЕ :

- Ручные настройки отображаются только в ручном режиме.

## Меню съемки в ручном режиме

Можно настроить следующие элементы.

Название	Описание
ВЫБОР СЦЕНЫ	<ul style="list-style-type: none"> <li>• Съемка, соответствующая условиям, может быть легко осуществлена.</li> </ul> „Выбор сцены“ (стр. 27)
ФОКУСИРОВКА	<ul style="list-style-type: none"> <li>• Используйте ручную фокусировку, если объект не фокусируется автоматически.</li> </ul> „Ручная регуляция фокусировки“ (стр. 28)
НАСТРОЙКА ЯРКОСТИ	<ul style="list-style-type: none"> <li>• Общая яркость экрана может быть отрегулирована.</li> <li>• Используйте при съемке в темных или ярко освещенных местах.</li> </ul> „Регулировка яркости“ (стр. 29)
БАЛАНС БЕЛОГО	<ul style="list-style-type: none"> <li>• Общий цвет экрана может быть отрегулирован.</li> <li>• Используйте, если цвет на экране отличается от естественного цвета.</li> </ul> „Настройка баланса белого цвета“ (стр. 30)
ВСТРЕЧНАЯ ЗАСВЕТКА	<ul style="list-style-type: none"> <li>• Корректирует изображение, если объект оказывается затемненным из-за светлого фона.</li> <li>• Используйте при съемке против света.</li> </ul> „Настройка компенсации задней подсветки“ (стр. 31)
ТЕЛЕ МАКРО	<ul style="list-style-type: none"> <li>• Используйте для снимков объектов крупным планом (макросъемки).</li> </ul> „Съемка крупным планом“ (стр. 31)

### Выбор сцены

Часто встречающиеся сцены могут быть сняты с наиболее подходящими настройками.

**ПРИМЕЧАНИЕ :**

Чтобы выбрать/переместить курсор вверх/влево или вниз/вправо, нажмите кнопку UP/< или DOWN/>.

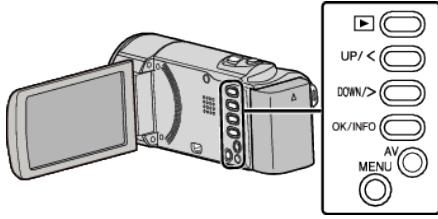

1 Нажмите MENU.

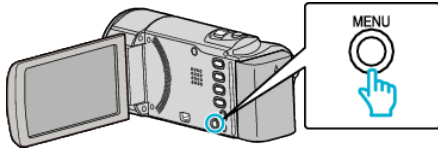

2 Выберите „РУЧНАЯ НАСТРОЙКА“ и нажмите ОК.

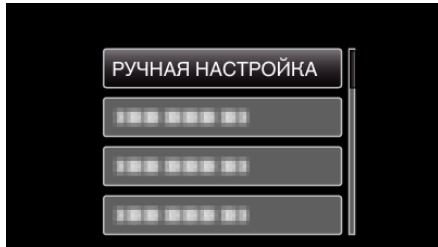

3 Выберите „ВЫБОР СЦЕНЫ“ и нажмите ОК.

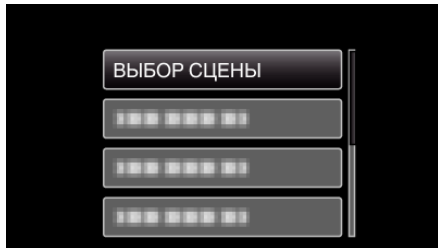

4 Выберите сцену и нажмите ОК.

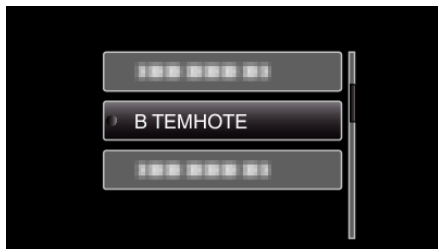

\* Специально созданные снимки.

Настройка	Эффект
В ТЕМНОТЕ	<p>Автоматически увеличивает усиление и делает сцену ярче с помощью большой выдержки, когда вокруг темно. Используйте штатив для предотвращения вибрации камеры.</p> <p><b>OFF</b> <b>ON</b> </p>
ПРОЖЕКТОР	<p>Позволяет избежать чрезмерной яркости объекта под светом.</p> <p><b>OFF</b> <b>ON</b> </p>

### Ручная регуляция фокусировки

Установите ручную регуляцию фокуса в том случае, если в Интеллектуальном автоматическом режиме изображение недостаточно четкое, или по желанию.

#### ПРИМЕЧАНИЕ :

Чтобы выбрать/переместить курсор вверх/влево или вниз/вправо, нажмите кнопку UP/< или DOWN/>.

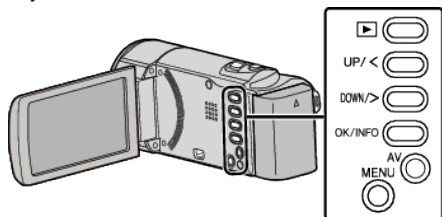

1 Нажмите MENU.

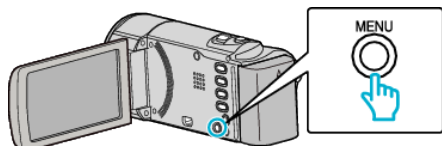

2 Выберите „РУЧНАЯ НАСТРОЙКА“ и нажмите ОК.

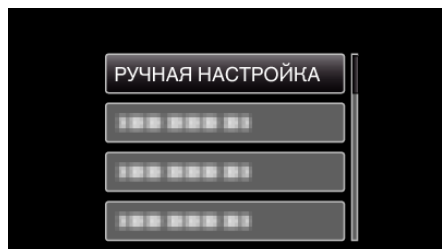

3 Выберите „ФОКУСИРОВКА“ и нажмите ОК.

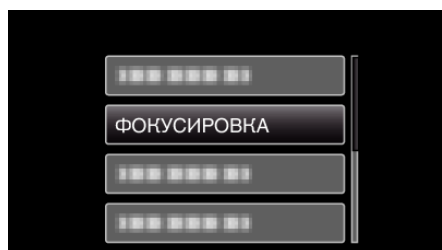

4 Выберите „РУЧНАЯ“ и нажмите ОК.

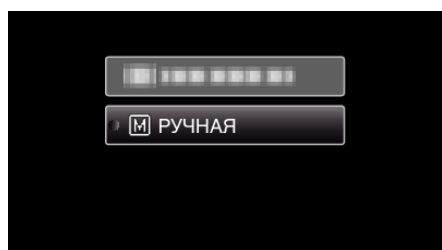

5 Отрегулируйте фокусировку с помощью кнопок UP/< и DOWN/>.



- Нажмите UP/<, чтобы сфокусироваться на далеком объекте.
- Нажмите DOWN/>, чтобы сфокусироваться на близком объекте.

6 Для подтверждения нажмите ОК.

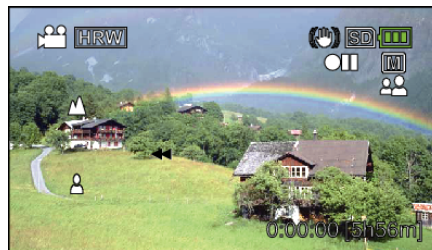

#### ПРИМЕЧАНИЕ :

- Объект, сфокусированный на конце телефото (тел.), остается в фокусе при уменьшении до широкого угла (шир.).

## Регулировка яркости

Вы можете отрегулировать яркость до желаемого уровня.

### ПРИМЕЧАНИЕ :

Чтобы выбрать/переместить курсор вверх/влево или вниз/вправо, нажмите кнопку UP/< или DOWN/>.

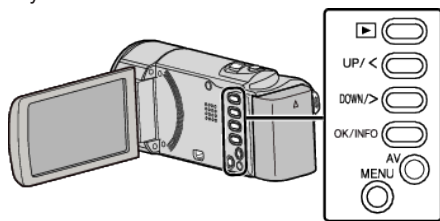

1 Нажмите MENU.

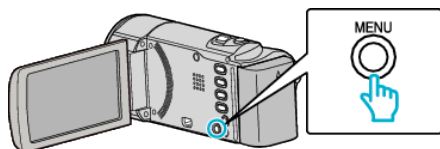

2 Выберите „РУЧНАЯ НАСТРОЙКА“ и нажмите ОК.

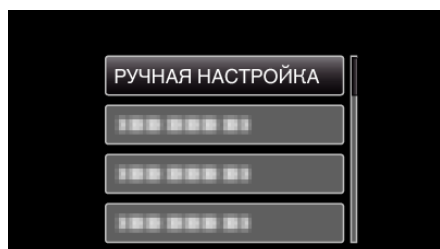

3 Выберите „НАСТРОЙКА ЯРКОСТИ“ и нажмите ОК.

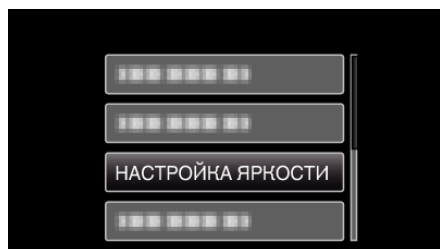

4 Выберите „РУЧНАЯ“ и нажмите ОК.

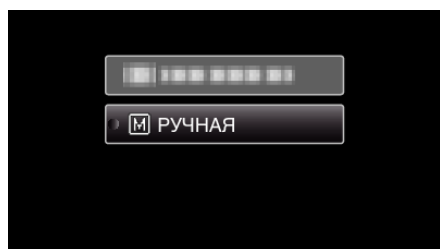

5 Выберите показатель яркости с помощью кнопок UP/< и DOWN/>.

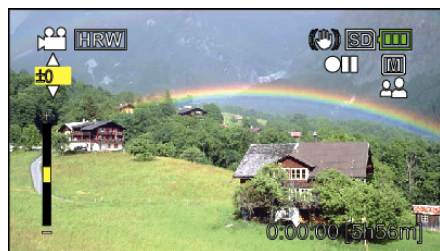

- Диапазон компенсации во время видеосъемки: от -6 до +6
- Нажмите UP/<, чтобы увеличить яркость.
- Нажмите DOWN/>, чтобы уменьшить яркость.

6 Для подтверждения нажмите ОК.

### Настройка баланса белого цвета

Вы можете настроить тональность цвета в соответствии с источником света.

**ПРИМЕЧАНИЕ :** \_\_\_\_\_

Чтобы выбрать/переместить курсор вверх/влево или вниз/вправо, нажмите кнопку UP/< или DOWN/>.

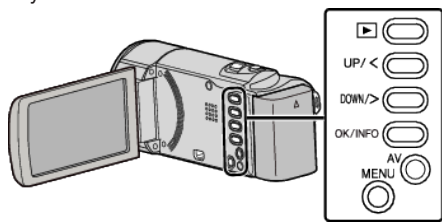

1 Нажмите MENU.

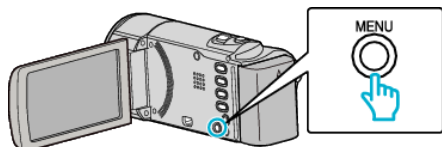

2 Выберите „РУЧНАЯ НАСТРОЙКА“ и нажмите ОК.

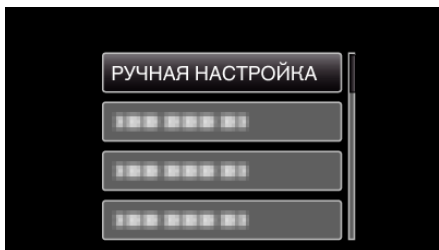

3 Выберите „БАЛАНС БЕЛОГО“ и нажмите ОК.

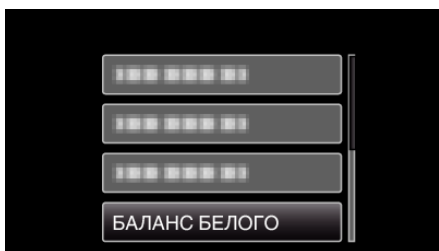

4 Выберите настройку баланса белого цвета и нажмите ОК.

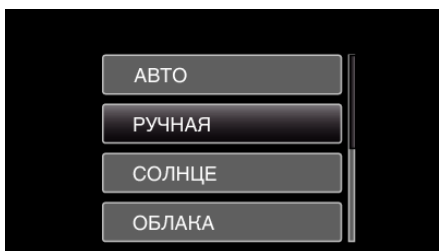

### Использование РУЧНАЯ

- 1 Поднесите лист чистой белой бумаги к объективу таким образом, чтобы он заполнил весь экран.
- 2 Выберите „РУЧНАЯ“ и продолжайте нажимать ОК.
  - Курсор мигает.
- 3 Отпустите ОК после того, как меню исчезнет.

Настройка	Подробные сведения
АВТО	Цвет регулируется автоматически до достижения естественных цветов.
РУЧНАЯ	Используйте, если проблема неестественных цветов не разрешена.
СОЛНЦЕ	Установите при съемке вне помещения в солнечный день.
ОБЛАКА	Установите при съемке в облачный день или в тени.
ГАЛОГЕН	Установите при съемке с интенсивным освещением, например с видеолампой.

### Настройка компенсации задней подсветки

Вы можете корректировать изображение, если объект оказывается слишком затемненным из-за светлого фона.

**ПРИМЕЧАНИЕ :**

Чтобы выбрать/переместить курсор вверх/влево или вниз/вправо, нажмите кнопку UP/< или DOWN/>.

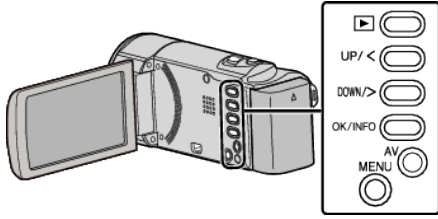

1 Нажмите MENU.

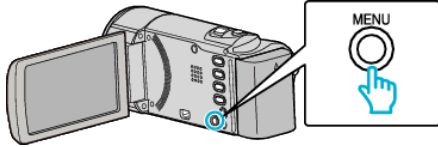

2 Выберите „РУЧНАЯ НАСТРОЙКА“ и нажмите ОК.

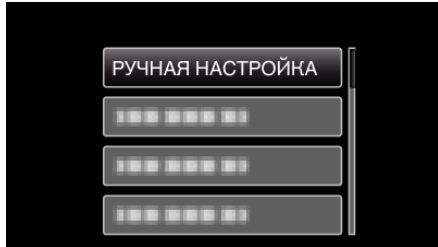

3 Выберите „ВСТРЕЧНАЯ ЗАСВЕТКА“ и нажмите ОК.

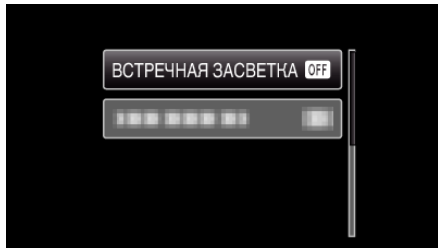

4 Выберите „ВКЛ“ и нажмите ОК.



### Съемка крупным планом

Вы можете делать снимки объектов крупным планом с использованием функции телемакросъемки.



\* Специально созданные снимки.

**ПРИМЕЧАНИЕ :**

Чтобы выбрать/переместить курсор вверх/влево или вниз/вправо, нажмите кнопку UP/< или DOWN/>.

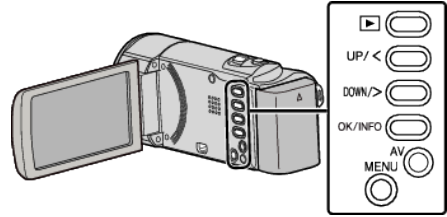

1 Нажмите MENU.

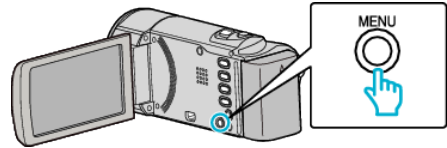

2 Выберите „РУЧНАЯ НАСТРОЙКА“ и нажмите ОК.

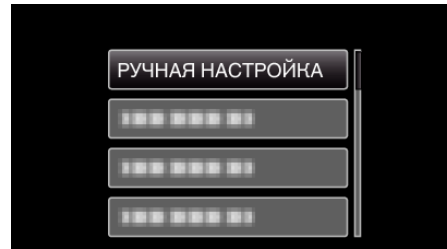

3 Выберите „ТЕЛЕ МАКРО“ и нажмите ОК.

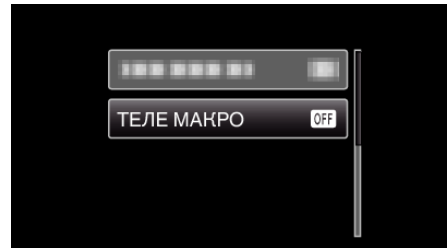

4 Выберите „ВКЛ“ и нажмите ОК.



Настройка	Подробные сведения
ВКЛ	Позволяет делать снимки объектов крупным планом до 1 метра с использованием телефотографического (Тел.) конца трансфокатора.

	Позволяет делать снимки объектов крупным планом до 5 см с использованием широкоугольного (Шир.) конца трансфокатора.
ВКЛ	Позволяет делать снимки объектов крупным планом до 50 см с использованием телефотографического (Тел.) конца трансфокатора. Позволяет делать снимки объектов крупным планом до 5 см с использованием широкоугольного (Шир.) конца трансфокатора.

**ПРЕДУПРЕЖДЕНИЕ :**

- Когда вы не снимаете крупным планом, установите „ТЕЛЕ МАКРО“ на „ВЫКЛ“. В противном случае изображение может быть нечетким.

## Снижение вибрации камеры

Когда установлен стабилизатор изображения, вибрация камера во время съемки может быть значительно снижена.

**ПРИМЕЧАНИЕ :**

Чтобы выбрать/переместить курсор вверх/влево или вниз/вправо, нажмите кнопку UP/< или DOWN/>.

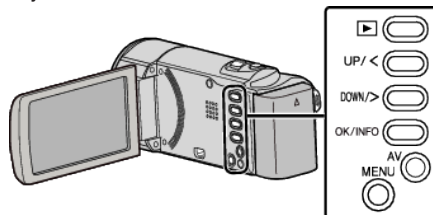

1 Нажмите MENU.

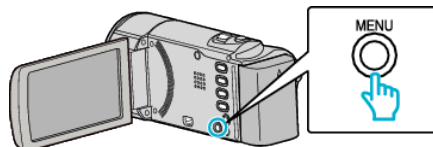

2 Выберите „ЦСИ“ (стабилизатор изображения) и нажмите ОК.

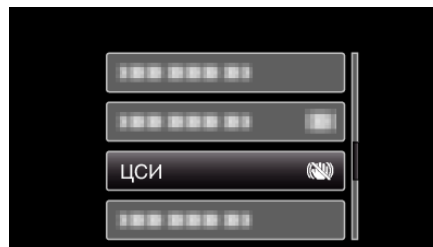

3 Выберите „ВЫКЛ.“ или „ВКЛ. (AIS)“, чтобы активировать стабилизатор изображения, затем нажмите ОК.

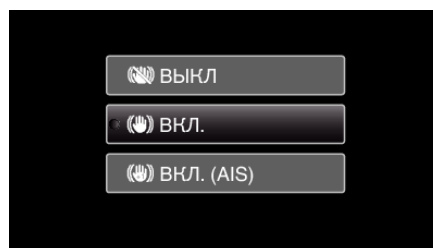

Отображение	Настройка
<b>ВЫКЛ</b>	Выключает стабилизатор изображения.
<b>ВКЛ.</b>	Снижает вибрацию камеры в нормальных условиях съемки.
<b>ВКЛ. (AIS)</b>	Более эффективно снижает вибрацию камеры при широкоугольной съемке ярких сцен. Только при широкоугольной съемке (около 5-кратной).

**ПРИМЕЧАНИЕ :**

- Рекомендуется установить стабилизатор изображения на „ВЫКЛ“ при съемке малоподвижного объекта со штатива.
- При сильной вибрации камеры полная стабилизация изображения может быть недостижима.
- Эта настройка эффективна только при видеосъемке.



## Четкое запечатление людей (Распознавание лиц AE/AF)

„РАСПОЗН ЛИЦА AE/AF“ автоматически регулирует яркость и фокус распознанных лиц.

### ПРИМЕЧАНИЕ :

Чтобы выбрать/переместить курсор вверх/влево или вниз/вправо, нажмите кнопку UP/< или DOWN/>.

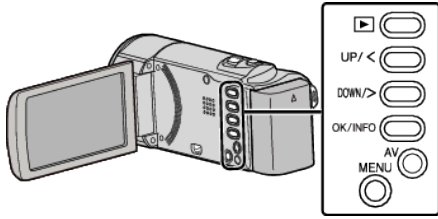

1 Нажмите MENU.

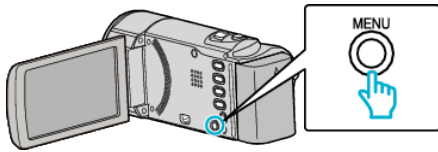

2 Выберите „РАСПОЗН ЛИЦА AE/AF“ и нажмите ОК.



3 Выберите „ВКЛ“ и нажмите ОК.



4 Направьте камеру на человека, которого хотите снять.



- Вокруг его лица появится рамка, и фокус и яркость будут автоматически отрегулированы.
- Если распознано несколько лиц, в фокусе будет лицо, самое близкое к камере.

5 Начните запись.

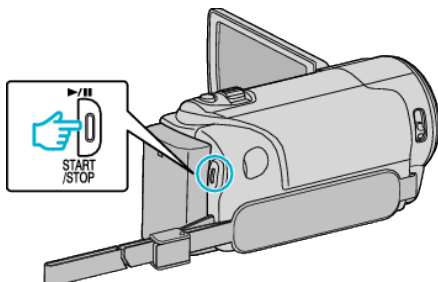

### ПРЕДУПРЕЖДЕНИЕ :

- Когда „РАСПОЗН ЛИЦА AE/AF“ установлено на „ВКЛ“, следующие настройки будут изменены.
  - Если параметр „ВЫБОР СЦЕНЫ“ установлен на „ПРОЖЕКТОР“, он будет переключен на „ВЫКЛ“.
  - Если параметр „ФОКУСИРОВКА“ установлен на „РУЧНАЯ“, он будет переключен на „АВТО“.
  - Если параметр „ВСТРЕЧНАЯ ЗАСВЕТКА“ установлен на „ВКЛ“, он будет переключен на „ВЫКЛ“.
- Когда следующие настройки будут осуществлены, „РАСПОЗН ЛИЦА AE/AF“ будет переключено на „ВЫКЛ“.
  - Когда параметр „ВЫБОР СЦЕНЫ“ установлен на „ПРОЖЕКТОР“
  - Когда параметр „ФОКУСИРОВКА“ установлен на „РУЧНАЯ“
  - Когда параметр „ВСТРЕЧНАЯ ЗАСВЕТКА“ установлен на „ВКЛ“

### ПРИМЕЧАНИЕ :

- Камера может распознавать до 16 лиц.
- В зависимости от условий съемки некоторые лица могут быть не распознаны.
- Если не удается достичь нужных результатов, снимайте с „РАСПОЗН ЛИЦА AE/AF“, установленном на „ВЫКЛ“.

## Съемка через определенные промежутки времени (ЗАМЕДЛЕННАЯ СЪЕМКА)

Дает возможность показать в коротком видео изменения, происходящие медленно на протяжении длительного времени, путем съемки кадров через определенные промежутки времени. Эта функция может быть эффективно использована при наблюдении за природой, например за раскрытием бутона цветка.

### ПРИМЕЧАНИЕ :

Чтобы выбрать/переместить курсор вверх/влево или вниз/вправо, нажмите кнопку UP/< или DOWN/>.

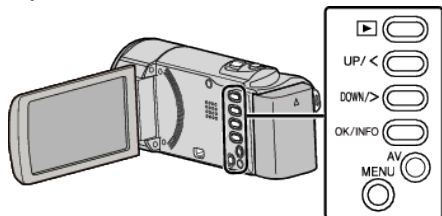

1 Нажмите MENU.

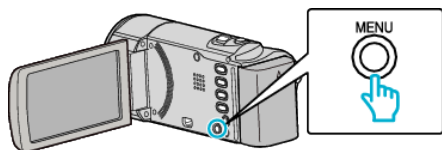

2 Выберите „ЗАМЕДЛЕННАЯ СЪЕМКА“ и нажмите ОК.

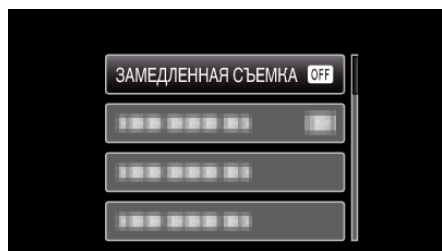

3 Выберите промежуток времени для записи (от 1 до 80 секунд) и нажмите ОК.

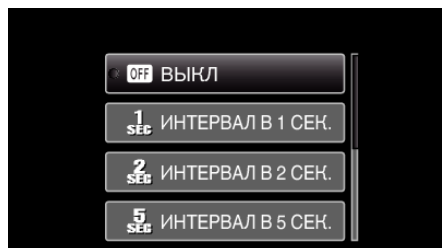

- Чем больше количество секунд, тем длиннее промежуток между съемками.

4 Начните запись.

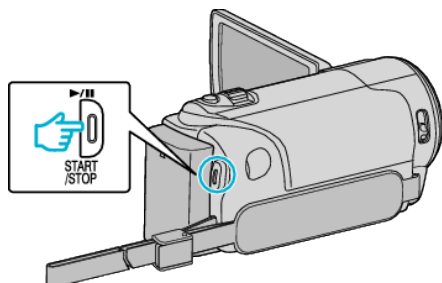

- Кадры снимаются через выбранное количество времени.
- Когда промежуток времени между съемкой установлен на „ИНТЕРВАЛ В 20 СЕК.“ или выше, аппарата переключается в энергосберегающий режим между съемками. Когда подойдет время съемки следующего кадра, энергосберегающий режим выключится и запись начнется автоматически.
- Нажмите кнопку START/STOP еще раз, чтобы остановить запись.

## Обозначения во время цейтраферной съемки

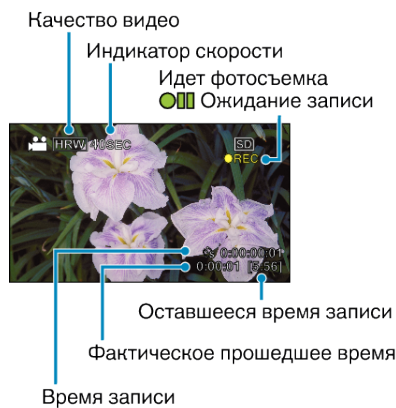

Отображение	Описание
<b>Индикатор скорости</b>	Отображает установленный промежуток времени между съемками.
<b>Качество видео</b>	Отображает значок установленного качества видео.
<b>Оставшееся время записи</b>	Оставшееся время записи при выбранном качестве видео.
<b>Идет фотосъемка</b>	Отображается, когда идет видеосъемка. Мигает в энергосберегающем режиме.
<b>Ожидание записи</b>	Отображается, когда видеозапись приостановлена.
<b>Фактическое прошедшее время</b>	Отображает фактическое время, прошедшее с момента начала записи.
<b>Время записи</b>	Отображает фактическое время записи видео. Единицей увеличения времени записи является кадр.

### Настройка цейтраферной съемки

Чем больше количество секунд, тем длиннее промежутки между съемками.

Настройка	Подробные сведения
<b>ВЫКЛ</b>	Отключает функцию.
<b>ИНТЕРВАЛ В 1 СЕК.</b>	Снимает кадры с интервалом в 1 секунды. Записанное видео будет воспроизведено с 30-кратной скоростью.
<b>ИНТЕРВАЛ В 2 СЕК.</b>	Снимает кадры с интервалом в 2 секунды. Записанное видео будет воспроизведено с 60-кратной скоростью.
<b>ИНТЕРВАЛ В 5 СЕК.</b>	Снимает кадры с интервалом в 5 секунды. Записанное видео будет воспроизведено с 150-кратной скоростью.
<b>ИНТЕРВАЛ В 10 СЕК.</b>	Снимает кадры с интервалом в 10 секунды. Записанное видео будет воспроизведено с 300-кратной скоростью.
<b>ИНТЕРВАЛ В 20 СЕК.</b>	Снимает кадры с интервалом в 20 секунды. Записанное видео будет воспроизведено с 600-кратной скоростью.
<b>ИНТЕРВАЛ В 40 СЕК.</b>	Снимает кадры с интервалом в 40 секунды. Записанное видео будет воспроизведено с 1 200-кратной скоростью.
<b>ИНТЕРВАЛ В 80 СЕК.</b>	Снимает кадры с интервалом в 80 секунды. Записанное видео будет воспроизведено с 2 400-кратной скоростью.

#### ПРЕДУПРЕЖДЕНИЕ :

- Во время цейтраферной съемки невозможна запись аудио.
- Трансфокация, приоритет лица AE/AF и стабилизатор изображения недоступны в режиме цейтраферной съемки.
- Если видеозапись была остановлена при времени записи меньшем, чем „0:00:00:14“, видео не будет сохранено.

#### ПРИМЕЧАНИЕ :

- Настройки цейтраферной съемки не сохраняются после выключения питания камеры.
- Запись останавливается автоматически через 99 часов после начала съемки.
- При цейтраферной съемке с длинными интервалами между съемкой кадров используйте штатив. Также рекомендуется настраивать фокус и баланс белого цвета вручную.

„Установка штатива“ (стр. 19)

„Ручная регуляция фокусировки“ (стр. 28)

„Настройка баланса белого цвета“ (стр. 30)

### Автоматическая съемка с распознаванием движений (АВТОМАТ. СЪЕМКА)

Данная функция позволяет аппарату снимать автоматически, регистрируя изменения в движении объекта (яркости) внутри красной рамки, отображенной на ЖК-мониторе. (АВТОСЪЕМКА)

#### ПРИМЕЧАНИЕ :

Чтобы выбрать/переместить курсор вверх/влево или вниз/вправо, нажмите кнопку UP/< или DOWN/>.

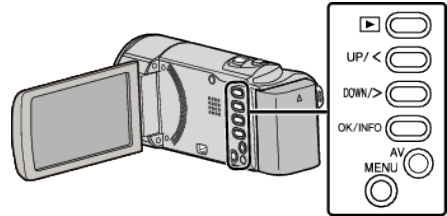

- 1 Создайте изображение в соответствии с видом объекта.
  - Отрегулируйте угол обзора с помощью трансфокации т.д.
- 2 Нажмите MENU.

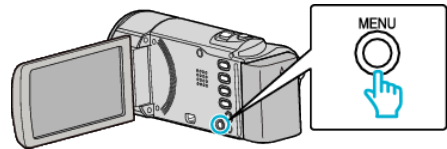

- 3 Выберите „АВТОМАТ. СЪЕМКА“ и нажмите ОК.

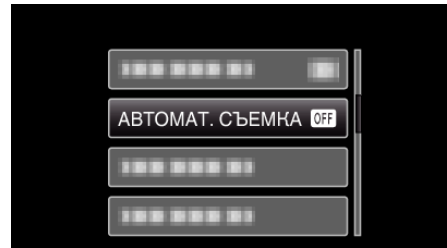

- 4 Выберите „ВКЛ“ и нажмите ОК.



- 5 Съемка начинается автоматически, когда объект внутри красной рамки, расположенной в центре экрана, движется.



- Красная рамка появляется через 2 секунды после исчезновения дисплея меню.
- При видеосъемке запись продолжается в течение всего времени, пока движение объекта продолжается (изменяется яркость) внутри красной рамки. Когда движение объекта (изменения яркости) прекращается внутри красной рамки, съемка будет остановлена через 5 секунд.
- Чтобы вручную остановить запись, нажмите кнопку START/STOP. Однако, т.к. настройка „АВТОМАТ. СЪЕМКА“ остается в положении „ВКЛ“ даже после остановки записи, запись

начнется вновь, когда будут зарегистрированы движения объекта (изменения яркости) внутри красной рамки. Для отмены „АВТОМАТ. СЪЕМКА“, установите ее в положение „ВЫКЛ“.

**ПРЕДУПРЕЖДЕНИЕ :**

- Единственная доступная ручная настройка – „ТЕЛЕ МАКРО“. Остальные установлены на „АВТО“.
- Цифровая трансфокация и стабилизатор изображения недоступны после установки „АВТОМАТ. СЪЕМКА“.
- „АВТОМАТ. СЪЕМКА“ не может использоваться одновременно с „ЗАМЕДЛЕННАЯ СЪЕМКА“. Когда они обе установлены, преимущество дается „ЗАМЕДЛЕННАЯ СЪЕМКА“.
- Автоматическое выключение питания и энергосберегающий режим недоступны при установленной „АВТОМАТ. СЪЕМКА“.

**ПРИМЕЧАНИЕ :**

- Запись останавливается, когда во время съемки не происходит никаких изменений в течение 5 секунд.
- Съемка может не начаться, если движения объекта внутри красной рамки слишком быстрые или изменения яркости слишком незначительны.
- Съемка может начаться из-за изменений яркости, даже если внутри красной рамки не наблюдается никаких движений.
- Невозможно начать съемку в процессе настройки трансфокации.

**Оставшееся время записи/заряд батареи**

Вы можете проверить оставшееся время записи на SD-карте, а также оставшийся заряд батареи.

**ПРИМЕЧАНИЕ :**

Чтобы выбрать/переместить курсор вверх/влево или вниз/вправо, нажмите кнопку UP/< или DOWN/>.

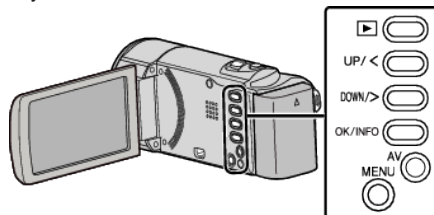

1 Откройте ЖК-монитор.

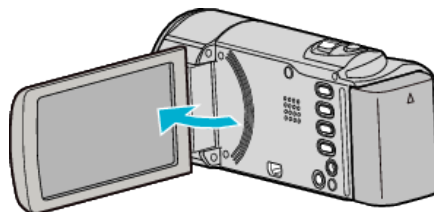

2 Нажмите OK/INFO.

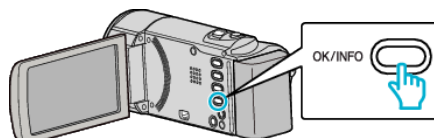

3 Отобразите оставшееся время записи.



- Чтобы отобразить оставшийся заряд аккумуляторного блока, нажмите OK/INFO.
- Чтобы выйти, нажмите MENU.

4 Отобразите оставшийся заряд аккумуляторного блока.

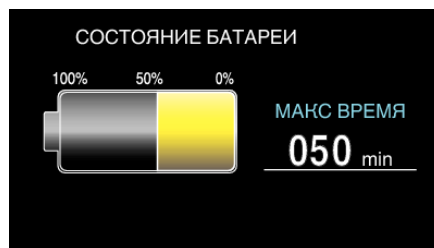

- Чтобы выйти, нажмите OK/INFO.
- Оставшийся заряд батареи не будет отображаться, когда адаптер переменного тока подключен.

**ПРИМЕЧАНИЕ :**

- С экрана отображения оставшегося времени записи вы можете изменить качество видео. Выберите качество видео с помощью кнопок UP/< и DOWN/> и нажмите OK.

### Приблизительное время видеозаписи

Качество	SDHC/SDXC-карта					
	4 ГБ	8 ГБ	16 ГБ	32 ГБ	48 ГБ	64 ГБ
HR/HRW	1 ч	2 ч	4 ч	8 ч 10 мин	12 ч 10 мин	16 ч 30 мин
SR/SRW	2 ч	4 ч 10 мин	8 ч 30 мин	17 ч 20 мин	25 ч 30 мин	34 ч 30 мин

- Реальное время записи может быть меньше, в зависимости от условий съемки.

### Приблизительное время записи (с использованием батареи)

Аккумуляторный блок	Фактическое время записи	Время непрерывной записи
BN-VG107E (прилагается)	40 мин (35 мин)	1 ч 5 мин (1 ч)
BN-VG114E	1 ч 15 мин (1 ч 5 мин)	2 ч 10 мин (1 ч 55 мин)
BN-VG121E	1 ч 55 мин (1 ч 40 мин)	3 ч 15 мин (2 ч 55 мин)
BN-VG138E	3 ч 20 мин (3 ч)	5 ч 45 мин (5 ч 20 мин)

- Вышеуказанные величины действительны при „РЕГ. ЯРКОСТИ ДИСПЛЕЯ“, установленной на „3“ (стандартная установка).  
( ): значения, когда „РЕГ. ЯРКОСТИ ДИСПЛЕЯ“ установлена на „4“ (ярче)
- При трансфокации или в случае многократных остановок фактическое время записи может быть меньше.  
(Рекомендуется иметь в запасе аккумуляторные блоки на период времени, в три раза превышающий предполагаемое время записи.)

## Воспроизведение видео

Вы можете выбрать и начать воспроизведение записанных видеофайлов с экрана указателя (отображаются эскизы).

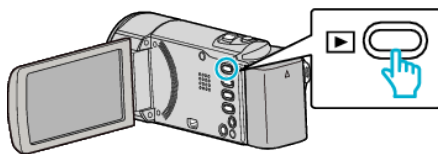

1 Выберите режим воспроизведения.

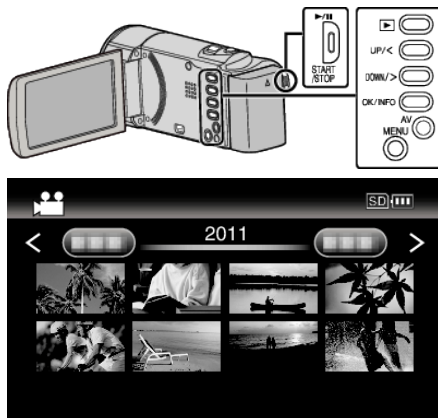

- Нажмите  еще раз, чтобы вернуться к режиму записи.

2 Выберите желаемое видео и нажмите ОК или .





- Нажмите кнопку , чтобы остановить (приостановить) воспроизведение.
- Во время паузы воспроизведения передвиньте палец вдоль  (трансфолятора), чтобы вернуться к экрану указателя.
- Передвиньте палец вдоль , чтобы перейти на следующую страницу экрана указателя.

### Кнопки/рычажки выбора операций для воспроизведения видео

#### Во время отображения экрана указателя

Кнопка/рычажок выбора операций	Описание
UP/< DOWN/>	Выбор/перемещение курсора
OK/INFO 	Воспроизведение видео
Трансфокация T / W	Возврат на предыдущую или переход на следующую страницу

#### Во время воспроизведения видео

Кнопка/рычажок выбора операций	Во время воспроизведения видео	Во время паузы видео
	Пауза	Воспроизведение
Трансфокация 	-	Остановка (возвращение к отображению эскизов)
Трансфокация T / Громн. +	Увеличивает громкость	-
Трансфокация W / Громн.-	Уменьшает громкость	-
UP/<*	Поиск в обратном направлении	Покадровое воспроизведение в обратном направлении
DOWN/>*	Поиск в прямом направлении	Покадровое воспроизведение в прямом направлении

\*Нажмите и удерживайте, чтобы начать медленное воспроизведение.

#### ПРЕДУПРЕЖДЕНИЕ :

- Сделайте резервную копию важных записанных данных.  
Рекомендуется скопировать Ваши важные записанные данные на DVD-диск или на другой носитель записи для хранения.  
Компания JVC не несет ответственности за утрату данных.

## Регуляция громкости видео



## Проверка даты записи и другой информации

Вы можете отобразить дату записи и длину выбранного файла.

- 1 Приостановите воспроизведение.
- 2 Нажмите ОК/INFO.

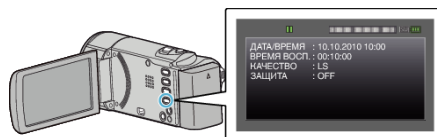

## Подключение к телевизору и просмотр

Вы можете подключить данный аппарат к телевизору для воспроизведения видео. Качество изображения телевизора разнится в зависимости от его типа и соединительного кабеля. Выберите разъем, который наиболее подходит для вашего телевизора.

- Также обратитесь к руководству по эксплуатации телевизора.
- „Подключение с помощью разъема AV“ (стр. 40)

### Неправильное отображение на экране телевизора

Неисправность	Действие
Изображение на экране телевизора отображается вертикально.	<ul style="list-style-type: none"> <li>• Установите „ВИДЕО ВЫХОД“ в меню „НАСТРОЙКИ СОЕДИНЕНИЯ“ на „4:3“.</li> </ul> <p>„ВИДЕО ВЫХОД“ (стр. 68)</p>
Изображение на экране телевизора отображается горизонтально.	<ul style="list-style-type: none"> <li>• Отрегулируйте экран телевизора должным образом.</li> </ul>

## Подключение с помощью разъема AV

Подключение прилагающегося кабеля к разъему аудио/видео позволяет воспроизведение видеочайлов на экране телевизора.

- Также обратитесь к руководству по эксплуатации телевизора.

### ПРИМЕЧАНИЕ :

Чтобы выбрать/переместить курсор вверх/влево или вниз/вправо, нажмите кнопку UP/< или DOWN/>.

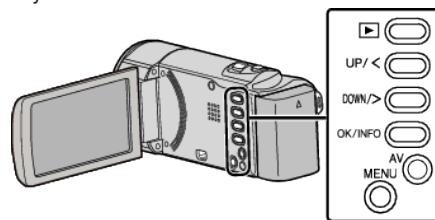

- 1 Подключите камеру к телевизору.

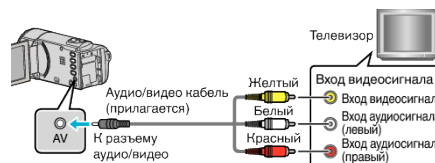

- 2 Подключите адаптер переменного тока к аппарату.

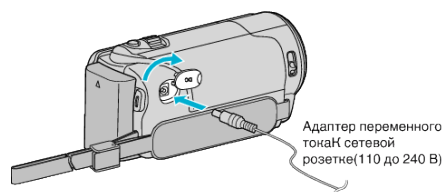

- Этот аппарат автоматически включает, когда адаптер переменного тока подключен.

- 3 Нажмите внешнюю кнопку входного сигнала на телевизоре, чтобы переключиться на входной сигнал аппарата, поступающий через подключенный разъем.

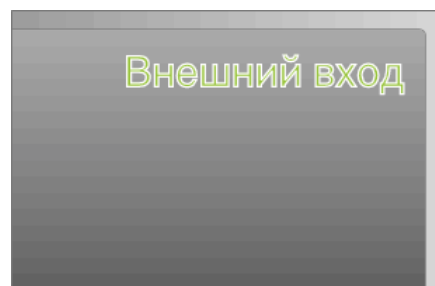

- 4 Начните воспроизведение одного из файлов.



„Воспроизведение видео“ (стр. 38)

### ПРИМЕЧАНИЕ :

- Чтобы при воспроизведении отображались дата и время, установите „ВЫВОД МЕНЮ НА ТВ“ в меню „НАСТРОЙКИ СОЕДИНЕНИЯ“ на „ВКЛ“.

„ВЫВОД МЕНЮ НА ТВ“ (стр. 68)

- С вопросами о телевизоре или способе подключения обращайтесь к производителю телевизора.



## Удаление ненужных файлов

Удалите ненужные видеофайлы, когда место на носителе записи заканчивается.

Вместительная способность носителя записи может быть восстановлена после удаления файлов.

„Удаление текущего показываемого файла“ (☞ стр. 41)

„Удаление выбранных файлов“ (☞ стр. 42)

„Удаление всех файлов“ (☞ стр. 43)

### ПРИМЕЧАНИЕ :

- Удаленные файлы не могут быть восстановлены.
  - Защищенные файлы не могут быть удалены. Снимите защиту перед удалением файла.
- „Защита файлов“ (☞ стр. 43)
- Обязательно сделайте резервные копии важных файлов на компьютере.
- „Резервное копирование файлов“ (☞ стр. 49)

## Удаление текущего показываемого файла

Удаляет текущий показываемый файл.

### ПРИМЕЧАНИЕ :

Чтобы выбрать/переместить курсор вверх/влево или вниз/вправо, нажмите кнопку UP/< или DOWN/>.

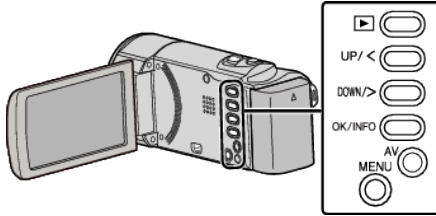

### ПРЕДУПРЕЖДЕНИЕ :

- Удаленные файлы не могут быть восстановлены.

1 Выберите режим воспроизведения.

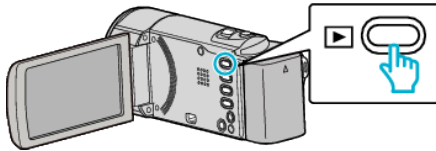

2 Нажмите MENU.

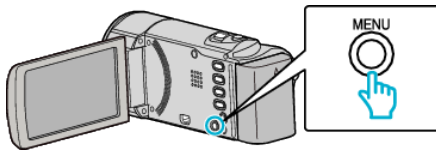

3 Выберите „УДАЛИТЬ“ и нажмите ОК.

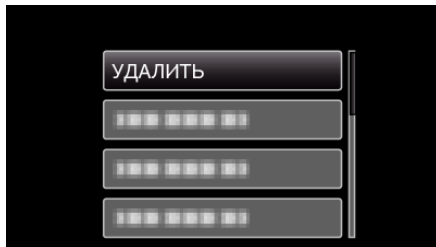

4 Выберите „ТЕКУЩИЙ“ и нажмите ОК.

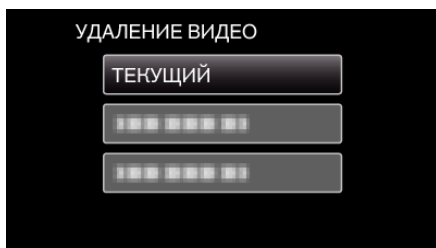

5 Убедитесь, что это файл, который вы хотите удалить, выберите „ДА“ и нажмите ОК.

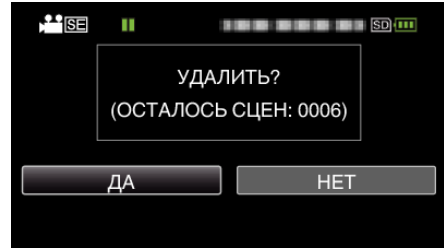

- Файл, который нужно удалить, будет отображен на экране.
- Чтобы выбрать предыдущий или следующий файл, нажмите рычажок трансфокатора.
- После удаления нажмите MENU.

### ПРИМЕЧАНИЕ :

- Защищенные файлы не могут быть удалены. Снимите защиту перед удалением файла.

„Защита файлов“ (☞ стр. 43)

### Удаление выбранных файлов

Удаляет выбранные файлы.

#### ПРИМЕЧАНИЕ :

Чтобы выбрать/переместить курсор вверх/влево или вниз/вправо, нажмите кнопку UP/< или DOWN/>.

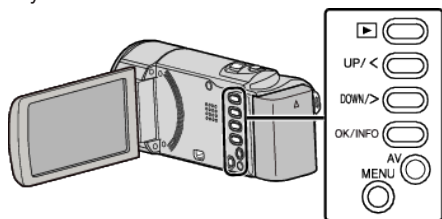

#### ПРЕДУПРЕЖДЕНИЕ :

- Удаленные файлы не могут быть восстановлены.

1 Выберите режим воспроизведения.

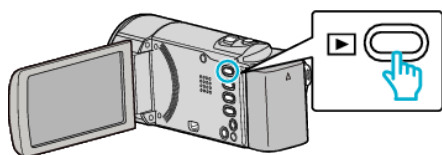

2 Нажмите MENU.

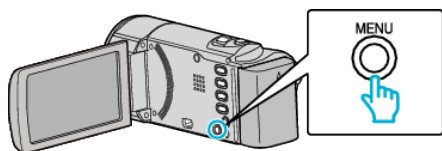

3 Выберите „УДАЛИТЬ“ и нажмите ОК.

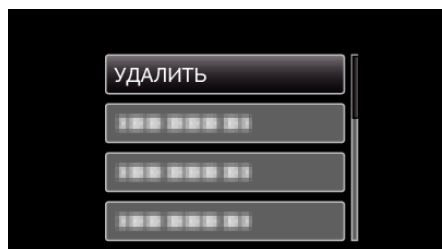

4 Выберите „ВЫБОР ФАЙЛА“ и нажмите ОК.

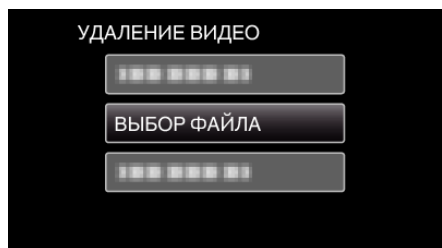

5 Выбрав файлы для удаления, нажмите ОК.



- Нажмите UP/< или DOWN/>, чтобы выбрать файлы.
- На выбранном файле появится значок удаления. Чтобы снять значок удаления, нажмите ОК еще раз.
- Передвиньте палец вдоль [ ] (трансфокатора), чтобы перейти на следующую страницу экрана указателя.

6 Выбрав все файлы для удаления, нажмите MENU.

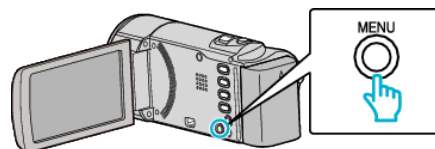

7 Выберите „ВЫПОЛНИТЬ“ и нажмите ОК.

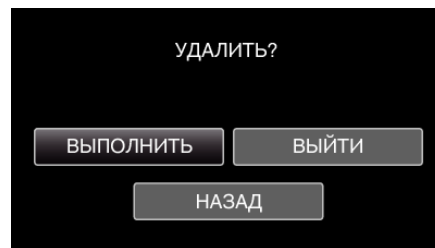

- После удаления нажмите ОК.
- Чтобы отменить удаление, выберите „Выйти“ и нажмите ОК.
- Для возврата к предыдущему экрану выберите „НАЗАД“ и нажмите ОК.

#### ПРИМЕЧАНИЕ :

- Защищенные файлы не могут быть удалены. Снимите защиту перед удалением файла.

„Защита файлов“ (стр. 43)

## Удаление всех файлов

Удаляет все файлы.

### ПРИМЕЧАНИЕ :

Чтобы выбрать/переместить курсор вверх/влево или вниз/вправо, нажмите кнопку UP/< или DOWN/>.

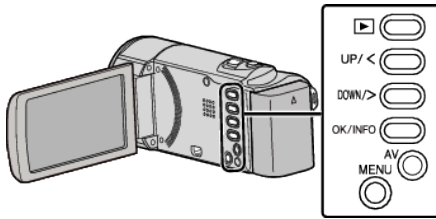

### ПРЕДУПРЕЖДЕНИЕ :

- Удаленные файлы не могут быть восстановлены.

1 Выберите режим воспроизведения.

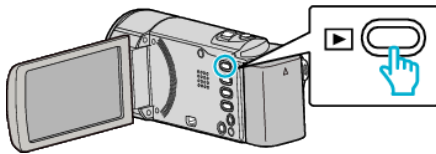

2 Нажмите MENU.

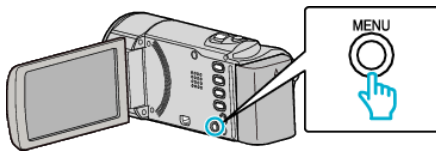

3 Выберите „УДАЛИТЬ“ и нажмите ОК.

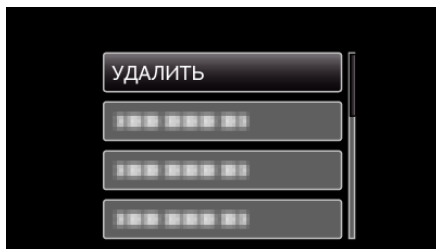

4 Выберите „УДАЛИТЬ ВСЕ“ и нажмите ОК.

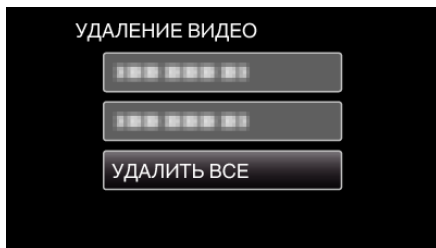

5 Выберите „ДА“ и нажмите ОК.

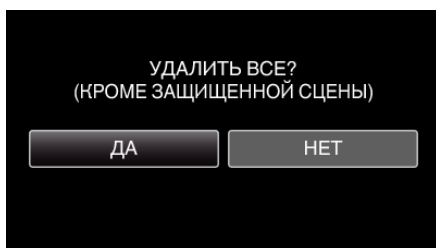

- После удаления нажмите ОК.
- Чтобы отменить удаление, выберите „НЕТ“ и нажмите ОК.

### ПРИМЕЧАНИЕ :

- Защищенные файлы не могут быть удалены. Снимите защиту перед удалением файла.

„Защита файлов“ (стр. 43)

## Защита файлов

Чтобы избежать случайного удаления важных видеофайлов, защитите их.

„Защита текущего показываемого файла“ (стр. 43)

„Защита выбранных файлов“ (стр. 44)

„Защита всех файлов“ (стр. 45)

„Снятие защиты со всех файлов“ (стр. 45)

### ПРЕДУПРЕЖДЕНИЕ :

- При форматировании носителя записи даже защищенные файлы будут удалены.

## Защита текущего показываемого файла

Накладывает или снимает защиту с просматриваемого файла.

### ПРИМЕЧАНИЕ :

Чтобы выбрать/переместить курсор вверх/влево или вниз/вправо, нажмите кнопку UP/< или DOWN/>.

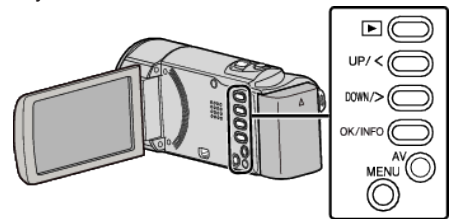

1 Выберите режим воспроизведения.

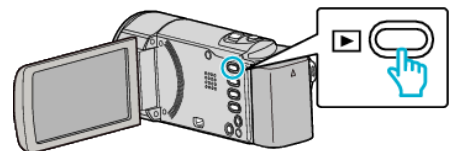

2 Нажмите MENU.

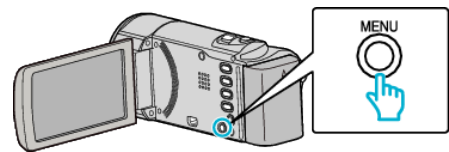

3 Выберите „ЗАЩИТИТЬ/ОТМЕНИТЬ“ и нажмите ОК.

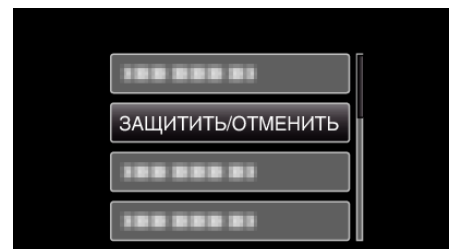

4 Выберите „ТЕКУЩИЙ“ и нажмите ОК.

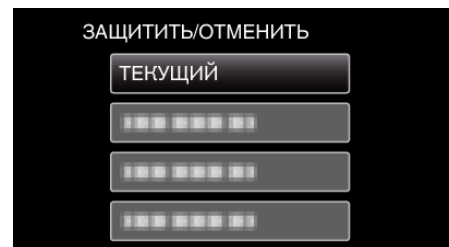



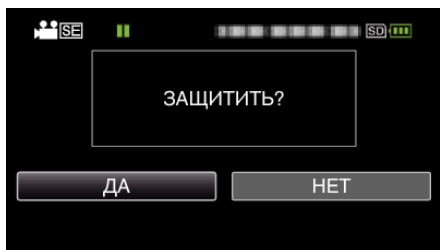

5 Убедитесь, что это файл, который вы хотите защитить, выберите „ДА“ и нажмите ОК.



- Файл, который нужно защитить, будет отображен на экране.
- Чтобы отменить защиту, выберите „НЕТ“ и нажмите ОК.
- Чтобы выбрать предыдущий или следующий файл, нажмите рычажок трансфокатора.
- По завершении установки нажмите ОК.
- Чтобы выйти, нажмите MENU.



- На выбранном файле появится значок защиты .
- Чтобы снять значок защиты , нажмите ОК еще раз.
- Передвиньте палец вдоль  (трансфокатора), чтобы перейти на следующую страницу экрана указателя.
- Если режим передачи Eye-Fi Helper установлен на „Обмен только выделенными файлами“ или „Передача только выделенных файлов“, будет отображено .

### Защита выбранных файлов

Накладывает или снимает защиту с выбранных файлов.

#### ПРИМЕЧАНИЕ :

Чтобы выбрать/переместить курсор вверх/влево или вниз/вправо, нажмите кнопку UP/< или DOWN/>.

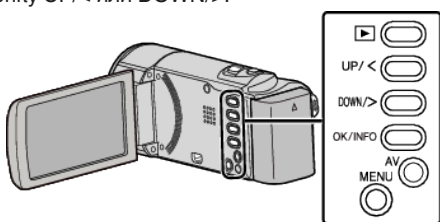

- Выбрав все файлы для наложения или снятия защиты, нажмите MENU.

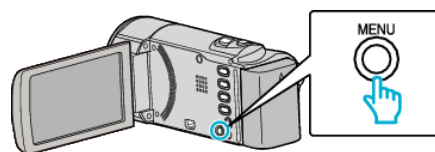

- Выберите „ДА“ и нажмите ОК.
  - Чтобы отменить защиту, выберите „НЕТ“ и нажмите ОК.

- Выберите режим воспроизведения.

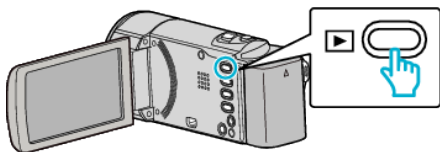

- Нажмите MENU.

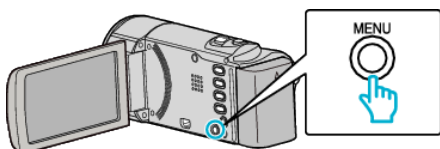

- Выберите „ЗАЩИТИТЬ/ОТМЕНИТЬ“ и нажмите ОК.

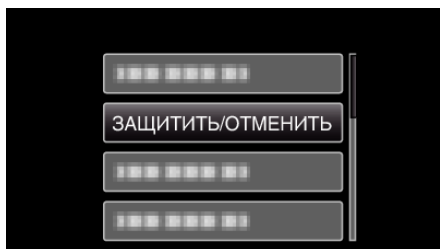

- Выберите „ВЫБОР ФАЙЛА“ и нажмите ОК.

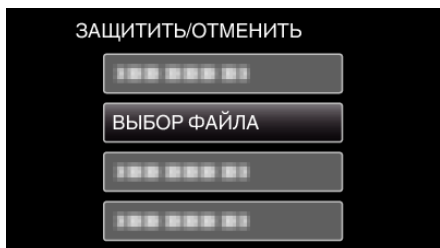

- Чтобы выйти, нажмите MENU, выберите „ДА“ и нажмите ОК.

- Выберите файлы для наложения или снятия защиты и нажмите ОК.

### Защита всех файлов

Накладывает защиту на все файлы.

**ПРИМЕЧАНИЕ :**

Чтобы выбрать/переместить курсор вверх/влево или вниз/вправо, нажмите кнопку UP/< или DOWN/>.

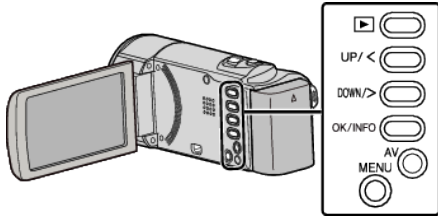

1 Выберите режим воспроизведения.

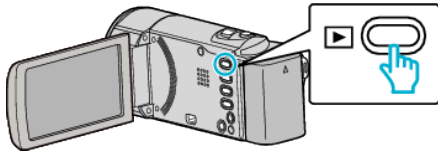

2 Нажмите MENU.

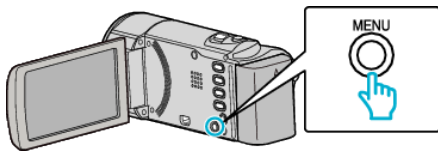

3 Выберите „ЗАЩИТИТЬ/ОТМЕНИТЬ“ и нажмите ОК.

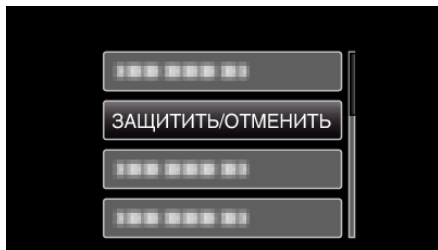

4 Выберите „ЗАЩИТИТЬ ВСЕ“ и нажмите ОК.

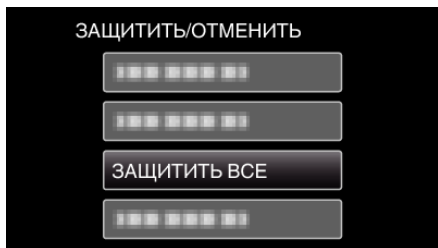

5 Выберите „ДА“ и нажмите ОК.



• По завершении установки нажмите ОК.

### Снятие защиты со всех файлов

Снимает защиту со всех файлов.

**ПРИМЕЧАНИЕ :**

Чтобы выбрать/переместить курсор вверх/влево или вниз/вправо, нажмите кнопку UP/< или DOWN/>.

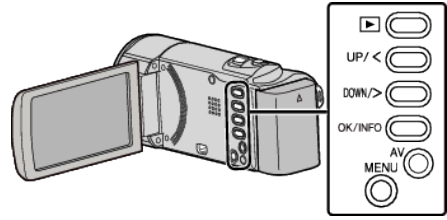

1 Выберите режим воспроизведения.

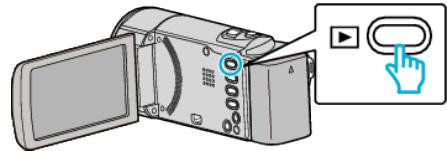

2 Нажмите MENU.

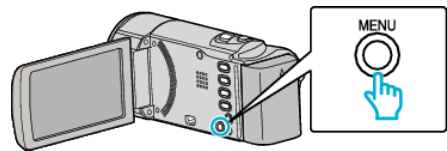

3 Выберите „ЗАЩИТИТЬ/ОТМЕНИТЬ“ и нажмите ОК.

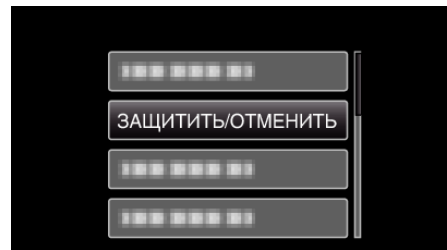

4 Выберите „ОТМЕНИТЬ ВСЕ“ и нажмите ОК.

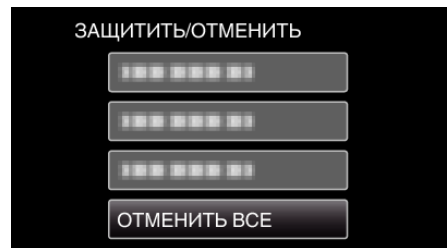

5 Выберите „ДА“ и нажмите ОК.

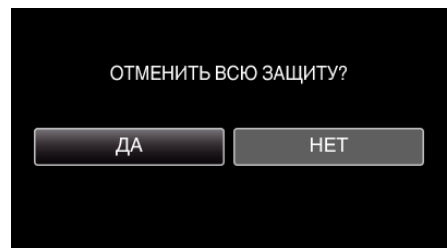

• После снятия защиты нажмите ОК.

## Копирование файлов с подключением к видеомagneтофону/ DVD-рекордеру

Вы можете копировать видео стандартного качества с этого устройства, подсоединив его к видеомagneтофону/DVD-рекордеру.

- Также обратитесь к руководствам по эксплуатации телевизора, DVD-рекордера, видеомagneтофона и т.д.

### 1 Подсоедините камеру к видеомagneтофону/DVD-рекордеру.

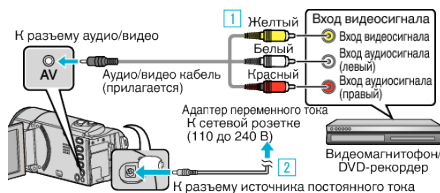

1 Подключите с помощью аудио/видео кабеля.

2 Подключите адаптер переменного тока к аппарату.

- Этот аппарат автоматически включается, когда адаптер переменного тока подключен.
- Обязательно используйте прилагающийся адаптер переменного тока JVC.

### 2 Выберите режим воспроизведения.

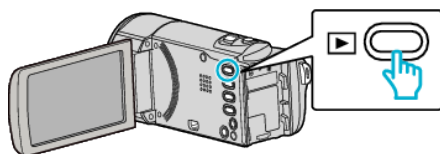

### 3 Подготовьте телевизор/видеомagneтофон к записи.

- Переключитесь на соответствующий входной сигнал.
- Вставьте диск DVD-R или видеокассету.

### 4 Подготовьте аппарат к воспроизведению.

- Установите „ВИДЕО ВЫХОД“ в меню „НАСТРОЙКИ СОЕДИНЕНИЯ“ на показатель соотношения („4:3“ или „16:9“) подсоединенного телевизора.

„ВИДЕО ВЫХОД“ (☞ стр. 68)

- Чтобы включить дату во время копирования, установите „ВЫВОД МЕНЮ НА ТВ“ в „НАСТРОЙКИ СОЕДИНЕНИЯ“ на „ВКЛ“.

Установите „ОТОБРАЗИТЬ НА ЭКРАНЕ“ в меню воспроизведения на „ВКЛ“.

„ВЫВОД МЕНЮ НА ТВ“ (☞ стр. 68)

„ОТОБРАЗИТЬ НА ЭКРАНЕ“ (☞ стр. 62)

### 5 Начните запись.

- Начните воспроизведение на данном аппарате и нажмите кнопку записи на рекордере.

„Воспроизведение видео“ (☞ стр. 38)

- Когда воспроизведение завершится, остановите запись.

### ПРЕДУПРЕЖДЕНИЕ :

- Копирование файлов путем подключения данного аппарата к записывающему устройству DVD не поддерживается.

## Создание диска с помощью подключенного Blu-ray рекордера

Вы можете создавать диски путем подключения аппарата к рекордеру Blu-ray с помощью USB-кабеля.

### ПРИМЕЧАНИЕ :

Чтобы выбрать/переместить курсор вверх/влево или вниз/вправо, нажмите кнопку UP/< или DOWN/>.

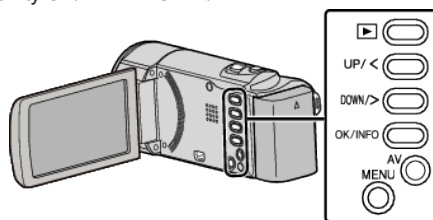

### 1 Откройте ЖК-монитор.

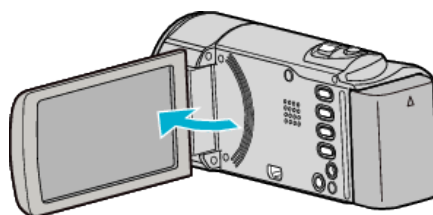

### 2 Подключите к рекордеру Blu-ray.

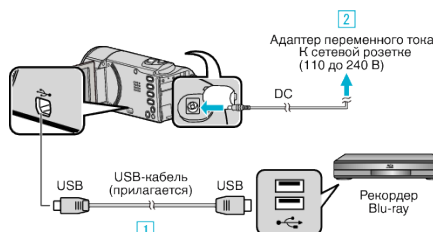

1 Подключите камеру к компьютеру с помощью USB-кабеля.

2 Подключите адаптер переменного тока к аппарату.

- Этот аппарат автоматически включается, когда адаптер переменного тока подключен.
- Обязательно используйте прилагающийся адаптер переменного тока JVC.

3 Появится меню „ВЫБОР УСТРОЙСТВА“.

### 3 Выберите „ПОДКЛЮЧЕНИЕ К ИНОМУ“ и нажмите ОК.

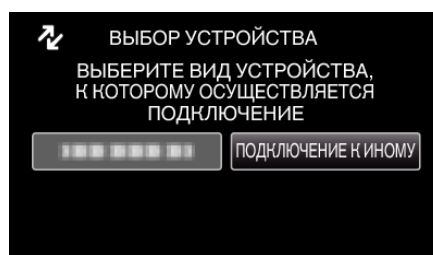

### 4 Выполните копирование на рекордер Blu-ray.

- Также обратитесь к руководству по эксплуатации рекордера Blu-ray.

### ПРИМЕЧАНИЕ :

- См. также следующий веб-сайт:

<http://www.jvc-victor.co.jp/dvmain/>

## Копирование на компьютер с Windows

Вы можете копировать файлы на компьютер, используя прилагающееся программное обеспечение.

Также можно создавать DVD-диски с помощью дисковода DVD вашего компьютера.

Если прилагающееся программное обеспечение не установлено, при подключении аппарата будет восприниматься как внешнее хранилище.

### ПРИМЕЧАНИЕ :

- Для записи на диски необходимо наличие записывающего дисковода на компьютере.

## Проблемы с использованием прилагающегося программного обеспечения LoiLoScope AX

Информация о поддержке клиентов

- Домашняя страница Loilo Inc.:

<http://loilo.tv/product/15>

- Дополнительную справочную информацию о загрузке файлов на YouTube или о том, как записывать видео на диски можно найти здесь:

<http://loilo.tv/product/support/22>



### Подтверждение системных требований (рекомендации)

Нажмите правой кнопкой мыши на „Компьютер“ (или „Мой компьютер“) в меню „Пуск“ и выберите „Свойства“, чтобы проверить следующее:

#### Windows Vista/Windows 7

- См. инструкции по управлению в анимации в Подробное руководство пользователя.

#### Windows XP

- См. инструкции по управлению в анимации в Подробное руководство пользователя.

	Windows Vista/Windows 7	Windows XP
Операционная система	Windows Vista 32/64-разрядн. Home Basic или Home Premium (Только предварительно установленные версии) Service Pack 2 Windows 7 32/64-разрядн. Home Premium (Только предварительно установленные версии)	Windows XP Home Edition или Professional (Только предварительно установленные версии) Service Pack 3
ЦП	Intel Core 2 Duo, CPU 1,6 ГГц или выше (Рекомендуется Intel Core 2 Duo, CPU 2 ГГц или выше)	Intel Core 2 Duo, CPU 1,6 ГГц или выше (Рекомендуется Intel Core 2 Duo, CPU 2 ГГц или выше)
ОЗУ	Как минимум 2ГБ	Как минимум 2ГБ

#### ■ Другие требования

Графика: рекомендуется Intel 945 или выше, NVIDIA GeForce 6000 серии или выше, ATI Radeon 9600 или выше

#### ПРИМЕЧАНИЕ :

- Если ваш компьютер не удовлетворяет вышеуказанным системным требованиям, безупречная работа прилагающегося программного обеспечения не может быть гарантирована.
- Для получения дополнительной информации обращайтесь к производителю вашего компьютера.

#### Установка прилагающегося программного обеспечения

Используя прилагающееся программное обеспечение, вы можете отображать изображения в интерфейсе панели папок и осуществлять базовое редактирование.

- См. инструкции по управлению в анимации в Подробное руководство пользователя.



### Резервное копирование файлов

Перед тем, как выполнять резервное копирование, убедитесь в наличии достаточного свободного места на жестком диске компьютера (HDD).

**ПРИМЕЧАНИЕ :**

Чтобы выбрать/переместить курсор вверх/влево или вниз/вправо, нажмите кнопку UP/< или DOWN/>.

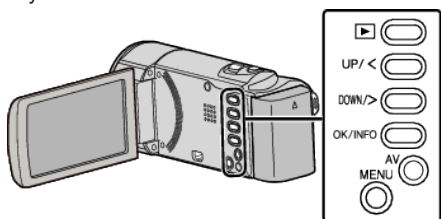

1 Откройте ЖК-монитор.

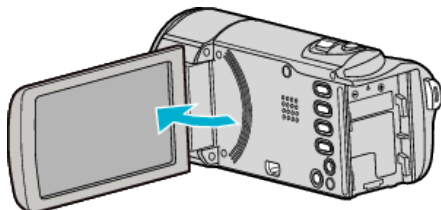

2 Подключите USB-кабель и адаптер переменного тока.

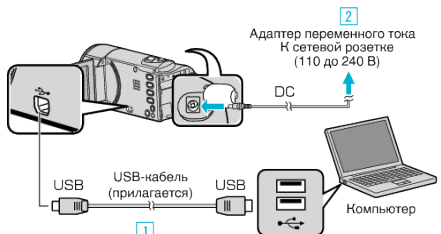

1 Подключите камеру к компьютеру с помощью USB-кабеля.

2 Подключите адаптер переменного тока к аппарату.

- Этот аппарат автоматически включается, когда адаптер переменного тока подключен.
- Обязательно используйте прилагающийся адаптер переменного тока JVC.
- Программное обеспечение LoILoScore AX запускается на компьютере. Все последующие операции выполняются на компьютере.

3 Выберите файлы, для которых необходимо произвести резервное копирование.

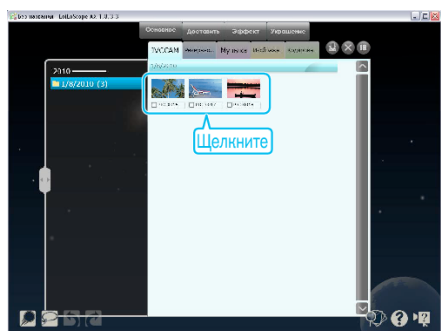

4 Выберите „Резервно...“.

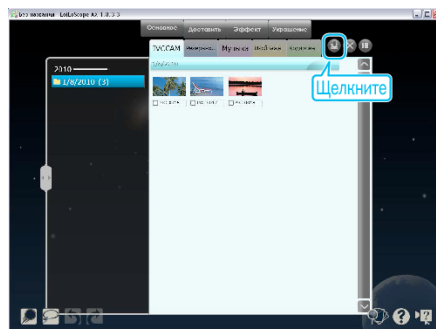

5 Начните резервное копирование.

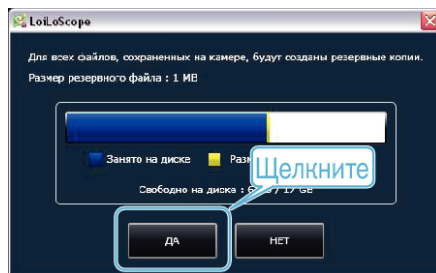

- Начнется резервное копирование.

**ПРИМЕЧАНИЕ :**

- Прежде чем начать резервное копирование, вставьте SD-карту, на которой хранятся видеофайлы.
- После осуществления резервного копирования файлов с помощью прилагающегося программного обеспечения они не могут быть восстановлены на данном аппарате.
- Если у вас возникнут какие-либо проблемы с прилагающимся программным обеспечением LoILoScore AX, обратитесь к разделу „Информация о поддержке клиентов“.

Домашняя страница

<http://loilo.tv/product/15>

- Прежде чем начать резервное копирование, удалите ненужные видеофайлы. Резервное копирование большого количества видео занимает много времени.

„Удаление ненужных файлов“ (стр. 41)

### Отключение данного аппарата от компьютера

1 Щелкните „Безопасное извлечение устройств и дисков“.

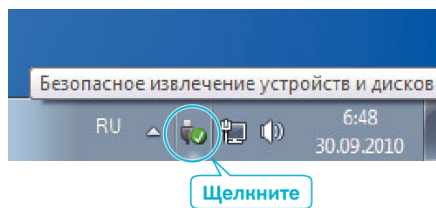

2 Щелкните „Безопасное извлечение запоминающего устройства для USB“.

3 (Для Windows Vista) Щелкните „ОК“.

4 Отсоедините USB-кабель и закройте ЖК-монитор.

## Упорядочивание файлов

После резервного копирования файлов упорядочьте их, добавив такие пометки, как „Семейная поездка“ или „Спортивные соревнования“. Это облегчает не только создание дисков, но и нахождение нужных файлов.

- 1 Дважды щелкните значок LoLoScore AX.
  - Прилагающееся программное обеспечение запускается.

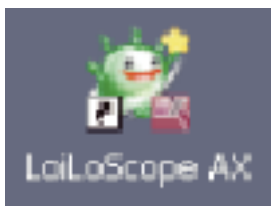

- 2 Отобразите файлы, которые нужно упорядочить.

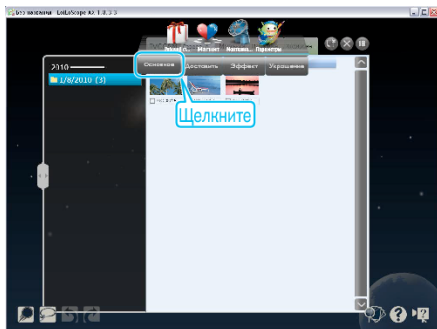

- 3 Создайте пользовательский список.

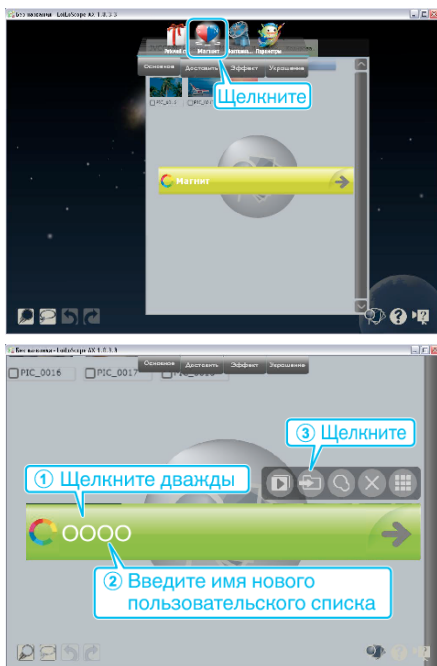

- Новый пользовательский список добавляется в библиотеку списков.

- 4 Присвойте файлы созданному пользовательскому списку.

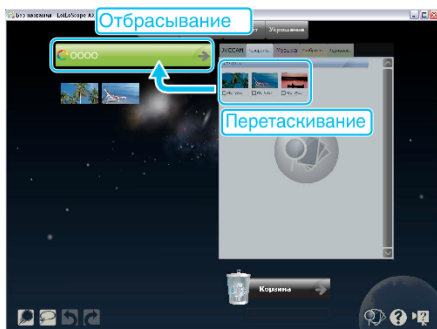

ПРИМЕЧАНИЕ :

- Если у вас возникнут какие-либо проблемы с прилагающимся программным обеспечением LoLoScore AX, обратитесь к разделу „Информация о поддержке клиентов“.

Домашняя страница	<a href="http://loilo.tv/product/15">http://loilo.tv/product/15</a>
-------------------	---

**Резервное копирование файлов без использования прилагающегося программного обеспечения**

Копируйте файлы на компьютер следующим способом.

**ПРИМЕЧАНИЕ :**

Чтобы выбрать/переместить курсор вверх/влево или вниз/вправо, нажмите кнопку UP/< или DOWN/>.

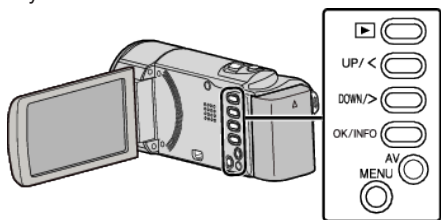

1 Откройте ЖК-монитор.

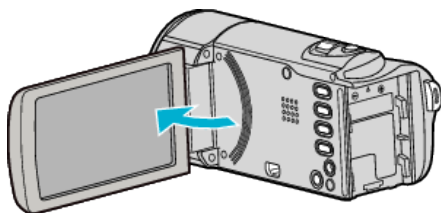

2 Подключите USB-кабель и адаптер переменного тока.

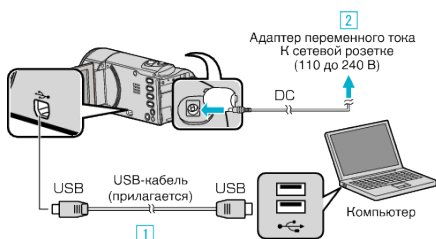

1 Подключите камеру к компьютеру с помощью USB-кабеля.

2 Подключите адаптер переменного тока к аппарату.

- Этот аппарат автоматически включается, когда адаптер переменного тока подключен.
- Обязательно используйте прилагающийся адаптер переменного тока JVC.

3 Появится меню „ВЫБОР УСТРОЙСТВА“.

3 Выберите „ПОДКЛЮЧЕНИЕ К ПК“ и нажмите ОК.

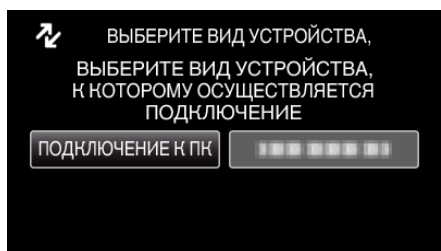

- Нажмите UP/< или DOWN/>, чтобы переместить курсор.

4 Выберите „ВОСПРОИЗВЕДЕНИЕ НА ПК“ и нажмите ОК.

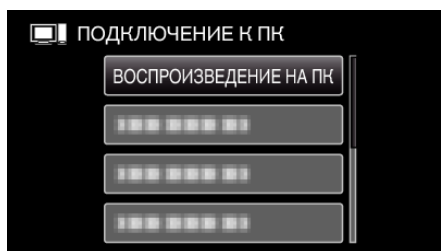

- Нажмите UP/< или DOWN/>, чтобы переместить курсор.
- Для отмены и возврата к предыдущему экрану нажмите MENU.
- Закройте программу LoiLoScore AX, если она запустится.
- Все последующие операции выполняются на компьютере.

5 Выберите „Компьютер“ (Windows Vista) / „Мой компьютер“ (Windows XP) / „Компьютер“ (Windows 7) в меню „Пуск“, а затем щелкните на значке „JVCCAM\_MEM“ или „JVCCAM\_SD“.

- Откройте папку с необходимыми файлами. „Список файлов и папок“ (стр. 52)

6 Скопируйте файлы в любую папку на компьютере (на рабочий стол, и т.п.).

**ПРЕДУПРЕЖДЕНИЕ :**

- Когда папки и файлы удаляются/перемещаются/переименовываются на ПК, они больше не могут быть воспроизведены на этой аппарате.

**ПРИМЕЧАНИЕ :**

- Для редактирования/просмотра файлов используйте программное обеспечение, поддерживающее файлы формата MP4 SD (видео).
- Вышеуказанные операции на компьютере могут различаться в зависимости от используемой системы.

**Отключение данного аппарата от компьютера**

1 Щелкните „Безопасное извлечение устройств и дисков“.

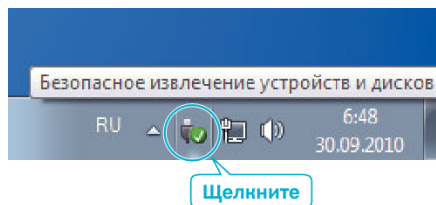

2 Щелкните „Безопасное извлечение запоминающего устройства для USB“.

3 (Для Windows Vista) Щелкните „ОК“.

4 Отсоедините USB-кабель и закройте ЖК-монитор.

## Список файлов и папок

Папки и файлы создаются на SD-карте, как показано ниже. Они создаются только тогда, когда это необходимо.

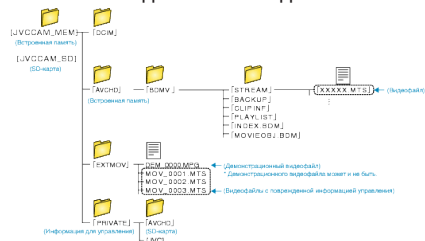

## ПРЕДУПРЕЖДЕНИЕ :

- Когда папки и файлы удаляются/перемещаются/переименовываются на ПК, они больше не могут быть воспроизведены на этой аппарате.

## Копирование на компьютер Mac

Копируйте файлы на компьютер Mac следующим способом.

### ПРИМЕЧАНИЕ :

Чтобы выбрать/переместить курсор вверх/влево или вниз/вправо, нажмите кнопку UP/< или DOWN/>.

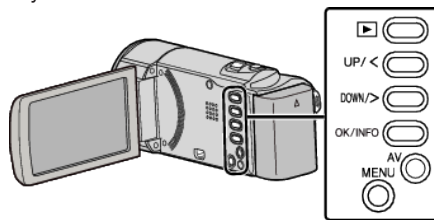

- 1 Откройте ЖК-монитор.

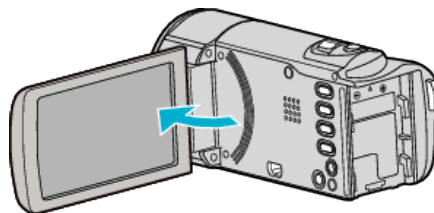

- 2 Подключите USB-кабель и адаптер переменного тока.

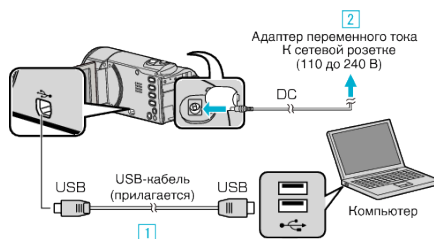

- 1 Подключите камеру к компьютеру с помощью USB-кабеля.
  - 2 Подключите адаптер переменного тока к аппарату.
    - Этот аппарат автоматически включается, когда адаптер переменного тока подключен.
    - Обязательно используйте прилагающийся адаптер переменного тока JVC.
  - 3 Появится меню „ВЫБОР УСТРОЙСТВА“.
  - Для этого процесса не требуется прилагающееся программное обеспечение.
- 3 Выберите „ПОДКЛЮЧЕНИЕ К ПК“ и нажмите ОК.

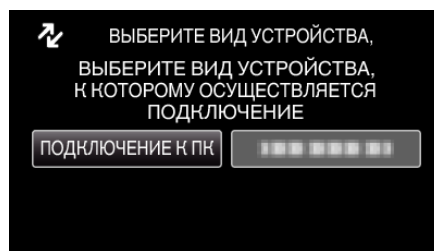

- Нажмите UP/< или DOWN/>, чтобы переместить курсор.

- 4 Выберите „ВОСПРОИЗВЕДЕНИЕ НА ПК“ и нажмите ОК.

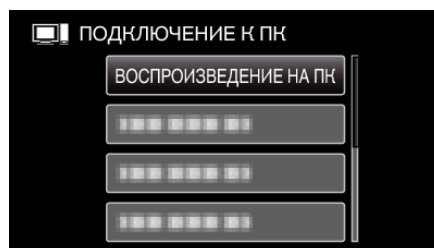

- Нажмите UP/< или DOWN/>, чтобы переместить курсор.
- Для отмены и возврата к предыдущему экрану нажмите MENU.
- Закройте программу LoLoScore AX, если она запустится.
- Все последующие операции выполняются на компьютере.

- 5 Щелкните на „JVCCAM\_MEM“ или на иконку „JVCCAM\_SD“ на рабочем столе.
  - Папка откроется.
- 6 Щелкните значок отображения столбцов.

Значок отображения столбцов

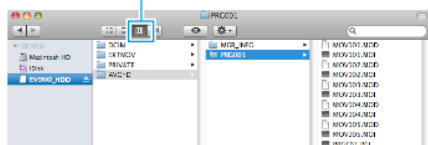

- Откройте папку с необходимыми файлами.  
„Список файлов и папок“ (стр. 52)
- 7 Скопируйте файлы в любую папку на компьютере (на рабочий стол, и т.п.).

Файлы для копирования

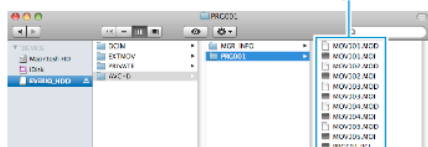
**ПРЕДУПРЕЖДЕНИЕ :**

- Когда папки и файлы удаляются/перемещаются/переименовываются на ПК, они больше не могут быть воспроизведены на этой аппарате.
- Файлы MP4, скопированные на компьютер Mac, не могут быть импортированы в iMovie.  
Чтобы использовать файлы MP4 с iMovie, импортируйте файлы с помощью iMovie.

**ПРИМЕЧАНИЕ :**

- Для редактирования/просмотра файлов используйте программное обеспечение, поддерживающее файлы формата MP4 SD (видео).
- При отключении аппарата от компьютера, перетащите и опустите значок „JVCCAM\_MEM“ или „JVCCAM\_SD“ с рабочего стола в мусорную корзину.

**iMovie**

Вы можете импортировать файлы с данного аппарата на компьютер Apple с помощью iMovie '08, '09 или '11.

Чтобы проверить соответствие системным требованиям, выберите „Об этом компьютере“ из меню Apple. Вы сможете определить версию операционной системы и получить информацию о процессоре и памяти.

- Новейшую справочную информацию об iMovie можно получить на веб-сайте Apple.
- Дополнительную справочную информацию об использовании iMovie можно найти в файле справки программного обеспечения.
- Не гарантируется, что функции будут работать с любым компьютером.

### Управление меню

Используйте кнопки выбора операций, чтобы настроить меню.

- Меню выглядит по-разному в зависимости от используемого режима.

#### ПРИМЕЧАНИЕ :

Чтобы выбрать/переместить курсор вверх/влево или вниз/вправо, нажмите кнопку UP/< или DOWN/>.

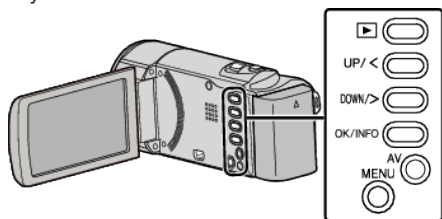

- 1 Нажмите MENU.

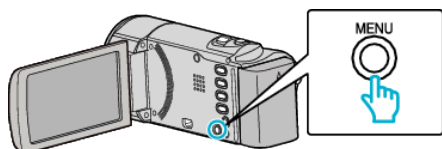

- 2 Выберите требуемое меню и нажмите ОК.

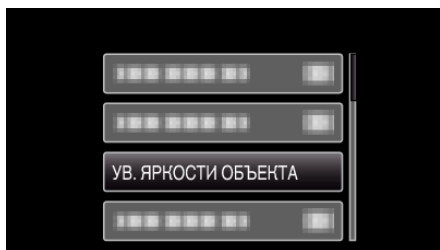

- 3 Выберите необходимую настройку и нажмите ОК.

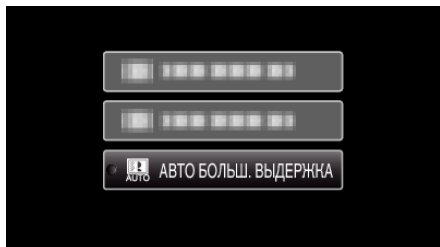

#### ПРИМЕЧАНИЕ :

- Для возврата к предыдущему экрану нажмите MENU.

Возвращение ко всем настройкам по умолчанию:

- Установите с помощью „ЗАВОДСКИЕ УСТАНОВКИ“ в меню основных настроек.

„ЗАВОДСКИЕ УСТАНОВКИ“ (стр. 67)

## Меню записи (видео)

Вы можете отрегулировать различные настройки, например яркость и баланс белого цвета, подходящие для вашего объекта или цели. Вы также можете изменить такие настройки, как качество изображения и усиление.

Настройка	Подробные сведения
РУЧНАЯ НАСТРОЙКА	Настройки записи могут быть отрегулированы вручную. <ul style="list-style-type: none"> <li>Они отображаются только при съемке в ручном режиме.</li> </ul> „Съемка в ручном режиме“ (☞ стр. 26)
РАСПОЗН ЛИЦА АЕ/АF	Автоматически распознает лица и регулирует яркость и фокус. „Четкое запечатление людей (Распознавание лиц АЕ/АF)“ (☞ стр. 33)
ЦСИ	Вибрация камеры во время съемки может быть значительно снижена. „Снижение вибрации камеры“ (☞ стр. 32)
УВ. ЯРКОСТИ ОБЪЕКТА	При съемке в затемненных местах автоматически делает снимаемый объект ярче. „УВ. ЯРКОСТИ ОБЪЕКТА“ (☞ стр. 57)
УДАЛЕНИЕ ШУМОВ ВЕТРА	Снижает шум ветра. „УДАЛЕНИЕ ШУМОВ ВЕТРА“ (☞ стр. 57)
ЗАМЕДЛЕННАЯ СЪЕМКА	Дает возможность показать в коротком видео изменения, происходящие медленно на протяжении длительного времени, путем съемки кадров через определенные промежутки времени. „Съемка через определенные промежутки времени (ЗАМЕДЛЕННАЯ СЪЕМКА)“ (☞ стр. 34)
АВТОМАТ. СЪЕМКА	Данная функция позволяет аппарату снимать автоматически, регистрируя изменения в движении объекта (яркости) внутри красной рамки, отображенной на ЖК-мониторе. „Автоматическая съемка с распознаванием движений (АВТОМАТ. СЪЕМКА)“ (☞ стр. 35)
КАЧЕСТВО ВИДЕО	Устанавливает качество видео. „КАЧЕСТВО ВИДЕО“ (☞ стр. 58)
ZOOM	Устанавливает максимальное значение трансфокации. „ZOOM“ (☞ стр. 58)
НАСТРОЙКА ЧАСОВ	Переустанавливает текущее время или устанавливает местное время при использовании аппарат в других странах. „НАСТРОЙКА ЧАСОВ“ (☞ стр. 58)

### РАСПОЗН ЛИЦА АЕ/АФ

Автоматически распознает лица и регулирует яркость и фокус.

Подробности о работе

„Четкое запечатление людей (Распознавание лиц АЕ/АФ)“ (☰ стр. 33)

### ЦСИ

Вибрация камеры во время съемки может быть значительно снижена.

Подробности о работе

„Снижение вибрации камеры“ (☰ стр. 32)



### УВ. ЯРКОСТИ ОБЪЕКТА

При съемке в затемненных местах автоматически делает снимаемый объект ярче.

Настройка	Подробные сведения
ВЫКЛ	Отключает функцию.
ВКЛ	Освещает сцену, делая ее ярче, когда темно.
АВТО БОЛЬШ. ВЫДЕРЖКА	Автоматически делает сцену ярче, когда темно.

**ПРИМЕЧАНИЕ :**

- Хотя „АВТО БОЛЬШ. ВЫДЕРЖКА“ делает сцену более яркой, чем „ВКЛ“, движения объекта могут казаться неестественными.

### Отображение элемента

**ПРИМЕЧАНИЕ :**

Чтобы выбрать/переместить курсор вверх/влево или вниз/вправо, нажмите кнопку UP/< или DOWN/>.

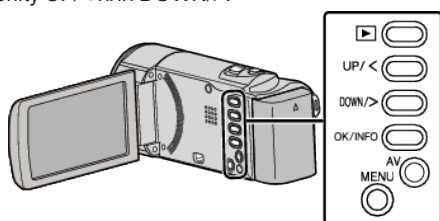

1 Нажмите MENU.

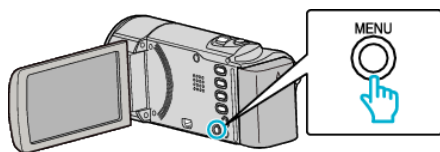

2 Выберите „УВ. ЯРКОСТИ ОБЪЕКТА“ и нажмите ОК.

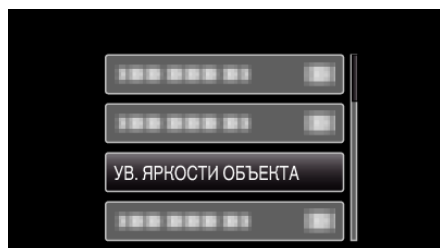

### УДАЛЕНИЕ ШУМОВ ВЕТРА

Снижает шум ветра.

Настройка	Подробные сведения
ВЫКЛ	Отключает функцию.
ВКЛ	Включает функцию.

### Отображение элемента

**ПРИМЕЧАНИЕ :**

Чтобы выбрать/переместить курсор вверх/влево или вниз/вправо, нажмите кнопку UP/< или DOWN/>.

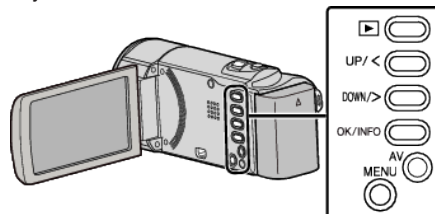

1 Нажмите MENU.

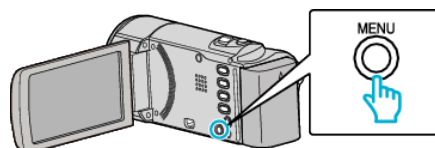

2 Выберите „УДАЛЕНИЕ ШУМОВ ВЕТРА“ и нажмите ОК.

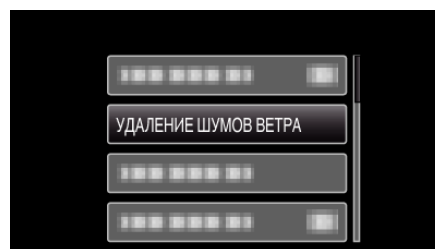

### ЗАМЕДЛЕННАЯ СЪЕМКА

Дает возможность показать в коротком видео изменения, происходящие медленно на протяжении длительного времени, путем съемки кадров через определенные промежутки времени. Эта функция может быть эффективно использована при наблюдении за природой, например за раскрытием бутона цветка. Подробности о работе „Съемка через определенные промежутки времени (ЗАМЕДЛЕННАЯ СЪЕМКА)“ (стр. 34)

### АВТОМАТ. СЪЕМКА

Данная функция позволяет аппарату снимать автоматически, регистрируя изменения в движении объекта (яркости) внутри красной рамки, отображенной на ЖК-мониторе. Подробности о работе „Автоматическая съемка с распознаванием движений (АВТОМАТ. СЪЕМКА)“ (стр. 35)

## КАЧЕСТВО ВИДЕО

Устанавливает качество видео.

Настройка	Подробные сведения	
HRW	720 x 576 пикселей 50i	Запись в стандартном разрешении (16:9).
SRW	720 x 576 пикселей 50i	Для длительной записи в стандартном разрешении (16:9).
HR	720 x 576 пикселей 50i	Запись в стандартном разрешении (4:3).
SR	720 x 576 пикселей 50i	Для длительной записи в стандартном разрешении (4:3).

### ПРИМЕЧАНИЕ :

- С экрана отображения оставшегося времени записи вы можете изменить качество видео. Выберите качество видео с помощью кнопок UP/< и DOWN/> и нажмите ОК.

## Отображение элемента

### ПРИМЕЧАНИЕ :

Чтобы выбрать/переместить курсор вверх/влево или вниз/вправо, нажмите кнопку UP/< или DOWN/>.

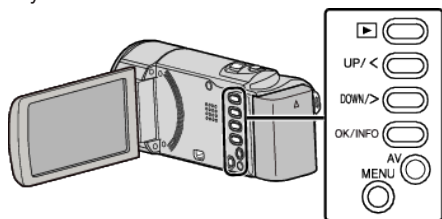

1 Нажмите MENU.

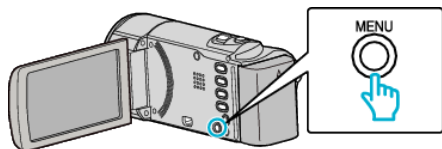

2 Выберите „КАЧЕСТВО ВИДЕО“ и нажмите ОК.

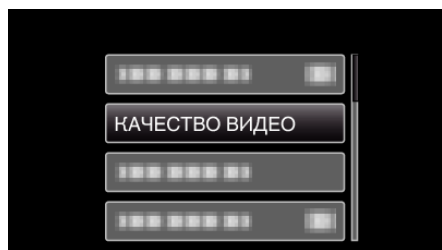

## ZOOM

Устанавливает максимальное значение трансфокации.

Настройка	Подробные сведения
40X/ОПТИЧЕСКИЙ	Активирует 40-кратную трансфокацию.
70x/DYNAMIC	Активирует 70-кратную трансфокацию.
60x/DYNAMIC	Активирует 60-кратную трансфокацию.
200x/ЦИФРОВОЙ	Активизирует 200-кратную трансфокацию.

### ПРИМЕЧАНИЕ :

- „70x/DYNAMIC“ доступен только, когда для „КАЧЕСТВО ВИДЕО“ установлено значение „HRW“ или „SRW“.
- „60x/DYNAMIC“ доступен только, когда для „КАЧЕСТВО ВИДЕО“ установлено значение „HR“ или „SR“.
- Вы можете расширить область трансфокации без снижения качества изображения, используя динамическую трансфокацию.
- При использовании цифровой трансфокации, изображение становится зернистым, т.к. оно увеличивается цифровым способом.

## Отображение элемента

### ПРИМЕЧАНИЕ :

Чтобы выбрать/переместить курсор вверх/влево или вниз/вправо, нажмите кнопку UP/< или DOWN/>.

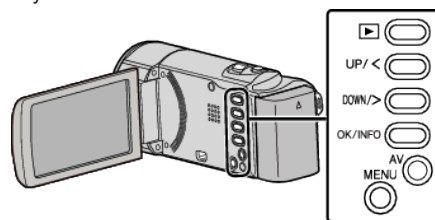

1 Нажмите MENU.

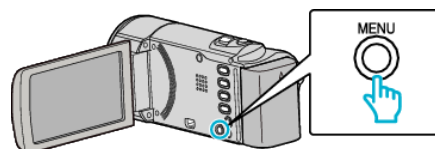

2 Выберите „ZOOM“ и нажмите ОК.

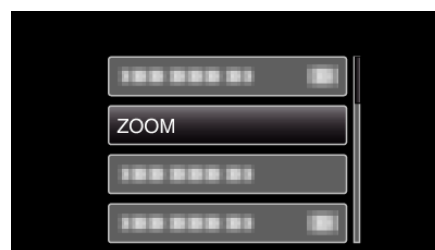

## НАСТРОЙКА ЧАСОВ

Переустанавливает текущее время или устанавливает местное время при использовании аппарата в других странах.

Настройка	Подробные сведения
НАСТРОЙКА ЧАСОВ	Переустанавливает текущее время или изменяет настройки. „Переустановка часов“ (☞ стр. 18)
НАСТ.ОБЛАСТИ	Устанавливает местное время при использовании аппарата в других странах с помощью выбора места назначения. „Настройка часов на местное время во время путешествия“ (☞ стр. 21)

НАС. ЛЕТ. ВРЕМЕНИ	Устанавливает, используется ли летнее время в месте назначения. „Установка летнего времени“ (стр. 21)
-------------------	--

**ПРИМЕЧАНИЕ :**

- Летнее время – это система установки часов на 1 час вперед на определенный период времени в течение лета. Это делается в основном в западных странах.

**Отображение элемента**

**ПРИМЕЧАНИЕ :**

Чтобы выбрать/переместить курсор вверх/влево или вниз/вправо, нажмите кнопку UP/< или DOWN/>.

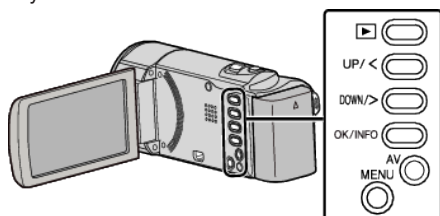

1 Нажмите MENU.

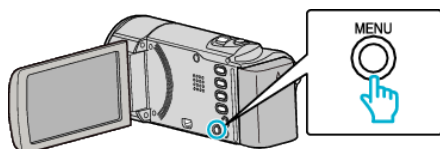

2 Выберите „НАСТРОЙКА ЧАСОВ“ и нажмите ОК.

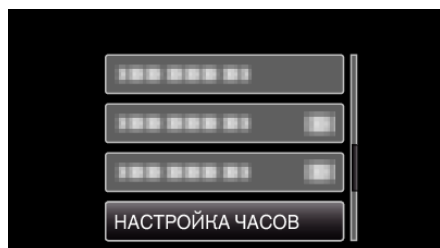

### Меню ручной настройки

Настройки записи могут быть отрегулированы вручную.

#### ПРИМЕЧАНИЕ :

- Они отображаются только при съемке в ручном режиме.

Настройка	Подробные сведения
ВЫБОР СЦЕНЫ	Могут быть выбраны настройки, соответствующие условиям съемки. „Выбор сцены“ (☞ стр. 27)
ФОКУСИРОВКА	Фокусировка может быть отрегулирована вручную. „Ручная регуляция фокусировки“ (☞ стр. 28)
НАСТРОЙКА ЯРКОСТИ	Отрегулируйте общую яркость экрана. „Регулировка яркости“ (☞ стр. 29)
БАЛАНС БЕЛОГО	Отрегулируйте цвет в соответствии с источником света. „Настройка баланса белого цвета“ (☞ стр. 30)
ВСТРЕЧНАЯ ЗАСВЕТКА	Корректирует изображение, если объект оказывается затемненным из-за светлого фона. „Настройка компенсации задней подсветки“ (☞ стр. 31)
ТЕЛЕ МАКРО	Позволяет делать снимки объектов крупным планом с использованием телефотографического (Тел.) конца трансфокатора. „Съемка крупным планом“ (☞ стр. 31)

#### ВЫБОР СЦЕНЫ

Могут быть выбраны настройки, соответствующие условиям съемки.

Подробности о работе

„Выбор сцены“ (☞ стр. 27)

#### ФОКУСИРОВКА

Фокусировка может быть отрегулирована вручную.

Подробности о работе

„Ручная регуляция фокусировки“ (☞ стр. 28)

#### НАСТРОЙКА ЯРКОСТИ

Отрегулируйте общую яркость экрана.

Подробности о работе

„Регулировка яркости“ (☞ стр. 29)

#### БАЛАНС БЕЛОГО

Отрегулируйте цвет в соответствии с источником света.

Подробности о работе

„Настройка баланса белого цвета“ (☞ стр. 30)

#### ВСТРЕЧНАЯ ЗАСВЕТКА

Корректирует изображение, если объект оказывается затемненным из-за светлого фона.

Подробности о работе

„Настройка компенсации задней подсветки“ (☞ стр. 31)

#### ТЕЛЕ МАКРО

Позволяет делать снимки объектов крупным планом с использованием телефотографического (Тел.) конца трансфокатора.

Подробности о работе

„Съемка крупным планом“ (☞ стр. 31)

## Меню воспроизведения (видео)

Вы можете удалять или искать отдельные видеофайлы.

Настройка	Подробные сведения
УДАЛИТЬ	Удаляет ненужные видеофайлы. „Удаление текущего показываемого файла“ (☞ стр. 41) „Удаление выбранных файлов“ (☞ стр. 42) „Удаление всех файлов“ (☞ стр. 43)
ЗАЩИТИТЬ/ОТМЕНИТЬ	Защищает файлы от случайного удаления. „Защита текущего показываемого файла“ (☞ стр. 43) „Защита выбранных файлов“ (☞ стр. 44) „Защита всех файлов“ (☞ стр. 45) „Снятие защиты со всех файлов“ (☞ стр. 45)
НАСТРОЙКА ЧАСОВ	Переустанавливает текущее время или устанавливает местное время при использовании аппарат в других странах. „НАСТРОЙКА ЧАСОВ“ (☞ стр. 62)
ОТОБРАЗИТЬ НА ЭКРАНЕ	Устанавливает наличие/отсутствие отображения на экране значков во время воспроизведения. „ОТОБРАЗИТЬ НА ЭКРАНЕ“ (☞ стр. 62)

## УДАЛИТЬ

Удаляет ненужные видеофайлы.

Подробности о работе

„Удаление текущего показываемого файла“ (☞ стр. 41)

„Удаление выбранных файлов“ (☞ стр. 42)

„Удаление всех файлов“ (☞ стр. 43)

## ЗАЩИТИТЬ/ОТМЕНИТЬ

Защищает файлы от случайного удаления.

Подробности о работе

„Защита текущего показываемого файла“ (☞ стр. 43)

„Защита выбранных файлов“ (☞ стр. 44)

„Защита всех файлов“ (☞ стр. 45)

„Снятие защиты со всех файлов“ (☞ стр. 45)

## НАСТРОЙКА ЧАСОВ

Переустанавливает текущее время или устанавливает местное время при использовании аппарата в других странах.

Настройка	Подробные сведения
НАСТРОЙКА ЧАСОВ	Переустанавливает текущее время или изменяет настройки. „Переустановка часов“ (☞ стр. 18)
НАСТ. ОБЛАСТИ	Устанавливает местное время при использовании аппарата в других странах с помощью выбора места назначения. „Настройка часов на местное время во время путешествия“ (☞ стр. 21)
НАС. ЛЕТ. ВРЕМЕНИ	Устанавливает, используется ли летнее время в месте назначения. „Установка летнего времени“ (☞ стр. 21)

### ПРИМЕЧАНИЕ :

- Летнее время – это система установки часов на 1 час вперед на определенный период времени в течение лета. Это делается в основном в западных странах.

## Отображение элемента

### ПРИМЕЧАНИЕ :

Чтобы выбрать/переместить курсор вверх/влево или вниз/вправо, нажмите кнопку UP/< или DOWN/>.

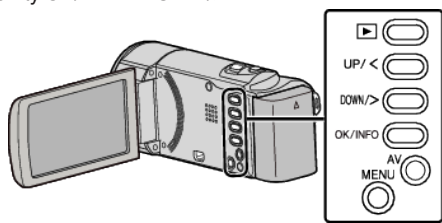

1 Нажмите MENU.

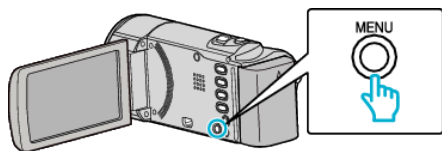

2 Выберите „НАСТРОЙКА ЧАСОВ“ и нажмите ОК.

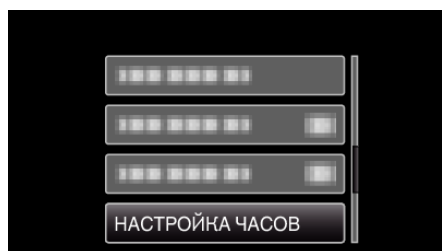

## ОТОБРАЗИТЬ НА ЭКРАНЕ

Устанавливает наличие/отсутствие отображения на экране значков во время воспроизведения.

Настройка	Подробные сведения
ВЫКЛ	Ничего не отображается.
ВКЛ	Все отображается.

## Отображение элемента

### ПРИМЕЧАНИЕ :

Чтобы выбрать/переместить курсор вверх/влево или вниз/вправо, нажмите кнопку UP/< или DOWN/>.

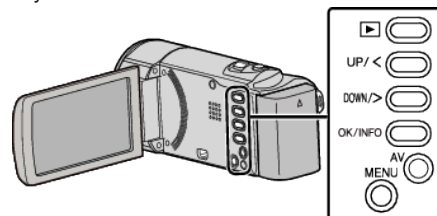

1 Нажмите MENU.

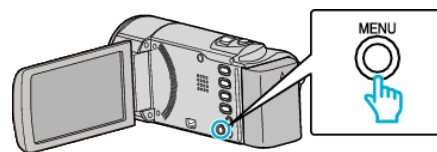

2 Выберите „ОТОБРАЗИТЬ НА ЭКРАНЕ“ и нажмите ОК.

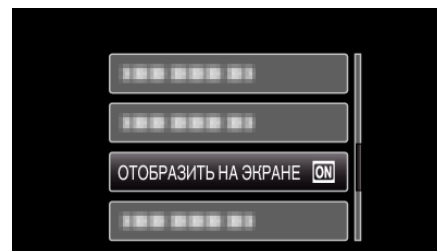

## Меню настроек экрана

Вы можете регулировать различные настройки, например яркость ЖК-монитора и т.п.

Настройка	Подробные сведения
ВЫБОР ЯЗЫКА	Язык дисплея может быть изменен. „Изменение языка дисплея“ (☞ стр. 19)
ФОРМАТ ОТОБРАЖ. ДАТЫ	Устанавливает порядок отображения года, месяца и числа, а также формат отображения времени (24-часовой/12-часовой). „ФОРМАТ ОТОБРАЖ. ДАТЫ“ (☞ стр. 63)
РЕГ. ЯРКОСТИ ДИСПЛЕЯ	Устанавливает яркость ЖК-дисплея. „РЕГ. ЯРКОСТИ ДИСПЛЕЯ“ (☞ стр. 64)

### ВЫБОР ЯЗЫКА

Язык дисплея может быть изменен.  
Подробности о работе  
„Изменение языка дисплея“ (☞ стр. 19)

### ФОРМАТ ОТОБРАЖ. ДАТЫ

Устанавливает порядок отображения года, месяца и числа, а также формат отображения времени (24-часовой/12-часовой).

#### ПРИМЕЧАНИЕ :

Чтобы выбрать/переместить курсор вверх/влево или вниз/вправо, нажмите кнопку UP/< или DOWN/>.

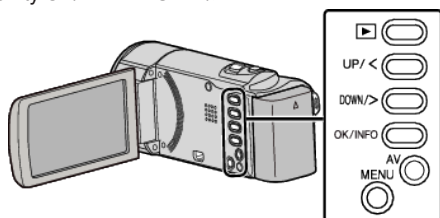

1 Нажмите MENU.

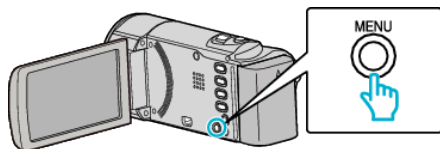

2 Выберите „НАСТРОЙКИ ЭКРАНА“ и нажмите ОК.

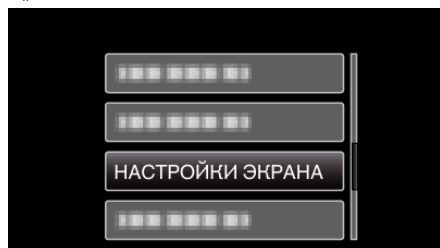

3 Выберите „ФОРМАТ ОТОБРАЖ. ДАТЫ“ и нажмите ОК.

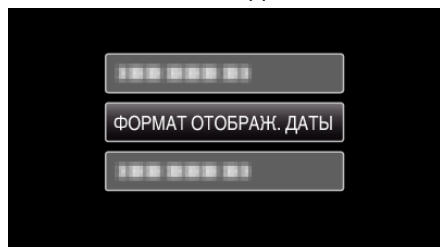

4 Установите формат отображения даты и времени.

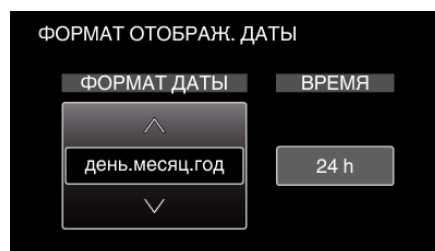

- Для установки формата отображения даты выберите любой из форматов – „месяц.день.год“, „год.месяц.день“ или „день.месяц.год“.
- Для установки формата отображения выберите любой из форматов – „12 h“ или „24 h“.
- Нажмите UP/< или DOWN/>, чтобы переместить курсор.
- По завершении установки нажмите ОК.

### Способ настройки часов

Способ настройки часов на данном аппарате различается в зависимости от модели.

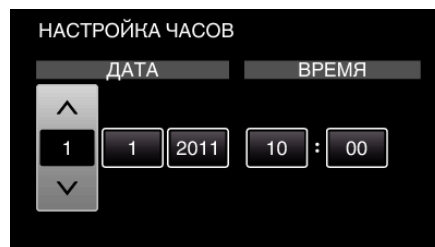
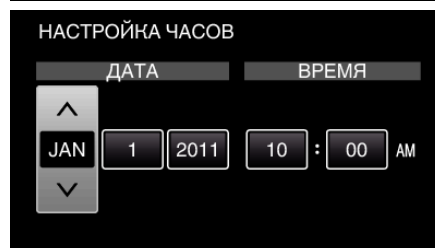
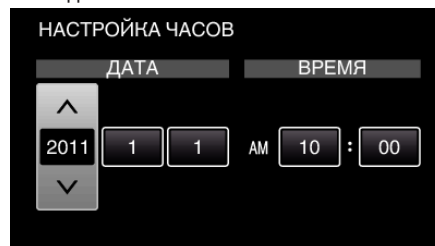

- Порядок отображения „года, месяца, числа и времени“ меняется в соответствии со стилем отображения даты.

### РЕГ. ЯРКОСТИ ДИСПЛЕЯ

Устанавливает яркость ЖК-дисплея.

Настройка	Подробные сведения
4	Делает подсветку монитора ярче независимо от окружающих условий.
3	Устанавливает стандартную яркость.
2	Делает подсветку монитора темнее независимо от окружающих условий.
1	Устанавливает приглушенную яркость. Позволяет экономить заряд батареи.
АВТО	Автоматически устанавливает яркость на „4“ при съемке на улице и на „3“ при съемке в помещении.

### Отображение элемента

#### ПРИМЕЧАНИЕ :

Чтобы выбрать/переместить курсор вверх/влево или вниз/вправо, нажмите кнопку UP/< или DOWN/>.

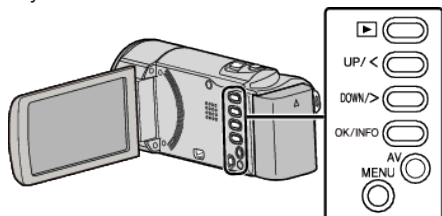

1 Нажмите MENU.

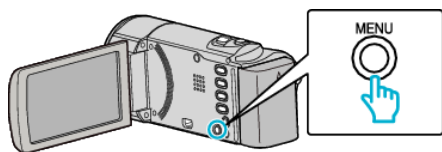

2 Выберите „НАСТРОЙКИ ЭКРАНА“ и нажмите ОК.

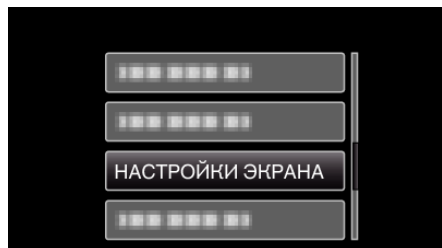

3 Выберите „РЕГ. ЯРКОСТИ ДИСПЛЕЯ“ и нажмите ОК.





## Основное меню настроек

Вы можете регулировать различные настройки камеры, например звуки при работе и т.д.

Настройка	Подробные сведения
ДЕМОРЕЖИМ	Представляет функции аппарата в обзорной форме. „ДЕМОРЕЖИМ“ (☞ стр. 65)
АВТОВЫКЛЮЧЕНИЕ	Включение этой функции позволяет избежать ситуаций, когда вы забываете отключить питание. „АВТОВЫКЛЮЧЕНИЕ“ (☞ стр. 66)
ЗВУК ВЫПОЛН. ФУНКЦИЙ	Включает/отключает звуковой сигнал при работе. „ЗВУК ВЫПОЛН. ФУНКЦИЙ“ (☞ стр. 66)
БЫСТРЫЙ ПОВТ. ЗАПУСК	Снижает потребление питания в течение 5 минут после закрытия ЖК-монитора до приблизительно 1/3 питания, используемого во время записи. „БЫСТРЫЙ ПОВТ. ЗАПУСК“ (☞ стр. 67)
ОБНОВЛЕНИЕ	Обновляет функции аппарат до последней версии. „ОБНОВЛЕНИЕ“ (☞ стр. 67)
ЗАВОДСКИЕ УСТАНОВКИ	Возвращает все настройки на значения по умолчанию. „ЗАВОДСКИЕ УСТАНОВКИ“ (☞ стр. 67)

### ДЕМОРЕЖИМ

Проигрывает демонстрацию функций аппарата.

Настройка	Подробные сведения
ВЫКЛ	Отключает функцию.
ВКЛ	Проигрывает демонстрацию функций аппарата.

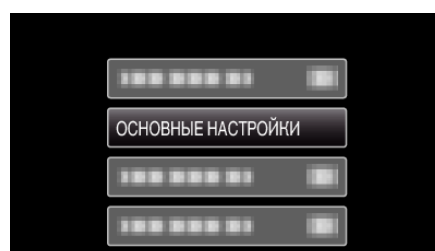

3 Выберите „ДЕМОРЕЖИМ“ и нажмите ОК.

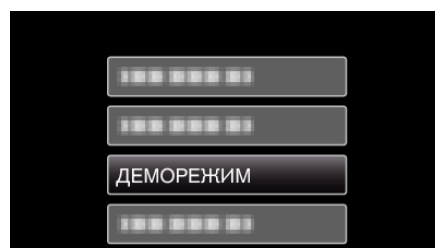

### Отображение режима демонстрации

- 1 Извлеките аккумуляторный блок и SD-карту.
- 2 Подключите адаптер переменного тока.
- 3 Откройте ЖК-монитор, и аппарат автоматически включится.

- Воспроизведение демонстрации начинается через 3 минуты.
- Для прекращения воспроизведения нажмите ОК.

#### ПРИМЕЧАНИЕ :

- Этот режим недоступен в режиме воспроизведения.

### Отображение элемента

#### ПРИМЕЧАНИЕ :

Чтобы выбрать/переместить курсор вверх/влево или вниз/вправо, нажмите кнопку UP/< или DOWN/>.

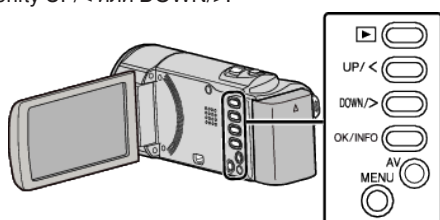

1 Нажмите MENU.

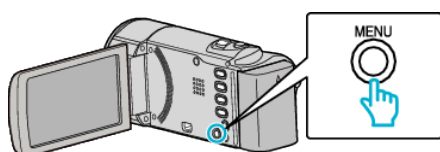

2 Выберите „ОСНОВНЫЕ НАСТРОЙКИ“ и нажмите ОК.

## ЗВУК ВЫПОЛН. ФУНКЦИЙ

Включает/отключает звуковой сигнал при работе.

Настройка	Подробные сведения
ВЫКЛ	Отключает звуковой сигнал при работе.
ВКЛ	Включает звуковой сигнал при работе.

### Отображение элемента

#### ПРИМЕЧАНИЕ :

Чтобы выбрать/переместить курсор вверх/влево или вниз/вправо, нажмите кнопку UP/< или DOWN/>.

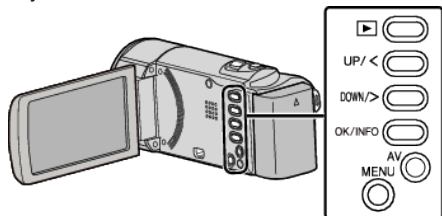

1 Нажмите MENU.

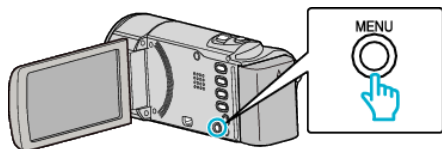

2 Выберите „ОСНОВНЫЕ НАСТРОЙКИ“ и нажмите ОК.

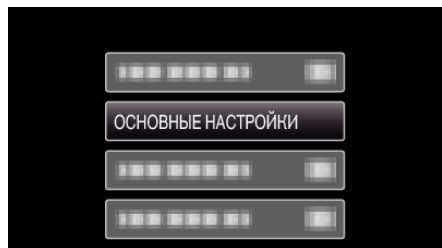

3 Выберите „ЗВУК ВЫПОЛН. ФУНКЦИЙ“ и нажмите ОК.

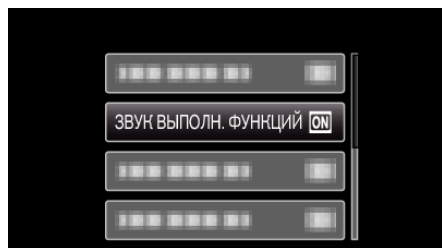

## АВТОВЫКЛЮЧЕНИЕ

Включение этой функции позволяет избежать ситуаций, когда вы забываете отключить питание.

Настройка	Подробные сведения
ВЫКЛ	Аппарат не выключается, даже если она не используется в течение 5 минут.
ВКЛ	Аппарат выключается автоматически, если она не используется в течение 5 минут.

#### ПРИМЕЧАНИЕ :

- При использовании аккумуляторного блока аппарата выключается автоматически, если она не используется в течение 5 минут.
- При использовании адаптера переменного тока аппарата переключается в режим ожидания.

### Отображение элемента

#### ПРИМЕЧАНИЕ :

Чтобы выбрать/переместить курсор вверх/влево или вниз/вправо, нажмите кнопку UP/< или DOWN/>.

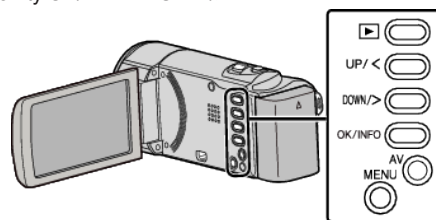

1 Нажмите MENU.

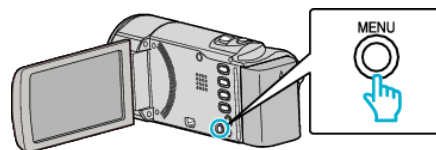

2 Выберите „ОСНОВНЫЕ НАСТРОЙКИ“ и нажмите ОК.

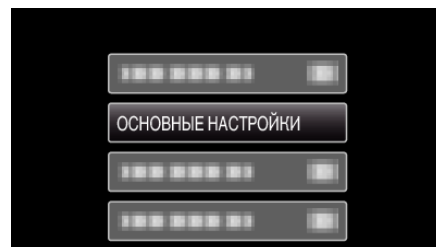

3 Выберите „АВТОВЫКЛЮЧЕНИЕ“ и нажмите ОК.

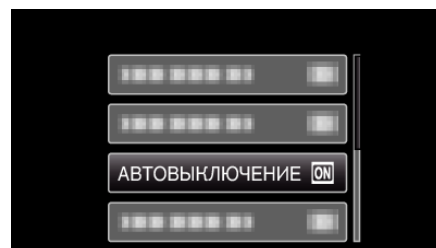

### БЫСТРЫЙ ПОВТ. ЗАПУСК

Позволяет быстрое включение питания при повторном открытии ЖК-монитора в течение 5 минут.

Настройка	Подробные сведения
ВЫКЛ	Отключает функцию.
ВКЛ	Позволяет быстрое включение питания при повторном открытии ЖК-монитора в течение 5 минут.

**ПРИМЕЧАНИЕ :**

- Потребление питания в течение 5 минут после закрытия ЖК-монитора снижается.

### Отображение элемента

**ПРИМЕЧАНИЕ :**

Чтобы выбрать/переместить курсор вверх/влево или вниз/вправо, нажмите кнопку UP/< или DOWN/>.

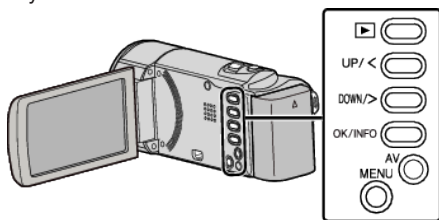

1 Нажмите MENU.

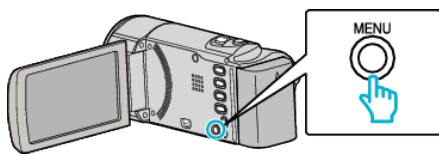

2 Выберите „ОСНОВНЫЕ НАСТРОЙКИ“ и нажмите ОК.

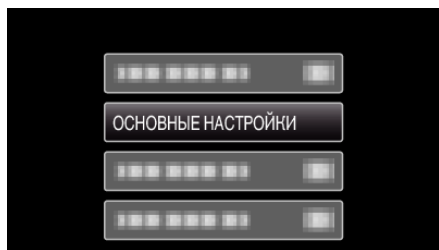

3 Выберите „БЫСТРЫЙ ПОВТ. ЗАПУСК“ и нажмите ОК.

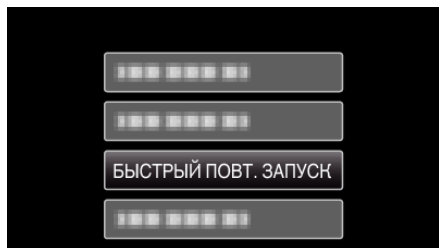

- Потребление питания в течение 5 минут после закрытия ЖК-монитора снижается.

### ОБНОВЛЕНИЕ

Обновляет функции аппарат до последней версии. Для получения более подробной информации см. домашнюю страницу JVC. (Когда в наличии нет программы обновления программного обеспечения для данного аппарата, на домашней странице ничего не будет.)  
<http://www.jvc-victor.co.jp/dvmain/support/download/index.html>

### ЗАВОДСКИЕ УСТАНОВКИ

Возвращает все настройки на значения по умолчанию.

**ПРИМЕЧАНИЕ :**

Чтобы выбрать/переместить курсор вверх/влево или вниз/вправо, нажмите кнопку UP/< или DOWN/>.

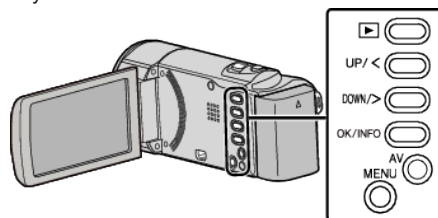

1 Нажмите MENU.

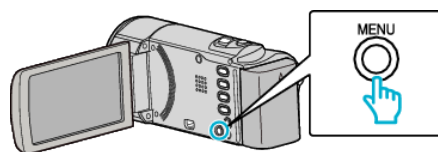

2 Выберите „ОСНОВНЫЕ НАСТРОЙКИ“ и нажмите ОК.

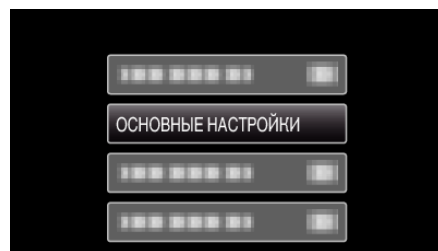

3 Выберите „ЗАВОДСКИЕ УСТАНОВКИ“ и нажмите ОК.

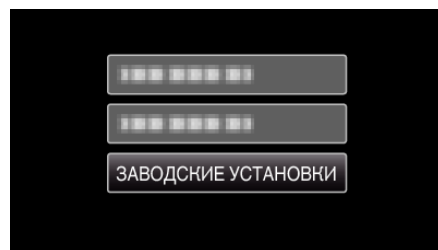

4 Выберите „ДА“ и нажмите ОК.

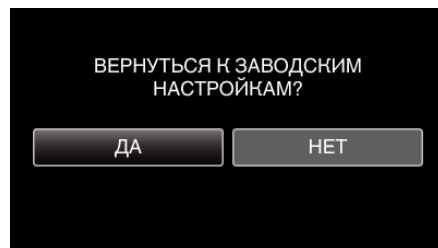

- Все настройки возвращаются на значения по умолчанию.

## Меню настроек подключения

Вы можете отрегулировать различные настройки для подключения к телевизору или DVD-рекордеру.

Настройка	Подробные сведения
ВЫВОД МЕНЮ НА ТВ	Отображает значки и дату/время на экране телевизора. „ВЫВОД МЕНЮ НА ТВ“ (☞ стр. 68)
ВИДЕО ВЫХОД	Устанавливает показатель соотношения (16:9 или 4:3) в зависимости от телевизора. „ВИДЕО ВЫХОД“ (☞ стр. 68)

### ВЫВОД МЕНЮ НА ТВ

Отображает значки и дату/время на экране телевизора.

Настройка	Подробные сведения
ВЫКЛ	Не отображает значки и дату/время на экране телевизора.
ВКЛ	Отображает значки и дату/время на экране телевизора.

### Отображение элемента

#### ПРИМЕЧАНИЕ :

Чтобы выбрать/переместить курсор вверх/влево или вниз/вправо, нажмите кнопку UP/< или DOWN/>.

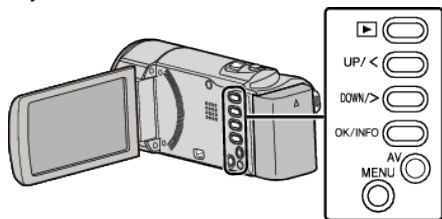

1 Нажмите MENU.

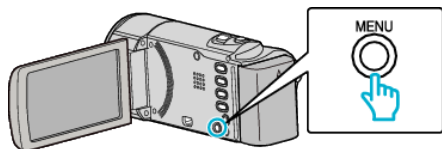

2 Выберите „НАСТРОЙКИ СОЕДИНЕНИЯ“ и нажмите ОК.

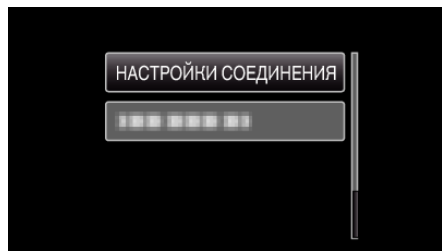

3 Выберите „ВЫВОД МЕНЮ НА ТВ“ и нажмите ОК.

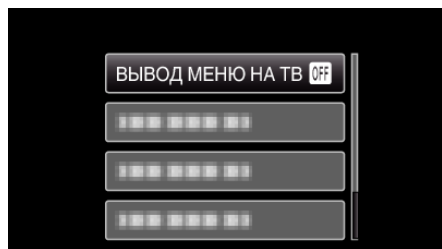

### ВИДЕО ВЫХОД

Устанавливает показатель соотношения (16:9 или 4:3) в зависимости от телевизора.

Настройка	Подробные сведения
4:3	Выберите эту настройку при подключении к стандартному телевизору (4:3).
16:9	Выберите эту настройку при подключении к широкоэкранному телевизору (16:9).

### Отображение элемента

#### ПРИМЕЧАНИЕ :

Чтобы выбрать/переместить курсор вверх/влево или вниз/вправо, нажмите кнопку UP/< или DOWN/>.

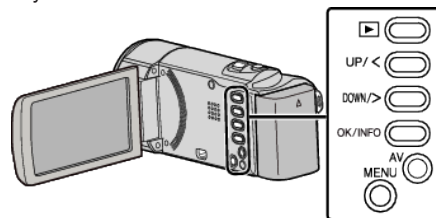

1 Нажмите MENU.

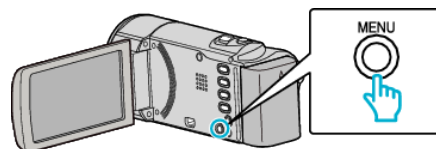

2 Выберите „НАСТРОЙКИ СОЕДИНЕНИЯ“ и нажмите ОК.

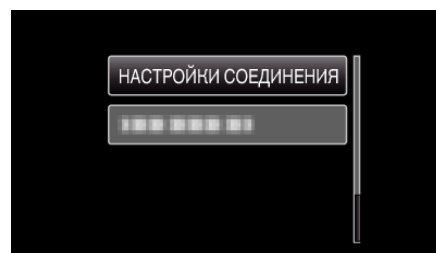

3 Выберите „ВИДЕО ВЫХОД“ и нажмите ОК.

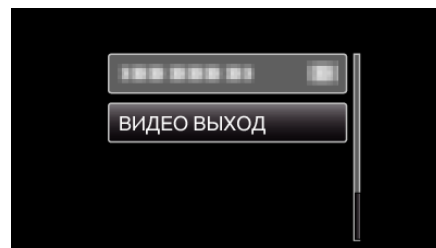

## Меню настроек носителя

Вы можете осуществить различные настройки для носителя записи.

Настройка	Подробные сведения
ФОРМАТИР. SD-КАРТЫ	Удаляет все файлы на SD-карте. „ФОРМАТИР. SD-КАРТЫ“ (☞ стр. 69)

### ФОРМАТИР. SD-КАРТЫ

Удаляет все файлы на SD-карте.

Настройка	Подробные сведения
ФАЙЛ	Удаляет все файлы на SD-карте.
№ ФАЙЛА + УПРАВЛЕНИЯ	Удаляет все файлы на SD-карте и меняет номера папок и файлов на „1“.

#### ПРЕДУПРЕЖДЕНИЕ :

- Невозможно выбрать эти настройки, если в камеру не вставлена SD-карта.
- Когда форматирование будет завершено, все данные на карте будут удалены. Скопируйте все файлы с карты на компьютер перед тем, как произвести форматирование.
- Обязательно полностью зарядите аккумуляторный блок или подключите адаптер переменного тока, т.к. процесс форматирования может занять некоторое время.

#### Отображение элемента

#### ПРИМЕЧАНИЕ :

Чтобы выбрать/переместить курсор вверх/влево или вниз/вправо, нажмите кнопку UP/< или DOWN/>.

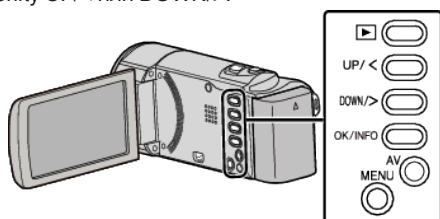

1 Нажмите MENU.

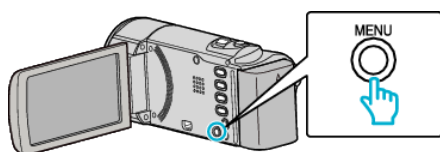

2 Выберите „НАСТРОЙКИ НОСИТЕЛЯ“ и нажмите ОК.

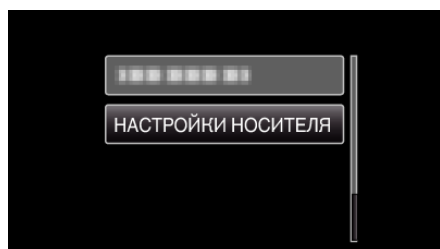

3 Выберите „ФОРМАТИР. SD-КАРТЫ“ и нажмите ОК.

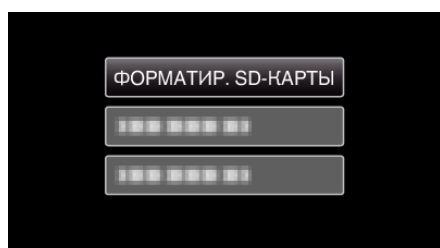

4 Выберите необходимую настройку и нажмите ОК.

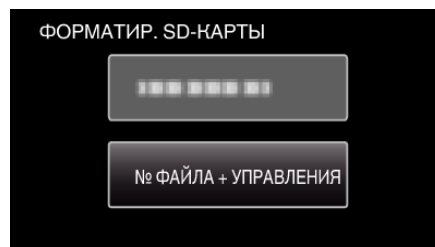

5 Выберите „ДА“ и нажмите ОК.

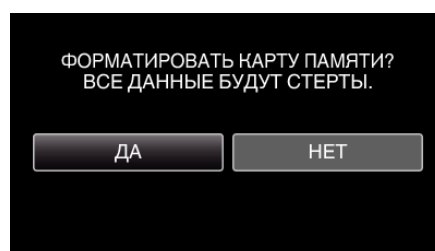

## Передняя сторона

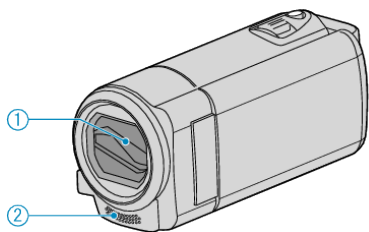

- 1** Крышка объектива
  - Не прикасайтесь к объективу и крышке.
  - Не закрывайте объектив пальцами во время съемки.
- 2** Монофонический микрофон
  - Не закрывайте микрофон пальцами во время съемки.

## Задняя сторона

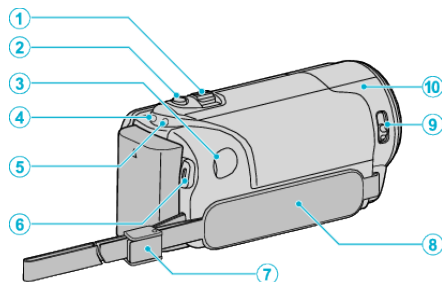

- 1** Рычажок трансфокатора/громкости
  - Во время съемки: регулирует съемочное расстояние.
  - Во время воспроизведения видео: регулирует громкость.
  - Во время отображения экрана указателя: переходит на следующую или предыдущую страницу.
- 2** Кнопка i.AUTO
  - Переключает режим между Интеллектуальным автоматическим и ручным.
- 3** Разъем подключения к источнику постоянного тока
  - Подключается к адаптеру переменного тока для зарядки аккумуляторного блока.
- 4** Индикатор ACCESS (доступа)
  - Горит/мигает во время записи или воспроизведения. Не отсоединяйте аккумуляторный блок, адаптер переменного тока или SD-карту.
- 5** Индикатор POWER/CHARGE (питания/зарядки)
  - Горит: питание „ВКЛЮЧЕНО“
  - Мигает: Идет зарядка
  - Гаснет: Зарядка завершена
- 6** Кнопка START/STOP (видеозаписи) / кнопка ►/|| (воспроизведение/пауза) (воспроизведение видео)
  - Запускает/останавливает видеозапись.
  - Запускает/приостанавливает воспроизведение видео.
- 7** Фиксатор ремня
  - Позволяет отстегнуть ручной ремень и использовать его в качестве ремня для ношения камеры на руке.
- 8** Ручной ремень
  - Проденьте правую руку через ручной ремень, чтобы прочно удерживать аппарат.

„Регулировка ручного ремня“ (стр. 14)
- 9** Рычажок закрытия объектива
  - Открывает и закрывает крышку объектива.
- 10** Датчик камеры
  - Не закрывайте внутренний датчик пальцами во время съемки.

## Низ

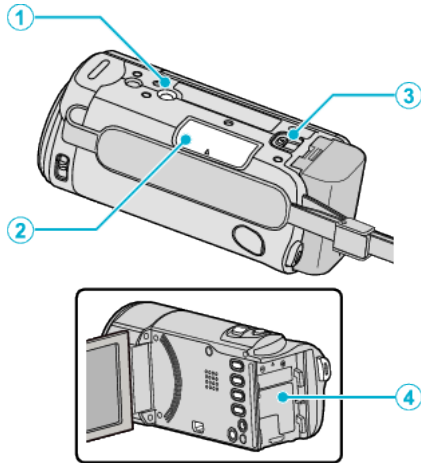

- 1** Гнездо установки штатива  
„Установка штатива“ (☞ стр. 19)
- 2** Разъем для SD-карты
  - Вставьте SD-карту (необязательно).
  - „Установка SD-карты“ (☞ стр. 14)
- 3** Рычажок высвобождения батареи  
„Зарядка аккумуляторного блока“ (☞ стр. 13)
- 4** Гнездо для батареи

## Внутренняя часть

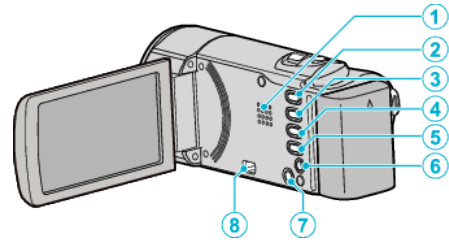

- 1** Динамик
  - Выводит аудиозвук во время воспроизведения видео.
- 2** Кнопка (воспроизведение/запись)
  - Для переключения с режима записи на режим воспроизведения и обратно.
- 3** Кнопка UP/<
  - UP: производит прокрутку/перемещение курсора на значках вверх
  - <: поиск в обратном направлении
- 4** Кнопка DOWN/>
  - DOWN: производит прокрутку/перемещение курсора на значках вниз
  - >: поиск в прямом направлении
- 5** Кнопка OK/INFO
  - Подтверждает выбор. / Отображает информацию следующим образом.
  - Запись: отображает оставшееся время и заряд аккумуляторного блока.
  - Воспроизведение: Отображает информацию о файле, например дату записи.
- 6** Разъем аудио/видео
  - Подключает камеру к телевизору и т.п.
- 7** Кнопка MENU (меню)
- 8** Разъем USB
  - Подключает камеру к компьютеру с помощью USB-кабеля.

## ЖК-монитор

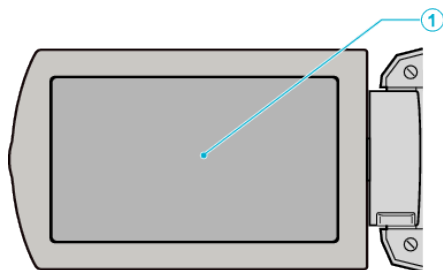

### 1 ЖК-монитор

- При его открытии камера автоматически включается, а при закрытии – выключается.
- Позволяет делать автопортреты, повернув монитор.

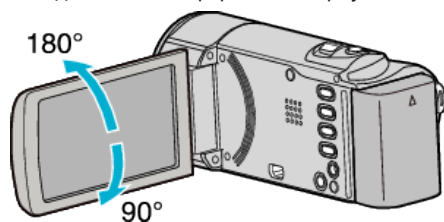

### ПРЕДУПРЕЖДЕНИЕ :

- Не нажимайте сильно на поверхность монитора и берегите ее от ударов.  
Это может повредить или сломать экран.

## Видеосъемка

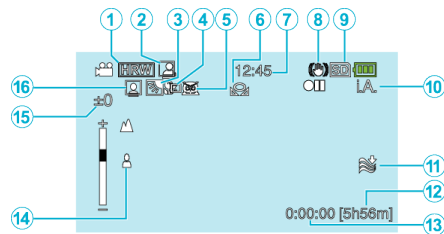

- 1** Качество видео  
„КАЧЕСТВО ВИДЕО“ (☞ стр. 58)
- 2** АВТОСЪЕМКА  
„Автоматическая съемка с распознаванием движений (АВТОМАТ. СЪЕМКА)“ (☞ стр. 35)
- 3** Компенсация задней подсветки  
„Настройка компенсации задней подсветки“ (☞ стр. 31)
- 4** Телемакро  
„Съемка крупным планом“ (☞ стр. 31)
- 5** Выбор сцены  
„Выбор сцены“ (☞ стр. 27)
- 6** Баланс белого  
„Настройка баланса белого цвета“ (☞ стр. 30)
- 7** Дата/время  
„Настройка часов“ (☞ стр. 17)
- 8** Цифровой стабилизатор изображения  
„Снижение вибрации камеры“ (☞ стр. 32)
- 9** Носитель
- 10** Режим записи  
„Съемка видео в интеллектуальном автоматическом режиме“ (☞ стр. 23)  
„Съемка в ручном режиме“ (☞ стр. 26)
- 11** Устранение шума ветра  
„УДАЛЕНИЕ ШУМОВ ВЕТРА“ (☞ стр. 57)
- 12** Оставшееся время записи
- 13** Счетчик сцен
- 14** Фокусировка  
„Ручная регуляция фокусировки“ (☞ стр. 28)
- 15** Яркость  
„Регулировка яркости“ (☞ стр. 29)
- 16** приоритет лица AE/AF  
„Четкое запечатление людей (Распознавание лиц AE/AF)“ (☞ стр. 33)



## Воспроизведение видео

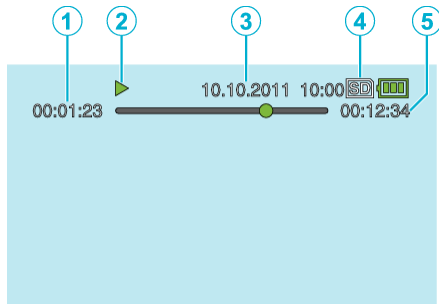

- 1 Счетчик сцен
- 2 Индикатор работы  
„Воспроизведение видео“ (☞ стр. 38)
- 3 Дата/время  
„Настройка часов“ (☞ стр. 17)
- 4 Носитель
- 5 Время воспроизведения  
„Воспроизведение видео“ (☞ стр. 38)

## Аккумуляторный блок

### Не удается включить питание при использовании аккумулятора блока.

Зарядите аккумуляторный блок.

„Зарядка аккумулятора блока“ (☞ стр. 12)

Если терминал аппарата или аккумуляторный блок загрязнены, протрите их ватным тампоном или чем-либо подобным.

Если вы будете использовать другие аккумуляторные блоки, отличные от JVC, безопасность и эксплуатационные характеристики не могут гарантироваться. Всегда используйте аккумуляторные блоки JVC.

Когда уровень заряда батареи очень низок, аппарат не включается до тех пор, пока она не будет заряжена, даже если он подключен к компьютеру или адаптеру переменного тока.

### Даже после зарядки аккумулятора блока время использования остается очень коротким.

Износ батареи осуществляется в процессе повторяемых зарядок. Замените аккумуляторный блок новым.

„Дополнительные аксессуары“ (☞ стр. 22)

### Не удается зарядить аккумуляторный блок.

Когда аккумуляторный блок полностью заряжен, индикатор не мигает.

Если терминал аппарата или аккумуляторный блок загрязнены, протрите их ватным тампоном или чем-либо подобным.

Использование неродного адаптера переменного тока может привести к повреждению аппарата. Всегда используйте прилагающийся адаптер переменного тока.

При зарядке через компьютер он должен быть включен.

### Неверное показание оставшегося заряда аккумулятора батареи.

Оставшийся заряд батареи не отображается, когда адаптер переменного тока подключен.

Если аппарата длительное время используется при высокой или низкой температурах, или при многократной повторной зарядке аккумулятора, отображение оставшегося заряда аккумулятора может быть неверным.

### Заряд батареи расходуется, даже когда адаптер переменного тока подключен.

Используйте адаптер переменного тока JVC (AC-V10).

## Запись

### Не удается сделать запись.

Установите режим записи с помощью кнопки  (воспроизведение/запись).

„Внутренняя часть“ (☞ стр. 71)

### Запись останавливается автоматически.

Запись останавливается автоматически, т.к. в соответствии с техническими характеристиками она не может продолжаться 12 или более часов без остановки. (Возобновление записи может занять некоторое время.)

Выключите аппарат, подождите немного, а затем снова включите его. (Аппарат автоматически останавливается, когда температура поднимается выше критической.)

### Фокусировка не настраивается автоматически.

Если вы снимаете в темном месте или снимаемый объект не имеет контраста между темными и светлыми участками, выполните фокусировку вручную.

„Ручная регуляция фокусировки“ (☞ стр. 28)

Протрите объектив чистящей салфеткой для объективов.

Отмените ручную фокусировку в меню съемки в ручном режиме.

„Ручная регуляция фокусировки“ (☞ стр. 28)

### Трансфокатор не работает.

Во время цейтраферной съемки невозможна трансфокация.

Для использования цифровой трансфокации установите „ZOOM“ в меню на „200x/ЦИФРОВОЙ“.

„ZOOM“ (☞ стр. 58)

### На записанных изображениях появляются вертикальные линии.

Такое явление происходит при съемке объекта, освещенного ярким светом. Это не является неисправностью.

## Карта

### Не удается вставить SD-карту.

Убедитесь, что вы не вставляете карту другой стороной.  
„Установка SD-карты“ (☞ стр. 14)

## Воспроизведение

### Звук или видео прерываются.

Иногда воспроизведение прерывается в местах соединений между двумя сценами. Это не является неисправностью.

### Одно изображение отображается в течение долгого времени.

Замените карту SD. (Если SD-карта повреждена, возникают затруднения при прочтении данных. Аппарат попытается воспроизвести все, что сможет, но если трудности будут продолжаться, он в какой-то момент остановится.)

### Движение прерывисто.

Замените карту SD. (Если SD-карта повреждена, возникают затруднения при прочтении данных. Аппарат попытается воспроизвести все, что сможет, но если трудности будут продолжаться, он в какой-то момент остановится.)  
Выполните „ФОРМАТИР. SD-КАРТЫ“ в меню „НАСТРОЙКИ НОСИТЕЛЯ“. (Все данные будут удалены.)  
„ФОРМАТИР. SD-КАРТЫ“ (☞ стр. 69)  
Проверьте системные требования вашего компьютера при использовании LoLoScore AX для воспроизведения.  
„Подтверждение системных требований (рекомендации)“ (☞ стр. 48)

### Дата/время не отображаются.

Установите „ОТОБРАЗИТЬ НА ЭКРАНЕ“ в меню соответствующим образом.  
„ОТОБРАЗИТЬ НА ЭКРАНЕ“ (☞ стр. 62)  
Установите „ВЫВОД МЕНЮ НА ТВ“ в меню на „ВКЛ“.  
„ВЫВОД МЕНЮ НА ТВ“ (☞ стр. 68)

### Изображение на экране телевизора отображается вертикально.

Установите „ВИДЕО ВЫХОД“ в меню „НАСТРОЙКИ СОЕДИНЕНИЯ“ на „4:3“.  
„ВИДЕО ВЫХОД“ (☞ стр. 68)  
Отрегулируйте экран телевизора должным образом.

### Изображение на экране телевизора слишком маленькое.

Установите „ВИДЕО ВЫХОД“ в меню „НАСТРОЙКИ СОЕДИНЕНИЯ“ на „16:9“.  
„ВИДЕО ВЫХОД“ (☞ стр. 68)

## Редактирование/ копирование

### Не удается скопировать на рекордер Blu-ray.

Копирование не может быть произведено путем подключения аппарата к рекордеру Blu-ray с помощью USB-кабеля. Подключите камеру и копируйте с помощью прилагающегося аудио/видео кабеля.  
„Копирование файлов с подключением к видеомagneтoфону/ DVD-рекордеру“ (☞ стр. 46)

### Не удается удалить файл.

Защищенные файлы не могут быть удалены. Снимите защиту перед удалением файла.  
„Защита файлов“ (☞ стр. 43)

## Компьютер

### Не удается скопировать файлы на жесткий диск компьютера.

Правильно подключите USB-кабель.  
„Резервное копирование файлов“ (☞ стр. 49)  
Если прилагающееся программное обеспечение LoLoScore AX не установлено, некоторые функции могут не работать должным образом.  
„Установка прилагающегося программного обеспечения“ (☞ стр. 48)  
Перед тем, как выполнять резервное копирование, убедитесь в наличии достаточного свободного места на жестком диске компьютера (HDD).

### Не удается скопировать файлы на DVD-диск с помощью компьютера.

Для записи на диски необходимо наличие записывающего дисковод на компьютере.

### Я работаю на компьютере Mac.

Копируйте файлы на компьютер Mac следующим способом.  
„Копирование на компьютер Mac“ (☞ стр. 52)

### Компьютер не распознает карту SDXC.

Проверьте и обновите операционную систему вашего компьютера.

## Экран/изображение

### Изображение на ЖК-мониторе плохо различимо.

Изображение на ЖК-мониторе может быть плохо различимым при использовании в ярко освещенных местах, например, при прямом солнечном освещении.

### На ЖК-мониторе отображается полоса или шар яркого света.

Измените положение аппарата во избежание попадания источника света в объектив. (Появление полосы или шара яркого света возможно, когда вблизи аппарата находится источник яркого света. Это не является признаком неисправности.)

### Снимаемый объект слишком темный.

Используйте компенсацию задней подсветки, когда фон яркий, а объект – темный.

„Настройка компенсации задней подсветки“ (☞ стр. 31)

Используйте „В ТЕМНОТЕ“ в „ВЫБОР СЦЕНЫ“.

„Выбор сцены“ (☞ стр. 27)

Используйте „УВ. ЯРКОСТИ ОБЪЕКТА“ в меню.

„УВ. ЯРКОСТИ ОБЪЕКТА“ (☞ стр. 57)

Установите „НАСТРОЙКА ЯРКОСТИ“ в меню ручных настроек на сторону „+“.

„Регулировка яркости“ (☞ стр. 29)

### Снимаемый объект слишком яркий.

Установите „ВСТРЕЧНАЯ ЗАСВЕТКА“ на „ВЫКЛ“, если она используется.

„Настройка компенсации задней подсветки“ (☞ стр. 31)

Установите „НАСТРОЙКА ЯРКОСТИ“ в меню ручных настроек на сторону „-“.

„Регулировка яркости“ (☞ стр. 29)

### Цвета выглядят неестественными. (Слишком много синего, красного и т.п.)

Подождите немного, пока натуральные цвета не восстановятся. (Регулировка баланса белого цвета может занять некоторое время.) Установите „БАЛАНС БЕЛОГО“ в меню ручных настроек на „РУЧНАЯ“. Выберите из „СОЛНЦЕ“, „ОБЛАКА“, „ГАЛОГЕН“ в соответствии с источником света. Выберите „РУЧНАЯ“ и отрегулируйте соответствующим образом.

„Настройка баланса белого цвета“ (☞ стр. 30)

### Цвета отличаются от натуральных.

Установите „БАЛАНС БЕЛОГО“ в меню ручных настроек на „РУЧНАЯ“. Выберите из „СОЛНЦЕ“, „ОБЛАКА“, „ГАЛОГЕН“ в соответствии с источником света. Выберите „РУЧНАЯ“ и отрегулируйте соответствующим образом.

„Настройка баланса белого цвета“ (☞ стр. 30)

### Яркие или темные пятна на экране.

Хотя ЖК-монитор состоит из более 99,99% эффективных пикселей, 0,01% пикселей могут отображаться как яркие (красные, синие, зеленые) или темные точки. Это не является неисправностью. Эти точки не будут записаны.

## Другие проблемы

### Изображение зернистое.

При использовании цифровой трансфокации, изображение становится зернистым, т.к. оно увеличивается цифровым способом.

### Аппарат нагревается.

Это не является неисправностью. (Аппарат может нагреться при длительном использовании.)

### При переключении режимов или при выключении или включении питания аппарат работает медленно.

Рекомендуется скопировать все файлы на компьютер, а затем удалить эти файлы с аппарата. (Если на аппарате много файлов, ей требуется более длительное время для реагирования.)

### Сделайте резервную копию важных записанных данных.

Рекомендуется скопировать Ваши важные записанные данные на DVD-диск или на другой носитель записи для хранения. Компания JVC не несет ответственности за утрату данных.

### Сообщение об ошибке?

#### ПРОВЕРЬТЕ КРЫШКУ ОБЪЕКТИВА

Откройте крышку объектива.

#### УСТАНОВ. ДАТУ/ВРЕМЯ!

Подключите адаптер переменного тока, зарядите батарею дольше 24-х часов и установите часы. (Если сообщение все еще появляется, батарея часов села. Обратитесь к ближайшему дилеру JVC.)

„Настройка часов“ (☞ стр. 17)

#### ОШИБКА ОБМЕНА ДАННЫМИ

Подсоедините USB-кабель заново.

Выключите аппарат и подключенные к ней приборы, а затем снова включите их.

Вновь подсоедините аккумуляторный блок.

#### НЕ ОТФОРМАТИРОВАНО

Выберите „ОК“, затем выберите „ДА“ на экране „ХОТИТЕ ОТФОРМАТИРОВАТЬ?“.

#### ОШИБКА ЗАПИСИ

Выключите аппарат, а затем снова включите его.

#### ВОСПРОИЗВЕДЕНИЕ НЕ УДАЛОСЬ

Извлеките и снова установите карту SD.

„Установка SD-карты“ (☞ стр. 14)

Удалите грязь с контактов карты SD.

Установите карту SD перед включением питания.

Не подвергайте аппарат воздействию сильных ударов или вибрации.

#### НЕПОДДЕРЖИВАЕМЫЙ ФОРМАТ ФАЙЛА!

Используйте файлы, записанные этой аппарата. (Файлы, записанные на другом устройстве, могут не воспроизводиться.)

#### ЭТОТ ФАЙЛ ЗАЩИЩЕН

Выключите функцию „ЗАЩИТИТЬ/ОТМЕНИТЬ“ в меню.

„Защита файлов“ (☞ стр. 43)

#### ПРОВЕРЬТЕ НА КАРТЕ ПОЛОЖЕНИЕ ПЕРЕКЛЮЧАТЕЛЯ ЗАПИСИ

Установите переключатель защиты от записи на SD-карте в положение выкл.

#### НЕДОСТАТОЧНО МЕСТА

Удалите или переместите файлы на компьютер или другие устройства. Замените SD-карту новой.

#### ДОСТИГНУТ ВЕРХНИЙ ПРЕДЕЛ КОЛИЧЕСТВА ЗАПИСАННЫХ ПАПЕК / ФАЙЛОВ

① Переместите файлы или папки на компьютер или другое устройство. (Сделайте резервную копию файлов.)

② Выберите „№ ФАЙЛА + УПРАВЛЕНИЯ“ в „ФОРМАТИР. SD-КАРТЫ“ или в меню „НАСТРОЙКИ НОСИТЕЛЯ“. (Все данные на карте SD будут удалены.)

#### ПРЕВЫШЕН ПРЕДЕЛ КОЛИЧЕСТВА СЦЕН

① Переместите файлы или папки на компьютер или другое устройство. (Сделайте резервную копию файлов.)

② Выберите „№ ФАЙЛА + УПРАВЛЕНИЯ“ в „ФОРМАТИР. SD-КАРТЫ“ или в меню „НАСТРОЙКИ НОСИТЕЛЯ“. (Все данные на карте SD будут удалены.)

#### ПЕРЕПОЛНЕНИЕ ЧИСЛА ПАПЕК

① Переместите файлы или папки на компьютер или другое устройство. (Сделайте резервную копию файлов.)

② Выберите „№ ФАЙЛА + УПРАВЛЕНИЯ“ в „ФОРМАТИР. SD-КАРТЫ“ или в меню „НАСТРОЙКИ НОСИТЕЛЯ“. (Все данные на карте SD будут удалены.)

#### ПРЕВЫШЕН ПРЕДЕЛ КОЛИЧЕСТВА ФАЙЛОВ

① Переместите файлы или папки на компьютер или другое устройство. (Сделайте резервную копию файлов.)

② Выберите „№ ФАЙЛА + УПРАВЛЕНИЯ“ в „ФОРМАТИР. SD-КАРТЫ“ или в меню „НАСТРОЙКИ НОСИТЕЛЯ“. (Все данные на карте SD будут удалены.)

#### СЛИШКОМ НИЗКАЯ ТЕМПЕРАТУРА КАМЕРЫ ОСТАВЬТЕ ПИТАНИЕ КАМЕРЫ ВКЛЮЧЕННЫМ И ПОДОЖДИТЕ

Оставьте аппарат на некоторое время включенным.

Если предупреждение по-прежнему не появляется, выключите питание и переместите аппарат в теплое место, избегая при этом резких перепадов температур. Через некоторое время снова включите питание.

Проводите регулярное техническое обслуживание аппарат, чтобы продлить срок ее действия.

**ПРЕДУПРЕЖДЕНИЕ :**

- Обязательно отсоединяйте аккумуляторный блок, адаптер переменного тока и шнур питания перед проведением обслуживания.

## Видеокамера

- Протирайте аппарату мягкой, сухой тканью, чтобы удалить загрязнения.
- Если камера очень загрязнена, смочите тряпку в растворе нейтрального стирального порошка и протрите ей корпус камеры. Затем протрите сухой тряпкой, чтобы удалить остатки раствора.

**ПРЕДУПРЕЖДЕНИЕ :**

- Не используйте бензол или растворитель. Это может привести к повреждению аппарата.
- При использовании тряпки с химическими веществами или чистящего средства обязательно ознакомьтесь с предупредительными этикетками и инструкциями по использованию продукта.
- Не допускайте длительного контакта камеры с продуктами из резины или пластмасс.

## Объектив/ЖК-монитор

- Используйте грушу для продувки (серийного производства) для удаления пыли и чистящую салфетку (серийного производства) для удаления загрязнений.  
При загрязнении на объективе может возникнуть плесень.

## Камера

Компонент	Подробные сведения
Источник питания	При использовании адаптера переменного тока: 5,2 В постоянного тока При использовании аккумуляторного блока: 3,5-3,6 В постоянного тока
Потребляемая мощность	2,2 Вт (когда „РЕГ. ЯРКОСТИ ДИСПЛЕЯ“ установлен на „3“ (стандартная установка)) 2,4 Вт (когда „РЕГ. ЯРКОСТИ ДИСПЛЕЯ“ установлен на „4“ (ярче)) Номинальное потребление тока: 1А
Размеры (мм)	50,5 мм x 55 мм x 110,5 мм (ширина x высота x глубина: не включая ручной ремень)
Масса	Около 180 г (только камера), около 215 г (включая прилагающийся аккумуляторный блок)
Среда эксплуатации	Допустимая температура эксплуатации: от 0 °С до 40 °С Допустимая температура хранения: от -20 °С до 50 °С Допустимая относительная влажность: от 35 % до 80 %
Устройство передачи изображения	1/5,8" 1 500 000 пикселей (CMOS прогрессивной развертки)
Область записи (видео)	HRW/SRW: от 340 000 до 1 050 000 пикселей (с включенной динамической трансфокацией) от 630 000 до 1 050 000 пикселей (с выключенной динамической трансфокацией) HR/SR: от 340 000 до 790 000 пикселей (с включенной динамической трансфокацией) от 470 000 до 790 000 пикселей (с выключенной динамической трансфокацией)
Объектив	От F1,8 до 6,3, f= 2,9 до 116,0 мм 16:9 35-миллиметровое преобразование: 45,6 мм в 3 182 мм (с включенной динамической трансфокацией) 35-миллиметровое преобразование: 45,6 мм в 1 824 мм (с выключенной динамической трансфокацией) 4:3 35-миллиметровое преобразование: 55,9 мм в 3 376 мм (с включенной динамической трансфокацией) 35-миллиметровое преобразование: 55,9 мм в 2 236 мм (с выключенной динамической трансфокацией)
Трансфокация (во время видеозаписи)	Оптическая трансфокация: 40-кратная. Динамическая трансфокация: 70-кратная (16:9), 60-кратная (4:3) Цифровая трансфокация: 200-кратная
ЖК-монитор	2,7" шириной, 230 мегапикселей, полисиликоновый цветной ЖК-монитор
Носитель, на который идет запись	SDHC/SDXC-карта (серийного производства) Eye-Fi-карта (серийного производства)
Батарея часов	Аккумуляторная батарея

## Разъемы

Компонент	Подробные сведения
Выход аудио/ видео	Видеовыход: 1,0 В (p-p), 75 Ω Аудиовыход: 300 мВ (среднеквадратичное), 1 КΩ
USB	Мини USB тип В, совместимый с USB 2.0

## Видео

Компонент	Подробные сведения
Формат записи/ воспроизведения	Стандарт MP4 Видео: MP4 SD Аудио: AAC (2 канала моно)
Расширение	.MP4
Система сигнала	Стандарт PAL
Качество изображения (видео)	HRW (16:9) 720 x 576p Среднее приближенное – 8,5 Мбит/с. SRW (16:9) 720 x 576p Среднее приближенное – 4 Мбит/с. HR (4:3) 720 x 576p Среднее приближенное – 8,5 Мбит/с. SR (4:3) 720 x 576p Среднее приближенное – 4 Мбит/с.
Качество звука (аудио)	48 кГц, 128 кбит/сек



**Адаптер переменного тока (AC-V10E)\***

Компонент	Подробные сведения
Источник питания	АС 110-240 В, 50 Гц/60 Гц
Выход	5,2 В постоянного тока, 1 А
Допустимая температура эксплуатации	от 0 °С до 40 °С (от +10 °С до +35 °С во время зарядки)
Размеры (мм)	72 мм x 28 мм x 59 мм (ширина x высота x глубина: не включая шнур или вилку)
Масса	Около 77 г

**Аккумуляторный блок (BN-VG107E)**

Компонент	Подробные сведения
Напряжение электропитания	3,5-3,6 В
Мощность	700 мА/ч
Размеры (мм)	31 мм x 21,5 мм x 43 мм (ширина x высота x глубина)
Масса	Около 26 г

**ПРИМЕЧАНИЕ :**

- Технические характеристики и внешний вид продукта могут быть изменены без предварительного уведомления.

**JVC**