

JVC

ВИДЕОКАМЕРА

Подробное руководство пользователя GZ-EX210/GZ-EX215

Everio

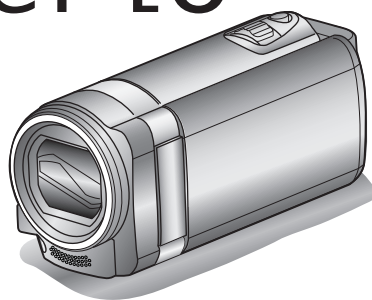

Содержание

Руководство для начинающих	5
Зарядка	5
Запись	5
Воспроизведение	5
Советы по съемке	5
Сезон зимних праздников/Новый год	6
Свадьба	7
Путешествия	8
Парк аттракционов	10

Использование Wi-Fi

Возможности Wi-Fi	12
Среда эксплуатации	13
Техника безопасности при использовании Wi-Fi	13
Слежение за изображением с помощью прямого соединения (ПРЯМОЕ НАБЛЮДЕНИЕ)	14
Запись сведений о местоположении	17
Слежение за изображением с помощью домашней точки доступа (НАРУЖНОЕ НАБЛЮДЕНИЕ)	18
Слежение за изображением с помощью Интернета (НАРУЖНОЕ НАБЛЮДЕНИЕ)	20
Отправка фото по электронной почте при распознании лица или движения (НАСТР. РАСПОЗ./ПОСЛ.)	24
Запись и отправка видео по электронной почте (ПОЛУЧ-ЛЬ ВИДЕОСООБЩ.)	26
Изменение настроек	27
Установка пароля (НАСТР. НАРУЖ. НАБЛ-Я)	30
Настройка UPnP данной камеры (НАСТР. НАРУЖ. НАБЛ-Я)	30
Получение учетной записи динамической DNS (DDNS)	31
Настройка динамической DNS (DDNS) на данной камере (НАСТР. НАРУЖ. НАБЛ-Я)	31
Установка адреса электронной почты отправителя	32
Регистрация адреса электронной почты получателя	35
Установка метода распознавания для данной камеры (НАСТР. РАСПОЗ./ПОСЛ.)	36
Установка интервала распознавания для данной камеры (НАСТР. РАСПОЗ./ПОСЛ.)	36
Настройка автоматической записи на данной камере (НАСТР. РАСПОЗ./ПОСЛ.)	37
Регистрация точек доступа для подключения („ТОЧКИ ДОСТУПА“)	37
Установка пароля (ПРЯМОЕ НАБЛЮДЕНИЕ)	42
Установка назначения владельца группы (ПРЯМОЕ НАБЛЮДЕНИЕ)	43
Проверка адреса MAC данной камеры	44
Защита сетевых настроек паролем	44
Инициализация сетевых настроек	45
Использование приложений смартфонов	46
Обозначения на экране	46
Передача видео	47
Передача фото	48
Изменение настроек	50
Использование функции Wi-Fi в браузере	52
Обозначения на экране	52
Установка настроек камеры из браузера	54
Поиск и устранение неисправностей	59
Характеристики Wi-Fi	64

Приступая к работе

Проверка комплектующих	66
Присоединение ферритового фильтра	67
Зарядка аккумуляторного блока	68
Регулировка ручного ремня	69
Использование ремня для ношения камеры на руке	69
Установка SD-карты	69
Типы SD-карт, которые можно использовать	70

Использование сенсорного экрана	71
Названия кнопок и функций на ЖК-мониторе	72
Настройка часов	73
Переустановка часов	74
Изменение языка дисплея	75
Как держать аппарат	75
Установка штатива	75
Использование аппарата в других странах	76
Зарядка аккумуляторного блока в других странах	76
Настройка часов на местное время во время путешествия	77
Установка летнего времени	77
Дополнительные аксессуары	78

Запись

Съемка видео в автоматическом режиме	79
Трансфокация	82
Фотографирование во время видеосъемки	82
Фотографирование в автоматическом режиме	83
Трансфокация	85
Съемка в ручном режиме	86
Съемка в соответствии со сценой (объектом)	87
Ручная регуляция фокусировки	89
Регулировка яркости	90
Настройка баланса белого цвета	91
Настройка компенсации задней подсветки	92
Съемка крупным планом	93
Съемка с добавлением эффектов	94
Съемка с добавлением анимационных эффектов	94
Запись с украшениями лиц	97
Запись с декоративными печатями	97
Запись с надписями „от руки“	98
Четкое запечатление объектов (СЕНСОРНОЕ АЕ/АФ) ..	100
Автоматическое запечатление улыбок (СНИМОК УЛЫБКИ)	101
Автоматическое запечатление домашних животных (СНИМОК ЖИВОТНОГО)	103
Съемка во время отображения увеличенного изображения выбранного лица (ВСПОМ. ОКНО ДЛЯ ЛИЦА)	104
Распознавание человеческих лиц Личная аутентификационная информация	106
Установка ОТОБРАЖЕНИЯ %УЛЫБКИ/ИМЕНИ	108
Редактирование информации распознанного лица	109
Снижение вибрации камеры	110
Замедленная (высокоскоростная) съемка	111
Съемка через определенные промежутки времени (ЗАМЕДЛЕННАЯ СЪЕМКА)	112
Автоматическая съемка с распознаванием движений (АВТОМАТ. СЪЕМКА)	114
Съемка групповых фотографий (таймер автоспуска)	115
Запись видео с датой и временем	117
Проверка оставшегося времени записи	118

Воспроизведение

Воспроизведение видео	120
Быстрая проверка содержания видеофайлов (обзорное воспроизведение)	122
Воспроизведение видеофайлов с поврежденной информацией управления	123
Воспроизведение фотографий	123
Воспроизведение слайд-шоу	125
Поиск определенного видео/фотографии по дате	125
Подключение к телевизору и просмотр	126
Подключение с помощью мини-разъема HDMI	126
Подключение с помощью разъема AV	127
Воспроизведение списков воспроизведения	128
Воспроизведение DVD или диска Blu-ray, созданного с помощью данного аппарата	129
Обзорное воспроизведение на проигрывателе DVD или Blu-ray	129

Редактирование

Удаление ненужных файлов	130
Удаление текущего показываемого файла	130
Удаление выбранных файлов	130
Защита файлов	131
Наложение/снятие защиты с просматриваемого файла	131
Наложение/снятие защиты с выбранных файлов	132
Создание фотографии из видео во время воспроизведения	133
Сохранение необходимой части видео (ВЫРЕЗАТЬ)	133
Сохранение видео для загрузки на YouTube	134
Создание списков воспроизведения из записанных видео	136
Создание списков воспроизведения из выбранных файлов	136
Создание списков воспроизведения на основании даты	137
Редактирование списков воспроизведения	138
Удаление списков воспроизведения	140

Копирование

Создание дисков на записывающем устройстве DVD ...	141
Подготовка записывающего устройства DVD (CU-VD3)	141
Подготовка записывающего устройства DVD (CU-VD50)	142
Создание диска	142
Воспроизведение с помощью записывающего устройства DVD	147
Создание дисков на внешнем дисковом Blu-ray	148
Подготовка внешнего дискового Blu-ray	148
Создание диска	150
Воспроизведение с помощью внешнего дискового Blu-ray	155
Создание диска с помощью подключенного Blu-ray рекордера	156
Копирование файлов с подключением к DVD-рекордеру	156
Копирование файлов на кассету VHS с подключением к видеомэгнитофону	157
Копирование файлов с помощью внешнего жесткого диска USB	158
Подготовка внешнего жесткого диска USB	158
Копирование всех файлов	159
Воспроизведение файлов на внешнем жестком диске USB	160
Удаление папок на внешнем жестком диске USB	160
Форматирование внешнего жесткого диска USB	161
Копирование на компьютер с Windows	162
Подтверждение системных требований (рекомендации)	162
Установка прилагающегося программного обеспечения	163
Резервное копирование файлов	164
Упорядочивание файлов	165
Запись видео на диски	166
Резервное копирование файлов без использования прилагающегося программного обеспечения	168
Список файлов и папок	169
Копирование на компьютер Mac	170

Настройки меню

Управление меню	172
Управление меню ярлыков	172
Управление главным меню	173
Управление общим меню	173
Меню записи (видео)	174
ВЫБОР СЦЕНЫ	176
ФОКУСИРОВКА	176
НАСТРОЙКА ЯРКОСТИ	176

БАЛАНС БЕЛОГО	176
ВСТРЕЧНАЯ ЗАСВЕТКА	176
ТЕЛЕ МАКРО	176
СЕНСОРНОЕ АЕ/АФ	176
ПОДСВЕТКА (GZ-EX215)	176
УВ. ЯРКОСТИ ОБЪЕКТА	177
УДАЛЕНИЕ ШУМОВ ВЕТРА	177
АНИМАЦИОННЫЙ ЭФФЕКТ	177
ЭФФЕКТ УКРАШ. ЛИЦА	177
ПЕЧАТЬ	177
РУКОПИСНЫЙ ЭФФЕКТ	178
ВЫСОКОСКОР. СЪЕМКА	178
ЗАМЕДЛЕННАЯ СЪЕМКА	178
АВТОМАТ. СЪЕМКА	178
Wi-Fi	178
ЗАПИСЬ ДАТЫ/ВРЕМЕНИ	178
ВСПОМ. ОКНО ДЛЯ ЛИЦА	178
СНИМОК УЛЫБКИ	178
ОТОБР. %УЛЫБКИ/ИМЕНИ	178
РЕГИСТРАЦИЯ ЛИЦ	178
СНИМОК ЖИВОТНОГО	178
КАЧЕСТВО ВИДЕО	179
ZOOM	180
ТРАНСФОКАЦИЯ МИКР.	180
Меню записи (фото)	181
ВЫБОР СЦЕНЫ	183
ФОКУСИРОВКА	183
НАСТРОЙКА ЯРКОСТИ	183
БАЛАНС БЕЛОГО	183
ВСТРЕЧНАЯ ЗАСВЕТКА	183
ТЕЛЕ МАКРО	183
СЕНСОРНОЕ АЕ/АФ	183
ПОДСВЕТКА (GZ-EX215)	183
АВТОСПУСК	184
УВ. ЯРКОСТИ ОБЪЕКТА	184
АВТОМАТ. СЪЕМКА	184
РЕЖИМ ВЫДЕРЖКИ	185
СНИМОК УЛЫБКИ	185
ОТОБР. %УЛЫБКИ/ИМЕНИ	185
РЕГИСТРАЦИЯ ЛИЦ	185
СНИМОК ЖИВОТНОГО	185
РАЗМЕР ИЗОБРАЖЕНИЯ	186
Меню воспроизведения (видео)	187
ПОИСК ДАТЫ	188
ОТОБРАЖ. ДАТУ/ВРЕМЯ	188
ВОСПР. КАТАЛОГА	188
ВОСПРОИЗВЕСТИ СПИСОК	188
ПРАВКА СПИСКА ВОСПР.	188
ЗАЩИТИТЬ/ОТМЕНИТЬ	188
ВЫРЕЗАТЬ	188
НАСТРОЙКИ ЗАГРУЗКИ	188
ВОСПР. ДРУГОГО ФАЙЛА	188
K2 TECHNOLOGY	189
Меню воспроизведения (фото)	190
ПОИСК ДАТЫ	190
ЭФФЕКТЫ СЛАЙД-ШОУ	191
ЗАЩИТИТЬ/ОТМЕНИТЬ	191
Общее меню	192
НАСТРОЙКА ЧАСОВ	194
ФОРМАТ ОТОБРАЖ. ДАТЫ	194
LANGUAGE	194
РЕГ. ЯРКОСТИ ДИСПЛЕЯ	194
ЗВУК ВЫПОЛН. ФУНКЦИЙ	195
БЕЗЗВУЧНЫЙ РЕЖИМ	195
АВТОВЫКЛЮЧЕНИЕ	196
БЫСТРЫЙ ПОВТ. ЗАПУСК	196
ДЕМОРЕЖИМ	197
РЕГ. СЕНСОР. ЭКРАНА	197
ВЫВОД МЕНЮ НА ТВ	198
ВИДЕО ВЫХОД	199
HDMI ВЫХОД	199
НАСТРОЙКИ HDMI	200

ЗАВОДСКИЕ УСТАНОВКИ	200
ОБНОВЛЕНИЕ	200
ОБНОВЛЕНИЕ ПО	200
ФОРМАТИР. SD-КАРТЫ	201
ЛИЦЕНЗИИ OPEN SOURCE	201

Названия составляющих

Передняя сторона	202
Задняя сторона	202
Низ	203
Внутренняя часть	203
ЖК-монитор	204

Обозначения на ЖК-мониторе

Основные обозначения для съемки	205
Видеосъемка	205
Фотосъемка	206
Воспроизведение видео	206
Воспроизведение фотографий	207

Поиск и устранение неисправностей

Если аппарат не работает должным образом	207
Аккумуляторный блок	208
Запись	208
Карта	209
Воспроизведение	209
Редактирование/копирование	210
Компьютер	211
Экран/изображение	211
Другие проблемы	212
Сообщение об ошибке?	212

Техническое обслуживание

Технические характеристики

Зарядка

- См. инструкции по управлению в анимации в Подробное руководство пользователя.

Запись

- См. инструкции по управлению в анимации в Подробное руководство пользователя.

Воспроизведение

- См. инструкции по управлению в анимации в Подробное руководство пользователя.

Советы по съемке

Базовый способ держать видеокамеру ~ Съемка устойчивых изображения ~



Это стандартный способ съемки в стоячем положении. Обязательно освоите эту базовую технику, чтобы снимать устойчивые изображения.

■ [Подготовка]

- 1 Поставьте ноги на ширину плеч.
- 2 Держите локоть правой руки, держащей видеокамеру, близко к телу.
- 3 Держите ЖК-монитор левой рукой и по необходимости отрегулируйте угол наклона монитора.

Съемка с поднятой руки ~ Съемка с верхнего ракурса ~



При съемке объекта, скрытого в толпе людей, поднимите руки вверх.

■ [Подготовка]

- 1 Поставьте ноги на ширину плеч.
- 2 Поднимите правую руку и держите видеокамеру над головой.
- 3 Держите ЖК-монитор левой рукой и по необходимости отрегулируйте угол наклона монитора.

ПРЕДУПРЕЖДЕНИЕ :

- Используйте данный способ съемки только в крайнем случае, т.к. при нем сложно достичь устойчивых изображений.
- Установите как можно более широкий угол, т.к. изображение будет подвержено вибрации камеры.
- Будьте вежливы. Не причиняйте неудобств людям, находящимся вокруг вас.

Съемка на уровне глаз в положении на корточках



Съемка с низкой точки – это традиционный способ снимать маленьких детей.

Снимая на уровне глаз ребенка, вы сможете запечатлеть все забавные выражения его лица.

■ [Подготовка]

- 1 Встаньте на левое колено. Ступня правой ноги при этом должна по-прежнему находиться на земле.
- 2 Поставьте локоть правой руки, держащей видеокамеру, на правое колено.
- 3 Держите ЖК-монитор левой рукой и по необходимости отрегулируйте угол наклона монитора.

Панорамирование

- См. инструкции по управлению в анимации в Подробное руководство пользователя. Используйте этот способ для съемки вида, который простирается широко.

■ [Подготовка]

- 1 Снимайте, поворачивая тело, вместо того, чтобы передвигать руки, держа видеокамеру базовым способом, как указано выше.
- 2 Встаньте лицом в том направлении, где поворот должен завершиться.
- 3 Поверните верхнюю часть тела в положение, где съемка должна начаться.
- 4 Нажмите кнопку запуска и снимайте на протяжении 2 секунд, а затем медленно поверните верхнюю часть тела в исходное положение. В положении лицом вперед снимайте на протяжении еще 2 секунд, а затем нажмите кнопку остановки записи. (Поворот на 90 градусов должен занять около 5 секунд, давая ощущение замедленного движения.)

Сезон зимних праздников/Новый год

Снимите празднование Нового года и Рождества в кругу семьи!



Фото – 101st CAB, Wings of Destiny
[Creative Commons Attribution-No Derivative Works 3.0](#)

Наряжание елки и приготовление праздничного ужина

Наряжание елки и приготовление праздничного ужина являются неотъемлемой частью Нового года и Рождества. Обязательно снимите эти счастливые минуты в кругу семьи!

■ Наряжание елки



Елка – это самый главный образ, создающий дух Нового года и Рождества. Сцена всех членов семьи, собравшихся вокруг елки и украшающих ее красивыми цветными игрушками, создает счастливое, праздничное настроение.

■ Приготовление праздничного ужина



Фото – Manicosity
[Creative Commons Attribution-No Derivative Works 3.0](#)
Снимите, как каждый участвует в приготовлении праздничного пирса на вечер. Вы можете снять, как мама готовит ужин, как дети помогают ей, и, конечно, выпечку торта!

Съемка празднования Нового года или Рождества



Фото – InnerSpirit
[Creative Commons Attribution-No Derivative Works 3.0](#)
Наконец-то все приготовления завершены и наступает время самого празднования. Снимайте не только сцену разрезания торта, но и улыбки членов семьи за праздничным столом и даже главу семьи, который слегка навеселе от шампанского!

Обнаружение подарков



Для детей самая любимая часть Нового года – это подарки на следующее утро. Выражение радости на их лицах при обнаружении подарков под елкой – это возможность съемки, которую нельзя упускать. Подготовьтесь к съемке до того, как дети проснутся!

Свадьба

Создайте необыкновенное видео для жениха и невесты!



Обсуждение и планирование до церемонии

Очень важно обсудить различные детали, такие как порядок церемонии и наличие развлекательной программы или переодеваний, с женихом и невестой до дня свадьбы.

Если вы будете знать предпочтения жениха и невесты, вы будете лучше знать, что вам нужно снимать.

■ Узнайте, откуда войдут жених и невеста



Самый яркий момент свадьбы – это торжественный вход жениха и невесты.

Заранее узнайте у ответственного лица в ЗАГСе, откуда они войдут и каким путем будут двигаться после этого. Установите штатив в таком месте, где вы сможете поворачивать камеру, следуя за счастливой парой, оставаясь на одном месте.

■ Количество и время переодеваний

Узнайте время запланированных переодеваний, чтобы запечатлеть сцену повторного входа жениха и невесты.

Вы можете использовать время, пока жених и невеста переодеваются, для того, чтобы снять поздравления и пожелания гостей.

Найдите подходящий угол, чтобы запечатлеть и невесту, и жениха



Главные герои свадьбы – это, несомненно, жених и невеста.

Отчетливо снимите выражения их лиц во время тоста, поздравительной речи, развлекательной программы и других мероприятий.

Также рекомендуется снять лица гостей, а затем перенаправить камеру в сторону жениха. Изображения с одними гостями не очень интересны, поэтому обращайте внимание на угол и размеры съемки.

Съемка лиц и пожеланий гостей

■ Перенастройка съемки с уровня глаз на уровень груди



Вы можете запечатлеть пожелания гостей, обойдя зал и попросив каждого: „Скажите, пожалуйста, несколько слов для жениха и невесты“.

Это можно осуществить в комнате ожидания, пока жених и невеста переодеваются, или во время развлекательной программы.

Сложные операции с двумя видеокамерами

Если будет производиться видеомонтаж, вы можете снимать двумя видеокамерами, чтобы создать видео с чередующимися различными сценами. Вы можете позаимствовать вторую видеокамеру у друга или знакомого.

Установите дополнительную видеокамеру на штатив и настройте фокус для съемки жениха и невесты крупным планом. Другая видеокамера может перемещаться по залу для съемки других сцен, что даст возможность съемки интересного видео с меняющимися сценами, созданного с помощью редактирования и монтажа. Так как большинство людей сейчас имеют как минимум цифровые фотоаппараты, даже если вам не удастся найти вторую видеокамеру, вставка фотографий в видео также может стать отличным способом внесения разнообразия. Попробуйте это прием!

■ <Видеокамера 1> Постоянная съемка жениха и невесты крупным планом



■ <Видеокамера 2> Одновременная съемка поздравлений гостей



Путешествия

Запечатлите незабываемые моменты ваших местных и заграничных поездок!



Не забудьте все необходимое оборудование

Необходимое оборудование для поездки зависит от того, какова ее цель и пункт назначения.

Например, для заграничных поездок вам нужно подумать о том, что вам понадобится в связи с местными условиями.

Ниже приводится примерный список того, что вам может понадобиться.

■ Видеокамера

Подумайте, сколько часов в день вы планируете снимать. Обязательно приготовьте достаточное количество носителей для длинных заграничных поездок.

Если вы планируете записывать на SD-карты, убедитесь, что у вас имеется достаточное количество карт, включая несколько запасных.

■ Аккумуляторный блок

Рекомендуется иметь в запасе аккумуляторные блоки на период времени, в два раза превышающий предполагаемое время записи. Например, если вы планируете снимать 2 часа в день, приготовьте аккумуляторный блок, достаточный для 4 часов съемки (фактическое время записи).

Для однодневной поездки вы можете использовать батарею низкой мощности, но для длинной поездки вам понадобятся несколько батарей высокой мощности.

■ Адаптер переменного тока

Адаптер переменного тока JVC поддерживает напряжение от 110 до 240 вольт, а следовательно, может быть использован по всему миру. В длинную поездку обязательно возьмите с собой адаптер. Заряжайте аккумуляторный блок, пока вы спите, чтобы батарея была полностью заряжена на следующий день.

■ Вилка-адаптер



Форма вилки различна в разных странах. Обязательно заранее узнайте, каков стандарт вилки используется в стране, в которую вы едете, и возьмите с собой соответствующую вилку-адаптер.

„Зарядка аккумуляторного блока в других странах“ (☞ стр. 76)

■ Зарядное устройство



Съемка не может быть произведена, если адаптер переменного тока подключен к видеокамере для зарядки аккумуляторного блока. Если вы планируете также снимать вечером, вам следует взять с собой дополнительное зарядное устройство для зарядки аккумуляторных блоков. Также можно заряжать одновременно несколько аккумуляторных блоков, используя зарядное устройство и саму видеокамеру.

■ Штатив



Штатив – это незаменимая вещь для устойчивой съемки. Выберите штатив, соответствующий цели и стилю вашего путешествия, например компактную версию для использования на столе или штатив высотой как минимум 1 метр.

Съемка восторженного ожидания отъезда

Может быть немного неожиданно, если вы начнете свое видео сразу с места назначения.

Снимите также приготовления, если это семейная поездка, или встречу в назначенном месте, если вы путешествуете с группой друзей.

В случае заграничной поездки кадры со знаками или табло в аэропорту вылета могут явиться полезной справочной информацией.



Использование панорамной съемки достопримечательностей

Места с красивым пейзажем или исторические достопримечательности – это места, которые вы непременно захотите снять.

Чтобы запечатлеть красоту и величие сцены, которая не входит в один кадр, используйте панорамную съемку.

См. раздел „Советы по съемке“ в „Руководстве для начинающих“ на данном веб-сайте, чтобы узнать, как эффективно использовать панорамную съемку.

Вы также можете снять знаки или монументы, по которым легко будет опознать данное место.



Съемка того, как всем хорошо и весело

Ваше видео будет достаточно скучным, если вы будете снимать только пейзажи или исторические достопримечательности.

Выскажите свои мысли и чувства во время съемки красивого пейзажа или достопримечательности, чтобы впоследствии это было интереснее смотреть.

Парк аттракционов

Запечатлите улыбающиеся лица всех членов семьи!



Выбор между съемкой и фотографированием в зависимости от вида аттракциона

Возможно, вы решите снимать все время. Однако, имеет смысл также сделать несколько фотографий.

Данный раздел объясняет, когда лучше снимать, а когда – делать фотографии.

■ Сценарии, подходящие для съемки



Сценарии с различными движениями тела подходят для съемки. Это включает ситуации с быстрыми изменениями выражений лица или голосовыми выражениями удивления и восторга.

* В некоторых парках аттракционов запрещена съемка. Обязательно осведомитесь заранее.

[Примеры]

- Карусели, гоночные машинки или карты, вращающиеся кофейные чашки и т.д.

■ Сценарии, подходящие для фотографии



Сценарии с небольшим количеством движения подходят для фотографии.

Постарайтесь фотографировать с такого угла, чтобы отчетливо было видно то, что вокруг.

[Примеры]

- Карусели, колесо обозрения, велосипеды и т.д.

Включение реплик



Видео без машущих рук и смеха не только неинтересны при последующем просмотре, это также пустая трата возможностей видеокамеры.

Во время съемки радостно помашите ребенку или выкрикните „Тебе весело?“ или что-нибудь подобное.

Запечатление лучшего момента видео в виде фотографии

Зачастую случайно получаются снимки, где у фотографируемых закрыты глаза. Чтобы избежать таких ошибок, используйте функцию запечатления фотографий из видео.

Видео представляет собой непрерывную запись нескольких фотографий, 50 фотографий за 1 минуту. Захват кадров из видеосъемки позволяет Вам выбрать лучшие моменты и сохранить их как фотографии.

„Создание фотографии из видео во время воспроизведения“ (стр. 133)



Фото – just that good guy jim

[Creative Commons Attribution-No Derivative Works 3.0](#)

Идет воспроизведение видео



[Creative Commons Attribution-No Derivative Works 3.0](#)



Фото – just that good guy jim

[Creative Commons Attribution-No Derivative Works 3.0](#)

Идет воспроизведение видео

Сложные операции с компенсацией задней подсветки

Когда позади лица человека яркий свет, или когда выражение лица не четко различимо, функция интеллектуального автоматического режима данного аппарата автоматически повышает яркость для съемки.

Если интеллектуальный автоматический режим не срабатывает должным образом, или корректировка яркости недостаточна, можно повысить яркость, используя компенсацию задней подсветки в ручном режиме.

„Установка настроек“ (☰ стр. 92)

■ <Без компенсации задней подсветки>**■ <С компенсацией задней подсветки>**

Возможности Wi-Fi

Данный аппарат оснащен функцией Wi-Fi.

Вы можете делать следующее с помощью смартфона или компьютера через беспроводное соединение.

Название функции	Возможности
Прямое слежение	<ul style="list-style-type: none"> Вы можете проверять изображение на камере с помощью прямого соединения 1-к-1 (Wi-Fi Direct) со смартфоном (или компьютером) без необходимости наличия точки доступа (маршрутизатора беспроводной LAN). Во время слежения можно осуществлять запись видео и фотографий. <p>„Слежение за изображением с помощью прямого соединения (ПРЯМОЕ НАБЛЮДЕНИЕ)“ (☞ стр. 14)</p>
Запись GPS	<ul style="list-style-type: none"> Вы можете записать сведения о месте, где ведется съемка, с помощью прямого соединения (Wi-Fi Direct) со смартфоном. Записанные сведения о местонахождении могут быть использованы на программном обеспечении Everio MediaBrowser 4, прилагающемся к данному аппарату. <p>„Запись сведений о местоположении“ (☞ стр. 17)</p>
Внешнее слежение	<ul style="list-style-type: none"> Вы можете проверять изображение на камере с помощью смартфона (или компьютера) через домашнюю точку доступа, используя маршрутизатор беспроводной LAN. Во время слежения можно осуществлять запись видео и фотографий. <p>„Слежение за изображением с помощью домашней точки доступа (НАРУЖНОЕ НАБЛЮДЕНИЕ)“ (☞ стр. 18)</p> <ul style="list-style-type: none"> Вы можете проверять изображение на камере с помощью Интернет-соединения со смартфоном (или компьютером), находясь за пределами помещения. Во время слежения можно осуществлять запись видео и фотографий. <p>„Слежение за изображением с помощью Интернета (НАРУЖНОЕ НАБЛЮДЕНИЕ)“ (☞ стр. 20)</p>
Уведомление по электронной почте	<ul style="list-style-type: none"> При обнаружении лиц или движения автоматически делается фотография и отправляется по электронной почте. Также можно настроить запись видео при обнаружении. <p>„Отправка фото по электронной почте при распознании лица или движения (НАСТР. РАСПОЗ./ ПОСЛ.)“ (☞ стр. 24)</p>
Отправка видео по электронной почте	<ul style="list-style-type: none"> Видео продолжительностью до 15 секунд могут быть записаны и отправлены по электронной почте. <p>„Запись и отправка видео по электронной почте (ПОЛУЧ-ЛЬ ВИДЕОСООБЩ.)“ (☞ стр. 26)</p>
ПЕРЕДАЧА ВИДЕО · ПЕРЕДАЧА ФОТО	<ul style="list-style-type: none"> Записанные видео или фотографии можно передавать с помощью приложений смартфонов (или компьютерных браузеров).

Термины, используемые в данном руководстве: _____

- В данном руководстве операции на сенсорной панели описываются с помощью термина „нажать“.
- Хотя названия кнопок на смартфоне указаны как „MENU“ или „RETURN“, они могут различаться в зависимости от используемой модели смартфона.

Также обратитесь к руководству по эксплуатации вашего смартфона.

Среда эксплуатации

Для использования приложения смартфона „Everio sync.“, необходимо соблюдение следующих условий.

Смартфон Android

- 1 Операционная система: Android 2.1 или выше
(Не гарантируется, что аппарат будет работать со всеми моделями.)
- 2 Поддержка функции GPS (для записи GPS)
- 3 Возможность подключения к интернету или „Android Market™“
(необходимо для установки программного обеспечения)

iPhone/iPad/iPod touch

- 1 Операционная система: iOS 4.3.5 или выше
(Не гарантируется, что аппарат будет работать со всеми моделями.)
- 2 Возможность подключения к интернету или „App Store™“
(необходимо для установки программного обеспечения)

Компьютер

Для проверки изображения на камере с браузера компьютера и для передачи видео или фотографий, необходимо соблюдение следующих условий.

- 1 Операционная система: Windows 7
 - 2 Поддержка беспроводной или проводной LAN
(Для прямого соединения между камерой и компьютером необходима поддержка беспроводной LAN.)
 - 3 Установлен Windows Media Player 12 или новее
- Подтвержденная среда эксплуатации:
Internet Explorer 9 или новее

ПРЕДУПРЕЖДЕНИЕ :

- Не гарантируется, что функции будут работать с любым компьютером. Например, функция загрузки видео мобильного браузера safari и т.п. не поддерживается.

Техника безопасности при использовании Wi-Fi

Рекомендации по функции Wi-Fi

- Работа на всех системах не гарантируется.
- Эта функция предназначена для предотвращения чрезвычайных ситуаций или борьбы с преступностью.
- Для предотвращения ситуаций, когда вы можете забыть отключить питание, аппарат автоматически выключается после 10 последовательных дней использования.
- Коммуникации могут не осуществляться должным образом вблизи радиоборудования или станций радиовещания. В таком случае рекомендуется сменить место использования.
- Помехи в результате радиоволн устройств Bluetooth
Устройства Bluetooth используют ту же полосу частот (2,4 ГГц), что и устройства Wi-Fi. Использование аппарата вблизи таких устройств может привести к помехам радиоволн, снижению скорости связи и сбою подключения. В таком случае отключите питание устройств, которые в данный момент не используются.
- Безопасность беспроводной LAN
Преимущество беспроводной LAN в том, что вместо кабеля для передачи информации используются радиоволны, то есть соединение в сети устанавливается в пределах покрытия радиоволнами. Однако, поскольку радиоволны проникают сквозь объекты (например, стены) в пределах диапазона покрытия, могут возникнуть проблемы безопасности, например, перехват информации или несанкционированный доступ, если настройки защиты не сделаны.
Перед подключением к сети в беспроводной LAN прочтите руководство к беспроводному LAN и выполните настройку параметров безопасности. Если этого не сделать, возможен риск перехвата персональных данных, например, имен, паролей и содержимого почтовых сообщений, или несанкционированный доступ в сеть.
- В зависимости от построения беспроводной LAN учтите, что безопасность может быть нарушена необычными или непредвиденными средствами.
- За более подробной информацией о беспроводных LAN и сетевой безопасности обратитесь к производителю вашего беспроводного устройства.
- Компания JVC не несет ответственности за проблемы безопасности, нарушения, повреждения или убытки, возникшие в результате использования этой функции.

Радиоволны, используемые данным аппаратом

Данное изделие использует радиоволны в диапазоне ISM (2,4 ГГц). Хотя для использования данного изделия не требуется радиостанционная лицензия, пожалуйста, обратите внимание на следующее.

■ Не используйте данное изделие вблизи следующих мест.

- Промышленное, научное или медицинское оборудование, например, микроволновые печи и электрокардиостимуляторы
- Указанные маломощные радиостанции (радиостанционная лицензия не требуется)
- Устройства Bluetooth

Вышеперечисленное оборудование использует ту же полосу частот, что и Wi-Fi.

Использование аппарата вблизи вышеперечисленного оборудования может привести к помехам радиоволн, снижению скорости связи или сбою коммуникации.

■ Избегайте использовать изделие вблизи телевизора или радиоприемника.

Телевизоры и радиоприемники используют полосу радиочастот, отличную от той, которую использует Wi-Fi, и поэтому не оказывают влияния на коммуникацию данного изделия или телевизора/радио. Однако, когда телевизор/радиоприемник расположен близко к изделию Wi-Fi, электромагнитные волны, излучаемые изделием Wi-Fi, могут привести к помехам в звуке или изображении телевизора/радиоприемника.

■ Радиосигналы не могут проникать через арматурную сталь, металл или бетон.

Радиосигналы, используемые данным изделием, не могут проникать через арматурную сталь, металл или бетон.

Установление коммуникации может быть затруднено, если перегородки между комнатами или этажами изготовлены из этих материалов.

*Связь также может ослабнуть, когда между устройствами Wi-Fi находятся люди.

■ Не подключайтесь к беспроводным сетям, для которых у вас нет авторизации.

При установке соединения это может быть рассмотрено как неавторизованный доступ и против вас могут быть приняты юридические меры.

■ Не используйте функцию Wi-Fi за пределами страны, в которой был приобретен аппарат.

В разных странах могут существовать ограничения на использование радиоволн, и их нарушения могут караться законом.

Экспортирование/ввоз аппарата в другие страны

При ввозе аппарата в страну с контролируемым экспортом (на Кубу, в Ирак, Северную Корею, Иран, Руанду и Сирию) может быть необходимо разрешение правительства США. (Данные на ноябрь 2011 года).

Для получения дополнительной информации обратитесь в коммерческую службу посольства США.

Слежение за изображением с помощью прямого соединения (ПРЯМОЕ НАБЛЮДЕНИЕ)

Вы можете проверять изображение на камере с помощью прямого соединения (Wi-Fi Direct) со смартфоном (или компьютером) без необходимости наличия точки доступа (маршрутизатора беспроводной LAN).

- Во время слежения можно осуществлять запись видео и фотографий.

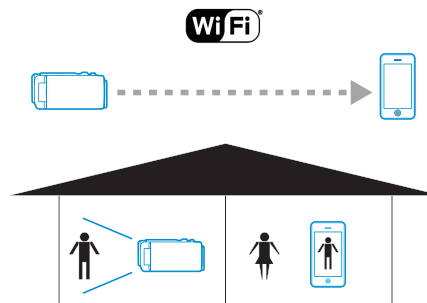

ПРЕДУПРЕЖДЕНИЕ :

- Эта функция не предназначена для предотвращения чрезвычайных ситуаций или борьбы с преступностью.
- Для предотвращения ситуаций, когда вы можете забыть отключить питание, аппарат автоматически выключается после 10 последовательных дней использования.
- При слежении не со смартфона (или компьютера) фокус камеры зафиксирован.
- Запись будет остановлена, когда смартфон (или компьютер) будет отсоединен.
- Даже при слежении со смартфона (или компьютера) фокус камеры будет зафиксирован, если управление не осуществляется более 3 часов. (Когда будет осуществляться управление камерой, фокус снова будет работать.)
- Возможны сложности при установлении соединения через прямое слежение в среде, где камера установлена вдали от смартфона (или компьютера). В этом случае выполните подключение через точку подключения (беспроводный маршрутизатор LAN).

„Слежение за изображением с помощью домашней точки доступа (НАРУЖНОЕ НАБЛЮДЕНИЕ)“ (стр. 18)

Что вам понадобится

- Смартфон или компьютер с ОС Windows (Необходима беспроводная LAN, совместимая с WPA2.)

Необходимые настройки

Для осуществления управления необходимо подключить смартфон (или компьютер) к камере.

Существует 2 способа подключения, а именно „Защищенная установка Wi-Fi (WPS)“ и „Поиск и подключение“.

Выберите нужный способ подключения в соответствии с устройством.

■ Защищенная установка Wi-Fi (WPS)

- Нажмите „MENU“.
(Операция на данной камере)

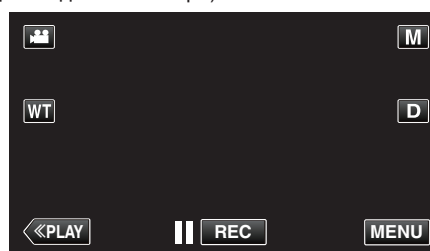

- Появится меню ярлыков.
- Нажмите „ПРЯМОЕ НАБЛЮДЕНИЕ“ (иконка) в меню ярлыков.
(Операция на данной камере)

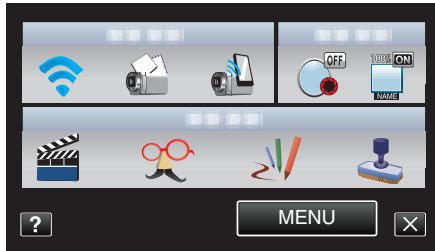

- 3 Нажмите „WPS“.
(Операция на данной камере)

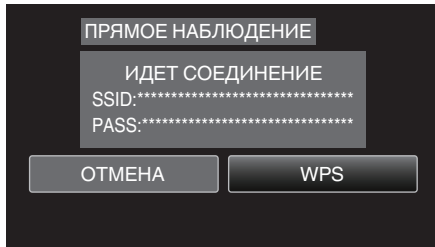

- 4 Активируйте WPS на смартфоне (или компьютере) в течение 2 минут.
(Операция на смартфоне (или компьютере))

- Чтобы активировать WPS, обратитесь к руководству по эксплуатации используемого устройства.

- 5 Будет установлено соединение и на экране камеры появится .

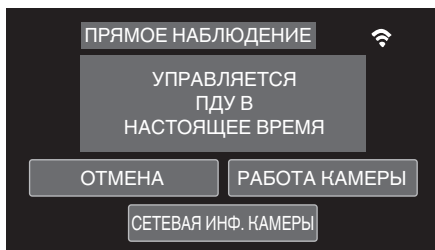

■ Поиск и подключение

- 1 Нажмите „MENU“.
(Операция на данной камере)

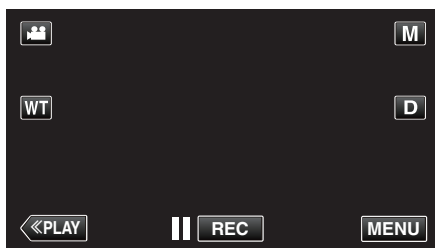

- Появится меню ярлыков.

- 2 Нажмите „ПРЯМОЕ НАБЛЮДЕНИЕ“  в меню ярлыков.
(Операция на данной камере)

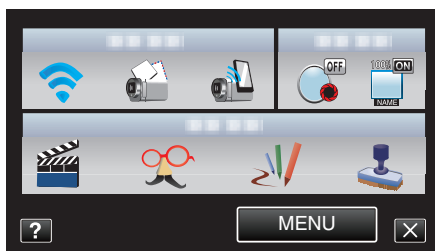

- 3 Проверьте SSID и PASS, отображенные на экране камеры, и добавьте смартфон (или компьютер) для подключения.
(Операция на смартфоне (или компьютере))

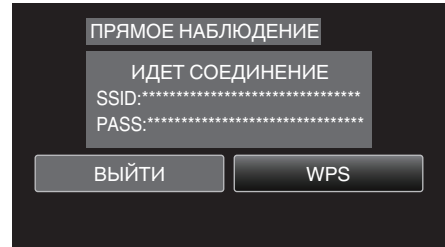

- За более подробной информацией о подключении смартфона (или компьютера) к сети Wi-Fi обратитесь к руководству телефонного терминала.

- 4 Будет установлено соединение и на экране камеры появится .

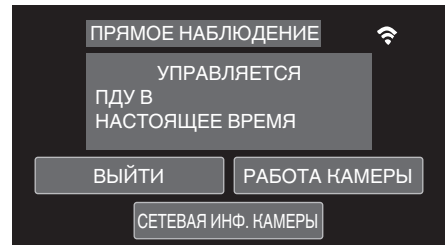

Операционный метод

■ Смартфон (Android / iPhone)

ПРИМЕЧАНИЕ :

- На смартфон необходимо установить приложение.

„Установка приложений смартфонов“ (☞ стр. 46)

- 1 Запустите „Everio Sync.“ на смартфоне после установки прямого слежения.



- 2 Смартфон начнет автоматический поиск камеры.

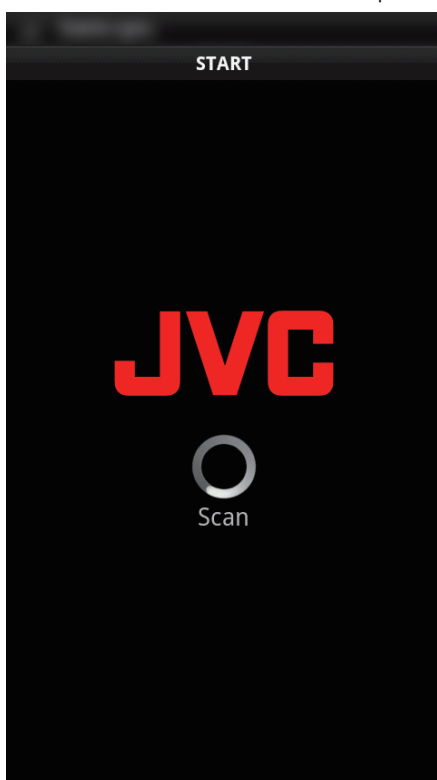

- При обнаружении камеры она будет подключена.

- 3 Соединение установлено.
(Добавляет экран приложения на смартфон.)

- Нажмите „РАБОТА КАМЕРЫ“ на камере, чтобы активировать управление с нее.

При управлении с камеры нажмите ↶ на камере, чтобы активировать управление с приложения смартфона.

- Использование приложений смартфонов
„Использование приложений смартфонов“ (☞ стр. 46)
- Для завершения управления нажмите „ОТМЕНА“.

■ Компьютер (Windows 7)

- 1 Нажмите „СЕТЕВАЯ ИНФ. КАМЕРЫ“ после установки прямого слежения.
(Операция на данной камере)

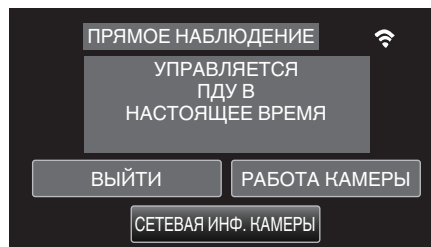

- Появится адрес URL компьютера, к которому нужно подключиться.

- 2 Проверьте URL-адрес.
(Добавляет экран сетевой информации.)
 - После проверки адреса URL нажмите „ВЫЙТИ“, чтобы вернуться к предыдущему экрану.
- 3 Запустите Internet Explorer (веб-браузер) на компьютере и введите адрес URL.
 - Использование функции Wi-Fi в браузере
„Использование функции Wi-Fi в браузере“ (☞ стр. 52)
 - Для завершения управления нажмите „ОТМЕНА“.

Запись сведений о местоположении

Вы можете записать сведения о месте, где ведется съемка, с помощью прямого соединения (Wi-Fi Direct) со смартфоном.

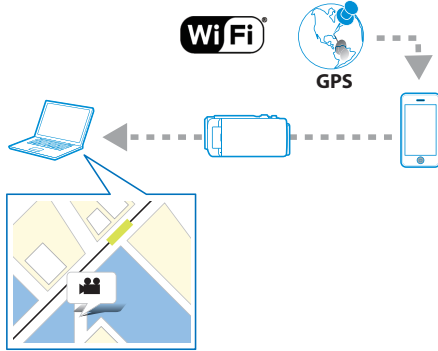

ПРИМЕЧАНИЕ :

- Для получения сведений о месте необходимо запустить приложение на смартфоне и подключить его к камере. Также, для приложения смартфона необходимо установить „ОСТ ПЕРЕД. ИНФО О МЕСТЕ“.
- „Использование приложений смартфонов“ (стр. 46)
- Заранее активируйте функцию GPS на смартфоне.
- Записанные сведения о местонахождении могут быть использованы на программном обеспечении, прилагающемся к данному аппарату. Для получения более подробной информации см. „Справка MediaBrowser“.

Что вам понадобится

- Смартфон

Необходимые настройки

Для осуществления управления необходимо подключить смартфон к камере.

Существует 2 способа подключения, а именно „Защищенная установка Wi-Fi (WPS)“ и „Поиск и подключение“.

Выберите нужный способ подключения в соответствии с устройством.

■ Защищенная установка Wi-Fi (WPS)

- 1 Нажмите „MENU“.
(Операция на данной камере)

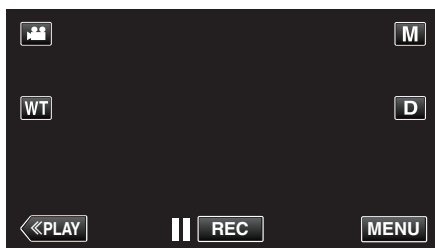

- Появится меню ярлыков.

- 2 Нажмите „ПРЯМОЕ НАБЛЮДЕНИЕ“ (📹) в меню ярлыков.
(Операция на данной камере)

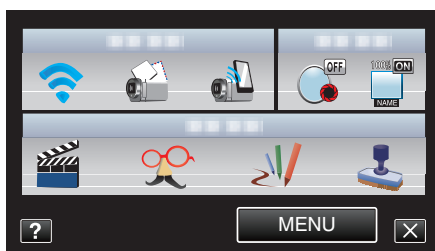

- 3 Нажмите „WPS“.
(Операция на данной камере)

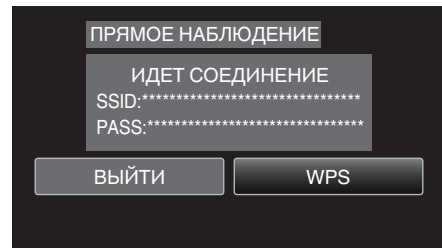

- 4 Активируйте WPS на смартфоне в течение 2 минут.
(Операция на смартфоне)
 - Чтобы активировать WPS, обратитесь к руководству по эксплуатации используемого устройства.
 - Будет установлено соединение и на экране камеры появится 📶.

■ Поиск и подключение

- 1 Нажмите „MENU“.
(Операция на данной камере)

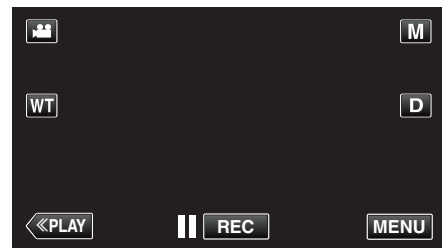

- Появится меню ярлыков.

- 2 Нажмите „ПРЯМОЕ НАБЛЮДЕНИЕ“ (📹) в меню ярлыков.
(Операция на данной камере)

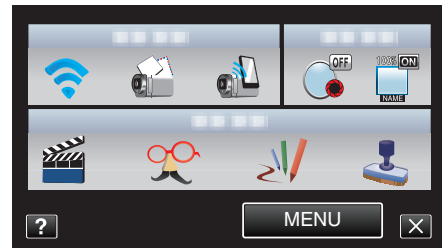

- 3 Проверьте SSID и PASS, отображенные на экране камеры, а затем зарегистрируйте их на смартфоне для подключения.
(Операция на смартфоне)

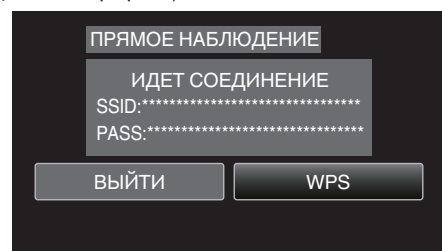

- Будет установлено соединение и на экране камеры появится 📶.
- За более подробной информацией о подключении смартфона к сети Wi-Fi обратитесь к руководству телефонного терминала.

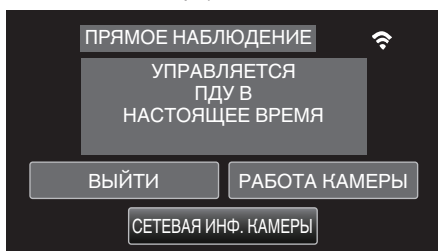

Операционный метод

- 1 Нажмите „РАБОТА КАМЕРЫ“ после установки прямого слежения. (Операция на данной камере)

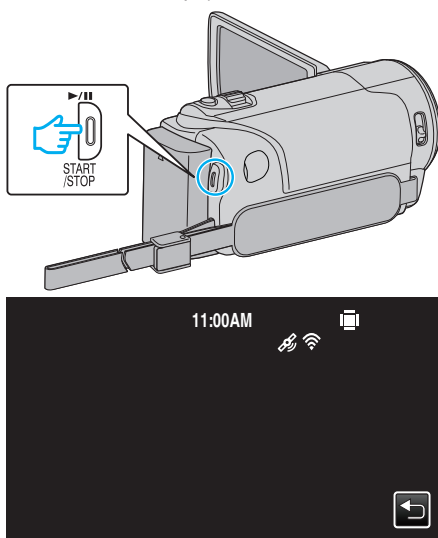

- На камере запускается режим записи.
- 2 Активируйте функцию GPS на смартфоне и запустите на нем приложение. (Установите флажок „ОСТ ПЕРЕД. ИНФО О МЕСТЕ“ „Использование приложений смартфонов“ (стр. 46))
 - 3 Начните запись. (Операция на данной камере)



- На экране камеры отображается .
- Нажмите , чтобы вернуться к предыдущему экрану.
- Для завершения управления нажмите „ОТМЕНА“.

ПРИМЕЧАНИЕ :

- Ручная съемка не может быть осуществлена.
- Невозможно переключиться на режим воспроизведения.
- Когда активировано управление с аппарата, управление через смартфон не работает. Для управления при помощи смартфона нажмите .

Слежение за изображением с помощью домашней точки доступа (НАРУЖНОЕ НАБЛЮДЕНИЕ)

Вы можете проверять изображение на камере с помощью смартфона (или компьютера) через домашнюю точку доступа, используя маршрутизатор беспроводной LAN.

- Во время слежения можно осуществлять запись видео и фотографий.

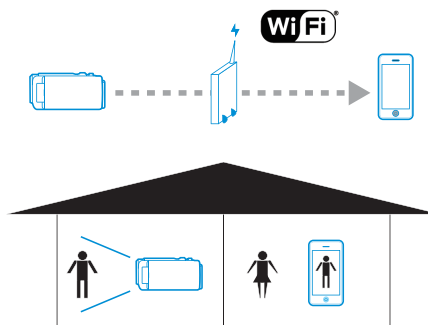

ПРЕДУПРЕЖДЕНИЕ :

- Эта функция не предназначена для предотвращения чрезвычайных ситуаций или борьбы с преступностью.
- Для предотвращения ситуаций, когда вы можете забыть отключить питание, аппарат автоматически выключается после 10 последовательных дней использования.
- При слежении не со смартфона (или компьютера) фокус камеры зафиксирован.
- Запись будет остановлена, когда смартфон (или компьютер) будет отсоединен.
- Даже при слежении со смартфона (или компьютера) фокус камеры будет зафиксирован, если управление не осуществляется более 3 часов. (Когда будет осуществляться управление камерой, фокус снова будет работать.)

Что вам понадобится

- Смартфон или компьютер с ОС Windows
- Беспроводный маршрутизатор LAN (используйте устройство с логотипом Wi-Fi)

ПРИМЕЧАНИЕ :

- В зависимости от беспроводного маршрутизатора LAN и мощности сигнала возможно возникновение проблем или низкая скорость соединения.

Необходимые настройки

- Для осуществления управления необходимо зарегистрировать точку доступа (маршрутизатор беспроводной LAN) для камеры, к которой необходимо подключиться.

„Регистрация точек доступа для подключения („ТОЧКИ ДОСТУПА“)“ (стр. 37)

- Кроме того, предварительно необходимо подключить смартфон (или компьютер) к точке доступа.

*В вышеуказанных настройках нет необходимости, если они уже были установлены для других функций.

- За более подробной информацией о подключении смартфона (или компьютера) к сети Wi-Fi обратитесь к руководству телефонного терминала.

Операционный метод

■ Смартфон (Android / iPhone)

ПРИМЕЧАНИЕ :

- На смартфон необходимо установить приложение.
„Установка приложений смартфонов“ (☞ стр. 46)

- 1 Нажмите „MENU“.
(Операция на данной камере)

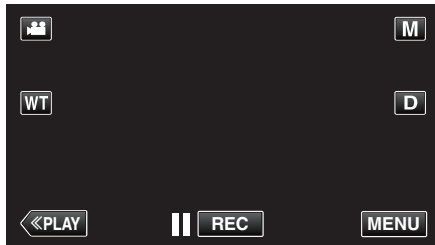

- Появится меню ярлыков.

- 2 Нажмите „Wi-Fi“ (📶) в меню ярлыков.
(Операция на данной камере)

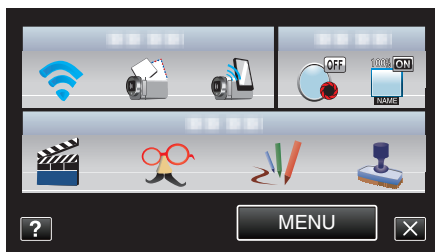

- 3 Нажмите „НАРУЖНОЕ НАБЛЮДЕНИЕ“.
(Операция на данной камере)

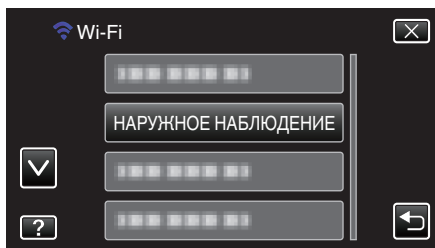

- 4 Запустите „Everio Sync.“ на смартфоне.



- 5 Смартфон начнет автоматический поиск камеры.

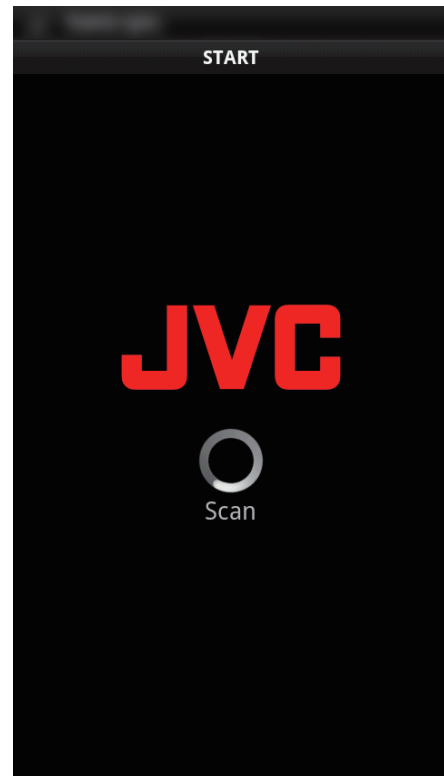

- Если камеру не удастся обнаружить, напрямую введите адрес URL (LAN), отображенный в „СЕТЕВАЯ ИНФ. КАМЕРЫ“. Чтобы отобразить „СЕТЕВАЯ ИНФ. КАМЕРЫ“, см. раздел „Компьютер (Windows 7)“.
- 6 Войдите в систему со своим именем пользователя и паролем.
(если не удастся добиться аутентификации)
 - Имя пользователя – „everio“, а пароль по умолчанию – „0000“.
 - „Изменение настроек“ (☞ стр. 28)
 - Использование приложений смартфонов „Использование приложений смартфонов“ (☞ стр. 46)
 - Для завершения управления нажмите „ОТМЕНА“.

■ Компьютер (Windows 7)

- 1 Нажмите „MENU“.
(Операция на данной камере)

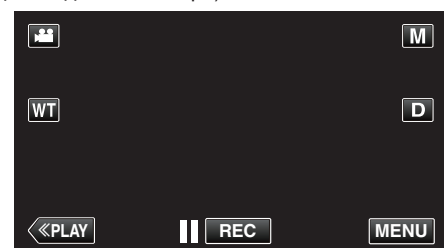

- Появится меню ярлыков.

- 2 Нажмите „Wi-Fi“ (📶) в меню ярлыков.
(Операция на данной камере)

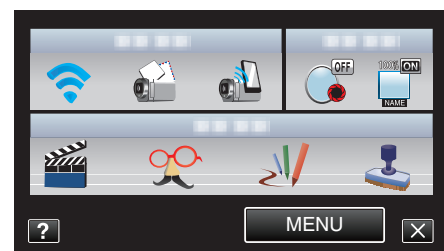

- 3 Нажмите „НАРУЖНОЕ НАБЛЮДЕНИЕ“.
(Операция на данной камере)

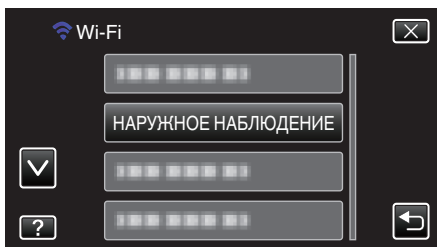

- 4 Нажмите „СЕТЕВАЯ ИНФ. КАМЕРЫ“.
(Операция на данной камере)

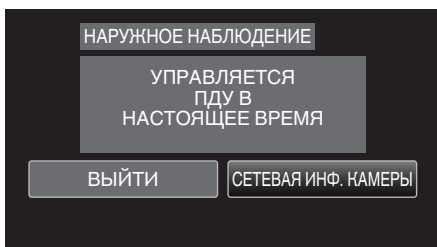

- Появится адрес URL (LAN) компьютера, к которому нужно подключиться.

- 5 Проверьте URL-адрес (LAN).

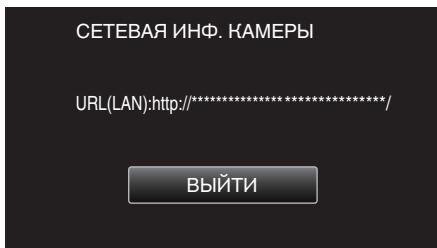

- После проверки адреса URL нажмите „ВЫЙТИ“, чтобы вернуться к предыдущему экрану.

- 6 Запустите Internet Explorer (веб-браузер) на компьютере и введите адрес URL.

- 7 Войдите в систему, введя ваше имя пользователя и пароль.

- Имя пользователя – „everio“, а пароль по умолчанию – „0000“.
- „Изменение настроек“ (☞ стр. 28)
- Использование функции Wi-Fi в браузере
- „Использование функции Wi-Fi в браузере“ (☞ стр. 52)
- Для завершения управления нажмите „ОТМЕНА“.

Слежение за изображением с помощью Интернета (НАРУЖНОЕ НАБЛЮДЕНИЕ)

Вы можете проверять изображение на камере с помощью Интернет-соединения со смартфоном (или компьютером).

*Соединение с Интернетом устанавливается с помощью маршрутизатора беспроводной LAN.

- Во время слежения можно осуществлять запись видео и фотографий.

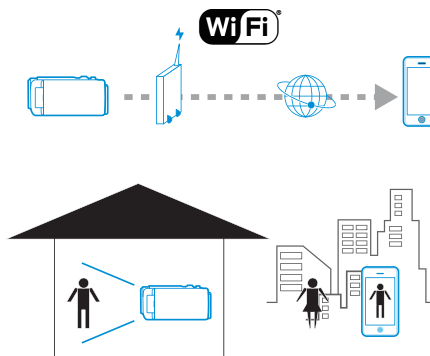

ПРЕДУПРЕЖДЕНИЕ :

- Чрезмерное использование может привести к необходимости выплаты определенных сборов, а также может существовать ограничение по объему коммуникаций. За более подробной информацией обратитесь в сеть Интернет или к подписке на смартфон.
 - В случае низкой скорости подключения видеоизображение может дергаться, возможно прерывание или задержки воспроизведения звука.
 - Эта функция не предназначена для предотвращения чрезвычайных ситуаций или борьбы с преступностью.
 - Для предотвращения ситуаций, когда вы можете забыть отключить питание, аппарат автоматически выключается после 10 последовательных дней использования.
 - При слежении не со смартфона (или компьютера) фокус камеры зафиксирован.
 - Запись будет остановлена, когда смартфон (или компьютер) будет отсоединен.
 - Даже при слежении со смартфона (или компьютера) фокус камеры будет зафиксирован, если управление не осуществляется более 3 часов. (Когда будет осуществлено управление камерой, фокус снова будет работать.)
 - Чтобы следить за изображением во время отсутствия, заранее убедитесь, что соединение может быть установлено через сеть Интернет вводом адреса URL (WAN), отображаемого в строке „Network Information“ (информация о сети). Однако, контроль (управление) во время отсутствия по аналогии с подключением смартфона (или компьютера) к домашней сети через Wi-Fi невозможен.
 - Перед использованием смените пароль. Если Вы не поменяете пароль, существует огромный риск неавторизованного доступа других лиц. Также избегайте использования легко угадываемых паролей, например, даты рождения. Рекомендуется периодически менять пароль.
- „Установка пароля (НАСТР. НАРУЖ. НАБЛ-Я)“ (☞ стр. 30)
- Не гарантируется, что функции будут работать с любым компьютером. Например, функция загрузки видео мобильного браузера safari и т.п. не поддерживается.

Настройка нескольких камер в одной сети :

Учтите следующее.

- Если используется технология UPnP, камеры, подключенные к сети позже, будут подключены через интернет.
- Чтобы настроить несколько камер, необходимо присвоить каждой камере собственный IP-адрес (настройте точку доступа LAN вручную). Кроме того, необходимо вручную настроить беспроводный маршрутизатор LAN. (Для получения дополнительной информации о настройках обратитесь к руководству беспроводного маршрутизатора LAN.)

„Редактирование настроек LAN точек доступа (маршрутизатор беспроводной LAN)“ (☞ стр. 41)

Что вам понадобится

- Смартфон или компьютер с ОС Windows
- Беспроводной маршрутизатор LAN, который поддерживает UPnP (используйте устройство с логотипом Wi-Fi)

Чтобы проверить, поддерживается ли UPnP, обратитесь к руководству беспроводного маршрутизатора LAN.

- Интернет-соединение с доступным глобальным IP-адресом

ПРИМЕЧАНИЕ :

- В зависимости от беспроводного маршрутизатора LAN и мощности сигнала возможно возникновение проблем или низкая скорость соединения.
-

Необходимые настройки

Для осуществления управления необходимо подключить камеру к Интернету через точку доступа (UPnP-совместимый маршрутизатор беспроводной LAN) в доме. Для этого необходимы следующие настройки.

*В вышеуказанных настройках нет необходимости, если они уже были установлены для других функций.

- Регистрация точки доступа
„Регистрация точек доступа для подключения („ТОЧКИ ДОСТУПА“)“ (☞ стр. 37)
- Получение учетной записи динамической DNS
„Получение учетной записи динамической DNS (DDNS)“ (☞ стр. 31)
- Настройка учетной записи на этой камере
„Настройка динамической DNS (DDNS) на данной камере (НАСТР. НАРУЖ. НАБЛ-Я)“ (☞ стр. 31)

ПРЕДУПРЕЖДЕНИЕ :

- Даже при правильно выполненной регистрации на камере доступ может быть временно недоступен, например, если сервер динамической DNS отключен или недоступен.
Чтобы проверить, работает ли сервер динамической DNS должным образом, осуществите вход и проверьте сервер с помощью компьютера и т.п.
-

Операционный метод

■ Смартфон (Android / iPhone)

ПРИМЕЧАНИЕ :

- На смартфон необходимо установить приложение „Установка приложений смартфонов“ (☞ стр. 46)

- 1 Нажмите „MENU“.
(Операция на данной камере)

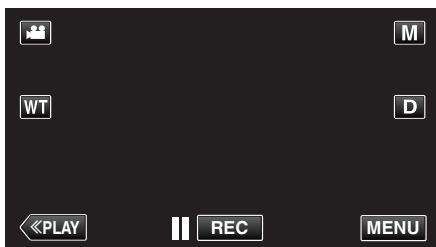

- Появится меню ярлыков.

- 2 Нажмите „Wi-Fi“ (📶) в меню ярлыков.
(Операция на данной камере)

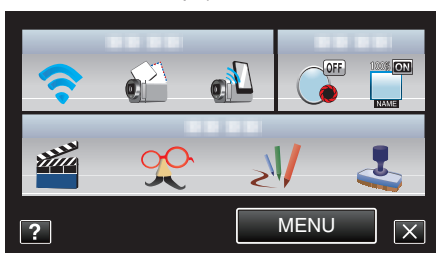

- 3 Нажмите „НАРУЖНОЕ НАБЛЮДЕНИЕ“.
(Операция на данной камере)

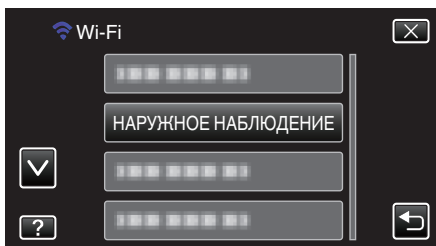

- 4 Нажмите „СЕТЕВАЯ ИНФ. КАМЕРЫ“.
(Операция на данной камере)

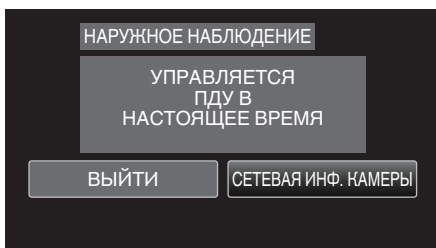

- Появится адрес URL (WAN) смартфона, к которому нужно подключиться.
(Он не будет отображен, если динамическая DNS не установлена или установлена неправильно).
- Когда функция UPnP не может быть использована, отображается [XUPnP].

- 5 Проверьте URL-адрес (WAN).

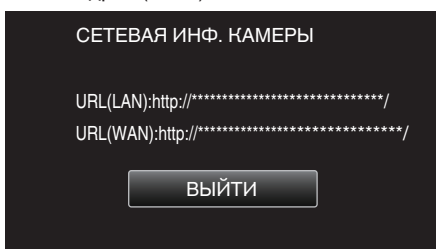

- После проверки адреса URL нажмите „ВЫЙТИ“, чтобы вернуться к предыдущему экрану.

- 6 Запустите „Everio Sync.“ на смартфоне.



- 7 Напрямую введите подтвержденный URL-адрес (WAN).

- 8 Войдите в систему со своим именем пользователя и паролем.
(если не удастся добиться аутентификации)
- Имя пользователя – „everio“, а пароль по умолчанию – „0000“.
 - „Изменение настроек“ (☞ стр. 28)
 - Использование приложений смартфонов
 - „Использование приложений смартфонов“ (☞ стр. 46)
 - Для завершения управления нажмите „ОТМЕНА“.

■ Компьютер (Windows 7)

- 1 Нажмите „MENU“.
(Операция на данной камере)

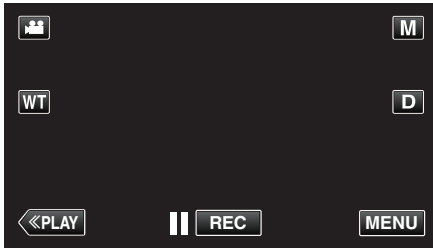

- Появится меню ярлыков.

- 2 Нажмите „Wi-Fi“ (📶) в меню ярлыков.
(Операция на данной камере)

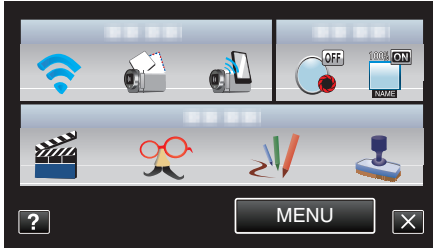

- 3 Нажмите „НАРУЖНОЕ НАБЛЮДЕНИЕ“.
(Операция на данной камере)

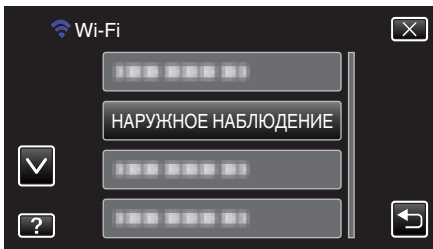

- 4 Нажмите „СЕТЕВАЯ ИНФ. КАМЕРЫ“.
(Операция на данной камере)

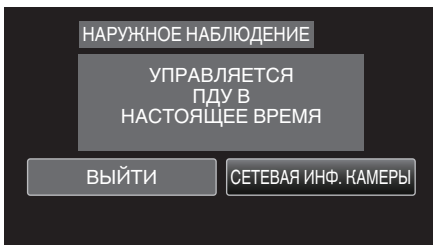

- Появится адрес URL (WAN) компьютера, к которому нужно подключиться.
(Он не будет отображен, если динамическая DNS не установлена или установлена неправильно).

- 5 Проверьте URL-адрес (WAN).

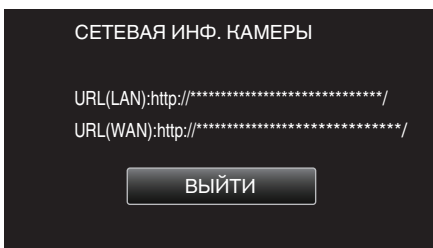

- После проверки адреса URL нажмите „Выйти“, чтобы вернуться к предыдущему экрану.

- 6 Запустите Internet Explorer (веб-браузер) на компьютере и введите адрес URL.

- 7 Войдите в систему, введя ваше имя пользователя и пароль.

- Имя пользователя – „everio“, а пароль по умолчанию – „0000“.
„Изменение настроек“ (стр. 28)

- Использование функции Wi-Fi в браузере
„Использование функции Wi-Fi в браузере“ (стр. 52)
- Для завершения управления нажмите „ОТМЕНА“.

Отправка фото по электронной почте при распознании лица или движения (НАСТР. РАСПОЗ./ПОСЛ.)

При обнаружении лиц или движения автоматически делается фотография и отправляется по электронной почте. Например, дети также могут посылать изображения родителям через камеру, чтобы уведомлять их о том, что происходит дома.



ПРИМЕЧАНИЕ :

- Размер фотографий, сделанных в „НАСТР. РАСПОЗ./ПОСЛ.“ – 640 x 360.
- Управление через соединение со смартфоном (или компьютером), используя „НАРУЖНОЕ НАБЛЮДЕНИЕ“, может осуществляться даже во время режима ожидания распознавания.
- Когда камера подключена к смартфону (или компьютеру), „НАСТР. РАСПОЗ./ПОСЛ.“ будет временно недоступно.
- Можно настроить данный аппарат на автоматическую запись видео при обнаружении.

„Запись на данном аппарате“ (☞ стр. 28)

- Для предотвращения отправки слишком большого количества электронных сообщений в случае частых распознаний, можно установить временной интервал отправки сообщений.

„Установка интервала распознавания“ (☞ стр. 28)

ПРЕДУПРЕЖДЕНИЕ :

- Эта функция не предназначена для предотвращения чрезвычайных ситуаций или борьбы с преступностью.
- Для предотвращения ситуаций, когда вы можете забыть отключить питание, аппарат автоматически выключается после 10 последовательных дней использования.
- В режиме ожидания для уведомляющих сообщений фокус зафиксирован. Сначала осуществите настройки камеры, а затем активируйте уведомительные сообщения. Фокус может быть не настроен должным образом, если уведомительные сообщения начнутся до того, как будут осуществлены настройки камеры. В этом случае временно деактивируйте уведомительные сообщения, а затем снова активируйте их.
- Постарайтесь не вызывать чрезмерного отправления электронных сообщений. В зависимости от провайдера услуг Интернета, предоставляющего услуги электронной почты, сообщения могут быть помечены как спам или может быть превышено ограничение по использованию. Обязательно заранее ознакомьтесь с условиями Интернет-провайдера, чтобы узнать, существуют ли какие-либо ограничения по количеству или размеру отправляемых электронных сообщений.
- При установке получателем другого человека, обязательно заранее получите его согласие на это.
- Если Вы отвечаете на полученное сообщение через это устройство, получатель не сможет проверить Ваш ответ на этом устройстве. Проверяйте электронную почту, отправленную с этого устройства, на компьютере, и т.п.
- JVC не несет ответственности за какие-либо проблемы, вызванные отправкой электронных сообщений.

Что вам понадобится

- Беспроводной маршрутизатор LAN (используйте устройство с логотипом Wi-Fi)
- Подключение к Интернету
- Учетная запись для отправки электронных сообщений (Поддерживает SMTP. Услуги электронной почты, которая доступна только на веб-странице, не могут быть использованы.)

Необходимые настройки

Для отправки электронных сообщений необходимы следующие настройки.

*В вышеуказанных настройках нет необходимости, если они уже были установлены для других функций.

- Регистрация точки доступа
- „Регистрация точек доступа для подключения („ТОЧКИ ДОСТУПА“)“ (☞ стр. 37)
- Настройка учетной записи для отправки электронных сообщений
- Установка адреса электронной почты отправителя“ (☞ стр. 32)
- Регистрация адреса электронной почты получателя
- „Регистрация адреса электронной почты получателя“ (☞ стр. 35)

■ Выбор адреса электронной почты получателя

- 1 Нажмите „MENU“.
(Операция на данной камере)

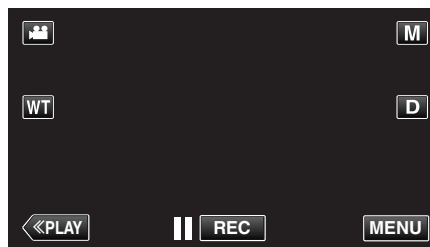

- Появится меню ярлыков.

- 2 Нажмите „Wi-Fi“ (📶) в меню ярлыков.
(Операция на данной камере)

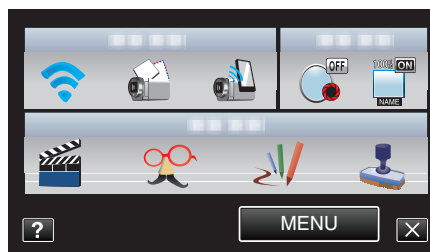

- 3 Нажмите „НАСТР. РАСПОЗ./ПОСЛ.“.
(Операция на данной камере)

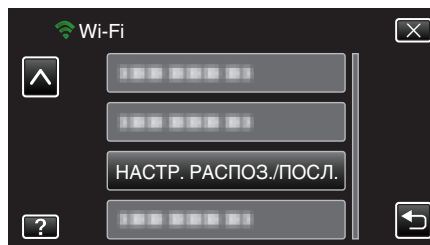

- 4 Нажмите „ЭЛ. АДРЕС ПОЛУЧАТЕЛЯ“.
(Операция на данной камере)

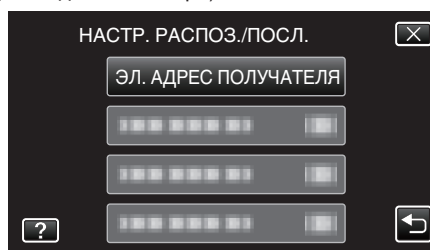

- 5 Нажмите адрес электронной почты, который нужно установить как получателя.
(Операция на данной камере)

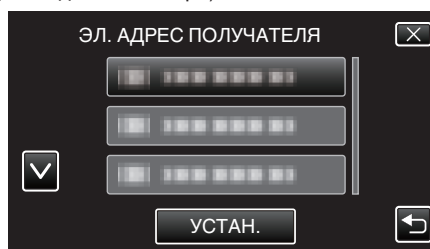

- Рядом с адресом электронной почты получателя появится значок 📧.

- По завершении установки нажмите „УСТАН.“.
- Настройки не будут сохранены, пока не будет нажато „УСТАН.“.

Операционный метод

- 1 Установите камеру в месте съемки.
- 2 Нажмите „MENU“.
(Операция на данной камере)

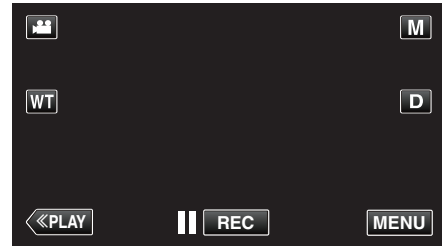

- Появится меню ярлыков.

- 3 Нажмите „Wi-Fi“ (📶) в меню ярлыков.
(Операция на данной камере)

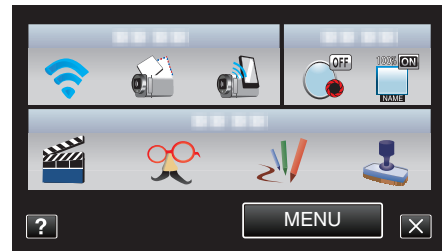

- 4 Нажмите „РАСПОЗНАТЬ/ПОСЛАТЬ“.
(Операция на данной камере)

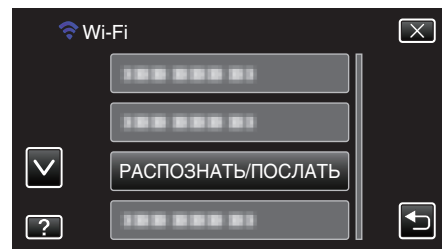

- Изображения будут запечатлываться автоматически, когда движущиеся объекты или лица людей будут появляться на экране камеры. (При распознании на экране появится значок PHOTO.)

„Изменение настроек“ (📷 стр. 28)

- Сделанные фотографии будут отправлены получателям по электронной почте.

Запись и отправка видео по электронной почте (ПОЛУЧ-ЛЬ ВИДЕОСООБЩ.)

Видео продолжительностью до 15 секунд могут быть записаны и отправлены по электронной почте.

С помощью этой функции короткие видеоролики могут легко доставляться (даже ежедневно), например, чтобы показать дедушкам и бабушкам, которые живут далеко, как растут дети.



ПРИМЕЧАНИЕ :

- Характеристики видео, отправляемых по электронной почте:
Система: MP4
Видео:
- кодек базового профиля H.264/MPEG-4 AVC
- разрешение 640 x 360
- 25р частота кадров
- 1 Мбит/с битрейт
Аудио:
- Система перспективного звукового кодирования (AAC)
- 48 кГц частота дискретизации
- 16 бит
- 2 канала

ПРЕДУПРЕЖДЕНИЕ :

- Постарайтесь не вызывать чрезмерного отправления электронных сообщений. В зависимости от провайдера услуг Интернета, предоставляющего услуги электронной почты, сообщения могут быть помечены как спам или может быть превышено ограничение по использованию.
- Обязательно заранее ознакомьтесь с условиями Интернет-провайдера, чтобы узнать, существуют ли какие-либо ограничения по количеству или размеру отправляемых электронных сообщений.
- При установке получателем другого человека, обязательно заранее получите его согласие на это.
- В зависимости от провайдера услуг электронной почты отправка видео может не поддерживаться.
- Чрезмерное использование может привести к необходимости выплаты определенных сборов, а также может существовать ограничение по объему коммуникаций. За более подробной информацией обратитесь в сеть Интернет или к подписке на смартфон.
- Если Вы отвечаете на полученное сообщение через это устройство, получатель не сможет проверить Ваш ответ на этом устройстве. Проверяйте электронную почту, отправленную с этого устройства, на компьютере, и т.п.
- JVC не несет ответственности за какие-либо проблемы, вызванные отправкой электронных сообщений.
- Видеоизображения, полученные по почте, не сохраняются на камеру или SD-карту.
- Видеоизображения, полученные ранее, по почте отправить невозможно.

Что вам понадобится

- Беспроводный маршрутизатор LAN (используйте устройство с логотипом Wi-Fi)
- Подключение к Интернету
- Учетная запись для отправки электронных сообщений (Поддерживает SMTP. Услуги электронной почты, которая доступна только на веб-странице, не могут быть использованы.)

Необходимые настройки

Для отправки электронных сообщений необходимы следующие настройки.

*В вышеуказанных настройках нет необходимости, если они уже были установлены для других функций.

- Регистрация точки доступа
- „Регистрация точек доступа для подключения („ТОЧКИ ДОСТУПА“)“ (☞ стр. 37)
- Настройка учетной записи для отправки электронных сообщений
- „Установка адреса электронной почты отправителя“ (☞ стр. 32)
- Регистрация адреса электронной почты получателя
- „Регистрация адреса электронной почты получателя“ (☞ стр. 35)

■ Выбор адреса электронной почты получателя

- 1 Нажмите „MENU“.
(Операция на данной камере)

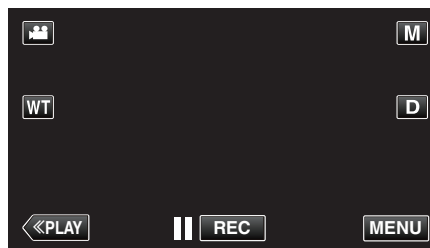

- Появится меню ярлыков.

- 2 Нажмите „Wi-Fi“ (📶) в меню ярлыков.
(Операция на данной камере)

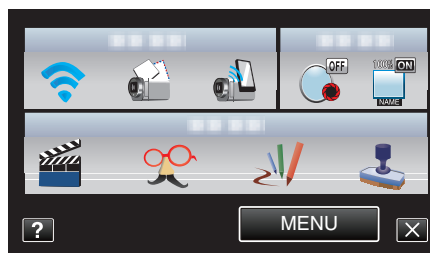

- 3 Нажмите „ПОЛУЧ-ЛЬ ВИДЕОСООБЩ.“.
(Операция на данной камере)

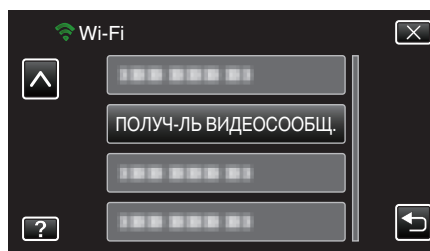

- 4 Нажмите адрес электронной почты, который нужно установить как получателя.
(Операция на данной камере)

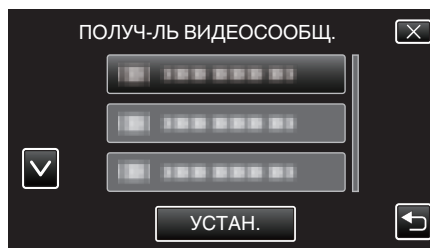

- Рядом с адресом электронной почты получателя появится значок ✉.
- По завершении установки нажмите „УСТАН.“.
- Настройки не будут сохранены, пока не будет нажато „УСТАН.“.

Операционный метод

- 1 Нажмите „MENU“.
(Операция на данной камере)

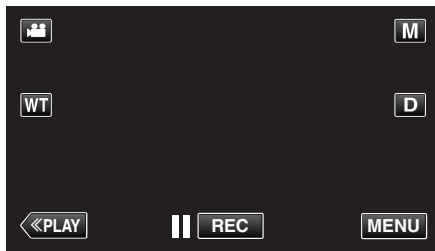

- Появится меню ярлыков.

- 2 Нажмите „ВИДЕООСОБЩЕНИЕ“ (📺) в меню ярлыков.
(Операция на данной камере)

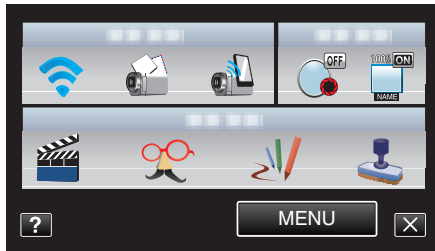

- 3 Начните запись.

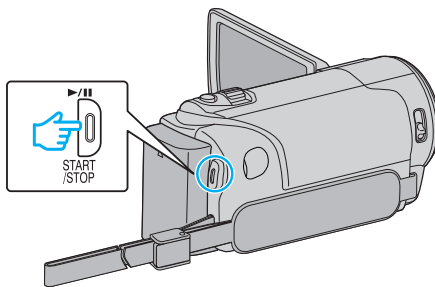

- Запись начинается после обратного отсчета (5 секунд).

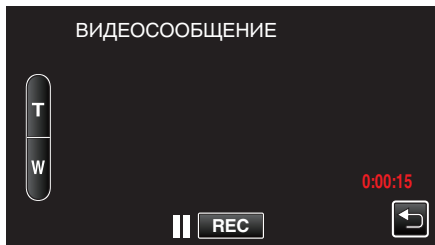

- Вы можете позволить записи осуществляться на протяжении 15 секунд или нажать кнопку START/STOP, чтобы остановить ее.

- 4 Нажмите „ОТПРАВИТЬ“.
(Операция на данной камере)

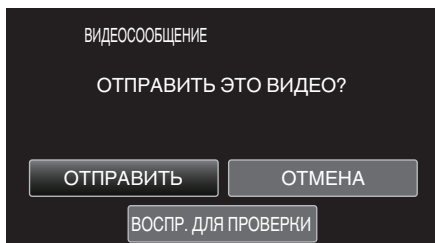

- Начнется отправка видео.
- Чтобы проверить файл, нажмите „ВОСПР. ДЛЯ ПРОВЕРКИ“.
- По завершении нажмите „ОК“.

Изменение настроек

Для использования функции Wi-Fi может быть необходимо осуществить некоторые настройки на камере и на смартфоне (или компьютере).

- Регистрация точек доступа для подключения (маршрутизатор беспроводной LAN)
- „Регистрация точек доступа для подключения („ТОЧКИ ДОСТУПА“)“ (☞ стр. 37)
- Получение учетной записи динамической DNS
- „Получение учетной записи динамической DNS (DDNS)“ (☞ стр. 31)
- Настройка учетной записи на этой камере
- „Настройка динамической DNS (DDNS) на данной камере (НАСТР. НАРУЖ. НАБЛ-Я)“ (☞ стр. 31)
- Установка адреса электронной почты отправителя
- „Установка адреса электронной почты отправителя“ (☞ стр. 32)
- Регистрация адреса электронной почты получателя
- „Регистрация адреса электронной почты получателя“ (☞ стр. 35)

Настройки меню

Настройка	Подробные сведения
НАСТР. НАРУЖ. НАБЛ-Я	Устанавливает различные настройки, относящиеся к внешнему слежению. <ul style="list-style-type: none"> • ПАРОЛЬ (по умолчанию: „0000“) <ul style="list-style-type: none"> Выбирает пароль для доступа к камере. „Установка пароля (НАСТР. НАРУЖ. НАБЛ-Я)“ (☞ стр. 30) <ul style="list-style-type: none"> • UPnP (по умолчанию: „ВКЛ“) <ul style="list-style-type: none"> Устанавливает UPnP данной камеры. • ВЫКЛ: деактивирует UPnP. • ВКЛ: активирует UPnP. „Настройка UPnP данной камеры (НАСТР. НАРУЖ. НАБЛ-Я)“ (☞ стр. 30) <ul style="list-style-type: none"> • DDNS НАСТРОЙКА <ul style="list-style-type: none"> Устанавливает различные настройки, относящиеся к динамической DNS. „Настройка динамической DNS (DDNS) на данной камере (НАСТР. НАРУЖ. НАБЛ-Я)“ (☞ стр. 31)
ПОЛУЧ-ЛЬ ВИДЕОСООБЩ.	Выбирает адрес электронной почты получателя для отправки видео. „Запись и отправка видео по электронной почте (ПОЛУЧ-ЛЬ ВИДЕОСООБЩ.)“ (☞ стр. 26)
НАСТР. РАСПОЗ./ПОСЛ.	Устанавливает различные настройки, относящиеся к уведомительным сообщениям. <ul style="list-style-type: none"> • ЭЛ. АДРЕС ПОЛУЧАТЕЛЯ <ul style="list-style-type: none"> Выбирает адрес электронной почты получателя для отправки уведомительных сообщений. „Регистрация адреса электронной почты получателя“ (☞ стр. 35) <ul style="list-style-type: none"> • СПОСОБ РАСПОЗНАНИЯ (по умолчанию: „РАСПОЗНАНИЕ ДВИЖЕНИЯ“) <ul style="list-style-type: none"> Устанавливает вид распознавания для запуска записи. • РАСПОЗНАНИЕ ДВИЖЕНИЯ: начинает запись при распознавании движений объекта. • РАСПОЗНАВАНИЕ ЛИЦ: начинает запись при распознавании лиц людей. „Установка метода распознавания для данной камеры (НАСТР. РАСПОЗ./ПОСЛ.)“ (☞ стр. 36) <ul style="list-style-type: none"> • ПРОМЕЖУТОК РАСПОЗН. (по умолчанию: „10 минут“) <ul style="list-style-type: none"> Устанавливает временной интервал для возобновления распознавания после предыдущего. „Установка интервала распознавания для данной камеры (НАСТР. РАСПОЗ./ПОСЛ.)“ (☞ стр. 36) <ul style="list-style-type: none"> • АВТОСЪЕМКА (по умолчанию: „ВКЛ“) <ul style="list-style-type: none"> Устанавливает, осуществлять ли запись видео на камеру при распознавании. • ВЫКЛ: не записывает видео на данную камеру. • ВКЛ: записывает видео на данную камеру. „Настройка автоматической записи на данной камере (НАСТР. РАСПОЗ./ПОСЛ.)“ (☞ стр. 37)
СЕТЕВЫЕ НАСТРОЙКИ	Устанавливает различные настройки, относящиеся к сети. <ul style="list-style-type: none"> • ТОЧКИ ДОСТУПА <ul style="list-style-type: none"> Добавляет, удаляет или осуществляет настройки LAN точек доступа (маршрутизатор беспроводной LAN). „Регистрация точек доступа для подключения („ТОЧКИ ДОСТУПА“)“ (☞ стр. 37) <ul style="list-style-type: none"> • НАСТР. Wi-Fi DIRECT <ul style="list-style-type: none"> Устанавливает различные настройки, относящиеся к прямому слежению. • ПАРОЛЬ <ul style="list-style-type: none"> Устанавливает пароль для прямого слежения. • ПРИНУД. ВЛАДЕЛ. ГР. (по умолчанию: „ВКЛ“) <ul style="list-style-type: none"> Устанавливает, назначается ли авторизация владельца группы. • ВЫКЛ: установите, если произойдет сбой в соединении с устройствами, поддерживающими Wi-Fi. (Когда установлено ВЫКЛ, соединение с устройствами, не поддерживающими Wi-Fi, будет деактивировано.) • ВКЛ: обычно рекомендуется установить это. „Установка пароля (ПРЯМОЕ НАБЛЮДЕНИЕ)“ (☞ стр. 42) „Установка назначения владельца группы (ПРЯМОЕ НАБЛЮДЕНИЕ)“ (☞ стр. 43) <ul style="list-style-type: none"> • НАСТРОЙКА СООБЩЕНИЯ <ul style="list-style-type: none"> Устанавливает адреса электронной почты отправителя и получателя. „Установка адреса электронной почты отправителя“ (☞ стр. 32) „Регистрация адреса электронной почты получателя“ (☞ стр. 35) <ul style="list-style-type: none"> • АДРЕС MAC <ul style="list-style-type: none"> Отображает MAC-адрес камеры. (Выше отображается MAC-адрес при подключении к точке доступа, а ниже – адрес при прямом соединении.) „Проверка адреса MAC данной камеры“ (☞ стр. 44) <ul style="list-style-type: none"> • НАСТР. С БРАУЗЕРА <ul style="list-style-type: none"> Активирует конфигурацию настроек камеры из веб-браузера. „Использование функции Wi-Fi в браузере“ (☞ стр. 52) <ul style="list-style-type: none"> • ЗАБЛОКИР. НАСТРОЙКИ <ul style="list-style-type: none"> Устанавливает пароль, чтобы другие не могли видеть сетевые настройки. „Защита сетевых настроек паролем“ (☞ стр. 44)

- ИНИЦИАЛИЗАЦИЯ
Возвращает сетевые настройки на значения по умолчанию.
„Инициализация сетевых настроек“ (☰ стр. 45)

Установка пароля (НАСТР. НАРУЖ. НАБЛ-Я)

Устанавливает пароль для доступа к камере. (Не более 8 символов)

- 1 Нажмите „MENU“.
(Операция на данной камере)

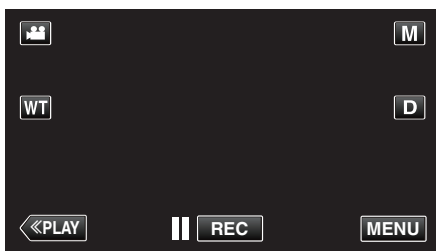

- Появится меню ярлыков.

- 2 Нажмите „Wi-Fi“ (📶) в меню ярлыков.
(Операция на данной камере)

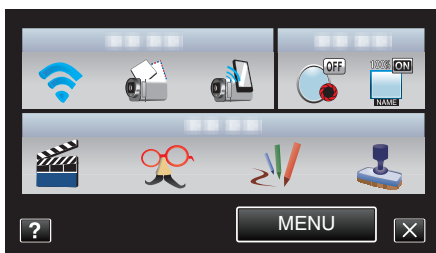

- 3 Нажмите „НАСТР. НАРУЖ. НАБЛ-Я“.
(Операция на данной камере)

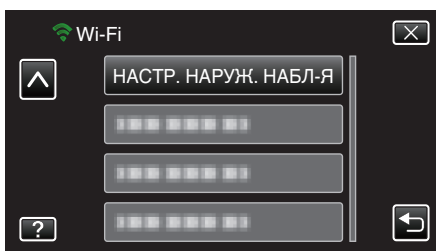

- 4 Нажмите „ПАРОЛЬ“.
(Операция на данной камере)

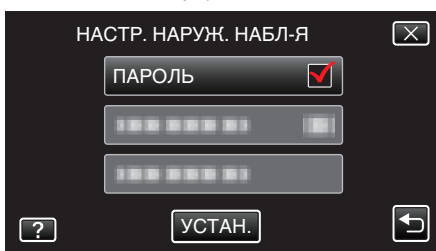

- 5 Введите пароль.
(Операция на данной камере)



- Нажмите на клавиатуру на экране, чтобы ввести символы. Символ изменяется с каждым нажатием.
- Нажмите „УДАЛИТЬ“, чтобы удалить символ.
- Нажмите „ОТМЕНА“ для выхода.
- Нажмите „A/a/1“, чтобы выбрать вид вводимых символов из заглавных букв, строчных букв и цифр.
- Нажмите ← или →, чтобы передвигаться влево или вправо на одно положение.
- По завершении установки нажмите „УСТАН.“.

Настройка UPnP данной камеры (НАСТР. НАРУЖ. НАБЛ-Я)

Устанавливает UPnP данной камеры.

- 1 Нажмите „MENU“.
(Операция на данной камере)

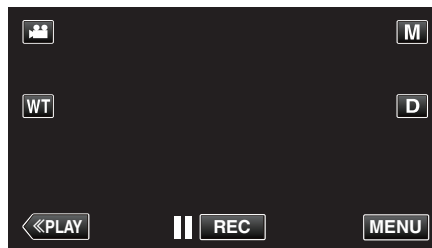

- Появится меню ярлыков.

- 2 Нажмите „Wi-Fi“ (📶) в меню ярлыков.
(Операция на данной камере)

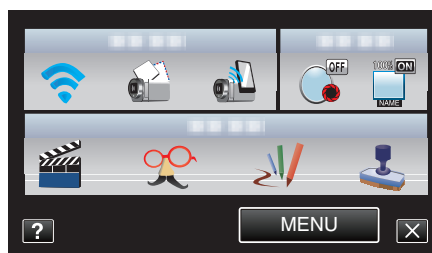

- 3 Нажмите „НАСТР. НАРУЖ. НАБЛ-Я“.
(Операция на данной камере)

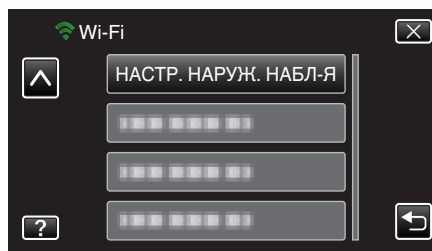

- 4 Нажмите „UPnP“.
(Операция на данной камере)

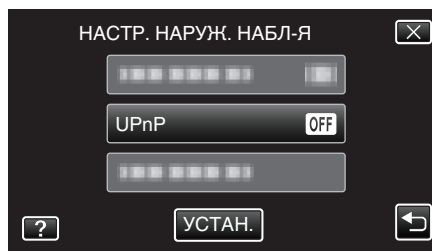

- Нажмите „ВКЛ“ или „ВЫКЛ“.
- Выберите „ВКЛ“, чтобы активировать UPnP.
- Выберите „ВЫКЛ“, чтобы деактивировать UPnP.
- По завершении установки нажмите „УСТАН.“.

Получение учетной записи динамической DNS (DDNS)

При получении учетной записи динамической DNS этот аппарат может использоваться в Интернете обычным образом, даже если IP-адрес изменится, когда он будет подключен к Интернету.

- На данной камере может быть установлена только динамическая DNS JVC.

Чтобы получить (зарегистрировать) учетную запись, выполните следующие шаги.

- 1 Перейдите по следующему адресу URL и зарегистрируйте учетную запись.
(Операция на компьютере или смартфоне)

<https://dd3.jvckenwood.com/user/>

Установите свой адрес электронной почты в качестве имени пользователя.

- 2 Убедитесь, что вы получили подтверждающее электронное сообщение на адрес, использованный при регистрации, и перейдите по адресу URL, указанному в сообщении.
(Операция на компьютере или смартфоне)
- 3 Установите имя пользователя и пароль, использованные при регистрации, на камере.
(Операция на данной камере)
„Настройка динамической DNS (DDNS) на данной камере (НАСТР. НАРУЖ. НАБЛ-Я)“ (стр. 31)
- 4 Выполните „НАРУЖНОЕ НАБЛЮДЕНИЕ“.
(Операция на данной камере)
Если „НАРУЖНОЕ НАБЛЮДЕНИЕ“ осуществляется при активированных настройках динамической DNS, камера осуществит доступ к серверу динамической DNS.
- 5 Нажмите „СЕТЕВАЯ ИНФ. КАМЕРЫ“, чтобы убедиться, что URL (WAN) отображен.
(Регистрация завершена)
„Слежение за изображением с помощью Интернета (НАРУЖНОЕ НАБЛЮДЕНИЕ)“ (стр. 20)

ПРЕДУПРЕЖДЕНИЕ :

- Регистрация будет отменена, если вы не осуществите доступ к серверу динамической DNS с камеры в течение 3 дней. В таком случае повторно выполните регистрацию.
- Регистрация не будет завершена, если имя пользователя и пароль, установленные на этой камере, неверны. Обязательно убедитесь, что они верны.
- Успешная регистрация также будет отменена, если вы не осуществите доступ к серверу динамической DNS в течение 1 года.

Настройка динамической DNS (DDNS) на данной камере (НАСТР. НАРУЖ. НАБЛ-Я)

Устанавливает информацию динамической DNS полученной учетной записи на камере.

- 1 Нажмите „MENU“.
(Операция на данной камере)

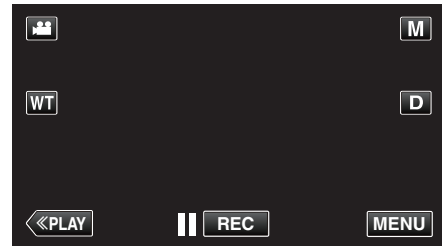

- Появится меню ярлыков.

- 2 Нажмите „Wi-Fi“ (📶) в меню ярлыков.
(Операция на данной камере)

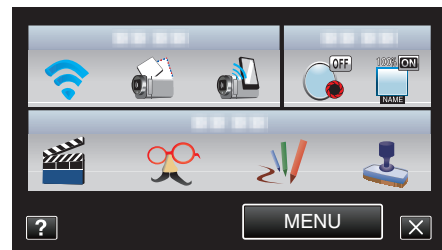

- 3 Нажмите „НАСТР. НАРУЖ. НАБЛ-Я“.
(Операция на данной камере)

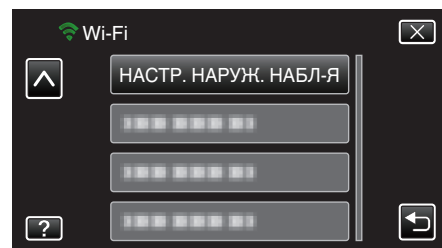

- 4 Нажмите „DDNS НАСТРОЙКА“.
(Операция на данной камере)

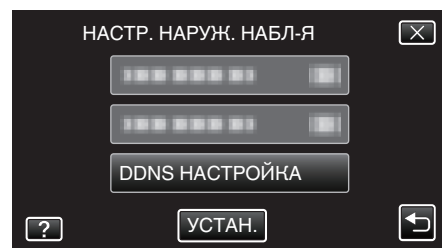

- 5 Нажмите „DDNS“, а затем „ВКЛ“.
(Операция на данной камере)

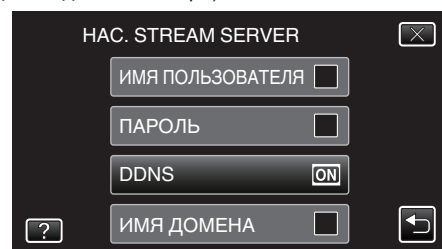

- 6 Введите параметры динамической DNS (имя пользователя/пароль).
(Операция на данной камере)



- Нажмите „ИМЯ ПОЛЬЗОВАТЕЛЯ“ или „ПАРОЛЬ“ для отображения соответствующих экранов ввода.
- Нажмите на клавиатуру на экране, чтобы ввести символы. Символ изменяется с каждым нажатием.
- Нажмите „УДАЛИТЬ“, чтобы удалить символ.
- Нажмите „ОТМЕНА“ для выхода.
- Нажмите „A/a/1“, чтобы выбрать вид вводимых символов из заглавных букв, строчных букв и цифр.
- Нажмите ← или →, чтобы передвигаться влево или вправо на одно положение.
- По завершении установки нажмите „УСТАН.“.

ПРИМЕЧАНИЕ :

- На данной камере может быть установлена только динамическая DNS JVC.

Установка адреса электронной почты отправителя

Устанавливает адрес, который будет использоваться для отправки электронных сообщений с камеры.

ПРИМЕЧАНИЕ :

- Использование Gmail в качестве адреса отправителя, некоторые настройки можно пропустить. Использование Gmail рекомендуется для пользователей, имеющих учетную запись Gmail.

- 1 Нажмите „MENU“.
(Операция на данной камере)

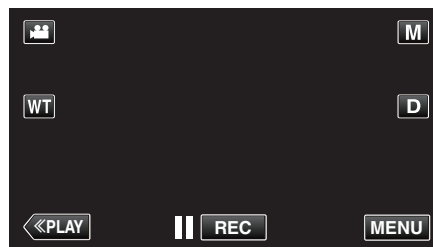

- Появится меню ярлыков.

- 2 Нажмите „Wi-Fi“ (📶) в меню ярлыков.
(Операция на данной камере)

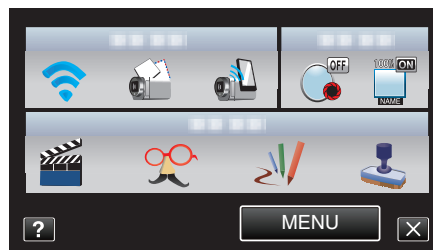

- 3 Нажмите „СЕТЕВЫЕ НАСТРОЙКИ“.
(Операция на данной камере)

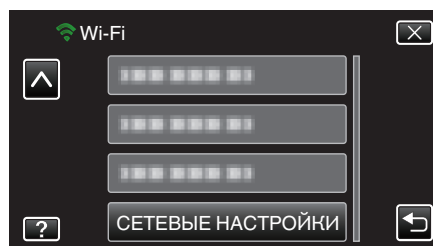

- 4 Нажмите „НАСТРОЙКА СООБЩЕНИЯ“.
(Операция на данной камере)

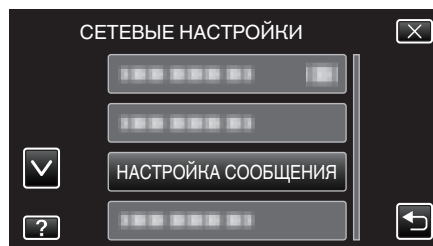

- 5 Нажмите „ЭЛ. АДРЕС ОТПРАВИТ.“.
(Операция на данной камере)

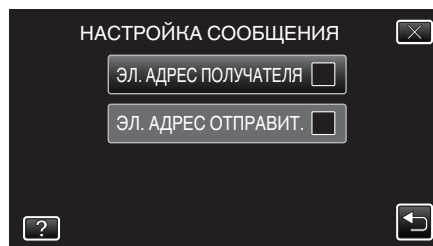

- Введите адрес электронной почты и нажмите „УСТАН.“.



- Нажмите на клавиатуру на экране, чтобы ввести символы. Символ изменяется с каждым нажатием.
- Нажмите „УДАЛИТЬ“, чтобы удалить символ.
- Нажмите „ОТМЕНА“ для выхода.
- Нажмите „A/a/1“, чтобы выбрать вид вводимых символов из заглавных букв, строчных букв и цифр.
- Нажмите ← или →, чтобы передвигаться влево или вправо на одно положение.
- По завершении установки нажмите „УСТАН.“.

6 Нажмите „СЕРВЕР SMTP“ (не обязательно в случае Gmail) (Операция на данной камере)

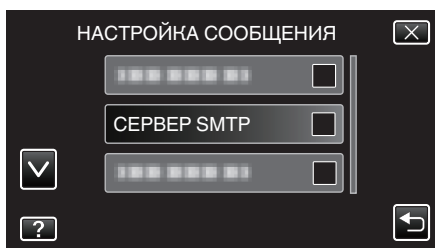

- Введите адрес сервера SMTP и нажмите „УСТАН.“.

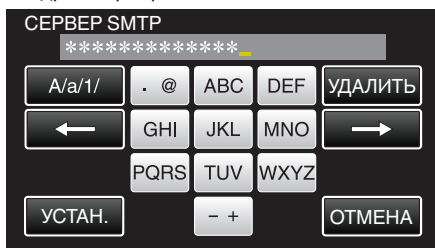

- Эта настройка выполняется автоматически, если адрес отправителя Gmail.
- Нажмите на клавиатуру на экране, чтобы ввести символы. Символ изменяется с каждым нажатием.
- Нажмите „УДАЛИТЬ“, чтобы удалить символ.
- Нажмите „ОТМЕНА“ для выхода.
- Нажмите „A/a/1“, чтобы выбрать вид вводимых символов из заглавных букв, строчных букв и цифр.
- Нажмите ← или →, чтобы передвигаться влево или вправо на одно положение.
- По завершении установки нажмите „УСТАН.“.

7 Нажмите „ПОРТ SMTP“ (не обязательно в случае Gmail)

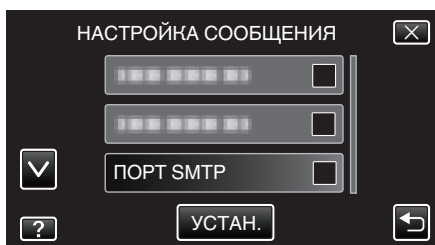

- Измените номер порта SMTP (при необходимости) и нажмите „УСТАН.“.

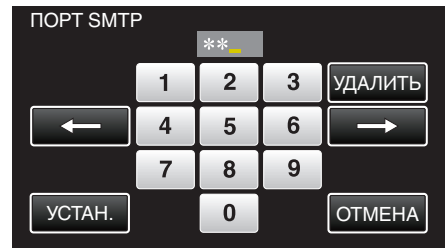

- Эта настройка выполняется автоматически, если адрес отправителя Gmail.
- Нажмите на клавиатуру на экране, чтобы ввести символы. Символ изменяется с каждым нажатием.
- Нажмите „УДАЛИТЬ“, чтобы удалить символ.
- Нажмите „ОТМЕНА“ для выхода.
- Нажмите ← или →, чтобы передвигаться влево или вправо на одно положение.
- По завершении установки нажмите „УСТАН.“.

8 Нажмите „СПОСОБ АУТЕНТИФИКАЦИИ“ (не обязательно в случае Gmail)

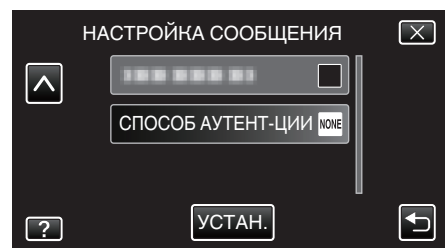

- Нажмите необходимую кнопку „СПОСОБ АУТЕНТИФИКАЦИИ“.



- Эта настройка выполняется автоматически, если адрес отправителя Gmail.

9 Нажмите „ИМЯ ПОЛЬЗОВАТЕЛЯ“.

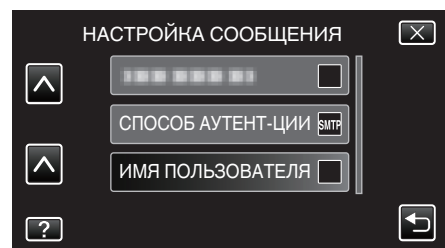

- Введите имя пользователя и нажмите УСТАН..



- Для электронных адресов Gmail введите имя слева от „@“.
- Нажмите на клавиатуру на экране, чтобы ввести символы. Символ изменяется с каждым нажатием.
- Нажмите „УДАЛИТЬ“, чтобы удалить символ.
- Нажмите „ОТМЕНА“ для выхода.
- Нажмите „A/a/1“, чтобы выбрать вид вводимых символов из заглавных букв, строчных букв и цифр.

- Нажмите ← или →, чтобы передвигаться влево или вправо на одно положение.
- По завершении установки нажмите „УСТАН.“.

10 Нажмите „ПАРОЛЬ“.

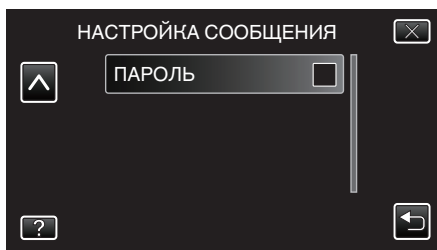

- Введите пароль и нажмите „УСТАН.“.



- Нажмите на клавиатуру на экране, чтобы ввести символы. Символ изменяется с каждым нажатием.
- Нажмите „УДАЛИТЬ“, чтобы удалить символ.
- Нажмите „ОТМЕНА“ для выхода.
- Нажмите „A/a/1“, чтобы выбрать вид вводимых символов из заглавных букв, строчных букв и цифр.
- Нажмите ← или →, чтобы передвигаться влево или вправо на одно положение.
- По завершении установки нажмите „УСТАН.“.

11 После настройки всех необходимых элементов нажмите „УСТАН.“

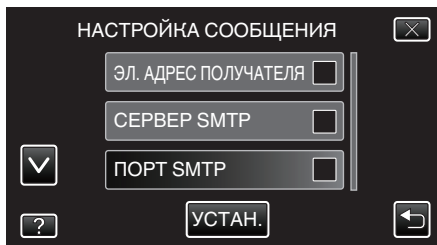

- Настройки не будут сохранены, пока не будет нажато „УСТАН.“.

ЭЛ. АДРЕС ОТПРАВИТ.	Введите адрес электронной почты отправителя.
СЕРВЕР SMTP	Введите адрес сервера SMTP.
ПОРТ SMTP	Установите это, если номер порта SMTP нужно изменить.
СПОСОБ АУТЕНТИФИКАЦИИ	Установите это, если способ аутентификации нужно изменить.
ИМЯ ПОЛЬЗОВАТЕЛЯ	Введите имя пользователя.
ПАРОЛЬ	Введите пароль.

ПРЕДУПРЕЖДЕНИЕ :

- Необходимо заранее получить учетную запись электронной почты.
- Некоторыми веб-ориентированными почтовыми адресами эта функция не поддерживается.
- Это настройки Gmail соответствуют январю 2012 г. Сделайте настройки вручную, если в спецификации Gmail внесены изменения.
- Чтобы использовать адреса, отличные от Gmail, обратитесь к провайдеру электронной почты (интернет-провайдеру и т.п.) за информацией о настройках.

Регистрация адреса электронной почты получателя

Регистрирует адреса электронной почты получателей на камере.

- 1 Нажмите „MENU“.
(Операция на данной камере)

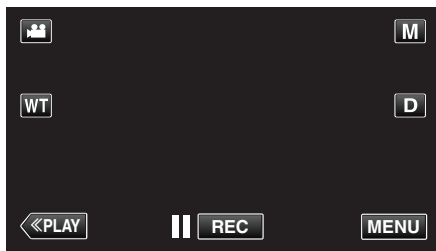

- Появится меню ярлыков.

- 2 Нажмите „Wi-Fi“ (📶) в меню ярлыков.
(Операция на данной камере)



- 3 Нажмите „СЕТЕВЫЕ НАСТРОЙКИ“.
(Операция на данной камере)

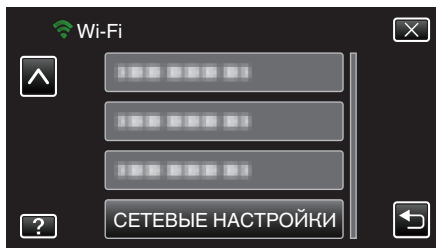

- 4 Нажмите „НАСТРОЙКА СООБЩЕНИЯ“.
(Операция на данной камере)

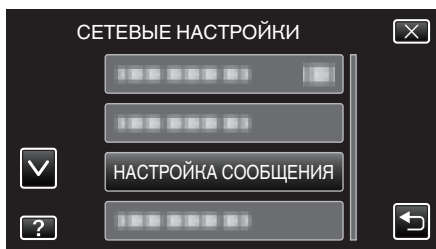

- 5 Нажмите „ЭЛ. АДРЕС ПОЛУЧАТЕЛЯ“.
(Операция на данной камере)

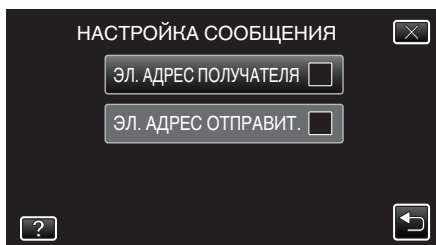

- 6 Нажмите „ДОБАВ.“.
(Операция на данной камере)

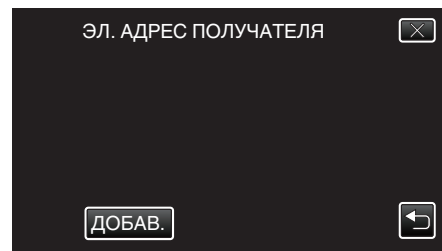

- 7 Введите адрес электронной почты получателя.



- Нажмите на клавиатуру на экране, чтобы ввести символы. Символ изменяется с каждым нажатием.
- Нажмите „УДАЛИТЬ“, чтобы удалить символ.
- Нажмите „ОТМЕНА“ для выхода.
- Нажмите „A/a/1“, чтобы выбрать вид вводимых символов из заглавных букв, строчных букв и цифр.
- Нажмите ← или →, чтобы передвигаться влево или вправо на одно положение.
- По завершении установки нажмите „УСТАН.“.

ПРИМЕЧАНИЕ :

- В качестве получателей может быть зарегистрировано до 8 адресов электронной почты.

ПРЕДУПРЕЖДЕНИЕ :

- При установке получателем другого человека, обязательно заранее получите его согласие на это.
- Проверьте, были ли отправлены уведомления об ошибках на адрес электронной почты отправителя. (Используйте компьютер или подобное устройство, т.к. это невозможно проверить с камеры.)

Если уведомлений не получено: см. „Не удается отправлять электронные сообщения“ и отрегулируйте настройки соответствующим образом.

Если уведомления получены: проверьте содержимое уведомления.

*Примечание

Не продолжайте отправку электронных сообщений с теми же настройками, если получите уведомления об ошибках. В зависимости от провайдера услуг электронной вы можете быть помечены как отправитель спама (нежелательной почты).

Установка метода распознавания для данной камеры (НАСТР. РАСПОЗ./ПОСЛ.)

Устанавливает вид распознавания для запуска записи.

- 1 Нажмите „MENU“.
(Операция на данной камере)

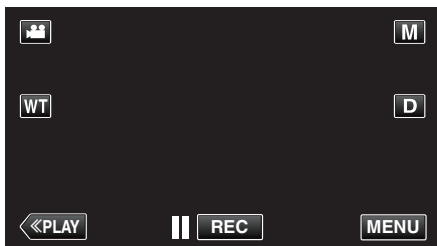

- Появится меню ярлыков.

- 2 Нажмите „Wi-Fi“ (📶) в меню ярлыков.
(Операция на данной камере)

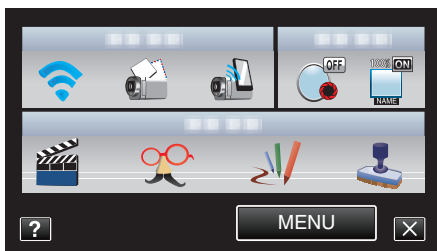

- 3 Нажмите „НАСТР. РАСПОЗ./ПОСЛ.“.
(Операция на данной камере)

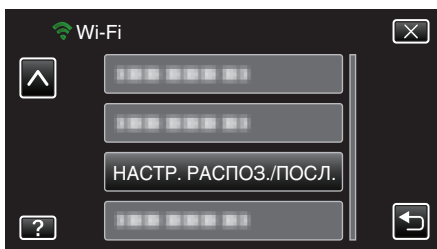

- 4 Нажмите „СПОСОБ РАСПОЗНАНИЯ“.
(Операция на данной камере)

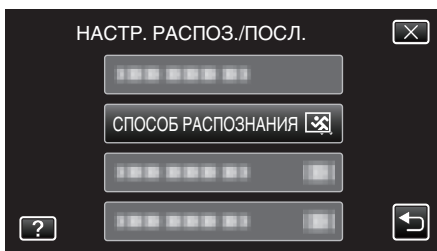

- Нажмите „РАСПОЗНАНИЕ ДВИЖЕНИЯ“ или „РАСПОЗНАВАНИЕ ЛИЦ“.
- Выберите „РАСПОЗНАНИЕ ДВИЖЕНИЯ“, чтобы начать запись при распознавании движений объекта.
- Выберите „РАСПОЗНАВАНИЕ ЛИЦ“, чтобы начать запись при распознавании лиц людей.

Установка интервала распознавания для данной камеры (НАСТР. РАСПОЗ./ПОСЛ.)

Устанавливает временной интервал для возобновления распознавания после предыдущего.

- 1 Нажмите „MENU“.
(Операция на данной камере)

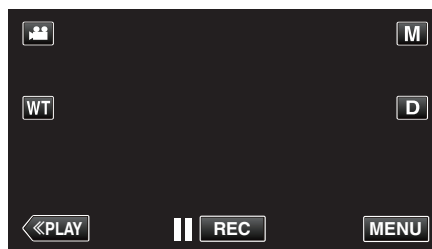

- Появится меню ярлыков.

- 2 Нажмите „Wi-Fi“ (📶) в меню ярлыков.
(Операция на данной камере)

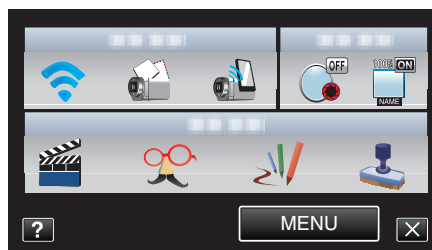

- 3 Нажмите „НАСТР. РАСПОЗ./ПОСЛ.“.
(Операция на данной камере)

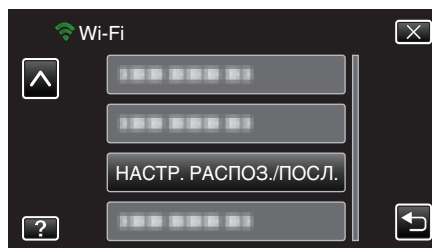

- 4 Нажмите „ПРОМЕЖУТОК РАСПОЗН.“.
(Операция на данной камере)

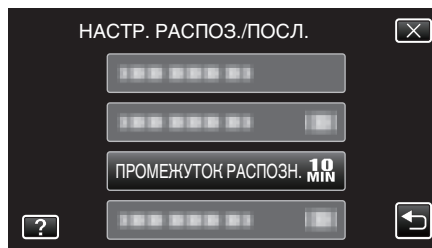

- Устанавливает интервал для осуществления распознавания. По умолчанию равен 10 минутам.

Настройка автоматической записи на данной камере (НАСТР. РАСПОЗ./ПОСЛ.)

Устанавливает, осуществлять ли запись видео на камеру при распознании.

- 1 Нажмите „MENU“.
(Операция на данной камере)

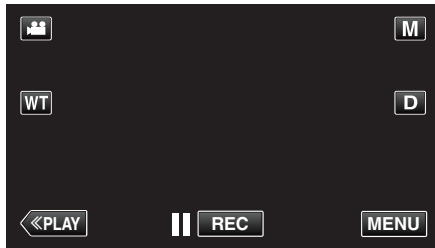

- Появится меню ярлыков.

- 2 Нажмите „Wi-Fi“ (📶) в меню ярлыков.
(Операция на данной камере)

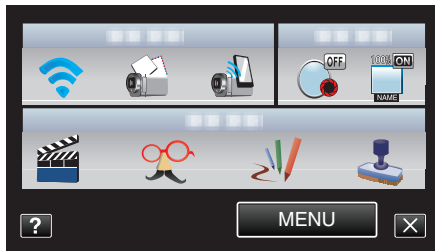

- 3 Нажмите „НАСТР. РАСПОЗ./ПОСЛ.“.
(Операция на данной камере)

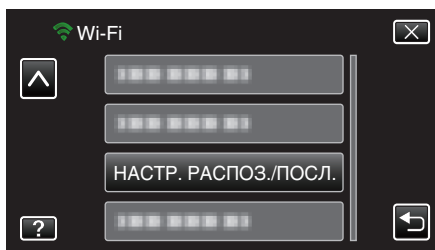

- 4 Нажмите „АВТОСЪЕМКА“.
(Операция на данной камере)

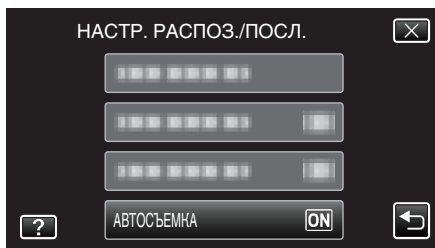

- Нажмите „ВКЛ“ или „ВЫКЛ“.
- Выберите „ВКЛ“, чтобы записывать видео на данную камеру.
- Выберите „ВЫКЛ“, чтобы не записывать видео на данную камеру.

Регистрация точек доступа для подключения („ТОЧКИ ДОСТУПА“)

Существует 4 способа регистрации точек доступа (маршрутизатора беспроводной LAN) для подключения.

Регистрация защищенной установки Wi-Fi (WPS)	Это самый простой способ регистрации. Аутентификация и установка беспроводной LAN автоматически выполняются в WPS, что обеспечивает легкую регистрацию настроек соединения между устройствами.
Поиск и регистрация	Выполняется поиск точек доступа. Выберите и зарегистрируйте точку доступа из списка результатов поиска.
Регистрация вручную	Введите имя и способ аутентификации вручную, чтобы зарегистрировать точку доступа.
Регистрация PIN-кода WPS	Введите PIN-код камеры для точки доступа, чтобы зарегистрировать.

ПРИМЕЧАНИЕ :

- При регистрации нескольких точек доступа можно перейти на другую точку доступа, нажав на нужную точку в списке.

■ Регистрация защищенной установки Wi-Fi (WPS)

- 1 Нажмите „MENU“.
(Операция на данной камере)

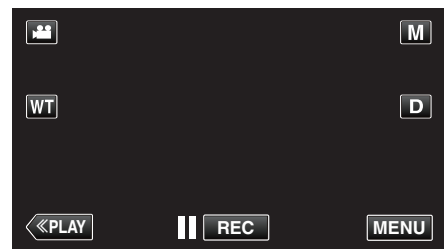

- Появится меню ярлыков.

- 2 Нажмите „Wi-Fi“ (📶) в меню ярлыков.
(Операция на данной камере)

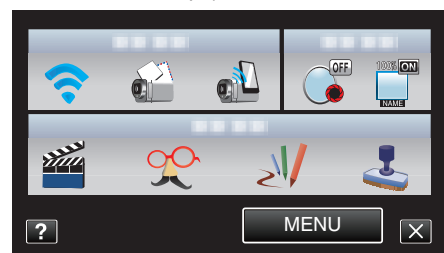

- 3 Нажмите „СЕТЕВЫЕ НАСТРОЙКИ“.
(Операция на данной камере)

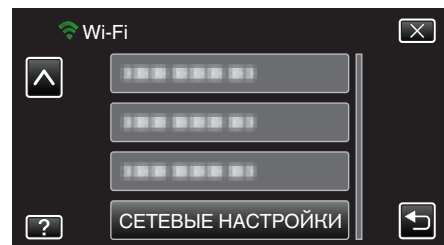

- 4 Нажмите „ТОЧКИ ДОСТУПА“.
(Операция на данной камере)

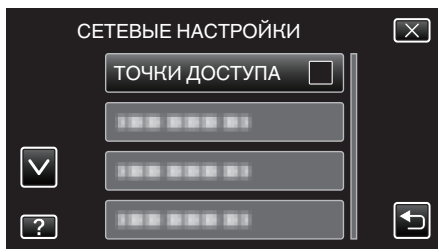

- 5 Нажмите „ДОБАВ.“.
(Операция на данной камере)

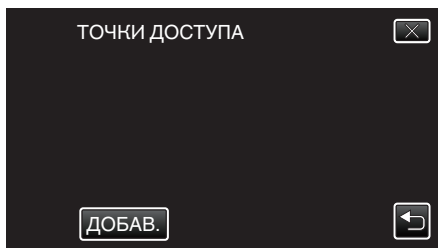

- 6 Нажмите „ЛЕГКАЯ РЕГИСТР-Я WPS“.
(Операция на данной камере)

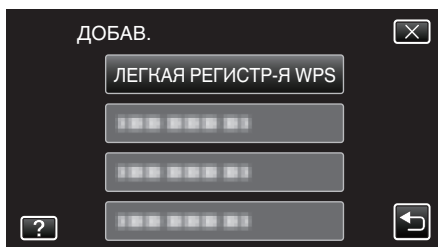

- 7 Активируйте WPS точки доступа (маршрутизатора беспроводной LAN) в течение 2 минут.

- Чтобы активировать WPS, обратитесь к руководству по эксплуатации используемого устройства.

- 8 По завершении регистрации нажмите „ОК“ на экране камеры.
(Операция на данной камере)

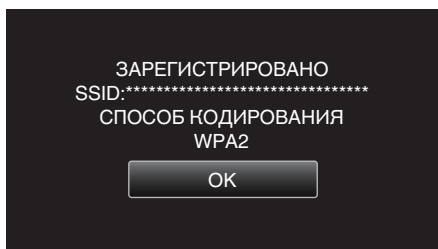

■ Поиск и регистрация

- 1 Нажмите „MENU“.
(Операция на данной камере)

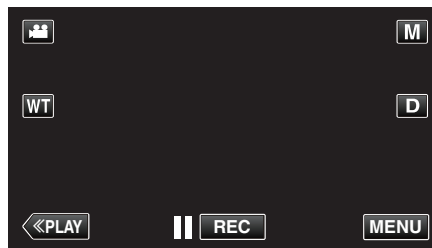

- Появится меню ярлыков.

- 2 Нажмите „Wi-Fi“ (📶) в меню ярлыков.
(Операция на данной камере)

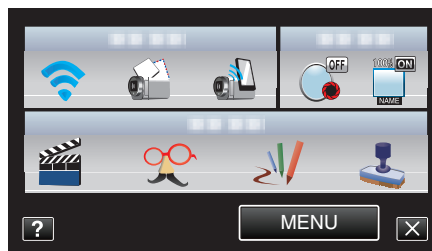

- 3 Нажмите „СЕТЕВЫЕ НАСТРОЙКИ“.
(Операция на данной камере)

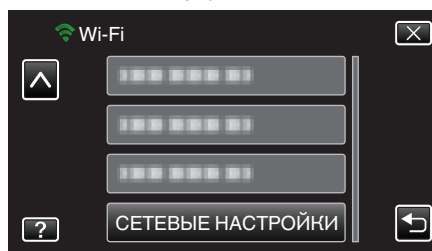

- 4 Нажмите „ТОЧКИ ДОСТУПА“.
(Операция на данной камере)

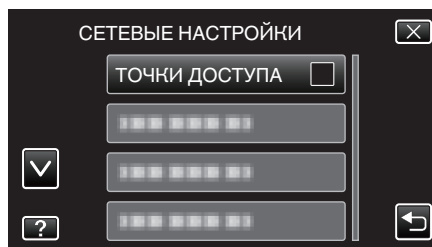

- 5 Нажмите „ДОБАВ.“.
(Операция на данной камере)

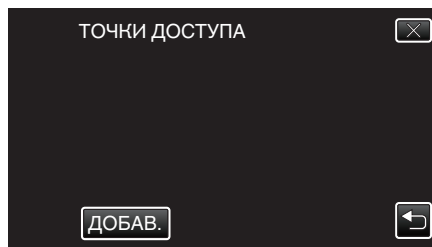

- 6 Нажмите „ПОИСК“.
(Операция на данной камере)

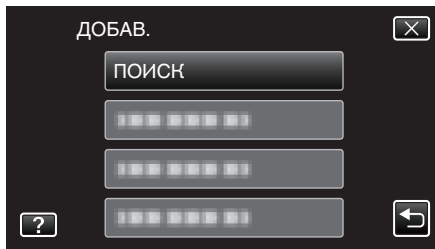

- Результаты поиска отображаются на экране камеры.

- 7 Нажмите название (SSID) желаемой точки доступа из списка результатов поиска.
(Операция на данной камере)



- 8 Введите пароль.
(Операция на данной камере)



- Нажмите на клавиатуру на экране, чтобы ввести символы. Символ изменяется с каждым нажатием.
- Нажмите „УДАЛИТЬ“, чтобы удалить символ.
- Нажмите „ОТМЕНА“ для выхода.
- Нажмите „A/a/1“, чтобы выбрать вид вводимых символов из заглавных букв, строчных букв и цифр.
- Нажмите ← или →, чтобы передвигаться влево или вправо на одно положение.
- Пароль не требуется, если маршрутизатор беспроводной LAN не защищен паролем.

- 9 По завершении регистрации нажмите „ОК“ на экране камеры.
(Операция на данной камере)

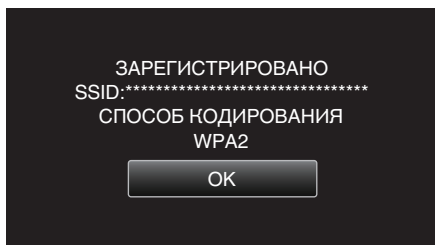

■ Регистрация вручную

- 1 Нажмите „MENU“.
(Операция на данной камере)

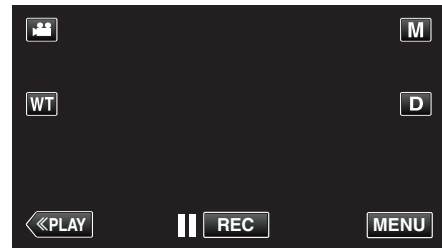

- Появится меню ярлыков.

- 2 Нажмите „Wi-Fi“ (📶) в меню ярлыков.
(Операция на данной камере)

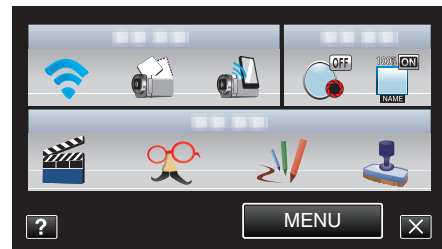

- 3 Нажмите „СЕТЕВЫЕ НАСТРОЙКИ“.
(Операция на данной камере)

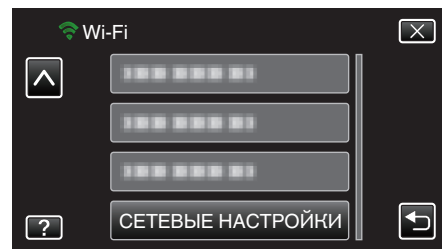

- 4 Нажмите „ТОЧКИ ДОСТУПА“.
(Операция на данной камере)

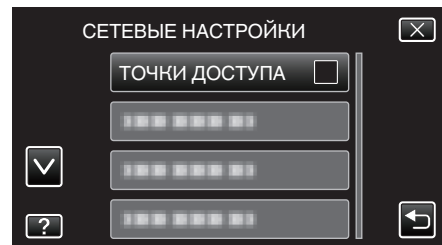

- 5 Нажмите „ДОБАВ.“.
(Операция на данной камере)

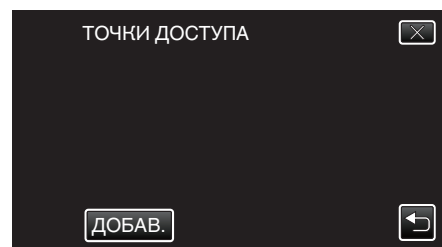

- 6 Нажмите „РУЧНОЙ“.
(Операция на данной камере)

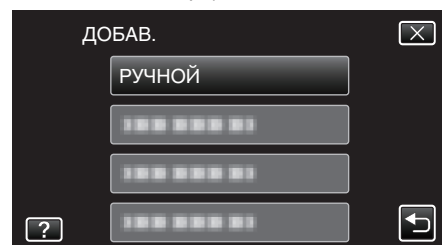

- 7 Введите название (SSID) точки доступа (маршрутизатора беспроводной LAN) и нажмите „УСТАН.“.
(Операция на данной камере)



- Нажмите на клавиатуру на экране, чтобы ввести символы. Символ изменяется с каждым нажатием.
- Нажмите „УДАЛИТЬ“, чтобы удалить символ.
- Нажмите „ОТМЕНА“ для выхода.
- Нажмите „A/a/1“, чтобы выбрать вид вводимых символов из заглавных букв, строчных букв и цифр.
- Нажмите ← или →, чтобы передвигаться влево или вправо на одно положение.

- 8 Выберите способ аутентификации (безопасности).
(Операция на данной камере)

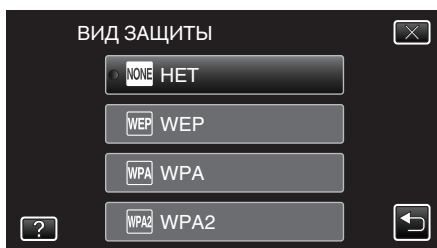

- Выберите в соответствии с настройкой вашего маршрутизатора.

- 9 Когда способ аутентификации не установлен на „HET“, введите пароль и нажмите „УСТАН.“.
(Операция на данной камере)



- Нажмите на клавиатуру на экране, чтобы ввести символы. Символ изменяется с каждым нажатием.
- Нажмите „УДАЛИТЬ“, чтобы удалить символ.
- Нажмите „ОТМЕНА“ для выхода.
- Нажмите „A/a/1“, чтобы выбрать вид вводимых символов из заглавных букв, строчных букв и цифр.
- Нажмите ← или →, чтобы передвигаться влево или вправо на одно положение.

- 10 По завершении регистрации нажмите „ОК“ на экране камеры.
(Операция на данной камере)

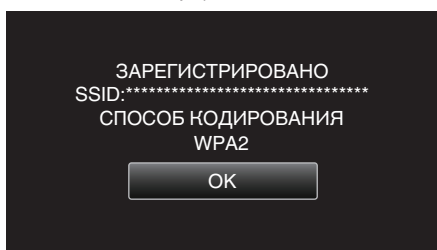

■ Регистрация PIN-кода WPS

- 1 Нажмите „MENU“.
(Операция на данной камере)

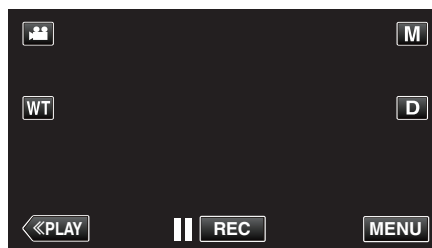

- Появится меню ярлыков.

- 2 Нажмите „Wi-Fi“ (📶) в меню ярлыков.
(Операция на данной камере)

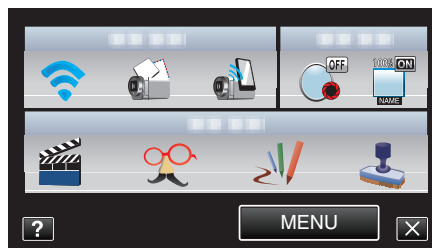

- 3 Нажмите „СЕТЕВЫЕ НАСТРОЙКИ“.
(Операция на данной камере)

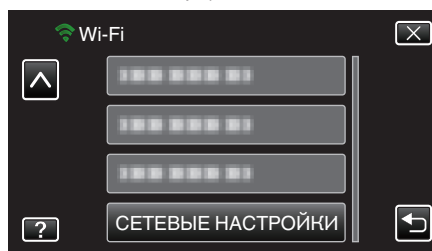

- 4 Нажмите „ТОЧКИ ДОСТУПА“.
(Операция на данной камере)

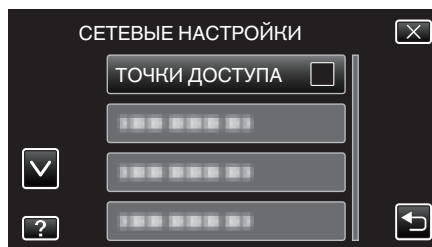

- 5 Нажмите „ДОБАВ.“.
(Операция на данной камере)

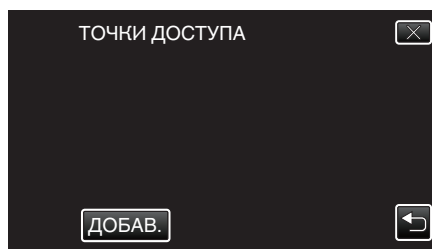

- 6 Нажмите „WPS PIN“.
(Операция на данной камере)

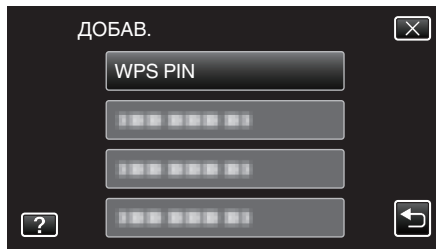

- Появится PIN-код.
- 7 Введите PIN-код, отображенный на камере, в точку доступа (маршрутизатор беспроводной LAN).
- Для получения дополнительной информации о том, как вводить PIN-код, обратитесь к руководству по эксплуатации используемого устройства.
- 8 Нажмите „НАЧАТЬ“.
(Операция на данной камере)

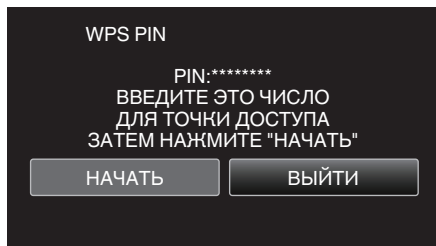

- Нажмите „НАЧАТЬ“ после ввода PIN-кода на маршрутизаторе беспроводной LAN.
(Соединение не может быть установлено, если кнопка „НАЧАТЬ“ нажата перед вводом кода.)
- 9 По завершении регистрации нажмите „ОК“ на экране камеры.
(Операция на данной камере)

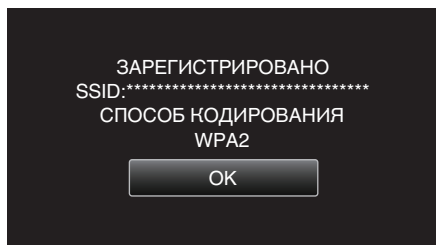

Редактирование настроек LAN точек доступа (маршрутизатор беспроводной LAN)

Внесите изменения в соответствии с IP-адресом камеры.

- 1 Нажмите „MENU“.
(Операция на данной камере)

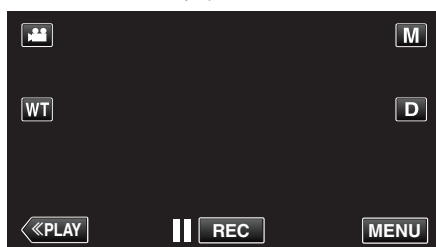

- Появится меню ярлыков.
- 2 Нажмите „Wi-Fi“ (📶) в меню ярлыков.
(Операция на данной камере)



- 3 Нажмите „СЕТЕВЫЕ НАСТРОЙКИ“.
(Операция на данной камере)

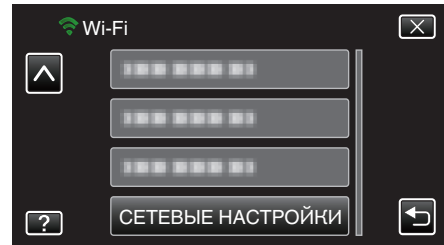

- 4 Нажмите „ТОЧКИ ДОСТУПА“.
(Операция на данной камере)

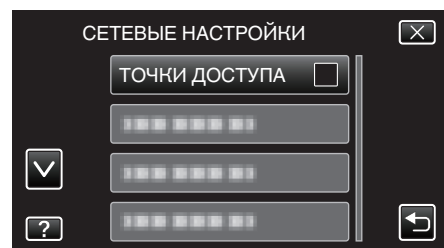

- 5 Нажмите „ОБНОВ.“.
(Операция на данной камере)

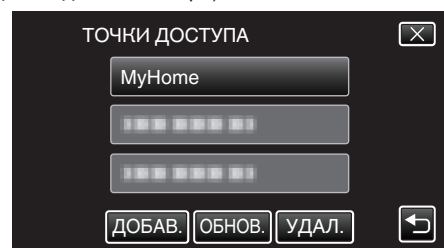

- Нажмите ^ или v, чтобы выбрать элемент для редактирования или удаления.
 - Чтобы заменить соединение на другую точку доступа, нажмите желаемую точку доступа.
- 6 Осуществите настройки LAN. (когда для „DHCP“ установлено „ВЫКЛ“)
(Операция на данной камере)

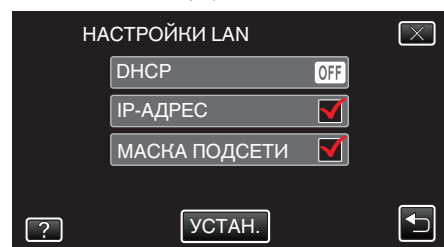

- По завершении установки нажмите „УСТАН.“.
- Настройки LAN включают следующие элементы.

DHCP	ВКЛ: автоматически получает IP-адрес с сервера DHCP. ВЫКЛ: необходимы настройки „IP-АДРЕС“, „МАСКА ПОДСЕТИ“, „ШЛЮЗ ПО УМОЛЧАНИЮ“, „ОСНОВНОЙ DNS“ и „ВТОРИЧНАЯ DNS“.
IP-АДРЕС	Введите IP-адрес.

МАСКА ПОДСЕТИ	Введите маску подсети.
ШЛЮЗ ПО УМОЛЧАНИЮ	Введите шлюз по умолчанию.
ОСНОВНОЙ DNS / ВТОРИЧНАЯ DNS	Введите IP-адреса первичного и вторичного сервера DNS.

Установка пароля (ПРЯМОЕ НАБЛЮДЕНИЕ)

Устанавливает пароль для прямого слежения. (от 8 до 32 символов)

- 1 Нажмите „MENU“.
(Операция на данной камере)

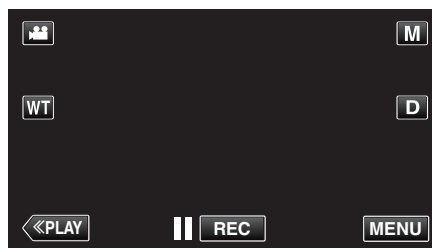

- Появится меню ярлыков.

- 2 Нажмите „Wi-Fi“ (📶) в меню ярлыков.
(Операция на данной камере)

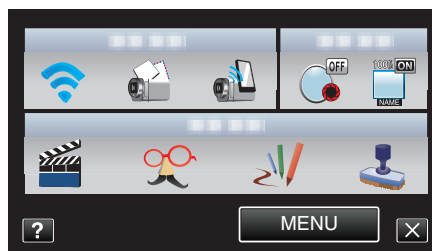

- 3 Нажмите „СЕТЕВЫЕ НАСТРОЙКИ“.
(Операция на данной камере)

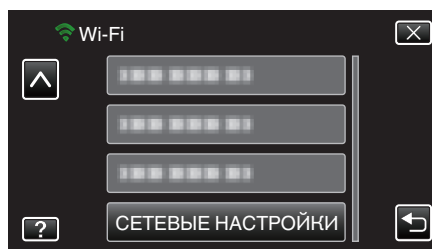

- 4 Нажмите „НАСТР. Wi-Fi DIRECT“.
(Операция на данной камере)

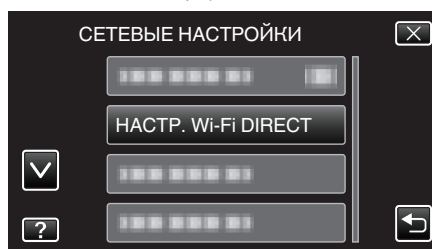

- 5 Нажмите „ПАРОЛЬ“.
(Операция на данной камере)

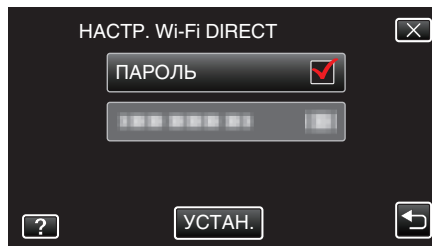

- 6 Введите пароль.
(Операция на данной камере)



- Нажмите на клавиатуру на экране, чтобы ввести символы. Символ изменяется с каждым нажатием.
- Нажмите „УДАЛИТЬ“, чтобы удалить символ.
- Нажмите „ОТМЕНА“ для выхода.
- Нажмите „A/a/1“, чтобы выбрать вид вводимых символов из заглавных букв, строчных букв и цифр.
- Нажмите ← или →, чтобы передвигаться влево или вправо на одно положение.
- По завершении установки нажмите „УСТАН.“.

Установка назначения владельца группы (ПРЯМОЕ НАБЛЮДЕНИЕ)

Устанавливает, назначается ли авторизация владельца группы.

- 1 Нажмите „MENU“.
(Операция на данной камере)

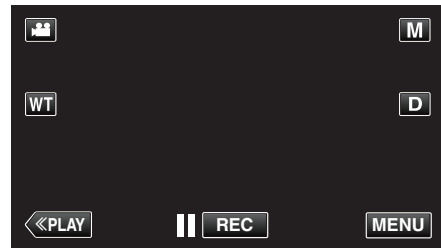

- Появится меню ярлыков.

- 2 Нажмите „Wi-Fi“ (📶) в меню ярлыков.
(Операция на данной камере)

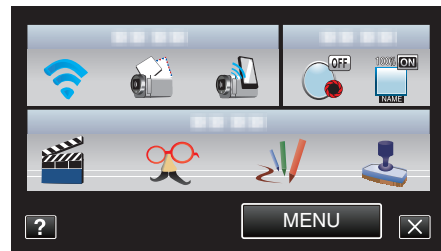

- 3 Нажмите „СЕТЕВЫЕ НАСТРОЙКИ“.
(Операция на данной камере)

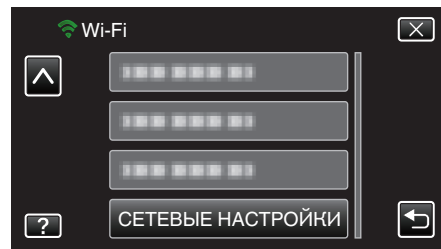

- 4 Нажмите „НАСТР. Wi-Fi DIRECT“.
(Операция на данной камере)

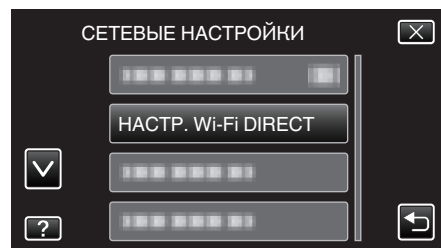

- 5 Нажмите „ПРИНУД. ВЛАДЕЛ. ГР.“.
(Операция на данной камере)

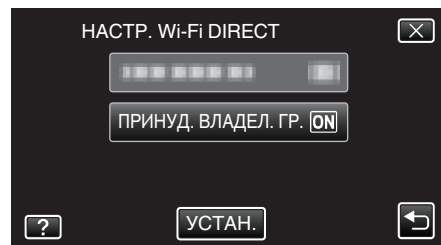

- Нажмите „ВКЛ“ или „ВЫКЛ“.
- Обычно рекомендуется выбрать „ВКЛ“.
Если произойдет сбой в соединении с устройствами, поддерживающими Wi-Fi, установите „ВЫКЛ“.
- По завершении установки нажмите „УСТАН.“.

ПРИМЕЧАНИЕ :

- Когда установлено „ВЫКЛ“, соединение с устройствами, не поддерживающими Wi-Fi, будет деактивировано.

Проверка адреса MAC данной камеры

Отображает MAC-адрес камеры.

- 1 Нажмите „MENU“.
(Операция на данной камере)

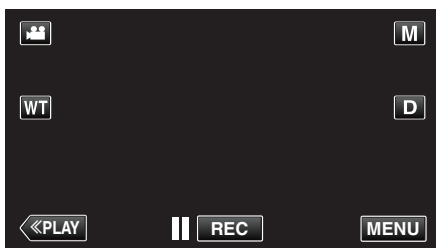

- Появится меню ярлыков.

- 2 Нажмите „Wi-Fi“ (📶) в меню ярлыков.
(Операция на данной камере)

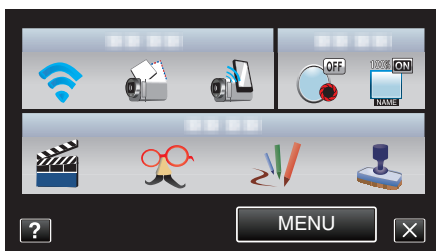

- 3 Нажмите „СЕТЕВЫЕ НАСТРОЙКИ“.
(Операция на данной камере)

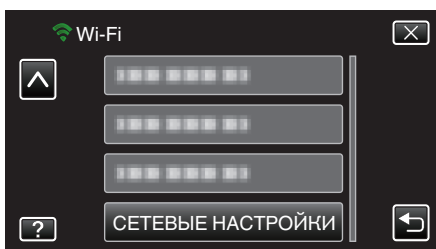

- 4 Нажмите „АДРЕС MAC“.
(Операция на данной камере)

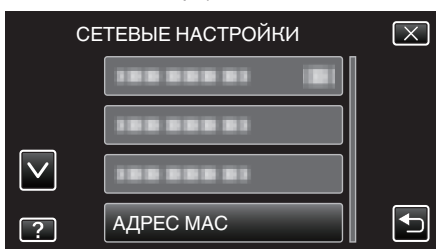

- Отобразится MAC-адрес камеры.
(Выше отображается MAC-адрес при подключении к точке доступа, а ниже – адрес при прямом соединении.)
- По завершении установки нажмите „УСТАН.“.

Защита сетевых настроек паролем

Устанавливает пароль для блокировки и защиты сетевых настроек.

- 1 Нажмите „MENU“.
(Операция на данной камере)

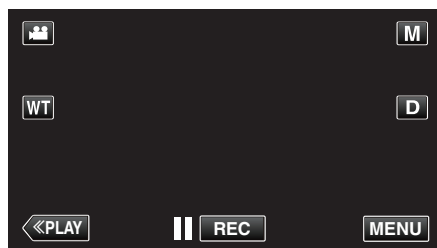

- Появится меню ярлыков.

- 2 Нажмите „Wi-Fi“ (📶) в меню ярлыков.
(Операция на данной камере)

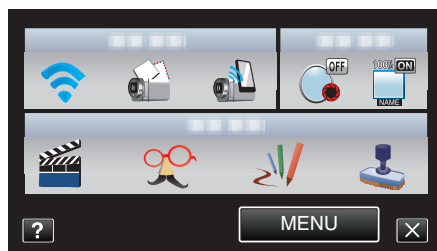

- 3 Нажмите „СЕТЕВЫЕ НАСТРОЙКИ“.
(Операция на данной камере)

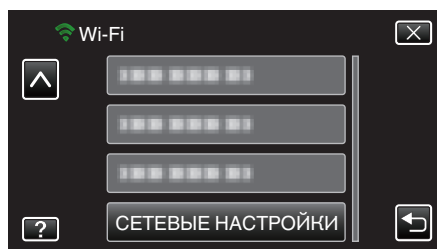

- 4 Нажмите „ЗАБЛОКИР. НАСТРОЙКИ“.
(Операция на данной камере)

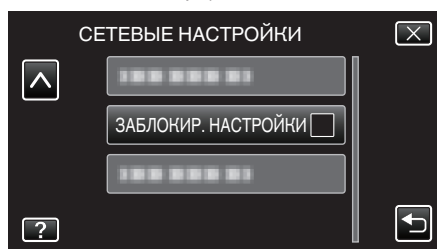

- 5 Введите пароль.
(Операция на данной камере)



- Нажмите на клавиатуру на экране, чтобы ввести символы. Символ изменяется с каждым нажатием.
- Нажмите „УДАЛИТЬ“, чтобы удалить символ.
- Нажмите „ОТМЕНА“ для выхода.
- Нажмите ← или →, чтобы передвигаться влево или вправо на одно положение.
- По завершении установки нажмите „УСТАН.“.

Инициализация сетевых настроек

Возвращает сетевые настройки на значения по умолчанию.

- 1 Нажмите „MENU“.
(Операция на данной камере)

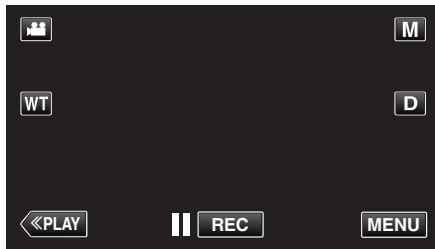

- Появится меню ярлыков.

- 2 Нажмите „Wi-Fi“ (📶) в меню ярлыков.
(Операция на данной камере)



- 3 Нажмите „СЕТЕВЫЕ НАСТРОЙКИ“.
(Операция на данной камере)

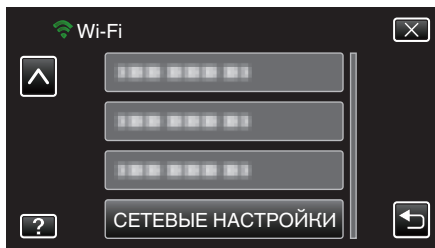

- 4 Нажмите „ИНИЦИАЛИЗАЦИЯ“.
(Операция на данной камере)

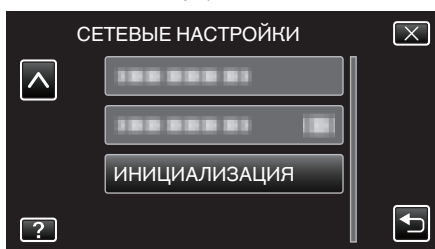

- 5 Нажмите „ДА“.
(Операция на данной камере)

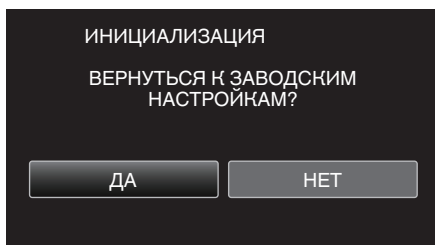

- Для отмены нажмите „НЕТ“.
- При нажатии „ДА“ сетевые настройки возвращаются на значения по умолчанию.

Использование приложений смартфонов

Используя приложения смартфона, вы сможете подключиться к камере и использовать функцию Wi-Fi.

Установка приложений смартфонов

■ Смартфон Android

- 1 Нажмите [Маркет] в списке приложений.
- 2 Осуществите поиск приложения „Everio Sync.“.
- 3 Нажмите на приложение „Everio Sync.“.
 - Отобразится подробная информация о приложении.
- 4 Нажмите [Загрузить].
 - Для приложений с доступом к данным и функциям этого аппарата будет отображен экран, показывающий данные или функции, которые будут использоваться.
- 5 Подтвердите содержимое и нажмите [Согласиться и загрузить].
 - Начнется загрузка.

Удаление приложения

- 1 Нажмите [Маркет] в списке приложений.
- 2 Нажмите кнопку меню и нажмите [Мои приложения].
- Будет отображен список ранее загруженных приложений.
- 3 Нажмите на приложение „Everio Sync.“.
- 4 Нажмите [Удалить], а затем [OK].

ПРИМЕЧАНИЕ :

Технические характеристики Android Market™ могут быть изменены без предварительного уведомления. Дополнительные сведения по эксплуатации см. в файле справки Android Market™.

■ iPhone/iPad/iPod touch

- 1 Нажмите [App Store] на главном экране.
- 2 Осуществите поиск приложения „Everio Sync.“.
- 3 Нажмите на приложение „Everio Sync.“.
 - Отобразится подробная информация о приложении.
- 4 Нажмите [БЕСПЛАТНО]→[УСТАНОВИТЬ].
 - Введите свой пароль на экране ввода пароля.
 - Начнется загрузка.
 - Загруженное приложение будет автоматически добавлено на домашний экран.

Удаление приложения

- 1 Нажмите и удерживайте приложение „Everio Sync.“ на домашнем экране.
- 2 Нажмите X, чтобы подтвердить удаление.

ПРИМЕЧАНИЕ :

Технические характеристики App Store™ могут быть изменены без предварительного уведомления. Дополнительные сведения по эксплуатации см. в файле справки App Store™.

Управление приложениями смартфонов

- Обозначения на экране
- „Обозначения на экране“ (☞ стр. 46)
- Передача видео
- „Передача видео“ (☞ стр. 47)
- Передача фото
- „Передача фото“ (☞ стр. 48)
- Изменение настроек
- „Изменение настроек“ (☞ стр. 50)

Обозначения на экране

Смартфон Android

■ Экран записи



■ Экран указателя видео

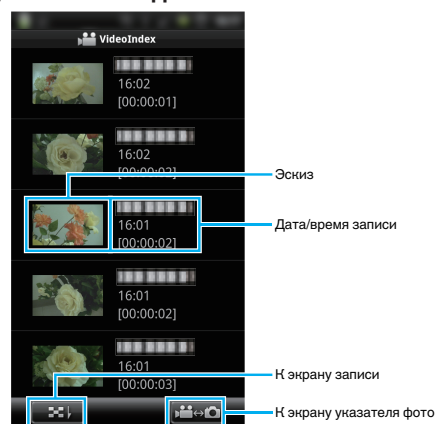

■ Экран указателя фото



- Чтобы выйти из приложения, нажмите кнопку „Return“ (возврат).

iPhone/iPad/iPod touch

■ Экран записи

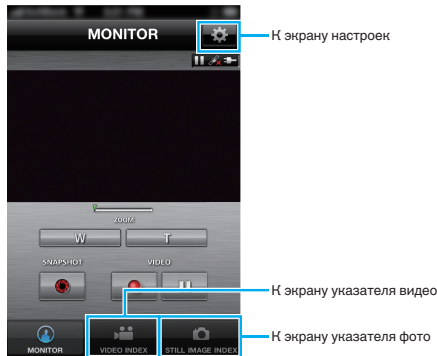
**ПРЕДУПРЕЖДЕНИЕ :**

- „Everio Sync.“ для iPhone/iPad использовать невозможно, если iPhone/iPad подключен к мобильной телефонной сети. Чтобы задействовать эту функцию, подключите камеру к точке доступа Wi-Fi.

■ Экран указателя видео

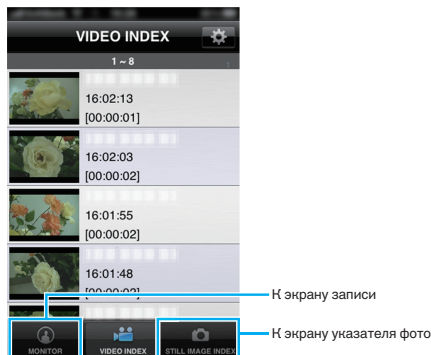

■ Экран указателя фото

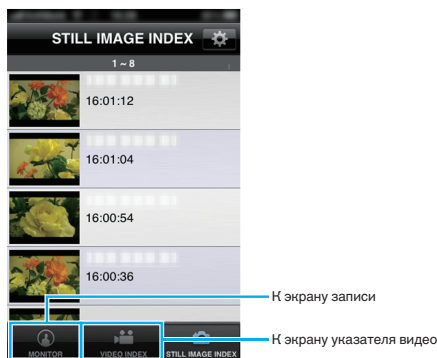

- Чтобы выйти из приложения, нажмите кнопку „Home“.

Передача видео

Вы можете передавать записанные видео на свой смартфон.

- Видеоизображение, которое необходимо передать, преобразуется в следующий формат.

Система: MP4

Видео:

- кодек базового профиля H.264/MPEG-4 AVC
- разрешение 640 x 360
- 25р частота кадров
- 1 Мбит/с битрейт

Аудио:

- Система перспективного звукового кодирования (AAC)
- 48 кГц частота дискретизации
- 16 бит
- 2 канала

- 1 Запустите „Everio Sync.“ на смартфоне.



- 2 Нажмите .



- 3 Нажмите на эскиз, чтобы начать передачу.

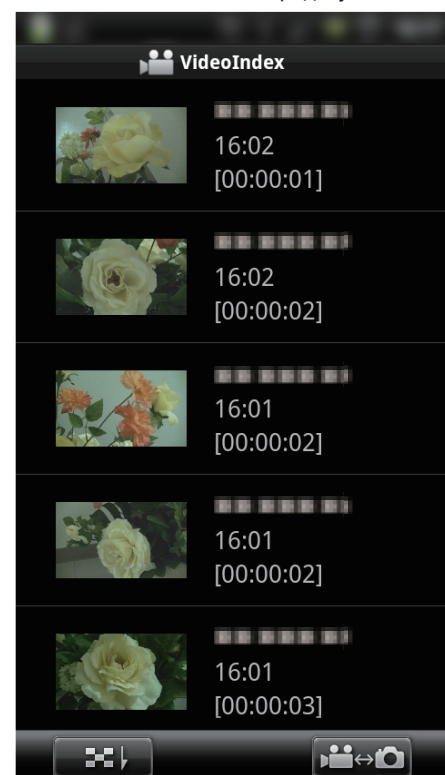

- 4 Нажмите на начальную точку (время начала) видео, которое необходимо передать.

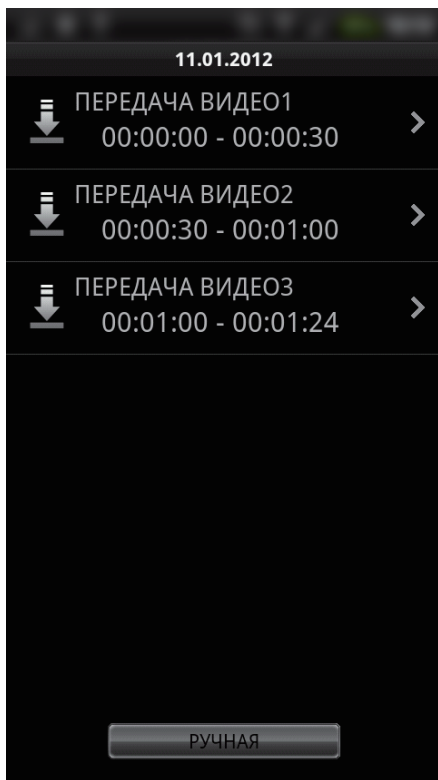

- Начальная точка и длина видео отображаются в единицах, установленных в „ДЛИНА ВИД ДЛЯ ПЕРЕД“. (Отображенный дисплей установлен на 30 секунд)
- Для более подробной настройки для начала и длины видео нажмите „РУЧНАЯ“.
- Индикатор выполнения отображается на смартфоне во время подготовки к передаче и во время нее.
- Для отмены передачи нажмите „ОТМЕНА“.

5 Установите точку начала и длину видео, после чего нажмите „ПЕРЕДАЧА“.
(только когда нажато РУЧНАЯ в пункте 4)

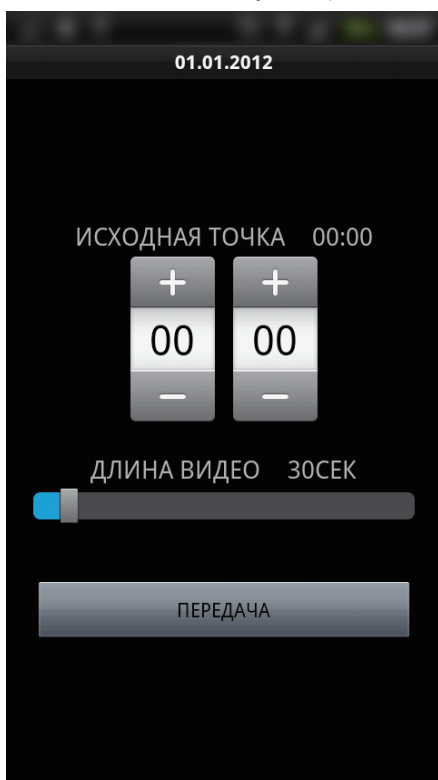

- Индикатор выполнения отображается на смартфоне во время подготовки к передаче и во время нее.
- Для отмены передачи нажмите „ОТМЕНА“.

6 По завершении передачи нажмите „ОК“.

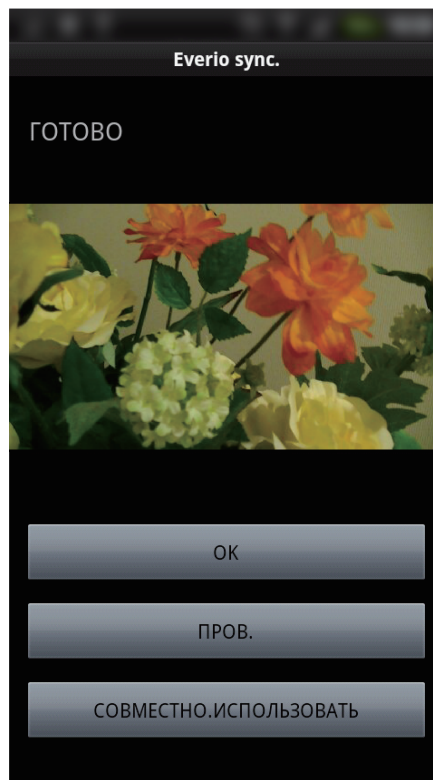



- Для воспроизведения видео нажмите „ПРОВ.“. (Только Android)
 - Чтобы загрузить (опубликовать) видео, нажмите „СОВМЕСТНО.ИСПОЛЬЗОВАТЬ“. (Только Android)
- Нажмите на желаемый сервис, чтобы начать процесс загрузки. Чтобы использовать сервис, необходимо заранее на нем зарегистрироваться.

Передача фото

Вы можете передавать записанные фотографии на свой смартфон.

1 Запустите „Everio Sync.“ на смартфоне.



2 (Для Android) Нажмите .
(Для iPhone) Нажмите .



3 Нажмите . (Только Android)

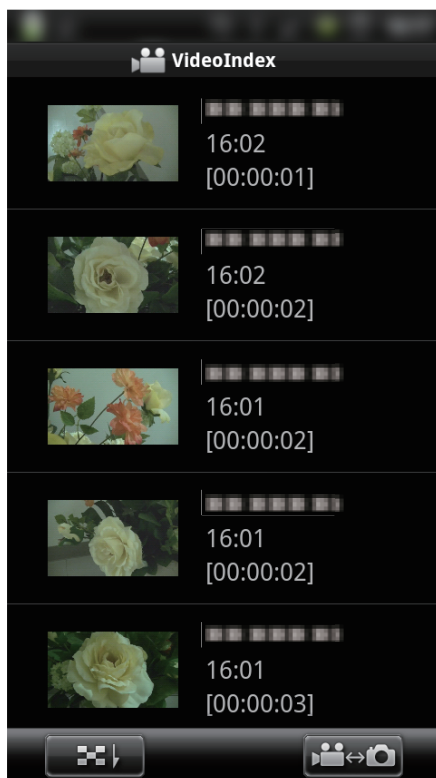

4 Нажмите на эскиз, чтобы начать передачу.

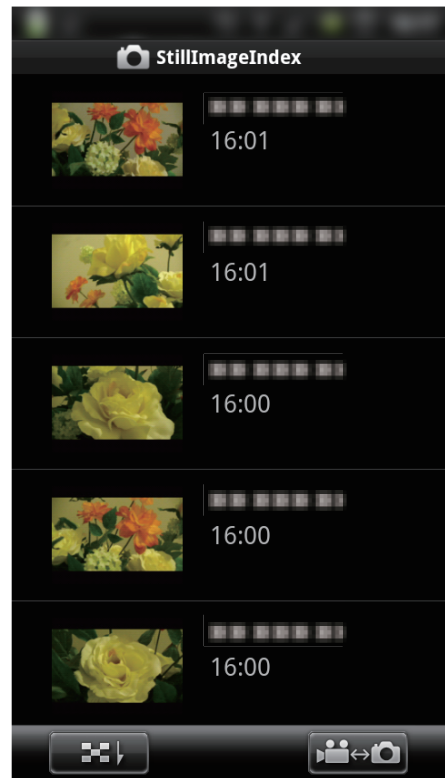

- Индикатор выполнения отображается на смартфоне во время подготовки к передаче и во время нее.
- Для отмены передачи нажмите „ОТМЕНА“.

5 По завершении передачи нажмите „ОК“.

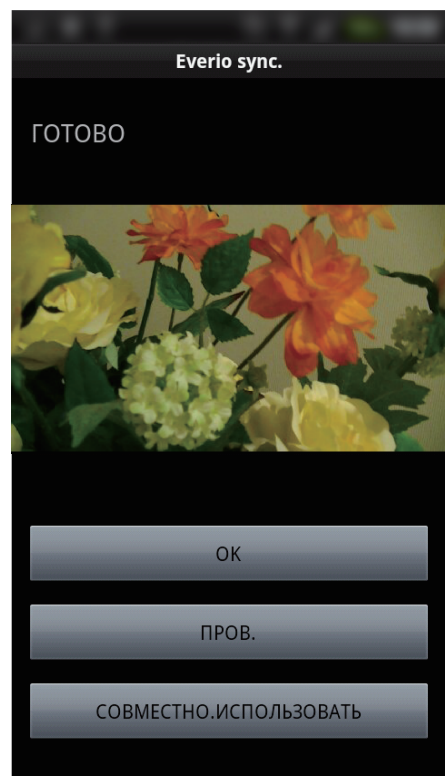

- Для воспроизведения фото нажмите „ПРОВ.“. (Только Android)
- Чтобы загрузить (опубликовать) фотографию, нажмите „СОВМЕСТНО.ИСПОЛЬЗОВАТЬ“. (Только Android) Нажмите на желаемый сервис, чтобы начать процесс загрузки. Чтобы использовать сервис, необходимо заранее на нем зарегистрироваться.

Изменение настроек

Вы можете изменить настройки приложений смартфона.

■ Смартфон Android

1 Нажмите кнопку MENU.



2 Нажмите „SET“.



3 Измените настройки в меню по желанию.

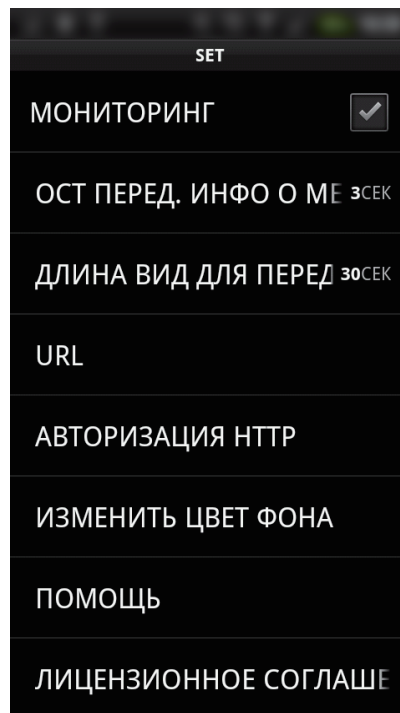

Элемент	Подробные сведения
МОНИТОРИНГ	Включает/выключает слежение за экраном записи.
ОСТ ПЕРЕД. ИНФО О МЕСТЕ	Устанавливает временной интервал для отправки сведений о местоположении.
ДЛИНА ВИД ДЛЯ ПЕРЕД	Устанавливает длину видео, которое необходимо передать.
URL	Введите адрес URL, если используется внешнее слежение.
АВТОРИЗАЦИЯ HTTP	Введите имя пользователя и пароль, если используется внешнее слежение. Имя пользователя „everio“ (постоянное), пароль по умолчанию - „0000“. (можно изменить с камеры)
ИЗМЕНИТЬ ЦВЕТ ФОНА	Изменяет фон.
ПОМОЩЬ	Отображает, как использовать Everio sync..
ЛИЦЕНЗИОННОЕ СОГЛАШЕНИЕ	Отображает лицензионное соглашение приложения смартфона.

ПРИМЕЧАНИЕ :

- При соединении с внешним слежением вам необходимо будет ввести адрес URL или авторизацию HTTP, если они не введены или введены неверно.

■ iPhone/iPad/iPod touch

1 Нажмите „⚙“.



2 Измените настройки в меню по желанию.

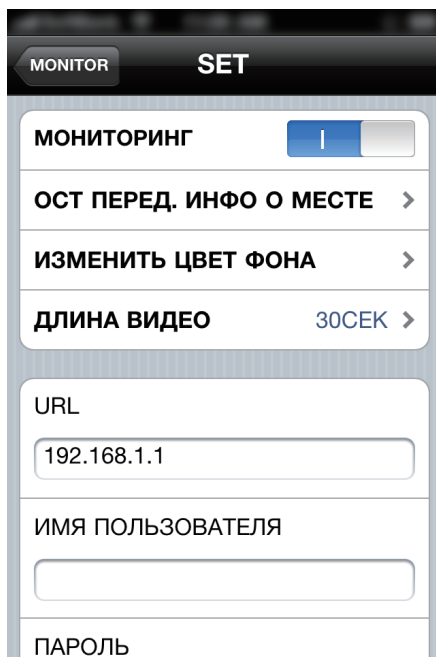

Элемент	Подробные сведения
МОНИТОРИНГ	Включает/выключает слежение за экраном записи.
ОСТ ПЕРЕД. ИНФО О МЕСТЕ	Устанавливает временной интервал для отправки сведений о местоположении.
ИЗМЕНИТЬ ЦВЕТ ФОНА	Изменяет фон.
ДЛИНА ВИДЕО	Устанавливает длину видео, которое необходимо передать.
URL	Введите адрес URL, если используется внешнее слежение.
ИМЯ ПОЛЬЗОВАТЕЛЯ	Введите имя пользователя, если используется внешнее слежение. Имя пользователя - „everio“. (постоянное)
ПАРОЛЬ	Введите пароль, если используется внешнее слежение. По умолчанию пароль – „0000“. (можно изменить с камеры)
ПОМОЩЬ	Отображает, как использовать Everio sync..

ПРИМЕЧАНИЕ :

- При соединении с внешним слежением вам необходимо будет ввести адрес URL, имя пользователя или пароль, если они не введены или введены неверно.

Использование функции Wi-Fi в браузере

Вы сможете подключаться к камере и использовать функцию Wi-Fi через Интернет-браузер компьютера.

- Обозначения на экране

„Обозначения на экране“ (☞ стр. 52)

- Изменение настроек

„Установка настроек камеры из браузера“ (☞ стр. 54)

Обозначения на экране

■ Экран записи

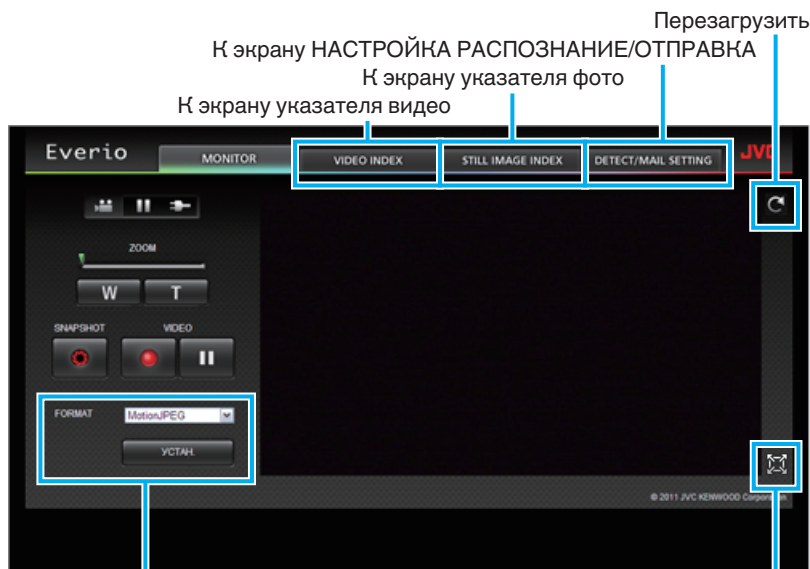

Выбор формата потока (выберите „УСТАН.“, чтобы применить)
Выберите формат видео при слежении через браузер.

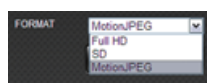

Разрешение Full HD: 1920x1080 / формат MPEG-2 TS
Стандартное разрешение: 720x576 / формат MPEG-2 TS
MotionJPEG: 640x360 / формат MotionJPEG

Полноэкранный(для возврата нажмите ESC или дважды щелкните левую кнопку мыши)

ПРИМЕЧАНИЕ :

- Кнопка полноэкранного режима не отображается, если формат потока - MotionJPEG.

ПРЕДУПРЕЖДЕНИЕ :

- Свойства формата потока:
Разрешение Full HD/SD (формат MPEG-2 TS)
- Звук камеры можно проверить при помощи браузера.
- Запись и масштабирование невозможно выполнять из браузера.
MotionJPEG
- Воспроизведение звука камеры из браузера невозможно.
- Запись и масштабирование можно выполнять из браузера.
- Изображение монитора останавливается автоматически после непрерывного осуществления мониторинга в течение 12 часов в формате Full HD или SD. (Для возобновления нажмите кнопку перезагрузки)
- Чтобы использовать высокое разрешение Full HD или стандартное, необходимо заранее установить проигрыватель Media Player 12.
- Когда качество записи видео на камере установлено на SSW/SEW, разрешение Full HD не будет возможным, даже если будет выбрано.
- Запаздывание изображения может быть вызвано скоростью работы сети или производительностью компьютера.
- В случае серьезного запаздывания регулярно перезагружайте экран.
(Повторное отображение на экране может занять некоторое время.)
- Для Full HD используйте компьютер, удовлетворяющий следующим требованиям.
ЦПУ Intel Core 2 Duo 2 ГГц и выше
2 Гб памяти или больше

■ Экран указателя видео

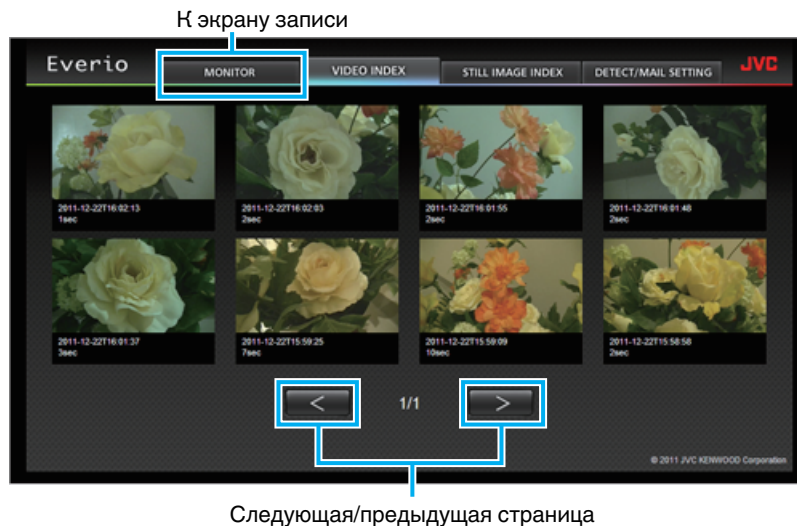

- Чтобы загрузить видео, щелкните на эскизе.

■ Экран указателя фото

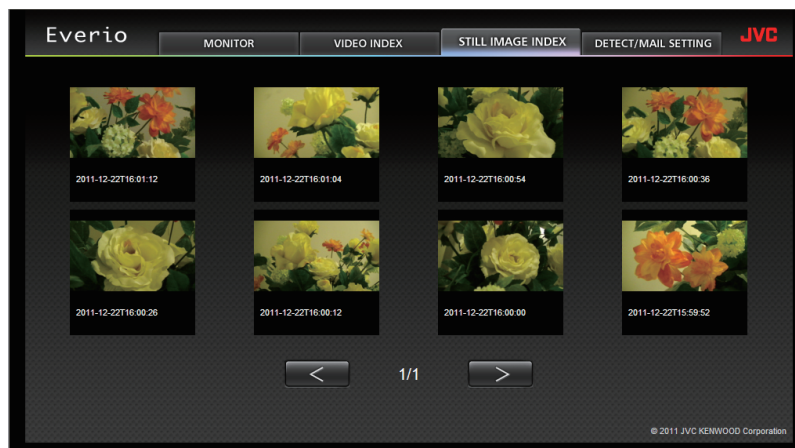

- Чтобы загрузить фото, щелкните на эскизе.

■ Экран НАСТРОЙКА РАСПОЗНАНИЕ/ОТПРАВКА

Настройки уведомительных сообщений, такие как способ распознавания и адрес электронной почты получателя, могут быть изменены, даже когда камера находится за пределами досягаемости.

Зарегистрированные адреса электронной почты получателей в Everio (до 8)

*На выбранном адресе появится значок в виде галочки.

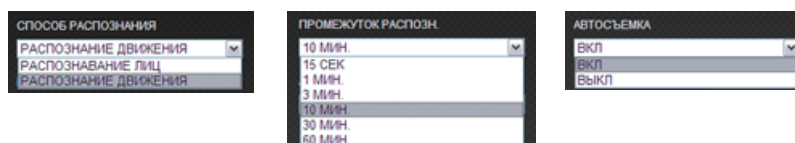
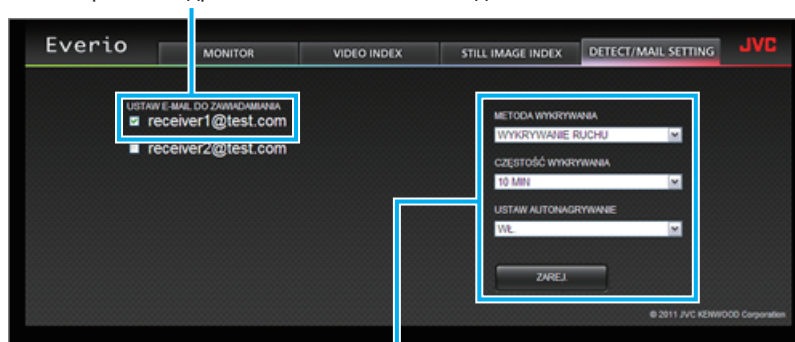

(выберите „УСТАН.“, чтобы применить)

Установка настроек камеры из браузера

Настройки камеры можно изменить из веб-браузера.

- 1 Нажмите „MENU“.
(Операция на данной камере)

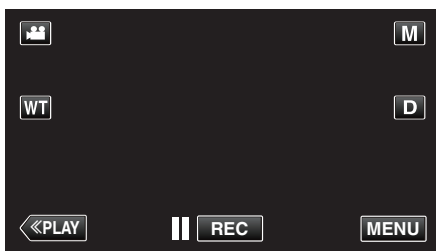

- Появится меню ярлыков.

- 2 Нажмите „Wi-Fi“ (📶) в меню ярлыков.
(Операция на данной камере)

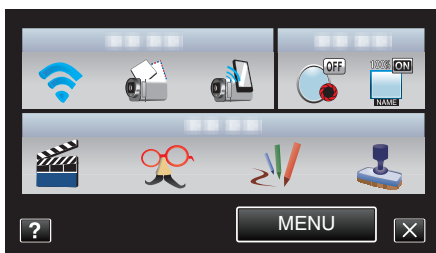

- 3 Нажмите „СЕТЕВЫЕ НАСТРОЙКИ“.
(Операция на данной камере)

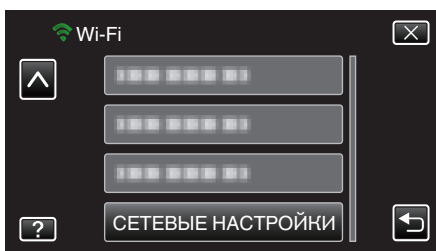

- 4 Нажмите „НАСТР. С БРАУЗЕРА“.
(Операция на данной камере)

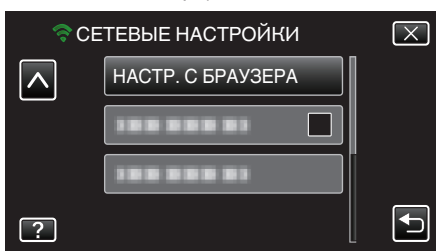

- 5 Проверьте SSID и PASS, отображенные на экране камеры, а затем зарегистрируйте их на компьютере для подключения.
(Операция на данной камере)

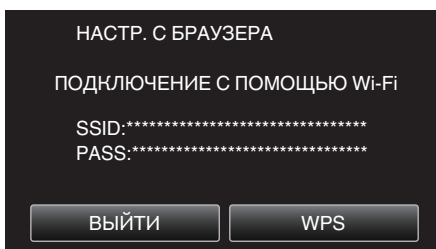

- Когда компьютер подключен к камере, на камере отображается адрес URL.

- 6 Проверьте адрес URL, отображенный на экране камеры, и введите его в Internet Explorer (веб-браузер).
(Операция на данной камере)

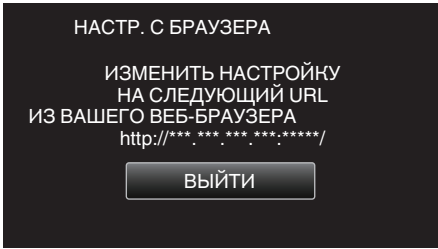

- Чтобы выйти, нажмите „ВЫЙТИ“.

Настройки функции Wi-Fi камеры можно изменить из веб-браузера.

- „Добавление/Изменение/Удаление Точки Доступа“ (стр. 55)
- „ НАСТР. НАРУЖ. НАБЛ-Я “ (стр. 56)
- „ НАСТР. Wi-Fi DIRECT “ (стр. 56)
- „НАСТРОЙКА СООБЩЕНИЯ“ (стр. 56)

Добавление/Изменение/Удаление Точки Доступа

Чтобы найти и добавить „ТОЧКИ ДОСТУПА“

1 Нажмите „ТОЧКИ ДОСТУПА“.



2 Нажмите „ПОИСК“.



3 Нажмите на точке доступа, которую необходимо добавить.



- ЩелчокНажмите „ИСКАТЬ СНОВА“, чтобы выполнить повторный поиск точки доступа.

4 Введите пароль и нажмите „РЕГ-Я“.



- Ввод пароля не требуется, если точка доступа защищена.

5 Нажмите „ОК“.

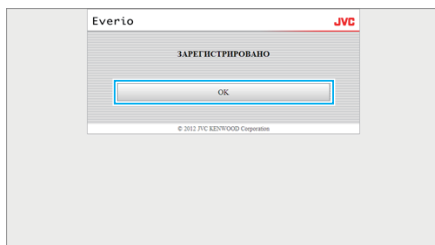

Чтобы добавить „ТОЧКИ ДОСТУПА“ вручную

1 Нажмите „ТОЧКИ ДОСТУПА“.

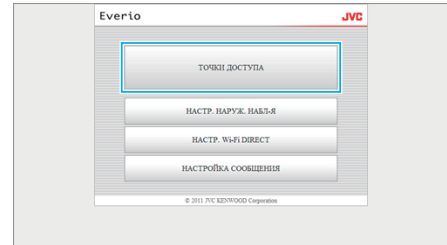

2 Нажмите „ДОБАВ.“.

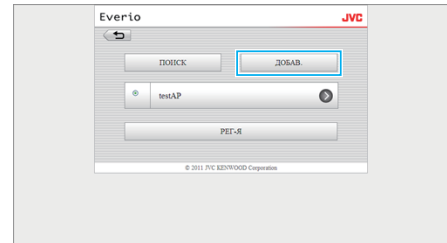

3 Введите „SSID“, „ВИД ЗАЩИТЫ“ и „ПАРОЛЬ“ и нажмите „РЕГ-Я“.

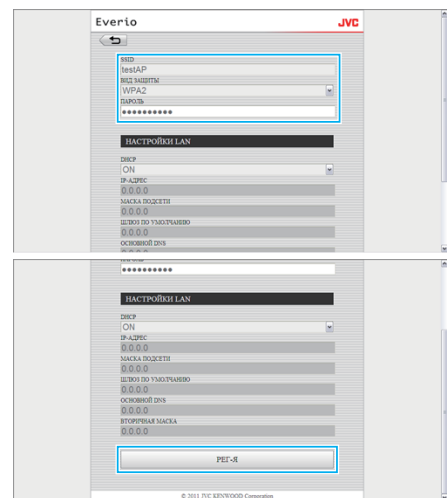

- Чтобы выполнить настройки LAN вручную, установите „DHCP“ равным OFF (выкл.) и введите вручную необходимую информацию.

4 Нажмите „ОК“.

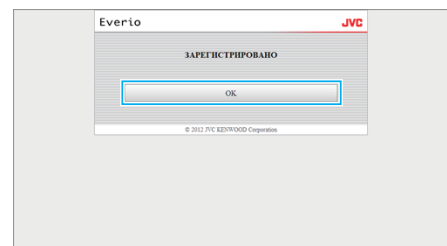

Чтобы изменить (или удалить) регистрацию „ТОЧКИ ДОСТУПА“

1 Нажмите „ТОЧКИ ДОСТУПА“.

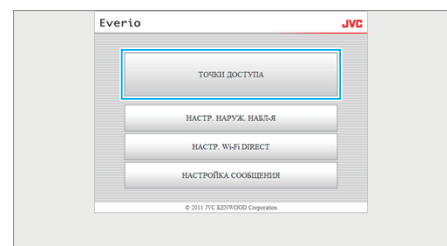

2 Выберите зарегистрированную точку доступа.



3 После внесения изменений нажмите „РЕГ-Я“.

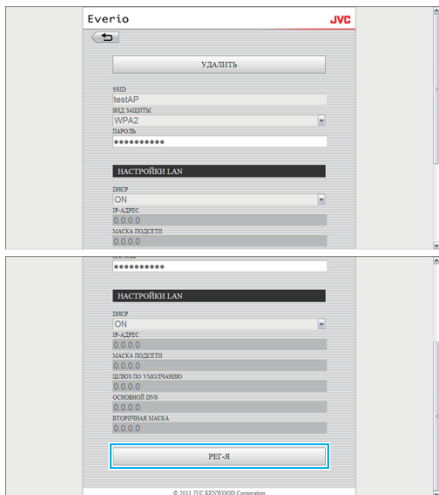

- Нажмите „УДАЛИТЬ“ на этом экране, чтобы удалить зарегистрированную точку доступа.

4 Нажмите „ОК“.



НАСТР. WI-FI DIRECT

Чтобы изменить „НАСТР. WI-FI DIRECT“

1 Нажмите „НАСТР. WI-FI DIRECT“.

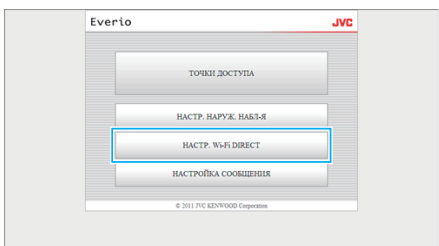

2 После внесения изменений нажмите „РЕГ-Я“.



- Нажмите „УДАЛИТЬ“ на этом экране, чтобы удалить зарегистрированную точку доступа.

3 Нажмите „ОК“.



НАСТР. НАРУЖ. НАБЛ-Я

Чтобы изменить „НАСТР. НАРУЖ. НАБЛ-Я“

1 Нажмите „НАСТР. НАРУЖ. НАБЛ-Я“.



2 После внесения изменений нажмите „РЕГ-Я“.



- Нажмите „УДАЛИТЬ“ на этом экране, чтобы удалить зарегистрированную точку доступа.

3 Нажмите „ОК“.

НАСТРОЙКА СООБЩЕНИЯ

Чтобы изменить настройки „ЭЛ. АДРЕС ОТПРАВИТ.“

1 Нажмите „НАСТРОЙКА СООБЩЕНИЯ“.



2 Нажмите „ЭЛ. АДРЕС ОТПРАВИТ.“.



3 Введите необходимую информацию и нажмите „РЕГ-Я“.



4 Нажмите „ОК“.



Чтобы добавить „ЭЛ. АДРЕС ПОЛУЧАТЕЛЯ“

1 Нажмите „НАСТРОЙКА СООБЩЕНИЯ“.

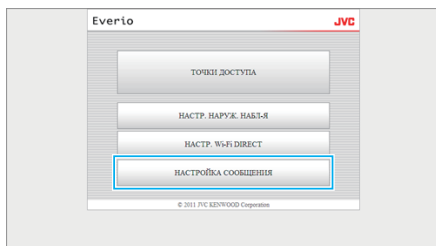

2 Нажмите „ЭЛ. АДРЕС ПОЛУЧАТЕЛЯ“.



3 Нажмите „ДОБАВ.“.



4 Введите электронный адрес и нажмите „РЕГ-Я“.

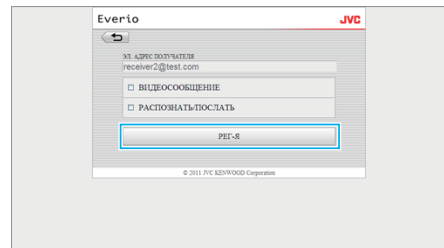

- Установите флажок „ВИДЕООБЩЕНИЕ“ и „РАСПОЗНАТЬ/ПОСЛАТЬ“, чтобы ввести адрес получателя.

5 Нажмите „ОК“.

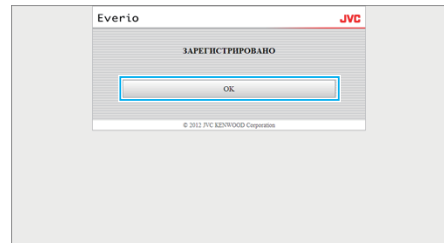

Чтобы изменить или удалить „ЭЛ. АДРЕС ПОЛУЧАТЕЛЯ“

1 Нажмите „НАСТРОЙКА СООБЩЕНИЯ“.

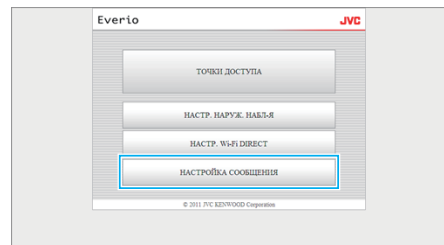

2 Нажмите „ЭЛ. АДРЕС ПОЛУЧАТЕЛЯ“.



3 Выберите электронный адрес, который необходимо изменить.



4 После внесения изменений нажмите „РЕГ-Я“.

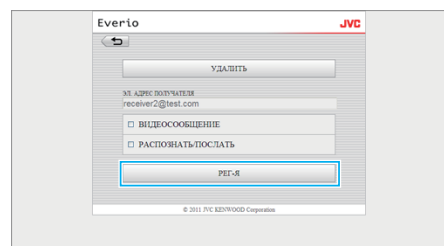

- Нажмите „УДАЛИТЬ“ на этом экране, чтобы удалить зарегистрированный адрес.

5 Нажмите „ОК“.

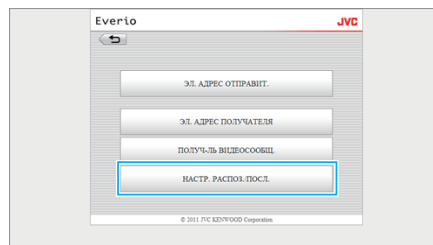

Чтобы изменить настройки „ПОЛУЧ-ЛЬ ВИДЕОСООБЩ.“

1 Нажмите „НАСТРОЙКА СООБЩЕНИЯ“.

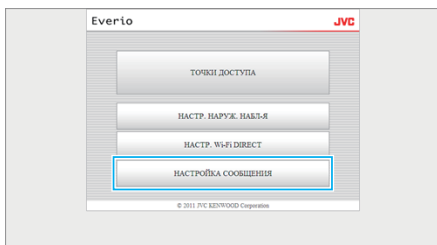

2 Нажмите „ПОЛУЧ-ЛЬ ВИДЕОСООБЩ.“.



3 После внесения изменений нажмите „РЕГ-Я“.



4 Нажмите „ОК“.

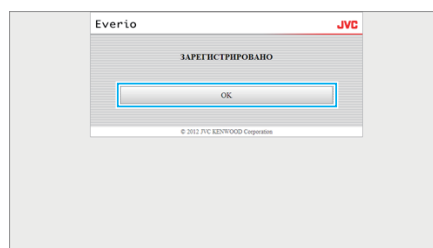

3 После внесения изменений нажмите „РЕГ-Я“.

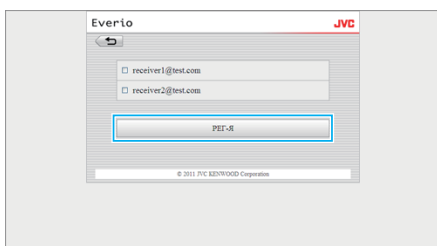

4 Нажмите „ОК“.



Чтобы изменить „НАСТР. РАСПОЗ./ПОСЛ.“

1 Нажмите „НАСТРОЙКА СООБЩЕНИЯ“.

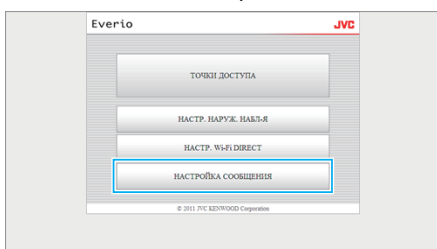

2 Нажмите „НАСТР. РАСПОЗ./ПОСЛ.“.

Поиск и устранение неисправностей

Прямое слежение

Неисправность	Действие
Не удается подключиться к камере. (требуется URL)	<ul style="list-style-type: none"> • Проверьте, удачно ли установлено соединение с Wi-Fi. • Убедитесь, что Wi-Fi подключен к „DIRECT-**EVERIO“. • Проверьте, подключен ли смартфон (или компьютер) к камере. • Повторите попытку после выключения и включения питания камеры и терминала (смартфон или компьютер).
Операции на данном аппарате не работают, когда используется прямое слежение.	<ul style="list-style-type: none"> • Управление с данного аппарата невозможно, когда используется прямое слежение. Нажмите „РАБОТА КАМЕРЫ“ на экране, чтобы активировать управление с данного аппарата. Когда активировано управление с аппарата, операции на смартфоне (или компьютере) не работают.
Запись останавливается, когда закрывается приложение Android / iPhone или веб-браузер.	<ul style="list-style-type: none"> • Если приложение Android / iPhone или веб-браузер будут закрыты во время записи, камера будет отсоединена и запись будет остановлена.
Не удается просматривать Интернет-страницы на компьютере, когда он подключен к камере.	<ul style="list-style-type: none"> • Во время прямого слежения камера выступает в качестве точки доступа. Большинство компьютеров (или смартфонов) не могут одновременно подключаться к нескольким точкам доступа. Поэтому просмотр Интернет-страниц становится временно недоступным, если компьютер (или смартфон) подключены к Интернету через беспроводную LAN. • Переподключите компьютер к маршрутизатору беспроводной LAN, обычно используемый для подключения к Интернету. Если компьютер случайно подключится к камере, удалите соединение с камерой с компьютера. (Зарегистрированное имя – „DIRECT-**EVERIO“.) • Остановите прямое слежение на камере.
Видео- или аудиоизображение прерывается или задерживается	<ul style="list-style-type: none"> • В случае низкой скорости подключения к сети, видео- или аудиоизображение может прерываться, задержки могут быть значительными. • (Для веб-браузера) Замедление может стать значительным из-за производительности компьютера. Если формат потока установлен в значение „Full HD“, установите равным „SD“ или „Motion-JPEG“ и повторите попытку. „Характеристики Wi-Fi“ (стр. 64) • (Для веб-браузера) В случае серьезного запаздывания регулярно перезагружайте экран. • (Для смартфона) Попробуйте изменить место и время, чтобы найти среду с высокой мощностью сигнала.
Аппарат отключается автоматически.	<ul style="list-style-type: none"> • Для предотвращения ситуаций, когда вы можете забыть отключить питание, аппарат автоматически выключается после 10 последовательных дней использования.
Не удается настроить фокус.	<ul style="list-style-type: none"> • При слежении не со смартфона (или компьютера) фокус камеры зафиксирован. • Даже при слежении со смартфона (или компьютера) фокус камеры будет зафиксирован, если управление не осуществляется более 3 часов. (Когда будет осуществляться управление камерой, фокус снова будет работать.)
Разрыв соединения или отображение сообщения „НЕ УДАЕТСЯ ПОДКЛЮЧИТЬСЯ“	<ul style="list-style-type: none"> • Установите соединение заново в месте с высокой мощностью сигнала. Скорость передачи может упасть или соединение может быть прервано, если устройства расположены слишком далеко друг от друга, если между ними находятся объекты, или используются микроволновые печи или другие беспроводные устройства. • Если соединение повторно установить не удастся, перезапустите терминал (смартфон или компьютер). • Если камера находится слишком далеко от смартфона (или компьютера), установление соединения для прямого мониторинга может быть затруднено в зависимости от среды. В этом случае выполните подключение через точку подключения (беспроводный маршрутизатор LAN).

Точка доступа (маршрутизатор беспроводной LAN)

Неисправность	Действие
Не удается найти точку доступа (маршрутизатор беспроводной LAN).	<ul style="list-style-type: none"> • Проверьте, не слишком ли далеко находится точка доступа (маршрутизатор беспроводной LAN), или не находятся ли на пути блокирующие материалы. • Если используемая точка доступа (маршрутизатор беспроводной LAN) переходит в скрытый режим SSID, выполните регистрацию вручную или временно отключите скрытый режим перед регистрацией.

Использование Wi-Fi

	<ul style="list-style-type: none"> В среде с несколькими точками подключения поиск нужной точки подключения может быть невозможным. В таком случае добавьте точку доступа вручную.
Не удается подключиться к точке доступа (маршрутизатору беспроводной LAN).	<ul style="list-style-type: none"> Убедитесь, что пароль верен. В случае соединения вручную убедитесь, что SSID или способ аутентификации верны.
Вы не уверены, какую точку доступа (маршрутизатор беспроводной LAN) использовать.	<ul style="list-style-type: none"> Если настройки точки доступа (маршрутизатора беспроводной LAN) ни разу не были изменены со значений по умолчанию, проверьте следующее. <ul style="list-style-type: none"> Проверьте, нанесена ли на корпус точки доступа наклейка с первоначальными настройками (беспроводной маршрутизатор LAN). Проверьте настройки по умолчанию в руководстве по эксплуатации точки доступа (маршрутизатора беспроводной LAN).
Вы не уверены в правильности пароля к точке доступа (маршрутизатору беспроводной LAN).	Обратитесь к руководству по эксплуатации используемой точки доступа (маршрутизатора беспроводной LAN).
Невозможно выполнить подключение через защищенную настройку Wi-Fi (WPS).	<ul style="list-style-type: none"> Простые методы подключения, отличные от WPS не поддерживаются. Выполните поиск точки доступа для подключения к ней. Выключите питание камеры, затем повторите попытку.

Внешнее слежение (Подключение в помещении)

Неисправность	Действие
Не удается подключиться к камере. (требуется URL)	<ul style="list-style-type: none"> Проверьте, удачно ли установлено соединение с Wi-Fi. Убедитесь, что камера и терминал (смартфон или компьютер) подключены к одной точке доступа. Повторите попытку после выключения и включения питания камеры и терминала (смартфон или компьютер).
Вы не знаете адрес URL для доступа из веб-браузера.	<ul style="list-style-type: none"> После запуска внешнего слежения нажмите „СЕТЕВАЯ ИНФ. КАМЕРЫ“ на экране камеры. Введите адрес, отображаемый в „URL(LAN):“, в веб-браузер для получения доступа.
При доступе из веб-браузера отсутствуют изображение и звук.	<ul style="list-style-type: none"> Если у вас установлены видеопроигрыватели других производителей, изображение и звук могут не воспроизводиться должным образом. Если формат потока установлен на „Motion-JPEG“ при передаче на веб-браузер, то звука не будет. Если идет запись видео, в веб-браузере не будет звука.
Не удается получить доступ к введенному адресу URL. (не удается найти)	<ul style="list-style-type: none"> Убедитесь, что камера должным образом подключена к точке доступа (маршрутизатору беспроводной LAN). (На экране камеры отображается . Убедитесь, что компьютер должным образом подключен к точке доступа (маршрутизатору беспроводной LAN). Соединение должно быть возможно, если он подключен к Интернету. Убедитесь, что адрес URL верен.
Не удается получить доступ к введенному адресу URL. (требуется пароль)	<ul style="list-style-type: none"> Введите ваше имя пользователя и пароль. Имя пользователя – „everio“ (фиксировано), а пароль по умолчанию – „0000“ (может быть изменен).
Операции на данном аппарате не работают, когда используется внешнее слежение.	<ul style="list-style-type: none"> Управление с данного аппарата невозможно, когда используется внешнее слежение. Осуществляйте управление с приложения Android / iPhone или из веб-браузера.
Запись останавливается, когда закрывается приложение Android / iPhone или веб-браузер.	<ul style="list-style-type: none"> Если приложение Android / iPhone или веб-браузер будут закрыты во время записи, камера будет отсоединена и запись будет остановлена.
Видео- или аудиоизображение прерывается или задерживается	<ul style="list-style-type: none"> В случае низкой скорости подключения к сети, видео- или аудиоизображение может прерываться, задержки могут быть значительными. (Для веб-браузера) Замедление может стать значительным из-за производительности компьютера. Если формат потока установлен в значение „Full HD“, установите равным „SD“ или „Motion-JPEG“ и повторите попытку. <p>„Характеристики Wi-Fi“ (стр. 64)</p> <ul style="list-style-type: none"> (Для веб-браузера) В случае серьезного запаздывания регулярно перезагружайте экран. (Для смартфона) Попробуйте изменить место и время, чтобы найти среду с высокой мощностью сигнала.
Аппарат отключается автоматически.	<ul style="list-style-type: none"> Для предотвращения ситуаций, когда вы можете забыть отключить питание, аппарат автоматически выключается после 10 последовательных дней использования.

Не удается настроить фокус.	<ul style="list-style-type: none">• При слежении не со смартфона (или компьютера) фокус камеры зафиксирован.• Даже при слежении со смартфона (или компьютера) фокус камеры будет зафиксирован, если управление не осуществляется более 3 часов. (Когда будет осуществляться управление камерой, фокус снова будет работать.)
Разрыв соединения или отображение сообщения „НЕ УДАЕТСЯ ПОДКЛЮЧИТЬСЯ“	<ul style="list-style-type: none">• Установите соединение заново в месте с высокой мощностью сигнала. Скорость передачи может упасть или соединение может быть прервано, если устройства расположены слишком далеко друг от друга, если между ними находятся объекты, или используются микроволновые печи или другие беспроводные устройства.• Если соединение повторно установить не удастся, перезапустите терминал (смартфон или компьютер).
Экран не обновляется или остается темным	<ul style="list-style-type: none">• Проверьте, правильно ли подключены камера и точка доступа. Обнаружение изображения на терминале (смартфон или компьютер) невозможно, если камера отсоединена от точки доступа.

Внешнее слежение (Подключение из Интернета)

Неисправность	Действие
Вы не знаете адрес URL для доступа из веб-браузера.	<ul style="list-style-type: none"> После запуска внешнего слежения нажмите „СЕТЕВАЯ ИНФ. КАМЕРЫ“ на экране камеры. Введите адрес, отображаемый в „URL(WAN):“, в веб-браузер для получения доступа.
Адрес URL (WAN) не отображается в сетевой информации.	<ul style="list-style-type: none"> Адрес URL (WAN) не будет отображаться, если на камере не установлена динамическая DNS. Чтобы установить динамическую DNS, проделайте следующие действия. <ol style="list-style-type: none"> Используя компьютер, получите учетную запись динамической DNS JVC. (адрес URL?) Войдите в систему JVC DNS и получите динамическую DNS. (Как?) Установите имя пользователя и пароль для полученной динамической DNS на камере. *На данной камере может быть установлена только динамическая DNS JVC.
Не удается получить доступ к введенному адресу URL. (не удается найти)	<ul style="list-style-type: none"> Эта функция не может использоваться в среде с двумя или более маршрутизаторами. Убедитесь, что имя пользователя и пароль динамической DNS верны. Используемый маршрутизатор несовместим с UPnP, или UPnP выключено. Обратитесь к руководству по эксплуатации используемого маршрутизатора и включите UPnP. „UPnP“ камеры установлено на „ВЫКЛ“. (По умолчанию установлено на „ВКЛ“.) Установите „UPnP“ на „ВКЛ“. В зависимости от условий обслуживания вашего провайдера получение глобального IP-адреса может быть невозможным. „Подтверждение глобального IP-адреса“ (☞ стр. 21) Проверьте, используется ли терминалом 80 порт, как и серверами, подключенными к сети. Если да, измените номер порта терминала. Если конкретный терминал настроен на использование 80 порта на маршрутизаторе, измените настройку так, чтобы на камере можно было использовать порт 80. Повторите попытку после выключения и включения питания камеры и терминала (смартфон или компьютер).
Видео- или аудиоизображение прерывается или задерживается	<ul style="list-style-type: none"> В случае низкой скорости подключения к сети, видео- или аудиоизображение может прерываться, задержки могут быть значительными. (Для веб-браузера) Замедление может стать значительным из-за производительности компьютера. Если формат потока установлен в значение „Full HD“, установите равным „SD“ или „Motion-JPEG“ и повторите попытку. „Характеристики Wi-Fi“ (☞ стр. 64) (Для веб-браузера) В случае серьезного запаздывания регулярно перезагружайте экран. (Для смартфона) Попробуйте изменить место и время, чтобы найти среду с высокой мощностью сигнала.
Аппарат отключается автоматически.	<ul style="list-style-type: none"> Для предотвращения ситуаций, когда вы можете забыть отключить питание, аппарат автоматически выключается после 10 последовательных дней использования.
Не удается настроить фокус.	<ul style="list-style-type: none"> При слежении не со смартфона (или компьютера) фокус камеры зафиксирован. Даже при слежении со смартфона (или компьютера) фокус камеры будет зафиксирован, если управление не осуществляется более 3 часов. (Когда будет осуществляться управление камерой, фокус снова будет работать.)
Разрыв соединения или отображение сообщения „НЕ УДАЕТСЯ ПОДКЛЮЧИТЬСЯ“	<ul style="list-style-type: none"> Установите соединение заново в месте с высокой мощностью сигнала. Скорость передачи может упасть или соединение может быть прервано, если устройства расположены слишком далеко друг от друга, если между ними находятся объекты, или используются микроволновые печи или другие беспроводные устройства. Если соединение повторно установить не удастся, перезапустите терминал (смартфон или компьютер).
Экран не обновляется или остается темным	<ul style="list-style-type: none"> Проверьте, правильно ли подключены камера и точка доступа. Обнаружение изображения на терминале (смартфон или компьютер) невозможно, если камера отсоединена от точки доступа.
Отображается [XUPnP].	<p>Отображается, если UPnP не установлено.</p> <ul style="list-style-type: none"> Проверьте, совместим ли беспроводный маршрутизатор LAN с технологией UPnP. (Обратитесь к руководству по эксплуатации используемого маршрутизатора беспроводной LAN или его производителю.) Если беспроводный маршрутизатор LAN совместим с UPnP, включите функцию UPnP. Если после включения функции UPnP пиктограмма не исчезла, выключите и включите питание беспроводного маршрутизатора LAN и камеры, и повторите попытку.
Не удается подключиться, хотя отображается [XUPnP].	<ul style="list-style-type: none"> Если „UPnP“ установлено равным „ВЫКЛ“, пиктограмма [XUPnP] не отображается. Установите „UPnP“ на „ВКЛ“.

- Если порт 80 используется другими устройствами через UPnP, соединение установить не удастся. Заново подключите камеру.

Электронная почта (уведомительные сообщения, пересылка видео)

Неисправность	Действие
Не удается отправлять электронные сообщения.	<ul style="list-style-type: none"> Убедитесь, что настройки сервера электронной почты верны. Убедитесь, что настройки адреса электронной почты отправителя верны. Убедитесь, что имя пользователя и пароль верны. Если вы используете службу электронной почты не от своего провайдера, может понадобиться изменить настройки SMTP. Некоторые бесплатные службы электронной почты от веб-браузеров или программного обеспечения электронной почты могут иметь настройки SMTP по умолчанию, не позволяющие отправку сообщений. Перед использованием измените настройки SMTP, чтобы позволить отправку электронных сообщений.
Отправленные электронные сообщения не доходят до адресата.	<ul style="list-style-type: none"> Проверьте, были ли отправлены уведомления об ошибках на адрес электронной почты отправителя. (Используйте компьютер или подобное устройство, т.к. это невозможно проверить с камеры.) <ul style="list-style-type: none"> Если уведомлений не получено: см. „Не удается отправлять электронные сообщения“ и отрегулируйте настройки соответствующим образом. Если уведомления получены: проверьте содержимое уведомления. *Примечание: Не продолжайте отправку электронных сообщений с теми же настройками, если получите уведомления об ошибках. В зависимости от провайдера услуг электронной вы можете быть помечены как отправитель спама (нежелательной почты).
Не удается вкладывать изображения в электронные сообщения.	<ul style="list-style-type: none"> В зависимости от провайдера некоторые вложенные файлы могут удаляться. Используйте другую бесплатную электронную почту.
Аппарат отключается автоматически.	<ul style="list-style-type: none"> Для предотвращения ситуаций, когда вы можете забыть отключить питание, аппарат автоматически выключается после 10 последовательных дней использования.
Не удается настроить фокус.	<p>(Для НАСТРОЙКИ РАСПОЗНАНИЕ/ОТПРАВКА)</p> <ul style="list-style-type: none"> В режиме ожидания для уведомляющих сообщений фокус зафиксирован. Сначала осуществите настройки камеры, а затем активируйте уведомительные сообщения. Фокус может быть не настроен должным образом, если уведомительные сообщения начнутся до того, как будут осуществлены настройки камеры. В этом случае временно деактивируйте уведомительные сообщения, а затем снова активируйте их.

Передача видео-/неподвижного изображения

Неисправность	Действие
Не удается передать видео и неподвижные изображения на смартфон (или компьютер).	<ul style="list-style-type: none"> Проверьте наличие свободного пространства на целевом носителе (смартфон или компьютер).

Характеристики Wi-Fi

Характеристики Wi-Fi

Компонент	Подробные сведения
Стандарт беспроводных LAN	IEEE802.11b/g/n (диапазон 2,4 ГГц)

ПРЯМОЕ НАБЛЮДЕНИЕ / НАРУЖНОЕ НАБЛЮДЕНИЕ

■ Во время использования Everio sync.

Компонент	Подробные сведения
Поддерживаемые терминалы	<p>iPhone/iPad/iPod touch: iOS 4.3.5 и более поздние Android: Android 2.1 или более поздняя</p> <ul style="list-style-type: none"> Не гарантируется, что функции будут работать на всех терминалах. „Everio Sync.“ для iPhone/iPad использовать невозможно, если iPhone/iPad подключен к мобильной телефонной сети. Чтобы задействовать эту функцию, подключите камеру к точке доступа Wi-Fi. Сетевая среда с минимальной скоростью прикл. 5,3 Мбит/с рекомендуется как для отправки данных с камеры, так и для приема данных терминалом смартфона. В случае слишком низкой скорости подключения видеоизображение может дергаться, возможно прерывание или задержки воспроизведения звука.

Экран монитора	Видео: JPEG 640x360 макс. 12,5 кадров/с Звук: линейный PCM 8 кГц 16 бит 1 канал
Передача видеоизображения	Видео: MP4-совместимый H.264 базовый профиль 640x360 25р Звук: AAC 48 кГц 16 бит 2 канала
Передача фото	Формат JPEG

■ Во время использования веб-браузера

Компонент	Подробные сведения
Рабочая среда	Windows 7: Internet Explorer 9 или более поздняя версия и Windows Media Player 12 или более поздняя версия <ul style="list-style-type: none"> Для Full HD используйте компьютер, удовлетворяющий следующим требованиям. <ul style="list-style-type: none"> - ЦПУ: Intel Core 2 Duo 2 ГГц и выше - Память: 2 Гб или больше Сетевая среда со следующей скоростью рекомендуется как для передачи данных камерой, так и для приема данных ПК. <ul style="list-style-type: none"> - MotionJPEG: прил. 1,7 Мбит/с или выше - Full HD: прил. 10 Мбит/с и выше - SD: прил. 3 Мбит/с или выше <p>В случае слишком низкой скорости подключения видеоизображение может дергаться, возможно прерывание или задержки воспроизведения звука.</p>
Экран монитора	<ul style="list-style-type: none"> • MotionJPEG Видео: JPEG 640x360 макс. 5 кадров/с Звук: нет • Full HD Видео: MPEG-2 TS совместимый H.264 высокий профиль 1920x1080 50i Звук: AAC 48 кГц 16 бит 2 канала • SD Видео: MPEG-2 TS совместимый H.264 основной профиль 720x576 50i Звук: AAC 48 кГц 16 бит 2 канала
Передача видеоизображения	Формат MPEG-2TS (без преобразования)
Передача фото	Формат JPEG (без преобразования)

ВИДЕОСООБЩЕНИЕ







Компонент	Подробные сведения
Видео	MP4-совместимый H.264 базовый профиль 640x360 25р
Звук:	AAC 48 кГц 16 бит 2 канала
Время	Макс. 15 секунд

ЭЛ. АДРЕС ПОЛУЧАТЕЛЯ

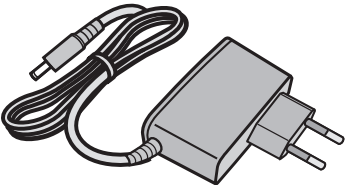
Компонент	Подробные сведения
Передача фото	JPEG 640x360

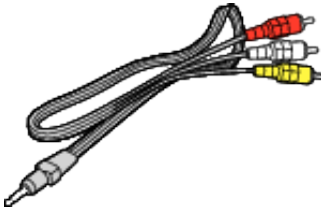
Проверка комплектующих

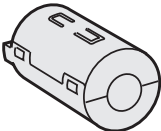
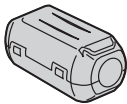
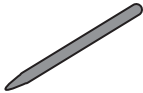
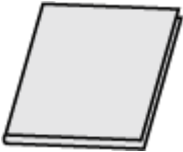
Если какие-либо из перечисленных ниже предметов отсутствуют или бракованы, обратитесь к дилеру JVC или в ближайший сервисный центр JVC.

Рисунок	Описание
	<p>Адаптер переменного тока AC-V10E</p> <ul style="list-style-type: none"> • Подключается к аппарату для зарядки аккумуляторного блока. Он также может быть использован во время записи или воспроизведения видео в помещении.
	<p>Аккумуляторный блок BN-VG114E</p> <ul style="list-style-type: none"> • Присоединяется к аппарату для включения в сеть.
	<p>Аудио/видео кабель</p> <ul style="list-style-type: none"> • Подключает аппарату к телевизору для воспроизведения записанного.
	<p>USB-кабель (Тип A - Тип Mini B)</p> <ul style="list-style-type: none"> • Подключает аппарат к компьютеру.
	<p>Ферритовый фильтр (для аудио/видео кабеля)</p> <ul style="list-style-type: none"> • Ферритовый фильтр снижает помехи, когда аппарат подключен к другим устройствам.
	<p>Ферритовый фильтр (для USB-кабеля)</p> <ul style="list-style-type: none"> • Ферритовый фильтр снижает помехи, когда аппарат подключен к другим устройствам.
	<p>Перо</p> <ul style="list-style-type: none"> • Используйте для операций на сенсорном экране.
	<p>Краткое руководство пользователя</p> <ul style="list-style-type: none"> • Тщательно ознакомьтесь с содержанием и храните в надежном месте, откуда его легко можно достать при необходимости.
	<p>CD-ROM</p> <ul style="list-style-type: none"> • Для установки прилагающегося программного обеспечения на компьютер.

ПРИМЕЧАНИЕ :

- SD-карты не прилагаются.
„Типы SD-карт, которые можно использовать“ (☞ стр. 70)
- Для использования адаптера переменного тока в других странах необходимо иметь вилку-адаптер, соответствующую стране посещения.
„Зарядка аккумуляторного блока в других странах“ (☞ стр. 76)

Присоединение ферритового фильтра

Подсоедините ферритовый фильтр к концу аудио/видео (AV) кабеля и кабеля USB, подключенному к данному аппарату. Ферритовый фильтр снижает помехи, когда аппарат подключен к другим устройствам.

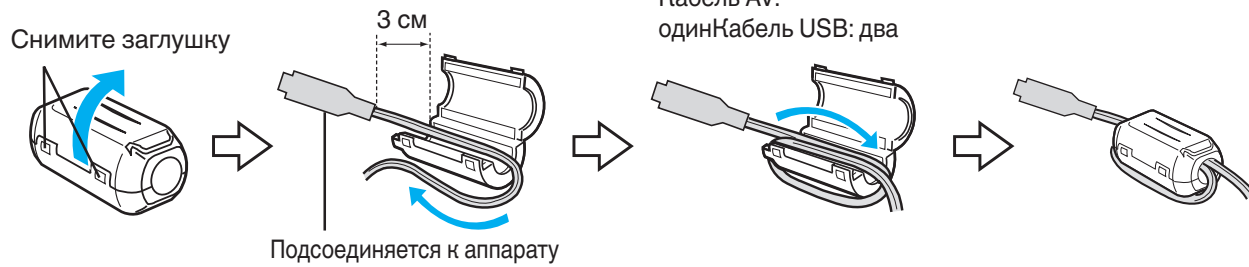

Зарядка аккумуляторного блока

Зарядите аккумуляторный блок сразу же после покупки, а также когда аккумулятор садится.

В момент покупки аккумуляторный блок не заряжен.

1 Подсоедините аккумуляторный блок.

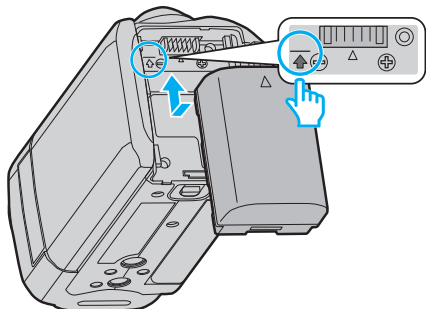

- Выровняйте верх батареи с пометкой на аппарате и вставляйте батарею, пока не услышите щелчок.
- Совместите терминал батарейного отсека с данным изделием.

2 Подключите адаптер переменного тока к разъему подключения к сети постоянного тока.

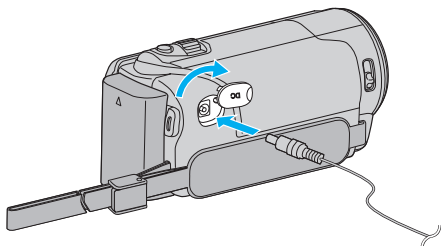

3 Подключите шнур питания к сети.

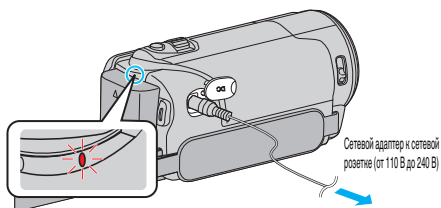

- Мигание индикатора свидетельствует о том, что идет зарядка. Когда зарядка окончена, он погасает.

ПРЕДУПРЕЖДЕНИЕ :



Всегда используйте аккумуляторные блоки JVC.

- Если вы будете использовать другие аккумуляторные блоки, отличные от JVC, безопасность и эксплуатационные характеристики не могут гарантироваться.
- Время зарядки: около 2 час 30 мин (при использовании прилагающегося аккумуляторного блока)
Время зарядки рассчитано на использование аппарата при температуре 25°C. Если зарядка производится не при комнатной температуре (от 10°C до 35°C), она может занять более длительное время или может произойти сбой зарядки. Время записи и воспроизведения также может быть короче в некоторых условиях эксплуатации, например, при низкой температуре.

Обязательно используйте прилагающийся адаптер переменного тока.

- Если вы будете использовать адаптеры переменного тока, отличные от прилагающегося, могут произойти сбои в работе аппарата.

Аккумуляторные батареи :

- При использовании аккумуляторных батарей в условиях низких температур (10 °C или ниже) срок действия может быть короче, или может произойти сбой в их работе. При использовании аппарат на улице зимой, согрейте батарею, например, положив ее в карман, перед тем, как подсоединить ее. (Не допускайте прямого контакта с нагревательными устройствами.)
- Не подвергайте батарею воздействию чрезмерно высоких температур, например прямых солнечных лучей или огня.
- Храните вынутую батарею в сухом месте при температуре 15 °C - 25 °C.
- Если аккумуляторный блок не будет использоваться в течение длительного времени, оставьте его на уровне заряда 30 % (). Кроме этого, полностью заряжайте и полностью разряжайте аккумуляторный блок каждые 6 месяца, после чего продолжайте хранить его на уровне заряда 30 % ().

ПРИМЕЧАНИЕ :

- При длительной съемке в помещении можно подключить аппарату к адаптеру переменного тока.
(Зарядка начинается, когда ЖК-монитор закрывается.)

Снятие аккумуляторного блока

Чтобы отсоединить аккумуляторный блок, выполните вышеперечисленные шаги в обратном порядке.

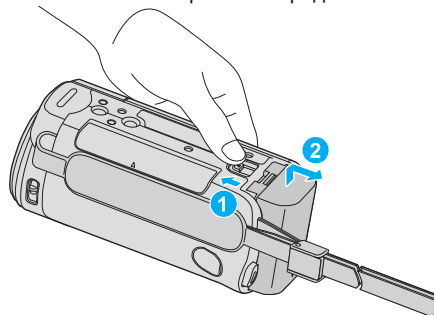

Подвиньте рычажок высвобождения батареи, чтобы снять аккумуляторный блок с аппарата.

Примерное время зарядки батареи (при использовании адаптера переменного тока)

Аккумуляторный блок	Время зарядки
BN-VG114E (прилагается)	2 ч 30 мин
BN-VG121E	3 ч 30 мин
BN-VG138E	6 ч 10 мин

- По истечении срока службы батареи время записи становится еще меньше, даже если аккумуляторный блок полностью заряжен.
(Замените аккумуляторный блок на новый.)

* Время зарядки рассчитано на использование аппарата при температуре 25 °C. Если зарядка производится не при комнатной температуре (10 °C до 35 °C), она может занять более длительное время или может произойти сбой зарядки. Время записи и воспроизведения также может быть короче в некоторых условиях эксплуатации, например, при низкой температуре.

„Приблизительное время записи (с использованием батареи)“
( стр. 119)

Регулировка ручного ремня

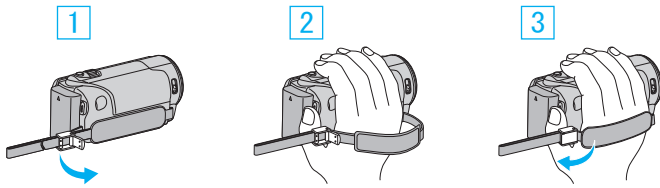

- 1 Расслабьте рычажок на фиксаторе ремня
- 2 Отрегулируйте длину ремня
- 3 Верните рычажок в первоначальное положение

ПРЕДУПРЕЖДЕНИЕ :

- Убедитесь, что ремень застегнут должным образом. Если ремень слишком свободный, аппарата может упасть и это может привести к травмам или повреждению камеры.

Использование ремня для ношения камеры на руке

Отрегулируйте длину ремня и зафиксируйте его на запястье.

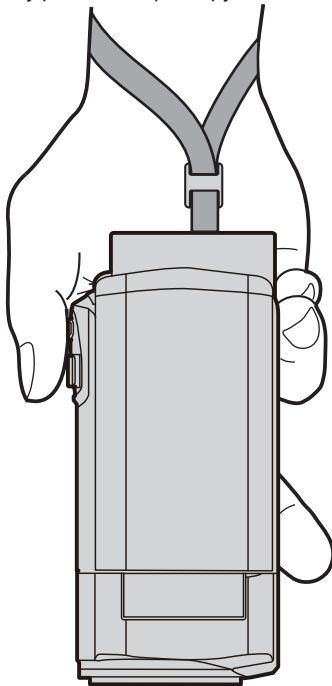

Установка SD-карты

До начала съемки вставьте серийно производимую SD-карту.
 „Типы SD-карт, которые можно использовать“ (стр. 70)
 „Приблизительное время видеозаписи“ (стр. 119)

- 1 Закройте ЖК-монитор.

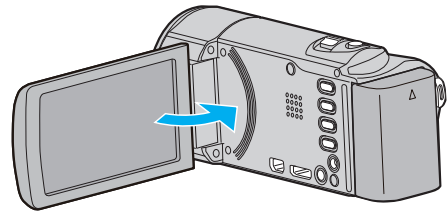

- 2 Откройте крышку.

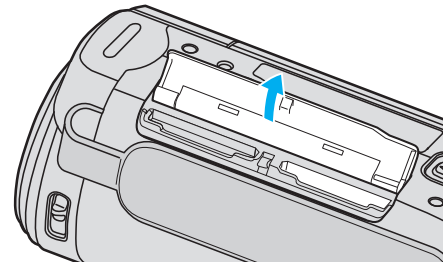

- 3 Вставьте SD-карту.

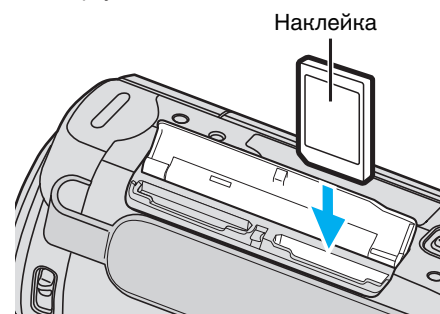

- Вставляйте карту этикеткой наружу.

Осторожно

- Убедитесь, что вы не вставляете SD-карту другой стороной. Это может привести к повреждению аппарата и SD-карты.
- Устанавливайте и извлекайте SD-карту только когда аппарат выключен.
- Вставляя SD-карту, не прикасайтесь к металлическим контактам.
- Не гарантируется, что аппарат будет работать со всеми SD-картами. Некоторые SD-карты могут не работать в результате изменения технических характеристик и т.п..

ПРИМЕЧАНИЕ :

- Видео и фотографии могут быть записаны на одну и ту же SD-карту. Рекомендуется убедиться, что SD-карта работает с видео, перед ее использованием.
- При использовании SD-карт, которые использовались на других устройствах, необходимо отформатировать (инициализировать) SD-карту с помощью настройки „ФОРМАТИР. SD-КАРТЫ“ из установок носителя.
 „ФОРМАТИР. SD-КАРТЫ“ (стр. 201)

Извлечение карты

Слегка нажмите на SD-карту один раз, а затем вытяните ее из разъема.

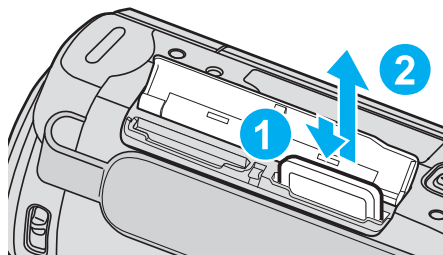

Типы SD-карт, которые можно использовать

С данной аппарат могут быть использованы следующие SD-карты. При работе следует использовать SD-карты следующих производителей.

- Panasonic
- TOSHIBA
- SanDisk

SD-карта



- Данная аппарата совместима с SD-картами вместимостью от 256 МБ до 2 ГБ.
- Используйте совместимую SD-карту класса 4 или выше (2 ГБ) для видеозаписи.

SDHC-карта



- Используйте SDHC-совместимую карту класса 4 и выше (от 4 ГБ до 32 ГБ) для видеозаписи.

SDXC-карта



- Используйте совместимую SDXC-карту класса 4 или выше (макс. 64 ГБ) для видеозаписи.

ПРИМЕЧАНИЕ :

- Использование SD-карт (включая SDHC/SDXC-карты), отличных от указанных выше, может привести к сбоям записи или потере данных.
- Не гарантируется, что аппарат будет работать со всеми SD-картами. Некоторые SD-карты могут не работать в результате изменения технических характеристик и т.п..
- Для записи видео с „КАЧЕСТВО ВИДЕО“, установленным на „UXP“, рекомендуется использовать совместимую SDHC/SDXC-карту класса 6 или выше.
- Класс 4 и класс 6 имеют гарантированную минимальную скорость передачи в 4МБ/сек и 6МБ/сек соответственно во время чтения или записи данных.
- Вы также можете использовать совместимую SDHC/SDXC-карту 10 класса.
- Видео и фотографии могут быть записаны на одну и ту же SD-карту. Рекомендуется убедиться, что SD-карта работает с видео, перед ее использованием.
- Для предотвращения потери данных не прикасайтесь к контактам SD-карты.
- SDHC/SDXC-карты UHS-I используются также, как стандартные SDHC/SDXC-карты. UHS Speed Class не поддерживается.

Если компьютер не распознает карту SDXC

Проверьте и обновите операционную систему вашего компьютера.

Windows XP / Windows XP SP1	Необходимо обновить до SP2 или выше.
Windows XP SP2 / Windows XP SP3	Необходимо загрузить обновление программного обеспечения. (KB955704) http://www.microsoft.com/downloads/details.aspx?FamilyID=1cbe3906-ddd1-4ca2-b727-c2dff5e30f61&displaylang=en
Windows Vista	Необходимо обновить до SP1 или выше.
Windows Vista SP1 / Windows Vista SP2	Необходимо загрузить обновление программного обеспечения. (KB975823) <ul style="list-style-type: none"> • 32-разрядная версия http://www.microsoft.com/downloads/en/details.aspx?FamilyID=2d1abe01-0942-4f8a-abb2-2ad529de00a1 • 64-разрядная версия http://www.microsoft.com/downloads/en/details.aspx?FamilyID=7d54c53f-017c-4ea5-ae08-34c3452ba315
Windows 7	Необходимо загрузить обновление программного обеспечения. (KB976422) <ul style="list-style-type: none"> • 32-разрядная версия http://www.microsoft.com/downloads/en/details.aspx?FamilyID=3ee91fc2-a9bc-4ee1-aca3-2a9aff5915ea • 64-разрядная версия http://www.microsoft.com/downloads/en/details.aspx?FamilyID=73f766dd-7127-4445-b860-47084587155f
Mac OS X 10.4 Tiger / Mac OS X 10.5 Leopard	Несовместимы.
Mac OS X 10.6 Snow Leopard	Необходимо обновить до 10.6.5 или более поздней версии.

Использование сенсорного экрана

Кнопки операций, эскизы и элементы меню отображаются на сенсорном экране в соответствии с используемым режимом.

- Существует два способа работы с сенсорным экраном – нажатие и перетаскивание. Ниже приводятся несколько примеров.



ПРИМЕЧАНИЕ :

- Сенсорный экран данного аппарата чувствителен к нажмиу. Когда сенсорный экран не реагирует должным образом, надавите пальцем или пером чуть сильнее.
 - Аккуратно нажимайте кнопки (значки) на сенсорном экране. Кнопки могут не реагировать должным образом, если нажать на неверную область.
 - Не нажимайте и не трите экран слишком сильно.
 - Если вы наложите на экран защитное покрытие или наклейку, он может не реагировать должным образом.
 - Не прикасайтесь к сенсорному экрану предметами с острыми концами.
 - Нажатие в двух местах одновременно может привести к сбою в работе.
 - Осуществите „РЕГ. СЕНСОР. ЭКРАНА“, если чувствительная область экрана не совпадает с областью, к которой вы прикасаетесь. (Отрегулируйте, слегка нажав пером. Не используйте предметы с острыми концами и не нажимайте слишком сильно.)
- „РЕГ. СЕНСОР. ЭКРАНА “ (☞ стр. 197)
- Рекомендуется использовать перо для достижения эффекта письма от руки.

Названия кнопок и функций на ЖК-мониторе

Следующие экраны отображаются во время режимов видео и фото и функционируют в качестве сенсорных экранов.

Экран записи (видео/фото)

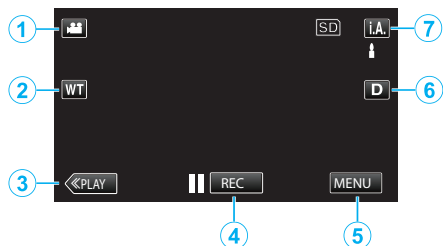

- 1 Кнопка режима видео/фото
 - Для переключения с режима видео на режим фото и обратно.
- 2 Кнопка трансфокации
„Трансфокация“ (☞ стр. 82)
- 3 Кнопка режима воспроизведения
 - Переключает на режим воспроизведения.
- 4 Кнопка запуска/остановки записи
 - **|| REC**: Кнопка запуска видеозаписи
 - **● REC**: Кнопка остановки видеозаписи
 - **📷**: Кнопка фотосъемки
- 5 Кнопка меню
„Управление меню“ (☞ стр. 172)
- 6 Кнопка отображения
Каждое нажатие кнопки переключает дисплей с полного (**D_F**) на простой (**D**) или наоборот.
 - Простой дисплей: некоторые дисплеи исчезают через 3 секунды.
 - Полный дисплей: все отображается. Кнопка отображения сменяется с **D** на **D_F**.
 - При выключении питания будет установлен простой дисплей (**D**).
- 7 Кнопка режима записи
Переключает режим записи с интеллектуального автоматического **i.A.** на ручной **M** или наоборот.

Экран воспроизведения (видео)

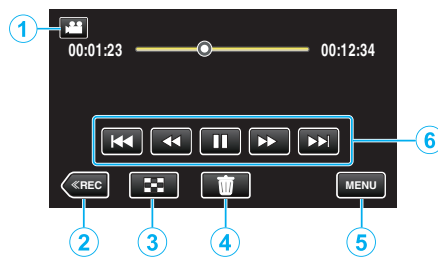

- 1 Кнопка режима видео/фото
 - Для переключения с режима видео на режим фото и обратно.
- 2 Кнопка режима записи
 - Переключает на режим записи.
- 3 Кнопка экрана указателя
„Кнопки выбора операций для воспроизведения видео“ (☞ стр. 120)
- 4 Кнопку удалить
„Удаление текущего показываемого файла“ (☞ стр. 130)
- 5 Кнопка меню
„Управление меню“ (☞ стр. 172)
- 6 Кнопки операций
„Кнопки выбора операций для воспроизведения видео“ (☞ стр. 120)

Экран воспроизведения (фото)

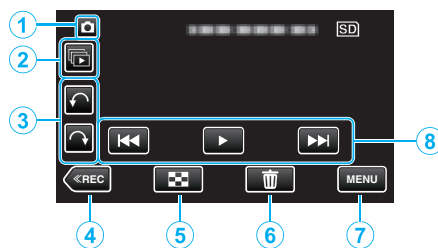

- 1 Кнопка режима видео/фото
 - Для переключения с режима видео на режим фото и обратно.
- 2 Кнопка воспроизведения группы
 - Непрерывное воспроизведение фотографий, снятых непрерывно в течение 2 секунд, или в режиме непрерывной съемки.
 - „Воспроизведение фотографий“ (☞ стр. 124)
- 3 Кнопка поворота
Поворачивает фотографию на 90°. (По часовой стрелке/против часовой стрелки)
- 4 Кнопка режима записи
 - Переключает на режим записи.
- 5 Кнопка экрана указателя
„Кнопки выбора операций для воспроизведения фотографий“ (☞ стр. 124)
- 6 Кнопку удалить
„Удаление текущего показываемого файла“ (☞ стр. 130)
- 7 Кнопка меню
„Управление меню“ (☞ стр. 172)
- 8 Кнопки операций
„Кнопки выбора операций для воспроизведения фотографий“ (☞ стр. 124)

Экран указателя

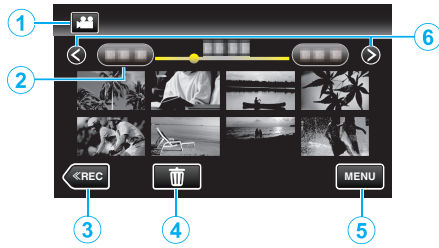

- 1 Кнопка режима видео/фото
 - Для переключения с режима видео на режим фото и обратно.
- 2 Кнопка даты
 - „Кнопки выбора операций для воспроизведения видео“ (↗ стр. 120)
 - „Кнопки выбора операций для воспроизведения фотографий“ (↗ стр. 124)
- 3 Кнопка режима воспроизведения
 - Переключает на режим воспроизведения.
- 4 Кнопку удалить
 - „Удаление выбранных файлов“ (↗ стр. 130)
- 5 Кнопка меню
 - „Управление меню“ (↗ стр. 172)
- 6 Кнопка следующая/предыдущая страница
 - „Кнопки выбора операций для воспроизведения видео“ (↗ стр. 120)
 - „Кнопки выбора операций для воспроизведения фотографий“ (↗ стр. 124)

Экран меню

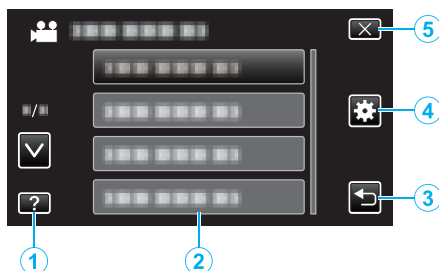

- 1 Кнопка справка
- 2 Элементы меню
- 3 Кнопка возврат
- 4 Общая кнопка меню
 - „Управление меню“ (↗ стр. 172)
- 5 Кнопка закрыть

Настройка часов

Экран „УСТАНОВ. ДАТУ/ВРЕМЯ!“ появится, когда вы в первый раз включите аппарат после покупки, когда аппарат не использовался долгое время или когда время еще не установлено. Настройте часы до начала съемки.

- 1 Откройте ЖК-монитор.

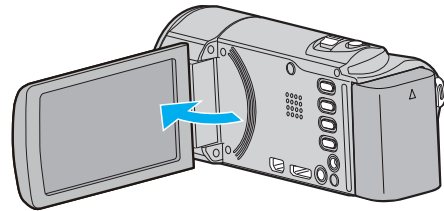

- Аппарат включится.
- При закрытии ЖК-монитора аппарат автоматически выключается.

- 2 Нажмите „ДА“, когда отобразится „УСТАНОВ. ДАТУ/ВРЕМЯ!“.

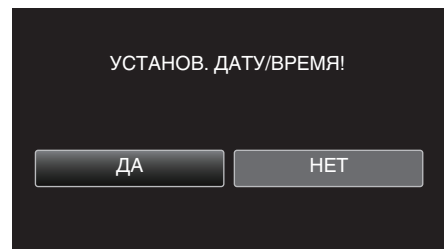

- 3 Установите дату и время.

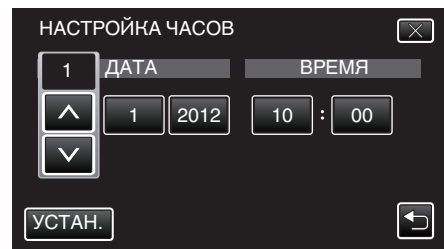

- При нажатии года, месяца, дня, часов или минут будут отображены значки „^“ и „v“.
- Нажмите ^ или v, чтобы откорректировать год, месяц, число, часы и минуты.

- 4 После установки даты и времени нажмите „УСТАН.“.

- 5 Выберите место, где вы живете, и нажмите „СОХР.“.

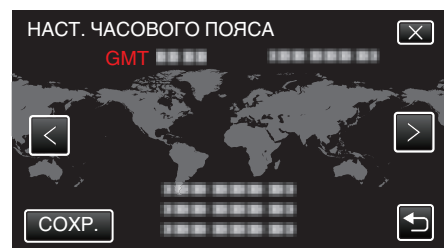

- Отображаются название города и разница во времени.
- Нажмите < или >, чтобы выбрать название города.

ПРИМЕЧАНИЕ :

- Часы можно будет перенастроить позже.
- „Переустановка часов“ (↗ стр. 74)
- При использовании аппарат в другой стране, вы можете установить местное время для записи.
- „Настройка часов на местное время во время путешествия“ (↗ стр. 77)
- „УСТАНОВ. ДАТУ/ВРЕМЯ!“ отображается, когда вы включаете аппарат после того, как он не использовался на протяжении длительного времени. Аппарат должен быть подключен к сети с помощью адаптера переменного тока более 24 часов до того, как будут установлены часы, чтобы зарядить внутреннюю батарею часов.

Переустановка часов

Установите часы с помощью „НАСТРОЙКА ЧАСОВ“ в меню.

1 Нажмите „MENU“.

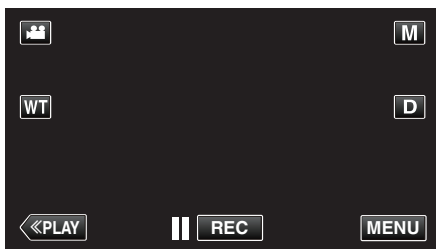

- При входе из режима записи нажмите „MENU“ еще раз, когда появится меню ярлыков.

2 Нажмите „⚙“.



3 Нажмите „НАСТРОЙКА ЧАСОВ“.

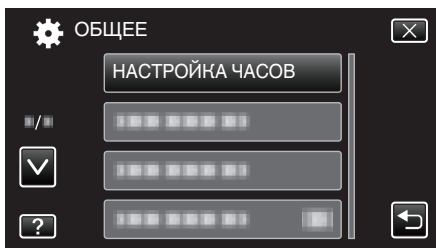

- Нажмите ^ или v, чтобы передвигаться вперед или назад до нужной величины.

4 Нажмите „НАСТРОЙКА ЧАСОВ“.

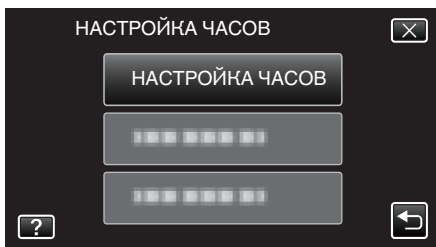

5 Установите дату и время.

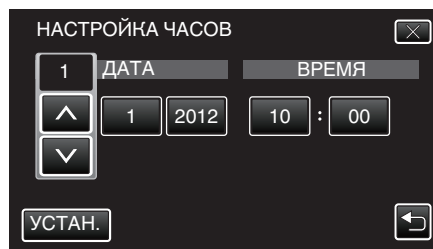

- При нажатии года, месяца, дня, часов или минут будут отображены значки „^“ и „v“.
- Нажмите ^ или v, чтобы откорректировать год, месяц, число, часы и минуты.

6 После установки даты и времени нажмите „УСТАН.“.

7 Выберите место, где вы живете, и нажмите „СОХР.“.

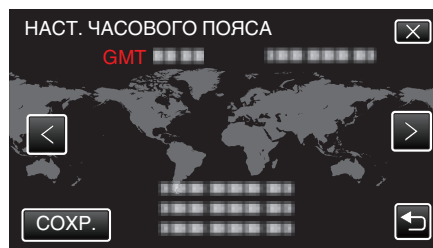

- Отображаются название города и разница во времени.
- Нажмите < или >, чтобы выбрать название города.

Изменение языка дисплея

Язык дисплея может быть изменен.

1 Нажмите „MENU“.

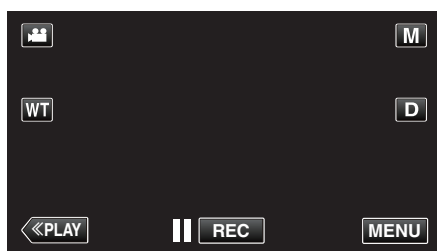

- При входе из режима записи нажмите „MENU“ еще раз, когда появится меню ярлычков.

2 Нажмите „⚙“.



3 Нажмите „LANGUAGE“.

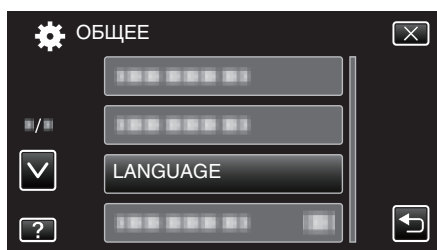

- Нажмите ^ или v, чтобы передвигаться вперед или назад до нужной величины.

4 Нажмите на желаемый язык.



- Нажмите ^ или v, чтобы передвигаться вперед или назад до нужной величины.

Как держать аппарат

Во время съемки держите локти близко к телу, чтобы избежать вибрации камеры.

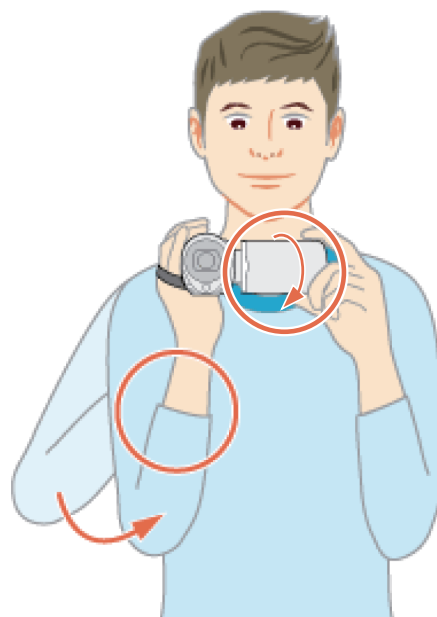

- Держите ЖК-монитор левой рукой и по необходимости отрегулируйте угол наклона монитора. Удержание ЖК-монитора левой рукой помогает стабилизировать камеру во время съемки.

ПРЕДУПРЕЖДЕНИЕ :

- Будьте осторожны с аппарат при транспортировке, чтобы не уронить ее.
- Если аппарата используется детьми, они должны находиться под руководством взрослых.

ПРИМЕЧАНИЕ :

- Если вибрация камеры слишком сильная, используйте стабилизатор изображения.

„Снижение вибрации камеры“ (☞ стр. 110)

Установка штатива

Данный аппарат может быть установлен на штатив (или штатив-упор). Это очень удобно для избежания вибрации камеры при съемке из одного положения.

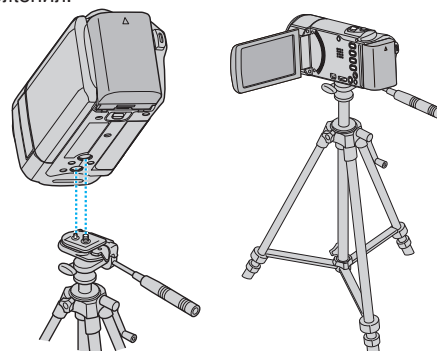

- Чтобы избежать падения аппарат со штатива, проверьте отверстия для крепежных винтов на штативе и установочные отверстия на аппарате перед установкой и крепко закрутите винты.

ПРЕДУПРЕЖДЕНИЕ :

- Во избежание травм или повреждений в результате падения аппарата, внимательно ознакомьтесь с руководством по эксплуатации используемого штатива (или штатива-упора) и убедитесь, что камера надежно прикреплена к нему.

ПРИМЕЧАНИЕ :

- Рекомендуется использовать штатив или штатив-упор при съемке в условиях с возможностью вибрации камеры (например в темных местах или при максимальной трансфокации).
 - Установите стабилизатор изображения на  (ВЫКЛ) при использовании штатива для съемки.
- „Снижение вибрации камеры“ (☞ стр. 110)

Использование аппарата в других странах

Форма розеток питания различна в разных странах и регионах. Для зарядки аккумуляторного блока вам понадобится вилка-адаптер, подходящая по форме к розетке.

„Зарядка аккумуляторного блока в других странах“ (☞ стр. 76)
 Измените дату и время на местные, выбрав место вашего назначения в „НАСТ.ОБЛАСТИ“ раздела „НАСТРОЙКА ЧАСОВ“.
 „Настройка часов на местное время во время путешествия“ (☞ стр. 77)

Когда выбрано „ВКЛ“ в „НАС. ЛЕТ. ВРЕМЕНИ“ раздела „НАСТРОЙКА ЧАСОВ“, время устанавливается на 1 час вперед.
 „Установка летнего времени“ (☞ стр. 77)

Зарядка аккумуляторного блока в других странах

Форма розеток питания различна в разных странах и регионах. Для зарядки аккумуляторного блока вам понадобится вилка-адаптер, подходящая по форме к розетке.



Северная Америка	Европа	Океания	Ближний Восток
Соединенные Штаты A	Исландия C	Австралия O	Израиль C
Канада A	Ирландия C	Гуам A	Иран C
Мексика A	Великобритания B, BF	Таити C	Кувейт B, C
	Италия C	Тонга O	Иордания B, BF
Азия	Австрия C	Новая Зеландия O	
Индия B, C, BF	Нидерланды C	Фиджи O	Африка
Индонезия C	Нанарские острова C		Алжир A, B, BF, C
Сингапур B, BF	Греция C	Латинский	Египет B, BF, C
Шри-Ланка B, C, BF	Швейцария C	Аргентина O	Гвинея C
Тайланд A, BF, C	Швеция C	Колумбия A	Кения B, C
Южная Корея A, C	Испания A, C	Ямайка A	Замбия B, BF
Китай A, B, BF, C, O	Дания C	Чили B, C	Танзания B, BF
Непал C	Германия C	Гаити A	Южно-Африканская Республика B, C, BF
Пакистан B, C	Норвегия C	Панама A	Мозамбик C
Бангладеш C	Венгрия C	Багамы A	Марокко C
Филиппины A, BF, O	Финляндия C	Пуэрто-Рико A	
Вьетнам A, C	Франция C	Бразилия A, C	
Гонконг, специальный административный район B, BF	Бельгия C	Венесуэла A	
Макао, специальный административный район B, C	Польша B, C	Перу A, C	
Малайзия B, BF, C	Португалия B, C		
	Румыния C		

Настройка часов на местное время во время путешествия

Измените дату и время на местные, выбрав место вашего назначения в „НАСТ.ОБЛАСТИ“ раздела „НАСТРОЙКА ЧАСОВ“.

Восстановите региональные настройки по возвращении из поездки.

1 Нажмите „MENU“.

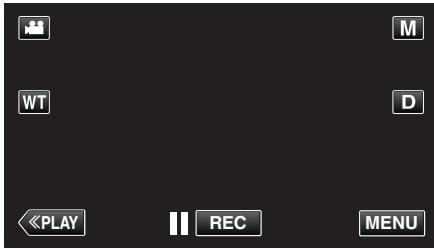

- При входе из режима записи нажмите „MENU“ еще раз, когда появится меню ярлыков.

2 Нажмите „⚙“.

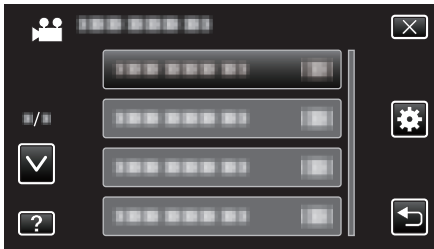

3 Нажмите „НАСТРОЙКА ЧАСОВ“.

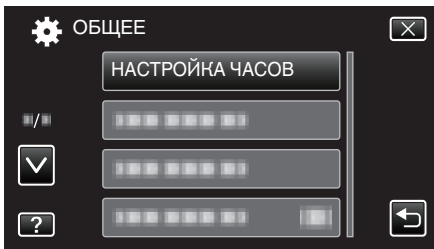

- Нажмите ^ или v, чтобы передвигаться вперед или назад до нужной величины.

4 Нажмите „НАСТ.ОБЛАСТИ“.

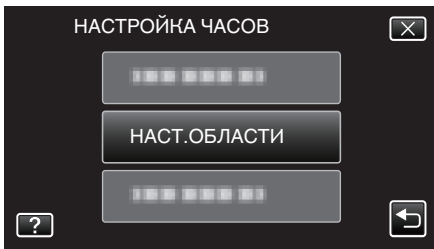

5 Выберите место вашей поездки и нажмите „СОХР.“.

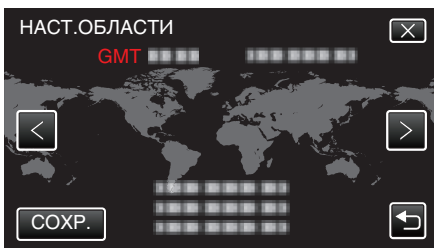

- Отображаются название города и разница во времени.
- Нажмите < или >, чтобы выбрать название города.

ПРИМЕЧАНИЕ :

- Настройка „НАСТ.ОБЛАСТИ“ изменяет часы с учетом разницы во времени.
По возвращении домой отмените выбор региона поездки, чтобы восстановить первоначальные параметры часов.

Установка летнего времени

Когда выбрано „ВКЛ“ в „НАС. ЛЕТ. ВРЕМЕНИ“ раздела „НАСТРОЙКА ЧАСОВ“, время устанавливается на 1 час вперед.

1 Нажмите „MENU“.

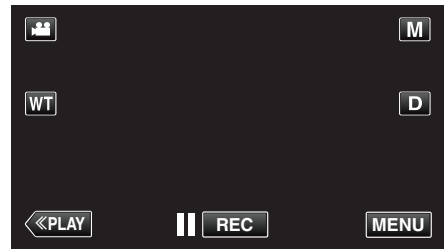

- При входе из режима записи нажмите „MENU“ еще раз, когда появится меню ярлыков.

2 Нажмите „⚙“.



3 Нажмите „НАСТРОЙКА ЧАСОВ“.

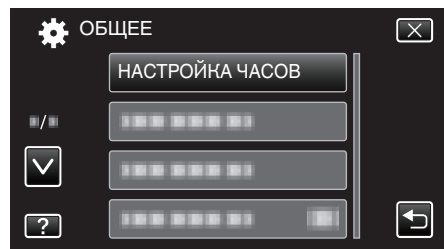

- Нажмите ^ или v, чтобы передвигаться вперед или назад до нужной величины.

4 Нажмите „НАС. ЛЕТ. ВРЕМЕНИ“.

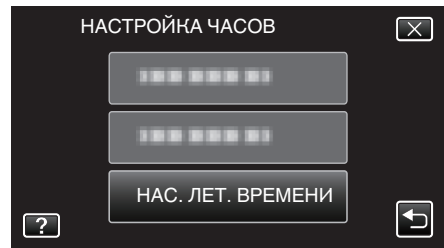

5 Нажмите „ВКЛ“.

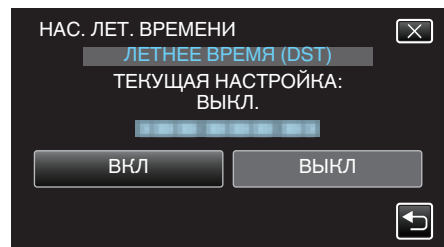

ПРИМЕЧАНИЕ :

- Что такое летнее время?
Летнее время – это система установки часов на 1 час вперед на определенный период времени в течение лета. Это делается в основном в западных странах.
- Восстановите настройки летнего времени по возвращении из поездки.

Дополнительные аксессуары

Используя дополнительный аккумуляторный блок, вы можете снимать на протяжении более длительного времени.

Название изделия	Описание
Аккумуляторный блок • BN-VG114E • BN-VG121E • BN-VG138E	<ul style="list-style-type: none"> Обеспечивает более длительное время записи. Он также может быть использован в качестве запасного аккумуляторного блока.
Зарядное устройство • AA-VG1	<ul style="list-style-type: none"> Позволяет зарядку аккумуляторного блока без использования аппарат.
Мини-кабель HDMI • VX-HD310 • VX-HD315	<ul style="list-style-type: none"> Позволяет просмотр с высоким качеством изображения при подключении к телевизору. Передает видео-, аудио- и управляющие сигналы между устройствами.

ПРИМЕЧАНИЕ :

- Вышеуказанные факультативные аксессуары могут не поддерживаться в некоторых регионах.
- Дополнительные сведения см. в каталоге.
- Для получения более подробной информации о прилагающихся аксессуарах см. раздел „Проверка комплектующих“.

„Проверка комплектующих“ (стр. 66)

Приблизительное время записи (с использованием батареи)

Аккумуляторный блок	Фактическое время записи	Время непрерывной записи
BN-VG114E (прилагается)	1 ч 5 мин	2 ч
BN-VG121E	1 ч 40 мин	3 ч 5 мин
BN-VG138E	3 ч	5 ч 30 мин

- Вышеуказанные величины действительны при „ПОДСВЕТКА“, установленной на „ВЫКЛ“, и „РЕГ. ЯРКОСТИ ДИСПЛЕЯ“, установленной на „3“ (стандартная установка).
- При трансфокации или в случае многократных остановок фактическое время записи может быть меньше. (Рекомендуется иметь в запасе аккумуляторные блоки на период времени, в три раза превышающий предполагаемое время записи.)
- По истечении срока службы батареи время записи становится еще меньше, даже если аккумуляторный блок полностью заряжен. (Замените аккумуляторный блок на новый.)

Съемка видео в автоматическом режиме

Вы можете производить съемку, не устанавливая настройки, используя интеллектуальный автоматический режим. Такие настройки, как экспозиция и фокус будут автоматически отрегулированы в соответствии с условиями съемки.

- В случае особых условий съемки, например съемки человека и т.д., соответствующий символ отображается на экране.
- Перед записью важной сцены рекомендуется сделать пробную запись.

1 Откройте крышку объектива.

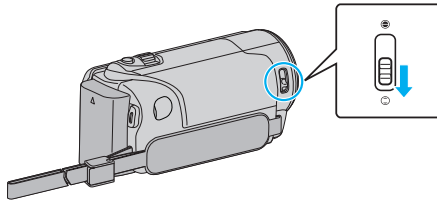

2 Откройте ЖК-монитор.

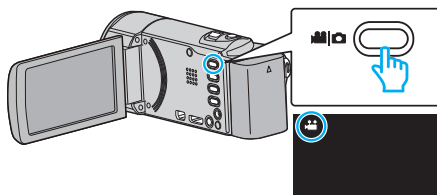

- Убедитесь, что режим записи установлен на .

3 Убедитесь, что режим записи установлен на Интеллектуальный авто **i.A.**

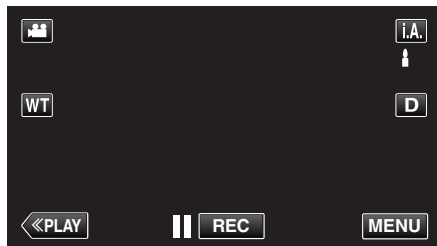

- Если режим установлен на ручной **M**, нажмите **M** на экране записи, чтобы отобразить экран переключения режимов. Нажмите **i.A.**, чтобы переключить режим записи на интеллектуальный автоматический.

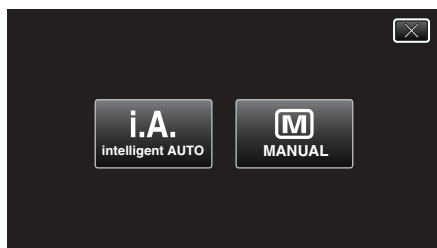

4 Начните запись.

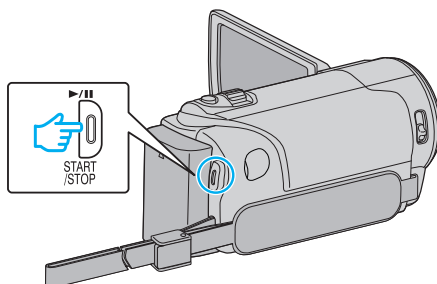

- Нажмите еще раз, чтобы остановить запись.
- Некоторые дисплеи исчезают через 3 секунды. Нажмите кнопку **D**, чтобы изменить отображение.

ПРИМЕЧАНИЕ : _____

- В зависимости от объекта и условий съемки, запись может не производиться должным образом даже в интеллектуальном автоматическом режиме.

Обозначения во время видеозаписи

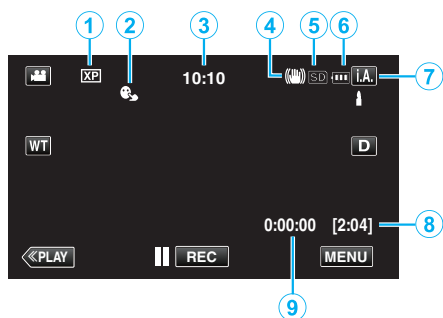

Значок на дисплее	Описание
①	Качество видео Отображает значок настройки „КАЧЕСТВО ВИДЕО“, выбранной в меню записи. „КАЧЕСТВО ВИДЕО“ (☞ стр. 179)
②	СЕНСОРНОЕ АЕ/АФ Отображает настройку „СЕНСОРНОЕ АЕ/АФ“. По умолчанию установлено „ОТСЛЕЖИВАНИЕ ЛИЦ“. „Четкое запечатление объектов (СЕНСОРНОЕ АЕ/АФ)“ (☞ стр. 100)
③	Время Отображает текущее время. „Настройка часов“ (☞ стр. 73)
④	Стабилизатор изображения Отображает настройку стабилизатора изображения. „Снижение вибрации камеры“ (☞ стр. 110)
⑤	Носитель, на который идет запись Отображает значок носителя, на который записывается видео.
⑥	Индикатор батареи Отображает примерный оставшийся заряд аккумуляторного блока. Подробности о заряде батареи могут быть отображены с помощью нажатия кнопки INFO. „Проверка оставшегося времени записи“ (☞ стр. 118)
⑦	Режим записи Отображает текущий режим записи – i.A. (Интеллектуальный автоматический) или M (Ручной).
⑧	Оставшееся время записи Отображает оставшееся время записи видео. „Проверка оставшегося времени записи“ (☞ стр. 118)
⑨	Счетчик сцен (время записи) Отображает время, прошедшее с начала записи текущего видео.

■ Сцены интеллектуального автоматического режима

Значок на дисплее	Описание
	Красиво запечатляет цвет кожи.
	Позволяет естественно запечатлеть людей.
	Фокусируется на удаленном объекте и запечатляет четкое изображение с яркими цветами.
	Снимает с минимальными помехами в общем изображении.
	Позволяет точно снимать ночные сцены с минимальными помехами в общем изображении.
	Предупреждает блеклое отображение цветов при съемке в условиях яркого освещения.
	Снимает, фокусируясь на близком объекте.
	Ярко воспроизводит зеленый цвет деревьев.
	Естественно воспроизводит цвета заката.
	Регулирует настройки таким образом, что объект не оказывается затемненным из-за светлого фона.
	Позволяет естественно снимать людей с минимальными помехами в общем изображении.
	Снимает, фокусируясь на близком объекте, даже в условиях недостаточного освещения.

ПРИМЕЧАНИЕ :

- Сцены могут распознаваться в соответствии с условиями съемки и автоматически регулироваться в Интеллектуальном автоматическом режиме.
- В зависимости от условий съемки некоторые функции могут не работать должным образом.

Кнопки выбора операций для видеозаписи

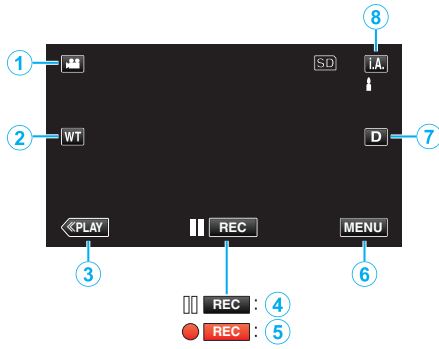

	Кнопка выбора операций	Описание
①	Режим видео/ фото	Для переключения с режима видео на режим фото и обратно.
②	Телефотогр./ широкоуг. трансфокация	Выполняет функции рычажка трансфокатора. Вибрация камеры, часто возникающая при использовании рычажка трансфокатора, может быть сведена к минимуму. „Трансфокация“ (стр. 82)
③	Режим воспроизведения	Переключает на режим воспроизведения.
④ / ⑤	Начало записи Oжидание записи	Выполняет функции кнопки START/ STOP.
⑥	MENU	Отображает различные меню видеозаписи. „Управление меню“ (стр. 172)
⑦	Кнопка отображения D	Каждое нажатие кнопки переключает дисплей с полного (Df) на простой (D) или наоборот. <ul style="list-style-type: none"> • Простой дисплей: некоторые дисплеи исчезают через 3 секунды. • Полный дисплей: все отображается. Кнопка отображения сменяется с D на Df. • При выключении питания будет установлен простой дисплей (D).
⑧	Режим записи i.A.M	Переключает режим записи.

Использование беззвучного режима

При использовании беззвучного режима ЖК-монитор затемняется и звуки операций не выводятся. Используйте этот режим для тихой записи в темных местах, например, во время представления.

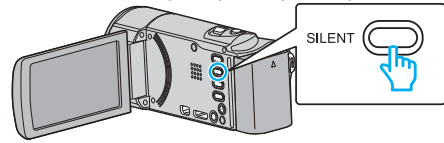

- Чтобы включить беззвучный режим, нажмите и удерживайте кнопку SILENT. Чтобы выключить его, снова нажмите и удерживайте кнопку.
- отображается, когда „БЕЗЗВУЧНЫЙ РЕЖИМ“ установлен на „ВКЛ“.

Полезные настройки при съемке

- Когда „БЫСТРЫЙ ПОВТ. ЗАПУСК“ установлен на „ВКЛ“, аппарата включается сразу же по открытии ЖК-монитора в течение 5 минут после отключения питания путем закрытия монитора. „БЫСТРЫЙ ПОВТ. ЗАПУСК“ (стр. 196)
- Если „АВТОВЫКЛЮЧЕНИЕ“ установлено на „ВКЛ“, аппарата автоматически выключится для экономии питания, если она не используется в течение 5 минут. (только при использовании аккумуляторного блока) „АВТОВЫКЛЮЧЕНИЕ“ (стр. 196)
- Когда „СЕНСОРНОЕ АЕ/АФ“ установлено на „ОТСЛЕЖИВАНИЕ ЛИЦ“, аппарат распознает лица и автоматически регулирует яркость и фокус таким образом, чтобы лица были сняты четче. „Четкое запечатление объектов (СЕНСОРНОЕ АЕ/АФ)“ (стр. 100)
- Когда используется „ЗАПИСЬ ДАТЫ/ВРЕМЕНИ“, дата и время могут быть записаны вместе с видео. „Запись видео с датой и временем“ (стр. 117)

ПРЕДУПРЕЖДЕНИЕ :

- Не подвергайте объектив воздействию прямого солнечного света.
- Не используйте аппарату под дождем, снегом или в местах с высокой влажностью, например, в ванной.
- Не используйте аппарату в местах, в которых существует возможность чрезмерной влажности и пыли, а также в местах с прямым воздействием пара или дыма.
- Аппарат автоматически выключается, когда температура поднимается выше критической.
- Не отсоединяйте аккумуляторный блок, адаптер переменного тока или SD-карту, когда индикатор доступа горит. Записанные данные могут стать непригодными для последующего воспроизведения. „Индикатор ACCESS (доступа)“ (стр. 202)
- Данный аппарат управляется микрокомпьютером. Электростатические разряды, внешние шумы и помехи (от телевизора, радио и т.п.) могут препятствовать нормальному функционированию. В таком случае выключите питание и отсоедините адаптер переменного тока и аккумуляторный блок. Аппарат будет перезапущен.
- Сделайте резервную копию важных записанных данных.
 - Рекомендуется скопировать ваши важные записанные данные на DVD-диск или на другой носитель записи для хранения.
 - Компания JVC не несет ответственности за утрату данных.

ПРИМЕЧАНИЕ :

- Перед тем, как начинать съемку, проверьте оставшееся время съемки на носителе. Если на нем недостаточно места, переместите (скопируйте) данные на компьютер или диск.
- Если на носителе много файлов, их отображение на экране воспроизведения может занять некоторое время. Подождите, пока индикатор доступа мигает, что является знаком нормальной работы.
- Не забудьте сделать копии после записи!
- Запись останавливается автоматически, т.к. в соответствии с техническими характеристиками она не может продолжаться 12 или более часов без остановки. (Возобновление записи может занять некоторое время.)
- В случае длинных записей, файл разделяется на два или более меньших файлов, если его размер превышает 4 ГБ.

- При длительной съемке в помещении можно подключить аппарату к адаптеру переменного тока.
- В зависимости от условий съемки, четыре угла экрана могут казаться темными, что не является неисправностью. В таком случае смените условия съемки, перемещая рычажок трансфокатора и т.п.

Трансфокация

Угол обзора может регулироваться с помощью трансфокации.

- Используйте шир. конец (конец широкого угла) для съемки более широкого угла обзора.
- Используйте тел. конец (конец телефото) для увеличения объекта съемки.

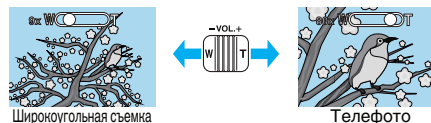

- Доступны следующие параметры трансфокации:
 - Оптическая трансфокация (1-40-кратная)
 - Цифровая трансфокация (41-200-кратная)
- Также можно использовать кнопку трансфокации (Тел./Шир.) на сенсорном экране для осуществления трансфокации.

Кнопка трансфокатора (Тел./шир.)

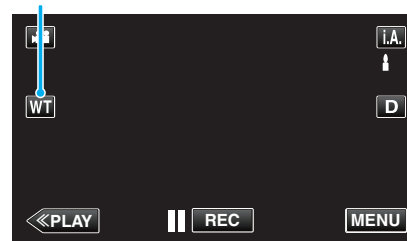

ПРИМЕЧАНИЕ :

- При использовании цифровой трансфокации, изображение становится зернистым, т.к. оно увеличивается цифровым способом.
 - Диапазон трансфокатора может быть изменен.
- „ZOOM“ (стр. 180)

Фотографирование во время видеосъемки

Фотографирование осуществляется нажатием кнопки SNAPSHOT в режиме видео (ожидание или съемка).

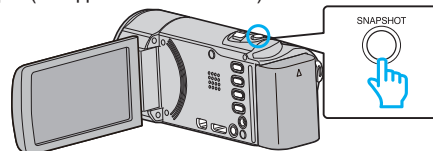

- На экране загорается „PHOTO“, когда производится фотосъемка.



- Фотографии, сделанные во время видеосъемки, сохраняются в место, установленное в „НОСИТЕЛЬ ДЛЯ ФОТО“.

ПРИМЕЧАНИЕ :

- Размер фотографий, сделанных в режиме видео – 1920 x 1080.
- Операцию невозможно осуществить в следующих условиях:
 - когда отображается меню
 - когда отображаются оставшееся время записи или оставшийся заряд батареи
 - когда используется „ЗАМЕДЛЕННАЯ СЪЕМКА“
 - когда установлено „ВСПОМ. ОКНО ДЛЯ ЛИЦА“
 - когда установлено „АНИМАЦИОННЫЙ ЭФФЕКТ“
 - когда установлено „ЭФФЕКТ УКРАШ. ЛИЦА“
 - когда установлено „ПЕЧАТЬ“
 - когда установлено „РУКОПИСНЫЙ ЭФФЕКТ“
 - когда установлено „АВТОМАТ. СЪЕМКА“
 - когда установлено „ЗАПИСЬ ДАТЫ/ВРЕМЕНИ“

Фотографирование в автоматическом режиме

Вы можете производить съемку, не устанавливая настройки, используя интеллектуальный автоматический режим.

1 Откройте крышку объектива.

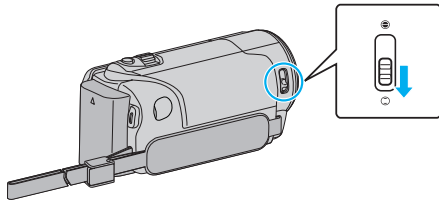

2 Откройте ЖК-монитор.

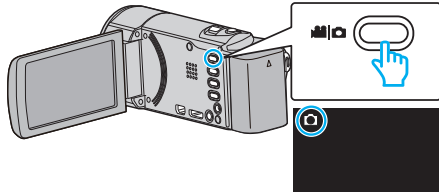

- Убедитесь, что режим записи установлен на

3 Убедитесь, что режим записи установлен на Интеллектуальный авто **i.A.**.

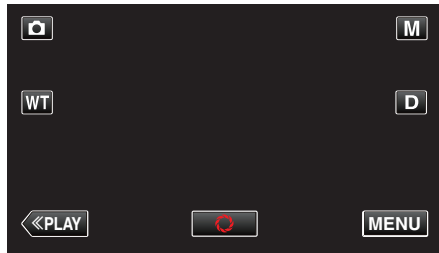

- Если режим установлен на ручной **M**, нажмите **M** на экране записи, чтобы отобразить экран переключения режимов. Нажмите **i.A.**, чтобы переключить режим записи на интеллектуальный автоматический.

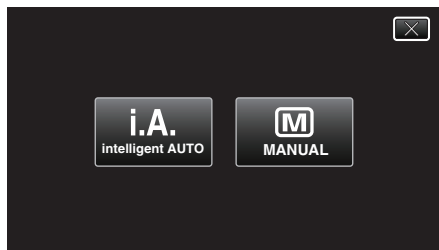

4 Установите фокус на необходимом объекте.

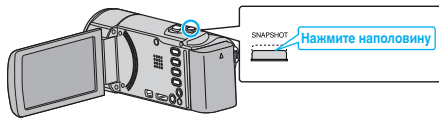

- Когда фокусировка завершена, значок фокуса загорается зеленым светом.

5 Сделайте фото.

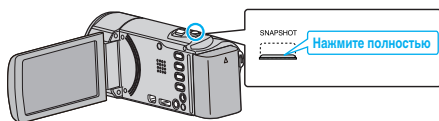

- РНOTO загорается, когда производится фотосъемка.
- Некоторые дисплеи исчезают через 3 секунды. Нажмите кнопку **D**, чтобы изменить отображение.

ПРИМЕЧАНИЕ :

- В зависимости от объекта и условий съемки, запись может не производиться должным образом даже в интеллектуальном автоматическом режиме.

Обозначения во время фотосъемки

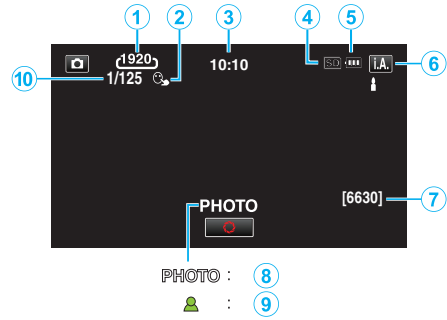

	Значок на дисплее	Описание
1	Размер изображения	Отображает значок Размер изображения. • Размер фотографий может быть изменен. „РАЗМЕР ИЗОБРАЖЕНИЯ“ (стр. 186)
2	СЕНСОРНОЕ АЕ/АФ	Отображает настройку „СЕНСОРНОЕ АЕ/АФ“. По умолчанию установлено „ОТСЛЕЖИВАНИЕ ЛИЦ“. „Четкое запечатление объектов (СЕНСОРНОЕ АЕ/АФ)“ (стр. 100)
3	Время	Отображает текущее время. „Настройка часов“ (стр. 73)
4	Носитель, на который идет запись	Отображает значок носителя, на который записывается фото.
5	Индикатор батареи	„Проверка оставшегося времени записи“ (стр. 118)
6	Режим записи	Отображает текущий режим записи – i.A. (Интеллектуальный автоматический) или M (Ручной).
7	Оставшееся количество снимков	Отображает оставшееся количество снимков при фотографировании. „Приблизительное количество фотографий (единица: количество снимков)“ (стр. 119)
8	Идет съемка	„РНOTO“ отображается, когда производится фотосъемка.
9	Фокусировка	Загорается зеленым, когда фокусировка завершена.
10	Выдержка	Отображает выдержку.

■ Сцены интеллектуального автоматического режима

Значок на дисплее	Описание
	Красиво запечатляет цвет кожи.
	Позволяет естественно запечатлять людей.
	Фокусируется на удаленном объекте и запечатляет четкое изображение с яркими цветами.
	Снимает с минимальными помехами в общем изображении.
	Позволяет точно снимать ночные сцены с минимальными помехами в общем изображении.
	Предупреждает блеклое отображение цветов при съемке в условиях яркого освещения.
	Снимает, фокусируясь на близком объекте.
	Ярко воспроизводит зеленый цвет деревьев.
	Естественно воспроизводит цвета заката.
	Регулирует настройки таким образом, что объект не оказывается затемненным из-за светлого фона.
	Позволяет естественно снимать людей с минимальными помехами в общем изображении.
	Снимает, фокусируясь на близком объекте, даже в условиях недостаточного освещения.

ПРИМЕЧАНИЕ :

- Сцены могут распознаваться в соответствии с условиями съемки и автоматически регулироваться в Интеллектуальном автоматическом режиме.
- В зависимости от условий съемки некоторые функции могут не работать должным образом.

Кнопки выбора операций для фотографирования



	Кнопка выбора операций	Описание
①	Режим видео/фото	Для переключения с режима видео на режим фото и обратно.
②	Телефотогр./широкоуг. трансфокация	Выполняет функции рычажка трансфокатора. Вибрация камеры, часто возникающая при использовании рычажка трансфокатора, может быть сведена к минимуму. „Трансфокация“ (☞ стр. 85)
③	Режим воспроизведения	Переключает на режим воспроизведения.
④	Снимок	Выполняет функции кнопки SNAPSHOT. Однако, фокус не может быть настроен с помощью нажатия кнопки наполовину.
⑤	MENU	Отображает различные меню фотосъемки. „Управление меню“ (☞ стр. 172)
⑥	Кнопка отображения D	Каждое нажатие кнопки переключает дисплей с полного (D_F) на простой (D) или наоборот. <ul style="list-style-type: none"> • Простой дисплей: некоторые дисплеи исчезают через 3 секунды. • Полный дисплей: все отображается. Кнопка отображения сменяется с D на D_F. • При выключении питания будет установлен простой дисплей (D).
⑦	Режим записи i.A.M	Переключает режим записи.

Использование беззвучного режима

При использовании беззвучного режима ЖК-монитор затемняется и звуки операций не выводятся. Используйте этот режим для тихой записи в темных местах, например, во время представления.

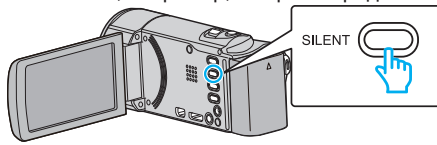

- Чтобы включить беззвучный режим, нажмите и удерживайте кнопку SILENT. Чтобы выключить его, снова нажмите и удерживайте кнопку.
- отображается, когда „БЕЗЗВУЧНЫЙ РЕЖИМ“ установлен на „ВКЛ“.

Полезные настройки при съемке

- Когда „БЫСТРЫЙ ПОВТ. ЗАПУСК“ установлен на „ВКЛ“, аппарата включается сразу же по открытии ЖК-монитора в течение 5 минут после отключения питания путем закрытия монитора.
„БЫСТРЫЙ ПОВТ. ЗАПУСК“ (стр. 196)
- Если „АВТОВЫКЛЮЧЕНИЕ“ установлено на „ВКЛ“, аппарата автоматически выключится для экономии питания, если она не используется в течение 5 минут. (только при использовании аккумуляторного блока)
„АВТОВЫКЛЮЧЕНИЕ“ (стр. 196)
- Когда „СЕНСОРНОЕ АЕ/АФ“ установлено на „ОТСЛЕЖИВАНИЕ ЛИЦ“, аппарат распознает лица и автоматически регулирует яркость и фокус таким образом, чтобы лица были сняты четче.
„Четкое запечатление объектов (СЕНСОРНОЕ АЕ/АФ)“ (стр. 100)

ПРЕДУПРЕЖДЕНИЕ :

- Не подвергайте объектив воздействию прямого солнечного света.
- Не используйте аппарату под дождем, снегом или в местах с высокой влажностью, например, в ванной.
- Не используйте аппарату в местах, в которых существует возможность чрезмерной влажности и пыли, а также в местах с прямым воздействием пара или дыма.
- Аппарат автоматически выключается, когда температура поднимается выше критической.
- Не отсоединяйте аккумуляторный блок, адаптер переменного тока или SD-карту, когда индикатор доступа горит. Записанные данные могут стать непригодными для последующего воспроизведения.
„Индикатор ACCESS (доступа)“ (стр. 202)
- Данный аппарат управляется микрокомпьютером. Электростатические разряды, внешние шумы и помехи (от телевизора, радио и т.п.) могут препятствовать нормальному функционированию. В таком случае выключите питание и отсоедините адаптер переменного тока и аккумуляторный блок. Аппарат будет перезапущен.

ПРИМЕЧАНИЕ :

- Перед записью важной сцены рекомендуется сделать пробную запись.
- В зависимости от условий съемки, четыре угла экрана могут казаться темными, что не является неисправностью. В таком случае смените условия съемки. перемещая рычажок трансфокатора и т.п.

Трансфокация

Угол обзора может регулироваться с помощью трансфокации.

- Используйте шир. конец (конец широкого угла) для съемки более широкого угла обзора.
- Используйте тел. конец (конец телефото) для увеличения объекта съемки.

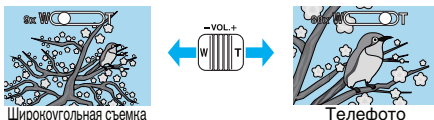

- Доступны следующие параметры трансфокации:
- Оптическая трансфокация (1-40-кратная)

- Также можно использовать кнопку трансфокации (Тел./Шир.) на сенсорном экране для осуществления трансфокации.

Кнопка трансфокатора (Тел./шир.)

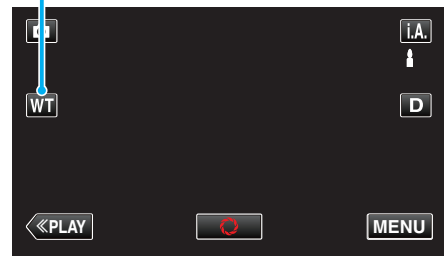

ПРИМЕЧАНИЕ :

- В режиме фотосъемки доступна только оптическая трансфокация.

Съемка в ручном режиме

Вы можете сами отрегулировать настройки, такие как яркость и выдержка, используя ручной режим.

Ручной режим съемки может быть установлен и для видео-, и для фотосъемки.

1 Откройте крышку объектива.

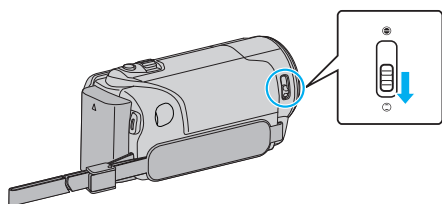

2 Откройте ЖК-монитор.

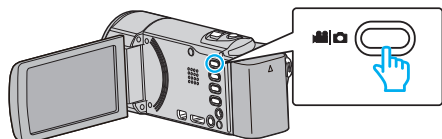

- Установите режим на видеосъемки или фотографирования .
- Чтобы переключить режим с видео на фото или наоборот, нажмите или на экране записи, чтобы отобразить экран переключения режимов. Нажмите или , чтобы переключить режим на видео или фото соответственно. (Также можно использовать кнопку на данном аппарате.)

3 Выберите ручной режим съемки.

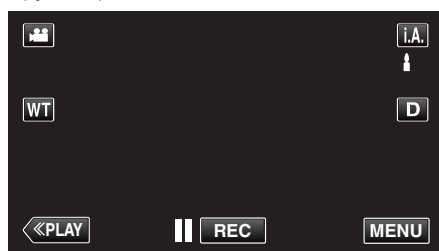

- Если режим установлен на интеллектуальный автоматический **i.A.**, нажмите **i.A.** на экране записи, чтобы отобразить экран переключения режимов. Нажмите **M**, чтобы переключить режим записи на ручной.

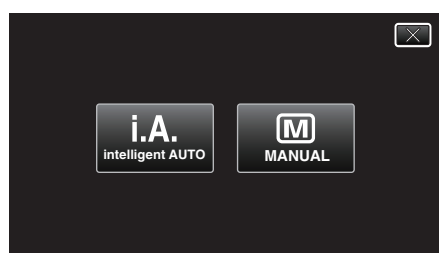

4 Нажмите „MENU“.

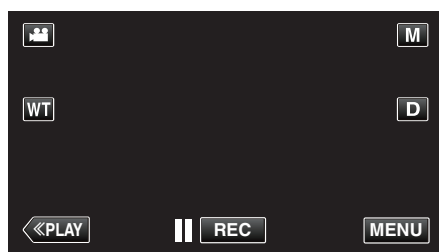

- Появится меню ярлыков.

5 Нажмите „MENU“ в меню ярлыков.

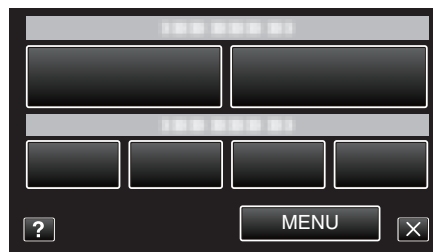

6 Нажмите на элемент, чтобы настроить его вручную.

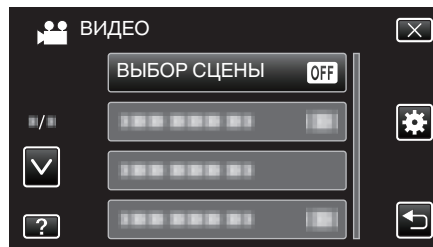

- Для получения более подробной информации о ручных настройках см. раздел „Меню съемки в ручном режиме“.

ПРИМЕЧАНИЕ :

- Ручные настройки отображаются только в ручном режиме.

Меню съемки в ручном режиме

Можно настроить следующие элементы.

Название	Описание
ВЫБОР СЦЕНЫ	<ul style="list-style-type: none"> Съемка, соответствующая условиям, может быть легко осуществлена. „Съемка в соответствии со сценой (объектом)“ (☞ стр. 87)
ФОКУСИРОВКА	<ul style="list-style-type: none"> Используйте ручную фокусировку, если объект не фокусируется автоматически. „Ручная регуляция фокусировки“ (☞ стр. 89)
НАСТРОЙКА ЯРКОСТИ	<ul style="list-style-type: none"> Общая яркость экрана может быть отрегулирована. Используйте при съемке в темных или ярко освещенных местах. „Регулировка яркости“ (☞ стр. 90)
БАЛАНС БЕЛОГО	<ul style="list-style-type: none"> Общий цвет экрана может быть отрегулирован. Используйте, если цвет на экране отличается от естественного цвета. „Настройка баланса белого цвета“ (☞ стр. 91)
ВСТРЕЧНАЯ ЗАСВЕТКА	<ul style="list-style-type: none"> Корректирует изображение, если объект оказывается затемненным из-за светлого фона. Используйте при съемке против света. „Настройка компенсации задней подсветки“ (☞ стр. 92)
ТЕЛЕ МАКРО	<ul style="list-style-type: none"> Используйте для снимков объектов крупным планом (макросъемки). „Съемка крупным планом“ (☞ стр. 93)

Съемка в соответствии со сценой (объектом)

Часто встречающиеся сцены могут быть сняты с наиболее подходящими настройками.

1 Выберите ручной режим съемки.

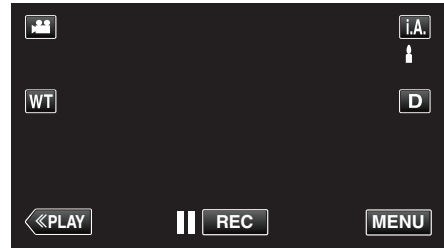

- Если режим установлен на интеллектуальный автоматический **i.A.**, нажмите **i.A.** на экране записи, чтобы отобразить экран переключения режимов. Нажмите **M**, чтобы переключить режим записи на ручной.



2 Нажмите „MENU“.

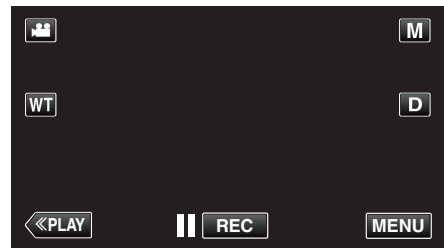

- Появится меню ярлыков.

3 Нажмите „MENU“ в меню ярлыков.

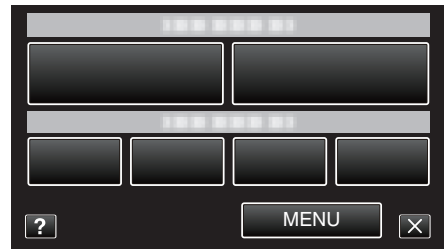

4 Нажмите „ВЫБОР СЦЕНЫ“.

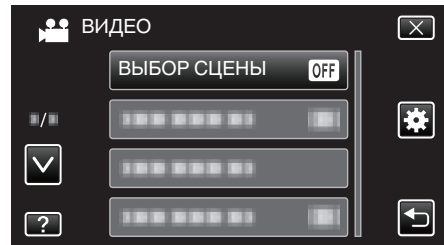

- Нажмите **^** или **v**, чтобы передвигаться вперед или назад до нужной величины.
- Нажмите **X**, чтобы выйти из меню.
- Нажмите **↶**, чтобы вернуться к предыдущему экрану.

5 Нажмите на нужную сцену.

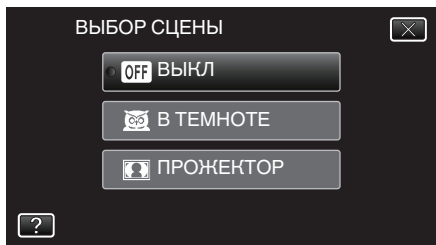

- Нажмите „ВЫКЛ“, чтобы отменить выбор.
- Нажмите \wedge или \vee , чтобы передвигаться вперед или назад до нужной величины.
- Нажмите X, чтобы выйти из меню.

* Специально созданные снимки.

Настройка	Эффект
<p> В ТЕМНОТЕ</p>	<p>Автоматически увеличивает усиление и делает сцену ярче с помощью большой выдержки, когда вокруг темно. Используйте штатив для предотвращения вибрации камеры.</p> <p>OFF ON </p>
<p> ПРОЖЕКТОР</p>	<p>Позволяет избежать чрезмерной яркости объекта под светом.</p> <p>OFF ON </p>

ПРИМЕЧАНИЕ :

- Невозможно установить все сцены „ВЫБОР СЦЕНЫ“ во время „ЗАМЕДЛЕННАЯ СЪЕМКА“.

Ручная регуляция фокусировки

Установите ручную регуляцию фокуса в том случае, если в Интеллектуальном автоматическом режиме изображение недостаточно четкое, или по желанию.

1 Выберите ручной режим съемки.

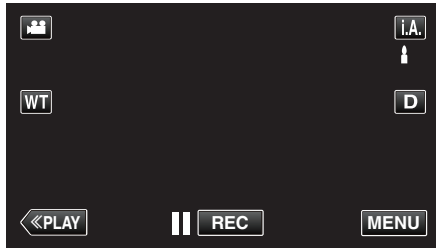

- Если режим установлен на интеллектуальный автоматический **i.A.**, нажмите **i.A.** на экране записи, чтобы отобразить экран переключения режимов. Нажмите **M**, чтобы переключить режим записи на ручной.

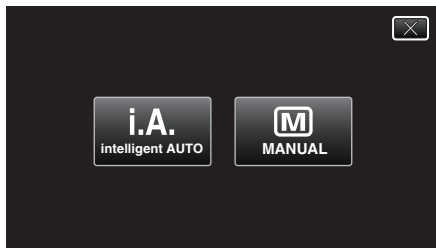

2 Нажмите „MENU“.

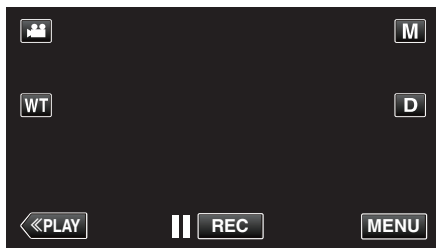

- Появится меню ярлыков.

3 Нажмите „MENU“ в меню ярлыков.

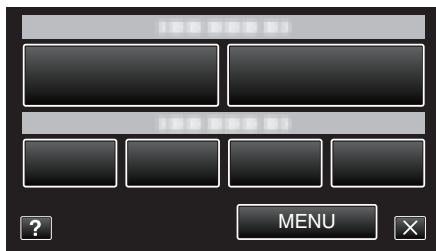

4 Нажмите „ФОКУСИРОВКА“.

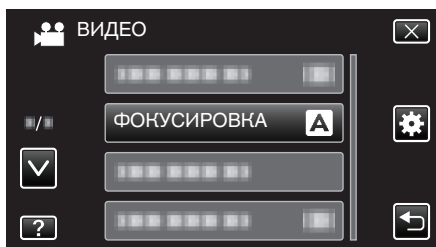

- Нажмите \wedge или \vee , чтобы передвигаться вперед или назад до нужной величины.
- Нажмите X, чтобы выйти из меню.
- Нажмите \curvearrowright , чтобы вернуться к предыдущему экрану.

5 Нажмите „РУЧНАЯ“.

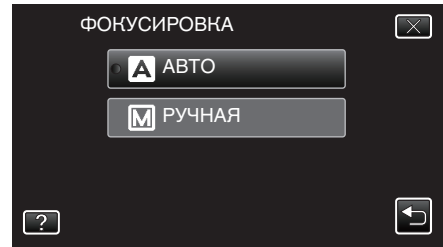

6 Настройте фокус.

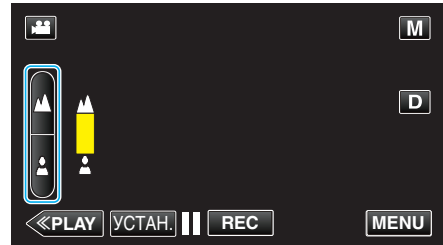

- Нажмите \blacktriangle , чтобы сфокусироваться на далеком объекте. Если \blacktriangle мигает, фокус нельзя установить дальше.
- Нажмите \blacktriangledown , чтобы сфокусироваться на близком объекте. Если \blacktriangledown мигает, фокус нельзя установить ближе.

7 Нажмите „УСТАН.“, чтобы подтвердить.

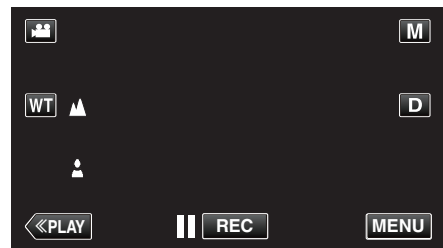

- Когда фокус будет подтвержден, рамка фокуса исчезнет и будут отображены \blacktriangle и \blacktriangledown .

ПРИМЕЧАНИЕ :

- Объект, сфокусированный на конце телефото (тел.), остается в фокусе при уменьшении до широкого угла (шир.).

Регулировка яркости

Вы можете отрегулировать яркость до желаемого уровня.

1 Выберите ручной режим съемки.

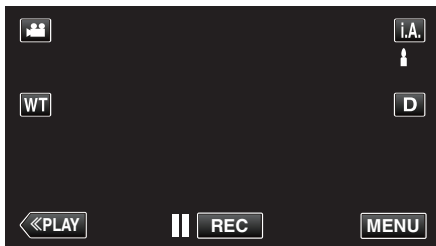

- Если режим установлен на интеллектуальный автоматический **i.A.**, нажмите **i.A.** на экране записи, чтобы отобразить экран переключения режимов. Нажмите **M**, чтобы переключить режим записи на ручной.

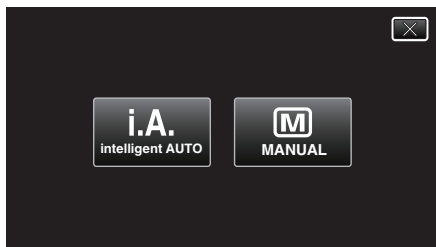

2 Нажмите „MENU“.

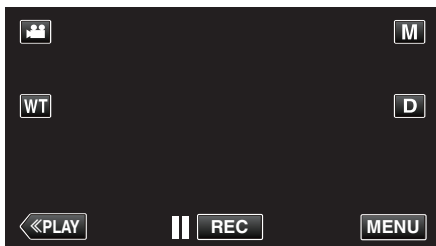

- Появится меню ярлыков.

3 Нажмите „MENU“ в меню ярлыков.

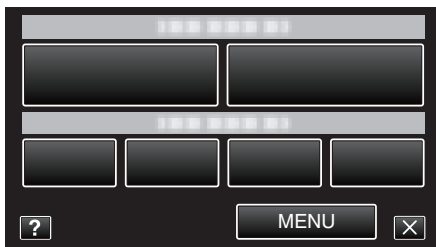

4 Нажмите „НАСТРОЙКА ЯРКОСТИ“.

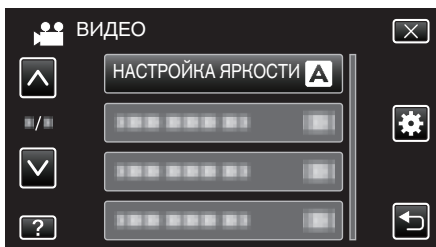

- Нажмите \wedge или \vee , чтобы передвигаться вперед или назад до нужной величины.
- Нажмите X, чтобы выйти из меню.
- Нажмите \curvearrowright , чтобы вернуться к предыдущему экрану.

5 Нажмите „РУЧНАЯ“.

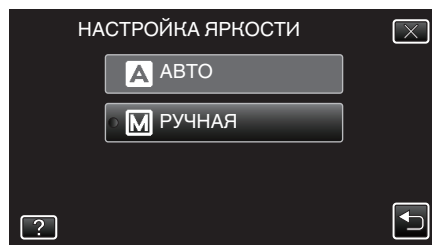

6 Отрегулируйте показатель яркости.



- Диапазон компенсации во время видеосъемки: от -2,0 до +2,0
- Диапазон компенсации во время фотосъемки: от -2,0 до +2,0
- Нажмите \wedge , чтобы увеличить яркость.
- Нажмите \vee , чтобы уменьшить яркость.

7 Нажмите „УСТАН.“, чтобы подтвердить.

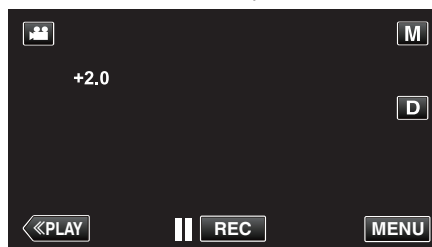

ПРИМЕЧАНИЕ :

- Настройки для видео и фотографии могут регулироваться по отдельности.

Настройка баланса белого цвета

Вы можете настроить тональность цвета в соответствии с источником света.

1 Выберите ручной режим съемки.

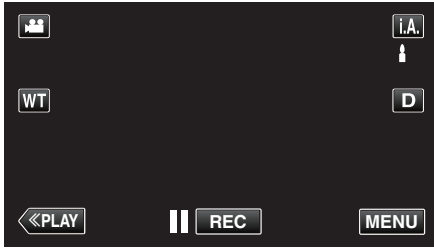

- Если режим установлен на интеллектуальный автоматический **i.A.**, нажмите **i.A.** на экране записи, чтобы отобразить экран переключения режимов. Нажмите **M**, чтобы переключить режим записи на ручной.



2 Нажмите „MENU“.

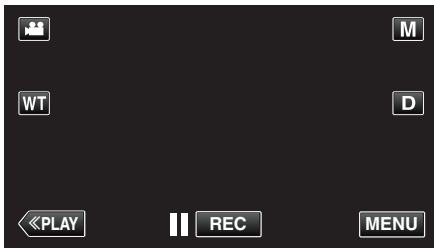

- Появится меню ярлыков.

3 Нажмите „MENU“ в меню ярлыков.

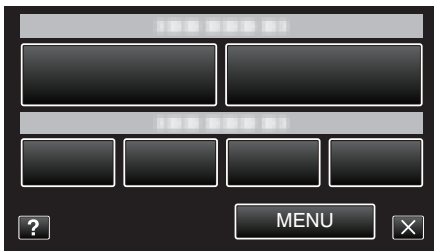

4 Нажмите „БАЛАНС БЕЛОГО“.

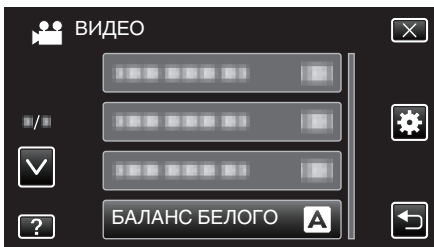

- Нажмите \wedge или \vee , чтобы передвигаться вперед или назад до нужной величины.
- Нажмите X, чтобы выйти из меню.
- Нажмите \curvearrowright , чтобы вернуться к предыдущему экрану.

5 Нажмите на нужную среду съемки.

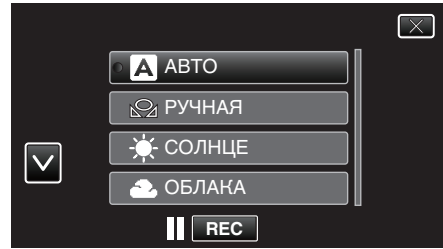

- Нажмите \wedge или \vee , чтобы переместить курсор.

Настройка	Подробные сведения
АВТО	Цвет регулируется автоматически до достижения естественных цветов.
РУЧНАЯ	Используйте, если проблема неестественных цветов не разрешена.
СОЛНЦЕ	Установите при съемке вне помещения в солнечный день.
ОБЛАКА	Установите при съемке в облачный день или в тени.
ГАЛОГЕН	Установите при съемке с интенсивным освещением, например с видеолампой.
МОРСКОЙ: ГОЛУБОЙ	Установите таким образом при съемке моря на глубине (где вода кажется голубой), используя дополнительный бокс для подводной съемки.
МОРСКОЙ: ЗЕЛЕНый	Установите таким образом при съемке моря на мелководье (где вода кажется зеленой), используя дополнительный бокс для подводной съемки.

Использование РУЧНАЯ

- 1 Поднесите лист чистой белой бумаги к объективу таким образом, чтобы он заполнил весь экран.
- 2 Нажмите „РУЧНАЯ“ и продолжайте нажимать, пока появится и будет мигать значок.
- 3 Отпустите после того, как меню исчезнет, и загорится M .

ПРИМЕЧАНИЕ :

- Настройка не изменится, если нажимать „РУЧНАЯ“ слишком быстро (менее 1 секунды).

Настройка компенсации задней подсветки

Вы можете корректировать изображение, если объект оказывается слишком затемненным из-за светлого фона.

1 Выберите ручной режим съемки.

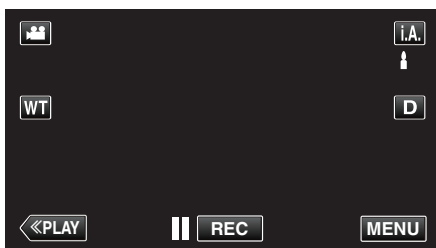

- Если режим установлен на интеллектуальный автоматический **i.A.**, нажмите **i.A.** на экране записи, чтобы отобразить экран переключения режимов. Нажмите **M**, чтобы переключить режим записи на ручной.

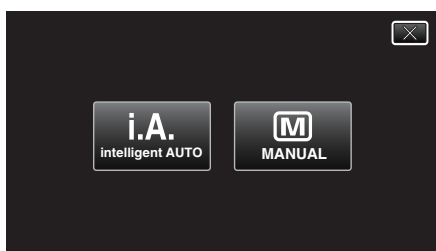

2 Нажмите „MENU“.

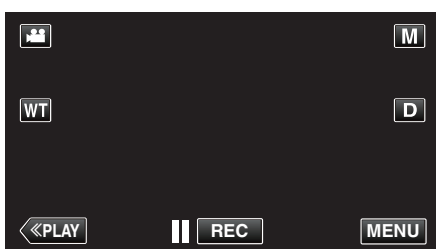

- Появится меню ярлыков.

3 Нажмите „MENU“ в меню ярлыков.

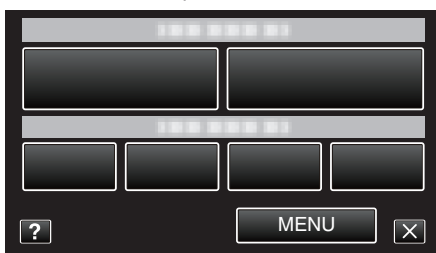

4 Нажмите „ВСТРЕЧНАЯ ЗАСВЕТКА“.

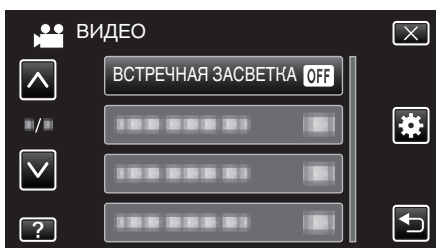

- Нажмите \wedge или \vee , чтобы передвигаться вперед или назад до нужной величины.
- Нажмите X, чтобы выйти из меню.
- Нажмите \curvearrowright , чтобы вернуться к предыдущему экрану.

5 Нажмите „ВКЛ“.

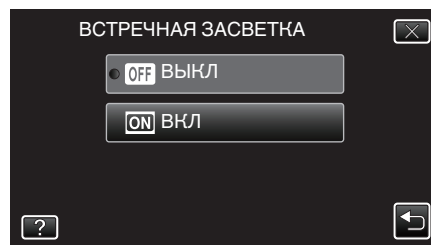

- По завершении настройки появится значок задней подсветки 

Съемка крупным планом

Вы можете делать снимки объектов крупным планом с использованием функции телемакросъемки.



* Специально созданные снимки.

1 Выберите ручной режим съемки.

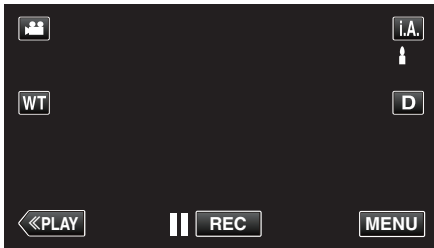

- Если режим установлен на интеллектуальный автоматический **i.A.**, нажмите **i.A.** на экране записи, чтобы отобразить экран переключения режимов. Нажмите **M**, чтобы переключить режим записи на ручной.

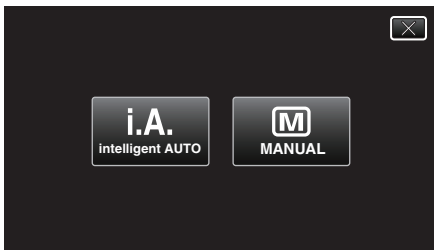

2 Нажмите „MENU“.

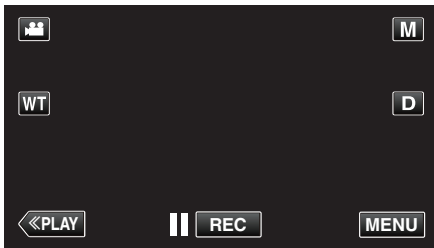

- Появится меню ярлыков.

3 Нажмите „MENU“ в меню ярлыков.

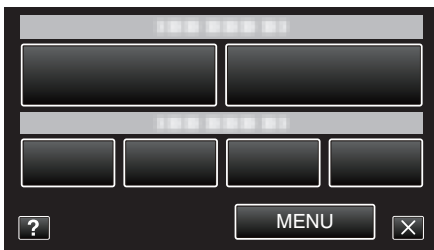

4 Нажмите „ТЕЛЕ МАКРО“.

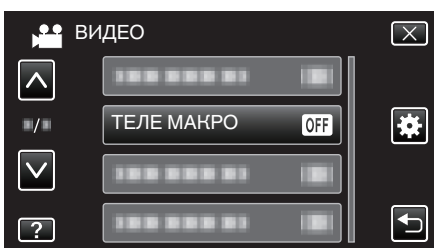

- Нажмите \wedge или \vee , чтобы передвигаться вперед или назад до нужной величины.

- Нажмите X, чтобы выйти из меню.
- Нажмите \leftarrow , чтобы вернуться к предыдущему экрану.

5 Нажмите „ВКЛ“.

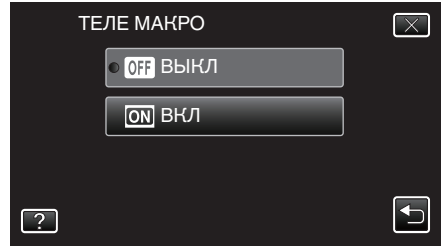

- По завершении настройки появится значок телемакро .

Настройка	Подробные сведения
ВЫКЛ	Позволяет делать снимки объектов крупным планом до 1 метра с использованием телефотографического (Тел.) конца трансфокатора. Позволяет делать снимки объектов крупным планом до 5 см с использованием широкоугольного (Шир.) конца трансфокатора.
ВКЛ	Позволяет делать снимки объектов крупным планом до 50 см с использованием телефотографического (Тел.) конца трансфокатора. Позволяет делать снимки объектов крупным планом до 5 см с использованием широкоугольного (Шир.) конца трансфокатора.

ПРЕДУПРЕЖДЕНИЕ :

- Когда вы не снимаете крупным планом, установите „ТЕЛЕ МАКРО“ на „ВЫКЛ“. В противном случае изображение может быть нечетким.

Съемка с добавлением эффектов

К видеозаписям могут быть добавлены анимационные эффекты. Анимационные эффекты отображаются, когда распознаются улыбки или когда прикасаются к экрану.





Вид эффекта	Описание эффекта
АНИМАЦИОННЫЙ ЭФФЕКТ	Записывает видео с добавлением анимационных эффектов. „Съемка с добавлением анимационных эффектов“ (☞ стр. 94)
ЭФФЕКТ УКРАШ. ЛИЦА	Распознает лица и активирует украшения, например, солнечные очки. „Запись с украшениями лиц“ (☞ стр. 97)
ПЕЧАТЬ	Записывает видео с различными декоративными печатями. „Запись с декоративными печатями“ (☞ стр. 97)
РУКОПИСНЫЙ ЭФФЕКТ	Записывает видео с вашим почерком от руки или рисунками. „Запись с надписями „от руки““ (☞ стр. 98)

Съемка с добавлением анимационных эффектов

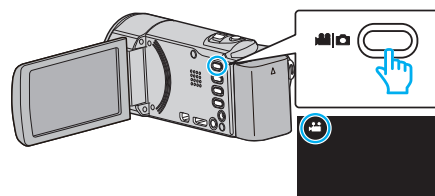
К видеозаписям могут быть добавлены анимационные эффекты. Анимационные эффекты отображаются, когда распознаются улыбки или когда прикасаются к экрану.

1 Откройте ЖК-монитор.



- Убедитесь, что режим записи установлен на .
- Если режим установлен на фото , нажмите  на экране записи, чтобы отобразить экран переключения режимов. Нажмите , чтобы переключить режим записи. (Также можно использовать кнопку  на данном аппарате.)

2 Нажмите „MENU“.

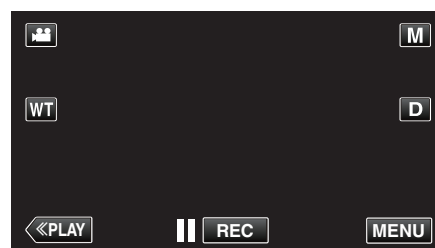

- Появится меню ярлыков.



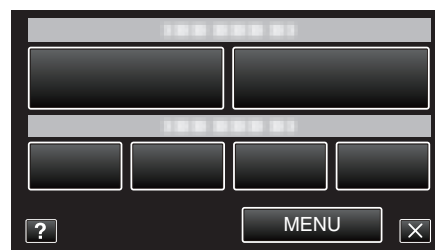

3 Нажмите „MENU“. (Переходите к шагу 4.)

Также можно нажать „АНИМАЦИОННЫЙ ЭФФЕКТ“  в меню ярлыков. (Переходите к шагу 5.)

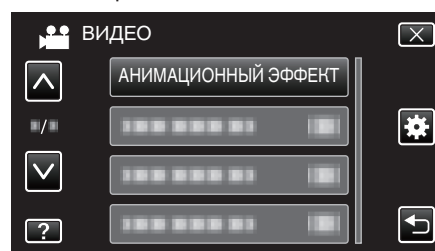



4 Нажмите „АНИМАЦИОННЫЙ ЭФФЕКТ“.





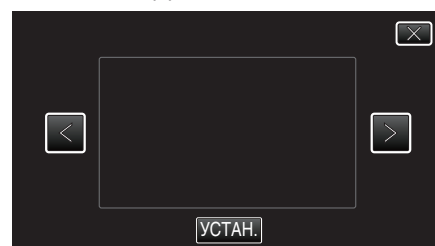



- Нажмите  или , чтобы передвигаться вперед или назад до нужной величины.
- Нажмите , чтобы выйти из меню.
- Нажмите , чтобы вернуться к предыдущему экрану.

5 Выберите желаемый эффект и нажмите „УСТАН.“.

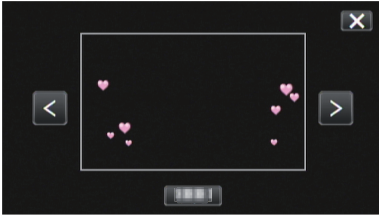
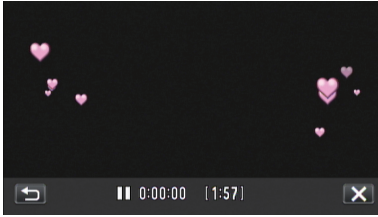

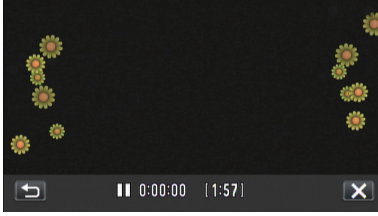
- Нажмите  или , чтобы изменить эффект.
- Чтобы начать запись на камеру, нажмите кнопку START/STOP. Нажмите еще раз, чтобы остановить запись.

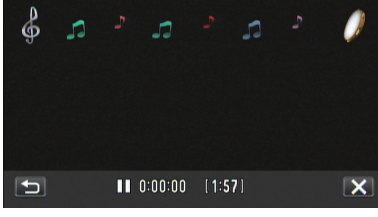
- Для выполнения операций, отличных от записи, сначала нажмите X, чтобы отменить „АНИМАЦИОННЫЙ ЭФФЕКТ“.

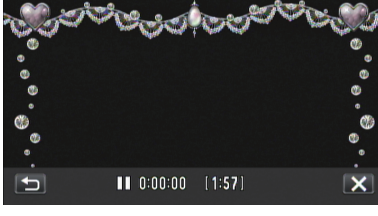
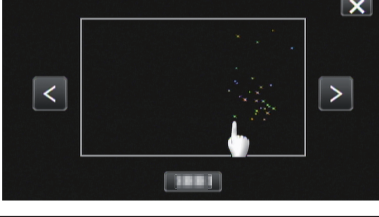
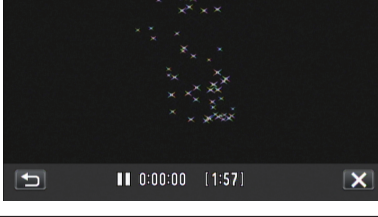
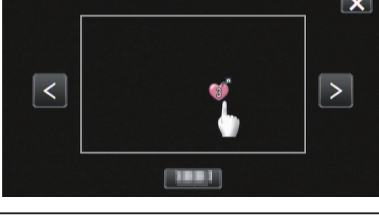
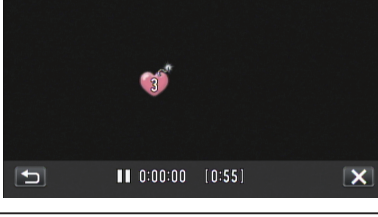
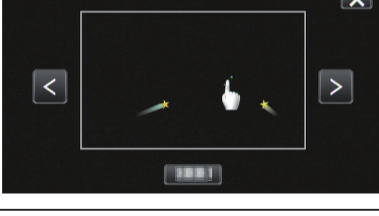
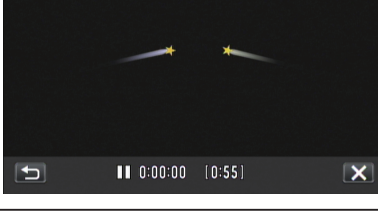
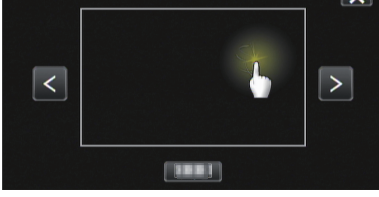
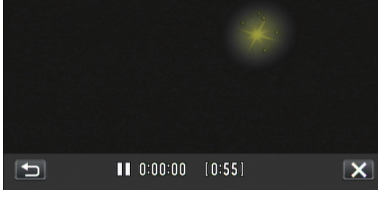
Во время настройки	По завершении настройки	Примечание
		<p>Анимация (эффект) отображается, когда распознаются улыбки.</p>
		<p>Анимация (эффект) отображается, когда распознаются улыбки.</p>
		<p>Анимация (эффект) отображается, когда распознаются улыбки.</p>
		<p>Анимация (эффект) отображается, когда распознаются улыбки.</p>
		<p>Анимация (эффект) отображается при прикосновении к экрану.</p>
		<p>Анимация (эффект) отображается при прикосновении к экрану.</p>
		<p>Анимация (эффект) отображается при прикосновении к экрану.</p>
		<p>Анимация (эффект) отображается при прикосновении к экрану.</p>

Запись с украшениями лиц

Распознает лица и активирует украшения, например, солнечные очки.

1 Откройте ЖК-монитор.

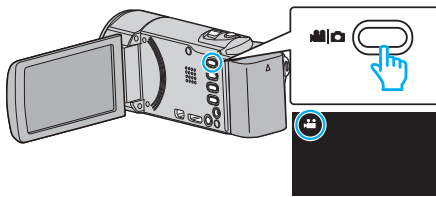

- Убедитесь, что режим записи установлен на .
- Если режим установлен на фото , нажмите на экране записи, чтобы отобразить экран переключения режимов. Нажмите , чтобы переключить режим записи. (Также можно использовать кнопку на данном аппарате.)

2 Нажмите „MENU“.

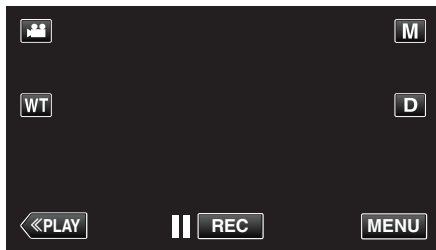

- Появится меню ярлыков.

3 Нажмите „MENU“. (Переходите к шагу 4.)
Также можно нажать „ЭФФЕКТ УКРАШ. ЛИЦА“ () в меню ярлыков. (Переходите к шагу 5.)

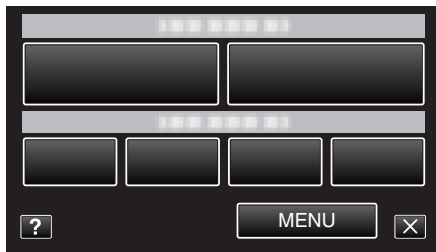

4 Нажмите „ЭФФЕКТ УКРАШ. ЛИЦА“.

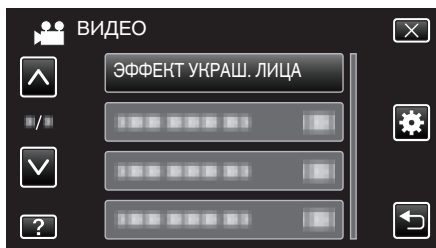

- Нажмите или , чтобы передвигаться вперед или назад до нужной величины.
- Нажмите , чтобы выйти из меню.
- Нажмите , чтобы вернуться к предыдущему экрану.

5 Выберите желаемый эффект и нажмите „УСТАН.“.

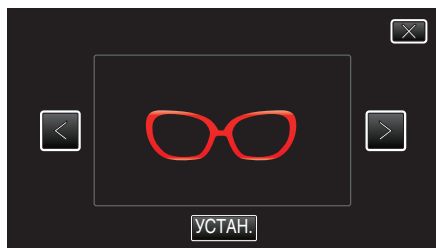

- Нажмите или , чтобы выбрать элемент.
- Чтобы начать запись на камеру, нажмите кнопку START/STOP. Нажмите еще раз, чтобы остановить запись.
- Для выполнения операций, отличных от записи, сначала нажмите , чтобы отменить „ЭФФЕКТ УКРАШ. ЛИЦА“.

Запись с декоративными печатями

Записывает видео с различными декоративными печатями.

1 Откройте ЖК-монитор.

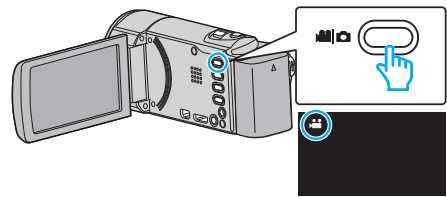

- Убедитесь, что режим записи установлен на .
- Если режим установлен на фото , нажмите на экране записи, чтобы отобразить экран переключения режимов. Нажмите , чтобы переключить режим записи. (Также можно использовать кнопку на данном аппарате.)

2 Нажмите „MENU“.

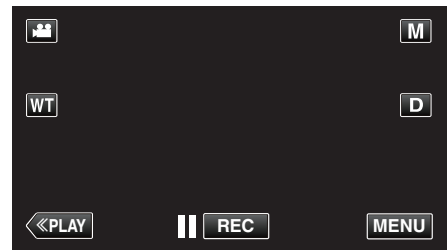

- Появится меню ярлыков.

3 Нажмите „MENU“. (Переходите к шагу 4.)
Также можно нажать „ПЕЧАТЬ“ () в меню ярлыков. (Переходите к шагу 5.)

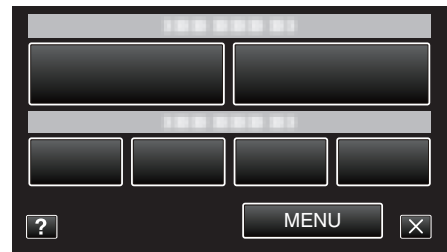

4 Нажмите „ПЕЧАТЬ“.

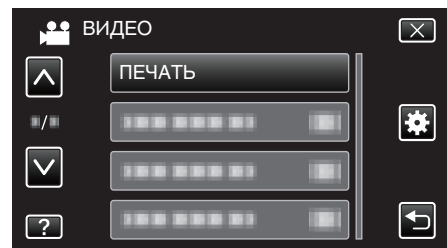

- Нажмите или , чтобы передвигаться вперед или назад до нужной величины.
- Нажмите , чтобы выйти из меню.
- Нажмите , чтобы вернуться к предыдущему экрану.

5 Выберите печать.

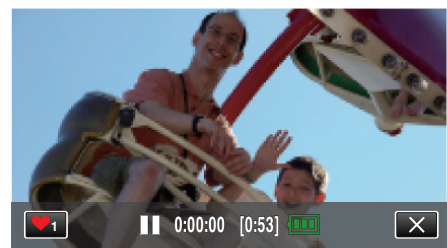

- Нажмите 1, чтобы начать выбор печати. Нажмите на желаемую печать. Цифра указывает на размер печати.



- Нажмите → для прокрутки списка печатей.
- Нажмите [иконка], чтобы изменить размер печатей.
- Нажмите ↶, чтобы вернуться к предыдущему экрану.

6 Нажмите на экран, чтобы добавить печать.

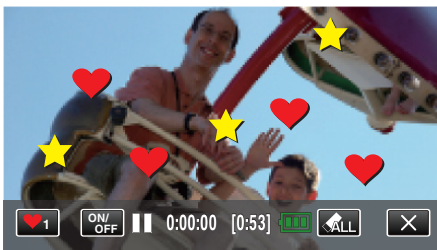

- Нажмите ALL, чтобы удалить печать.
- Нажмите „ON/OFF“, чтобы отобразить/скрыть печати.
- Чтобы начать запись на камеру, нажмите кнопку START/STOP. Нажмите еще раз, чтобы остановить запись.
- Для выполнения операций, отличных от записи, сначала нажмите X, чтобы отменить „ПЕЧАТЬ“.

ПРИМЕЧАНИЕ :

- Можно добавить до 50 печатей.
- Добавленные печати удаляются при выходе из режима печатей или после выключения питания.

Запись с надписями „от руки“

Записывает видео с вашим почерком от руки или рисунками.

1 Откройте ЖК-монитор.

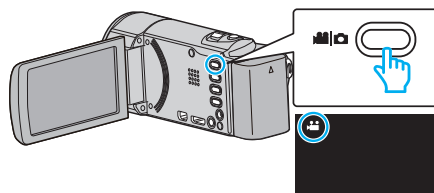

- Убедитесь, что режим записи установлен на [иконка].
- Если режим установлен на фото [иконка], нажмите [иконка] на экране записи, чтобы отобразить экран переключения режимов. Нажмите [иконка], чтобы переключить режим записи. (Также можно использовать кнопку [иконка] на данном аппарате.)

2 Нажмите „MENU“.

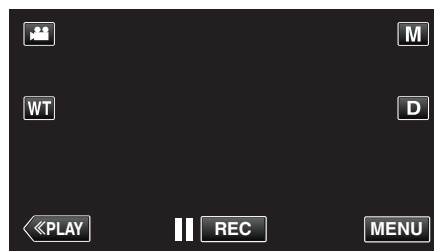

- Появится меню ярлыков.

3 Нажмите „MENU“. (Переходите к шагу 4.) Также можно нажать „РУКОПИСНЫЙ ЭФФЕКТ“ (L) в меню ярлыков. (Переходите к шагу 5.)

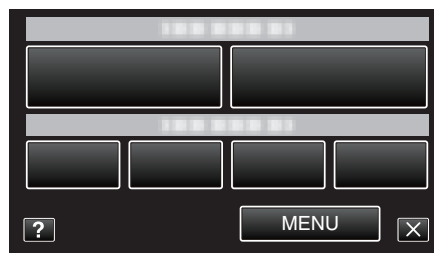

4 Нажмите „РУКОПИСНЫЙ ЭФФЕКТ“.

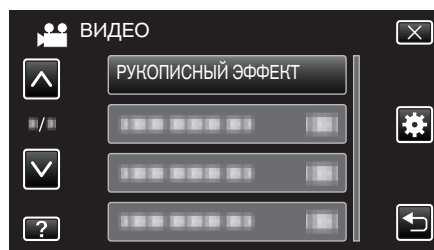





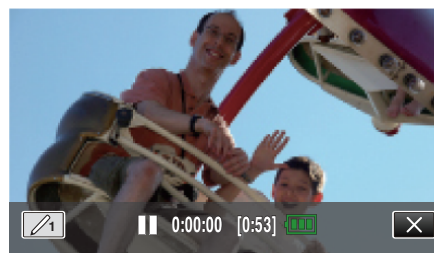

- Нажмите ^ или v, чтобы передвигаться вперед или назад до нужной величины.
- Нажмите X, чтобы выйти из меню.
- Нажмите ↶, чтобы вернуться к предыдущему экрану.

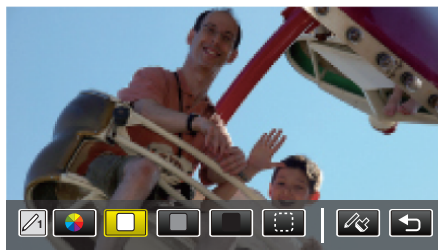
5 Выберите линию.





- Нажмите [иконка], чтобы выбрать цвет и толщину линии. Цифра указывает на толщину линии.

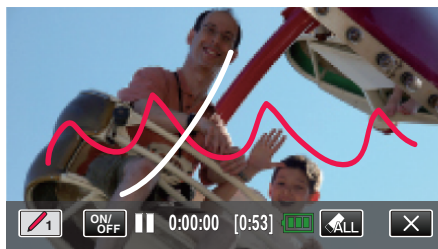

- Вы можете выбрать цвет из белого, серого, черного и т.д.
- Выберите , чтобы нажать и стереть часть линии.
- Нажмите , чтобы выбрать цвет линии.
Нажмите  для прокрутки списка цветов.
- Нажмите , чтобы выбрать толщину линии.
- Нажмите , чтобы вернуться к предыдущему экрану.

6 Начните писать и рисовать с помощью прилагающегося пера.



- Нажмите , чтобы удалить все линии.
- Нажмите „ON/OFF“, чтобы отобразить/скрыть линии.
- Чтобы начать запись на камеру, нажмите кнопку START/STOP. Нажмите еще раз, чтобы остановить запись.
- Для выполнения операций, отличных от записи, сначала нажмите X, чтобы отменить „РУКОПИСНЫЙ ЭФФЕКТ“.

ПРИМЕЧАНИЕ :

- Если надписи и рисунки выглядят невыровненными, исправьте положение прикосновения.

„РЕГ. СЕНСОР. ЭКРАНА “ (стр. 197)

- Надписи и рисунки удаляются при выходе из рукописного режима или после выключения питания.

Четкое запечатление объектов (СЕНСОРНОЕ АЕ/АF)

„СЕНСОРНОЕ АЕ/АF“ – это функция, регулирующая фокус и яркость, основываясь на области, к которой вы прикасаетесь. Заранее зарегистрировав лицо человека, вы сможете активировать отслеживание этого человека даже не выбирая его во время съемки. Эта функция доступна в режиме видео- и фотосъемки.

1 Откройте ЖК-монитор.

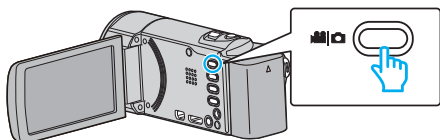

- Установите режим на видеосъемки или фотографирования.
- Чтобы переключить режим с видео на фото или наоборот, нажмите или на экране записи, чтобы отобразить экран переключения режимов. Нажмите или, чтобы переключить режим на видео или фото соответственно. (Также можно использовать кнопку на данном аппарате.)

2 Нажмите „MENU“.

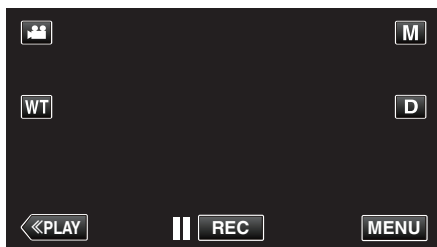

- Появится меню ярлыков.

3 Нажмите „MENU“ в меню ярлыков.

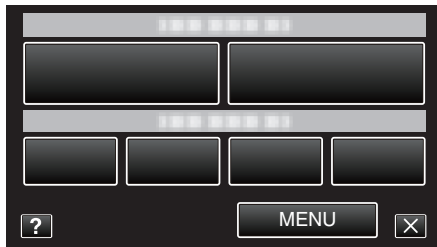

4 Нажмите „СЕНСОРНОЕ АЕ/АF“.

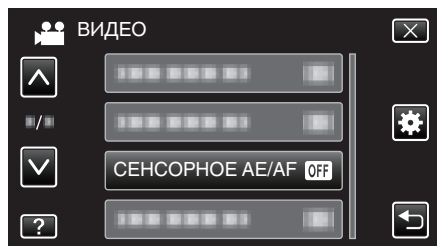

- Нажмите ^ или v, чтобы передвигаться вперед или назад до нужной величины.
- Нажмите X, чтобы выйти из меню.
- Нажмите ↶, чтобы вернуться к предыдущему экрану.

5 Нажмите желаемую настройку.

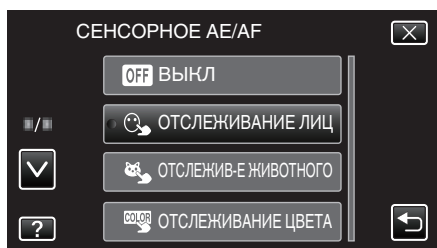

ОТСЛЕЖИВАНИЕ ЛИЦ

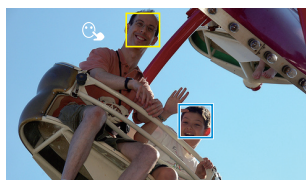

ОТСЛЕЖИВАНИЕ ЦВЕТА

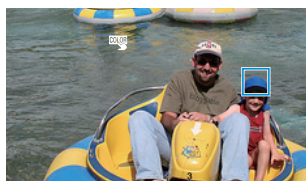

ОТСЛЕЖИВ-Е ЖИВОТНОГО

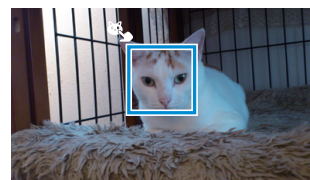

ВЫБОР ОБЛАСТИ

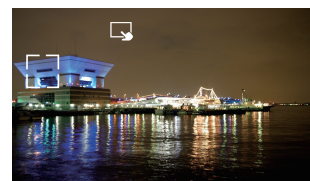

- Фокус и яркость будут отрегулированы автоматически в соответствии с нажатой областью (лицо/цвет/область). Вокруг выбранного объекта (лицо/цвет) появится зеленая рамка, а вокруг выбранной области – белая рамка.
- Чтобы сбросить, нажмите желаемую область (лицо/цвет/область) еще раз.
- Для отмены „ОТСЛЕЖИВАНИЕ ЛИЦ“ или „ОТСЛЕЖИВ-Е ЖИВОТНОГО“ или „ОТСЛЕЖИВАНИЕ ЦВЕТА“ нажмите на голубую рамку.
- Для отмены „ВЫБОР ОБЛАСТИ“, нажмите на белую рамку.

Настройка	Подробные сведения
ВЫКЛ	Отключает функцию.
ОТСЛЕЖИВАНИЕ ЛИЦ	На экране появится . Съемка осуществляется, отслеживая и автоматически регулируя яркость и фокус нажатого лица (объекта). Кроме этого, вокруг лица (объекта) появляется зеленая рамка. (Когда регистрируется лицо человека, оно становится основным объектом и зеленая рамка появляется даже без специального выбора.)
ОТСЛЕЖИВ-Е ЖИВОТНОГО	На экране появится . Съемка осуществляется, отслеживая и автоматически регулируя яркость и фокус нажатого домашнего животного (объекта). Кроме этого, вокруг домашнего животного (объекта) появляется голубая рамка.
ОТСЛЕЖИВАНИЕ ЦВЕТА	На экране появится . Съемка осуществляется с отслеживанием и автоматическим регулированием яркости выбранного цвета (объекта). Кроме этого, вокруг нажатого цвета (объекта) появляется голубая рамка.
ВЫБОР ОБЛАСТИ	На экране появится . Съемка осуществляется, автоматически регулируя яркость и фокус нажатой области (зафиксированного положения). Кроме этого, вокруг нажатой области появляется белая рамка.

ПРИМЕЧАНИЕ :

- Когда установлено „СЕНСОРНОЕ АЕ/АF“, „ФОКУСИРОВКА“ будет автоматически установлен на „АВТО“.
- Чтобы отменить настройку, нажмите желаемую область (лицо/цвет/область) еще раз. (Настройка сохраняется для зарегистрированных лиц.)
- Чтобы сбросить, нажмите на другую область (лицо/цвет/область).
- Если камера прекратит отслеживание объекта, нажмите на него еще раз.
- Настройки отменяются, когда выполняется операция трансфокации. (Только „ВЫБОР ОБЛАСТИ“)
- Когда „ОТСЛЕЖИВАНИЕ ЛИЦ“ установлено после регистрации лиц, зеленая рамка появится вокруг лица с наиболее высоким приоритетом регистрации.
- При съемке зарегистрированных лиц с использованием „ОТСЛЕЖИВАНИЕ ЛИЦ“, фокус и яркость будут отрегулированы автоматически даже без специального указания. Кроме того, отслеживание зарегистрированных лиц может быть возобновлено,

даже если оно будет прервано. Поэтому рекомендуется заранее регистрировать лица, часто снимаемые на данную камеру.

„Распознавание человеческих лиц Личная аутентификационная информация“ (стр. 106)

- Когда установлено „ОТСЛЕЖИВАНИЕ ЦВЕТА“, целевой объект (цвет) может измениться, если будут обнаружены такие же цвета. В таком случае нажмите на объект еще раз. Отслеживание целевого объекта (цвета) может быть возобновлено, если он появится в центре экрана не позднее определенного времени.

ПРЕДУПРЕЖДЕНИЕ :

- Объекты, находящиеся близко к краям ЖК-монитора, могут не реагировать или не быть распознаны при нажатии. В таком случае переместите объект в центр и нажмите еще раз.
- В зависимости от условий съемки (расстояние, угол, яркость и т.д.) и объекта (направление лица и т.д.) „ОТСЛЕЖИВАНИЕ ЛИЦ“ может не работать должным образом. Также особенно трудно распознавать лица в условиях задней подсветки.
- В зависимости от вида животного, условий съемки (расстояние, угол, яркость и т.д.) и объекта (направление морды и т.д.) „ОТСЛЕЖИВ-Е ЖИВОТНОГО“ может не работать должным образом. Также особенно трудно распознавать морды животных, если они полностью черные, покрыты длинной шерстью или в условиях задней подсветки.
- „ОТСЛЕЖИВАНИЕ ЦВЕТА“ может не функционировать должным образом в следующих случаях:
 - при съемке объектов без контраста
 - при съемке объектов, движущихся на высокой скорости
 - при съемке в темном месте
 - при изменениях окружающей яркости
- Когда установлено „ОТСЛЕЖИВАНИЕ ЛИЦ“, объект может быть утерян, если очень быстро повернуть камеру вертикально или горизонтально. Отслеживание незарегистрированных лиц не может быть возобновлено. Чтобы возобновить отслеживание объекта, нажмите на него еще раз. Фокус и яркость зарегистрированных лиц будут отрегулированы автоматически даже без специального указания. Кроме того, отслеживание зарегистрированных лиц может быть возобновлено, даже если оно будет прервано. Поэтому рекомендуется заранее регистрировать лица, часто снимаемые на данную камеру.

„Распознавание человеческих лиц Личная аутентификационная информация“ (стр. 106)

Автоматическое запечатление улыбок (СНИМОК УЛЫБКИ)

„СНИМОК УЛЫБКИ“ автоматически делает фотографию при обнаружении улыбки.

Эта функция доступна в режиме видео- и фотосъемки. Установите „СЕНСОРНОЕ АЕ/АФ“ на „ОТСЛЕЖИВАНИЕ ЛИЦ“, прежде чем выбрать „СНИМОК УЛЫБКИ“.

„Четкое запечатление объектов (СЕНСОРНОЕ АЕ/АФ)“ (стр. 100)

- 1 Откройте ЖК-монитор.

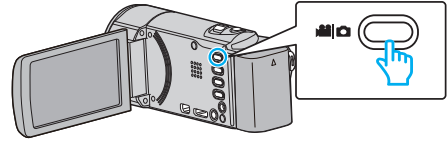

- Установите режим на видеосъемки или фотографирования.
- Чтобы переключить режим с видео на фото или наоборот, нажмите на экран записи, чтобы отобразить экран переключения режимов. Нажмите на экран, чтобы переключить режим на видео или фото соответственно. (Также можно использовать кнопку на данном аппарате.)

- 2 Нажмите „MENU“.

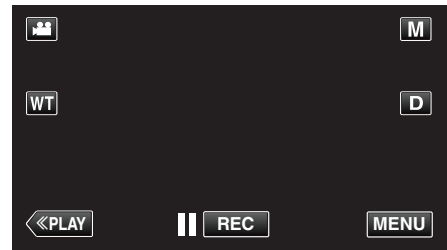

- Появится меню ярлыков.

- 3 Нажмите „MENU“. (Переходите к шагу 4.) Также можно нажать „СНИМОК УЛЫБКИ“ в меню ярлыков. (Переходите к шагу 5.)

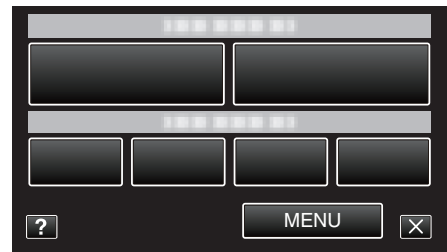

- 4 Нажмите „СНИМОК УЛЫБКИ“.

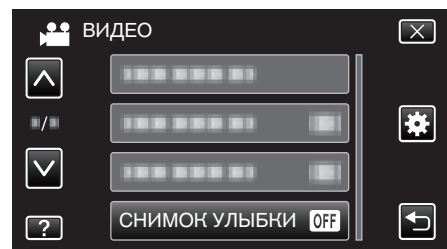

- Нажмите ^ или v, чтобы передвигаться вперед или назад до нужной величины.
- Нажмите X, чтобы выйти из меню.
- Нажмите ↶, чтобы вернуться к предыдущему экрану.

- 5 Нажмите „ВКЛ“.

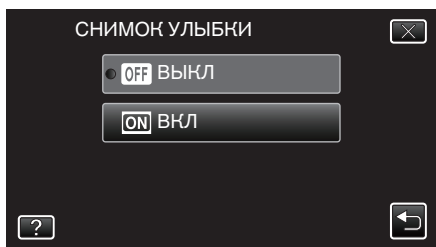

- Нажмите X, чтобы выйти из меню, когда появится предыдущий экран.

6 Направьте камеру на человека, которого хотите снять.

- Фотографии делаются автоматически при обнаружении улыбок.

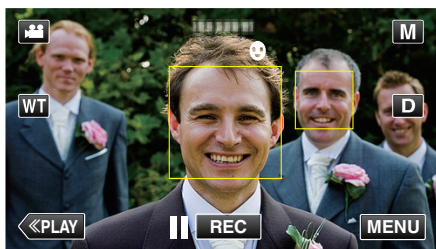

- РНОТО загорается, когда производится фотосъемка.
 - Вы можете отобразить имя и уровень улыбки (%) вместе с рамкой, установив „ОТОБР. %УЛЫБКИ/ИМЕНИ“ в меню на „ВКЛ“ перед съемкой.
- „Установка ОТОБРАЖЕНИЯ %УЛЫБКИ/ИМЕНИ“ (стр. 108)

ПРИМЕЧАНИЕ :

- Камера может распознавать до 16 лиц. Уровень улыбки будет отображен для 3 наиболее крупных лиц на экране.
- В зависимости от условий съемки (расстояние, угол, яркость и т.д.) и объекта (направление лица, уровень улыбки и т.д.) эта функция может не работать должным образом. Также трудно распознавать улыбки в условиях задней подсветки.
- По обнаружении и запечатлении улыбки должно пройти некоторое время, прежде чем можно будет осуществить следующую запись.
- „СНИМОК УЛЫБКИ“ не работает в следующих случаях:
 - когда отображается меню
 - когда отображаются оставшееся время записи или оставшийся заряд батареи
 - когда установлено „ВСПОМ. ОКНО ДЛЯ ЛИЦА“
 - когда установлено „АНИМАЦИОННЫЙ ЭФФЕКТ“
 - когда установлено „ЭФФЕКТ УКРАШ. ЛИЦА“
 - когда установлено „ПЕЧАТЬ“
 - когда установлено „РУКОПИСНЫЙ ЭФФЕКТ“
 - когда установлено „АВТОМАТ. СЪЕМКА“
 - когда установлено „ЗАПИСЬ ДАТЫ/ВРЕМЕНИ“

„Съемка во время отображения увеличенного изображения

выбранного лица (ВСПОМ. ОКНО ДЛЯ ЛИЦА)“ (стр. 104)

„Съемка с добавлением анимационных эффектов“ (стр. 94)

ПРЕДУПРЕЖДЕНИЕ :

- Если „СЕНСОРНОЕ АЕ/АФ“ не установлено на „ОТСЛЕЖИВАНИЕ ЛИЦ“, „СНИМОК УЛЫБКИ“ не будет работать.
- Если не удастся достичь нужных результатов, снимайте с „СНИМОК УЛЫБКИ“, установленном на „ВЫКЛ“.

Автоматическое запечатление домашних животных (СНИМОК ЖИВОТНОГО)

„СНИМОК ЖИВОТНОГО“ автоматически делает фотографию при обнаружении морды домашнего животного, например собаки или кошки.

Эта функция доступна в режиме видео- и фотосъемки.

1 Откройте ЖК-монитор.

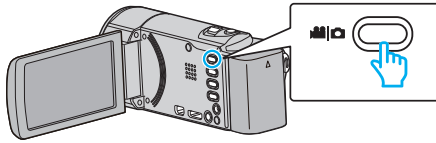

- Установите режим на видеосъемки или фотографирования .
- Чтобы переключить режим с видео на фото или наоборот, нажмите или на экране записи, чтобы отобразить экран переключения режимов. Нажмите или , чтобы переключить режим на видео или фото соответственно. (Также можно использовать кнопку / на данном аппарате.)

2 Нажмите „MENU“.

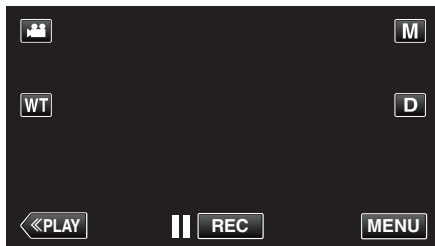

- Появится меню ярлыков.

3 Нажмите „MENU“ в меню ярлыков.

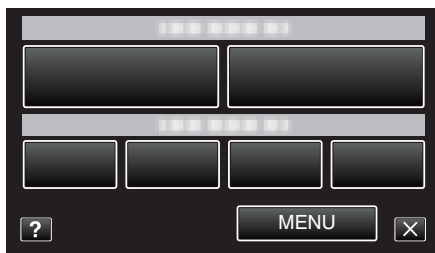

4 Нажмите „СНИМОК ЖИВОТНОГО“.

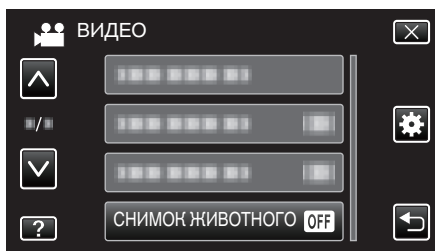

- Нажмите или , чтобы передвигаться вперед или назад до нужной величины.
- Нажмите , чтобы выйти из меню.
- Нажмите , чтобы вернуться к предыдущему экрану.

5 Нажмите „ВКЛ“.

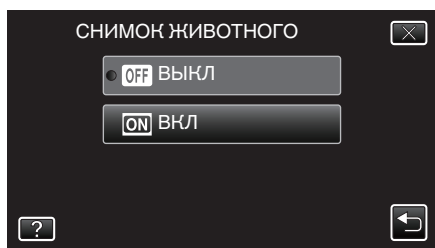

- Нажмите , чтобы выйти из меню, когда появится предыдущий экран.

6 Направьте камеру на животное.

- Фотографии делаются автоматически при обнаружении морды животных.

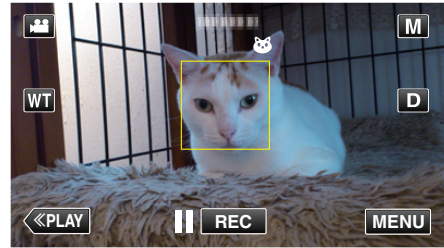

- PHOTO загорается, когда производится фотосъемка.

ПРИМЕЧАНИЕ :

- Камера может распознавать до 6 морд животных.
- В зависимости от вида животного, условий съемки (расстояние, угол, яркость и т.д.) и объекта (направление морды и т.д.) „СНИМОК ЖИВОТНОГО“ может не работать должным образом. Также особенно трудно распознавать морды животных, если они полностью черные, покрыты длинной шерстью или в условиях задней подсветки.
- Объекты, отличные от вашего животного, иногда могут быть ошибочно распознаны. Используйте „СНИМОК ЖИВОТНОГО“ только для таких животных, как собаки и кошки.
- По обнаружении и запечатлении животного должно пройти некоторое время, прежде чем можно будет осуществить следующую запись.
- „СНИМОК ЖИВОТНОГО“ не работает в следующих случаях:
 - когда отображается меню
 - когда отображаются оставшееся время записи или оставшийся заряд батареи
 - когда установлено „ВСПОМ. ОКНО ДЛЯ ЛИЦА“
 - когда установлено „АНИМАЦИОННЫЙ ЭФФЕКТ“
 - когда установлено „ЭФФЕКТ УКРАШ. ЛИЦА“
 - когда установлено „ПЕЧАТЬ“
 - когда установлено „РУКОПИСНЫЙ ЭФФЕКТ“
 - когда установлено „АВТОМАТ. СЪЕМКА“
 - когда установлено „ЗАПИСЬ ДАТЫ/ВРЕМЕНИ“

„Съемка во время отображения увеличенного изображения выбранного лица (ВСПОМ. ОКНО ДЛЯ ЛИЦА)“ (стр. 104)

„Съемка с добавлением эффектов“ (стр. 94)

ПРЕДУПРЕЖДЕНИЕ :

- Когда „СНИМОК ЖИВОТНОГО“ установлен на „ВКЛ“, „СЕНСОРНОЕ АЕ/АФ“ будет автоматически установлен на „ОТСЛЕЖИВ-Е ЖИВОТНОГО“. Даже когда „СНИМОК ЖИВОТНОГО“ установлен на „ВКЛ“, если „СЕНСОРНОЕ АЕ/АФ“ не установлен на „ОТСЛЕЖИВ-Е ЖИВОТНОГО“, „СНИМОК ЖИВОТНОГО“ будет автоматически установлен на „ВЫКЛ“.
- Если не удастся достичь нужных результатов, снимайте с „СНИМОК ЖИВОТНОГО“, установленном на „ВЫКЛ“.

Съемка во время отображения увеличенного изображения выбранного лица (ВСПОМ. ОКНО ДЛЯ ЛИЦА)

Вы можете осуществлять съемку, просматривая как общее изображение, так и увеличенное изображение выражения лица объекта. Вокруг лиц, которые можно увеличить, появляются рамки. Нажмите на рамку, чтобы отследить и увеличить лицо во вспомогательном окне.

1 Откройте ЖК-монитор.

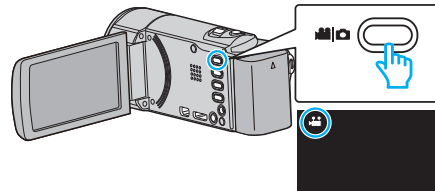

- Убедитесь, что режим записи установлен на видео.
- Если режим установлен на фото, нажмите на экране записи, чтобы отобразить экран переключения режимов. Нажмите на иконку видео, чтобы переключить режим на видео. (Также можно использовать кнопку на данном аппарате.)

2 Нажмите „MENU“.

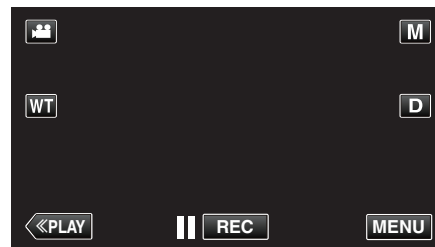

- Появится меню ярлыков.

3 Нажмите „MENU“ в меню ярлыков.

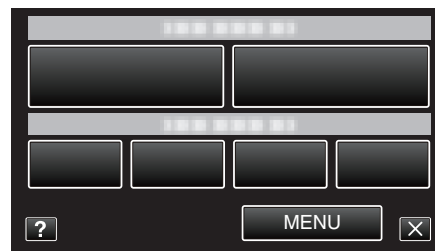

4 Нажмите „ВСПОМ. ОКНО ДЛЯ ЛИЦА“.

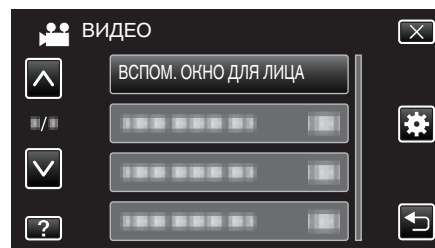

5 Нажмите на рамку лица, которое нужно увеличить.

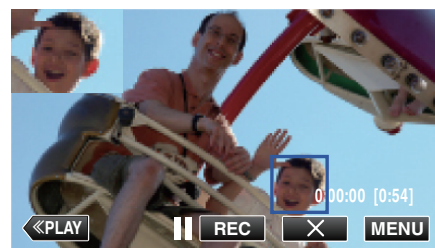

- При нажатии на лицо внутри рамки оно будет отображено во вспомогательном окне. Положение отображения вспомогательного окна устанавливается автоматически в соответствии с положением нажатого лица.
- Цвет рамки вокруг нажатого лица сменится на зеленый.

- Когда нажатое лицо исчезает с экрана, вспомогательное окно также исчезает. Когда лицо снова появится на экране, автоматически отображается вспомогательное окно.
- Нажмите „ВСПОМ. ОКНО ДЛЯ ЛИЦА“ для выхода из „X“.

ПРЕДУПРЕЖДЕНИЕ :

- Когда установлено „ВСПОМ. ОКНО ДЛЯ ЛИЦА“, помните следующее.
 - Такие функции, как цифровая трансфокация, операции трансфокации на сенсорном экране, одновременное фотографирование, „ЗАМЕДЛЕННАЯ СЪЕМКА“, „ЭФФЕКТ УКРАШ. ЛИЦА“, „ПЕЧАТЬ“, „РУКОПИСНЫЙ ЭФФЕКТ“, „ЗАПИСЬ ДАТЫ/ ВРЕМЕНИ“ и „АВТОМАТ. СЪЕМКА“ недоступны.
 - Такие настройки, как „ФОКУСИРОВКА“ и „НАСТРОЙКА ЯРКОСТИ“ автоматически установлены на „АВТО“.
 - Если „СЕНСОРНОЕ АЕ/АF“ установлено на ОТСЛЕЖИВАНИЕ ЛИЦ, соответствующие фокус и яркость будут отрегулированы для человека, отображенного во вспомогательном окне.
 - „АНИМАЦИОННЫЙ ЭФФЕКТ“ недоступно.
- Отображение вспомогательного окна также будет записано.

ПРИМЕЧАНИЕ :

- Когда лицо увеличено и отображено во вспомогательном окне, будет отображено только имя человека.
(Если лицо не зарегистрировано, имя человека отображено не будет.)
- Вспомогательное окно отменяется при отключении питания.
- Рамки вокруг лиц в режиме вспомогательного окна не отображаются также легко, как в других режимах. Они отображаются только вокруг лиц, которые можно увеличить. Рамки не отображаются в следующих случаях:
 - когда лицо объекта слишком маленькое
 - когда слишком темно или в условиях слишком яркого освещения
 - когда лицо расположено горизонтально или под наклоном
 - когда лицо больше вспомогательного окна (например при трансфокации)
 - когда часть лица скрыта

„Распознавание человеческих лиц Личная аутентификационная информация“ (стр. 106)

Распознавание человеческих лиц **Личная аутентификационная информация**

Если лицо человека зарегистрировано заранее, фокус и яркость могут регулироваться автоматически функцией отслеживания лиц. Одновременно может быть зарегистрировано до шести лиц с именами и уровнем приоритета. Рекомендуется заранее регистрировать лица, часто снимаемые на данную камеру.

1 Откройте ЖК-монитор.

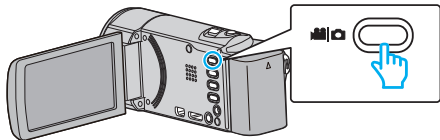

- Установите режим на видеосъемки или фотографирования.
- Чтобы переключить режим с видео на фото или наоборот, нажмите или на экране записи, чтобы отобразить экран переключения режимов. Нажмите или, чтобы переключить режим на видео или фото соответственно. (Также можно использовать кнопку на данном аппарате.)

2 Нажмите „MENU“.

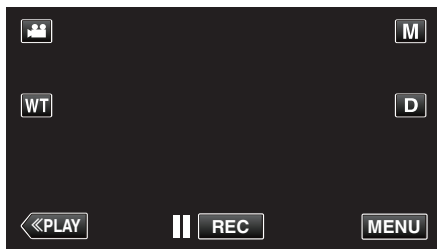

- Появится меню ярлыков.

3 Нажмите „MENU“ в меню ярлыков.

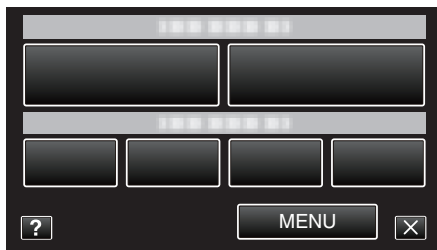

4 Нажмите „РЕГИСТРАЦИЯ ЛИЦ“.

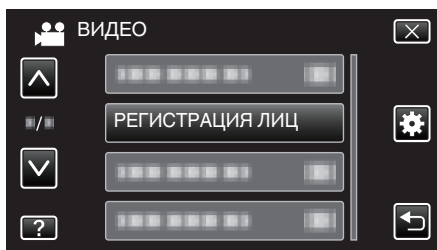

- Нажмите ^ или v, чтобы передвигаться вперед или назад до нужной величины.
- Нажмите X, чтобы выйти из меню.
- Нажмите ↶, чтобы вернуться к предыдущему экрану.

5 Нажмите „ЗАРЕГ. НОВОЕ ЛИЦО“.

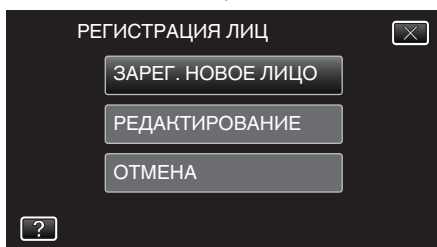

6 Направьте камеру на человека, которого хотите снять.

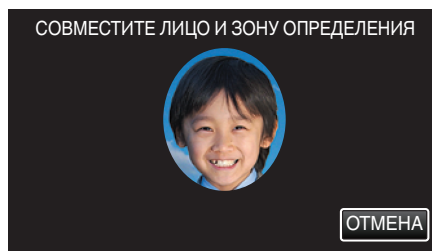

- Сведения собираются перед записью регистрации лиц. Пока идет сбор информации, рамка мигает.
- Отрегулируйте, чтобы разместить лицо в рамке, пока она мигает. Когда сбор информации будет завершен, рамка перестанет мигать и загорится.
- Для отмены регистрации нажмите „ОТМЕНА“. Когда появится „ОТМЕНИТЬ РАСПОЗНАВАНИЕ ЛИЦ?“, нажмите „ДА“, чтобы вернуться к нормальному режиму записи.

7 Нажмите „ЗАПИСЬ“ и снимите лицо в анфас.

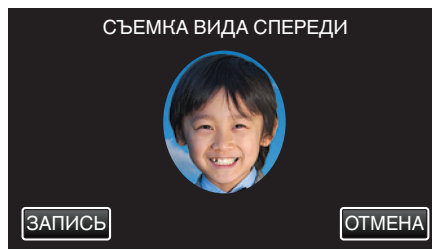

- Лицо запечатляется для использования на экране указателя регистрации лиц.
- Кроме нажатия „ЗАПИСЬ“ также можно полностью нажать кнопку SNAPSHOT для съемки.
- Когда съемка завершена, раздастся характерный звук.
- Для отмены регистрации нажмите „ОТМЕНА“. Когда появится „ОТМЕНИТЬ РАСПОЗНАВАНИЕ ЛИЦ?“, нажмите „ДА“, чтобы вернуться к нормальному режиму записи.

8 Нажмите „ДА“, чтобы продолжить съемку.

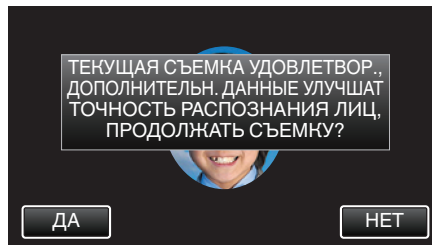

- Чтобы продолжить сбор информации о лицах в направлении вверх, вниз, влево и вправо, нажмите „ДА“. Для повышения точности распознавания лиц рекомендуется продолжать съемку.
- Чтобы завершить запись регистрации лиц, нажмите „НЕТ“. Переходите к шагу 11.

9 Поворачивайте лицо медленно в четырех направлениях, чтобы зарегистрировать информацию о лице.

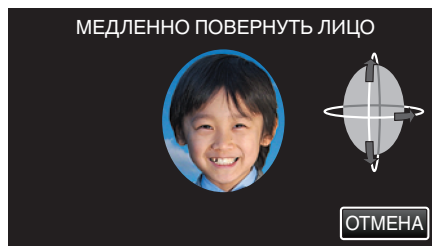

- Медленно поворачивайте лицо, смотря на камеру. Когда съемка завершается для каждого направления, раздастся характерный звук. (4 раза) Повторите действие, пока съемка (регистрация) не будет завершена для всех направлений.
- Регистрация четырех направлений может не сработать в зависимости от условий съемки. В таком случае нажмите

„ОТМЕНА“, чтобы завершить запись, затем нажмите „НЕТ“ и переходите к шагу 11.

- Если лицо не распознается должным образом при съемке, зарегистрируйте лицо заново.

10 Смотрите в камеру и улыбайтесь.

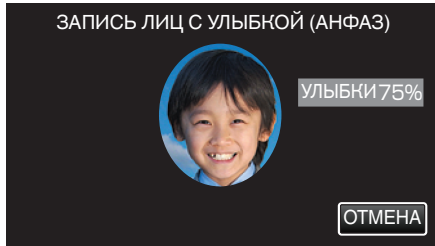

- Съемка начнется автоматически. Используя отображение % улыбки в качестве справки, улыбнитесь так, чтобы значение было как можно более высоким.
- Когда съемка завершена, раздастся характерный звук.
- Чтобы завершить запись улыбающегося лица и ввести имя, нажмите „ОТМЕНА“, затем нажмите „НЕТ“ и переходите к шагу 11.

11 Нажмите „ОК“.

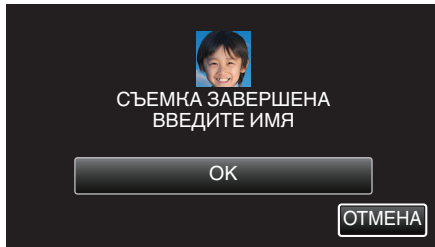

- Нажатие „ОК“ регистрирует снятое лицо, и появляется экран для ввода имени.
- Для отмены регистрации нажмите „ОТМЕНА“. Когда появится „ОТМЕНИТЬ РАСПОЗНАВАНИЕ ЛИЦ?“, нажмите „ДА“, чтобы вернуться к нормальному режиму записи.

12 Используйте клавиатуру на экране, чтобы ввести имя, после чего нажмите „РЕГ-Я“.

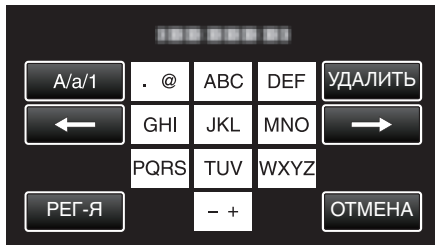

- Нажмите „УДАЛИТЬ“, чтобы удалить символ.
- Нажмите „ОТМЕНА“ для выхода.
- Нажмите „A/a/1“, чтобы выбрать вид ввода символов из заглавных букв, строчных букв и цифр.
- Нажмите ← или →, чтобы передвигаться влево или вправо на одно положение.
- Можно ввести до 8 символов.
- Ввод символов
Пример: введение „KEN“
Нажмите „JKL“ 2 раза → Нажмите „DEF“ 2 раза → Нажмите „MNO“ 2 раза

13 Нажмите желаемый уровень приоритета, после чего нажмите „РЕГ-Я“.

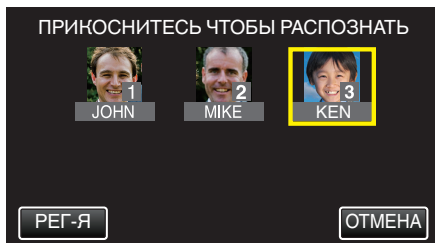

- При регистрации последняя цифра записывается в качестве уровня приоритета. Во время распознавания лиц будет обнаружен объект с наивысшим приоритетом (низшая цифра).
- Можно изменить уровень приоритета объекта, нажав на цифру. Например: чтобы изменить уровень приоритета с 3 на 1, нажмите 1. Уровень приоритета зарегистрированного объекта станет 1, а уровень приоритета изначального номера 1 понизится на один. (В данном примере изначальный номер 1 станет номером 2, а изначальный номер 2 станет номером 3.)
- При нажатии „РЕГ-Я“ появляется экран завершения регистрации.

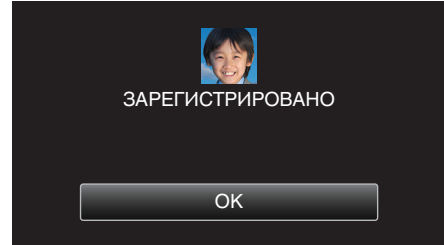

- Нажмите „ОК“, чтобы завершить регистрацию.
- Вы можете редактировать информацию о лице в „РЕДАКТИРОВАНИЕ“.

„Редактирование информации распознанного лица“ (стр. 109)

ПРИМЕЧАНИЕ :

- Лица могут не регистрироваться должным образом в следующих случаях:
 - когда лицо выглядит слишком маленьким или слишком большим по сравнению с рамкой
 - когда слишком темно или в условиях слишком яркого освещения
 - когда лицо расположено горизонтально или под наклоном
 - когда часть лица скрыта
 - когда в рамке находится несколько лиц
- Чтобы повысить точность распознавания лиц, поместите в рамку только одно и лицо, и регистрируйте лица в условиях хорошего освещения.
- В зависимости от условий и среды съемки лица могут быть не распознаны должным образом. В таком случае зарегистрируйте лицо заново.
- Во время съемки лица могут быть не распознаны должным образом, если уровень распознавания лиц низкий. В таком случае зарегистрируйте лицо заново.
- Отслеживание лиц, вспомогательное окно для лица и отображение имени могут не работать должным образом в зависимости от зарегистрированных лиц, условий съемки (расстояние, угол, яркость и т.д.) и выражений лиц.
- Отслеживание лиц, вспомогательное окно для лица и отображение имени могут не работать должным образом в случае наличия похожих друг на друга людей, например, братьев и сестер, родителей и детей и т.д.

Установка ОТОБРАЖЕНИЯ %УЛЫБКИ/ИМЕНИ

„ОТОБР. %УЛЫБКИ/ИМЕНИ“ позволяет настроить элементы отображения при обнаружении лиц. Этот параметр отображается только, когда для параметра „СЕНСОРНОЕ АЕ/АФ“ установлено значение „ОТСЛЕЖИВАНИЕ ЛИЦ“.

„Четкое запечатление объектов (СЕНСОРНОЕ АЕ/АФ)“ (стр. 100)

1 Откройте ЖК-монитор.

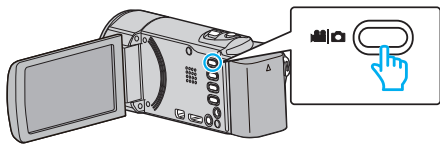

- Установите режим на видеосъемки или фотографирования.
- Чтобы переключить режим с видео на фото или наоборот, нажмите или на экране записи, чтобы отобразить экран переключения режимов. Нажмите или, чтобы переключить режим на видео или фото соответственно. (Также можно использовать кнопку на данном аппарате.)

2 Нажмите „MENU“.

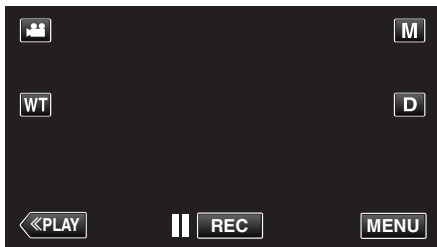

- Появится меню ярлыков.

3 Нажмите „MENU“. (Переходите к шагу 4.) Также можно нажать „ОТОБР. %УЛЫБКИ/ИМЕНИ“ в меню ярлыков. (Переходите к шагу 5.)

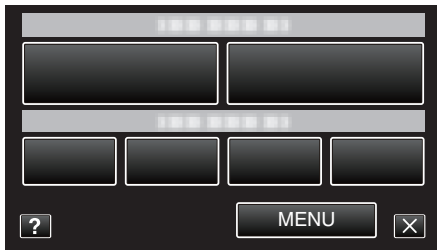

4 Нажмите „ОТОБР. %УЛЫБКИ/ИМЕНИ“.

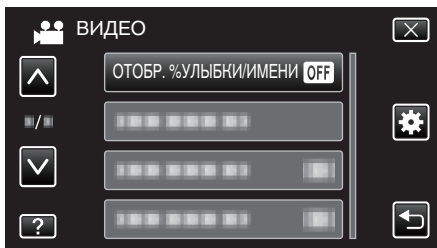

5 Нажмите желаемую настройку.

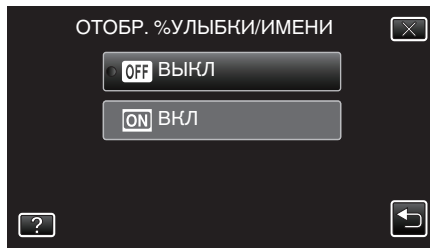

Настройка	Подробные сведения
ВЫКЛ	Отображает только рамки при обнаружении лиц.
ВКЛ	Отображает рамки, имена и уровень улыбки (%) при обнаружении лиц.

- Рамка: отображается вокруг обнаруженных лиц. Имя: отображается для зарегистрированных лиц. Уровень улыбки: отображается значение (0 % - 100 %) для обнаруженных улыбок.



ПРИМЕЧАНИЕ :

- Камера может распознавать до 16 лиц. Уровень улыбки будет отображен для 3 наиболее крупных лиц на экране.
 - В зависимости от условий съемки некоторые лица могут быть не распознаны.
 - Вы можете зарегистрировать личную аутентификационную информацию, например, лицо, имя и уровень приоритета человека, перед съемкой.
 - Одновременно может быть отображено до трех зарегистрированных лиц в соответствии с уровнем приоритета.
- „Распознавание человеческих лиц Личная аутентификационная информация“ (стр. 106)
- „ОТОБР. %УЛЫБКИ/ИМЕНИ“ установлено на „ВКЛ“, когда активирован демонстрационный режим.
- „ДЕМОРЕЖИМ “ (стр. 197)

Редактирование информации распознанного лица

Редактирование информации распознанного лица

Вы можете изменить зарегистрированное имя, уровень приоритета и информацию о лице.

1 Нажмите „MENU“.

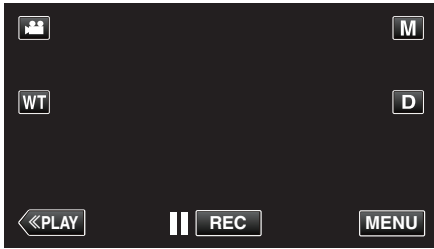

- Появится меню ярлыков.

2 Нажмите „MENU“ в меню ярлыков.

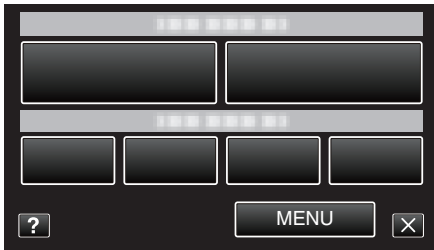

3 Нажмите „РЕГИСТРАЦИЯ ЛИЦ“.

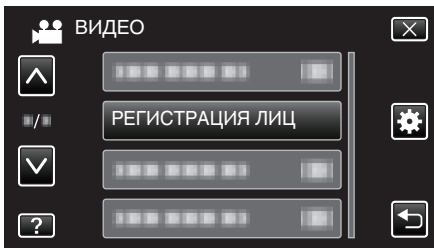

- Нажмите ^ или v, чтобы передвигаться вперед или назад до нужной величины.
- Нажмите X, чтобы выйти из меню.
- Нажмите ↶, чтобы вернуться к предыдущему экрану.

4 Нажмите „РЕДАКТИРОВАНИЕ“.

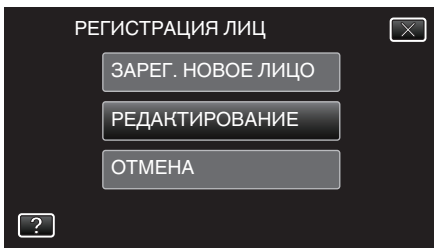

5 Нажмите на человека, информацию о котором необходимо отредактировать.

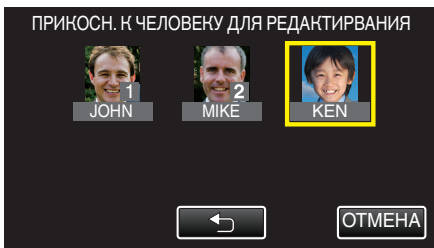

6 Нажмите на элемент, который необходимо отредактировать.

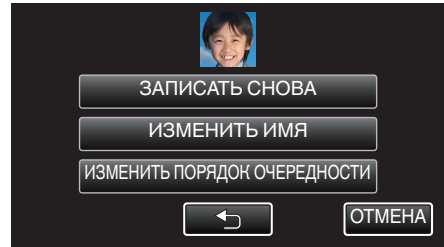

- Если вы выбрали „ЗАПИСАТЬ СНОВА“, переходите к шагу 6 в „Распознавание человеческих лиц Личная аутентификационная информация“ (стр. 106).
 - Если вы выбрали „ИЗМЕНИТЬ ИМЯ“, переходите к шагу 12 в „Распознавание человеческих лиц Личная аутентификационная информация“ (стр. 107).
 - Если вы выбрали „ИЗМЕНИТЬ ПОРЯДОК ОЧЕРЕДНОСТИ“, переходите к шагу 13 в „Распознавание человеческих лиц Личная аутентификационная информация“ (стр. 107).
- „Распознавание человеческих лиц Личная аутентификационная информация“ (стр. 106)

Отмена (удаление) информации распознанного лица

Вы можете отменить (удалить) зарегистрированную информацию о лице.

1 Нажмите „MENU“.

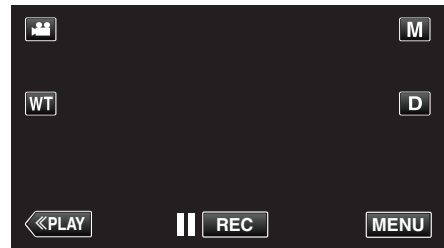

- Появится меню ярлыков.

2 Нажмите „MENU“ в меню ярлыков.

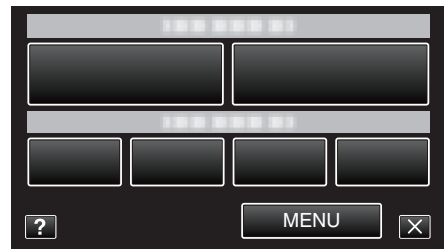

3 Нажмите „РЕГИСТРАЦИЯ ЛИЦ“.

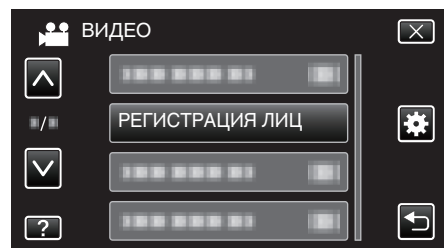

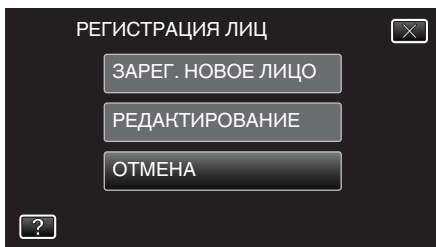

- Нажмите ^ или v, чтобы передвигаться вперед или назад до нужной величины.
- Нажмите X, чтобы выйти из меню.
- Нажмите ↶, чтобы вернуться к предыдущему экрану.

4 Нажмите „ОТМЕНА“.

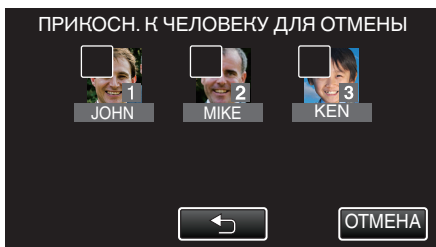

5 Нажмите на человека, регистрацию которого необходимо удалить.



- На выбранном человеке появится .
- Чтобы снять  с человека, нажмите на него еще раз.

6 Нажмите „УСТАН.“.

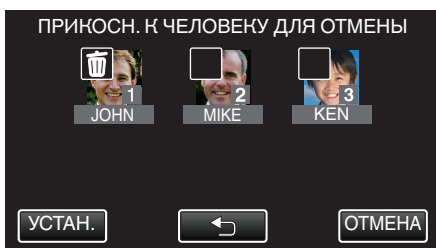

7 Нажмите „ДА“.

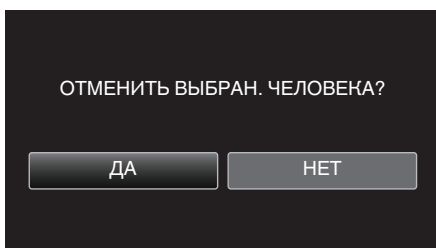

- Нажмите „ДА“, чтобы удалить информацию о лице для выбранного человека.
- Нажмите „НЕТ“, чтобы вернуться к предыдущему экрану.
- Нажмите „ОК“, когда появится экран завершения удаления.

Снижение вибрации камеры

Когда установлен стабилизатор изображения, дрожание камеры во время съемки может быть значительно снижено.

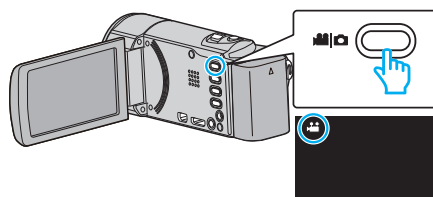

1 Откройте ЖК-монитор.

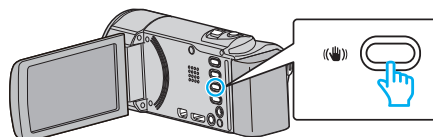

2 Нажмите кнопку , чтобы изменить настройку.



- Установка цифрового стабилизатора изображения изменяется при каждом нажатии.

Настройка	Подробные сведения
 ВЫКЛ	Выключает стабилизатор изображения.
 ВКЛ.	Снижает вибрацию камеры в нормальных условиях съемки.
 ВКЛ. (AIS)	Более эффективно снижает вибрацию камеры при широкоугольной съемке ярких сцен. Только при широкоугольной съемке (около 5-кратной).

ПРИМЕЧАНИЕ :

- Рекомендуется установить стабилизатор изображения на „ВЫКЛ“ при съемке малоподвижного объекта со штатива.
- При сильной вибрации камеры полная стабилизация изображения может быть недостижима.
- Когда установлено „ВКЛ. (AIS)“, угол обзора становится более узким.
- Функция стабилизации изображения активируется только при нажатии кнопки СЪЕМКИ наполовину во время съемки неподвижного изображения.

Замедленная (высокоскоростная) съемка

Вы можете записывать видео в замедленном движении и безупречно их воспроизводить.





Эта функция удобна для проверки движений, например удар по шару в гольфе.

Скорость записи	250 кадров/сек
Размер изображения	720×576
Максимальное время записи	144 мин
Максимальное время воспроизведения	12 ч
Размер изображения при подключении к монитору	1920×1080

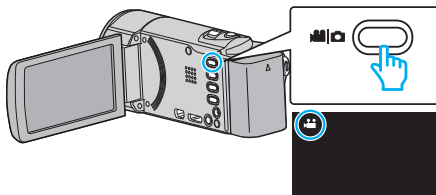
- Время воспроизведение будет в 5 раз длиннее времени записи. (Например, если запись заняла 1 минуту, воспроизведение может занять 5 минут.)

1 Откройте ЖК-монитор.



- Убедитесь, что режим записи установлен на .
- Если режим установлен на фото , нажмите  на экране записи, чтобы отобразить экран переключения режимов. Нажмите , чтобы переключить режим на видео. (Также можно использовать кнопку  на данном аппарате.)

2 Нажмите „MENU“.

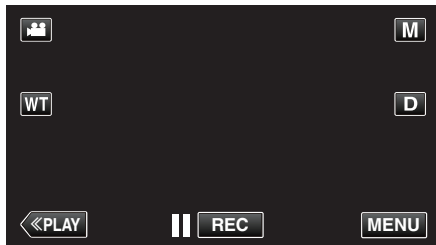

- Появится меню ярлыков.

3 Нажмите „MENU“ в меню ярлыков.

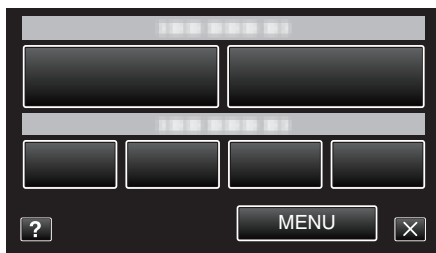

4 Нажмите „ВЫСОКОСКОР. СЪЕМКА“.

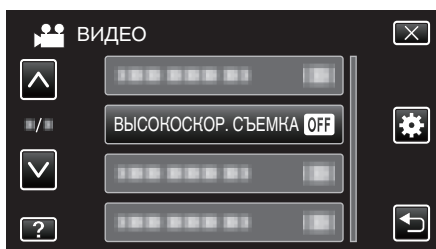

5 Нажмите „ВКЛ“.

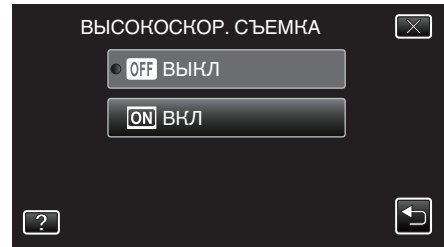

- При нажатии „ВКЛ“ за 1 секунду может быть записано 250 кадров.
- Для отмены высокоскоростной записи нажмите „ВЫКЛ“.

6 Начните запись.

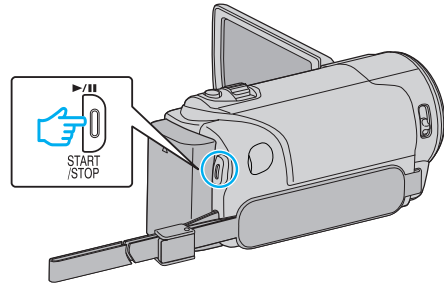

- Нажмите кнопку START/STOP еще раз, чтобы остановить запись.
- Настройки высокоскоростной съемки не сохраняются после выключения питания камеры.

ПРИМЕЧАНИЕ :

- Изображения могут быть более зернистыми, чем другие видео. Изображение, отображаемое на ЖК-мониторе во время записи, может также казаться зернистым.
- Звук не записывается вместе с изображением.
- Когда активирована высокоскоростная запись, может использоваться только оптическая трансфокация.
- Во время высокоскоростной записи „СЕНСОРНОЕ АЕ/АФ“ установлена на „ВЫКЛ“. Кроме этого, когда стабилизатор изображения установлен на „ВЫКЛ“, рекомендуется использовать штатив и осуществлять съемку в ярко освещенном месте, с как можно более увеличенным объектом.





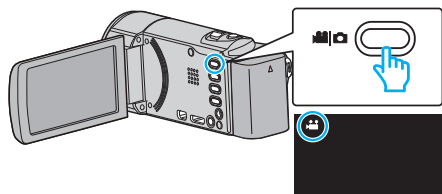

„Установка штатива“ (стр. 75)

Съемка через определенные промежутки времени (ЗАМЕДЛЕННАЯ СЪЕМКА)

Дает возможность показать в коротком видео изменения, происходящие медленно на протяжении длительного времени, путем съемки кадров через определенные промежутки времени. Эта функция может быть эффективно использована при наблюдении за природой, например за раскрытием бутона цветка.

1 Откройте ЖК-монитор.



- Убедитесь, что режим записи установлен на .
- Если режим установлен на фото , нажмите  на экране записи, чтобы отобразить экран переключения режимов. Нажмите , чтобы переключить режим на видео. (Также можно использовать кнопку / на данном аппарате.)

2 Нажмите „MENU“.

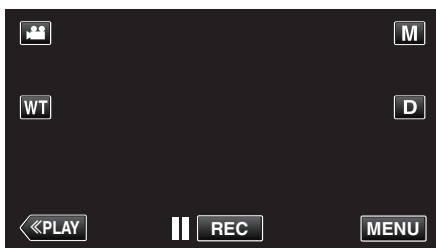



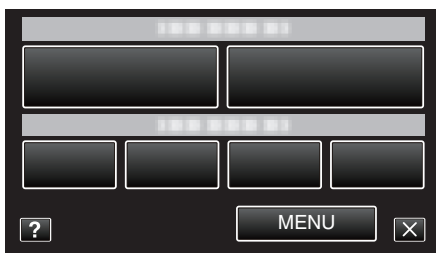

- Появится меню ярлыков.

3 Нажмите „MENU“ в меню ярлыков.

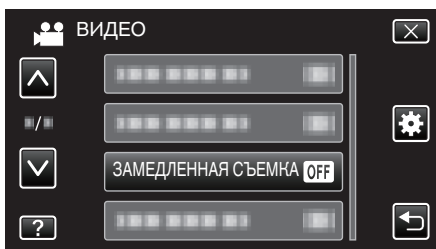





4 Нажмите „ЗАМЕДЛЕННАЯ СЪЕМКА“.

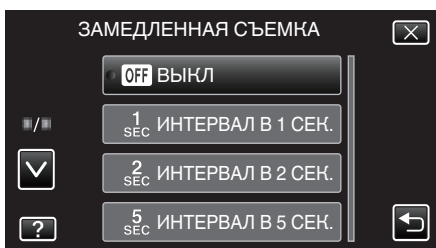

- Нажмите  или , чтобы передвигаться вперед или назад до нужной величины.
- Нажмите , чтобы выйти из меню.
- Нажмите , чтобы вернуться к предыдущему экрану.

5 Нажмите , чтобы выбрать промежуток времени для записи (от 1 до 80 секунд).



- Чем больше количество секунд, тем длиннее промежуток между съемками.
- Нажмите  или , чтобы передвигаться вперед или назад до нужной величины.
- Нажмите , чтобы выйти из меню.
- Нажмите , чтобы вернуться к предыдущему экрану.

6 Начните запись.

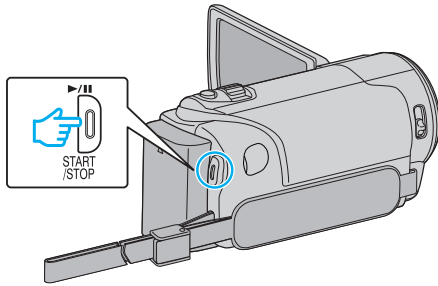

- Кадры снимаются через выбранное количество времени.
- Когда промежуток времени между съемкой установлен на „ИНТЕРВАЛ В 20 СЕК.“ или выше, аппарата переключается в энергосберегающий режим между съемками. Когда подойдет время съемки следующего кадра, энергосберегающий режим выключится и запись начнется автоматически.
- Нажмите кнопку START/STOP еще раз, чтобы остановить запись.

Обозначения во время цейтраферной съемки

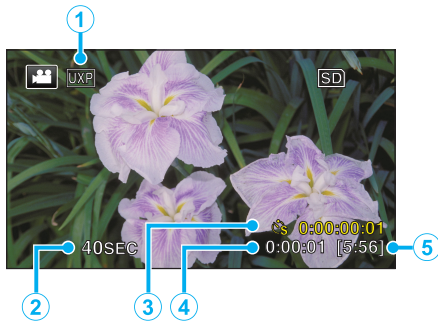

	Отображение	Описание
①	Качество видео	Отображает значок установленного качества видео.
②	Индикатор скорости	Отображает установленный промежуток времени между съемками.
③	Время записи	Отображает фактическое время записи видео. Единицей увеличения времени записи является кадр.
④	Фактическое прошедшее время	Отображает фактическое время, прошедшее с момента начала записи.
⑤	Оставшееся время записи	Оставшееся время записи при выбранном качестве видео.

Настройка цейтраферной съемки

Чем больше количество секунд, тем длиннее промежуток между съемками.

Настройка	Подробные сведения
ВЫКЛ	Отключает функцию.
ИНТЕРВАЛ В 1 СЕК.	Снимает кадры с интервалом в 1 секунды. Записанное видео будет воспроизведено с 25-кратной скоростью.
ИНТЕРВАЛ В 2 СЕК.	Снимает кадры с интервалом в 2 секунды. Записанное видео будет воспроизведено с 50-кратной скоростью.
ИНТЕРВАЛ В 5 СЕК.	Снимает кадры с интервалом в 5 секунды. Записанное видео будет воспроизведено с 125-кратной скоростью.
ИНТЕРВАЛ В 10 СЕК.	Снимает кадры с интервалом в 10 секунды. Записанное видео будет воспроизведено с 250-кратной скоростью.
ИНТЕРВАЛ В 20 СЕК.	Снимает кадры с интервалом в 20 секунды. Записанное видео будет воспроизведено с 500-кратной скоростью.
ИНТЕРВАЛ В 40 СЕК.	Снимает кадры с интервалом в 40 секунды. Записанное видео будет воспроизведено с 1000-кратной скоростью.
ИНТЕРВАЛ В 80 СЕК.	Снимает кадры с интервалом в 80 секунды. Записанное видео будет воспроизведено с 2000-кратной скоростью.

ПРЕДУПРЕЖДЕНИЕ :

- Во время цейтраферной съемки невозможна запись аудио.
- Трансфокация, одновременное фотографирование и стабилизатор изображения недоступны в режиме цейтраферной съемки.
- Если видеозапись была остановлена при времени записи меньшем, чем „0:00:00:14“, видео не будет сохранено.

ПРИМЕЧАНИЕ :

- Настройки цейтраферной съемки сбрасываются после выключения питания камеры. Чтобы снова начать цейтраферную съемку, необходимо снова сделать выбор.
- Запись останавливается автоматически через 99 часов после начала съемки.
- При цейтраферной съемке с длинными интервалами между съемкой кадров используйте штатив. Также рекомендуется настраивать фокус и баланс белого цвета вручную.

„Установка штатива“ (стр. 75)

„Ручная регуляция фокусировки“ (стр. 89)

„Настройка баланса белого цвета“ (стр. 91)

Автоматическая съемка с распознаванием движений (АВТОМАТ. СЪЕМКА)

Данная функция позволяет аппарату снимать автоматически, регистрируя изменения в движении объекта (яркости) внутри красной рамки, отображенной на ЖК-мониторе.

Она может быть установлена и для видео-, и для фотосъемки.

1 Откройте ЖК-монитор.

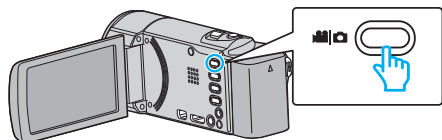

- Установите режим на видеосъемки или фотографирования .
- Чтобы переключить режим с видео на фото или наоборот, нажмите или на экране записи, чтобы отобразить экран переключения режимов. Нажмите или , чтобы переключить режим на видео или фото соответственно. (Также можно использовать кнопку на данном аппарате.)

2 Создайте изображение в соответствии с видом объекта.

- Отрегулируйте угол обзора с помощью трансфокации т.д.

3 Нажмите „MENU“.

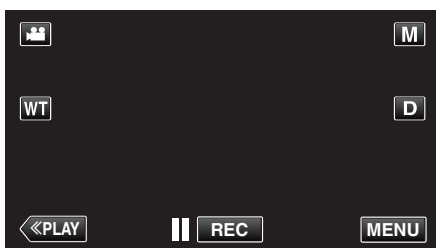

- Появится меню ярлыков.

4 Нажмите „MENU“ в меню ярлыков.

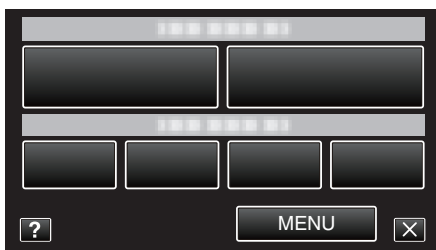

5 Нажмите „АВТОМАТ. СЪЕМКА“.

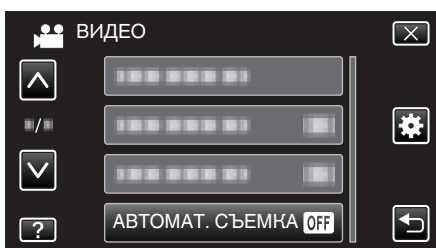

- Нажмите или , чтобы передвигаться вперед или назад до нужной величины.
- Нажмите , чтобы выйти из меню.
- Нажмите , чтобы вернуться к предыдущему экрану.

6 Нажмите „ВКЛ“.

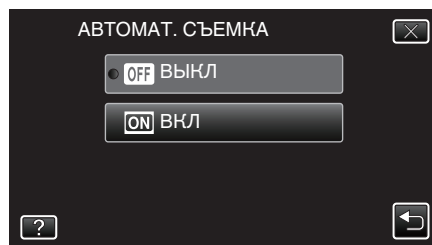

- 7 Съемка начинается автоматически, когда объект внутри красной рамки, расположенной в центре экрана, движется.

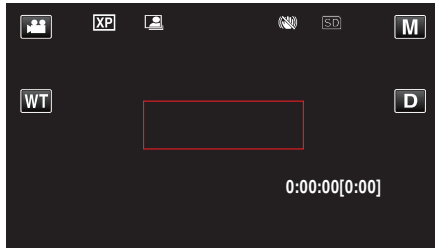

- Красная рамка появляется через 2 секунды после исчезновения дисплея меню.
- При видеосъемке запись продолжается в течение всего времени, пока движение объекта продолжается (изменяется яркость) внутри красной рамки. Когда движение объекта (изменения яркости) прекращается внутри красной рамки, съемка будет остановлена через 5 секунд.
- Чтобы вручную остановить запись, нажмите кнопку START/STOP. Однако, т.к. настройка „АВТОМАТ. СЪЕМКА“ остается в положении „ВКЛ“ даже после остановки записи, запись начнется вновь, когда будут зарегистрированы движения объекта (изменения яркости) внутри красной рамки. Для отмены „АВТОМАТ. СЪЕМКА“, установите ее в положение „ВЫКЛ“.

ПРЕДУПРЕЖДЕНИЕ :

- Цифровая трансфокация, стабилизатор изображения и таймер автоспуска недоступны после установки „АВТОМАТ. СЪЕМКА“.
- „АВТОМАТ. СЪЕМКА“ не может использоваться одновременно с „ЗАМЕДЛЕННАЯ СЪЕМКА“. Когда они обе установлены, преимущество дается „ЗАМЕДЛЕННАЯ СЪЕМКА“.
- „РАЗМЕР ИЗОБРАЖЕНИЯ“ не может быть изменено после того, как будет выбрана „АВТОМАТ. СЪЕМКА“. Установите его до выбора „АВТОМАТ. СЪЕМКА“.
- Автоматическое выключение питания и энергосберегающий режим недоступны при установленной „АВТОМАТ. СЪЕМКА“.

ПРИМЕЧАНИЕ :

- Запись останавливается, когда во время съемки не происходит никаких изменений в течение 5 секунд.
- Настройки „АВТОМАТ. СЪЕМКА“ не сохраняются после выключения питания камеры.
- Съемка может не начаться, если движения объекта внутри красной рамки слишком быстрые или изменения яркости слишком незначительны.
- Съемка может начаться из-за изменений яркости, даже если внутри красной рамки не наблюдается никаких движений.
- Невозможно начать съемку в процессе настройки трансфокации.

Съемка групповых фотографий (таймер автоспуска)

10-секундный таймер автоспуска и таймер распознавания лиц – функции, полезные при съемке групповых фото. 2-секундный таймер автоспуска помогает предотвратить вибрацию камеры, вызываемой нажатием кнопки спуска.

ПРИМЕЧАНИЕ :

При фотосъемке с помощью функции таймера автоспуска рекомендуется использовать штатив. „Установка штатива“ (стр. 75)

Использование 2-/10-секундного таймера автоспуска

- 1 Откройте ЖК-монитор.

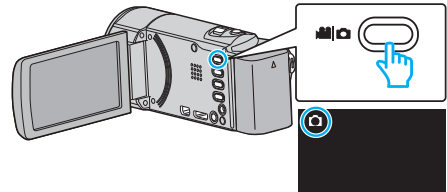

- Убедитесь, что режим записи установлен на фото.
- Если режим установлен на видео, нажмите на экране записи, чтобы отобразить экран переключения режимов. Нажмите на фото, чтобы переключить режим на фото. (Также можно использовать кнопку на данном аппарате.)

- 2 Нажмите „MENU“.

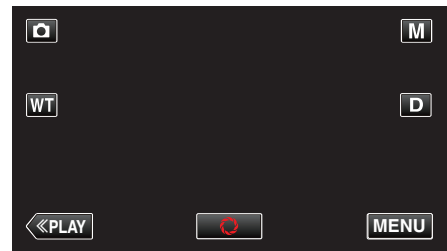

- Появится меню ярлыков.

- 3 Нажмите „MENU“ в меню ярлыков.

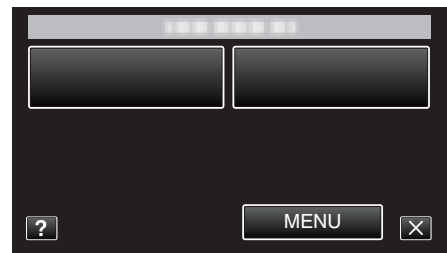

- 4 Нажмите „АВТОСПУСК“.

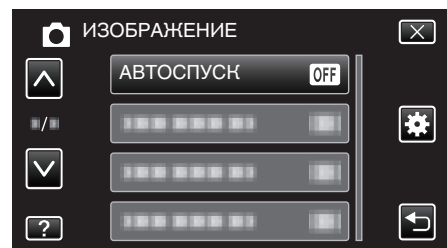

- Нажмите ^ или v, чтобы передвигаться вперед или назад до нужной величины.
- Нажмите X, чтобы выйти из меню.
- Нажмите ↶, чтобы вернуться к предыдущему экрану.

- 5 Нажмите „2 СЕК“ или „10 СЕК“.

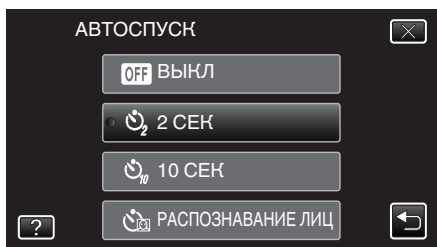

6 Установите фокус на необходимом объекте.

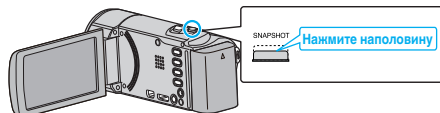

- Когда фокусировка завершена, значок фокуса загорается зеленым светом.

7 Сделайте фото.

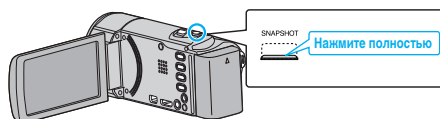

- Отобразится таймер и начнется обратный отсчет до момента спуска.
- Чтобы остановить таймер автоспуска, снова нажмите кнопку SNAPSHOT.

Использование таймера автоспуска с распознаванием лиц

Нажатие кнопки SNAPSHOT запускает распознавание лиц, и съемка осуществляется через три секунды после того, как другое лицо появляется в рамке.

Эта функция удобна в случае, если вы хотите включить фотографа в групповую фотографию.

1 Откройте ЖК-монитор и выберите режим фото.

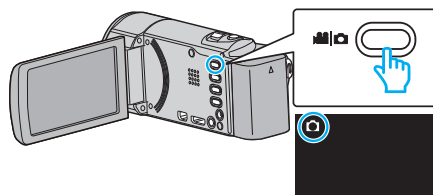

- Появится значок режима фото.

2 Нажмите „MENU“.

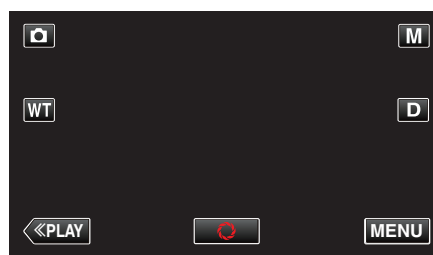

- Появится меню ярлыков.

3 Нажмите „MENU“ в меню ярлыков.

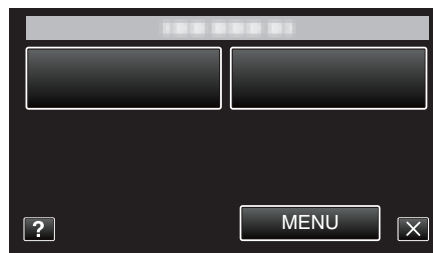

4 Нажмите „АВТОСПУСК“.

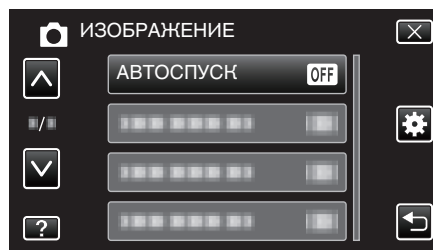

- Нажмите ^ или v, чтобы передвигаться вперед или назад до нужной величины.
- Нажмите X, чтобы выйти из меню.
- Нажмите ↶, чтобы вернуться к предыдущему экрану.

5 Нажмите „РАСПОЗНАВАНИЕ ЛИЦ“.

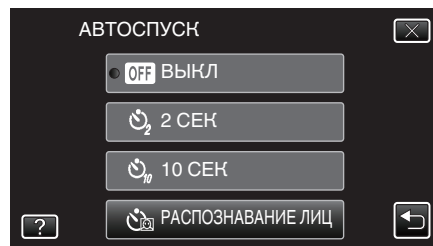

6 Убедившись, что все смотрят в камеру, нажмите кнопку SNAPSHOT.

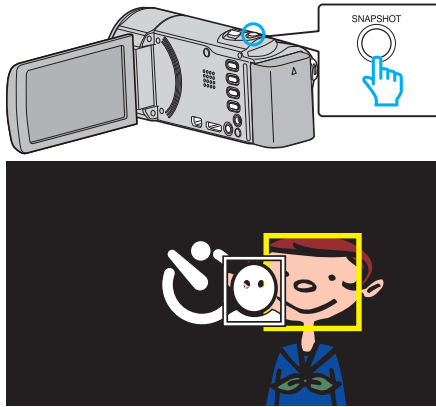

- Вокруг лиц объектов появляются рамки.
- Повторное нажатие SNAPSHOT запускает 10-секундный таймер автоспуска.

7 Фотограф входит в кадр.

Фотограф

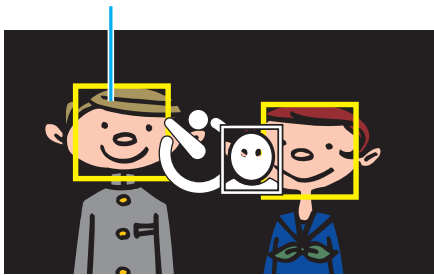

- Спуск срабатывает через 3 секунды после того, как фотограф появляется в рамке.
- Чтобы остановить таймер автоспуска, снова нажмите кнопку SNAPSHOT.

ПРИМЕЧАНИЕ :

- Функция „РАСПОЗНАВАНИЕ ЛИЦ“ может не распознать лица, в зависимости от условий съемки.

Запись видео с датой и временем

Видео можно записывать вместе с датой и временем. Установите этот параметр, если вы хотите сохранить файл с отображением даты и времени.
(Дату и время невозможно удалить после записи.)

1 Откройте ЖК-монитор.

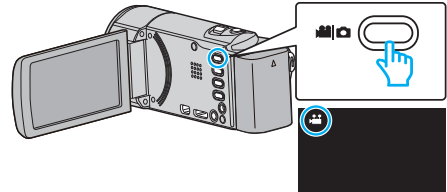

- Убедитесь, что режим записи установлен на видео.
- Если режим установлен на фото, нажмите [CAMERA] на экране записи, чтобы отобразить экран переключения режимов. Нажмите [VIDEO], чтобы переключить режим на видео. (Также можно использовать кнопку [VIDEO] на данном аппарате.)

2 Нажмите „MENU“.

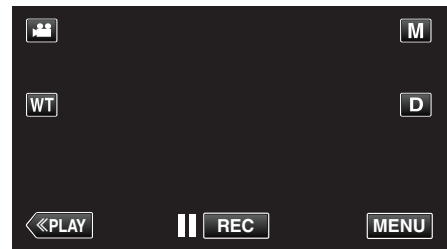

- Появится меню ярлыков.

3 Нажмите „MENU“ в меню ярлыков.

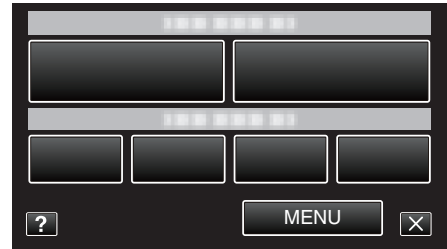

4 Нажмите „ЗАПИСЬ ДАТЫ/ВРЕМЕНИ“.

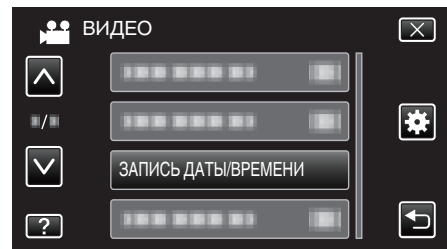

- Нажмите ^ или v, чтобы передвигаться вперед или назад до нужной величины.
- Нажмите X, чтобы выйти из меню.
- Нажмите ↶, чтобы вернуться к предыдущему экрану.
- Когда элемент нажат, отображается предупреждение о записи даты/времени.

5 Чтобы начать запись, нажмите кнопку START/STOP.

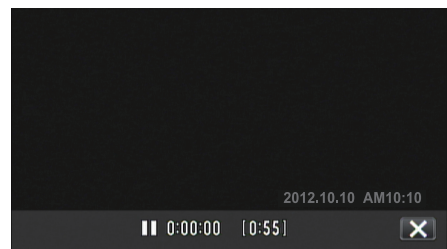

- Нажмите кнопку START/STOP еще раз, чтобы остановить запись.

- Для выполнения операций, отличных от записи, сначала нажмите X, чтобы отменить „ЗАПИСЬ ДАТЫ/ВРЕМЕНИ“.

ПРЕДУПРЕЖДЕНИЕ :

- Дату и время невозможно удалить после записи.

Проверка оставшегося времени записи

Вы можете проверить оставшееся время записи на SD-карте, а также оставшийся заряд батареи.

- 1 Откройте ЖК-монитор.

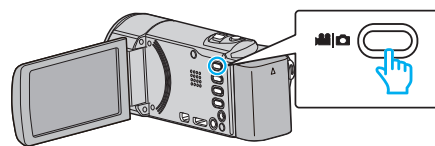

- Установите режим на видеосъемки или фотографирования .
- Чтобы переключить режим с видео на фото или наоборот, нажмите или на экране записи, чтобы отобразить экран переключения режимов. Нажмите или , чтобы переключить режим на видео или фото соответственно.

- 2 Нажмите кнопку INFO.

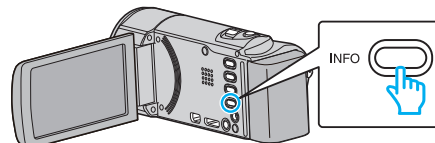

- Если вы используете режим фото, переходите к шагу 4.

- 3 Отобразите оставшееся время записи.

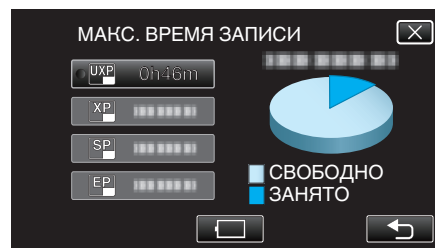

- Оставшееся время записи отображается только в режиме видеосъемки.
- Чтобы отобразить оставшийся заряд аккумуляторного блока, нажмите .
- не будет отображено, когда адаптер переменного тока подключен.
- Нажмите , чтобы вернуться к режиму записи.
- Чтобы выйти, нажмите X.

- 4 Отобразите оставшийся заряд аккумуляторного блока.

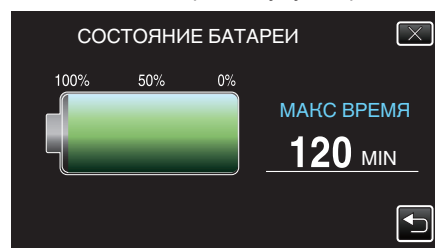

- В случае видеосъемки нажмите , чтобы вернуться к отображению оставшегося времени записи. В случае фотосъемки нажмите , чтобы вернуться к режиму записи.
- Чтобы выйти, нажмите кнопку INFO или нажмите X.
- Оставшийся заряд батареи не будет отображаться, когда адаптер переменного тока подключен.

ПРИМЕЧАНИЕ :

- С экрана отображения оставшегося времени записи вы можете изменить качество видео на желаемое, нажав на него.

Приблизительное время видеозаписи

Качество	SDHC/SDXC-карта					
	4 ГБ	8 ГБ	16 ГБ	32 ГБ	48 ГБ	64 ГБ
UXP	20 мин	40 мин	1 ч 20 мин	2 ч 50 мин	4 ч 10 мин	5 ч 40 мин
XP	30 мин	1 ч	2 ч	4 ч	6 ч	8 ч 10 мин
SP	40 мин	1 ч 20 мин	2 ч 50 мин	5 ч 50 мин	8 ч 30 мин	11 ч 30 мин
EP	1 ч 40 мин	3 ч 30 мин	7 ч 10 мин	14 ч 40 мин	21 ч 30 мин	28 ч 50 мин
SSW	1 ч 20 мин	2 ч 40 мин	5 ч 30 мин	11 ч 20 мин	16 ч 40 мин	22 ч 20 мин
SEW	2 ч 50 мин	5 ч 40 мин	11 ч 30 мин	23 ч 30 мин	34 ч 30 мин	46 ч 10 мин

- Реальное время записи может быть меньше, в зависимости от условий съемки.

Приблизительное количество фотографий (единица: количество снимков)

Размер изображения	SDHC-карта			
	4 ГБ	8 ГБ	16 GB	32 GB
1920×1080 (16:9)	3100	6500	9999	9999
1440×1080 (4:3)	4200	8500	9999	9999
640×480 (4:3)	9999	9999	9999	9999

- Фотографии, сделанные во время видеосъемки или воспроизведения видео, сохраняются с размером 1920 x 1080.

Приблизительное время записи (с использованием батареи)

Аккумуляторный блок	Фактическое время записи	Время непрерывной записи
BN-VG114E (прилагается)	1 ч 5 мин	2 ч
BN-VG121E	1 ч 40 мин	3 ч 5 мин
BN-VG138E	3 ч	5 ч 30 мин





- Вышеуказанные величины действительны при „ПОДСВЕТКА“, установленной на „ВЫКЛ“, и „РЕГ. ЯРКОСТИ ДИСПЛЕЯ“, установленной на „3“ (стандартная установка).
- При трансфокации или в случае многократных остановок фактическое время записи может быть меньше. (Рекомендуется иметь в запасе аккумуляторные блоки на период времени, в три раза превышающий предполагаемое время записи.)
- Реальное время записи может быть различным, в зависимости от условий съемки.
- По истечении срока службы батареи время записи становится еще меньше, даже если аккумуляторный блок полностью заряжен. (Замените аккумуляторный блок на новый.)

Воспроизведение видео

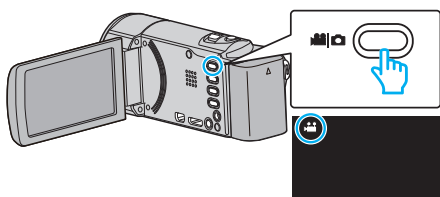
Вы можете выбрать и начать воспроизведение записанных видеофайлов с экрана указателя (отображаются эскизы).

1 Откройте ЖК-монитор.





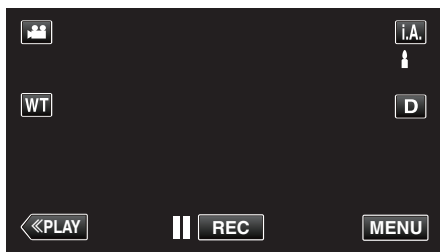

- Убедитесь, что режим записи установлен на .
- Если режим установлен на фото , нажмите  на экране записи, чтобы отобразить экран переключения режимов. Нажмите , чтобы переключить режим на видео. (Также можно использовать кнопку  на данном аппарате.)

2 Нажмите «<<PLAY», чтобы выбрать режим воспроизведения.

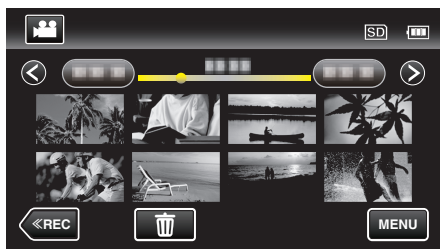

3 Нажмите на файл, чтобы начать воспроизведение.



- Нажмите , чтобы приостановить.
- Нажмите , чтобы вернуться к экрану указателя.
-  отображается на последнем воспроизведенном изображении.

Кнопки выбора операций для воспроизведения видео

Во время отображения экрана указателя

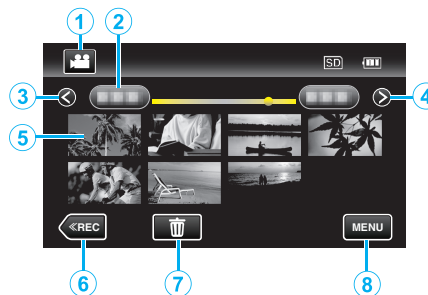

	Отображение	Описание
①	Режим видео/фото	Для переключения с режима видео на режим фото и обратно.
②	Дата	Переход к предыдущей/следующей странице
③	<	Отображает предыдущий экран указателя (отображение эскизов) • Те же действия можно выполнять с помощью рычажка трансфокатора.
④	>	Отображает следующий экран указателя (отображение эскизов) • Те же действия можно выполнять с помощью рычажка трансфокатора.
⑤	Эскиз (файл)	Нажмите на эскиз, чтобы начать воспроизведение. Прокрутите вправо, чтобы переместиться вправо к предыдущему экрану указателя (отображение эскизов) Прокрутите влево, чтобы переместиться влево к следующему экрану указателя (отображение эскизов)
⑥	<<REC	Переключает на режим записи.
⑦		Отображает экран указателя (отображение эскизов) для осуществления удаления
⑧	MENU	Отображает экран меню

Во время воспроизведения видео

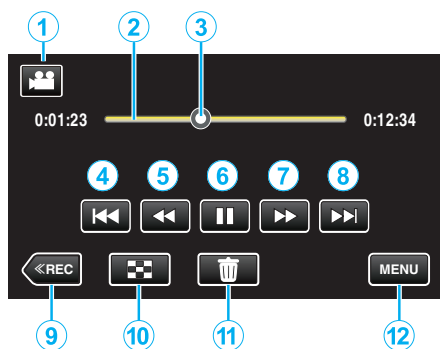

	Отображение	Описание
①	Режим видео/ фото	Для переключения с режима видео на режим фото и обратно.
②	Панель времени	Нажмите на случайное положение – перемещается на нажатое положение. Перетащите точку воспроизведения влево или вправо – начинает воспроизведение с нового положения.
③	Указатель	Отображает текущее примерное положение в сцене.
④	⏮	Возврат к началу сцены. Возврат к предыдущей сцене в случае нажатия в начале сцены. • Те же действия можно выполнять с помощью рычажка трансфокатора.
⑤	⏪	Поиск в обратном направлении (скорость увеличивается при каждом нажатии).
⑤	⏩	Медленное воспроизведение в обратном направлении /нажмите и удерживайте, чтобы начать медленное воспроизведение в обратном направлении.
⑥	▶ / ⏸	Воспроизведение/пауза
⑦	⏭	Поиск в прямом направлении (скорость увеличивается при каждом нажатии).
⑦	⏮	Медленное воспроизведение / нажмите и удерживайте, чтобы начать медленное воспроизведение.
⑧	⏭	Переход к следующей сцене. • Те же действия можно выполнять с помощью рычажка трансфокатора.
⑨	<<REC	Переключает на режим записи.
⑩	⏹	Остановка (возврат к экрану указателя).
⑪	🗑	Удаляет текущий показываемый видеофайл.
⑫	MENU	Отображает экран меню.

ПРИМЕЧАНИЕ :

- Нажмите или перетащите на рабочую область сенсорного экрана.
 - Кнопки операций на сенсорном экране исчезают, если управление аппаратом не осуществляется на протяжении 5 секунд. Нажмите на экран, чтобы снова отобразить кнопки операций.
 - Вы можете осуществлять поиск желаемого файла по дате записи. „Поиск определенного видео/фотографии по дате“ (☞ стр. 125)
 - Дата и время записи могут быть отображены на экране во время воспроизведения.
- „ОТОБРАЗ. ДАТУ/ВРЕМЯ“ (☞ стр. 188)

Регуляция громкости видео

Можно использовать рычажок трансфокатора/громкости для регулировки громкости.



ПРЕДУПРЕЖДЕНИЕ :

- Сделайте резервную копию важных записанных данных. Рекомендуется скопировать Ваши важные записанные данные на DVD-диск или на другой носитель записи для хранения.
- Данный аппарат управляется микрокомпьютером. Электростатические разряды, внешние шумы и помехи (от телевизора, радио и т.п.) могут препятствовать нормальному функционированию. В таком случае выключите питание и отсоедините адаптер переменного тока и аккумуляторный блок. Аппарат будет перезапущен.
- Сделайте резервную копию важных записанных данных.
- Рекомендуется скопировать ваши важные записанные данные на DVD-диск или на другой носитель записи для хранения.
- Компания JVC не несет ответственности за утрату данных.

Проверка даты записи и другой информации

1 Установите камеру в режим паузы при воспроизведении и нажмите кнопку INFO.

Вы можете отобразить дату записи и длину выбранного файла.



Быстрая проверка содержания видеофайлов (обзорное воспроизведение)

Вы можете воспроизвести обзор записанных видеофайлов (Обзорное воспроизведение).

Эта функция удобна для быстрой проверки содержания видеофайлов.

1 Откройте ЖК-монитор.

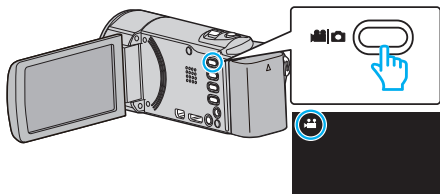

- Убедитесь, что режим записи установлен на .
- Если режим установлен на фото , нажмите на экране записи, чтобы отобразить экран переключения режимов. Нажмите , чтобы переключить режим на видео. (Также можно использовать кнопку / на данном аппарате.)

2 Нажмите „<<PLAY“, чтобы выбрать режим воспроизведения.

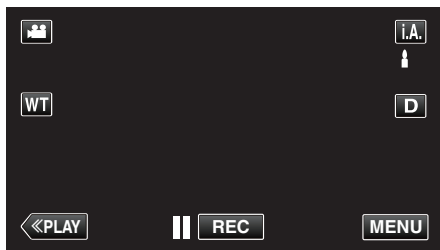

3 Нажмите „MENU“.

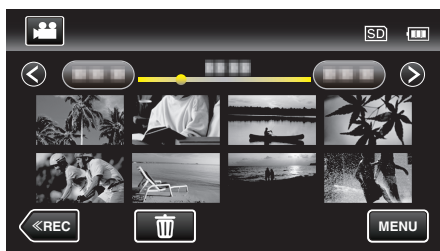

4 Нажмите „ВОСПР. КАТАЛОГА“.

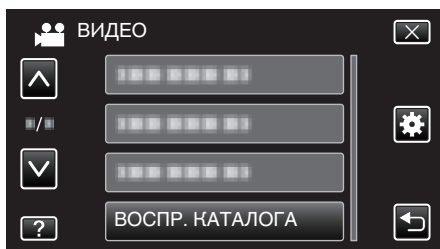

5 Нажмите, чтобы выбрать дату для обзорного воспроизведения.

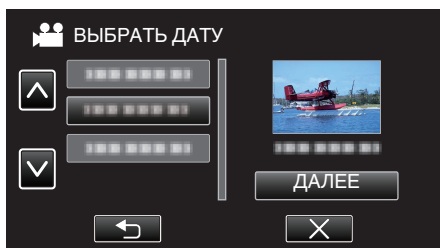

- Выбрав дату, нажмите „ДАЛЕЕ“.
- При нажатии „ВСЕ“ будет осуществлено обзорное воспроизведение для всех дат.
- Нажмите или , чтобы передвигаться вперед или назад до нужной величины.
- Нажмите , чтобы выйти из меню.
- Нажмите , чтобы вернуться к предыдущему экрану.

6 Выберите время обзорного воспроизведения

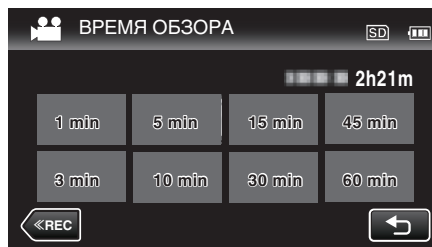

- Время, отображаемое при обзорном воспроизведении, различается в зависимости от времени записи.
- Если запуск „ВОСПР. КАТАЛОГА“ после выбора времени обзорного воспроизведения занимает некоторое время (больше 2 секунд), будет отображен статус выполнения.
- Время обзорного воспроизведения указано примерно.

7 Начнется обзорное воспроизведение.

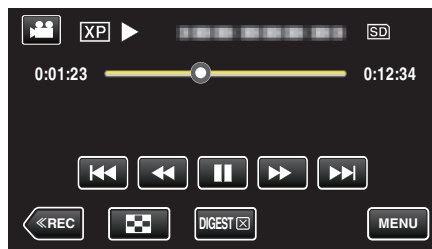

- Нажмите , чтобы приостановить.
- Нажмите , чтобы вернуться к экрану указателя.
- Нажмите „DIGEST“, чтобы вернуться к обычному экрану воспроизведения.
- Вы можете нажать „MENU“ во время воспроизведения, чтобы сохранить список воспроизведения обзорного воспроизведения. Нажмите „СОХР. В СПИСОК ВОСП.“, а затем „ОК“.
- Функции во время воспроизведения видео „Кнопки выбора операций для воспроизведения видео“ (стр. 120)

Воспроизведение видеофайлов с поврежденной информацией управления

Информация управления видео может быть повреждена, если запись осуществляется неправильно, например, при выключении питания во время записи. Вы можете осуществлять следующие операции для воспроизведения видео с поврежденной информацией управления.

1 Откройте ЖК-монитор.

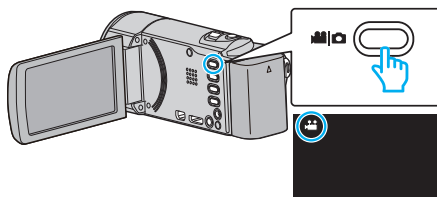

- Убедитесь, что режим записи установлен на видео.
- Если режим установлен на фото, нажмите на экране записи, чтобы отобразить экран переключения режимов. Нажмите, чтобы переключить режим на видео. (Также можно использовать кнопку на данном аппарате.)

2 Нажмите «<<PLAY», чтобы выбрать режим воспроизведения.

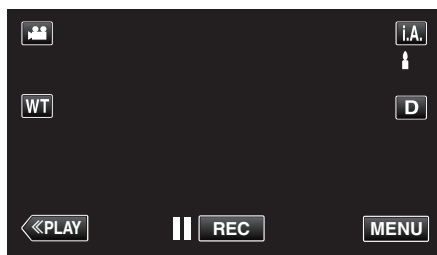

3 Нажмите «MENU».



4 Нажмите «ВОСПР. ДРУГОГО ФАЙЛА».

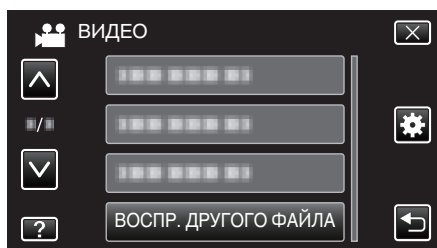

5 Нажмите на файл, чтобы начать воспроизведение.

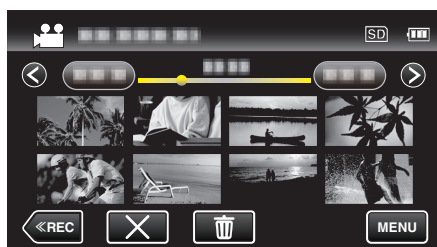

„Воспроизведение видео“ (стр. 120)

ПРИМЕЧАНИЕ :

- В папке EXTMOV создается файл MTS в случае повреждения информации управления.
- В зависимости от состояния поврежденного файла, в воспроизведении может произойти сбой или оно может пройти нормально.

Воспроизведение фотографий

Вы можете выбрать и начать воспроизведение записанных фотографий с экрана указателя (отображаются эскизы).

1 Откройте ЖК-монитор.

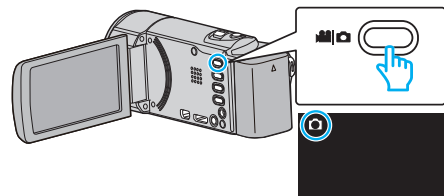

- Убедитесь, что режим записи установлен на фото.
- Если режим установлен на видео, нажмите на экране записи, чтобы отобразить экран переключения режимов. Нажмите, чтобы переключить режим на фото. (Также можно использовать кнопку на данном аппарате.)

2 Нажмите «<<PLAY», чтобы выбрать режим воспроизведения.

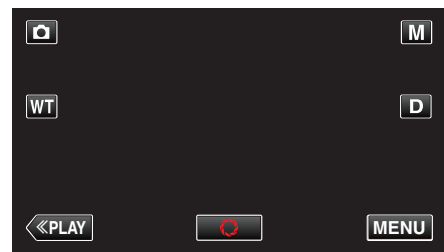

3 Нажмите на файл, чтобы начать воспроизведение.



- Нажмите, чтобы вернуться к экрану указателя.

Кнопки выбора операций для воспроизведения фотографий

Во время отображения экрана указателя

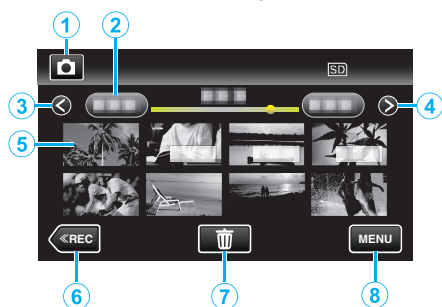

Отображение	Описание
① Режим видео/ фото	Для переключения с режима видео на режим фото и обратно.
② Дата	Переход к предыдущей/следующей странице
③ <	Отображает предыдущий экран указателя (отображение эскизов) • Те же действия можно выполнять с помощью рычажка трансфолятора.
④ >	Отображает следующий экран указателя (отображение эскизов) • Те же действия можно выполнять с помощью рычажка трансфолятора.
⑤ Файл (фото)	Нажмите на эскиз, чтобы начать воспроизведение. Прокрутите вправо, чтобы переместиться вправо к предыдущему экрану указателя (отображение эскизов) Прокрутите влево, чтобы переместиться влево к следующему экрану указателя (отображение эскизов)
⑥ <<REC	Переключает на режим записи.
⑦	Отображает экран указателя (отображение эскизов) для осуществления удаления
⑧ MENU	Отображает экран меню

Во время воспроизведения фотографий

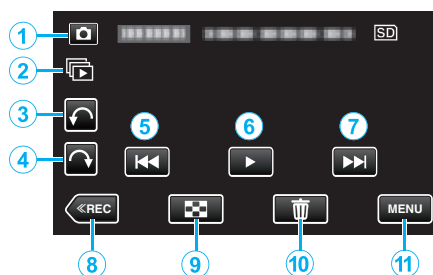

Отображение	Описание
①	Для переключения с режима видео на режим фото и обратно.
②	Непрерывное воспроизведение фотографий, снятых непрерывно в течение 2 секунд, или в режиме непрерывной съемки.
③	Поворачивает влево (поворачивает на -90° с каждым нажатием)
④	Поворачивает вправо (поворачивает на 90° с каждым нажатием)
⑤	Возврат к предыдущему фото • Те же действия можно выполнять с помощью рычажка трансфолятора.
⑥	Запускает/приостанавливает слайд-шоу „Воспроизведение слайд-шоу“ (☞ стр. 125)
⑦	Переход к следующему фото • Те же действия можно выполнять с помощью рычажка трансфолятора.
⑧ <<REC	Переключает на режим записи.
⑨	Возвращает к экрану указателя
⑩	Удаляет отображаемое фото.
⑪ MENU	Отображает экран меню

ПРИМЕЧАНИЕ :

- Нажмите или перетащите на рабочую область сенсорного экрана.
- Кнопки операций на сенсорном экране исчезают, если управление аппаратом не осуществляется на протяжении 5 секунд. Нажмите на экран, чтобы снова отобразить кнопки операций.
- Фотографию можно поворачивать на 90° вправо или влево во время воспроизведения.
Поворот применим только к изображению на экране.
- Вы можете осуществлять поиск желаемого файла по дате записи. Эта функция удобна при поиске среди большого количества файлов.
„Поиск определенного видео/фотографии по дате“ (☞ стр. 125)

ПРЕДУПРЕЖДЕНИЕ :

- Данный аппарат управляется микрокомпьютером. Электростатические разряды, внешние шумы и помехи (от телевизора, радио и т.п.) могут препятствовать нормальному функционированию. В таком случае выключите питание и отсоедините адаптер переменного тока и аккумуляторный блок. Аппарат будет перезапущен.

Воспроизведение слайд-шоу

Фотографии могут воспроизводиться в режиме слайд-шоу. Нажмите ► во время воспроизведения фотографий, чтобы начать слайд-шоу.

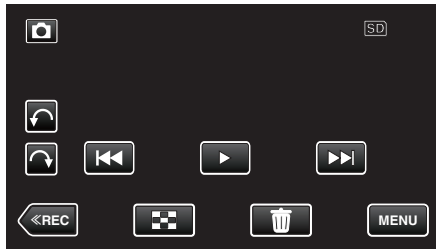

„Кнопки выбора операций для воспроизведения фотографий“ (☞ стр. 124)

ПРИМЕЧАНИЕ :

- В слайд-шоу можно добавлять различные эффекты смены слайдов. „ЭФФЕКТЫ СЛАЙД-ШОУ“ (☞ стр. 191)

Поиск определенного видео/фотографии по дате

Поиск желаемого файла на экране указателя усложняется при наличии большого количества видеофайлов и фотографий. Используйте кнопку поиска, чтобы найти желаемое. Вы можете осуществлять поиск и воспроизведение видеофайлов и фотографий по дате записи.

1 Нажмите „MENU“.

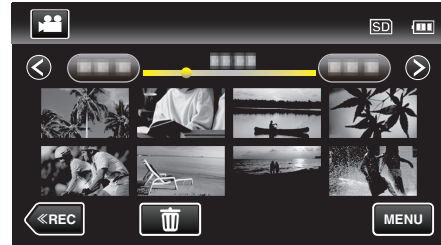

- Поиск может осуществляться в режиме и видео, и фото.
* На рисунке изображен пример в режиме видео.

2 Нажмите „ПОИСК ДАТЫ“.

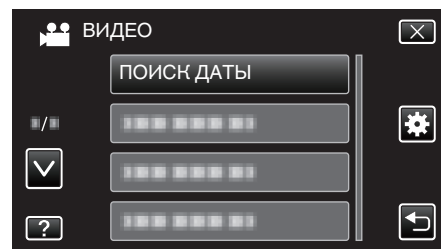

3 Нажмите дату записи, а затем нажмите „ДАЛЕЕ“.

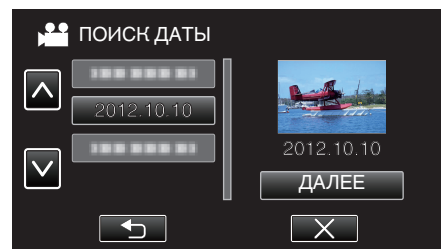

- Нажмите еще раз, чтобы отменить выбранную дату.

4 Нажмите на файл, чтобы начать воспроизведение.



- В режиме видео вы можете выбирать видеофайлы, а в режиме фото – фотографии.
- Будут отображены только видео, записанные в выбранный день.
- Нажмите X, чтобы остановить поиск и вернуться к экрану указателя (отображение эскизов).

Удаление файлов на основании выбранной даты : _____
Нажмите [trash] на экране указателя (отображение эскизов), чтобы удалить ненужные файлы.
„Удаление ненужных файлов“ (☞ стр. 130)

Подключение к телевизору и просмотр

Вы можете подключить данный аппарат к телевизору для воспроизведения видео. Качество изображения телевизора различается в зависимости от его типа и соединительного кабеля. Выберите разъем, который наиболее подходит для вашего телевизора.

- Также обратитесь к руководству по эксплуатации телевизора.

„Подключение с помощью мини-разъема HDMI“ (стр. 126)

„Подключение с помощью разъема AV“ (стр. 127)

- Чтобы отобразить дату и время на экране телевизора, установите „ОТОБРАЗ. ДАТУ/ВРЕМЯ“ и „ВЫВОД МЕНЮ НА ТВ“ на „ВКЛ“.

„ОТОБРАЗ. ДАТУ/ВРЕМЯ“ (стр. 188)

„ВЫВОД МЕНЮ НА ТВ“ (стр. 198)

Неправильное отображение на экране телевизора

Неисправность	Действие
Изображение не отображается на экране телевизора должным образом.	<ul style="list-style-type: none"> • Отсоедините кабель и снова подсоедините его. • Выключите аппарат, а затем снова включите его. • Изображения могут не отображаться правильно, когда оставшийся заряд батареи низкий. Используйте адаптер переменного тока.
Изображение на экране телевизора отображается вертикально.	<ul style="list-style-type: none"> • Установите „ВИДЕО ВЫХОД“ в меню „ОБЩЕЕ“ на „4:3“. • „ВИДЕО ВЫХОД“ (стр. 199)
Изображение на экране телевизора отображается горизонтально.	<ul style="list-style-type: none"> • Отрегулируйте экран телевизора должным образом.
Цвета изображений выглядят странно.	<ul style="list-style-type: none"> • Отрегулируйте экран телевизора должным образом.
Функции HDMI-СЕС работают неправильно, а телевизор не работает при подключении аппарата.	<ul style="list-style-type: none"> • В зависимости от технических характеристик телевизоры могут функционировать по-разному, даже если они являются HDMI-СЕС- совместимыми. Поэтому не гарантируется работа функций HDMI-СЕС аппарата совместно со всеми телевизорами. В этом случае установите „НАСТРОЙКИ HDMI“ на „ВКЛ“. • „НАСТРОЙКИ HDMI“ (стр. 200)
Изменился язык дисплея.	<ul style="list-style-type: none"> • Это может произойти при подключении аппарата к телевизору с другими настройками языка при помощи кабеля HDMI.

ПРЕДУПРЕЖДЕНИЕ :

- Во время доступа к файлам не извлекайте носитель записи и не выполняйте других действий (таких, как отключение питания). Также убедитесь в том, что питание камеры осуществляется от сетевого адаптера, так как данные на носителе записи могут быть повреждены в случае разрядки батареи во время работы. Если данные на носителе записи были повреждены, выполните форматирование носителя записи для его повторного использования.

Подключение с помощью мини-разъема HDMI

Если вы используете телевизор с высоким разрешением, можно воспроизвести запись с высоким разрешением, подключив его к соединителю mini-HDMI.

- Используйте высокоскоростной мини-кабель HDMI в качестве мини-кабеля HDMI, когда не используется прилагающийся кабель.
- Также обратитесь к руководству по эксплуатации телевизора.

- 1 Подключите камеру к телевизору.

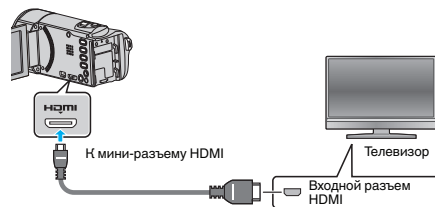

- Выключите питание камеры, нажав кнопку и удерживая ее около 2 секунд.

- 2 Подключите адаптер переменного тока к аппарату.

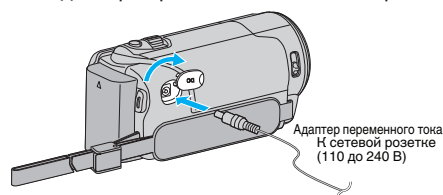

- 3 Нажмите внешнюю кнопку входного сигнала на телевизоре, чтобы переключиться на входной сигнал аппарата, поступающий через подключенный разъем.

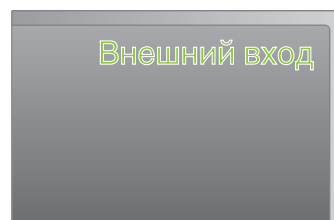

- 4 Начните воспроизведение одного из файлов.



„Воспроизведение видео“ (стр. 120)

„Воспроизведение фотографий“ (стр. 123)

ПРИМЕЧАНИЕ :

- В соответствии с подключением измените настройки в „HDMI ВЫХОД“.
- „HDMI ВЫХОД“ (стр. 199)
- При подключении к телевизору с помощью мини-кабеля HDMI изображение или звук могут выводиться на телевизор неправильно, в зависимости от подключенного телевизора. В таком случае выполните следующие операции.
 - 1) Отсоедините мини-кабель HDMI и снова подсоедините его.
 - 2) Выключите аппарат, а затем снова включите его.
- С вопросами о телевизоре или способе подключения обращайтесь к производителю телевизора.

Работа при подключении к телевизору через HDMI

Подключение аппарата к телевизору, поддерживающему HDMI-CEC, с помощью кабеля mini-HDMI позволяет осуществлять связанные операции.

- HDMI-CEC (управление потребительской электроникой) – это промышленный стандарт, делающий возможным взаимодействие между HDMI-CEC-совместимыми устройствами, подключенными с помощью кабелей HDMI.

ПРИМЕЧАНИЕ :

- Не все устройства с управлением по HDMI совместимы со стандартом HDMI-CEC. Функция управления по HDMI аппарата не работает при подключении к таким устройствам.
 - Не гарантируется, что аппарат будет работать со всеми устройствами, поддерживающими HDMI-CEC.
 - В зависимости от технических характеристик каждого устройства, поддерживающего HDMI-CEC, некоторые функции могут не работать на данном аппарате. (Для получения дополнительной информации обратитесь к руководству по эксплуатации телевизора.)
 - На некоторых подключенных устройствах могут выполняться непредсказуемые действия. В этом случае установите „НАСТРОЙКИ HDMI“ на „ВЫКЛ“.
- „НАСТРОЙКИ HDMI“ (☞ стр. 200)

Подготовка

- Соедините аппарат и телевизор с помощью кабеля mini-HDMI.
- „Подключение с помощью мини-разъема HDMI“ (☞ стр. 126)
- Включите телевизор и установите настройку, имеющую отношение к HDMI-CEC, на „ВКЛ“. (Для получения дополнительной информации обратитесь к руководству по эксплуатации телевизора.)
 - Включите аппарат и установите „НАСТРОЙКИ HDMI“ в меню „ОБЩЕЕ“ на „ВКЛ“.
- „НАСТРОЙКИ HDMI“ (☞ стр. 200)

Операционный метод 1

- 1 Включите камеру.
- 2 Выберите режим воспроизведения.
- 3 Подключите кабель mini-HDMI.
 - При включении аппарата телевизор автоматически включается и переключается на режим входа HDMI.

Операционный метод 2

- 1 Выключите телевизор.
 - Данный аппарат отключается автоматически.

ПРИМЕЧАНИЕ :

- В зависимости от подключенного телевизора язык дисплея аппарата автоматически переключается на язык, который был выбран для телевизора при включении аппарата. (Это возможно только в случае, если аппарат поддерживает язык, выбранный для телевизора.) Для использования аппарата с языком, который отличается от языка дисплея телевизора, установите „НАСТРОЙКИ HDMI“ на „ВЫКЛ“.
- Язык дисплея телевизора не будет автоматически переключаться, даже если изменяется язык дисплея аппарата.
- Эти функции могут выполняться некорректно, если подключены такие устройства, как усилитель и селектор. Установите „НАСТРОЙКИ HDMI“ на „ВЫКЛ“.
- Если HDMI-CEC работает неудовлетворительно, выключите и снова включите аппарат.

Подключение с помощью разъема AV

Подключение прилагающегося кабеля к разъему аудио/видео позволяет воспроизведение видеофайлов на экране телевизора.

- Также обратитесь к руководству по эксплуатации телевизора.

- 1 Подключите камеру к телевизору.

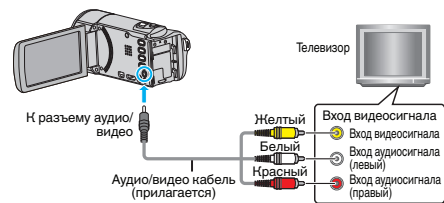

- Выключите питание камеры, нажав кнопку и удерживая ее около 2 секунд.

- 2 Подключите адаптер переменного тока к аппарату.

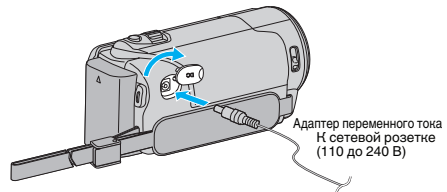

- 3 Нажмите внешнюю кнопку входного сигнала на телевизоре, чтобы переключиться на входной сигнал аппарата, поступающий через подключенный разъем.

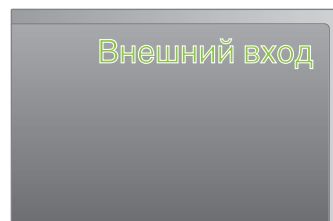

- 4 Начните воспроизведение одного из файлов.

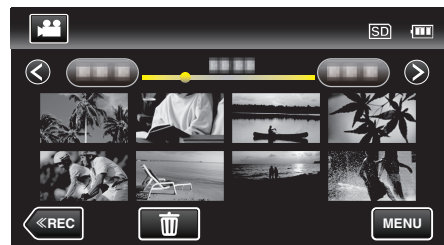

„Воспроизведение видео“ (☞ стр. 120)

„Воспроизведение фотографий“ (☞ стр. 123)

ПРИМЕЧАНИЕ :

- С вопросами о телевизоре или способе подключения обращайтесь к производителю телевизора.

Воспроизведение списков воспроизведения

Воспроизводит созданные вами списки воспроизведения.

1 Откройте ЖК-монитор.

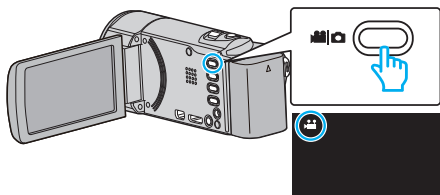

- Убедитесь, что режим записи установлен на .
- Если режим установлен на фото , нажмите на экране записи, чтобы отобразить экран переключения режимов. Нажмите , чтобы переключить режим на видео. (Также можно использовать кнопку / на данном аппарате.)

2 Нажмите «<<PLAY», чтобы выбрать режим воспроизведения.

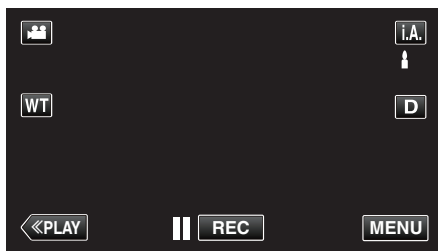

3 Нажмите «MENU».

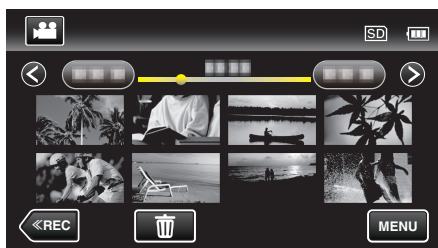

4 Нажмите «ВОСПРОИЗВЕСТИ СПИСОК».

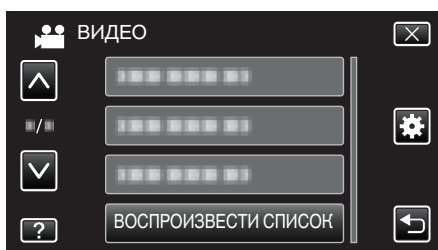

5 Нажмите, чтобы выбрать список воспроизведения.

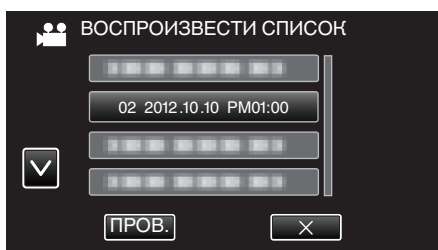

- Начнется воспроизведение списка воспроизведения. „Воспроизведение видео“ (стр. 120)
- Нажмите или , чтобы передвигаться вперед или назад до нужной величины.
- Нажмите , чтобы вернуться к экрану указателя.
- Нажмите „ПРОВ.“ и выберите список воспроизведения, чтобы проверить его содержание. Проверьте и нажмите .
- Списки воспроизведения со значком (обзорное воспроизведение) – это списки, созданные во время обзорного воспроизведения.

Создание списков воспроизведения: _____
„Создание списков воспроизведения из записанных видео“ (стр. 136)

Воспроизведение DVD или диска Blu-ray, созданного с помощью данного аппарата

Диски DVD или Blu-ray, созданные с помощью функции резервного копирования на данном аппарате, могут воспроизводиться на телевизоре посредством записывающего устройства DVD (только DVD) с функцией воспроизведения (CU-VD50) или обычного проигрывателя DVD или Blu-ray. DVD также могут быть воспроизведены на данном аппарате, если к нему подключено записывающее устройство DVD с функцией воспроизведения.

„Воспроизведение с помощью записывающего устройства DVD“ (☞ стр. 147)

„Воспроизведение с помощью внешнего дисководов Blu-ray“ (☞ стр. 155)

- Для получения подробной информации о воспроизведении на обычном проигрывателе DVD или Blu-ray обратитесь к руководству по эксплуатации проигрывателя.

Устройство воспроизведения	DVD (формат AVCHD)	Диск Blu-ray
Записывающее устройство DVD подключено к аппарату	✓	-
Записывающее устройство BD (внешний дисковод Blu-ray), подключенный к данному аппарату	✓	✓
Проигрыватель DVD/DVD-рекордер	✓*	-
Проигрыватель Blu-ray/Blu-ray-рекордер	✓*	✓
Записывающее устройство DVD с функцией воспроизведения (CU-VD50)	✓	-

* Только для AVCHD-совместимых устройств

ПРЕДУПРЕЖДЕНИЕ :

- Диски DVD, созданные в формате AVCHD, не могут воспроизводиться на проигрывателях DVD в стандартном качестве. Существует риск невозможности извлечения диска из проигрывателя.

Обзорное воспроизведение на проигрывателе DVD или Blu-ray

Вы можете воспроизвести несколько секунд из каждой сцены записанных видео на созданном диске.

- 1 Установите созданный диск в проигрыватель.
- 2 Выберите „ВОСПР. КАТАЛОГА“ на телевизоре.
 - Сборник будет воспроизводиться непрерывно.

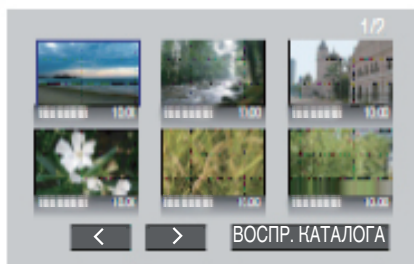

(Экран не появляется на аппарате.)

ПРИМЕЧАНИЕ :

- Для возврата к нормальному воспроизведению/к меню указателя
 - 1) Нажмите кнопку заглавного меню на пульте дистанционного управления проигрывателя во время обзорного воспроизведения.

2) Выберите желаемую позицию.

- Меню „ВОСПР. КАТАЛОГА“ недоступно, когда диск создан с использованием прилагаемого программного обеспечения Everio MediaBrowser 4.
- Обзорное воспроизведение не доступно при воспроизведении с подключением аппарата к записывающему устройству DVD или внешнему дисководу Blu-ray.

Удаление ненужных файлов

Удалите ненужные видеофайлы и фотографии, когда место на носителе записи заканчивается.

Это действие освобождает место для записи.

„Удаление текущего показываемого файла“ (☞ стр. 130)

„Удаление выбранных файлов“ (☞ стр. 130)

ПРИМЕЧАНИЕ :

- Удаленные файлы не могут быть восстановлены.
- Если удаляются файлы из списка воспроизведения, список воспроизведения изменяется.
- Защищенные файлы не могут быть удалены. Снимите защиту перед удалением файла.

„Защита файлов“ (☞ стр. 131)

- Обязательно сделайте резервные копии важных файлов на компьютере.

„Резервное копирование файлов“ (☞ стр. 164)

Удаление текущего показываемого файла

Удаляет текущий показываемый файл.

ПРЕДУПРЕЖДЕНИЕ :

- Удаленные файлы не могут быть восстановлены.

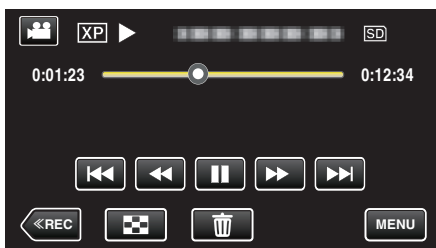

1 Нажмите .

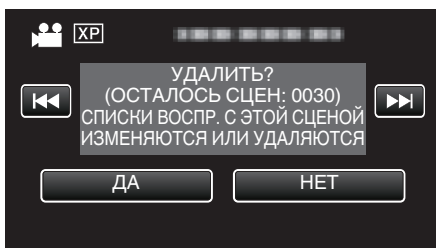

- Хотя на иллюстрации показан режим видео, те же операции применимы в режиме фото.

2 Нажмите „ДА“.



- Чтобы выбрать предыдущий или следующий файл, нажмите  .
- Когда не останется файлов, экран вернется к экрану указателя.

Удаление выбранных файлов







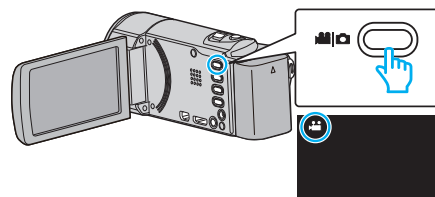

Удаляет выбранные файлы.

ПРЕДУПРЕЖДЕНИЕ :

- Удаленные файлы не могут быть восстановлены.

1 Откройте ЖК-монитор.



- Нажмите  или , чтобы выбрать режим видео или фото.
- Нажмите  или  на экране записи, чтобы отобразить экран переключения режимов. Нажмите , чтобы переключить режим на видео . Нажмите , чтобы переключить режим на фото . (Также можно использовать кнопку  на данном аппарате.)

2 Нажмите „<<PLAY“, чтобы выбрать режим воспроизведения.

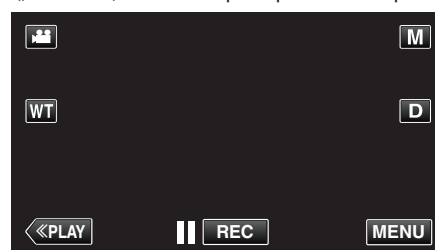



- Хотя на иллюстрации показан режим видео, те же операции применимы в режиме фото.

3 Нажмите .



4 Нажмите на файлы, которые необходимо удалить.



- На выбранных файлах появится . Чтобы снять  с файла, нажмите на него еще раз.
- Нажмите „ВЫБР. ВСЕ“, чтобы выбрать все файлы.
- Нажмите „СНЯТЬ ВСЕ“, чтобы отменить выбор.

- <Сгруппированные файлы>

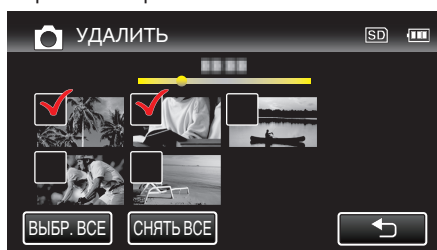

- 5 Нажмите „УСТАН.“.



- 6 Нажмите „ВЫПОЛНИТЬ“, чтобы подтвердить удаление.

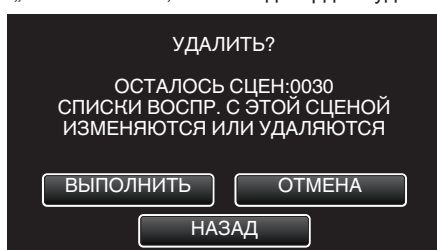

- По завершении удаления нажмите „ОК“.
- Для отмены удаления нажмите „ВЫЙТИ“.

Защита файлов

Чтобы избежать случайного удаления важных видеофайлов/ фотографий, защитите их.

- „Наложение/снятие защиты с просматриваемого файла“ (☞ стр. 131)
- „Наложение/снятие защиты с выбранных файлов“ (☞ стр. 132)

ПРЕДУПРЕЖДЕНИЕ :

- При форматировании носителя записи даже защищенные файлы будут удалены.

Наложение/снятие защиты с просматриваемого файла

Накладывает или снимает защиту с просматриваемого файла.

- 1 Нажмите „MENU“.

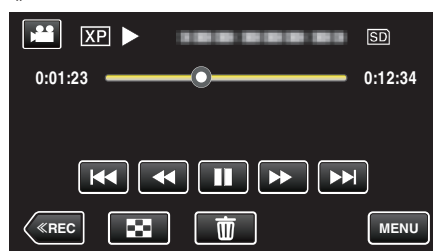

- 2 Нажмите „ЗАЩИТИТЬ/ОТМЕНИТЬ“.

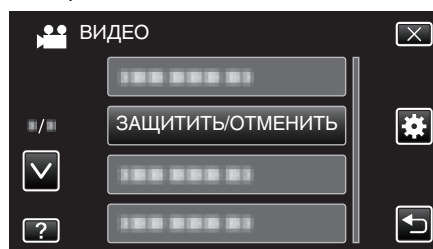

- 3 Нажмите „ДА“.

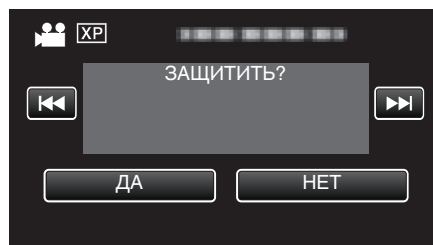

- Чтобы выбрать предыдущий или следующий файл, нажмите **◀▶▶▶**.
- По завершении установки нажмите „ОК“.

Наложение/снятие защиты с выбранных файлов

Накладывает или снимает защиту с выбранных файлов.

1 Откройте ЖК-монитор.

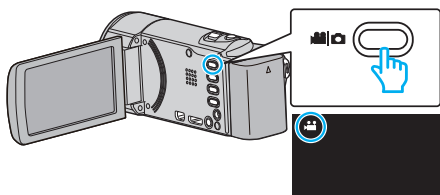

- Нажмите или , чтобы выбрать режим видео или фото.
- Нажмите или на экране записи, чтобы отобразить экран переключения режимов. Нажмите , чтобы переключить режим на видео . Нажмите , чтобы переключить режим на фото . (Также можно использовать кнопку / на данном аппарате.)

2 Нажмите „<<PLAY“, чтобы выбрать режим воспроизведения.

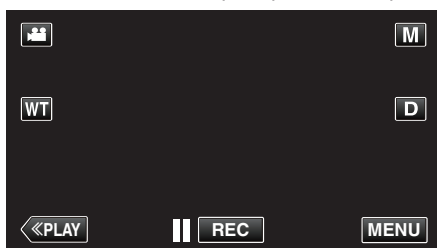

3 Нажмите „MENU“.

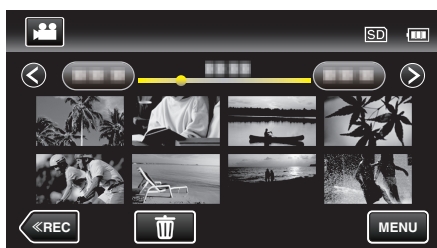

4 Нажмите „ЗАЩИТИТЬ/ОТМЕНИТЬ“.

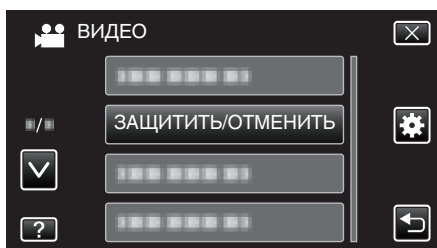

5 Нажмите на файлы для наложения или снятия защиты.

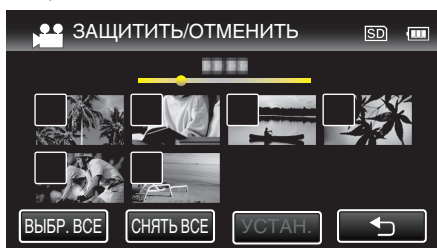

- На выбранных файлах появится ✓.
- Чтобы снять ✓ с файла, нажмите на него еще раз.
- На уже защищенных файлах отображается и ✓.
- Чтобы снять защиту с файла, нажмите на него, чтобы снять ✓.
- Нажмите „ВЫБР. ВСЕ“, чтобы выбрать все файлы.
- Нажмите „СНЯТЬ ВСЕ“, чтобы отменить выбор.

• <Сгруппированные файлы>



6 Нажмите „УСТАН.“, чтобы завершить установку.







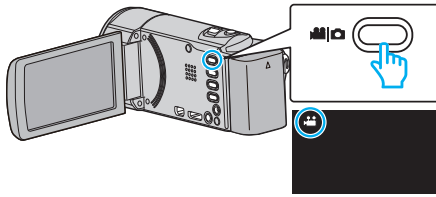

- На выбранных файлах появятся значки защиты . С файлов, выбор которых отменен, исчезнут значки защиты .

Создание фотографии из видео во время воспроизведения

Вы можете делать фотографии из понравившихся вам сцен в записанных видео.

1 Откройте ЖК-монитор.



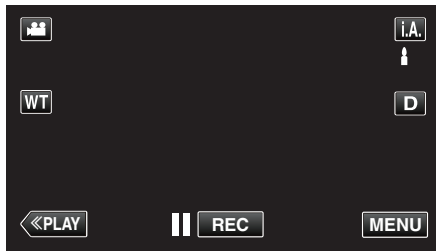

- Убедитесь, что режим записи установлен на .
- Если режим установлен на фото , нажмите  на экране записи, чтобы отобразить экран переключения режимов. Нажмите , чтобы переключить режим на видео. (Также можно использовать кнопку  на данном аппарате.)

2 Нажмите «<<PLAY», чтобы выбрать режим воспроизведения.



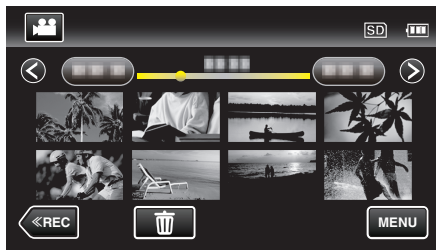

3 Нажмите желаемое видео.

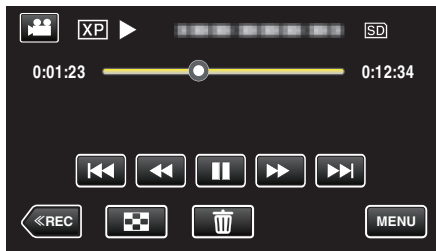

4 Во время воспроизведения нажмите паузу  на желаемой сцене.



- Когда видео приостановлено, вы можете более точно выбрать эпизод, нажав замедленное воспроизведение вперед  и замедленное воспроизведение назад .

5 Нажмите кнопку SNAPSHOT.

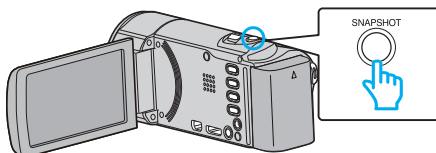

ПРИМЕЧАНИЕ :

- Фотографии сделаны в размере 1920 x 1080.





Сохранение необходимой части видео (ВЫРЕЗАТЬ)

Вы можете выбрать необходимую часть видео и сохранить ее в виде нового видеофайла.

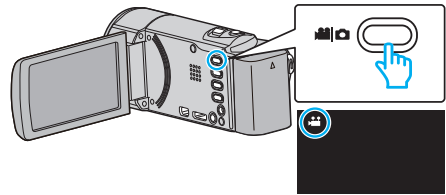
- Изначальное видео остается в том же месте.

1 Откройте ЖК-монитор.



- Убедитесь, что режим записи установлен на .
- Если режим установлен на фото , нажмите  на экране записи, чтобы отобразить экран переключения режимов. Нажмите , чтобы переключить режим на видео. (Также можно использовать кнопку  на данном аппарате.)

2 Нажмите «<<PLAY», чтобы выбрать режим воспроизведения.

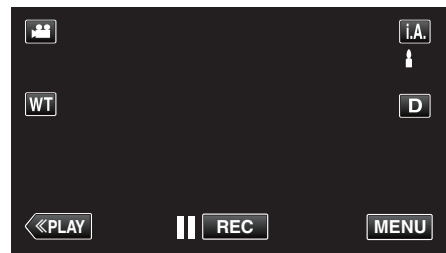

3 Нажмите „MENU“.



4 Нажмите „ВЫРЕЗАТЬ“.

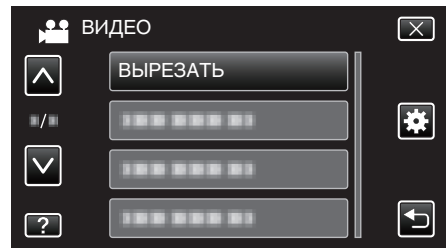

5 Нажмите на видео, которое необходимо отредактировать.



6 Нажмите , чтобы приостановить воспроизведение в желаемой точке, затем нажмите „A“.

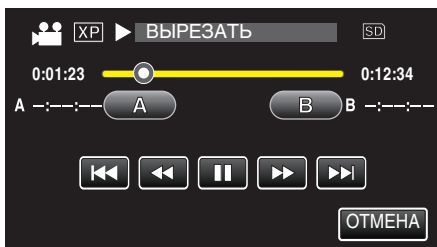

- При нажатии „А“ устанавливается начальная точка.
- После установки начальной точки нажмите ►, чтобы продолжить воспроизведение.

7 Нажмите ||, чтобы приостановить воспроизведение в желаемой конечной точке, затем нажмите „В“.

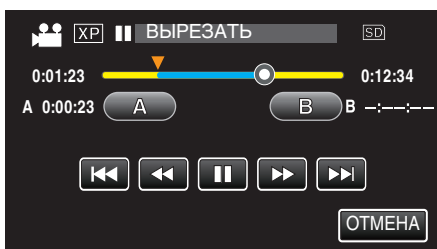

- При нажатии „В“ устанавливается конечная точка.
- Чтобы переустановить конечную или начальную точку, нажмите „А“ или „В“ на желаемой сцене (положении).

8 Нажмите „УСТАН.“.



- При нажатии „УСТАН.“ подтверждается область укорачивания.

9 Нажмите „ДА“.

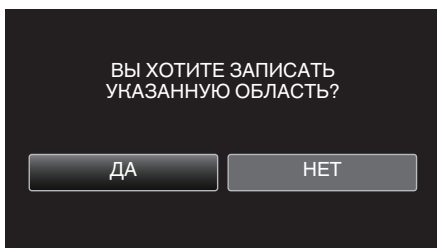

- По завершении копирования нажмите „ОК“.
- По завершении копирования скопированный файл добавляется на экран указателя.

ПРИМЕЧАНИЕ :

- Точка разделения может слегка отличаться от выбранной сцены.

Сохранение видео для загрузки на YouTube

Запечатлите и скопируйте часть снятого вами видео (максимум 15 минут) для загрузки на YouTube и сохраните его в формате YouTube. Видео, запечатленные для YouTube не могут быть длинее 15 минут.

1 Откройте ЖК-монитор.

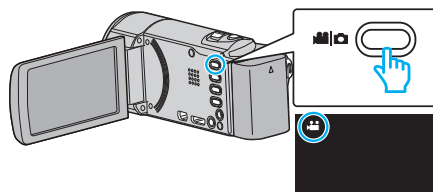

- Убедитесь, что режим записи установлен на видео.
- Если режим установлен на фото, нажмите на экране записи, чтобы отобразить экран переключения режимов. Нажмите на иконку видео, чтобы переключить режим на видео. (Также можно использовать кнопку на данном аппарате.)

2 Нажмите «<<PLAY», чтобы выбрать режим воспроизведения.

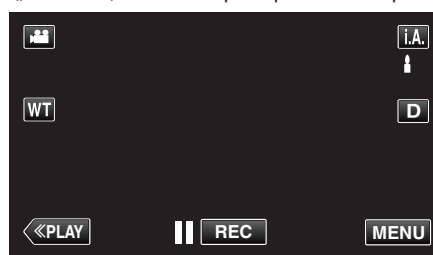

3 Нажмите „MENU“.



4 Нажмите „НАСТРОЙКИ ЗАГРУЗКИ“.

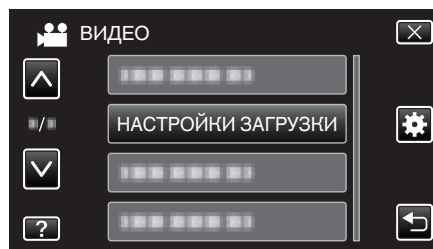

5 Нажмите на видео, которое необходимо отредактировать.



6 Нажмите „УРЕЗАТЬ“.

- Если нет необходимости в урезании, нажмите „НЕ УРЕЗАТЬ“.

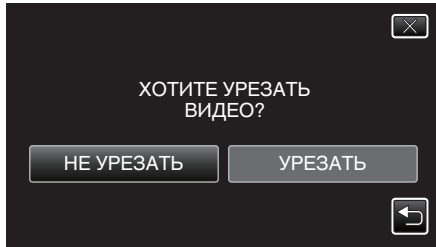

- Если выбранное видео длиннее 15 минут, необходимо его укоротить.

7 Нажмите **II**, чтобы приостановить воспроизведение в желаемой точке, затем нажмите „А“.



8 Нажмите **II**, чтобы приостановить воспроизведение в желаемой конечной точке, затем нажмите „В“.



- Чтобы переустановить конечную или начальную точку, нажмите „А“ или „В“ на желаемой сцене (положении).
- Видео, запечатленные для YouTube не могут быть длиннее 15 минут.

9 Нажмите „УСТАН.“.

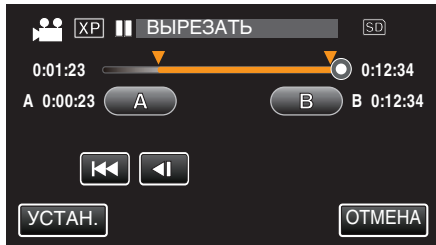

10 Нажмите „ДА“.

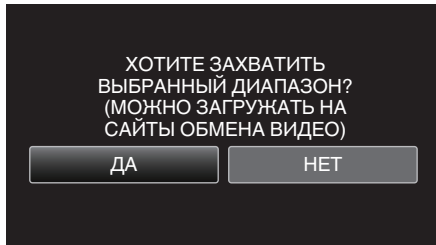

- По завершении копирования нажмите „ОК“.
- По завершении копирования скопированный файл добавляется на экран указателя.
- Чтобы выйти из настроек загрузки, нажмите „ОТМЕНА“ на экране настроек загрузки.

ПРИМЕЧАНИЕ :

- Точка разделения может слегка отличаться от выбранной сцены.

Загрузка видео на YouTube

Вы можете загрузить свои видео на YouTube, используя прилагающееся программное обеспечение Everio MediaBrowser 4. Установите программное обеспечение на компьютер и подключите аппарату к компьютеру.

- Дополнительную справочную информацию об использовании программного обеспечения можно найти в файле справки.

„Копирование на компьютер с Windows“ (стр. 162)

Проблемы с загрузкой видео :

- Убедитесь, что вы создали учетную запись на YouTube. (Для загрузки файлов на YouTube вам необходима учетная запись YouTube.)
- Обратитесь к разделам „Вопросы и ответы“, „Новейшая информация“, „Информация о загрузке“ и т.д. в пункте „Щелкните здесь для получения новейшей информации о продукте“ в файле справки прилагающегося программного обеспечения Everio MediaBrowser 4.

Создание списков воспроизведения из записанных видео

Список, созданный из ваших любимых видео, называется список воспроизведения.

Создав список воспроизведения, вы сможете воспроизводить только свои любимые видео в желаемом порядке.

Изначальный видеофайл сохраняется, даже если он добавлен в список воспроизведения.

- Создание нового списка воспроизведения

„Создание списков воспроизведения из выбранных файлов“ (☞ стр. 136)

„Создание списков воспроизведения на основании даты“ (☞ стр. 137)

- Редактирование или удаление созданного списка воспроизведения

„Редактирование списков воспроизведения“ (☞ стр. 138)

„Удаление списков воспроизведения“ (☞ стр. 140)

ПРИМЕЧАНИЕ :

- Когда видеофайл удаляется или перемещается, этот же файл будет удален из списка воспроизведения.

Создание списков воспроизведения из выбранных файлов

Создайте список воспроизведения, упорядочив файлы один за одним.

- 1 Откройте ЖК-монитор.

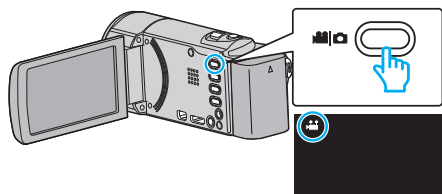

- Убедитесь, что режим записи установлен на .
- Если режим установлен на фото , нажмите на экране записи, чтобы отобразить экран переключения режимов. Нажмите , чтобы переключить режим на видео. (Также можно использовать кнопку / на данном аппарате.)

- 2 Нажмите „<<PLAY“, чтобы выбрать режим воспроизведения.

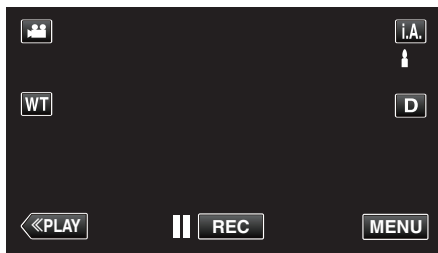

- 3 Нажмите „MENU“.



- 4 Нажмите „ПРАВКА СПИСКА ВОСПР.“.

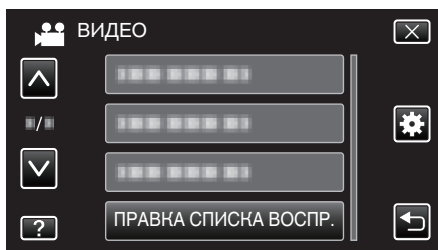

- 5 Нажмите „НОВЫЙ СПИСОК“.

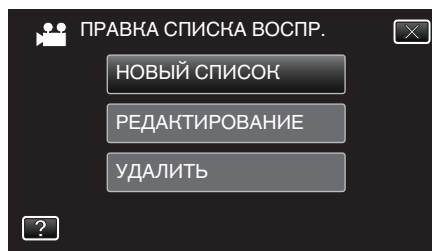

- 6 Нажмите „СОЗДАТЬ ИЗ СЦЕНЫ“.

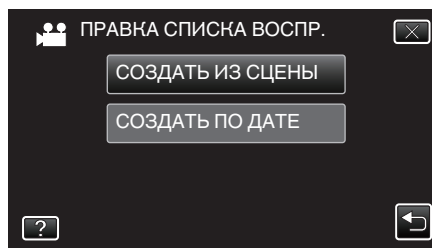

- 7 Нажмите на видео для добавления к списку воспроизведения.

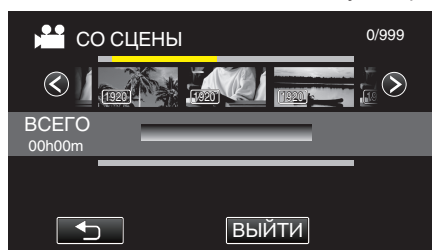

- На выбранном видео появится . Нажмите , чтобы снять выделение.
- Нажмите выбранное видео еще раз, чтобы проверить его. Проверьте и нажмите .
- Нажмите </> или перемещайте рычажок трансфокатора для перехода к предыдущему/следующему видеофайлу.
- 1920 указывает на размер видео.

- 8 Нажмите „ДОБАВ.“ и вставьте видеоизображение.

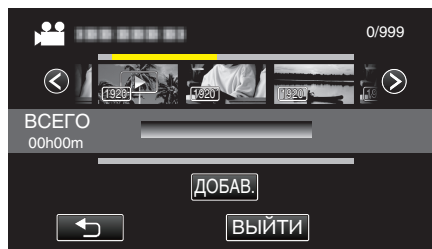

- Повторите шаги 7-8 и упорядочите видеофайлы в списке воспроизведения.
- Чтобы изменить положение видео в списке воспроизведения (нижняя строка), выберите точку вставки с помощью / после шага 7 и нажмите „ДОБАВ.“.
- После выбора вставленного видео отображается . Нажмите , чтобы снять выделение.
- Нажмите выбранное видео еще раз, чтобы проверить его. Проверьте и нажмите .
- Чтобы удалить видео из списка воспроизведения (нижняя строка), нажмите видеофайл, затем нажмите „ОТМЕНА“.
- 1920 указывает на размер видео.

- 9 По завершении упорядочивания нажмите „СОХР.“.



10 Нажмите „ДА“.

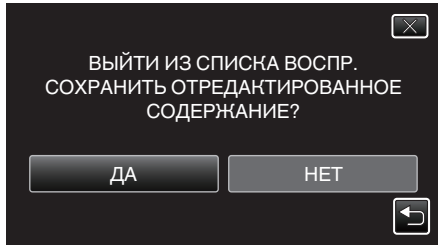

ПРИМЕЧАНИЕ :





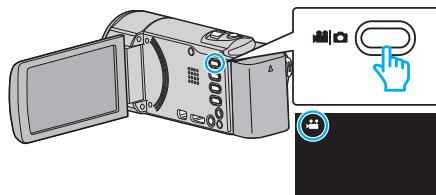

- Нажмите X на каждом экране, чтобы выйти из меню.

Создание списков воспроизведения на основании даты

Создайте список воспроизведения, упорядочив несколько файлов на основании даты записи.

1 Откройте ЖК-монитор.



- Убедитесь, что режим записи установлен на .
- Если режим установлен на фото , нажмите  на экране записи, чтобы отобразить экран переключения режимов. Нажмите , чтобы переключить режим на видео. (Также можно использовать кнопку / на данном аппарате.)

2 Нажмите „<<PLAY“, чтобы выбрать режим воспроизведения.

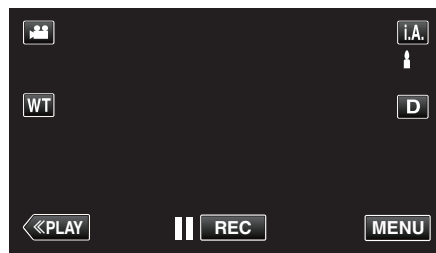

3 Нажмите „MENU“.

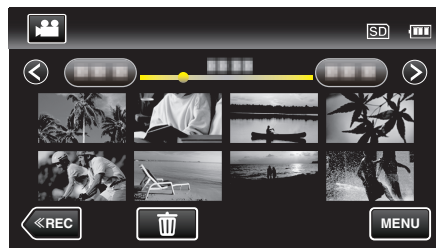

4 Нажмите „ПРАВКА СПИСКА ВОСПР.“.

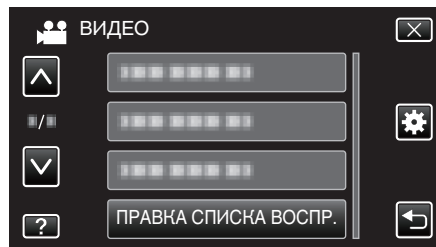

5 Нажмите „НОВЫЙ СПИСОК“.

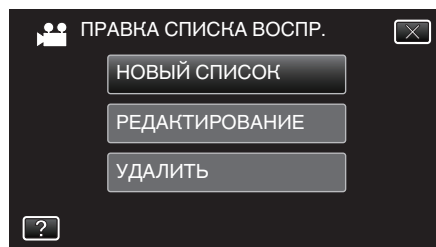

6 Нажмите „СОЗДАТЬ ПО ДАТЕ“.

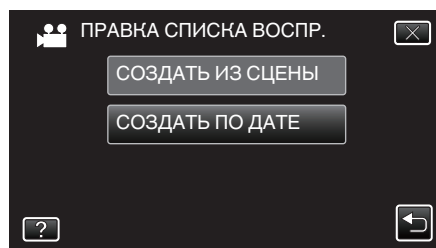

- 7 Нажмите на видео даты для добавления к списку воспроизведения.

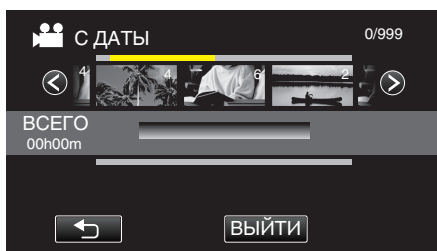

- На выбранном видео появится ►. Нажмите ⇐, чтобы снять выделение.
- Нажмите выбранное видео еще раз, чтобы проверить все видео той же даты. Проверьте и нажмите ⇐.
- Нажмите </> или перемещайте рычажок трансфокатора для перехода к предыдущему/следующему видеофайлу.
- Номер на видео означает число видеофайлов, записанных в один день.

- 8 Нажмите „ДОБАВ.“ и вставьте видеоизображение.

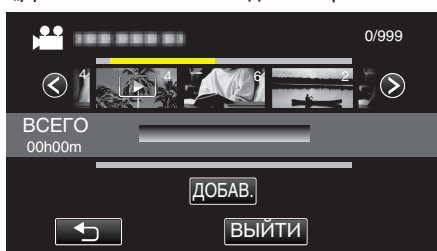

- Повторите шаги 7-8 и упорядочите видеофайлы в списке воспроизведения.
- Чтобы изменить положение видео в списке воспроизведения (нижняя строка), выберите точку вставки с помощью ←/→ после шага 7 и нажмите „ДОБАВ.“.
- После выбора вставленного видео отображается ►. Нажмите ⇐, чтобы снять выделение.
- Нажмите выбранное видео еще раз, чтобы проверить все видео той же даты. Проверьте и нажмите ⇐.
- Чтобы удалить видео из списка воспроизведения (нижняя строка), нажмите видеофайл, затем нажмите „ОТМЕНА“.

- 9 По завершении упорядочивания нажмите „СОХР.“.

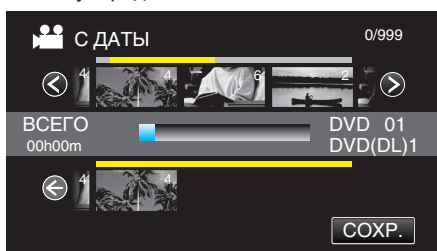

- 10 Нажмите „ДА“.

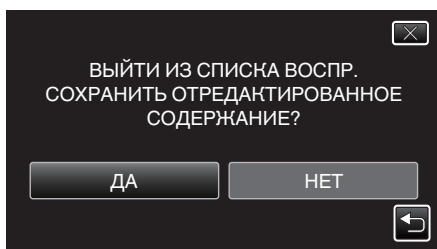

ПРИМЕЧАНИЕ :

- Нажмите X на каждом экране, чтобы выйти из меню.

Редактирование списков воспроизведения

Вы можете изменить содержание созданного списка воспроизведения. Однако списки воспроизведения, созданные из обзорного воспроизведения, не могут быть изменены.

- 1 Откройте ЖК-монитор.

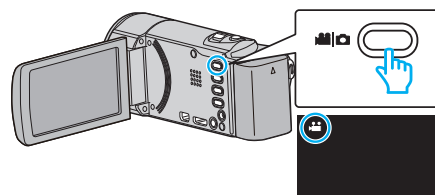

- Убедитесь, что режим записи установлен на ►.
- Если режим установлен на фото, нажмите [] на экране записи, чтобы отобразить экран переключения режимов. Нажмите []/ []/ []/ [] на данном аппарате.)

- 2 Нажмите „<<PLAY“, чтобы выбрать режим воспроизведения.

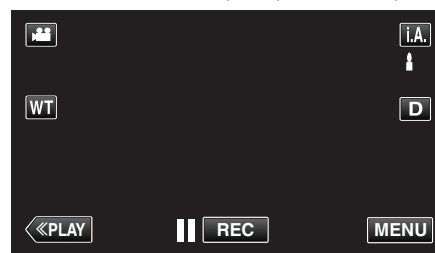

- 3 Нажмите „MENU“.



- 4 Нажмите „ПРАВКА СПИСКА ВОСПР.“.

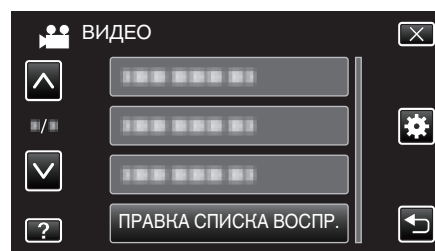

- 5 Нажмите „РЕДАКТИРОВАНИЕ“.

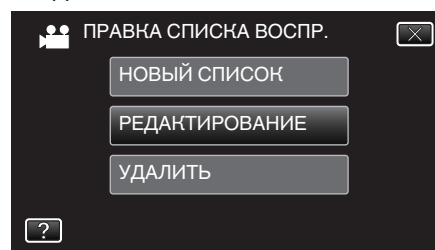

- 6 Нажмите на список воспроизведения, который нужно отредактировать, и нажмите „ДАЛЕЕ“.

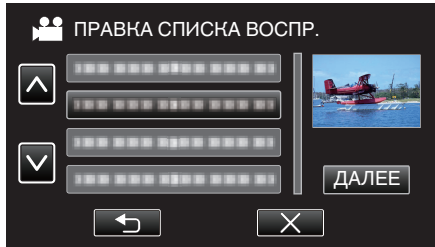

ПРИМЕЧАНИЕ :

- Нажмите X на каждом экране, чтобы выйти из меню.

7 Нажмите на видео (верхняя строка) для упорядочивания в списке воспроизведения.

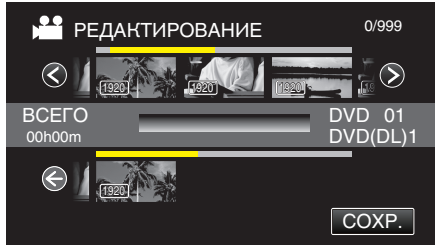

- На выбранном видео появится ►. Нажмите ↵, чтобы снять выделение.
- Нажмите выбранное видео еще раз, чтобы проверить его. Проверьте и нажмите ↵.
- Нажмите </> или перемещайте рычажок трансфокатора для перехода к предыдущему/следующему видеофайлу.
- 1920 указывает на размер видео.

8 Нажмите „ДОБАВ.“ и вставьте видеоизображение.

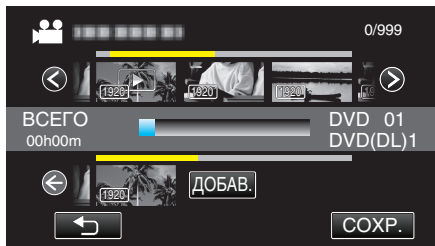

- Повторите шаги 7-8 и упорядочите видеофайлы в списке воспроизведения.
- Чтобы изменить положение видео в списке воспроизведения (нижняя строка), выберите точку вставки с помощью ←/→ после шага 7 и нажмите „ДОБАВ.“.
- После выбора вставленного видео отображается ►. Нажмите ↵, чтобы снять выделение.
- Нажмите выбранное видео еще раз, чтобы проверить его. Проверьте и нажмите ↵.
- Чтобы удалить видео из списка воспроизведения (нижняя строка), нажмите видеофайл, затем нажмите „ОТМЕНА“.
- 1920 указывает на размер видео.

9 По завершении упорядочивания нажмите „СОХР.“.

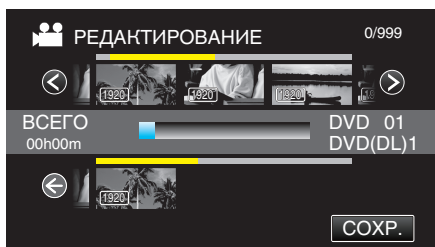

10 Нажмите „ДА“.

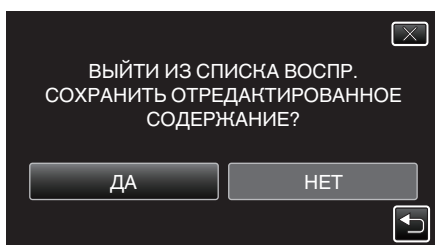

Удаление списков воспроизведения

Удалите созданные вами списки воспроизведения.

1 Откройте ЖК-монитор.

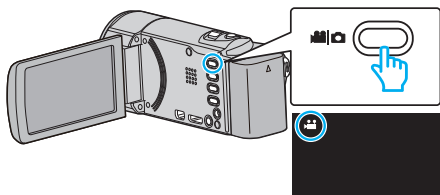

- Убедитесь, что режим записи установлен на .
- Если режим установлен на фото , нажмите на экране записи, чтобы отобразить экран переключения режимов. Нажмите , чтобы переключить режим на видео. (Также можно использовать кнопку / на данном аппарате.)

2 Нажмите «<<PLAY», чтобы выбрать режим воспроизведения.

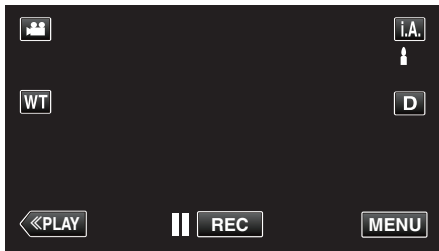

3 Нажмите «MENU».

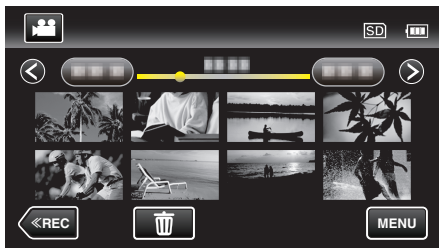

4 Нажмите «ПРАВКА СПИСКА ВОСПР.».

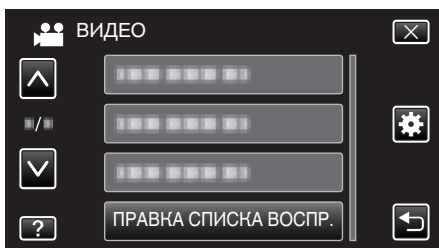

5 Нажмите «УДАЛИТЬ».

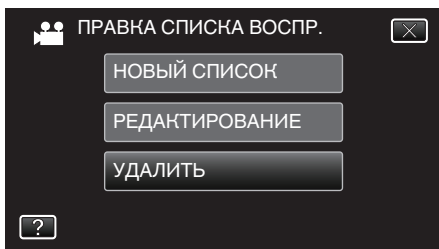

6 Нажмите на список воспроизведения, который нужно удалить, и нажмите «ДАЛЕЕ».

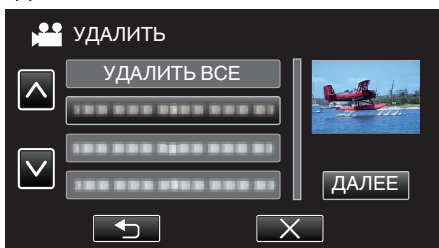

- Когда выбрано «УДАЛИТЬ ВСЕ», все созданные списки воспроизведения будут удалены.

7 Нажмите «ДА», чтобы подтвердить удаление.

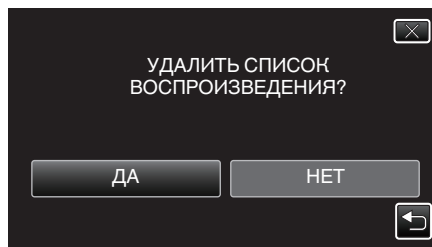

- По завершении удаления нажмите «ОК».
- По завершении удаления, экран возвращается к выбору удаления списка воспроизведения.

ПРИМЕЧАНИЕ :

- Нажмите X на каждом экране, чтобы выйти из меню.

Создание дисков на записывающем устройстве DVD

Вы можете копировать записанные файлы на диски или воспроизводить созданные диски, используя записывающее устройство DVD.

Совместимые записывающие устройства DVD

Название изделия	Описание
Записывающее устройство DVD • CU-VD3	<ul style="list-style-type: none"> Дает возможность копировать фотографии, сделанные данным аппаратом, на DVD без использования компьютера.
Записывающее устройство DVD • CU-VD50	<ul style="list-style-type: none"> Создает DVD и выполняет функции внешнего дисковода для DVD при подключении к компьютеру. Кроме того, созданные DVD могут быть воспроизведены, когда CU-VD50 подключен к телевизору.

Создание дисков на записывающем устройстве DVD

Подготовка записывающего устройства DVD

„Подготовка записывающего устройства DVD (CU-VD3)“ (стр. 141)

„Подготовка записывающего устройства DVD (CU-VD50)“ (стр. 142)

Копирование на диски

„Копирование всех файлов“ (стр. 143)

„Копирование файлов на основании даты“ (стр. 144)

„Копирование выбранных списков воспроизведения“ (стр. 145)

„Копирование выбранных файлов“ (стр. 146)

Другие операции

„Воспроизведение с помощью записывающего устройства DVD“ (стр. 147)

ПРИМЕЧАНИЕ :

- Диски, созданные на данном аппарате, сохраняются в формате AVCHD. Воспроизведите на AVCHD-совместимом устройстве (например, рекордере Blu-ray). Кроме того, диски в формате DVD-Video не могут быть созданы.
- Изображения, записанные в режиме UXP, не могут быть скопированы на записывающее устройство DVD.
- Если нужно произвести резервное копирование большого количества файлов, его выполнение может занять некоторое время. Подождите, пока индикатор доступа мигает, что является знаком нормальной работы.
- Информация о дате и времени сохраняется в качестве подзаголовков на созданных дисках.

Подготовка записывающего устройства DVD (CU-VD3)

- Отсоедините адаптер переменного тока и аккумуляторный блок от аппарата.
- Откройте ЖК-монитор.

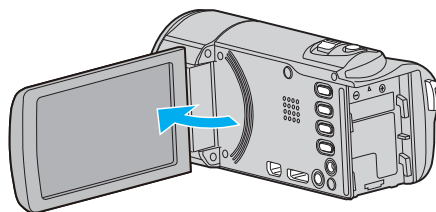

- Подключите USB-кабель и адаптер переменного тока.

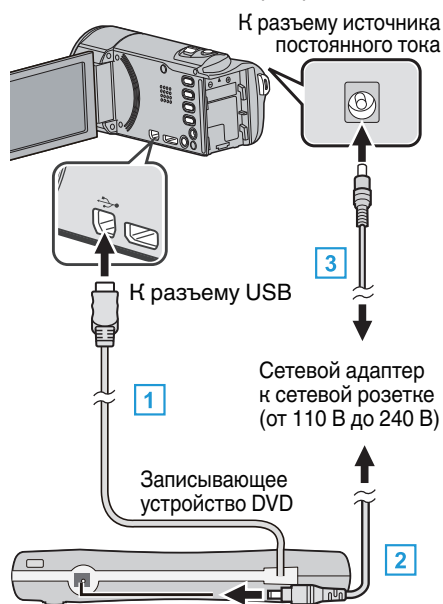

- Подключите USB-кабель записывающего устройства DVD к аппарату.
 - Подключите адаптер переменного тока записывающего устройства DVD к питанию.
- Включите записывающее устройство DVD.
 - Подключите адаптер переменного тока к аппарату.
 - Этот аппарат автоматически включается, когда адаптер переменного тока подключен.
 - Аппарат включится и появится меню „РЕЗЕРВ. КОПИРОВАНИЕ“.
 - Пока USB-кабель подключен, будет отображаться меню „РЕЗЕРВ. КОПИРОВАНИЕ“.
 - Также обратитесь к руководству по эксплуатации записывающего устройства DVD.

- Вставьте новый диск.

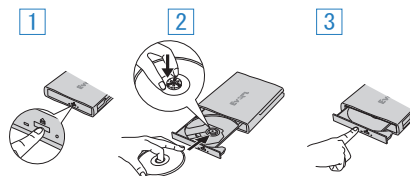

- Нажмите кнопку извлечения, чтобы открыть дисковод.
- Полностью откройте дисковод и загрузите новый диск должным образом.
- Нажмите на дисковод, пока не раздастся щелчок.

ПРЕДУПРЕЖДЕНИЕ :

- При подключении устройств обязательно выключите питание. В противном случае это может привести к электрическому удару и поломкам оборудования.

Подготовка записывающего устройства DVD (CU-VD50)

- 1 Отсоедините адаптер переменного тока и аккумуляторный блок от аппарата.
- 2 Откройте ЖК-монитор.

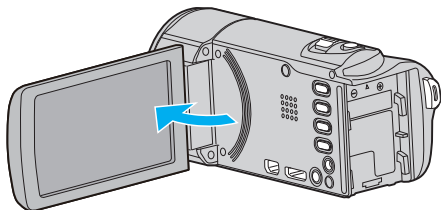

- 3 Подключите USB-кабель и адаптер переменного тока.

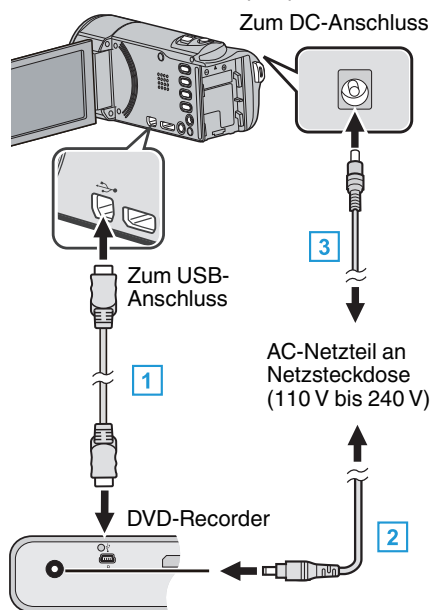

- 1 Подключите USB-кабель, прилагающийся к записывающему устройству DVD.
 - 2 Подключите адаптер переменного тока записывающего устройства DVD к питанию.
- Включите записывающее устройство DVD.
 - 3 Подключите адаптер переменного тока к аппарату.
 - Этот аппарат автоматически включается, когда адаптер переменного тока подключен.
 - Аппарат включится и появится меню „РЕЗЕРВ. КОПИРОВАНИЕ“.
 - Пока USB-кабель подключен, будет отображаться меню „РЕЗЕРВ. КОПИРОВАНИЕ“.
 - Также обратитесь к руководству по эксплуатации записывающего устройства DVD.

- 4 Вставьте новый диск.

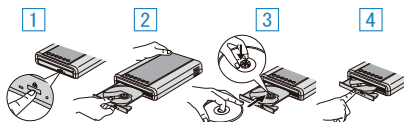

- 1 Нажмите кнопку извлечения.
- 2 Вытяните дисковод.
- 3 Полностью откройте дисковод и загрузите новый диск должным образом.
- 4 Нажмите на дисковод, пока не раздастся щелчок.

ПРЕДУПРЕЖДЕНИЕ :

- При подключении устройств обязательно выключите питание. В противном случае это может привести к электрическому удару и поломкам оборудования.

ПРИМЕЧАНИЕ :

- Кнопки на записывающем устройстве DVD (CU-VD50), кроме кнопок включения питания и извлечения диска, не работают, когда оно подключено к аппарату.

Создание диска

- 1 Подготовьте записывающее устройство DVD.
 - Вставьте новый диск в записывающее устройство DVD.
 - „Подготовка записывающего устройства DVD (CU-VD3)“ (стр. 141)
 - „Подготовка записывающего устройства DVD (CU-VD50)“ (стр. 142)
- 2 Скопируйте файлы на диск следующими способами.
 - „Копирование всех файлов“ (стр. 143)
 - „Копирование файлов на основании даты“ (стр. 144)
 - „Копирование выбранных списков воспроизведения“ (стр. 145)
 - „Копирование выбранных файлов“ (стр. 146)

Копирование всех файлов

Все видео или фотографии, записанные на данный аппарат, будут скопированы.

Вы также можете выбрать и скопировать только видео или фотографии, которые никогда прежде не копировались.

- 1 Выберите режим видео или фото.
- 2 Нажмите „СОЗДАТЬ ИЗ ВСЕГО“ (видео) или „СОХРАНИТЬ ВСЕ“ (фото).

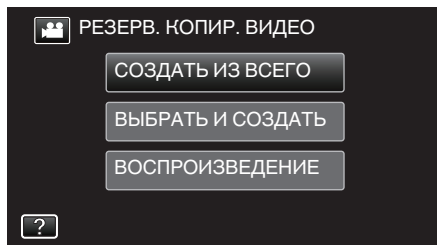

- Хотя на иллюстрации показан режим видео, те же операции применимы в режиме фото.
- Нажмите для переключения между режимами видео и фото.

- 3 Нажмите на желаемый способ.

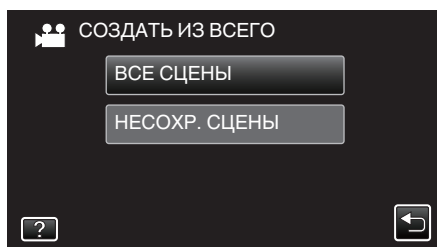

- Хотя на иллюстрации показан режим видео, те же операции применимы в режиме фото.
- „ВСЕ СЦЕНЫ“ (видео) / „ВСЕ СНИМКИ“ (фото):
Все видео или фотографии на аппарате будут скопированы.
- „НЕСОХР. СЦЕНЫ“ (видео) / „НЕСОХРАЕННЫЕ СНИМКИ“ (фото):
Видео или фотографии, которые никогда не копировались, будут автоматически выбраны и скопированы.

- 4 Нажмите „ВЫПОЛНИТЬ“.

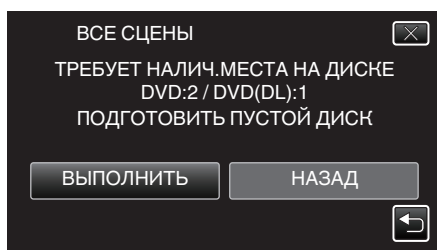

- Отобразится количество дисков, необходимое для копирования файлов.
Подготовьте нужное количество дисков.

- 5 Нажмите „АВТО“ или „ПО ДАТЕ“. (только режим)

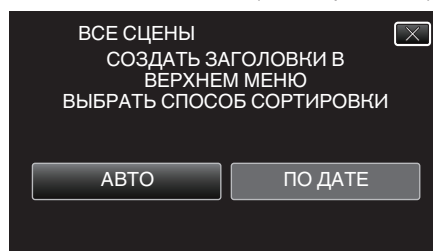

- Когда выбрано „АВТО“, видео с одинаковыми датами записи отображаются по группам.
- Когда выбрано „ПО ДАТЕ“, видео отображаются по датам записи.

- 6 Нажмите „ВЫПОЛНИТЬ“.

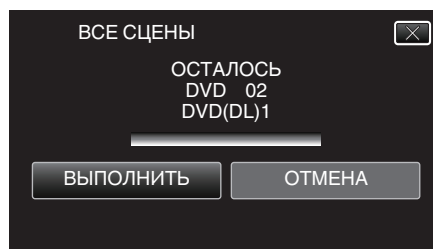

- Когда появится сообщение „ВСТАВЬТЕ СЛЕДУЮЩИЙ ДИСК ДЛЯ ПРОДОЛЖЕНИЯ ЗАПИСИ ИЛИ НАЖМИТЕ [ОТМЕНА] ДЛЯ ВЫХОДА“, смените диск.

- 7 Нажмите „ОК“, когда отобразится „ГОТОВО“.

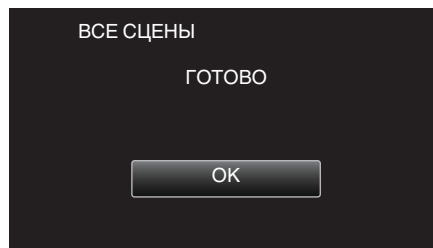

- 8 Для выключения питания камеры и отключения USB-кабеля нажмите кнопку и удерживайте ее более 2 секунд.

ПРЕДУПРЕЖДЕНИЕ :

- Не выключайте питание и не отключайте USB-кабель до тех пор, пока копирование не будет завершено.
- Файлы, не отображаемые на экране указателя во время воспроизведения, не будут скопированы. Особые файлы также не могут быть скопированы.
- Все диски DVD будут автоматически финализированы.
Добавить файлы на диски DVD-R/DVD-RW позднее нельзя.

ПРИМЕЧАНИЕ :

- Чтобы проверить созданный диск, см. „„Воспроизведение с помощью записывающего устройства DVD““ (стр. 147) “.
„Воспроизведение с помощью записывающего устройства DVD““ (стр. 147)

Копирование файлов на основании даты

Видео или фотографии сортируются и копируются по дате записи.

- 1 Выберите режим видео или фото.
- 2 Нажмите „ВЫБРАТЬ И СОЗДАТЬ“ (видео) или „ВЫБРАТЬ И СОХРАНИТЬ“ (фото).

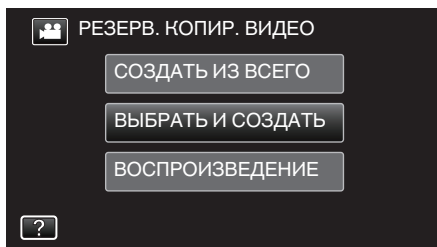

- Хотя на иллюстрации показан режим видео, те же операции применимы в режиме фото.
- Нажмите для переключения между режимами видео и фото.

- 3 Нажмите „СОЗДАТЬ ПО ДАТЕ“ (видео) или „СОХРАНИТЬ ПО ДАТЕ“ (фото).

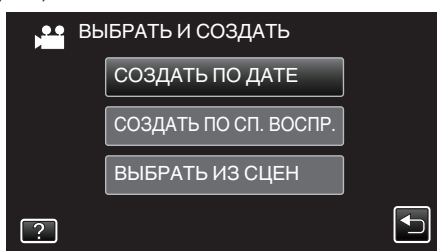

- Хотя на иллюстрации показан режим видео, те же операции применимы в режиме фото.

- 4 Нажмите, чтобы выбрать дату записи.

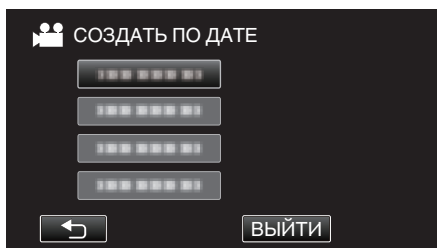

- Для копирования нельзя выбрать более одной даты записи. Копирование файлов за несколько дней записи рекомендуется осуществлять путем создания списка воспроизведения.

„Создание списков воспроизведения из записанных видео“ (стр. 136)

„Копирование выбранных списков воспроизведения“ (стр. 145)

- 5 Нажмите „ВЫПОЛНИТЬ“.

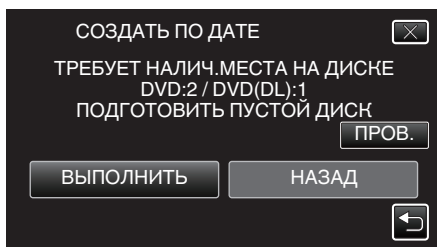

- Отобразится количество дисков, необходимое для копирования файлов. Подготовьте нужное количество дисков.
- Нажмите „ПРОВ.“, чтобы проверить содержимое.

- 6 Нажмите „АВТО“ или „ПО ДАТЕ“. (только режим)

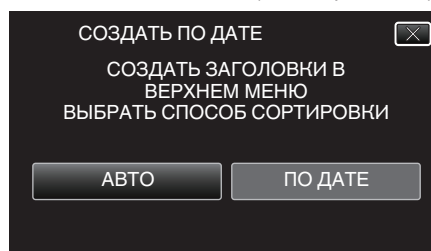

- Когда выбрано „АВТО“, видео с одинаковыми датами записи отображаются по группам.
- Когда выбрано „ПО ДАТЕ“, видео отображаются по датам записи.

- 7 Нажмите „ВЫПОЛНИТЬ“.

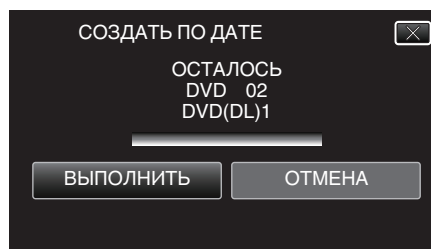

- Когда появится сообщение „ВСТАВЬТЕ СЛЕДУЮЩИЙ ДИСК ДЛЯ ПРОДОЛЖЕНИЯ ЗАПИСИ ИЛИ НАЖМИТЕ [ОТМЕНА] ДЛЯ ВЫХОДА“, смените диск.

- 8 Нажмите „ОК“, когда отобразится „ГОТОВО“.

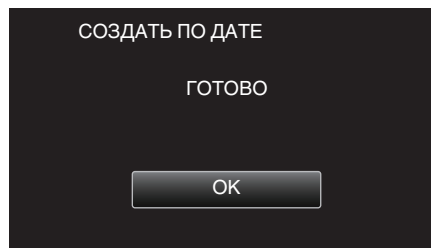

- 9 Для выключения питания камеры и отключения USB-кабеля нажмите кнопку и удерживайте ее более 2 секунд.

ПРЕДУПРЕЖДЕНИЕ :

- Не выключайте питание и не отключайте USB-кабель до тех пор, пока копирование не будет завершено.
- Файлы, не отображаемые на экране указателя во время воспроизведения, не будут скопированы. Особые файлы также не могут быть скопированы.
- Все диски DVD будут автоматически финализированы. Добавить файлы на диски DVD-R/DVD-RW позднее нельзя.

ПРИМЕЧАНИЕ :

- Чтобы проверить созданный диск, см. „„Воспроизведение с помощью записывающего устройства DVD““ (стр. 147) “. „Воспроизведение с помощью записывающего устройства DVD“ (стр. 147)

Копирование выбранных списков воспроизведения

Организуйте и копируйте созданные списки воспроизведения в желаемом порядке.

1 Выберите режим видео.

2 Нажмите „ВЫБРАТЬ И СОЗДАТЬ“.

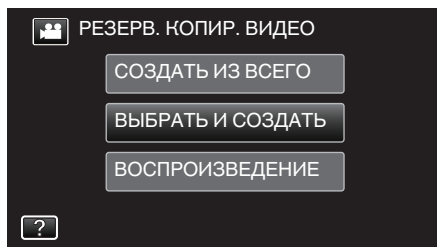

3 Нажмите „СОЗДАТЬ ПО СП. ВОСПР.“.

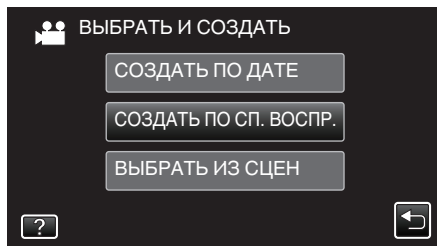

4 Нажмите на список воспроизведения, который нужно скопировать на диск.

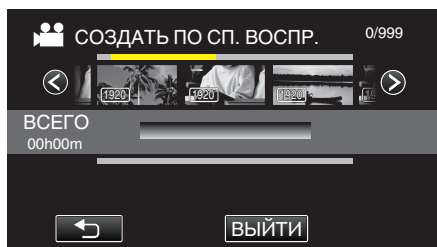

- На выбранном списке воспроизведения (верхняя строка) появится ►. Нажмите ↵, чтобы снять выделение.
- Нажмите на выбранный список воспроизведения еще раз, чтобы проверить его содержимое. Проверьте и нажмите ↵.
- Нажмите </> или перемещайте рычажок трансфокатора для перехода к предыдущему/следующему списку воспроизведения.

5 Нажмите „ДОБАВ.“, чтобы вставить список воспроизведения.

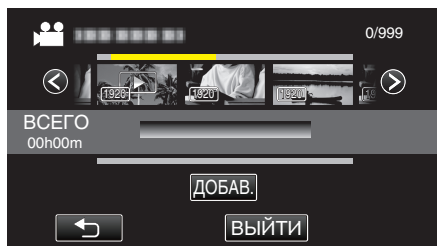

- Повторите шаги 4-5 и упорядочите списки воспроизведения.
- Чтобы изменить положение списка воспроизведения (ниже), выберите точку вставки с помощью ←/→ после шага 4 и нажмите „ДОБАВ.“.
- После выбора вставленного списка воспроизведения отображается ►. Нажмите ↵, чтобы снять выделение.
- Нажмите на выбранный список воспроизведения еще раз, чтобы проверить его содержимое. Проверьте и нажмите ↵.
- Чтобы удалить видео из списка воспроизведения (нижняя строка), нажмите видеофайл, затем нажмите „ОТМЕНА“.

6 По завершении упорядочивания нажмите „СОХР.“.

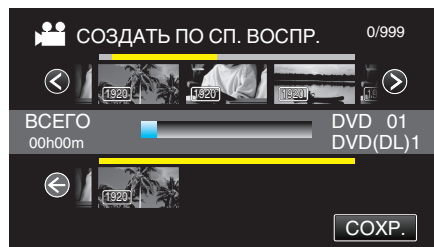

7 Нажмите „ВЫПОЛНИТЬ“.

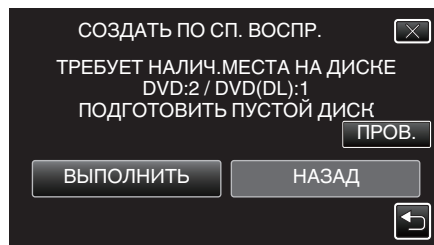

- Отобразится количество дисков, необходимое для копирования файлов. Подготовьте нужное количество дисков.
- Нажмите „ПРОВ.“, чтобы проверить содержимое. Проверьте и нажмите ↵.

8 Нажмите „ОК“.

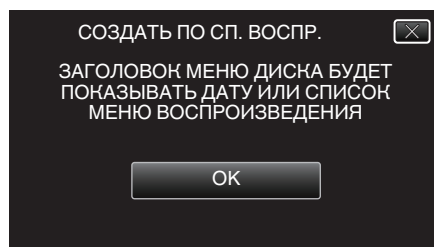

9 Нажмите „ВЫПОЛНИТЬ“.

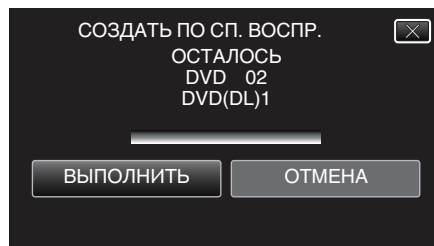

- Когда появится сообщение „ВСТАВЬТЕ СЛЕДУЮЩИЙ ДИСК ДЛЯ ПРОДОЛЖЕНИЯ ЗАПИСИ ИЛИ НАЖМИТЕ [ОТМЕНА] ДЛЯ ВЫХОДА“, смените диск.

10 Нажмите „ОК“, когда отобразится „ГОТОВО“.

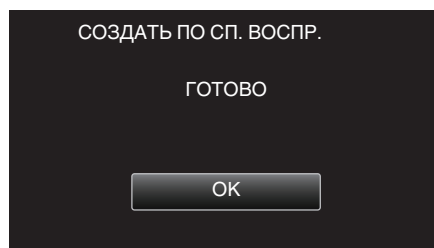

11 Для выключения питания камеры и отключения USB-кабеля нажмите кнопку ⏻ и удерживайте ее более 2 секунд.

ПРЕДУПРЕЖДЕНИЕ :

- Не выключайте питание и не отключайте USB-кабель до тех пор, пока копирование не будет завершено.
- Файлы, не отображаемые на экране указателя во время воспроизведения, не будут скопированы. Особые файлы также не могут быть скопированы.
- Все диски DVD будут автоматически финализированы. Добавить файлы на диски DVD-R/DVD-RW позднее нельзя.

ПРИМЕЧАНИЕ :

- Список списков воспроизведения отобразится в заглавном меню созданного DVD.
- Чтобы проверить созданный диск, см. „„Воспроизведение с помощью записывающего устройства DVD““ (стр. 147)“.

„Воспроизведение с помощью записывающего устройства DVD“ (стр. 147)

- Создание списка воспроизведения

„Создание списков воспроизведения из записанных видео“ (стр. 136)

Копирование выбранных файлов

Выберите и скопируйте необходимые видеофайлы или фотографии по отдельности.

- 1 Выберите режим видео или фото.
- 2 Нажмите „ВЫБРАТЬ И СОЗДАТЬ“ (видео) или „ВЫБРАТЬ И СОХРАНИТЬ“ (фото).

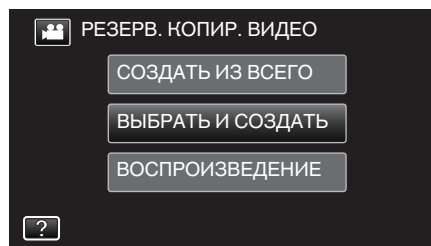

- Хотя на иллюстрации показан режим видео, те же операции применимы в режиме фото.
- Нажмите  для переключения между режимами видео и фото.

- 3 Нажмите „ВЫБРАТЬ ИЗ СЦЕН“ (видео) или „ВЫБРАТЬ ИЗОБРАЖЕНИЯ“ (фото).

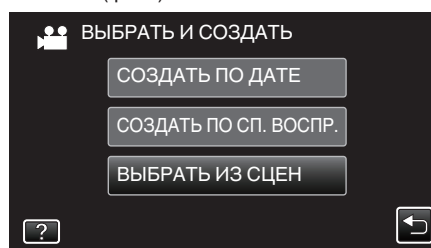

- Хотя на иллюстрации показан режим видео, те же операции применимы в режиме фото.

- 4 Нажмите на видео или фотографии, чтобы скопировать их.



- На выбранном файле появится значок в виде галочки. Чтобы снять галочку, нажмите на файл еще раз.
- Нажмите „ПРОВ.“, чтобы поставить галочку на файл. Проверьте и нажмите .
- Хотя на иллюстрации показан режим видео, те же операции применимы в режиме фото.

- 5 После выбора всех файлов нажмите „СОХР.“.



- Хотя на иллюстрации показан режим видео, те же операции применимы в режиме фото.

- 6 Нажмите „ВЫПОЛНИТЬ“.

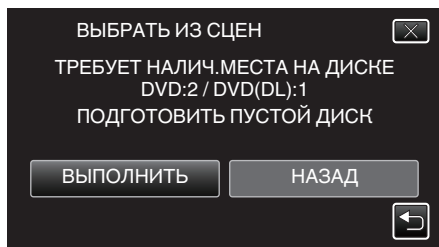

- Отобразится количество дисков, необходимое для копирования файлов.
Подготовьте нужное количество дисков.

7 Нажмите „АВТО“ или „ПО ДАТЕ“. (только режим )

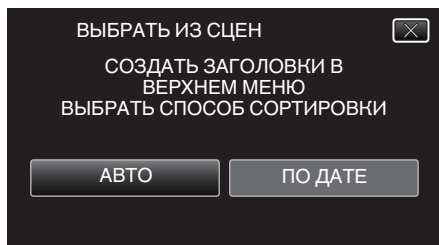

- Когда выбрано „АВТО“, видео с одинаковыми датами записи отображаются по группам.
- Когда выбрано „ПО ДАТЕ“, видео отображаются по датам записи.

8 Нажмите „ВЫПОЛНИТЬ“.

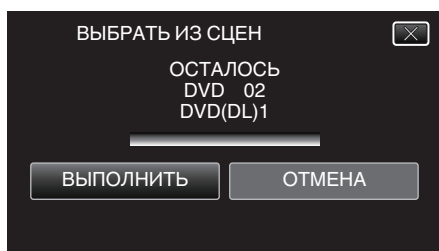

- Когда появится сообщение „ВСТАВЬТЕ СЛЕДУЮЩИЙ ДИСК ДЛЯ ПРОДОЛЖЕНИЯ ЗАПИСИ ИЛИ НАЖМИТЕ [ОТМЕНА] ДЛЯ ВЫХОДА“, смените диск.

9 Нажмите „ОК“, когда отобразится „ГОТОВО“.

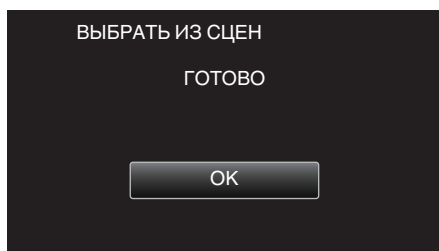

10 Для выключения питания камеры и отключения USB-кабеля нажмите кнопку  и удерживайте ее более 2 секунд.

ПРЕДУПРЕЖДЕНИЕ :

- Не выключайте питание и не отключайте USB-кабель до тех пор, пока копирование не будет завершено.
- Файлы, не отображаемые на экране указателя во время воспроизведения, не будут скопированы. Особые файлы также не могут быть скопированы.
- Все диски DVD будут автоматически финализированы. Добавить файлы на диски DVD-R/DVD-RW позднее нельзя.

ПРИМЕЧАНИЕ :

- Чтобы проверить созданный диск, см. „„Воспроизведение с помощью записывающего устройства DVD““ (стр. 147)“.
- „Воспроизведение с помощью записывающего устройства DVD“ (стр. 147)

Воспроизведение с помощью записывающего устройства DVD

Можно воспроизводить DVD, созданные с помощью данного аппарата.

1 Подготовьте записывающее устройство DVD.

- Вставьте диск DVD, который нужно воспроизвести, в записывающее устройство DVD.

„Подготовка записывающего устройства DVD (CU-VD3)“ (стр. 141)

„Подготовка записывающего устройства DVD (CU-VD50)“ (стр. 142)

2 Нажмите „ВОСПРОИЗВЕДЕНИЕ“ в меню РЕЗЕРВ. КОПИРОВАНИЕ.

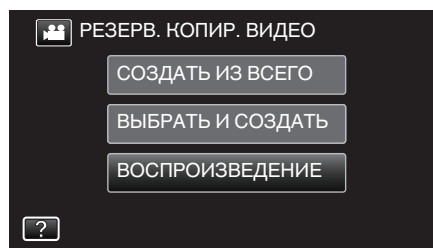

- Отображается экран указателя (отображение эскизов) видео, содержащихся на диске.

3 Нажмите на файл, чтобы начать воспроизведение.

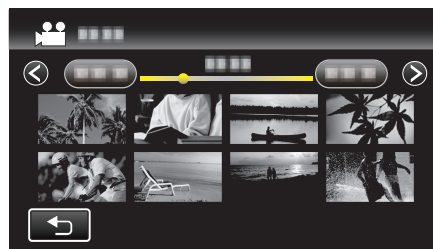

- Нажмите , чтобы вернуться к меню „РЕЗЕРВ. КОПИРОВАНИЕ“.
- Для получения более подробной информации о воспроизведении видео см. „„Кнопки выбора операций для воспроизведения видео““ (стр. 120)“.

„Кнопки выбора операций для воспроизведения видео“ (стр. 120)

- Чтобы выйти, остановите воспроизведение и выключите питание камеры, нажав кнопку  и удерживая ее около 2 секунд. После этого отсоедините USB-кабель.

ПРИМЕЧАНИЕ :

- Для воспроизведения записанного изображения на ТВ подсоедините устройство через мини-кабель HDMI или кабель AV, пока это устройство подключено к записывающему устройству DVD.
- „Подключение с помощью мини-разъема HDMI“ (стр. 126)
„Подключение с помощью разъема AV“ (стр. 127)

Создание дисков на внешнем дисковом Blu-ray

Вы можете копировать записанные файлы на диски или воспроизводить созданные диски, используя записывающее устройство BD (внешний дисковод Blu-ray).

Совместимые записывающие устройства BD (внешние дисководы Blu-ray)

Можно использовать BE08LU20 от LG. (с февраля 2012г.)

Создание дисков на записывающем устройстве BD (внешнем дисковом Blu-ray)

■ Подготовка записывающего устройства BD (внешнего дисковода Blu-ray)

„Подготовка внешнего дисковода Blu-ray“ (☞ стр. 148)

■ Копирование на диски

„Копирование всех файлов“ (☞ стр. 150)

„Копирование файлов на основании даты“ (☞ стр. 151)

„Копирование выбранных списков воспроизведения“ (☞ стр. 152)

„Копирование выбранных файлов“ (☞ стр. 154)

Выберите и скопируйте необходимые видеофайлы или фотографии по отдельности.

■ Другие операции

„Воспроизведение с помощью внешнего дисковода Blu-ray“ (☞ стр. 155)

ПРИМЕЧАНИЕ :

„Создание дисков на внешнем дисковом Blu-ray“ (☞ стр. 148)

- Время, доступное для записи на диск, различается в зависимости от способа записи.
- Если нужно произвести резервное копирование большого количества файлов, его выполнение может занять некоторое время. Подождите, пока индикатор доступа мигает, что является знаком нормальной работы.
- Информация о дате и времени сохраняется в качестве подзаголовков на созданных дисках.

Подготовка внешнего дисковода Blu-ray

ПРИМЕЧАНИЕ :

- При подсоединении к записывающему устройству BD (внешнему дисковому Blu-ray) используйте USB-кабель с разъемами Mini-A (штырьковый) – B (штырьковый). USB-кабель, прилагающийся к этому аппарату, не может быть использован.
- Чтобы использовать USB-кабель, прилагающийся к записывающему устройству BD (внешнему дисковому Blu-ray), приобретите следующий кабель-переходник USB.

Номер компонента*: QAM0852-001 Mini-A (штырьковый) – A (гнездовой)

*Обратитесь в ближайший центр по обслуживанию.

- 1 Отсоедините адаптер переменного тока и аккумуляторный блок от аппарата.
- 2 Откройте ЖК-монитор.

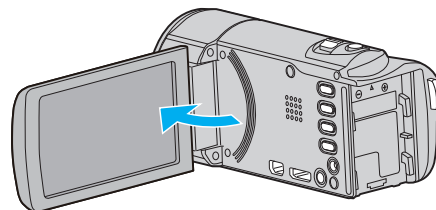

- 3 Подключите USB-кабель и адаптер переменного тока.

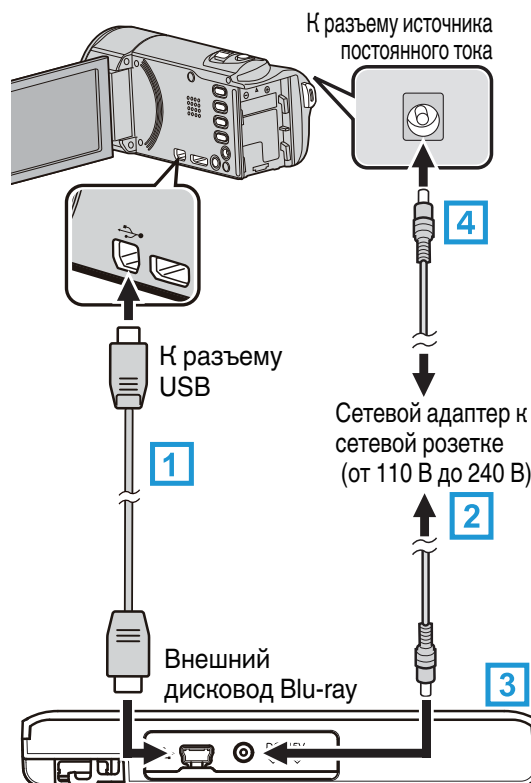

- 1 Подключите USB-кабель записывающего устройства BD (внешнего дисковода Blu-ray) к данному аппарату.
- 2 Подключите адаптер переменного тока записывающего устройства BD (внешнего дисковода Blu-ray).
- 3 Включите записывающее устройство BD (внешний дисковод Blu-ray).
- 4 Подключите адаптер переменного тока к аппарату.
 - Этот аппарат автоматически включается, когда адаптер переменного тока подключен.
 - Аппарат включится и появится меню „РЕЗЕРВ. КОПИРОВАНИЕ“.
 - Пока USB-кабель подключен, будет отображаться меню „РЕЗЕРВ. КОПИРОВАНИЕ“.

- Также обратитесь к руководству по эксплуатации записывающего устройства BD (внешнего дисковода Blu-ray).

4 Вставьте новый диск.

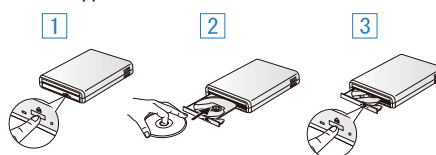

- 1 Нажмите кнопку извлечения, чтобы открыть дисковод.
- 2 Правильно вставьте новый диск.
- 3 Нажмите кнопку извлечения, чтобы закрыть дисковод.

ПРЕДУПРЕЖДЕНИЕ :

- При подключении устройств обязательно выключите питание. В противном случае это может привести к электрическому удару и поломкам оборудования.
- Не подключайте адаптер переменного тока, прилагающийся к данному аппарату, к записывающему устройству BD.
- Не подключайте адаптер переменного тока, прилагающийся к записывающему устройству BD, к данному аппарату.

Создание диска

Создание диска

- 1 Подготовка записывающего устройства BD (внешнего дисковода Blu-ray)
 - Вставьте новый диск в записывающее устройство BD (внешний дисковод Blu-ray).
 „Подготовка внешнего дисковода Blu-ray“ (☞ стр. 148)
- 2 Скопируйте файлы на диск следующими способами.
 - „Копирование всех файлов“ (☞ стр. 150)
 - „Копирование файлов на основании даты“ (☞ стр. 151)
 - „Копирование выбранных списков воспроизведения“ (☞ стр. 152)
 - „Копирование выбранных файлов“ (☞ стр. 154)

Копирование всех файлов

Все видео или фотографии, записанные на данный аппарат, будут скопированы.

Вы также можете выбрать и скопировать только видео или фотографии, которые никогда прежде не копировались.

- 1 Выберите режим видео или фото.
- 2 Нажмите „СОЗДАТЬ ИЗ ВСЕГО“ (видео) или „СОХРАНИТЬ ВСЕ“ (фото).

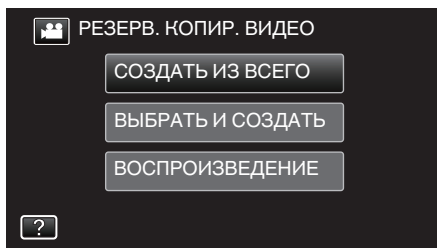

- Хотя на иллюстрации показан режим видео, те же операции применимы в режиме фото.
- Нажмите для переключения между режимами видео и фото.

- 3 Нажмите „Blu-ray DISC“ или „DVD(AVCHD)“.

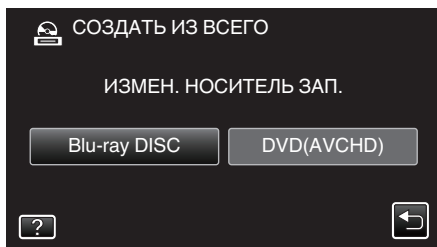

- Носитель сменяется на нажатый. Выберите необходимую настройку в соответствии с диском.
- Выбор „Blu-ray DISC“ дает вам возможность сохранять видео на диски Blu-ray в формате высокого разрешения.
- Выбор „DVD(AVCHD)“ дает вам возможность сохранять видео на диски DVD в формате высокого разрешения.

- 4 Нажмите на желаемый способ.

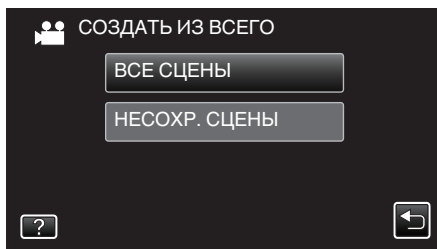

- „ВСЕ СЦЕНЫ“ (видео) / „ВСЕ СНИМКИ“ (фото): Все видео или фотографии на аппарате будут скопированы.
- „НЕСОХР. СЦЕНЫ“ (видео) / „НЕСОХРАНЕННЫЕ СНИМКИ“ (фото):

Видео или фотографии, которые никогда не копировались, будут автоматически выбраны и скопированы.

- 5 Нажмите „ВЫПОЛНИТЬ“.

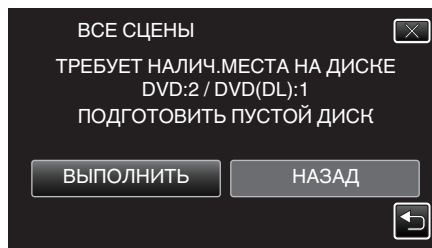

- Отобразится количество дисков, необходимое для копирования файлов. Подготовьте нужное количество дисков.

- 6 Нажмите „АВТО“ или „ПО ДАТЕ“ (только режим).

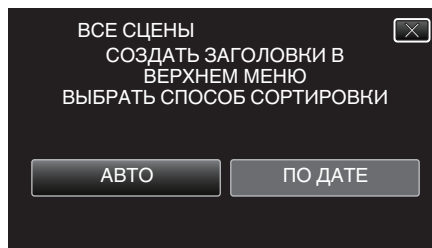

- Когда выбрано „АВТО“, видео с одинаковыми датами записи отображаются по группам.
- Когда выбрано „ПО ДАТЕ“, видео отображаются по датам записи.

- 7 Нажмите „ВЫПОЛНИТЬ“.

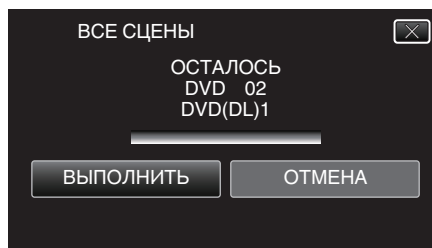

- Когда появится сообщение „ВСТАВЬТЕ СЛЕДУЮЩИЙ ДИСК ДЛЯ ПРОДОЛЖЕНИЯ ЗАПИСИ ИЛИ НАЖМИТЕ [ОТМЕНА] ДЛЯ ВЫХОДА“, смените диск.

- 8 Нажмите „ОК“, когда отобразится „ГОТОВО“.

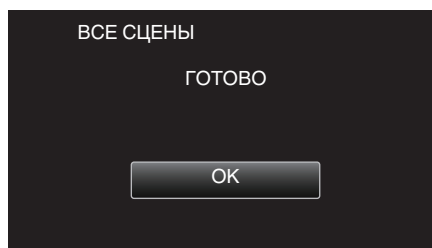

- 9 Для выключения питания камеры и отключения USB-кабеля нажмите кнопку и удерживайте ее более 2 секунд.

ПРЕДУПРЕЖДЕНИЕ :

- Не выключайте питание и не отключайте USB-кабель до тех пор, пока копирование не будет завершено.
- Файлы, не отображаемые на экране указателя во время воспроизведения, не будут скопированы. Особые файлы также не могут быть скопированы.
- Все диски DVD будут автоматически финализированы. Хотя добавить файлы на диски DVD-R/DVD-RW позднее нельзя, их можно добавить на BD-R/BD-RE.
- DVD, созданные в формате „DVD(AVCHD)“, могут воспроизводиться только на совместимых с AVCHD устройствах.

ПРИМЕЧАНИЕ :

- Чтобы проверить созданный диск, см. „„Воспроизведение с помощью внешнего дисковода Blu-ray““ (☞ стр. 155)“.

Копирование файлов на основании даты

Видео или фотографии сортируются и копируются по дате записи.

- 1 Выберите режим видео или фото.
- 2 Нажмите „ВЫБРАТЬ И СОЗДАТЬ“ (видео) или „ВЫБРАТЬ И СОХРАНИТЬ“ (фото).

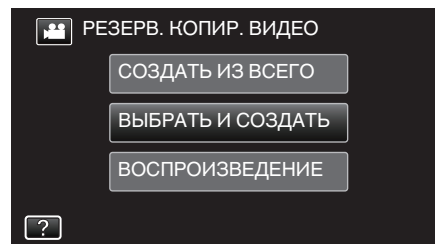

- Хотя на иллюстрации показан режим видео, те же операции применимы в режиме фото.
- Нажмите  для переключения между режимами видео и фото.

- 3 Нажмите „Blu-ray DISC“ или „DVD(AVCHD)“.

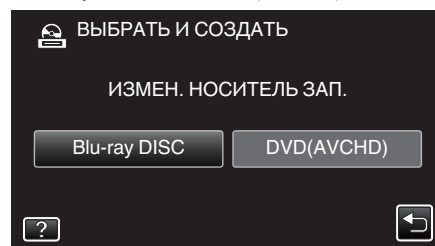

- Носитель сменяется на нажатый. Выберите необходимую настройку в соответствии с диском.
- Выбор „Blu-ray DISC“ дает вам возможность сохранять видео на диски Blu-ray в формате высокого разрешения.
- Выбор „DVD(AVCHD)“ дает вам возможность сохранять видео на диски DVD в формате высокого разрешения.

- 4 Нажмите „СОЗДАТЬ ПО ДАТЕ“ (видео) или „СОХРАНИТЬ ПО ДАТЕ“ (фото).

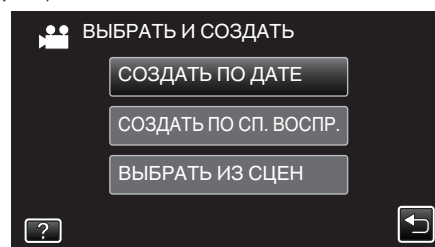

- Хотя на иллюстрации показан режим видео, те же операции применимы в режиме фото.

- 5 Нажмите, чтобы выбрать дату записи.

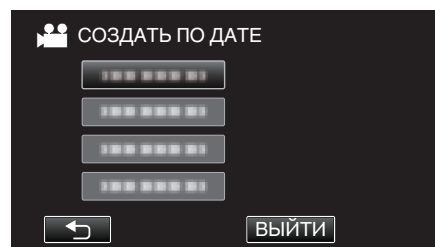
**ПРИМЕЧАНИЕ :**

- Для копирования нельзя выбрать более одной даты записи. Копирование файлов за несколько дней записи рекомендуется осуществлять путем создания списка воспроизведения.
„Создание списков воспроизведения из записанных видео“ (стр. 136)
„Копирование выбранных списков воспроизведения“ (стр. 152)

- 6 Нажмите „ВЫПОЛНИТЬ“.

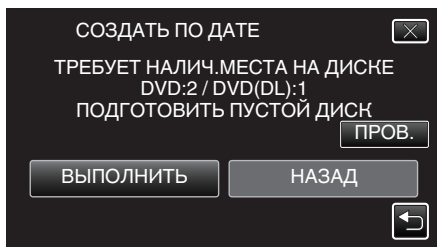

- Отобразится количество дисков, необходимое для копирования файлов. Подготовьте нужное количество дисков.

7 Нажмите „АВТО“ или „ПО ДАТЕ“. (только режим )

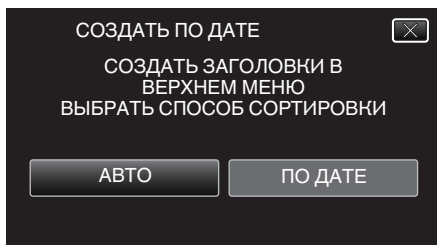

- Когда выбрано „АВТО“, видео с одинаковыми датами записи отображаются по группам.
- Когда выбрано „ПО ДАТЕ“, видео отображаются по датам записи.

8 Нажмите „ВЫПОЛНИТЬ“.

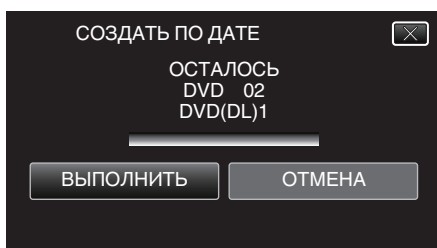

- Когда появится сообщение „ВСТАВЬТЕ СЛЕДУЮЩИЙ ДИСК ДЛЯ ПРОДОЛЖЕНИЯ ЗАПИСИ ИЛИ НАЖМИТЕ [ОТМЕНА] ДЛЯ ВЫХОДА“ (Insert next disk for recording or press [Cancel] to exit), смените диск.

9 Нажмите „ОК“, когда отобразится „ГОТОВО“.

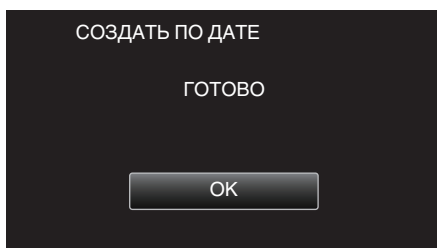

10 Для выключения питания камеры и отключения USB-кабеля нажмите кнопку  и удерживайте ее более 2 секунд.

ПРЕДУПРЕЖДЕНИЕ :

- Не выключайте питание и не отключайте USB-кабель до тех пор, пока копирование не будет завершено.
- Файлы, не отображаемые на экране указателя во время воспроизведения, не будут скопированы. Особые файлы также не могут быть скопированы.
- Все диски DVD будут автоматически финализированы. Хотя добавить файлы на диски DVD-R/DVD-RW позднее нельзя, их можно добавить на BD-R/BD-RE.
- DVD, созданные в формате „DVD(AVCHD)“, могут воспроизводиться только на совместимых с AVCHD устройствах.

ПРИМЕЧАНИЕ :

- Чтобы проверить созданный диск, см. „Воспроизведение с помощью внешнего дисководов Blu-ray“ (стр. 155) „Воспроизведение с помощью внешнего дисководов Blu-ray“ (стр. 155)

Копирование выбранных списков воспроизведения

Организируйте и копируйте созданные списки воспроизведения в желаемом порядке.

- 1 Выберите режим видео.
- 2 Нажмите „ВЫБРАТЬ И СОЗДАТЬ“.

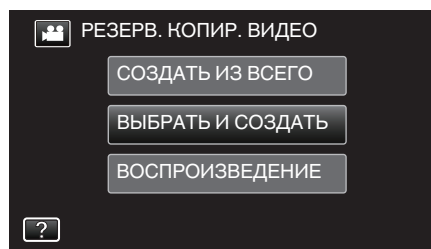

3 Нажмите „Blu-ray DISC“ или „DVD(AVCHD)“.

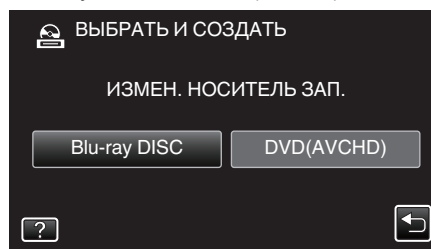



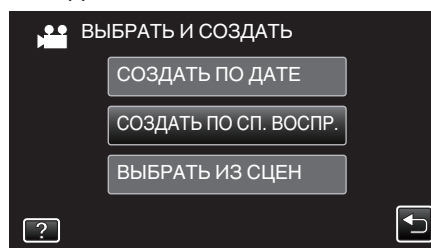

- Носитель сменяется на нажатый. Выберите необходимую настройку в соответствии с диском.
- Выбор „Blu-ray DISC“ дает вам возможность сохранять видео на диски Blu-ray в формате высокого разрешения.
- Выбор „DVD(AVCHD)“ дает вам возможность сохранять видео на диски DVD в формате высокого разрешения.

4 Нажмите „СОЗДАТЬ ПО СП. ВОСПР.“.

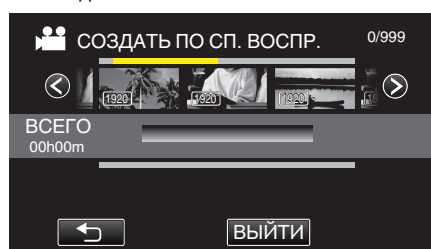

5 Нажмите на список воспроизведения, который нужно скопировать на диск.



- На выбранном списке воспроизведения (верхняя строка) появится . Нажмите , чтобы снять выделение.
- Нажмите на выбранный список воспроизведения еще раз, чтобы проверить его содержимое. Проверьте и нажмите .
- Нажмите  или перемещайте рычажок трансфокатора для перехода к предыдущему/следующему списку воспроизведения.

6 Нажмите „ДОБАВ.“, чтобы вставить список воспроизведения.



- Повторите шаги 5-6 и упорядочите списки воспроизведения.
- Чтобы изменить положение списка воспроизведения (ниже), выберите точку вставки с помощью ←/→ после шага 5 и нажмите „ДОБАВ.“.
- После выбора вставленного списка воспроизведения отображается ►. Нажмите ↶, чтобы снять выделение.
- Нажмите на выбранный список воспроизведения еще раз, чтобы проверить его содержимое. Проверьте и нажмите ↷.
- Чтобы удалить видео из списка воспроизведения (нижняя строка), нажмите видеофайл, затем нажмите „ОТМЕНА“.

7 По завершении упорядочивания нажмите „СОХР.“.

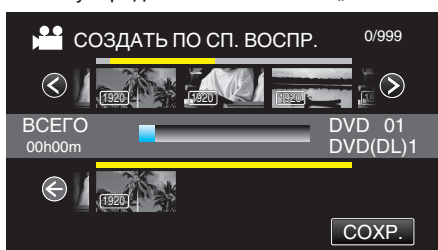

8 Нажмите „ВЫПОЛНИТЬ“.

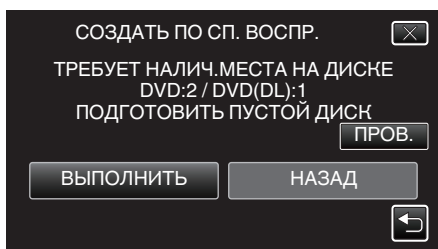

- Отобразится количество дисков, необходимое для копирования файлов. Подготовьте нужное количество дисков.
- Нажмите „ПРОВ.“, чтобы проверить содержимое.

9 Нажмите „ОК“.

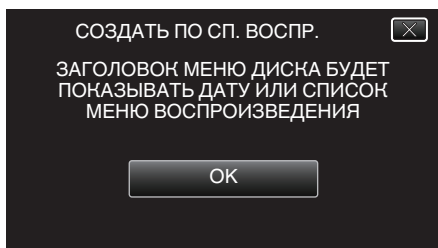

10 Нажмите „ВЫПОЛНИТЬ“.

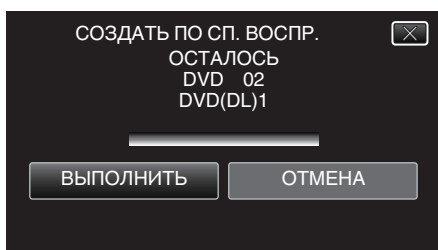

- Когда появится сообщение „ВСТАВЬТЕ СЛЕДУЮЩИЙ ДИСК ДЛЯ ПРОДОЛЖЕНИЯ ЗАПИСИ ИЛИ НАЖМИТЕ [ОТМЕНА] ДЛЯ ВЫХОДА“, смените диск.

11 Нажмите „ОК“, когда отобразится „ГОТОВО“.

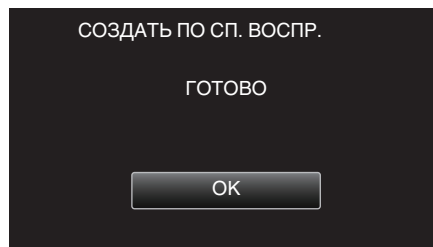

12 Для выключения питания камеры и отключения USB-кабеля нажмите кнопку ⏻ и удерживайте ее более 2 секунд.

ПРЕДУПРЕЖДЕНИЕ :

- Не выключайте питание и не отключайте USB-кабель до тех пор, пока копирование не будет завершено.
- Файлы, не отображаемые на экране указателя во время воспроизведения, не будут скопированы. Особые файлы также не могут быть скопированы.
- Все диски DVD будут автоматически финализированы. Хотя добавить файлы на диски DVD-R/DVD-RW позднее нельзя, их можно добавить на BD-R/BD-RE.
- DVD, созданные в формате „DVD(AVCHD)“, могут воспроизводиться только на совместимых с AVCHD устройствах.

ПРИМЕЧАНИЕ :

- Список списков воспроизведения отобразится в заголовном меню созданного DVD.
- Чтобы проверить созданный диск, см. „Воспроизведение с помощью внешнего дисководов Blu-ray“ (стр. 155) „Воспроизведение с помощью внешнего дисководов Blu-ray“ (стр. 155)
- Создание списка воспроизведения „Создание списков воспроизведения из записанных видео“ (стр. 136)

Копирование выбранных файлов

Выберите и скопируйте необходимые видеофайлы или фотографии по отдельности.

- 1 Выберите режим видео или фото.
- 2 Нажмите „ВЫБРАТЬ И СОЗДАТЬ“ (видео) или „ВЫБРАТЬ И СОХРАНИТЬ“ (фото).

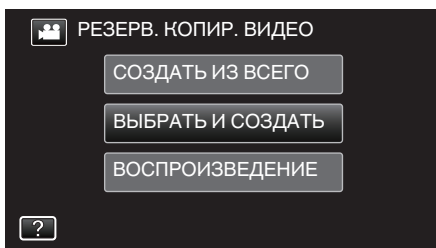

- Хотя на иллюстрации показан режим видео, те же операции применимы в режиме фото.
- Нажмите для переключения между режимами видео и фото.

- 3 Нажмите „Blu-ray DISC“ или „DVD(AVCHD)“.

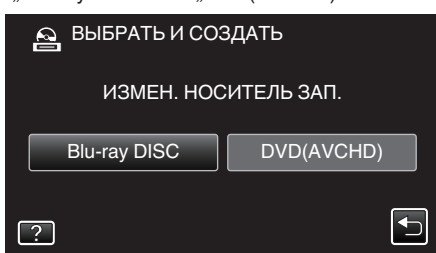

- Носитель сменяется на нажатый. Выберите необходимую настройку в соответствии с диском.
- Выбор „Blu-ray DISC“ дает вам возможность сохранять видео на диски Blu-ray в формате высокого разрешения.
- Выбор „DVD(AVCHD)“ дает вам возможность сохранять видео на диски DVD в формате высокого разрешения.

- 4 Нажмите „ВЫБРАТЬ ИЗ СЦЕН“ (видео) или „ВЫБРАТЬ ИЗОБРАЖЕНИЯ“ (фото).

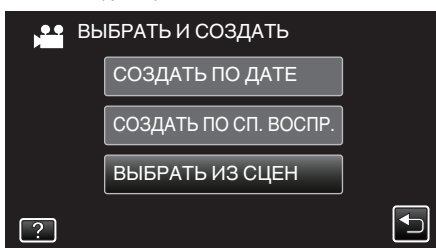

- Хотя на иллюстрации показан режим видео, те же операции применимы в режиме фото.

- 5 Нажмите на видео или фотографии, чтобы скопировать их.



- На выбранном файле появится значок в виде галочки. Чтобы снять галочку, нажмите на файл еще раз.
- Нажмите „ПРОВ.“, чтобы поставить галочку на файл. Проверьте и нажмите .

- 6 После выбора всех файлов нажмите „СОХР.“.



- 7 Нажмите „ВЫПОЛНИТЬ“.

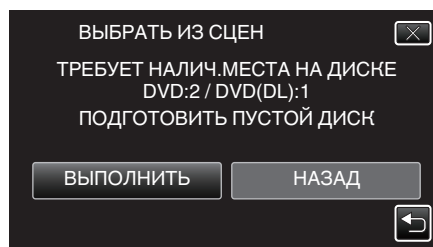

- Отобразится количество дисков, необходимое для копирования файлов. Подготовьте нужное количество дисков.

- 8 Нажмите „АВТО“ или „ПО ДАТЕ“ (только режим).

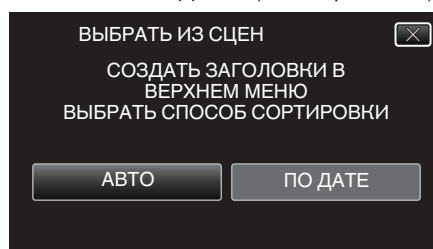

- Когда выбрано „АВТО“, видео с одинаковыми датами записи отображаются по группам.
- Когда выбрано „ПО ДАТЕ“, видео отображаются по датам записи.

- 9 Нажмите „ВЫПОЛНИТЬ“.

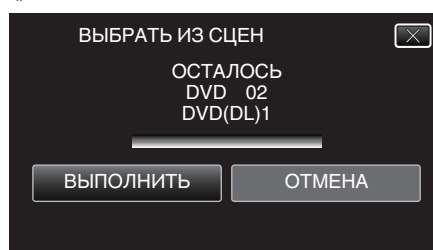

- Когда появится сообщение „ВСТАВЬТЕ СЛЕДУЮЩИЙ ДИСК ДЛЯ ПРОДОЛЖЕНИЯ ЗАПИСИ ИЛИ НАЖМИТЕ [ОТМЕНА] ДЛЯ ВЫХОДА“, смените диск.

- 10 Нажмите „ОК“, когда отобразится „ГОТОВО“.

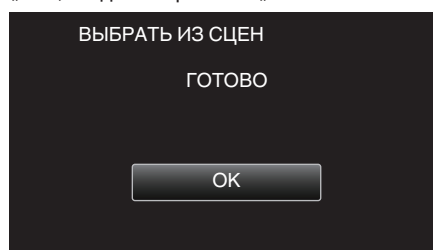

- 11 Для выключения питания камеры и отключения USB-кабеля нажмите кнопку и удерживайте ее более 2 секунд.

ПРЕДУПРЕЖДЕНИЕ :

- Не выключайте питание и не отключайте USB-кабель до тех пор, пока копирование не будет завершено.
- Файлы, не отображаемые на экране указателя во время воспроизведения, не будут скопированы. Особые файлы также не могут быть скопированы.
- Все диски DVD будут автоматически финализированы.

Хотя добавить файлы на диски DVD-R/DVD-RW позднее нельзя, их можно добавить на BD-R/BD-RE.

- DVD, созданные в формате „DVD(AVCHD)“, могут воспроизводиться только на совместимых с AVCHD устройствах.

ПРИМЕЧАНИЕ :

- Чтобы проверить созданный диск, см. „„Воспроизведение с помощью внешнего дисководов Blu-ray““ (стр. 155)“.

„Воспроизведение с помощью внешнего дисководов Blu-ray“ (стр. 155)

Воспроизведение с помощью внешнего дисководов Blu-ray

Можно воспроизводить диски Blu-ray, созданные с помощью данного аппарата.

- 1 Подготовка записывающего устройства BD (внешнего дисководов Blu-ray)

- Вставьте диск Blu-ray, который нужно воспроизвести, в записывающее устройство BD (внешний дисковод Blu-ray). „Подготовка внешнего дисководов Blu-ray“ (стр. 148)

- 2 Нажмите „ВОСПРОИЗВЕДЕНИЕ“ в меню РЕЗЕРВ. КОПИРОВАНИЕ.

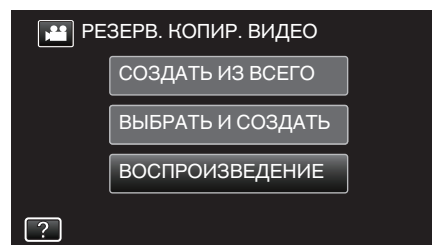

- Отображается экран указателя (отображение эскизов) видео, содержащихся на диске.

- 3 Нажмите на файл, чтобы начать воспроизведение.



- Для получения более подробной информации о воспроизведении видео см. „Кнопки выбора операций для воспроизведения видео“ (стр. 120)“.

„Кнопки выбора операций для воспроизведения видео“ (стр. 120)

- Чтобы выйти, остановите воспроизведение и выключите питание камеры, нажав кнопку  и удерживая ее около 2 секунд. После этого отсоедините USB-кабель.

ПРИМЕЧАНИЕ :

- Для воспроизведения записанного изображения на ТВ подсоедините устройство через мини-кабель HDMI или кабель AV, пока это устройство подключено к записывающему устройству BD (внешние дисководы Blu-ray).

„Подключение с помощью мини-разъема HDMI“ (стр. 126)

„Подключение с помощью разъема AV“ (стр. 127)

Создание диска с помощью подключенного Blu-ray рекордера

Вы можете создавать диски путем подключения аппарата к рекордеру Blu-ray с помощью USB-кабеля.

- 1 Отсоедините адаптер переменного тока и аккумуляторный блок от аппарата.
- 2 Откройте ЖК-монитор.

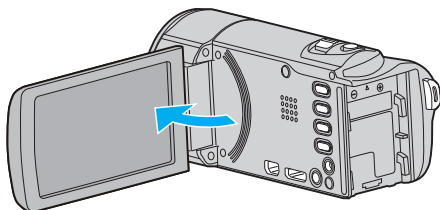

- 3 Подключите к рекордеру Blu-ray.

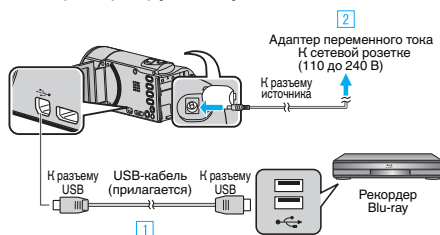

- 1 Подключите камеру к компьютеру с помощью USB-кабеля.
- 2 Подключите адаптер переменного тока к аппарату.
 - Этот аппарат автоматически включается, когда адаптер переменного тока подключен.
 - Обязательно используйте прилагающийся адаптер переменного тока.
 - Аппарат включится и появится экран „ВЫБОР УСТРОЙСТВА“.

- 4 Нажмите „ПОДКЛЮЧЕНИЕ К ИНОМУ“.

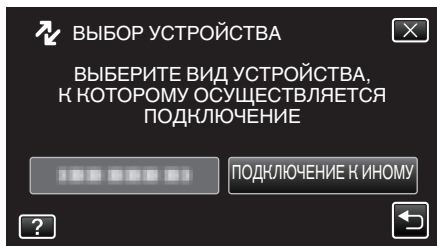

- Операции должны выполняться на рекордере Blu-ray после того, как экран переключится.

- 5 Выполните копирование на рекордер Blu-ray.

- Также обратитесь к руководству по эксплуатации рекордера Blu-ray.
- Когда копирование будет завершено, отсоедините USB-кабель. Управление с данного аппарата будет невозможно до тех пор, пока не будет отключен USB-кабель.

Копирование файлов с подключением к DVD-рекордеру

Вы можете копировать видео стандартного качества с этого устройства, подсоединив его к DVD-рекордеру.



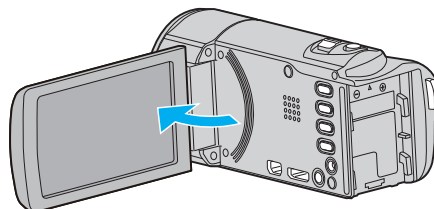

- Также обратитесь к руководствам по эксплуатации телевизора и DVD-рекордера.

- 1 Отсоедините адаптер переменного тока и аккумуляторный блок от аппарата.
- 2 Откройте ЖК-монитор.

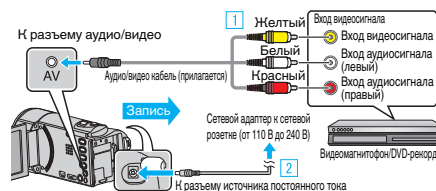

- 3 Подсоедините камеру к DVD-рекордеру.



- 1 Подключите с помощью аудио/видео кабеля.
- 2 Подключите адаптер переменного тока к аппарату.
 - Этот аппарат автоматически включается, когда адаптер переменного тока подключен.
 - Обязательно используйте прилагающийся адаптер переменного тока.
 - Убедитесь, что режим записи установлен на .
 - Если режим установлен на фото , нажмите  на экране записи, чтобы отобразить экран переключения режимов. Нажмите , чтобы переключить режим на видео.

- 4 Нажмите „<<PLAY“, чтобы выбрать режим воспроизведения.

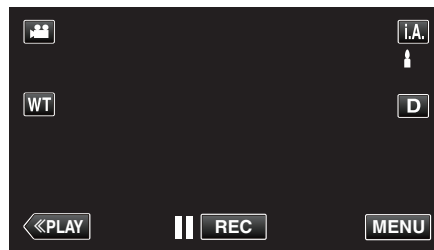

- 5 Подготовьте телевизор/DVD-рекордер к записи.

- Переключитесь на соответствующий входной сигнал.
- Вставьте диск (DVD-R и т.п.) в DVD-рекордер.

- 6 Подготовьте аппарат к воспроизведению.

- Установите „ВИДЕО ВЫХОД“ в меню „ОБЩЕЕ“ на показатель соотношения („4:3“ или „16:9“) подсоединенного телевизора. „ВИДЕО ВЫХОД“ ( стр. 199)

- 7 Начните запись.

- Начните воспроизведение на данном аппарате и нажмите кнопку записи на рекордере. „Воспроизведение видео“ ( стр. 120)
- Когда воспроизведение завершится, остановите запись.

ПРИМЕЧАНИЕ :

- Когда нужно скопировать большое количество видеофайлов, вы можете заранее создать список воспроизведения и воспроизвести его, чтобы все ваши любимые видео могли быть скопированы одновременно.

„Создание списков воспроизведения из выбранных файлов“ ( стр. 136)

„Воспроизведение списков воспроизведения“ ( стр. 128)

- Чтобы включить дату и время записи во время копирования, установите „ОТБРАЗ. ДАТУ/ВРЕМЯ“ в меню воспроизведения видео на „ВКЛ“. Установите „ВЫВОД МЕНЮ НА ТВ“ в общем меню на „ВКЛ“.

Копирование файлов на кассету VHS с подключением к видеомagneтoфону

Вы можете копировать видео стандартного качества с этого устройства, подсоединив его к видеомagneтoфону.

- Также обратитесь к руководствам по эксплуатации телевизора и видеомagneтoфона.

- 1 Отсоедините адаптер переменного тока и аккумуляторный блок от аппарата.
- 2 Откройте ЖК-монитор.

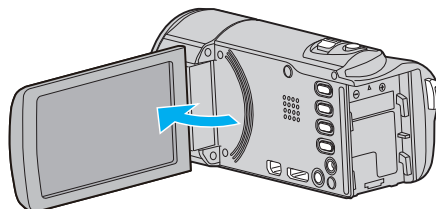

- 3 Подсоедините камеру к видеомagneтoфону/DVD-рекордеру.

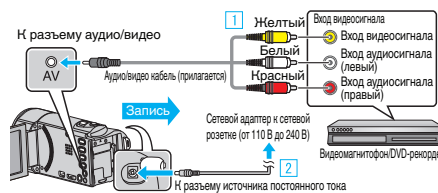

- 1 Подключите с помощью аудио/видео кабеля.
- 2 Подключите адаптер переменного тока к аппарату.
 - Этот аппарат автоматически включается, когда адаптер переменного тока подключен.
 - Обязательно используйте прилагающийся адаптер переменного тока.
- 4 Нажмите „<<PLAY“, чтобы выбрать режим воспроизведения.

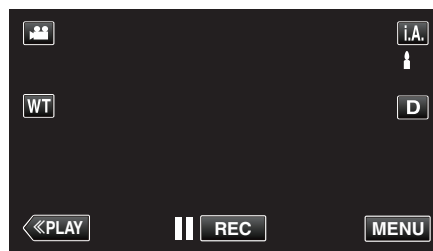

- 5 Подготовьте телевизор/видеомagneтoфон к записи.
 - Переключитесь на соответствующий входной сигнал.
 - Вставьте видеокассету.
- 6 Подготовьте аппарат к воспроизведению.
 - Установите „ВИДЕО ВЫХОД“ в меню „ОБЩЕЕ“ на показатель соотношения („4:3“ или „16:9“) подсоединенного телевизора. „ВИДЕО ВЫХОД“ (☞ стр. 199)
- 7 Начните запись.
 - Начните воспроизведение на данном аппарате и нажмите кнопку записи на рекордере. „Воспроизведение видео“ (☞ стр. 120)
 - Когда воспроизведение завершится, остановите запись.

ПРИМЕЧАНИЕ :

- Когда нужно скопировать большое количество видеофайлов, вы можете заранее создать список воспроизведения и воспроизвести его, чтобы все ваши любимые видео могли быть скопированы одновременно.

„Создание списков воспроизведения из выбранных файлов“ (☞ стр. 136)

„Воспроизведение списков воспроизведения“ (☞ стр. 128)

- Чтобы включить дату и время записи во время копирования, установите „ОТБРАЗ. ДАТУ/ВРЕМЯ“ в меню воспроизведения видео на „ВКЛ“. Установите „ВЫВОД МЕНЮ НА ТВ“ в общем меню на „ВКЛ“.

Копирование файлов с помощью внешнего жесткого диска USB

Вы можете копировать файлы видео и фото с данного аппарата на внешний жесткий диск USB. Вы также можете воспроизводить на аппарате файлы с внешнего жесткого диска USB.

- Также обратитесь к руководству по эксплуатации внешнего жесткого диска.

Совместимые внешние жесткие диски

Можно использовать серию „LaCie Hard Disk Sleek black design USB2.0“ от LaCie.

ПРИМЕЧАНИЕ :

- Можно использовать внешние жесткие диски USB емкостью до 2 ТБ.

Копирование и воспроизведение с помощью внешнего жесткого диска USB

„Подготовка внешнего жесткого диска USB“ (☞ стр. 158)

„Копирование всех файлов“ (☞ стр. 159)

„Воспроизведение файлов на внешнем жестком диске USB“ (☞ стр. 160)

„Удаление папок на внешнем жестком диске USB“ (☞ стр. 160)

ПРИМЕЧАНИЕ :

- Отформатируйте внешний жесткий диск USB при его первом подключении к аппарату. (Все данные будут удалены.)
- „Форматирование внешнего жесткого диска USB“ (☞ стр. 161)
- При использовании компьютера для управления данными на внешнем жестком диске USB, непосредственно скопированными с данного аппарата, обратитесь к файлу справки прилагающегося программного обеспечения Everio MediaBrowser 4.
- Невозможно использовать внешние жесткие диски USB с емкостью, превышающей 2 ТБ.
- Копирование может занять некоторое время. (Например, сохранение 1 часа видео в режиме XP занимает примерно 20 минут.)
- Если нужно произвести резервное копирование большого количества файлов, его выполнение может занять некоторое время. Подождите, пока индикатор доступа мигает, что является знаком нормальной работы.
- Звук или видео могут прерываться во время воспроизведения.

ПРЕДУПРЕЖДЕНИЕ :

- Не подсоединяйте концентратор USB между аппаратом и внешним жестким диском USB.
- Отсоедините внешний жесткий диск USB при использовании других устройств USB, например, записывающего устройства DVD, внешнего дисководу Blu-ray или другого внешнего жесткого диска USB.
- Во время копирования и воспроизведения избегайте следующих действий.
 - Выключение аппарата или внешнего жесткого диска USB.
 - Отсоединение USB-кабеля.
- Не форматируйте внешний жесткий диск USB с помощью компьютера. Если вы сделали это, отформатируйте его еще раз с помощью данного аппарата. (Все данные на внешнем жестком диске USB будут удалены.)
- Избегайте выполнения следующих действий с помощью компьютера.
 - Удаление файлов или папок на внешнем жестком диске USB.
 - Перемещение файлов или папок на внешнем жестком диске USB.
 - Изменение названий файлов или папок на внешнем жестком диске USB.
 Такие действия приводят к невозможности воспроизведения данных на аппарате.
- При использовании компьютера для редактирования данных на внешнем жестком диске USB скопируйте данные на компьютер перед редактированием. Непосредственное редактирование данных на внешнем жестком диске USB с помощью компьютера приводит к невозможности воспроизведения данных на аппарате.

Подготовка внешнего жесткого диска USB

ПРИМЕЧАНИЕ :

- При подсоединении к внешнему жесткому диску используйте USB-кабель с разъемами Mini-A (штырьковый) – B (штырьковый). USB-кабель, прилагающийся к этому аппарату, не может быть использован.
- Чтобы использовать USB-кабель, прилагающийся к внешнему жесткому диску USB, приобретите следующий кабель-переходник USB.

Номер компонента*: QAM0852-001 Mini-A (штырьковый) – A (гнездовой)

*Обратитесь в ближайший центр по обслуживанию.

- 1 Отсоедините адаптер переменного тока и аккумуляторный блок от аппарата.
- 2 Откройте ЖК-монитор.

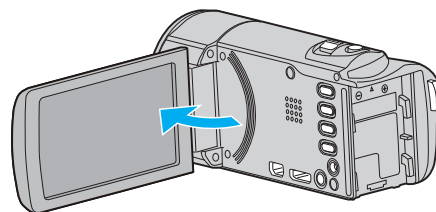

- 3 Подключите USB-кабель и адаптер переменного тока.

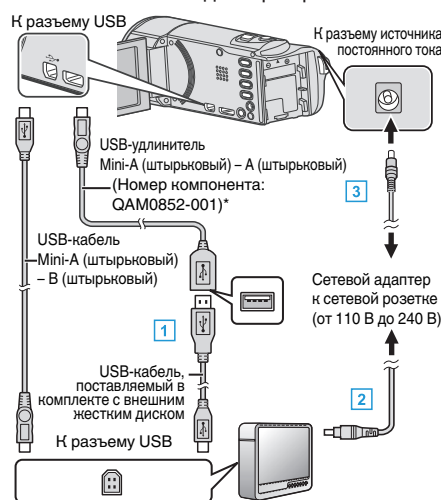

*Обратитесь в ближайший центр по обслуживанию.

- 1 Подключите USB-кабель к внешнему жесткому диску USB.
- 2 Подключите адаптер переменного тока внешнего жесткого диска USB.
- 3 Подключите адаптер переменного тока к аппарату.

- Включите внешний жесткий диск.
 - 3 Подключите адаптер переменного тока к аппарату.
 - Этот аппарат автоматически включается, когда адаптер переменного тока подключен.
 - Аппарат включится и появится меню „РЕЗЕРВ. КОПИРОВАНИЕ“.
 - Пока USB-кабель подключен, будет отображаться меню „РЕЗЕРВ. КОПИРОВАНИЕ“.
 - Также обратитесь к руководству по эксплуатации внешнего жесткого диска.

ПРЕДУПРЕЖДЕНИЕ :

- При подключении устройств обязательно выключите питание. В противном случае это может привести к электрическому удару и поломкам оборудования.
- Не подсоединяйте концентратор USB между аппаратом и внешним жестким диском USB.

Копирование всех файлов

Все видео или фотографии, записанные на данный аппарат, будут скопированы.

Вы также можете выбрать и скопировать только видео или фотографии, которые никогда прежде не копировались.

- 1 Выберите режим видео или фото.
- 2 Нажмите „РЕЗЕРВ. КОПИРОВАНИЕ“.

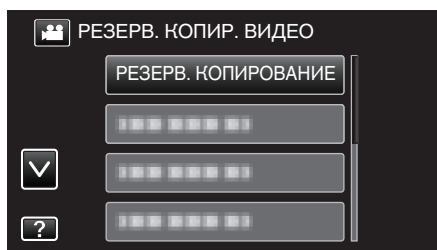

- 3 Нажмите на желаемый способ.

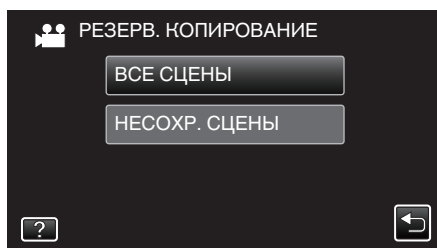

- „ВСЕ СЦЕНЫ“ (видео) / „ВСЕ СНИМКИ“ (фото):

Все видео или фотографии на аппарате будут скопированы.

- „НЕСОХР. СЦЕНЫ“ (видео) / „НЕСОХРАНЕННЫЕ СНИМКИ“ (фото):

Видео или фотографии, которые никогда не копировались, будут автоматически выбраны и скопированы.

- 4 Убедитесь, что на жестком диске достаточно свободного места, и нажмите „ДА“.

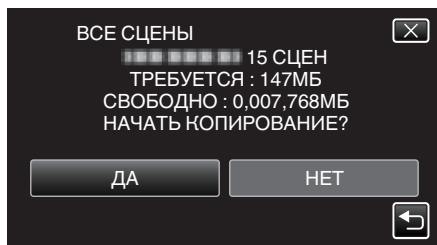

- Резервное копирование начнется при нажатии „ДА“.

- 5 Нажмите „ОК“, когда отобразится „ГОТОВО“.

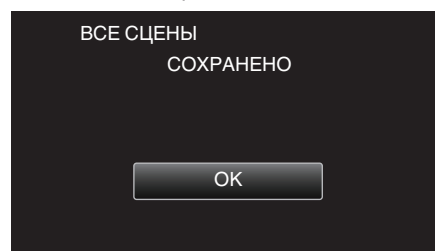

- 6 Для выключения питания камеры и отключения USB-кабеля нажмите кнопку  и удерживайте ее более 2 секунд.

ПРЕДУПРЕЖДЕНИЕ :

- Не выключайте питание и не отключайте USB-кабель до тех пор, пока копирование не будет завершено.
- Файлы, не отображаемые на экране указателя во время воспроизведения, не будут скопированы. Особые файлы также не могут быть скопированы.
- Копирование может занять некоторое время. (Например, сохранение 1 часа видео в режиме ХР занимает примерно 20 минут.)

Воспроизведение файлов на внешнем жестком диске USB

Видео или фотографии, сохраненные на внешнем жестком диске, могут быть воспроизведены на данном аппарате.

- 1 Выберите режим видео или фото.
- 2 Нажмите „ВОСПРОИЗВЕДЕНИЕ“.

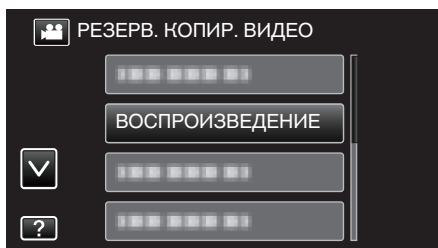

- 3 Нажмите на папку, чтобы воспроизвести.

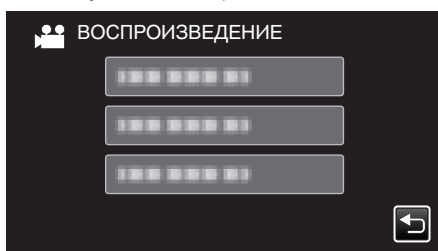

- Нажмите „←“, чтобы вернуться к меню „РЕЗЕРВ. КОПИРОВАНИЕ“.

- 4 Нажмите на файл, который необходимо воспроизвести.



- Нажмите „←“, чтобы вернуться к экрану указателя папок.
- Для получения более подробной информации о воспроизведении видео см. „Кнопки выбора операций для воспроизведения видео“ (стр. 120).

„Кнопки выбора операций для воспроизведения видео“ (стр. 120)

- Чтобы выйти, остановите воспроизведение и выключите питание камеры, нажав кнопку  и удерживая ее около 2 секунд. После этого отсоедините USB-кабель.

ПРИМЕЧАНИЕ :

- Звук или видео могут прерываться во время воспроизведения.

Удаление папок на внешнем жестком диске USB

Файлы, скопированные на внешний жесткий диск, могут быть удалены.

ПРЕДУПРЕЖДЕНИЕ :

- Удаленные файлы не могут быть восстановлены.
- Обязательно сделайте резервные копии важных файлов на компьютере.

„Резервное копирование файлов“ (стр. 164)

- 1 Выберите режим видео или фото.
- 2 Нажмите „УДАЛИТЬ“.

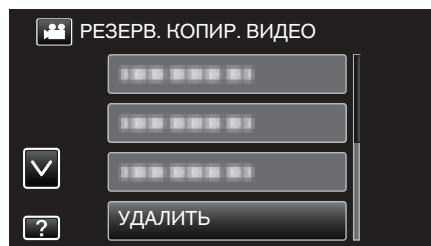

- 3 Нажмите на папку, чтобы удалить.

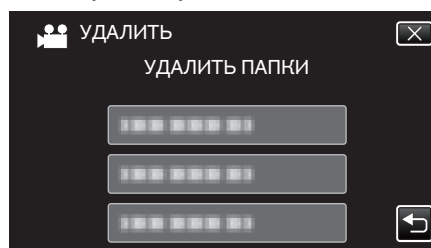

- 4 Нажмите „ДА“.

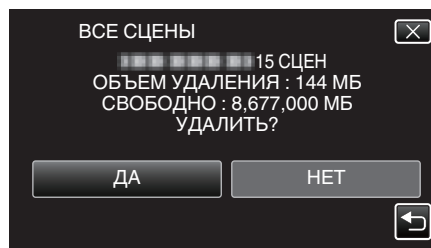

- По завершении удаления нажмите „ОК“.

Форматирование внешнего жесткого диска USB

Все файлы, находящиеся на внешнем жестком диске, могут быть удалены.

ПРЕДУПРЕЖДЕНИЕ :

- Все данные на внешнем жестком диске будут удалены при форматировании.
Скопируйте все файлы на внешнем жестком диске на компьютер перед форматированием.

1 Выберите режим видео или фото.

2 Нажмите „ФОРМАТИРОВАТЬ“.

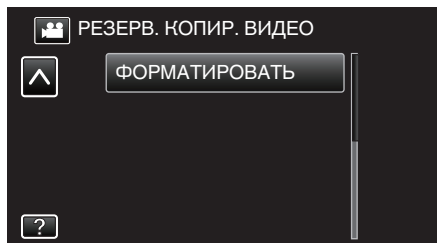

3 Нажмите „ДА“.

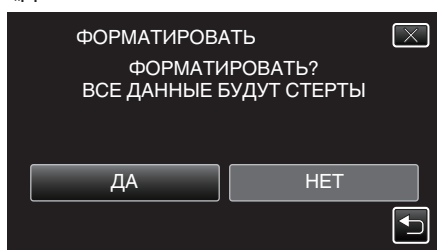

- По завершении форматирования нажмите „ОК“.

Копирование на компьютер с Windows

Вы можете копировать файлы на компьютер, используя прилагающееся программное обеспечение.

Также можно создавать диски с помощью дисковода DVD или Blu-ray вашего компьютера.

Если прилагающееся программное обеспечение не установлено, при подключении аппарата будет восприниматься как внешнее хранилище.

ПРИМЕЧАНИЕ :

- Для записи на диски необходимо наличие записывающего дисковода DVD или Blu-ray на компьютере.
- Фотографии не могут быть записаны на диски с помощью прилагающегося программного обеспечения.
- Чтобы создавать DVD-диски, необходимо установить дополнительное программное обеспечение.
Для получения более подробной информации см. домашнюю страницу Pixela.

<http://www.pixela.co.jp/oem/jvc/mediabrowser/e/>

- Резервное копирование файлов с помощью другого программного обеспечения не поддерживается.

Проблемы с использованием прилагающегося программного обеспечения Everio MediaBrowser 4

Проконсультируйтесь с центром обслуживания клиентов, указанным ниже.

- Центр поддержки пользователей Pixela

Тел.	США и Канада (Английский): +1-800-458-4029 (звонки бесплатные) Европа (Великобритания, Германия, Франция и Испания) (Английский/немецкий/французский/испанский): +800-1532-4865 (звонки бесплатные) Другие страны Европы (Английский/немецкий/французский/испанский): +44-1489-564-764 Азия (Филиппины) (Английский): +63-2-438-0090 Китай (Китайский): 10800-163-0014 (звонки бесплатные)
Домашняя страница	http://www.pixela.co.jp/oem/jvc/mediabrowser/e/

- Дополнительную справочную информацию об использовании программного обеспечения можно найти в „Справка MediaBrowser“ в меню „Справка“ в Everio MediaBrowser 4.

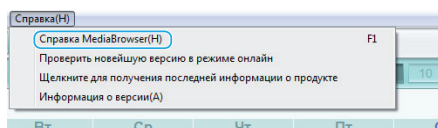

Подтверждение системных требований (рекомендации)

Нажмите правой кнопкой мыши на „Компьютер“ (или „Мой компьютер“) в меню „Пуск“ и выберите „Свойства“, чтобы проверить следующее:

Windows Vista/Windows 7

- См. инструкции по управлению в анимации в Подробное руководство пользователя.

Windows XP

- См. инструкции по управлению в анимации в Подробное руководство пользователя.

	Windows Vista/Windows 7	Windows XP
Операционная система	Windows Vista 32/64-разрядн. Home Basic или Home Premium (Только предварительно установленные версии) Service Pack 2 Windows 7 32/64-разрядн. Home Premium (Только предварительно установленные версии) Service Pack 1	Windows XP Home Edition или Professional (Только предварительно установленные версии) Service Pack 3
ЦП	Intel Core Duo CPU 1,66 ГГц или выше (Рекомендуется Intel Core 2 Duo, CPU 2,13 ГГц или выше)	Intel Core Duo CPU 1,66 ГГц или выше (Рекомендуется Intel Core 2 Duo, CPU 2,13 ГГц или выше)
ОЗУ	Как минимум 2ГБ	Как минимум 1ГБ
Редактирование видео	Рекомендуется Intel Core i7, CPU 2,53 ГГц или выше	Рекомендуется Intel Core i7, CPU 2,53 ГГц или выше

■ Другие требования

Дисплей: 1024×768 пикселей или выше (рекомендуется 1280×1024 пикселей или выше)

Графика: рекомендуется Intel G965 или выше

ПРИМЕЧАНИЕ :

- Если ваш компьютер не удовлетворяет вышеуказанным системным требованиям, безупречная работа прилагающегося программного обеспечения не может быть гарантирована.
- Для получения дополнительной информации обращайтесь к производителю вашего компьютера.

Установка прилагающегося программного обеспечения

Используя прилагающееся программное обеспечение, вы можете отображать изображения в календарном формате и осуществлять базовое редактирование.

Windows Vista/Windows 7

- См. инструкции по управлению в анимации в Подробное руководство пользователя.
-

Windows XP

- См. инструкции по управлению в анимации в Подробное руководство пользователя.

Резервное копирование файлов

Перед тем, как выполнять резервное копирование, убедитесь в наличии достаточного свободного места на жестком диске компьютера (HDD).

Резервное копирование не начнется, если недостаточно свободного места.

- 1 Отсоедините адаптер переменного тока и аккумуляторный блок от аппарата.
- 2 Откройте ЖК-монитор.

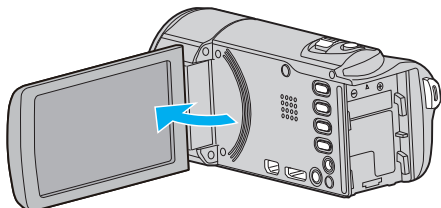

- 3 Подключите USB-кабель и адаптер переменного тока.

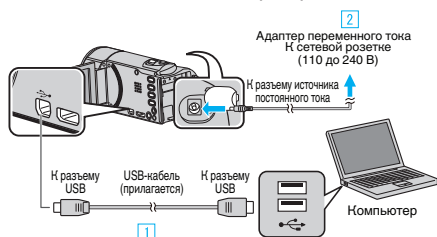

- 1 Подключите камеру к компьютеру с помощью USB-кабеля.

- 2 Подключите адаптер переменного тока к аппарату.

- Этот аппарат автоматически включается, когда адаптер переменного тока подключен.
- Обязательно используйте прилагающийся адаптер переменного тока.

- 3 Появится меню „ВЫБОР УСТРОЙСТВА“.

- 4 Нажмите „ПОДКЛЮЧЕНИЕ К ПК“.

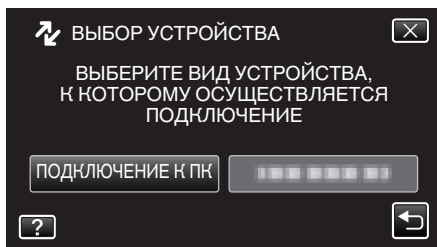

- 5 Нажмите „РЕЗЕРВ. КОПИРОВАНИЕ“.

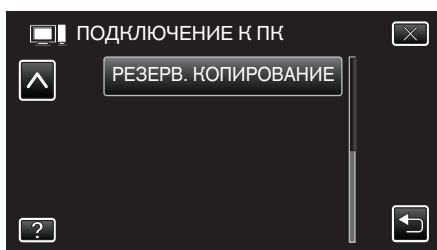

- Нажмите X, чтобы выйти из меню.
- Нажмите ↶, чтобы вернуться к предыдущему экрану.
- Программное обеспечение Everio MediaBrowser 4 запускается на компьютере. Все последующие операции выполняются на компьютере.

- 6 Выберите источник файла изображения.

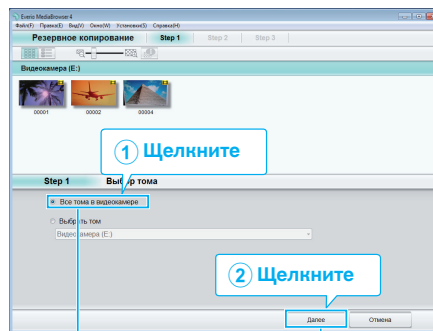

Щелкните „Все тома в видеокамере“

- 7 Начните резервное копирование.

Место сохранения (ПК)

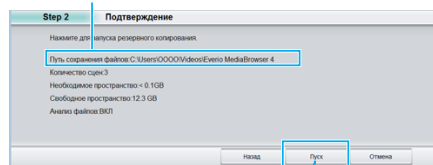

Щелкните

- Начнется резервное копирование.

- 8 Когда резервное копирование завершено, щелкните „ОК“.

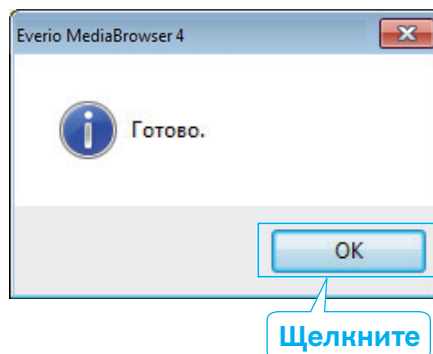

Щелкните

ПРИМЕЧАНИЕ :

- Прежде чем начать резервное копирование, вставьте SD-карту, на которой хранятся видеофайлы и фотографии.
- Если у вас возникнут какие-либо проблемы с прилагающимся программным обеспечением Everio MediaBrowser 4, обратитесь в „Центр поддержки пользователей Pixela“.

Тел.	США и Канада (Английский): +1-800-458-4029 (звонки бесплатные) Европа (Великобритания, Германия, Франция и Испания) (Английский/немецкий/французский/испанский): +800-1532-4865 (звонки бесплатные) Другие страны Европы (Английский/немецкий/французский/испанский): +44-1489-564-764 Азия (Филиппины) (Английский): +63-2-438-0090 Китай (Китайский): 10800-163-0014 (звонки бесплатные)
Домашняя страница	http://www.pixela.co.jp/oem/jvc/mediabrowser/e/

- Прежде чем начать резервное копирование, удалите ненужные видеофайлы. Резервное копирование большого количества видео занимает много времени.

„Удаление ненужных файлов“ (встр. 130)

Отключение данного аппарата от компьютера

- 1 Щелкните „Безопасное извлечение устройств и дисков“.

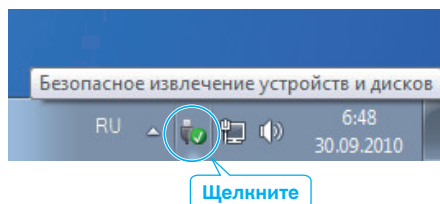

- 2 Щелкните „Безопасное извлечение запоминающего устройства для USB“.
- 3 (Для Windows Vista) Щелкните „ОК“.
- 4 Отсоедините USB-кабель и закройте ЖК-монитор.

Упорядочивание файлов

После резервного копирования файлов упорядочьте их, добавив такие пометки, как „Семейная поездка“ или „Спортивные соревнования“. Это облегчает не только создание дисков, но и нахождение нужных файлов.

- 1 Дважды щелкните значок Everio MediaBrowser 4.
 - Прилагающееся программное обеспечение запускается.



- 2 Отобразите месяц записи файлов, подлежащих упорядочиванию.

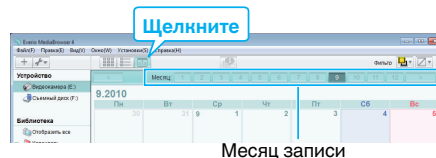

- 3 Создайте пользовательский список.

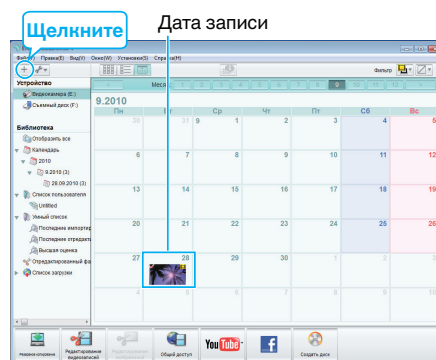

1 Введите имя нового пользовательского списка

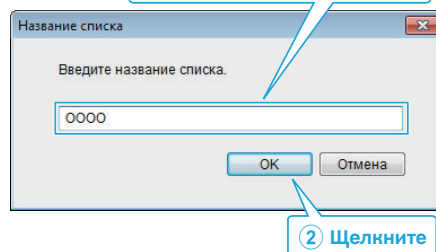

- Новый пользовательский список добавляется в библиотеку списков.

4 Щелкните на дату записи.

- Отобразятся эскизы файлов, записанных в этот день.

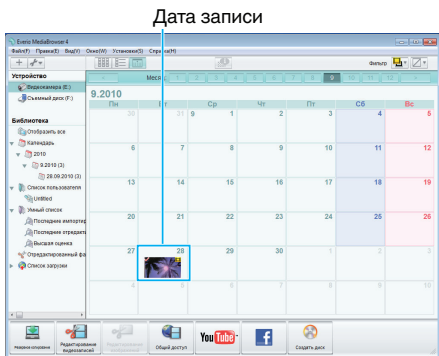

5 Присвойте файлы созданному пользовательскому списку.

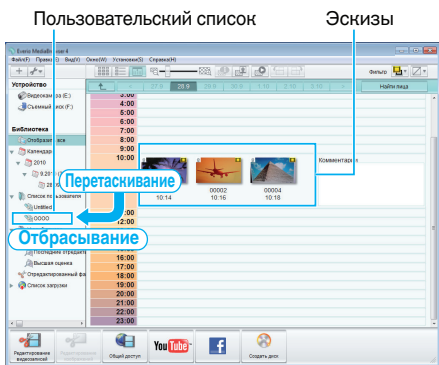

Идентификация видеофайла или фотографии:

- Вы можете выбрать файлы, используя меню „ВЫБОР“ в верхнем правом углу экрана.
- Проверьте значок видео/фотографии в верхнем правом углу эскиза.



ПРИМЕЧАНИЕ :

- Если у вас возникнут какие-либо проблемы с прилагающимся программным обеспечением Everio MediaBrowser 4, обратитесь в „Центр поддержки пользователей Pixela“.

Тел.	США и Канада (Английский): +1-800-458-4029 (звонки бесплатные) Европа (Великобритания, Германия, Франция и Испания) (Английский/немецкий/французский/испанский): +800-1532-4865 (звонки бесплатные) Другие страны Европы (Английский/немецкий/французский/испанский): +44-1489-564-764 Азия (Филиппины) (Английский): +63-2-438-0090 Китай (Китайский): 10800-163-0014 (звонки бесплатные)
Домашняя страница	http://www.pixela.co.jp/oem/jvc/mediabrowser/e/

Запись видео на диски

Копируйте упорядоченные файлы с помощью пользовательского списка на диски.

- 1 Вставьте новый диск в записывающий дисковод DVD вашего ПК.
- 2 Выберите желаемый пользовательский список.

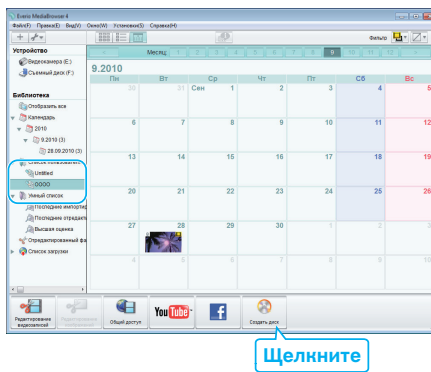

3 Выберите тип диска.

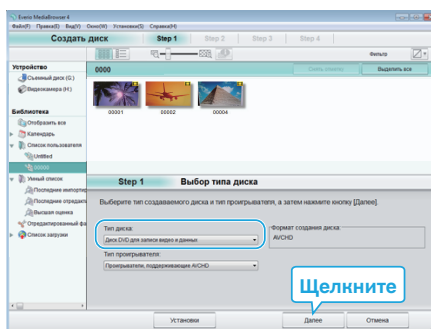

4 Выберите файлы для копирования на диск в желаемом порядке.

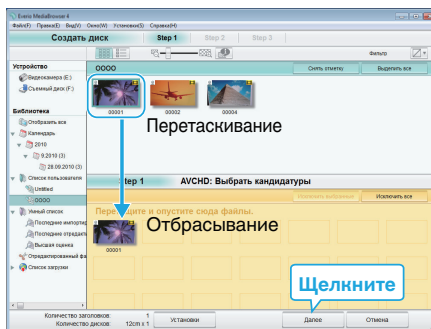

- Щелкните „Установки“, чтобы выбрать тип диска.
- Для выделения всех отображенных файлов выберите „Выделить все“.
- По завершении выбора щелкните „Далее“.

5 Установите заголовок верхнего меню диска.

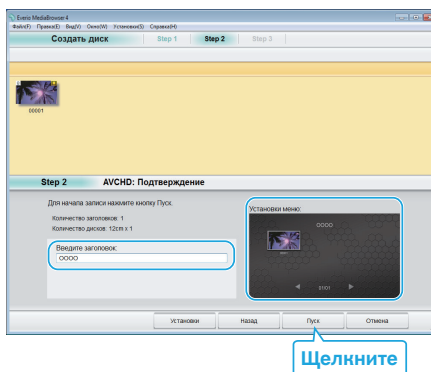

- Щелкните „Установки“, чтобы выбрать фон меню.
- После установки щелкните „Пуск“.

6 Когда копирование завершено, щелкните „ОК“.

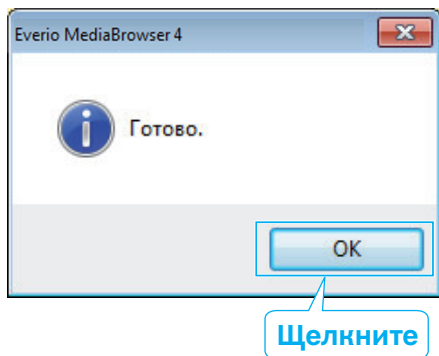

ПРИМЕЧАНИЕ :

- Следующие виды дисков могут быть использованы с прилагающимся программным обеспечением Everio MediaBrowser 4.
 DVD-R
 DVD-R DL
 DVD-RW
 DVD+R
 DVD+R DL
 DVD+RW
- Следующие форматы поддерживаются прилагающимся программным обеспечением Everio MediaBrowser 4.
 AVCHD
 DVD-Video*

*Чтобы создавать DVD-диски, необходимо установить дополнительное программное обеспечение.

Для получения более подробной информации см. домашнюю страницу Pixela.

<http://www.pixela.co.jp/oem/jvc/mediabrowser/e/>

- Используйте проигрыватель Everio MediaBrowser 4 для воспроизведения диска AVCHD. Для управления обратитесь к файлу справки прилагающегося программного обеспечения Everio MediaBrowser 4.
- При копировании видео, записанных в режиме записи UXP, для создания диска AVCHD, перед началом копирования необходимо конвертировать видео в режим записи XP. Поэтому это может занять больше времени по сравнению с копированием видео, записанных в других режимах.
- Для просмотра файла справки Everio MediaBrowser 4 выберите „Справка“ из строки меню Everio MediaBrowser 4 или нажмите клавишу F1 на клавиатуре.
- Если у вас возникнут какие-либо проблемы с прилагающимся программным обеспечением Everio MediaBrowser 4, обратитесь в „Центр поддержки пользователей Pixela“.

Тел.	США и Канада (Английский): +1-800-458-4029 (звонки бесплатные) Европа (Великобритания, Германия, Франция и Испания) (Английский/немецкий/французский/испанский): +800-1532-4865 (звонки бесплатные) Другие страны Европы (Английский/немецкий/французский/испанский): +44-1489-564-764 Азия (Филиппины) (Английский): +63-2-438-0090 Китай (Китайский): 10800-163-0014 (звонки бесплатные)
Домашняя страница	http://www.pixela.co.jp/oem/jvc/mediabrowser/e/

Резервное копирование файлов без использования прилагающегося программного обеспечения

Копируйте файлы на компьютер следующим способом.

- 1 Отсоедините адаптер переменного тока и аккумуляторный блок от аппарата.
- 2 Откройте ЖК-монитор.

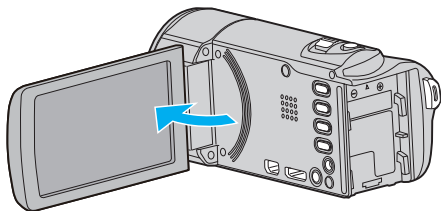

- 3 Подключите USB-кабель и адаптер переменного тока.

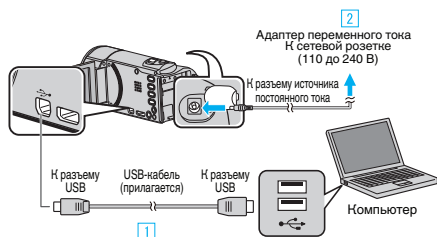

- 1 Подключите камеру к компьютеру с помощью USB-кабеля.
 - 2 Подключите адаптер переменного тока к аппарату.
- Этот аппарат автоматически включается, когда адаптер переменного тока подключен.
 - Обязательно используйте прилагающийся адаптер переменного тока.
- 3 Появится меню „ВЫБОР УСТРОЙСТВА“.
- 4 Нажмите „ПОДКЛЮЧЕНИЕ К ПК“.

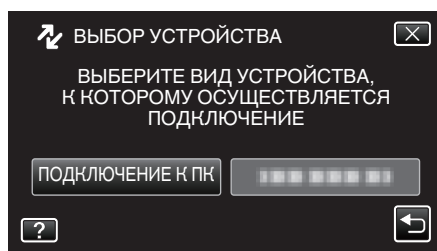

- 5 Нажмите „ВОСПРОИЗВЕДЕНИЕ НА ПК“.

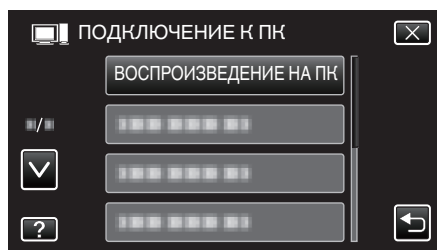

- Нажмите X, чтобы выйти из меню.
 - Нажмите ↶, чтобы вернуться к предыдущему экрану.
 - Закройте программу Everio MediaBrowser 4, если она запустится.
 - Операции выполняются на компьютере после того, как экран переключится.
- 6 Выберите „Компьютер“ (Windows Vista) / „Мой компьютер“ (Windows XP) / „Компьютер“ (Windows 7) в меню „Пуск“, а затем выберите пиктограмму „JVCCAM_SD“.
 - Откройте папку с необходимыми файлами.
 - „Список файлов и папок“ (стр. 169)
 - 7 Скопируйте файлы в любую папку на компьютере (на рабочий стол, и т.п.).

ПРЕДУПРЕЖДЕНИЕ :

- Когда папки и файлы удаляются/перемещаются/переименовываются на ПК, они больше не могут быть воспроизведены на этой аппарате.

ПРИМЕЧАНИЕ :

- Для редактирования/просмотра файлов используйте программное обеспечение, поддерживающее файлы формата AVCHD (видео)/JPEG (фото).
- Вышеуказанные операции на компьютере могут различаться в зависимости от используемой системы.

Отключение данного аппарата от компьютера

- 1 Щелкните „Безопасное извлечение устройств и дисков“.

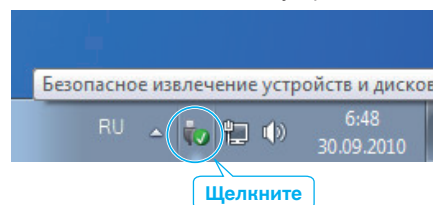

- 2 Щелкните „Безопасное извлечение запоминающего устройства для USB“.
- 3 (Для Windows Vista) Щелкните „ОК“.
- 4 Отсоедините USB-кабель и закройте ЖК-монитор.

Список файлов и папок

Папки и файлы создаются на SD-карте, как показано ниже.
Они создаются только когда это необходимо.

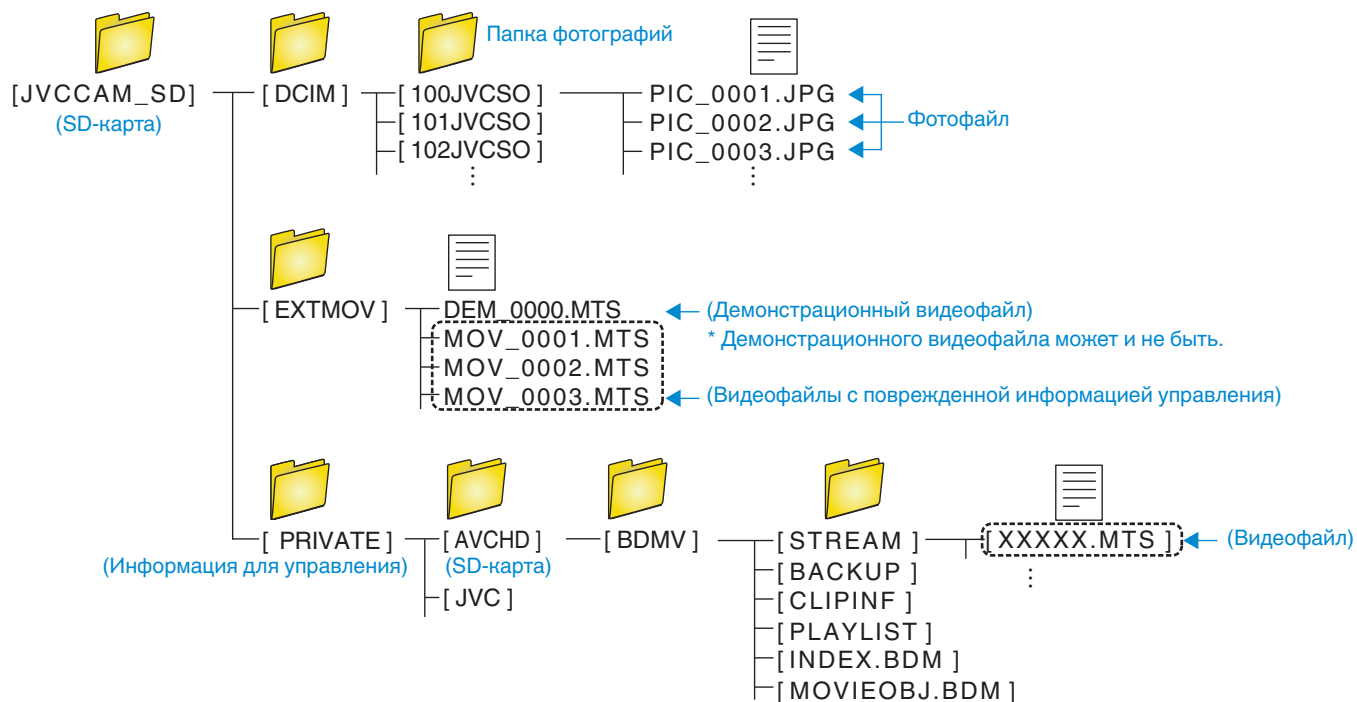
**ПРЕДУПРЕЖДЕНИЕ :**

- Когда папки и файлы удаляются/перемещаются/переименовываются на ПК, они больше не могут быть воспроизведены на этой аппарате.

Копирование на компьютер Mac

Копируйте файлы на компьютер Mac следующим способом.

- 1 Отсоедините адаптер переменного тока и аккумуляторный блок от аппарата.
- 2 Откройте ЖК-монитор.

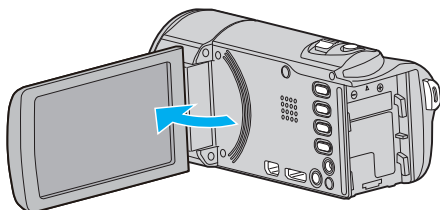

- 3 Подключите USB-кабель и адаптер переменного тока.

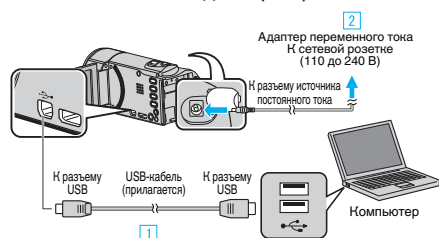

- 1 Подключите камеру к компьютеру с помощью USB-кабеля.
 - 2 Подключите адаптер переменного тока к аппарату.
- Этот аппарат автоматически включается, когда адаптер переменного тока подключен.
 - Обязательно используйте прилагающийся адаптер переменного тока.
- 3 Появится меню „ВЫБОР УСТРОЙСТВА“.
- 4 Нажмите „ПОДКЛЮЧЕНИЕ К ПК“.

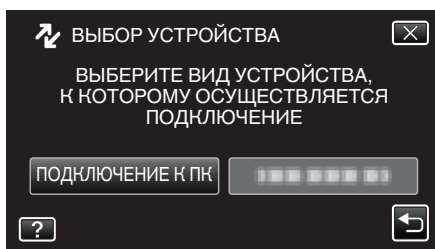

- 5 Нажмите „ВОСПРОИЗВЕДЕНИЕ НА ПК“.

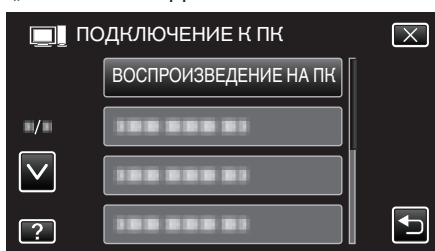

- Нажмите X, чтобы выйти из меню.
 - Нажмите ↶, чтобы вернуться к предыдущему экрану.
 - На рабочем столе появится пиктограмма „JVCCAM_SD“.
- 6 Запустите iMovie.
- Все последующие операции выполняются на компьютере Mac.

ПРЕДУПРЕЖДЕНИЕ :

- Когда папки и файлы удаляются/перемещаются/переименовываются на ПК, они больше не могут быть воспроизведены на этой аппарате.
- Файлы MTS, скопированные на компьютер Mac, не могут быть импортированы в iMovie. Чтобы использовать файлы MTS с iMovie, импортируйте файлы с помощью iMovie.

ПРИМЕЧАНИЕ :

- Для редактирования/просмотра файлов используйте программное обеспечение, поддерживающее файлы формата AVCHD (видео)/JPEG (фото).
- При отключении аппарата от компьютера, перетащите и опустите пиктограмму „JVCCAM_SD“ рабочего стола в мусорную корзину.

iMovie и iPhoto

Вы можете импортировать файлы с аппарата на компьютер Apple с помощью iMovie '08, '09, '11 (для видео) или iPhoto (для фото). Чтобы проверить соответствие системным требованиям, выберите „Об этом компьютере“ из меню Apple. Вы сможете определить версию операционной системы и получить информацию о процессоре и памяти.

- Новейшую справочную информацию об iMovie или iPhoto можно получить на веб-сайте Apple.
- Для получения информации о том, как пользоваться iMovie или iPhoto, обратитесь к файлу справки соответствующей программы.
- Не гарантируется, что функции будут работать с любым компьютером.

Управление меню

Данный аппарат имеет три вида меню.

- Меню ярлыков. Меню, содержащее рекомендуемые функции из главного меню видео/фото.
- Главное меню. Меню, содержащее все элементы, относящиеся только к видеозаписи, фотосъемке, воспроизведению видео и воспроизведению фото соответственно.
- Меню  („ОБЩЕЕ“) в главном меню. Меню, содержащее все общие элементы видеозаписи, фотосъемки, воспроизведения видео и воспроизведения фото.

Управление меню ярлыков

С помощью меню ярлыков вы можете настроить различные настройки рекомендуемых функции в режиме видео- или фотосъемки.

1 Нажмите „MENU“.

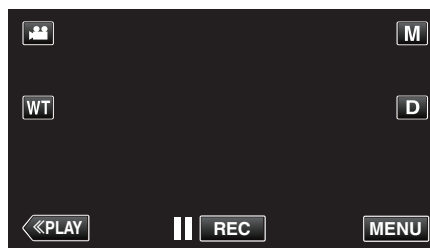

- Появится меню ярлыков.

2 Нажмите желаемое меню и настройку.

<Меню ярлыков в режиме видеосъемки>



„Возможности Wi-Fi“ (☞ стр. 12)

„Слежение за изображением с помощью прямого соединения (ПРЯМОЕ НАБЛЮДЕНИЕ)“ (☞ стр. 14)

„Запись и отправка видео по электронной почте (ПОЛУЧ-ЛЬ ВИДЕОСООБЩ.)“ (☞ стр. 26)

- УЛЫБКИ: дает возможность использовать настройки „СНИМОК УЛЫБКИ“ и „ОТОБР. %УЛЫБКИ/ИМЕНИ“.
- ЭФФЕКТНЫЕ ВСТАВКИ: дает возможность использовать настройки „АНИМАЦИОННЫЙ ЭФФЕКТ“, „ЭФФЕКТ УКРАШ. ЛИЦА“, „РУКОПИСНЫЙ ЭФФЕКТ“ и „ПЕЧАТЬ“.
- MENU: позволяет настройки других меню.

<Меню ярлыков в режиме фотосъемки>

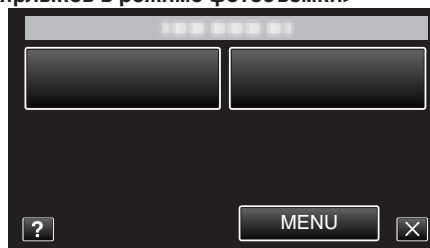

- УЛЫБКИ: дает возможность использовать настройки „СНИМОК УЛЫБКИ“ и „ОТОБР. %УЛЫБКИ/ИМЕНИ“.
- MENU: позволяет настройки других меню.

ПРИМЕЧАНИЕ :

- Выход из экрана
- Нажмите „X“ (завершить).
- Отображение файла справки

Нажмите „?“ (справка), а затем нажмите на элемент.

Управление главным меню

Вы можете настроить различные установки с использованием меню.

1 Нажмите „MENU“.

- Меню выглядит по-разному в зависимости от используемого режима.

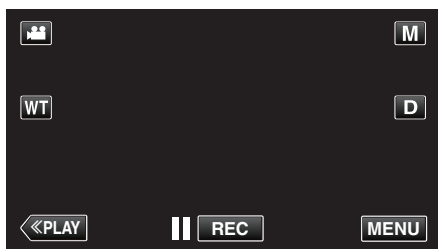

- При входе из режима записи нажмите „MENU“ еще раз, когда появится меню ярлыков.

2 Нажмите желаемое меню.

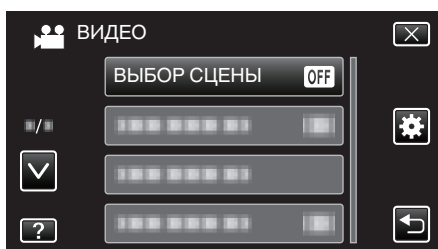

3 Нажмите желаемую настройку.

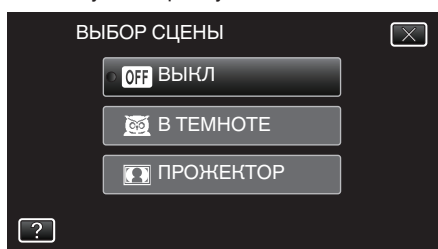

ПРИМЕЧАНИЕ :

- Отобразить предыдущее/следующее меню

Нажмите „^“ или „v“.

- Выход из экрана

Нажмите „X“ (завершить).

- Возврат к предыдущему экрану

Нажмите „←“ (возврат).

- Отображение файла справки

Нажмите „?“ (справка), а затем нажмите на элемент.

Файл справки для некоторых элементов может быть недоступен.

Управление общим меню

С помощью общего меню вы можете настроить общие настройки вне зависимости от режима.

1 Нажмите „MENU“.

- Меню выглядит по-разному в зависимости от используемого режима.

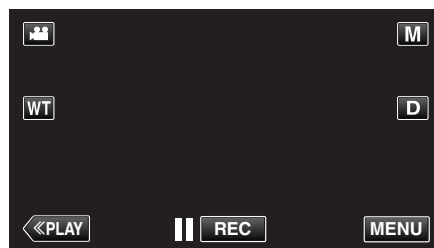

- При входе из режима записи нажмите „MENU“ еще раз, когда появится меню ярлыков.

2 Нажмите „⚙“.

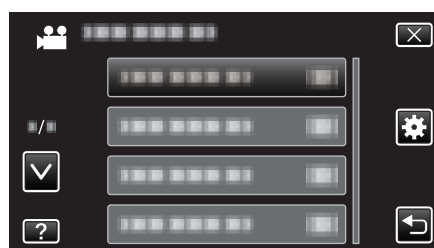

3 Нажмите желаемую настройку.

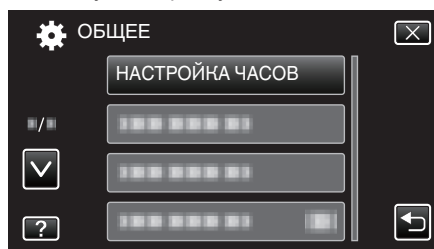

ПРИМЕЧАНИЕ :

- Отобразить предыдущее/следующее меню

Нажмите „^“ или „v“.

- Выход из экрана

Нажмите „X“ (завершить).

- Возврат к предыдущему экрану

Нажмите „←“ (возврат).

- Отображение файла справки

Нажмите „?“ (справка), а затем нажмите на элемент.

Меню записи (видео)

Вы можете отрегулировать различные настройки, например яркость и баланс белого цвета, подходящие для вашего объекта или цели. Вы также можете изменить такие настройки, как качество изображения и усиление.

1 Откройте ЖК-монитор.

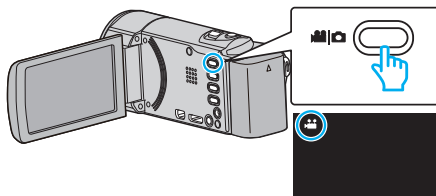

- Убедитесь, что режим записи установлен на .

2 Нажмите „MENU“.

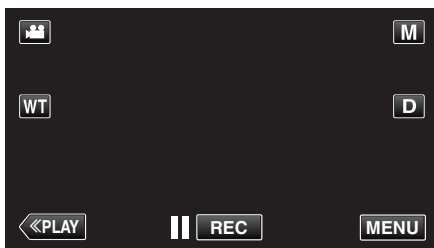

- Появится меню ярлыков.

3 Нажмите „MENU“ в меню ярлыков.

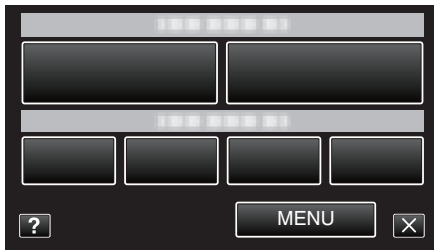

Настройка	Подробные сведения
ВЫБОР СЦЕНЫ	Могут быть выбраны настройки, соответствующие условиям съемки. „Съемка в соответствии со сценой (объектом)“ (☞ стр. 87) *Отображается только в ручном режиме записи.
ФОКУСИРОВКА	Фокусировка может быть отрегулирована вручную. „Ручная регуляция фокусировки“ (☞ стр. 89) *Отображается только в ручном режиме записи.
НАСТРОЙКА ЯРКОСТИ	Отрегулируйте общую яркость экрана. „Регулировка яркости“ (☞ стр. 90) *Отображается только в ручном режиме записи.
БАЛАНС БЕЛОГО	Отрегулируйте цвет в соответствии с источником света. „Настройка баланса белого цвета“ (☞ стр. 91) *Отображается только в ручном режиме записи.
ВСТРЕЧНАЯ ЗАСВЕТКА	Корректирует изображение, если объект оказывается затемненным из-за светлого фона. „Настройка компенсации задней подсветки“ (☞ стр. 92) *Отображается только в ручном режиме записи.

Настройка	Подробные сведения
ТЕЛЕ МАКРО	Позволяет делать снимки объектов крупным планом с использованием телефотографического (Тел.) конца трансфокатора. „Съемка крупным планом“ (☞ стр. 93) *Отображается только в ручном режиме записи.
СЕНСОРНОЕ АЕ/АФ	Автоматически регулирует фокус и яркость, основываясь на лицах объектов или выбранной области. „Четкое запечатление объектов (СЕНСОРНОЕ АЕ/АФ)“ (☞ стр. 100)
ПОДСВЕТКА (GZ-EX215)	Включает/выключает подсветку. „ПОДСВЕТКА (GZ-EX215)“ (☞ стр. 176)
УВ. ЯРКОСТИ ОБЪЕКТА	При съемке в затемненных местах автоматически делает снимаемый объект ярче. „УВ. ЯРКОСТИ ОБЪЕКТА“ (☞ стр. 177)
УДАЛЕНИЕ ШУМОВ ВЕТРА	Снижает шум ветра. „УДАЛЕНИЕ ШУМОВ ВЕТРА“ (☞ стр. 177)
АНИМАЦИОННЫЙ ЭФФЕКТ	Записывает видео с добавлением анимационных эффектов. „Съемка с добавлением анимационных эффектов“ (☞ стр. 94)
ЭФФЕКТ УКРАШ. ЛИЦА	Распознает лица и активирует украшения, например, солнечные очки. „Запись с украшениями лиц“ (☞ стр. 97)
ПЕЧАТЬ	Записывает видео с различными декоративными печатями. „Запись с декоративными печатями“ (☞ стр. 97)
РУКОПИСНЫЙ ЭФФЕКТ	Записывает видео с вашим почерком от руки или рисунками. „Запись с надписями „от руки““ (☞ стр. 98)
ВЫСОКОСКОР. СЪЕМКА	Вы можете записывать видео в замедленном движении и безупречно их воспроизводить. „Замедленная (высокоскоростная) съемка“ (☞ стр. 111)
ЗАМЕДЛЕННАЯ СЪЕМКА	Дает возможность показать в коротком видео изменения, происходящие медленно на протяжении длительного времени, путем съемки кадров через определенные промежутки времени. „Съемка через определенные промежутки времени (ЗАМЕДЛЕННАЯ СЪЕМКА)“ (☞ стр. 112)
АВТОМАТ. СЪЕМКА	Данная функция позволяет аппарату снимать автоматически, регистрируя изменения в движении объекта (яркости) внутри красной рамки, отображенной на ЖК-мониторе. „Автоматическая съемка с распознаванием движений (АВТОМАТ. СЪЕМКА)“ (☞ стр. 114)
Wi-Fi	Устанавливает или использует функцию Wi-Fi. „Возможности Wi-Fi“ (☞ стр. 12)
ЗАПИСЬ ДАТЫ/ВРЕМЕНИ	Видео можно записывать вместе с датой и временем. Установите этот параметр, если вы хотите сохранить файл с отображением даты и времени. (Дату и время невозможно удалить после записи.) „Запись видео с датой и временем“ (☞ стр. 117)
ВСПОМ. ОКНО ДЛЯ ЛИЦА	Увеличивает и отображает зарегистрированное лицо во вспомогательном окне. „Съемка во время отображения увеличенного изображения выбранного лица (ВСПОМ. ОКНО ДЛЯ ЛИЦА)“ (☞ стр. 104)
СНИМОК УЛЫБКИ	Автоматически делает фотографию при обнаружении улыбки. „Автоматическое запечатление улыбок (СНИМОК УЛЫБКИ)“ (☞ стр. 101)
ОТОБР. %УЛЫБКИ/ИМЕНИ	Настраивает элементы отображения при обнаружении лиц. „Установка ОТОБРАЖЕНИЯ %УЛЫБКИ/ИМЕНИ“ (☞ стр. 108)
РЕГИСТРАЦИЯ ЛИЦ	Регистрирует лица людей, часто снимаемых на данный аппарат. „Распознавание человеческих лиц Личная аутентификационная информация“ (☞ стр. 106)
СНИМОК ЖИВОТНОГО	Автоматически делает фотографию при обнаружении морды домашнего животного, например собаки или кошки. „Автоматическое запечатление домашних животных (СНИМОК ЖИВОТНОГО)“ (☞ стр. 103)
КАЧЕСТВО ВИДЕО	Устанавливает качество видео. „КАЧЕСТВО ВИДЕО“ (☞ стр. 179)
ZOOM	Устанавливает максимальное значение трансфокации. „ZOOM“ (☞ стр. 180)
ТРАНСФОКАЦИЯ МИКР.	Устанавливает микрофон трансфокатора. „ТРАНСФОКАЦИЯ МИКР.“ (☞ стр. 180)

Настройки меню

ВЫБОР СЦЕНЫ

Могут быть выбраны настройки, соответствующие условиям съемки.
Подробности о работе
„Съемка в соответствии со сценой (объектом)“ (☞ стр. 87)

ФОКУСИРОВКА

Фокусировка может быть отрегулирована вручную.
Подробности о работе
„Ручная регуляция фокусировки“ (☞ стр. 89)

НАСТРОЙКА ЯРКОСТИ

Отрегулируйте общую яркость экрана.
Подробности о работе
„Регулировка яркости“ (☞ стр. 90)

БАЛАНС БЕЛОГО

Отрегулируйте цвет в соответствии с источником света.
Подробности о работе
„Настройка баланса белого цвета“ (☞ стр. 91)

ВСТРЕЧНАЯ ЗАСВЕТКА

Корректирует изображение, если объект оказывается затемненным из-за светлого фона.
Подробности о работе
„Настройка компенсации задней подсветки“ (☞ стр. 92)

ТЕЛЕ МАКРО

Позволяет делать снимки объектов крупным планом с использованием телефотографического (Тел.) конца трансфокатора.
Подробности о работе
„Съемка крупным планом“ (☞ стр. 93)

СЕНСОРНОЕ АЕ/АF

Автоматически регулирует фокус и яркость, основываясь на лицах объектов или выбранной области.
Подробности о работе
„Четкое запечатление объектов (СЕНСОРНОЕ АЕ/АF)“ (☞ стр. 100)

ПОДСВЕТКА (GZ-EX215)

Включает/выключает подсветку.

Настройка	Подробные сведения
ВЫКЛ	Не включается.
АВТО	Включается автоматически, когда вокруг темно.
ВКЛ	Включается всегда.

Отображение элемента

1 Откройте ЖК-монитор.

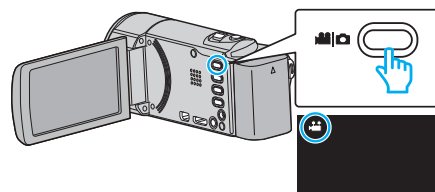

- Убедитесь, что режим записи установлен на

2 Нажмите „MENU“.

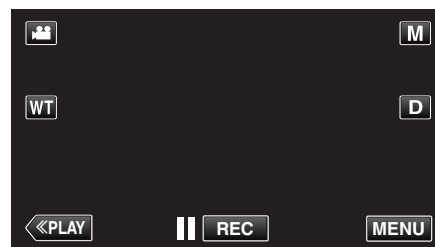

- Появится меню ярлыков.

3 Нажмите „MENU“ в меню ярлыков.

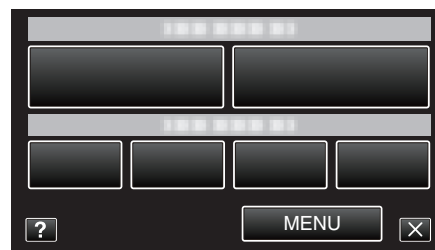

4 Нажмите „ПОДСВЕТКА“.

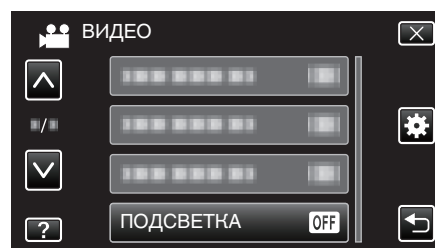

УВ. ЯРКОСТИ ОБЪЕКТА

При съемке в затемненных местах автоматически делает снимаемый объект ярче.

Настройка	Подробные сведения
ВЫКЛ	Отключает функцию.
ВКЛ	Освещает сцену, делая ее ярче, когда темно.
АВТО БОЛЬШ. ВЫДЕРЖКА	Замедляет скорость затвора, чтобы сделать темную сцену ярче.

ПРИМЕЧАНИЕ :

- Хотя „АВТО БОЛЬШ. ВЫДЕРЖКА“ делает сцену более яркой, чем „ВКЛ“, движения объекта могут казаться неестественными.

Отображение элемента

- 1 Откройте ЖК-монитор.

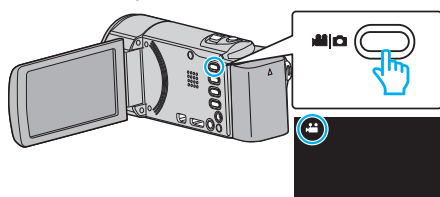

- Убедитесь, что режим записи установлен на .

- 2 Нажмите „MENU“.

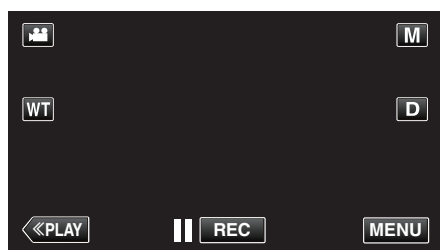

- Появится меню ярлыков.

- 3 Нажмите „MENU“ в меню ярлыков.

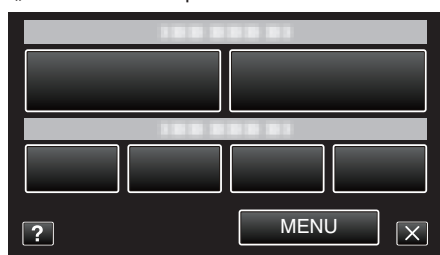

- 4 Нажмите „УВ. ЯРКОСТИ ОБЪЕКТА“.

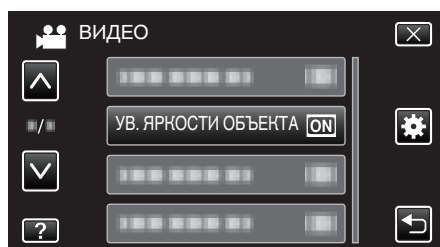

УДАЛЕНИЕ ШУМОВ ВЕТРА

Снижает шум ветра.

Настройка	Подробные сведения
ВЫКЛ	Отключает функцию.
ВКЛ	Включает функцию.

Отображение элемента

- 1 Откройте ЖК-монитор.

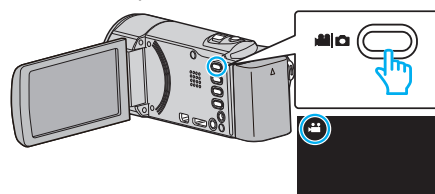

- Убедитесь, что режим записи установлен на .

- 2 Нажмите „MENU“.

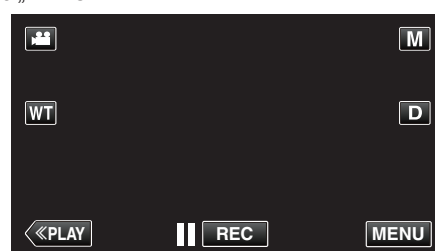

- Появится меню ярлыков.

- 3 Нажмите „MENU“ в меню ярлыков.

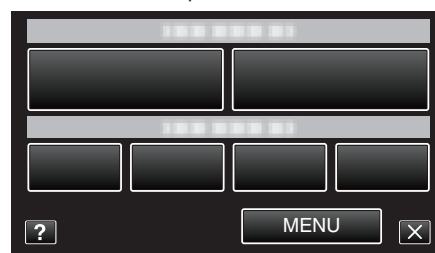

- 4 Нажмите „УДАЛЕНИЕ ШУМОВ ВЕТРА“.

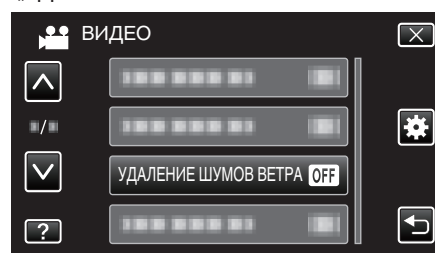

АНИМАЦИОННЫЙ ЭФФЕКТ

Записывает видео с добавлением анимационных эффектов. Подробности о работе „Съемка с добавлением анимационных эффектов“ (стр. 94)

ЭФФЕКТ УКРАШ. ЛИЦА

Распознает лица и активирует украшения, например, солнечные очки. Подробности о работе „Запись с украшениями лиц“ (стр. 97)

ПЕЧАТЬ

Записывает видео с различными декоративными печатями. Подробности о работе „Запись с декоративными печатями“ (стр. 97)

РУКОПИСНЫЙ ЭФФЕКТ

Записывает видео с вашим почерком от руки или рисунками. Если надписи и рисунки выглядят невыровненными, исправьте положение прикосновения.
Подробности о работе
„Запись с надписями „от руки““ (☞ стр. 98)

ВЫСОКОСКОР. СЪЕМКА

Вы можете записывать видео в замедленном движении и безупречно их воспроизводить.
Эта функция удобна для проверки движений, например удар по шару в гольфе.
Подробности о работе
„Замедленная (высокоскоростная) съемка“ (☞ стр. 111)

ЗАМЕДЛЕННАЯ СЪЕМКА

Дает возможность показать в коротком видео изменения, происходящие медленно на протяжении длительного времени, путем съемки кадров через определенные промежутки времени.
Эта функция может быть эффективно использована при наблюдении за природой, например за раскрытием бутона цветка.
Подробности о работе
„Съемка через определенные промежутки времени (ЗАМЕДЛЕННАЯ СЪЕМКА)“ (☞ стр. 112)

АВТОМАТ. СЪЕМКА

Автоматически запускает запись, регистрируя изменения в движении объекта (яркости) внутри красной рамки, отображенной на ЖК-мониторе.
Подробности о работе
„Автоматическая съемка с распознаванием движений (АВТОМАТ. СЪЕМКА)“ (☞ стр. 114)

Wi-Fi

Устанавливает или использует функцию Wi-Fi.
Подробности о работе
„Возможности Wi-Fi“ (☞ стр. 12)

ЗАПИСЬ ДАТЫ/ВРЕМЕНИ

Видео можно записывать вместе с датой и временем.
Установите этот параметр, если вы хотите сохранить файл с отображением даты и времени.
(Дату и время невозможно удалить после записи.)
Подробности о работе
„Запись видео с датой и временем“ (☞ стр. 117)

ВСПОМ. ОКНО ДЛЯ ЛИЦА

Увеличивает и отображает зарегистрированное лицо во вспомогательном окне.
Подробности о работе
„Съемка во время отображения увеличенного изображения выбранного лица (ВСПОМ. ОКНО ДЛЯ ЛИЦА)“ (☞ стр. 104)

СНИМОК УЛЫБКИ

Автоматически делает фотографию при обнаружении улыбки.
Подробности о работе
„Автоматическое запечатление улыбок (СНИМОК УЛЫБКИ)“ (☞ стр. 101)

ОТОБР. %УЛЫБКИ/ИМЕНИ

Настраивает элементы отображения при обнаружении лиц.
Подробности о работе
„Установка ОТОБРАЖЕНИЯ %УЛЫБКИ/ИМЕНИ“ (☞ стр. 108)

РЕГИСТРАЦИЯ ЛИЦ

Регистрирует лица людей, часто снимаемых на данный аппарат.
Подробности о работе
„Распознавание человеческих лиц Личная аутентификационная информация“ (☞ стр. 106)

СНИМОК ЖИВОТНОГО

Автоматически делает фотографию при обнаружении морды домашнего животного, например собаки или кошки.
Подробности о работе
„Автоматическое запечатление домашних животных (СНИМОК ЖИВОТНОГО)“ (☞ стр. 103)

КАЧЕСТВО ВИДЕО

Устанавливает качество видео.

Настройка	Подробные сведения
UXP	Активирует запись с самым высоким качеством изображения. <ul style="list-style-type: none"> • Применимо только к дискам Blu-ray. Видео, снятое в формате высокого разрешения, не может быть сохранено на диски DVD.
XP	Активирует запись с высоким качеством изображения.
SP	Активирует запись со стандартным качеством изображения.
EP	Позволяет долгую съемку.
SSW	Активирует запись с самым высоким качеством изображения.
SEW	Активирует запись с самым высоким качеством изображения.

ПРИМЕЧАНИЕ :

- Во избежание помех при записи быстродвижущихся сцен или сцен с критическими изменениями яркости установите режим „UXP“ или „XP“.
- Используйте записывающее устройство BD (внешний дисковод Blu-ray) для сохранения видео, записанных в режиме „UXP“.
- С экрана отображения оставшегося времени записи вы можете изменить качество видео на желаемое „КАЧЕСТВО ВИДЕО“, нажав на него.

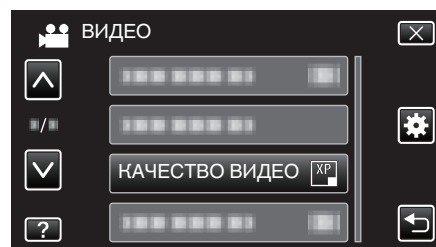

Отображение элемента

- 1 Откройте ЖК-монитор.

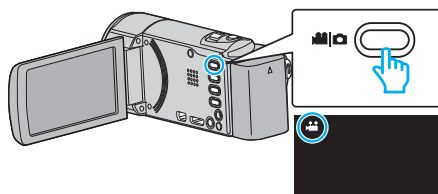

- Убедитесь, что режим записи установлен на

- 2 Нажмите „MENU“.

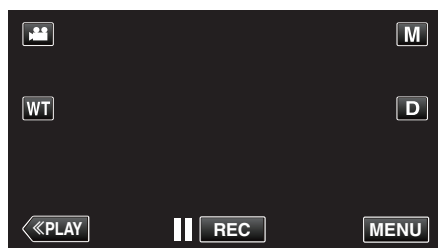

- Появится меню ярлыков.

- 3 Нажмите „MENU“ в меню ярлыков.

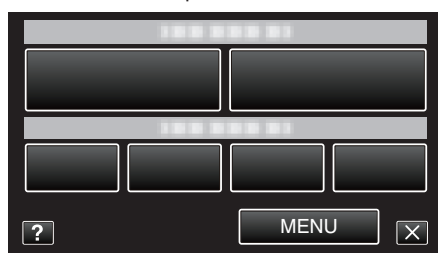

- 4 Нажмите „КАЧЕСТВО ВИДЕО“.

Настройки меню

ZOOM

Устанавливает максимальное значение трансфокации.

Настройка	Подробные сведения
40X	Активирует запись с 1-40-кратной оптической трансфокацией. Установите, когда цифровая трансфокация не нужна.
80x/ЦИФРОВОЙ	Активирует запись с 1-40-кратной оптической трансфокацией и 41-80-кратной цифровой трансфокацией.
200x/ЦИФРОВОЙ	Активирует запись с 1-40-кратной оптической трансфокацией и 41-200-кратной цифровой трансфокацией.

ПРИМЕЧАНИЕ :

- При использовании цифровой трансфокации, изображение становится зернистым, т.к. оно увеличивается цифровым способом.
- При включении и выключении функции стабилизатора изображения угол зрения изменяется.

Отображение элемента

- 1 Откройте ЖК-монитор.

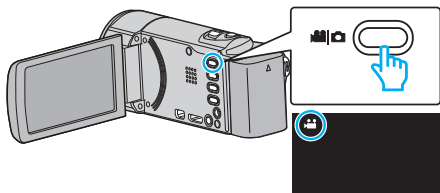

- Убедитесь, что режим записи установлен на

- 2 Нажмите „MENU“.

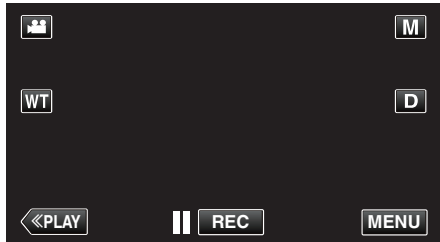

- Появится меню ярлыков.

- 3 Нажмите „MENU“ в меню ярлыков.

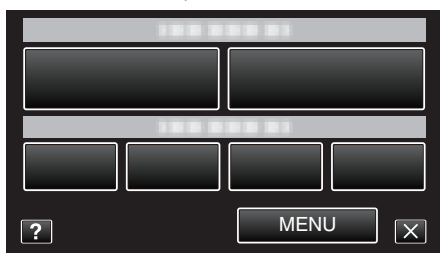

- 4 Нажмите „ZOOM“.



ТРАНСФОКАЦИЯ МИКР.

Устанавливает микрофон трансфолятора.

Настройка	Подробные сведения
ВЫКЛ	Деактивирует микрофон трансфолятора.
ВКЛ	Записывает аудио в том же направлении, в котором осуществляется работа трансфолятора.

Отображение элемента

- 1 Откройте ЖК-монитор.

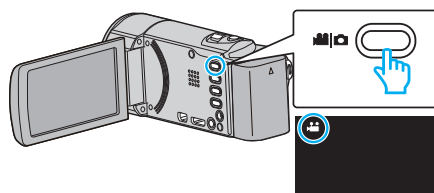

- Убедитесь, что режим записи установлен на

- 2 Нажмите „MENU“.

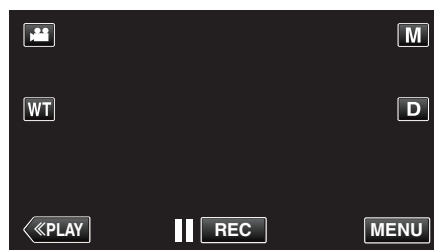

- Появится меню ярлыков.

- 3 Нажмите „MENU“ в меню ярлыков.

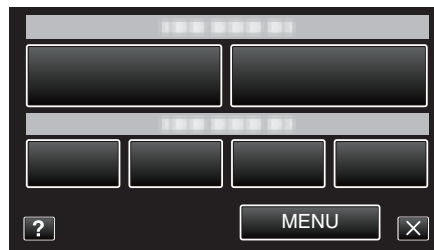

- 4 Нажмите „ТРАНСФОКАЦИЯ МИКР.“.

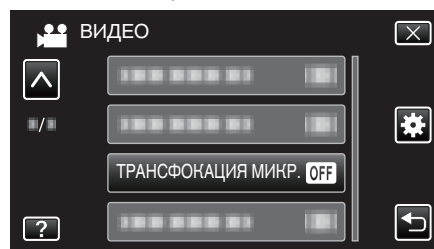

Меню записи (фото)

Вы можете отрегулировать различные настройки, например яркость и баланс белого цвета, подходящие для вашего объекта или цели. Вы также можете изменить такие настройки, как качество изображения и усиление.

1 Откройте ЖК-монитор.

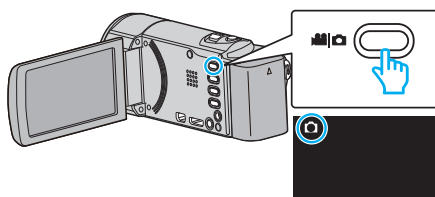

- Убедитесь, что режим записи установлен на .

2 Нажмите „MENU“.

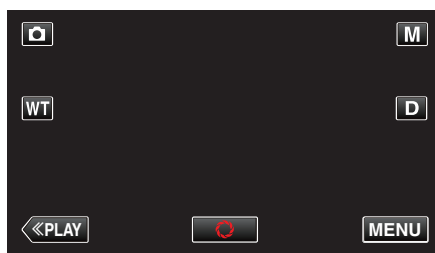

- Появится меню ярлыков.

3 Нажмите „MENU“ в меню ярлыков.

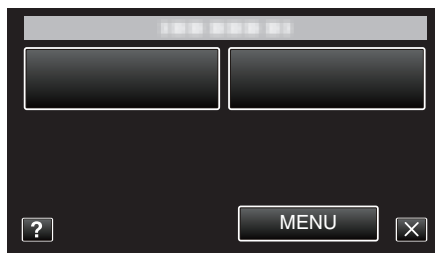

Настройка	Подробные сведения
ВЫБОР СЦЕНЫ	Могут быть выбраны настройки, соответствующие условиям съемки. „Съемка в соответствии со сценой (объектом)“ (стр. 87) *Отображается только в ручном режиме записи.
ФОКУСИРОВКА	Фокусировка может быть отрегулирована вручную. „Ручная регуляция фокусировки“ (стр. 89) *Отображается только в ручном режиме записи.
НАСТРОЙКА ЯРКОСТИ	Отрегулируйте общую яркость экрана. „Регулировка яркости“ (стр. 90) *Отображается только в ручном режиме записи.
БАЛАНС БЕЛОГО	Отрегулируйте цвет в соответствии с источником света. „Настройка баланса белого цвета“ (стр. 91) *Отображается только в ручном режиме записи.
ВСТРЕЧНАЯ ЗАСВЕТКА	Корректирует изображение, если объект оказывается затемненным из-за светлого фона. „Настройка компенсации задней подсветки“ (стр. 92) *Отображается только в ручном режиме записи.

Настройки меню

Настройка	Подробные сведения
ТЕЛЕ МАКРО	Позволяет делать снимки объектов крупным планом с использованием телефотографического (Тел.) конца трансфокатора. „Съемка крупным планом“ (☞ стр. 93) *Отображается только в ручном режиме записи.
СЕНСОРНОЕ АЕ/АФ	Автоматически регулирует фокус и яркость, основываясь на лицах объектов или выбранной области. „Четкое запечатление объектов (СЕНСОРНОЕ АЕ/АФ)“ (☞ стр. 100)
ПОДСВЕТКА (GZ-EX215)	Включает/выключает подсветку. „ПОДСВЕТКА (GZ-EX215)“ (☞ стр. 183)
АВТОСПУСК	Используйте эту функцию, чтобы сделать групповую фотографию. „Съемка групповых фотографий (таймер автоспуска)“ (☞ стр. 115)
УВ. ЯРКОСТИ ОБЪЕКТА	При съемке в затемненных местах автоматически делает снимаемый объект ярче. „УВ. ЯРКОСТИ ОБЪЕКТА“ (☞ стр. 184)
АВТОМАТ. СЪЕМКА	Позволяет аппарату фотографировать автоматически, регистрируя изменения яркости внутри красной рамки, отображенной на ЖК-мониторе. „Автоматическая съемка с распознаванием движений (АВТОМАТ. СЪЕМКА)“ (☞ стр. 114)
РЕЖИМ ВЫДЕРЖКИ	Настройки непрерывной съемки могут быть отрегулированы. „РЕЖИМ ВЫДЕРЖКИ“ (☞ стр. 185)
СНИМОК УЛЫБКИ	Автоматически делает фотографию при обнаружении улыбки. „Автоматическое запечатление улыбок (СНИМОК УЛЫБКИ)“ (☞ стр. 101)
ОТОБР. %УЛЫБКИ/ИМЕНИ	Настраивает элементы отображения при обнаружении лиц. „Установка ОТОБРАЖЕНИЯ %УЛЫБКИ/ИМЕНИ“ (☞ стр. 108)
РЕГИСТРАЦИЯ ЛИЦ	Регистрирует лица людей, часто снимаемых на данный аппарат. „Распознавание человеческих лиц Личная аутентификационная информация“ (☞ стр. 106)
СНИМОК ЖИВОТНОГО	Автоматически делает фотографию при обнаружении морды домашнего животного, например собаки или кошки. „Автоматическое запечатление домашних животных (СНИМОК ЖИВОТНОГО)“ (☞ стр. 103)
РАЗМЕР ИЗОБРАЖЕНИЯ	Устанавливает размер изображения (количество пикселей) для фотографий. „РАЗМЕР ИЗОБРАЖЕНИЯ“ (☞ стр. 186)

ВЫБОР СЦЕНЫ

Могут быть выбраны настройки, соответствующие условиям съемки.
 Подробности о работе
 „Съемка в соответствии со сценой (объектом)“ (стр. 87)

ФОКУСИРОВКА

Фокусировка может быть отрегулирована вручную.
 Подробности о работе
 „Ручная регуляция фокусировки“ (стр. 89)

НАСТРОЙКА ЯРКОСТИ

Отрегулируйте общую яркость экрана.
 Подробности о работе
 „Регулировка яркости“ (стр. 90)

БАЛАНС БЕЛОГО

Отрегулируйте цвет в соответствии с источником света.
 Подробности о работе
 „Настройка баланса белого цвета“ (стр. 91)

ВСТРЕЧНАЯ ЗАСВЕТКА

Корректирует изображение, если объект оказывается затемненным из-за светлого фона.
 Подробности о работе
 „Настройка компенсации задней подсветки“ (стр. 92)

ТЕЛЕ МАКРО

Позволяет делать снимки объектов крупным планом с использованием телефотографического (Тел.) конца трансфокатора.
 Подробности о работе
 „Съемка крупным планом“ (стр. 93)

СЕНСОРНОЕ АЕ/АФ

Автоматически регулирует фокус и яркость, основываясь на лицах объектов или выбранной области.
 Подробности о работе
 „Четкое запечатление объектов (СЕНСОРНОЕ АЕ/АФ)“ (стр. 100)

ПОДСВЕТКА (GZ-EX215)

Включает/выключает подсветку.

Настройка	Подробные сведения
ВЫКЛ	Не включается.
АВТО	Включается автоматически, когда вокруг темно.
ВКЛ	Включается всегда.

Отображение элемента

1 Откройте ЖК-монитор.

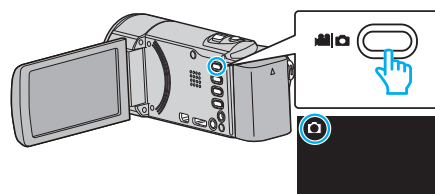

- Убедитесь, что режим записи установлен на .

2 Нажмите „MENU“.

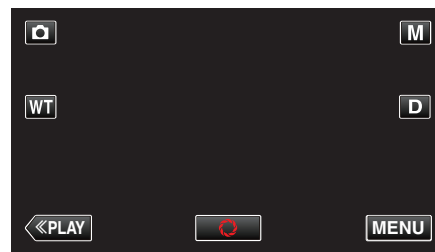

- Появится меню ярлыков.

3 Нажмите „MENU“ в меню ярлыков.

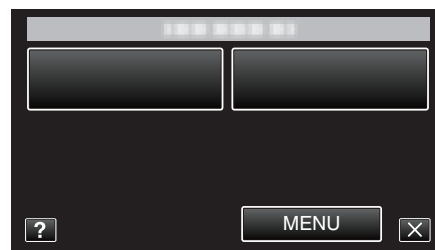

4 Нажмите „ПОДСВЕТКА“.

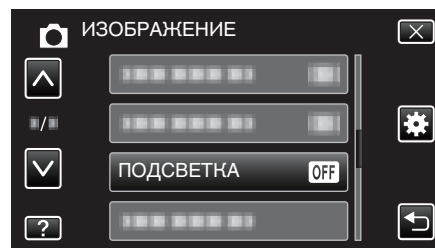

Настройки меню

АВТОСПУСК

Используйте эту функцию, чтобы сделать групповую фотографию. Подробности о работе „Съемка групповых фотографий (таймер автоспуска)“ (☞ стр. 115)

УВ. ЯРКОСТИ ОБЪЕКТА

При съемке в затемненных местах автоматически делает снимаемый объект ярче.

Настройка	Подробные сведения
ВЫКЛ	Отключает функцию.
ВКЛ	Освещает сцену, делая ее ярче, когда темно.

ПРИМЕЧАНИЕ :

- Настройки для видео могут регулироваться отдельно. „УВ. ЯРКОСТИ ОБЪЕКТА (Видео)“ (☞ стр. 177)

Отображение элемента

- 1 Откройте ЖК-монитор.

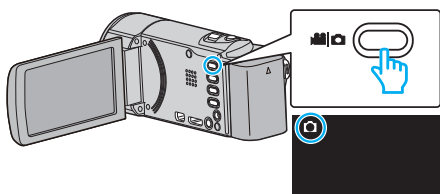

- Убедитесь, что режим записи установлен на .

- 2 Нажмите „MENU“.

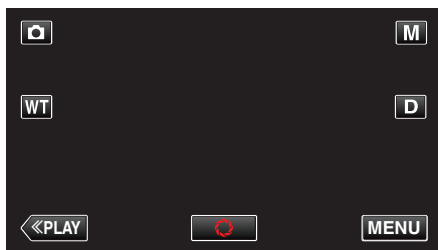

- Появится меню ярлыков.

- 3 Нажмите „MENU“ в меню ярлыков.

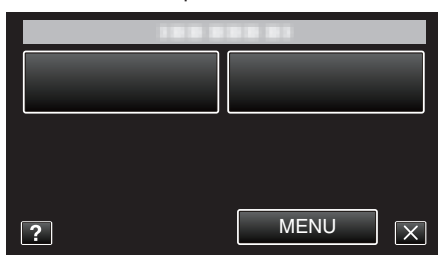

- 4 Нажмите „УВ. ЯРКОСТИ ОБЪЕКТА“.

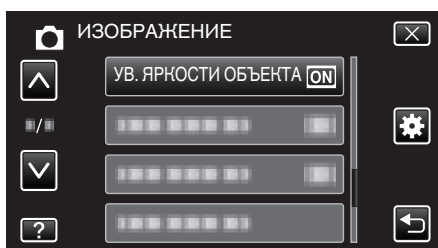

АВТОМАТ. СЪЕМКА

Автоматически запускает запись, регистрируя изменения в движении объекта (яркости) внутри красной рамки, отображенной на ЖК-мониторе.

Подробности о работе

„Автоматическая съемка с распознаванием движений (АВТОМАТ. СЪЕМКА)“ (☞ стр. 114)

РЕЖИМ ВЫДЕРЖКИ

Настройки непрерывной съемки могут быть отрегулированы.

Настройка	Подробные сведения
ЗАПИСЬ ОДНОГО СНИМКА	Делает одну фотографию.
НЕПРЕРЫВНАЯ СЪЕМКА	Непрерывно делает фотографии при нажатой кнопке SNAPSHOT.

ПРИМЕЧАНИЕ :

- Некоторые SD-карты не поддерживают непрерывную съемку.
- При многократном последующем использовании данной функции скорость непрерывной съемки уменьшится.

Отображение элемента

1 Откройте ЖК-монитор.

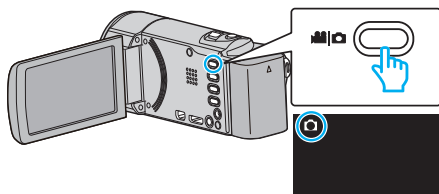

- Убедитесь, что режим записи установлен на .

2 Нажмите „MENU“.

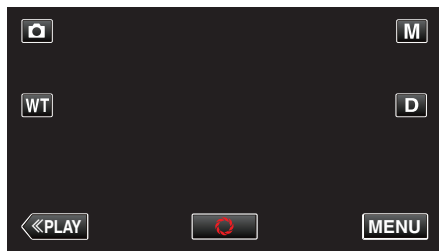

- Появится меню ярлыков.

3 Нажмите „MENU“ в меню ярлыков.



4 Нажмите „РЕЖИМ ВЫДЕРЖКИ“.

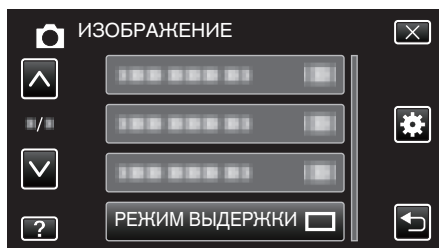

СНИМОК УЛЫБКИ

Автоматически делает фотографию при обнаружении улыбки.
 Подробности о работе
 „Автоматическое запечатление улыбок (СНИМОК УЛЫБКИ)
 “ (☞ стр. 101)

ОТОБР. %УЛЫБКИ/ИМЕНИ

Настраивает элементы отображения при обнаружении лиц.
 Подробности о работе
 „Установка ОТОБРАЖЕНИЯ %УЛЫБКИ/ИМЕНИ“ (☞ стр. 108)

РЕГИСТРАЦИЯ ЛИЦ

Регистрирует лица людей, часто снимаемых на данный аппарат.
 Подробности о работе
 „Распознавание человеческих лиц Личная аутентификационная информация“ (☞ стр. 106)

СНИМОК ЖИВОТНОГО

Автоматически делает фотографию при обнаружении морды домашнего животного, например собаки или кошки.
 Подробности о работе
 „Автоматическое запечатление домашних животных (СНИМОК ЖИВОТНОГО)“ (☞ стр. 103)

РАЗМЕР ИЗОБРАЖЕНИЯ

Устанавливает размер изображения (количество пикселей) для фотографий.

Настройка	Подробные сведения
1920X1080(2М) 640X480(0.3М)	Делает фотоснимки с показателем соотношения 16:9. <ul style="list-style-type: none">Во время печати боковые стороны неподвижных изображений, записанных с показателем соотношения 16:9, могут обрезаться.
1440X1080(1.5М) 640X480(0.3М)	Делает фотоснимки с показателем соотношения 4:3.

Отображение элемента

1 Откройте ЖК-монитор.

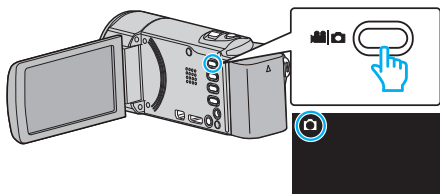

- Убедитесь, что режим записи установлен на .

2 Нажмите „MENU“.

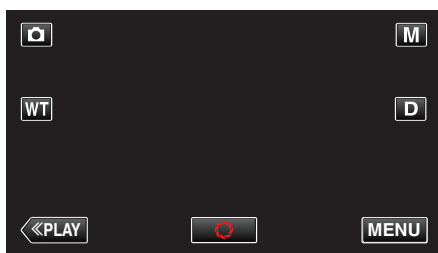

- Появится меню ярлыков.

3 Нажмите „MENU“ в меню ярлыков.

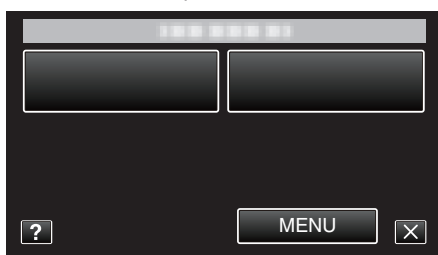

4 Нажмите „РАЗМЕР ИЗОБРАЖЕНИЯ“.



Меню воспроизведения (видео)

Вы можете удалять или искать отдельные видеофайлы.

1 Откройте ЖК-монитор.

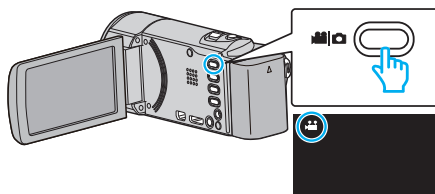

- Убедитесь, что режим записи установлен на .

2 Нажмите «<<PLAY», чтобы выбрать режим воспроизведения.

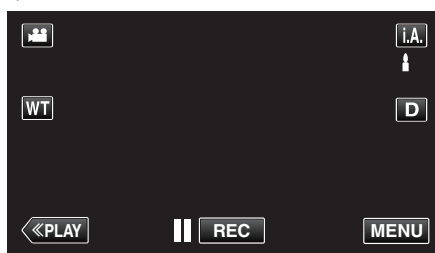

- С каждым нажатием режим переключается с записи на воспроизведение или наоборот.

3 Нажмите «MENU».



Настройка	Подробные сведения
ПОИСК ДАТЫ	Вы можете осуществлять поиск и воспроизведение видеофайлов и фотографий по дате записи. „Поиск определенного видео/фотографии по дате“ (☞ стр. 125)
ОТБРАЗ. ДАТУ/ВРЕМЯ	Отображает дату и время записи во время воспроизведения видео. „ОТБРАЗ. ДАТУ/ВРЕМЯ “ (☞ стр. 188)
ВОСПР. КАТАЛОГА	Воспроизводит обзор записанных видеофайлов. „Быстрая проверка содержания видеофайлов (обзорное воспроизведение)“ (☞ стр. 122)
ВОСПРОИЗВЕСТИ СПИСОК	Воспроизводит созданные вами списки воспроизведения. „Воспроизведение списков воспроизведения“ (☞ стр. 128)
ПРАВКА СПИСКА ВОСПР.	Создает или редактирует список воспроизведения. „Создание списков воспроизведения из выбранных файлов“ (☞ стр. 136) „Создание списков воспроизведения на основании даты“ (☞ стр. 137) „Редактирование списков воспроизведения“ (☞ стр. 138)
ЗАЩИТИТЬ/ОТМЕНИТЬ	Защищает файлы от случайного удаления. „Наложение/снятие защиты с просматриваемого файла“ (☞ стр. 131) „Наложение/снятие защиты с выбранных файлов“ (☞ стр. 132)
ВЫРЕЗАТЬ	Вы можете выбрать необходимую часть видео и сохранить ее в виде нового видеофайла. „Сохранение необходимой части видео (ВЫРЕЗАТЬ)“ (☞ стр. 133)
НАСТРОЙКИ ЗАГРУЗКИ	Запечатлите и скопируйте часть снятого вами видео (максимум 15 минут) для загрузки на YouTube. „ НАСТРОЙКИ ЗАГРУЗКИ “ (☞ стр. 188)
ВОСПР. ДРУГОГО ФАЙЛА	Воспроизводит видеофайлы с поврежденной информацией управления. „Воспроизведение видеофайлов с поврежденной информацией управления“ (☞ стр. 123)
K2 TECHNOLOGY	Воссоздает тихие или высокие звуки, которые невозможно записать во время съемки, и воспроизводит их с качеством, близким к оригиналу. „ K2 TECHNOLOGY “ (☞ стр. 189)

ПОИСК ДАТЫ

Группирует видео по датам записи на экране указателя видео.
 Подробности о работе
 „Поиск определенного видео/фотографии по дате“ (☞ стр. 125)

ОТОБРАЗ. ДАТУ/ВРЕМЯ

Устанавливает, будет ли отображаться дата и время записи во время воспроизведения видео.

Настройка	Подробные сведения
ВЫКЛ	Не отображает дату и время во время воспроизведения.
ВКЛ	Отображает дату и время во время воспроизведения.

Отображение элемента

- 1 Откройте ЖК-монитор.

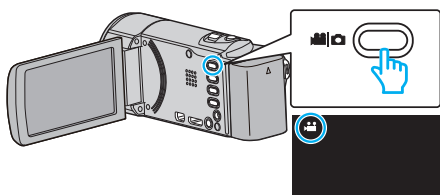

- Убедитесь, что режим записи установлен на

- 2 Нажмите „<<PLAY“, чтобы выбрать режим воспроизведения.

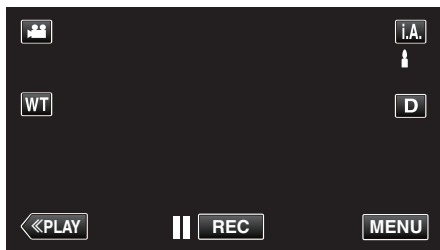

- 3 Нажмите „MENU“.

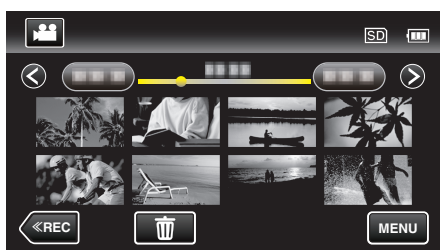

- 4 Нажмите „ОТОБРАЗ. ДАТУ/ВРЕМЯ“.

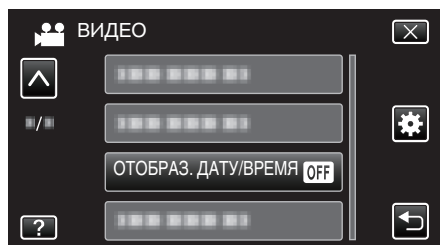

ВОСПР. КАТАЛОГА

Воспроизводит обзор записанных видеофайлов.
 Подробности о работе
 „Быстрая проверка содержания видеофайлов (обзорное воспроизведение)“ (☞ стр. 122)

ВОСПРОИЗВЕСТИ СПИСОК

Воспроизводит созданные вами списки воспроизведения.
 Подробности о работе
 „Воспроизведение списков воспроизведения“ (☞ стр. 128)

ПРАВКА СПИСКА ВОСПР.

Список, созданный из ваших любимых видео, называется списком воспроизведения.
 Создав список воспроизведения, вы сможете воспроизводить только свои любимые видео в желаемом порядке.
 Изначальный видеофайл сохраняется, даже если он добавлен в список воспроизведения.
 Подробности о работе
 „Создание списков воспроизведения из выбранных файлов“ (☞ стр. 136)
 „Создание списков воспроизведения на основании даты“ (☞ стр. 137)
 „Редактирование списков воспроизведения“ (☞ стр. 138)

ЗАЩИТИТЬ/ОТМЕНИТЬ

Защищает файлы от случайного удаления.
 Подробности о работе
 „Наложение/снятие защиты с просматриваемого файла“ (☞ стр. 131)
 „Наложение/снятие защиты с выбранных файлов“ (☞ стр. 132)

ВЫРЕЗАТЬ

Вы можете выбрать необходимую часть видео и сохранить ее в виде нового видеофайла.
 Подробности о работе
 „Сохранение необходимой части видео (ВЫРЕЗАТЬ)“ (☞ стр. 133)

НАСТРОЙКИ ЗАГРУЗКИ

Запечатлите и скопируйте часть снятого вами видео (максимум 15 минут) для загрузки на YouTube.
 Подробности о работе
 „Сохранение видео для загрузки на YouTube“ (☞ стр. 134)

ВОСПР. ДРУГОГО ФАЙЛА

Воспроизводит видеофайлы с поврежденной информацией управления.
 Подробности о работе
 „Воспроизведение видеофайлов с поврежденной информацией управления“ (☞ стр. 123)

K2 TECHNOLOGY

Воссоздает тихие или высокие звуки, которые невозможно записать во время съемки, и воспроизводит их с качеством, близким к оригиналу.

Настройка	Подробные сведения
ВЫКЛ	Деактивирует K2 TECHNOLOGY.
ВКЛ	Активирует K2 TECHNOLOGY.

Отображение элемента

- 1 Откройте ЖК-монитор.

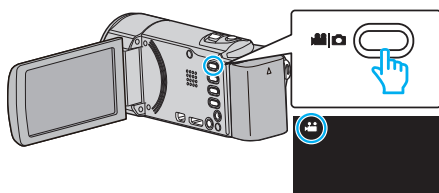

- Убедитесь, что режим записи установлен на .

- 2 Нажмите „<<PLAY“, чтобы выбрать режим воспроизведения.

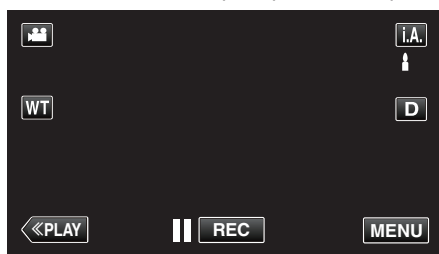

- 3 Нажмите „MENU“.

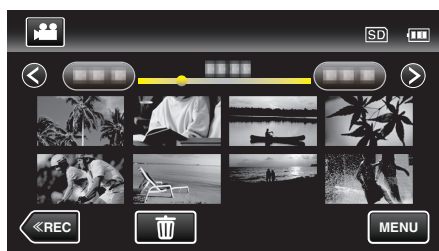

- 4 Нажмите „K2 TECHNOLOGY“.



Меню воспроизведения (фото)

Вы можете удалять или искать отдельные фотофайлы.

1 Откройте ЖК-монитор.

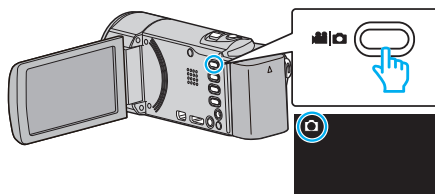

- Убедитесь, что режим записи установлен на .

2 Нажмите „<<PLAY“, чтобы выбрать режим воспроизведения.

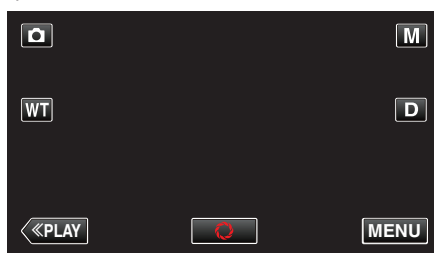

- С каждым нажатием режим переключается с записи на воспроизведение или наоборот.

3 Нажмите „MENU“.

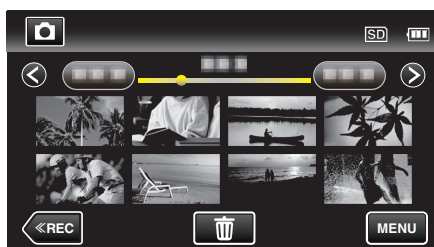

Настройка	Подробные сведения
ПОИСК ДАТЫ	Вы можете осуществлять поиск и воспроизведение видеофайлов и фотографий по дате записи. „Поиск определенного видео/фотографии по дате“ (☞ стр. 125)
ЭФФЕКТЫ СЛАЙД-ШОУ	Устанавливает эффекты смены слайдов при воспроизведении слайд-шоу. „ЭФФЕКТЫ СЛАЙД-ШОУ “ (☞ стр. 191)
ЗАЩИТИТЬ/ОТМЕНИТЬ	Защищает файлы от случайного удаления. „Наложение/снятие защиты с просматриваемого файла“ (☞ стр. 131) „Наложение/снятие защиты с выбранных файлов“ (☞ стр. 132)

ПОИСК ДАТЫ

Группирует фотографии по датам записи на экране указателя фото.

Подробности о работе

„Поиск определенного видео/фотографии по дате“ (☞ стр. 125)

ЭФФЕКТЫ СЛАЙД-ШОУ

Устанавливает эффекты смены слайдов при воспроизведении слайд-шоу.

Настройка	Подробные сведения
СКОЛЬЖЕНИЕ	Сменяет слайды, плавно перемещая их справа налево.
ЖАЛЮЗИ	Сменяет слайды, разделяя их на вертикальные полосы.
ШАХМАТНАЯ ДОСКА	Сменяет слайды с эффектом распада на клетки.
В СЛУЧАЙНОМ ПОРЯДКЕ	Сменяет слайды со случайным эффектом из СКОЛЬЖЕНИЕ, „ЖАЛЮЗИ“ и „ШАХМАТНАЯ ДОСКА“.

ПРИМЕЧАНИЕ :

- Эффекты слайд-шоу недоступны при воспроизведении фотографий на внешних устройствах (например, внешние жесткие диски USB).

Отображение элемента

- 1 Откройте ЖК-монитор.

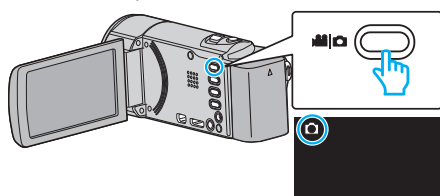

- Убедитесь, что режим записи установлен на .

- 2 Нажмите „<<PLAY“, чтобы выбрать режим воспроизведения.

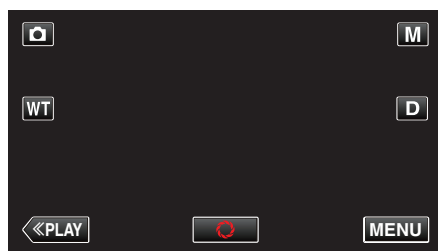

- 3 Нажмите „MENU“.

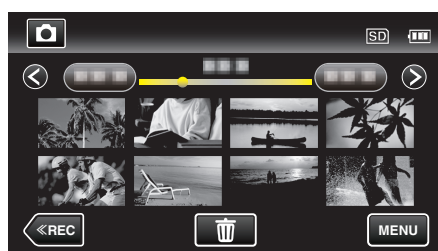

- 4 Нажмите „ЭФФЕКТЫ СЛАЙД-ШОУ“.

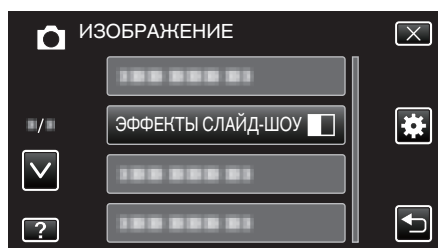

ЗАЩИТИТЬ/ОТМЕНИТЬ

Защищает файлы от случайного удаления.

Подробности о работе

„Наложение/снятие защиты с просматриваемого файла“ (стр. 131)

„Наложение/снятие защиты с выбранных файлов“ (стр. 132)

Общее меню

1 Нажмите „MENU“.

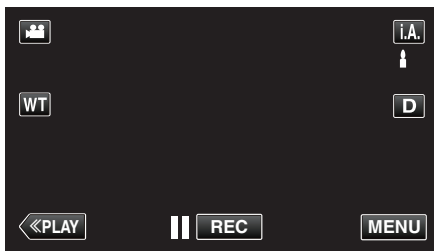

- При входе из режима записи нажмите „MENU“ еще раз, когда появится меню ярлыков.

2 Нажмите „⚙“.



Настройка	Подробные сведения
НАСТРОЙКА ЧАСОВ	Переустанавливает текущее время или устанавливает местное время при использовании аппарат в других странах. „Настройка часов“ (☞ стр. 73) „Настройка часов на местное время во время путешествия“ (☞ стр. 77) „Установка летнего времени“ (☞ стр. 77)
ФОРМАТ ОТОБРАЖ. ДАТЫ	Устанавливает порядок отображения года, месяца и числа, а также формат отображения времени (24-часовой/12-часовой). „ФОРМАТ ОТОБРАЖ. ДАТЫ “ (☞ стр. 194)
LANGUAGE	Язык дисплея может быть изменен. „Изменение языка дисплея“ (☞ стр. 75)
РЕГ. ЯРКОСТИ ДИСПЛЕЯ	Устанавливает яркость ЖК-дисплея. „РЕГ. ЯРКОСТИ ДИСПЛЕЯ “ (☞ стр. 194)
ЗВУК ВЫПОЛН. ФУНКЦИЙ	Включает/отключает звуковой сигнал при работе. „ЗВУК ВЫПОЛН. ФУНКЦИЙ “ (☞ стр. 195)
БЕЗЗВУЧНЫЙ РЕЖИМ	Устанавливает беззвучный режим, при котором выключаются звуки выполнения операций и уменьшается яркость экрана. „ БЕЗЗВУЧНЫЙ РЕЖИМ “ (☞ стр. 195)
АВТОВЫКЛЮЧЕНИЕ	Включение этой функции позволяет избежать ситуаций, когда вы забываете отключить питание. „ АВТОВЫКЛЮЧЕНИЕ “ (☞ стр. 196)
БЫСТРЫЙ ПОВТ. ЗАПУСК	Снижает потребление питания в течение 5 минут после закрытия ЖК-монитора до приблизительно 1/3 питания, используемого во время записи. „ БЫСТРЫЙ ПОВТ. ЗАПУСК “ (☞ стр. 196)
ДЕМОРЕЖИМ	Представляет функции аппарата в обзорной форме. „ ДЕМОРЕЖИМ “ (☞ стр. 197)

Настройка	Подробные сведения
РЕГ. СЕНСОР. ЭКРАНА	Регулирует положение реагирования кнопок на сенсорном экране. „РЕГ. СЕНСОР. ЭКРАНА“ (☞ стр. 197)
ВЫВОД МЕНЮ НА ТВ	Отображает значки и дату/время на экране телевизора. „ВЫВОД МЕНЮ НА ТВ“ (☞ стр. 198)
ВИДЕО ВЫХОД	Устанавливает показатель соотношения (16:9 или 4:3) в зависимости от телевизора. „ВИДЕО ВЫХОД“ (☞ стр. 199)
HDMI ВЫХОД	Устанавливает разрешение видеовыхода через мини-разъем HDMI. „HDMI ВЫХОД“ (☞ стр. 199)
НАСТРОЙКИ HDMI	Устанавливает связанное ВКЛ./ВЫКЛ. с телевизором, когда телевизор и данный аппарат соединены через мини-разъем HDMI. „НАСТРОЙКИ HDMI“ (☞ стр. 200)
ЗАВОДСКИЕ УСТАНОВКИ	Возвращает все настройки на значения по умолчанию. „ЗАВОДСКИЕ УСТАНОВКИ“ (☞ стр. 200)
ОБНОВЛЕНИЕ	Обновляет функции аппарат до последней версии. „ОБНОВЛЕНИЕ“ (☞ стр. 200)
ОБНОВЛЕНИЕ ПО	Обновляет встроенное компьютерное программное обеспечение на данном аппарате до последней версии. „ОБНОВЛЕНИЕ ПО“ (☞ стр. 200)
ФОРМАТИР. SD-КАРТЫ	Удаляет все файлы на SD-карте. „ФОРМАТИР. SD-КАРТЫ“ (☞ стр. 201)
ЛИЦЕНЗИИ OPEN SOURCE	Отображает лицензии программного обеспечения с открытым исходным кодом, используемые на данном аппарате. (только в режиме записи) „ЛИЦЕНЗИИ OPEN SOURCE“ (☞ стр. 201)

НАСТРОЙКА ЧАСОВ

Переустанавливает текущее время или устанавливает местное время при использовании аппарата в других странах.

Подробности о работе

„Настройка часов“ (☞ стр. 73)

„Настройка часов на местное время во время путешествия“ (☞ стр. 77)

„Установка летнего времени“ (☞ стр. 77)

ФОРМАТ ОТОБРАЖ. ДАТЫ

Устанавливает порядок отображения года, месяца и числа, а также формат отображения времени (24-часовой/12-часовой).

1 Нажмите „MENU“.

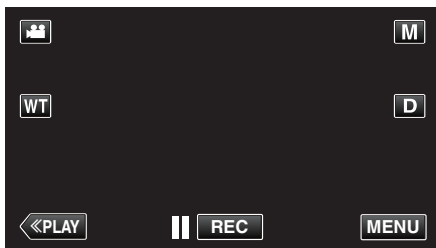

- При выходе из режима записи нажмите „MENU“ еще раз, когда появится меню ярлыков.

2 Нажмите .



3 Нажмите „ФОРМАТ ОТОБРАЖ. ДАТЫ“.

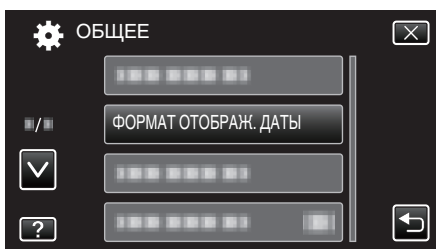

4 Нажмите, чтобы установить формат отображения даты и времени.

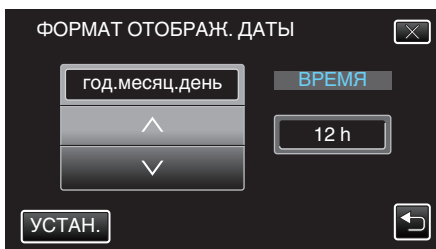

- Для установки формата отображения даты выберите любой из форматов – „месяц.день.год“, „год.месяц.день“ или „день.месяц.год“.
- Для установки формата отображения выберите любой из форматов – „12 h“ или „24 h“.
- Нажмите \wedge или \vee , чтобы изменить стиль отображения.
- По завершении установки нажмите „УСТАН.“.

LANGUAGE

Язык дисплея может быть изменен.

Подробности о работе

„Изменение языка дисплея“ (☞ стр. 75)

РЕГ. ЯРКОСТИ ДИСПЛЕЯ

Устанавливает яркость ЖК-дисплея.

Настройка	Подробные сведения
АВТО	Автоматически устанавливает яркость на „4“ при съемке на улице и на „3“ при съемке в помещении.
4	Делает подсветку монитора ярче независимо от окружающих условий.
3	Устанавливает стандартную яркость.
2	Делает подсветку монитора темнее независимо от окружающих условий.
1	Устанавливает приглушенную яркость. Позволяет экономить заряд батареи.

Регулировка яркости монитора

1 Нажмите „MENU“.

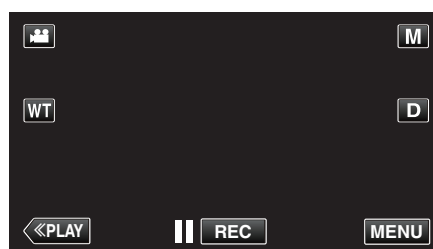

- При выходе из режима записи нажмите „MENU“ еще раз, когда появится меню ярлыков.

2 Нажмите .



3 Нажмите „РЕГ. ЯРКОСТИ ДИСПЛЕЯ“.

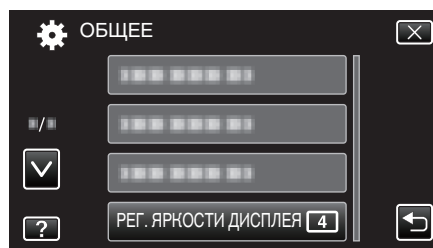

4 Нажмите на желаемую яркость монитора.

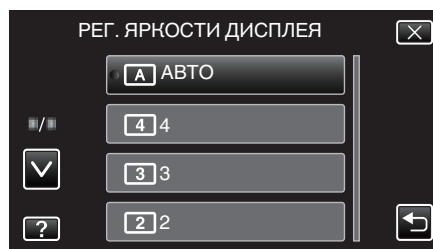

- Нажмите \wedge или \vee , чтобы передвигаться вперед или назад до нужной величины.

ЗВУК ВЫПОЛН. ФУНКЦИЙ

Включает/отключает звуковой сигнал при работе.

Настройка	Подробные сведения
ВЫКЛ	Отключает звуковой сигнал при работе.
ВКЛ	Включает звуковой сигнал при работе.

Отображение элемента

1 Нажмите „MENU“.

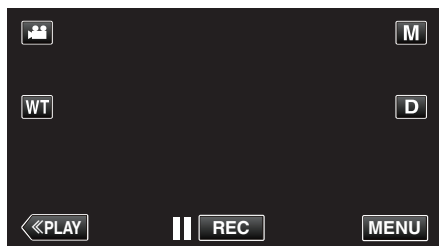

- При входе из режима записи нажмите „MENU“ еще раз, когда появится меню ярлыков.

2 Нажмите „⚙“.



3 Нажмите „ЗВУК ВЫПОЛН. ФУНКЦИЙ“.

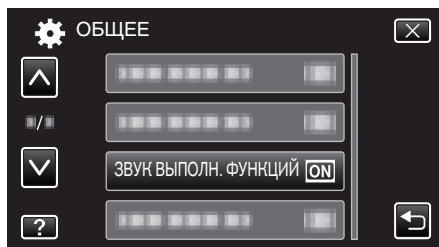

БЕЗЗВУЧНЫЙ РЕЖИМ

При использовании беззвучного режима ЖК-монитор затемняется и звуки операций не выводятся. Используйте этот режим для тихой записи в темных местах, например, во время представления.

Настройка	Подробные сведения
ВЫКЛ	Выключить беззвучный режим.
ВКЛ	Включить беззвучный режим.

Отображение элемента

1 Нажмите „MENU“.

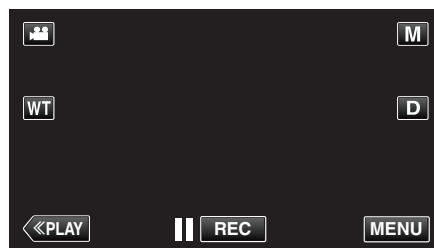

- При входе из режима записи нажмите „MENU“ еще раз, когда появится меню ярлыков.

2 Нажмите „⚙“.



3 Нажмите „БЕЗЗВУЧНЫЙ РЕЖИМ“.

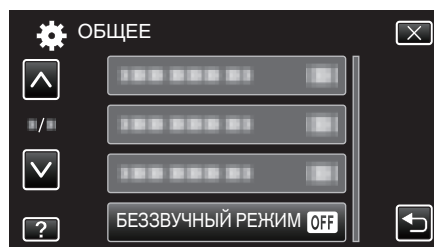

ПРИМЕЧАНИЕ :

- отображается, когда „БЕЗЗВУЧНЫЙ РЕЖИМ“ установлен на „ВКЛ“.
 - Также можно включить беззвучный режим при помощи кнопки SILENT устройства.
- „Съемка видео в автоматическом режиме“ (стр. 81)
- Возможно, сложно увидеть отображение на экране в беззвучном режиме, т.к. изображение ЖК-монитора темнеет. Установите „БЕЗЗВУЧНЫЙ РЕЖИМ“ в „ВЫКЛ“ для записи в обычном режиме.
 - Яркость экрана остается такой же, как и всегда в режиме воспроизведения. Однако звуки операций и воспроизведения не выводятся.
 - Во время подключения к внешним устройствам, таким как компьютер или записывающее устройство BD через USB, „БЕЗЗВУЧНЫЙ РЕЖИМ“ будет временно выключен.

АВТОВЫКЛЮЧЕНИЕ

Включение этой функции позволяет избежать ситуаций, когда вы забываете отключить питание.

Настройка	Подробные сведения
ВЫКЛ	Аппарат не выключается, даже если она не используется в течение 5 минут.
ВКЛ	Аппарат выключается автоматически, если она не используется в течение 5 минут.

ПРИМЕЧАНИЕ :

- При использовании аккумуляторного блока аппарата выключается автоматически, если она не используется в течение 5 минут.
- При использовании адаптера переменного тока аппарата переключается в режим ожидания.

Отображение элемента

- 1 Нажмите „MENU“.

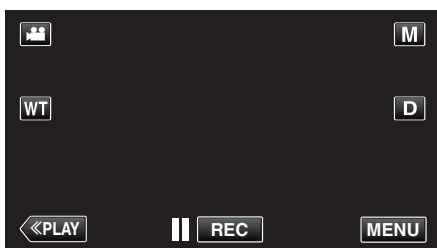

- При входе из режима записи нажмите „MENU“ еще раз, когда появится меню ярлыков.

- 2 Нажмите „⚙“.



- 3 Нажмите „АВТОВЫКЛЮЧЕНИЕ“.

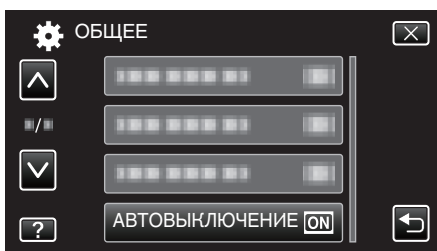

БЫСТРЫЙ ПОВТ. ЗАПУСК

Позволяет быстрое включение питания при повторном открытии ЖК-монитора в течение 5 минут.

Настройка	Подробные сведения
ВЫКЛ	Отключает функцию.
ВКЛ	Позволяет быстрое включение питания при повторном открытии ЖК-монитора в течение 5 минут.

ПРИМЕЧАНИЕ :

- Потребление питания в течение 5 минут после закрытия ЖК-монитора снижается.

Отображение элемента

- 1 Нажмите „MENU“.

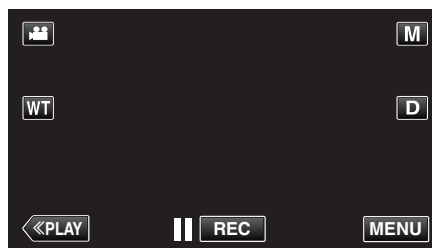

- При входе из режима записи нажмите „MENU“ еще раз, когда появится меню ярлыков.

- 2 Нажмите „⚙“.



- 3 Нажмите „БЫСТРЫЙ ПОВТ. ЗАПУСК“.

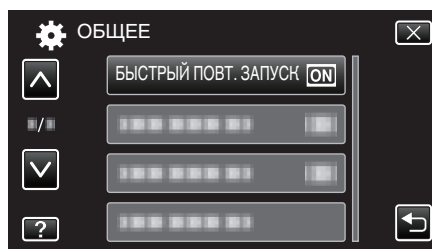

- Потребление питания в течение 5 минут после закрытия ЖК-монитора снижается.

ДЕМОРЕЖИМ

Проигрывает демонстрацию функций аппарата.

Настройка	Подробные сведения
ВЫКЛ	Отключает функцию.
ВКЛ	Проигрывает демонстрацию функций аппарата.

Отображение режима демонстрации

- 1 Извлеките аккумуляторный блок и SD-карту.
 - 2 Подключите адаптер переменного тока.
 - 3 Откройте ЖК-монитор и включите камеру.
- Воспроизведение демонстрации начинается через 3 минуты.
 - Чтобы остановить воспроизведение, нажмите на экран.

ПРИМЕЧАНИЕ :

- Этот режим недоступен в режиме воспроизведения.
 - „ОТОБР. %УЛЫБКИ/ИМЕНИ“ установлено на „ВКЛ“, когда активирован демонстрационный режим.
- „Установка ОТОБРАЖЕНИЯ %УЛЫБКИ/ИМЕНИ“ (☞ стр. 108)

Отображение элемента

- 1 Нажмите „MENU“.

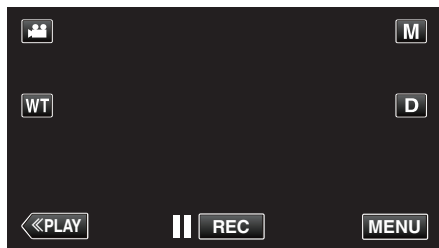

- При входе из режима записи нажмите „MENU“ еще раз, когда появится меню ярлыков.

- 2 Нажмите „⚙“.



- 3 Нажмите „ДЕМОРЕЖИМ“.

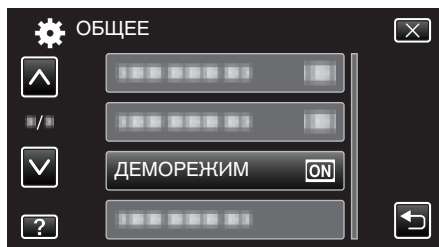

РЕГ. СЕНСОР. ЭКРАНА

Регулирует положение реагирования кнопок на сенсорном экране.

- 1 Нажмите „MENU“.

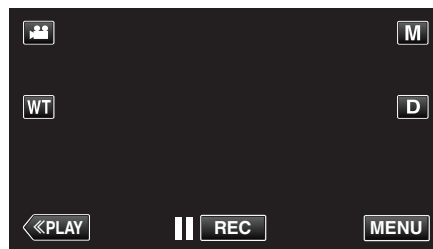

- При входе из режима записи нажмите „MENU“ еще раз, когда появится меню ярлыков.

- 2 Нажмите „⚙“.



- 3 Нажмите „РЕГ. СЕНСОР. ЭКРАНА“.



- Появится экран регулировки сенсорного экрана.

- 4 Нажмите „+“ (3 раза)



- Продолжайте нажимать „+“, т.к. его положение изменяется с каждым нажатием.

- 5 Нажмите „+“ снова, чтобы подтвердить отрегулированное положение. (3 раза)

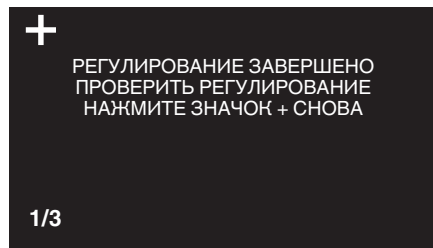

- Продолжайте нажимать „+“, т.к. его положение изменяется с каждым нажатием.
- Если будут нажаты области экрана, отличные от значка „+“, произойдут ошибки. В таком случае попробуйте еще раз, начиная с шага 4.

- 6 Нажмите „OK“.

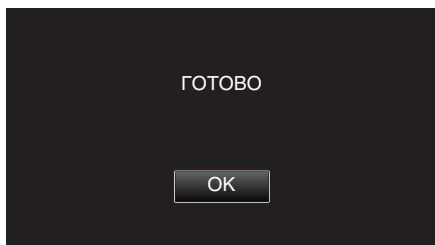

- Настройка заканчивается и возвращается к экрану меню.

ПРЕДУПРЕЖДЕНИЕ :

- Не нажимайте на области экрана, отличные от значка „+“, во время регулировки сенсорного экрана (шаги 4-5). Это может привести к сбоям работы сенсорного экрана.

ПРИМЕЧАНИЕ :

- Отрегулируйте, слегка нажав пером.
- Не используйте предметы с острыми углами и не нажимайте слишком сильно.

ВЫВОД МЕНЮ НА ТВ

Отображает значки и дату/время на экране телевизора.

Настройка	Подробные сведения
ВЫКЛ	Не отображает значки и дату/время на экране телевизора.
ВКЛ	Отображает значки и дату/время на экране телевизора.

Отображение элемента

- 1 Нажмите „MENU“.

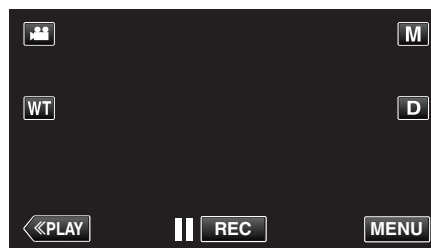

- При входе из режима записи нажмите „MENU“ еще раз, когда появится меню ярлыков.

- 2 Нажмите „⚙“.



- 3 Нажмите „ВЫВОД МЕНЮ НА ТВ“.

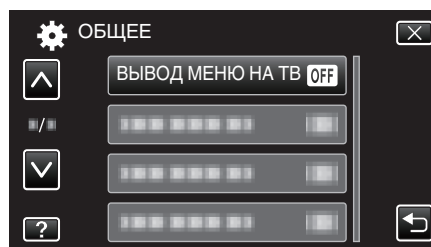

ВИДЕО ВЫХОД

Устанавливает показатель соотношения (16:9 или 4:3) в зависимости от телевизора.

Настройка	Подробные сведения
4:3	Выберите эту настройку при подключении к стандартному телевизору (4:3).
16:9	Выберите эту настройку при подключении к широкоэкранному телевизору (16:9).

Отображение элемента

1 Нажмите „MENU“.

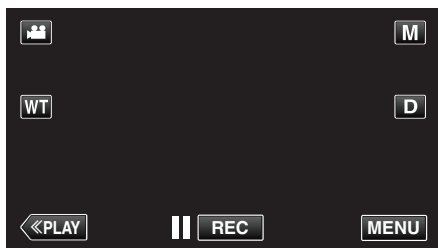

- При входе из режима записи нажмите „MENU“ еще раз, когда появится меню ярлыков.

2 Нажмите „⚙“.



3 Нажмите „ВИДЕО ВЫХОД“.



HDMI ВЫХОД

Устанавливает выход с соединителя HDMI данного аппарата, когда он подключен к телевизору.

Настройка	Подробные сведения
АВТО	Обычно рекомендуется выбрать „АВТО“.
576p	Выберите, если видео не отображается должным образом в „АВТО“.

Отображение элемента

1 Нажмите „MENU“.

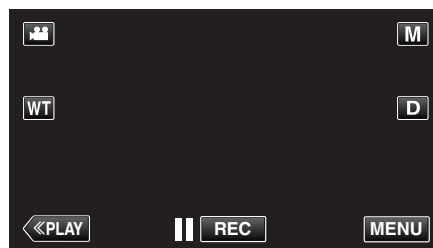

- При входе из режима записи нажмите „MENU“ еще раз, когда появится меню ярлыков.

2 Нажмите „⚙“.



3 Нажмите „HDMI ВЫХОД“.

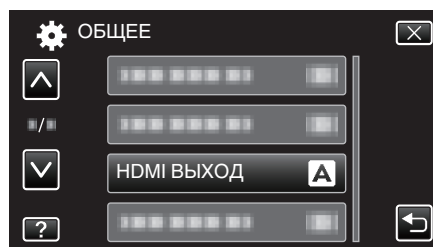

НАСТРОЙКИ HDMI

Устанавливает, будут ли операции связываться с HDMI-CEC-совместимым телевизором.

Настройка	Подробные сведения
ВЫКЛ	Отключает связанные действия.
ВКЛ	Включает связанные действия.

Отображение элемента

1 Нажмите „MENU“.

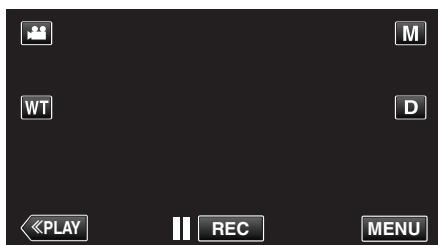

- При входе из режима записи нажмите „MENU“ еще раз, когда появится меню ярлыков.

2 Нажмите „⚙“.



3 Нажмите „НАСТРОЙКИ HDMI“.

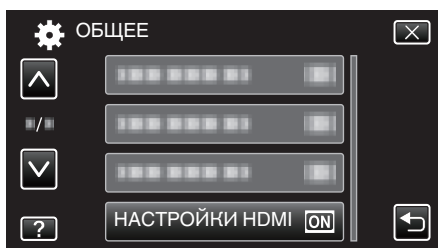

ЗАВОДСКИЕ УСТАНОВКИ

Возвращает все настройки на значения по умолчанию.

1 Нажмите „MENU“.

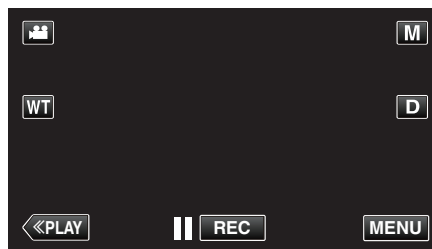

- При входе из режима записи нажмите „MENU“ еще раз, когда появится меню ярлыков.

2 Нажмите „⚙“.



3 Нажмите „ЗАВОДСКИЕ УСТАНОВКИ“.

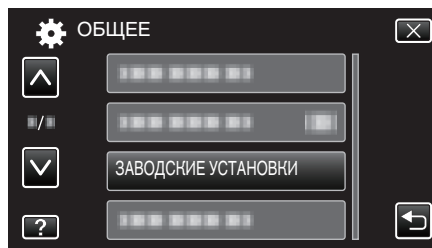

4 Нажмите „ДА“.

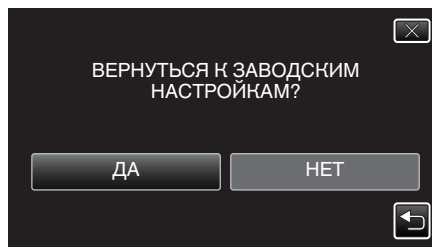

- Все настройки возвращаются на значения по умолчанию.

ОБНОВЛЕНИЕ

Обновляет функции аппарат до последней версии.

Для получения более подробной информации см. домашнюю страницу JVC.

(Когда в наличии нет программы обновления программного обеспечения для данного аппарата, на домашней странице ничего не будет.)

<http://www3.jvckenwood.com/english/support/index.html>

ОБНОВЛЕНИЕ ПО

Обновляет встроенное компьютерное программное обеспечение на данном аппарате до последней версии.

Для получения более подробной информации см. домашнюю страницу JVC.

(Когда в наличии нет программы обновления компьютерного программного обеспечения, на домашней странице ничего не будет.)

<http://www3.jvckenwood.com/english/support/index.html>

ФОРМАТИР. SD-КАРТЫ

Удаляет все файлы на SD-карте.

Настройка	Подробные сведения
ФАЙЛ	Удаляет все файлы на SD-карте.
№ ФАЙЛА + УПРАВЛЕНИЯ	Удаляет все файлы на SD-карте и меняет номера папок и файлов на „1“.

ПРЕДУПРЕЖДЕНИЕ :

- Невозможно выбрать эти настройки, если в камеру не вставлена SD-карта.
- Когда форматирование будет завершено, все данные на SD-карте будут удалены. Скопируйте все файлы с SD-карты на компьютер перед тем, как произвести форматирование.
- Обязательно полностью зарядите аккумуляторный блок или подключите адаптер переменного тока, т.к. процесс форматирования может занять некоторое время.

Отображение элемента

1 Нажмите „MENU“.

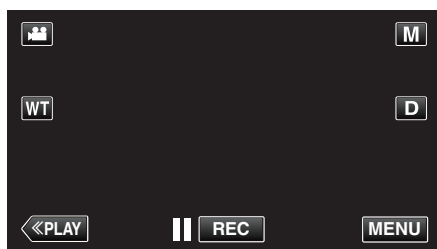

- При входе из режима записи нажмите „MENU“ еще раз, когда появится меню ярлыков.

2 Нажмите „⚙“.



3 Нажмите „ФОРМАТИР. SD-КАРТЫ“.

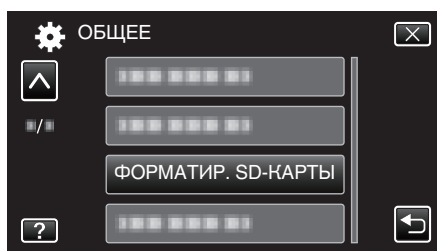

ЛИЦЕНЗИИ OPEN SOURCE

Отображает лицензии программного обеспечения с открытым исходным кодом, используемые на данном аппарате.

Передняя сторона

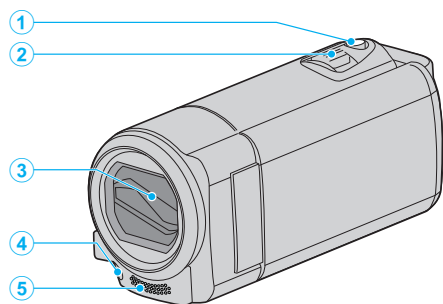

- 1** Кнопка SNAPSHOT (фотосъемки)
 - Делает фотографию.
- 2** Рычажок трансфокаатора/громкости
 - Во время съемки: регулирует съемочное расстояние.
 - Во время воспроизведения (экран указателя): переходит на следующую или предыдущую страницу.
 - Во время воспроизведения видео: регулирует громкость.
- 3** Крышка объектива
 - Не прикасайтесь к объективу и крышке.
 - Не закрывайте объектив пальцами во время съемки.
- 4** Подсветка (GZ-EX215)
 - Включайте подсветку при съемке в темных местах.
 „ПОДСВЕТКА (GZ-EX215)“ (стр. 176)
- 5** Стерефонический микрофон
 - Не закрывайте микрофон пальцами во время съемки.

Задняя сторона

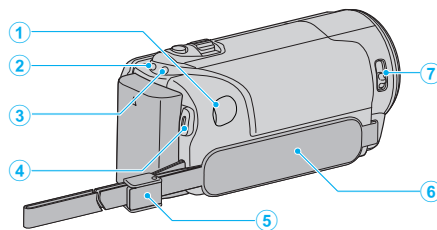

- 1** Разъем подключения к источнику постоянного тока
 - Подключается к адаптеру переменного тока для зарядки аккумуляторного блока.
- 2** Индикатор ACCESS (доступа)
 - Горит/мигает во время записи или воспроизведения.
 - Не отсоединяйте аккумуляторный блок, адаптер переменного тока или SD-карту.
- 3** Индикатор POWER/CHARGE (питания/зарядки)
 - Горит: питание „ВКЛЮЧЕНО“
 - Мигает: Идет зарядка
 - Гаснет: Зарядка завершена
- 4** Кнопка START/STOP (записи видео)
 - Запускает/останавливает видеозапись.
- 5** Фиксатор ремня
- 6** Ручной ремень
 - Проденьте правую руку через ручной ремень, чтобы прочно удерживать аппарат.
 „Регулировка ручного ремня“ (стр. 69)
- 7** Рычажок закрытия объектива
 - Открывает и закрывает крышку объектива.

Низ

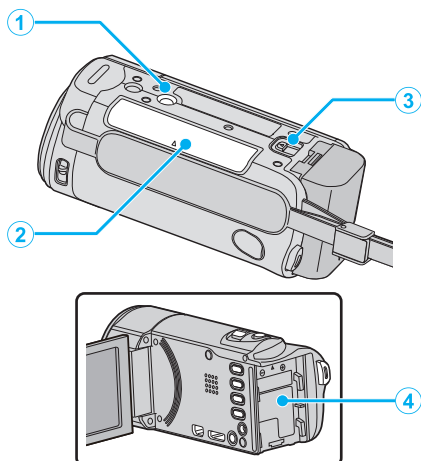

- 1 Гнездо установки штатива
„Установка штатива“ (↗ стр. 75)
- 2 Разъем для SD-карты
 - Вставьте SD-карту (необязательно).
 - „Установка SD-карты“ (↗ стр. 69)
- 3 Рычажок высвобождения батареи
„Зарядка аккумуляторного блока“ (↗ стр. 68)
- 4 Гнездо для батареи

Внутренняя часть

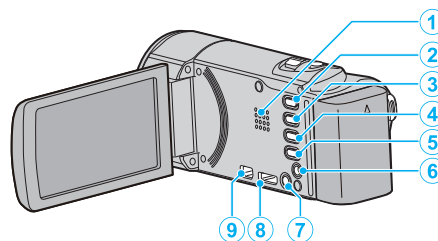

- 1 Динамик
 - Выводит аудиозвук во время воспроизведения видео.
- 2 Кнопка (видео/фото)
 - Для переключения с режима видео на режим фото и обратно.
- 3 Кнопка SILENT
 - Чтобы включить беззвучный режим, нажмите и удерживайте кнопку БЕЗЗВУЧНЫЙ. Чтобы выключить его, снова нажмите и удерживайте кнопку.
 - „Использование беззвучного режима“ (↗ стр. 81)
- 4 Кнопка (Стабилизатор изображения)
 - Установка цифрового стабилизатора изображения изменяется при каждом нажатии во время воспроизведения видео.
 - „Снижение вибрации камеры“ (↗ стр. 110)
- 5 Кнопка INFO (информация)
 - Запись: отображает оставшееся время (только для видео) и заряд аккумуляторного блока.
 - Воспроизведение: Отображает информацию о файле, например дату записи.
- 6 Разъем аудио/видео
 - Подключает камеру к разъему аудио/видео телевизора и т.п.
- 7 Кнопка (питания)
 - Чтобы выключить/включить камеру, нажмите и держите при открытом ЖК-мониторе.
- 8 Соединитель Mini HDMI
 - Для подключения к телевизору с помощью кабеля HDMI-mini.
- 9 Разъем USB
 - Подключает камеру к компьютеру с помощью USB-кабеля.

ЖК-монитор

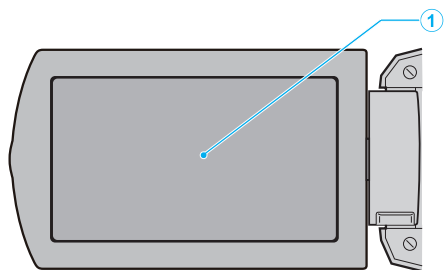

1 ЖК-монитор

- При его открытии камера автоматически включается, а при закрытии – выключается.
- Позволяет делать автопортреты, повернув монитор.

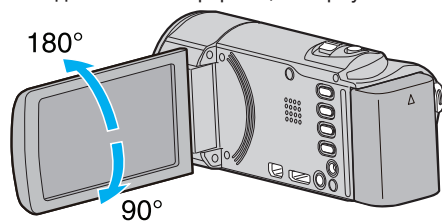

„Использование сенсорного экрана“ (↗ стр. 71)

„Названия кнопок и функций на ЖК-мониторе“ (↗ стр. 72)

ПРЕДУПРЕЖДЕНИЕ :

- Не нажимайте сильно на поверхность монитора и берегите ее от ударов.
Это может повредить или сломать экран.

Основные обозначения для съемки

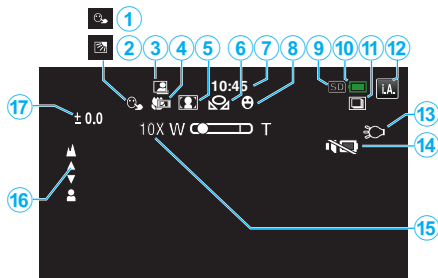

- 1** СЕНСОРНОЕ АЕ/АФ
„Четкое запечатление объектов (СЕНСОРНОЕ АЕ/АФ)“ (стр. 100)
- 2** Компенсация задней подсветки
„Настройка компенсации задней подсветки“ (стр. 92)
- 3** АВТОСЪЕМКА
„Автоматическая съемка с распознаванием движений (АВТОМАТ. СЪЕМКА)“ (стр. 114)
- 4** Телемакро
„Съемка крупным планом“ (стр. 93)
- 5** Выбор сцены
„Съемка в соответствии со сценой (объектом)“ (стр. 87)
- 6** Баланс белого
„Настройка баланса белого цвета“ (стр. 91)
- 7** Время
„Настройка часов“ (стр. 73)
- 8** Снимок улыбки
„Автоматическое запечатление улыбок (СНИМОК УЛЫБКИ)“ (стр. 101)
- 9** Носитель
- 10** Индикатор батареи
„Проверка оставшегося времени записи“ (стр. 118)
- 11** Непрерывная съемка
„РЕЖИМ ВЫДЕРЖКИ (фото)“ (стр. 185)
- 12** Режим записи
„Съемка видео в автоматическом режиме“ (стр. 79)
„Съемка в ручном режиме“ (стр. 86)
- 13** Подсветка
„ПОДСВЕТКА (GZ-EX215)“ (стр. 176)
- 14** БЕЗЗВУЧНЫЙ РЕЖИМ
„Использование беззвучного режима“ (стр. 81)
- 15** Трансфокация
„ZOOM“ (стр. 180)
- 16** Фокусировка
„Ручная регуляция фокусировки“ (стр. 89)
- 17** Яркость
„Регулировка яркости“ (стр. 90)

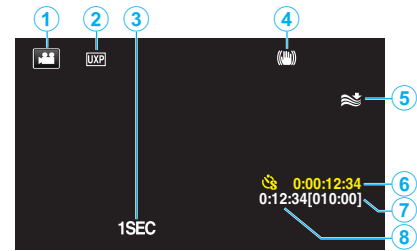

Видеосъемка



- 1** Режим видео
„Кнопка [video/photo] (видео/фото)“ (стр. 203)
- 2** Качество видео
„КАЧЕСТВО ВИДЕО“ (стр. 179)
- 3** ЗАМЕДЛЕННАЯ СЪЕМКА(1SEC)
„Съемка через определенные промежутки времени (ЗАМЕДЛЕННАЯ СЪЕМКА)“ (стр. 112)
- 4** Стабилизатор изображения
„Снижение вибрации камеры“ (стр. 110)
- 5** Устранение шума ветра
„УДАЛЕНИЕ ШУМОВ ВЕТРА“ (стр. 177)
- 6** Счетчик цейтраферной съемки
„Съемка через определенные промежутки времени (ЗАМЕДЛЕННАЯ СЪЕМКА)“ (стр. 112)
- 7** Оставшееся время записи
„Проверка оставшегося времени записи“ (стр. 118)
- 8** Счетчик сцен

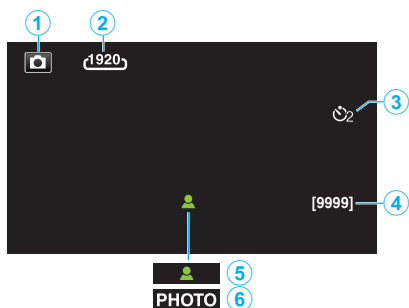

Фотосъемка

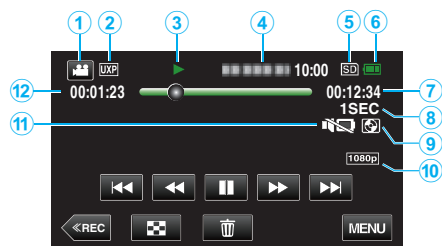

- 1 Режим фото
„Кнопка  /  (видео/фото)“ (стр. 203)
- 2 Размер изображения
„РАЗМЕР ИЗОБРАЖЕНИЯ“ (стр. 186)
- 3 Таймер автоспуска
„Съемка групповых фотографий (таймер автоспуска)“ (стр. 115)
- 4 Оставшееся количество снимков
„Проверка оставшегося времени записи“ (стр. 119)
- 5 Фокусировка
- 6 Идет съемка

Воспроизведение видео



- 1 Режим видео
„Кнопка  /  (видео/фото)“ (стр. 203)
- 2 Качество видео
„КАЧЕСТВО ВИДЕО“ (стр. 179)
- 3 Индикатор работы
„Кнопки выбора операций для воспроизведения видео“ (стр. 120)
- 4 Дата/время
• Отображает дату и время записи.
- 5 Носитель
„Проверка оставшегося времени записи“ (стр. 118)
- 6 Индикатор батареи
- 7 Время воспроизведения
„Воспроизведение видео“ (стр. 120)
- 8 Воспроизведение цейтраферной записи
„Настройка цейтраферной съемки“ (стр. 113)
- 9 Воспроизведение с внешних накопителей
„Воспроизведение с помощью записывающего устройства DVD“ (стр. 147)
„Воспроизведение с помощью внешнего дискового Blu-ray“ (стр. 155)
„Воспроизведение файлов на внешнем жестком диске USB“ (стр. 160)
- 10 Выход 1080p
„HDMI ВЫХОД“ (стр. 199)
- 11 БЕЗЗВУЧНЫЙ РЕЖИМ
„Использование беззвучного режима“ (стр. 81)
- 12 Счетчик сцен

Воспроизведение фотографий



- 1 Режим фото
„Кнопка / (видео/фото)“ (↗ стр. 203)
- 2 Номер папки
- 3 Номер файла
- 4 Дата/время
• Отображает дату и время записи.
- 5 Носитель
- 6 Индикатор батареи
„Проверка оставшегося времени записи“ (↗ стр. 118)
- 7 БЕЗЗВУЧНЫЙ РЕЖИМ
„Использование беззвучного режима“ (↗ стр. 81)
- 8 Воспроизведение с внешних накопителей
„Воспроизведение с помощью записывающего устройства DVD“ (↗ стр. 147)
„Воспроизведение с помощью внешнего дисковода Blu-ray“ (↗ стр. 155)
„Воспроизведение файлов на внешнем жестком диске USB“ (↗ стр. 160)
- 9 Выход 1080p
„HDMI ВЫХОД“ (↗ стр. 199)

Если аппарат не работает должным образом

Выключение питания

- 1 Закройте ЖК-монитор.

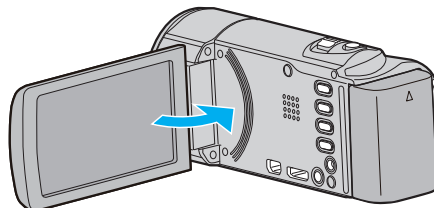

- 2 Выньте адаптер переменного тока и аккумуляторный блок из аппарата, переустановите их, откройте ЖК-монитор и аппарат автоматически включится. (Сброс выполнен)

Аккумуляторный блок

Не удается включить питание при использовании аккумулятора блока.

Зарядите аккумуляторный блок.

„Зарядка аккумулятора блока“ (☞ стр. 68)

Проверьте, не загрязнены ли гнезда.

Если терминал аппарата или аккумуляторный блок загрязнены, протрите их ватным тампоном или чем-либо подобным.

Если вы будете использовать другие аккумуляторные блоки, отличные от JVC, безопасность и эксплуатационные характеристики не могут гарантироваться. Всегда используйте аккумуляторные блоки JVC.

Даже после зарядки аккумулятора блока время использования остается очень коротким.

Износ батареи осуществляется в процессе повторяемых зарядок.

Замените аккумуляторный блок новым.

„Дополнительные аксессуары“ (☞ стр. 78)

Не удается зарядить аккумуляторный блок.

Когда аккумуляторный блок полностью заряжен, индикатор не мигает.

Проверьте, не загрязнены ли гнезда.

Если терминал аппарата или аккумуляторный блок загрязнены, протрите их ватным тампоном или чем-либо подобным.

Использование неродного адаптера переменного тока может привести к повреждению аппарата. Всегда используйте прилагающийся адаптер переменного тока.

Неверное показание оставшегося заряда аккумулятора батареи.

Оставшийся заряд батареи не отображается, когда адаптер переменного тока подключен.

Если аппарата длительное время используется при высокой или низкой температурах, или при многократной повторной зарядке аккумулятора, отображение оставшегося заряда аккумулятора может быть неверным.

Запись

Не удается сделать запись.

Проверьте кнопку  / .

„Кнопка  /  (видео/фото)“ (☞ стр. 203)

При наличии нескольких источников света и в зависимости от условий съемки, экспозиция и фокус могут не регулироваться должным образом в интеллектуальном автоматическом режиме. В таком случае отрегулируйте настройки вручную.

„Ручная регуляция фокусировки“ (☞ стр. 89)

Запись останавливается автоматически.

Запись останавливается автоматически, т.к. в соответствии с техническими характеристиками она не может продолжаться 12 или более часов без остановки. (Возобновление записи может занять некоторое время.)

Выключите аппарат, подождите немного, а затем снова включите его. (Аппарат автоматически останавливается, когда температура поднимается выше критической.)

Низкая скорость непрерывной фотосъемки.

При многократном последующем использовании данной функции скорость непрерывной съемки уменьшится.

Скорость непрерывной съемки может уменьшаться в зависимости от карты SD или в зависимости от определенных условий съемки.

Фокусировка не настраивается автоматически.

Если вы снимаете в темном месте или снимаемый объект не имеет контраста между темными и светлыми участками, выполните фокусировку вручную.

„Ручная регуляция фокусировки“ (☞ стр. 89)

Протрите объектив чистящей салфеткой для объективов.

Отмените ручную фокусировку в меню съемки в ручном режиме.

„Ручная регуляция фокусировки“ (☞ стр. 89)

Трансфокация не работает.

Цифровая трансфокация недоступна в режиме записи фото.

Во время цейтраферной съемки невозможна трансфокация.

(Одновременное фотографирование и стабилизатор изображения также недоступны.)

Для использования цифровой трансфокации установите „ZOOM“ в меню соответствующим образом.

„ZOOM“ (☞ стр. 180)

Помехи в виде мозаичного изображения возникают при записи быстро движущихся сцен или сцен с критическим изменением яркости.

Установите „КАЧЕСТВО ВИДЕО“ на „UXP“ или „XP“ для записи.

„КАЧЕСТВО ВИДЕО“ (☞ стр. 179)

На записанных изображениях появляются вертикальные линии.

Такое явление происходит при съемке объекта, освещенного ярким светом. Это не является неисправностью.

Карта

Не удается вставить SD-карту.

Убедитесь, что вы не вставляете SD-карту другой стороной.
„Установка SD-карты“ (☞ стр. 69)

Не удается скопировать SD-карту.

При использовании SD-карт, которые использовались на других устройствах, необходимо отформатировать (инициализировать) SD-карту с помощью настройки „ФОРМАТИР. SD-КАРТЫ“ из установок носителя.
„ФОРМАТИР. SD-КАРТЫ“ (☞ стр. 201)

Воспроизведение

Звук или видео прерываются.

Иногда воспроизведение прерывается в местах соединений между двумя сценами. Это не является неисправностью.

Отсутствует звук.

При использовании беззвучного режима звуки операций и воспроизведения не выводятся. Выключите беззвучный режим.
„Использование беззвучного режима“ (☞ стр. 81)
Установите „ЗВУК ВЫПОЛН. ФУНКЦИЙ“ в общем меню на „ВКЛ“.
„ЗВУК ВЫПОЛН. ФУНКЦИЙ“ (☞ стр. 195)
Звук не записывается для видео, снятого в ЗАМЕДЛЕННАЯ СЪЕМКА.
„Съемка через определенные промежутки времени (ЗАМЕДЛЕННАЯ СЪЕМКА)“ (☞ стр. 112)

Одно изображение отображается в течение долгого времени.

Используйте высокоскоростную SD-карту (класса 4 или выше).
„Типы SD-карт, которые можно использовать“ (☞ стр. 70)
Чистите терминалы SD-карты сухой ватной палочкой или чем-либо подобным.
Выполните „ФОРМАТИР. SD-КАРТЫ“ в меню „ОБЩЕЕ“. (Все данные будут удалены.)
„ФОРМАТИР. SD-КАРТЫ“ (☞ стр. 201)

Движение прерывисто.

Используйте высокоскоростную SD-карту (класса 4 или выше).
„Типы SD-карт, которые можно использовать“ (☞ стр. 70)
Чистите терминалы SD-карты сухой ватной палочкой или чем-либо подобным.
Выполните „ФОРМАТИР. SD-КАРТЫ“ в меню „ОБЩЕЕ“. (Все данные будут удалены.)
„ФОРМАТИР. SD-КАРТЫ“ (☞ стр. 201)
Проверьте системные требования вашего компьютера при использовании Everio MediaBrowser 4 для воспроизведения.
„Подтверждение системных требований (рекомендации)“ (☞ стр. 162)

Не удается найти записанный файл.

Отмените функцию поиска по дате.
„Поиск определенного видео/фотографии по дате“ (☞ стр. 125)
Выберите „ВОСПР. ДРУГОГО ФАЙЛА“ в меню. (Могут быть воспроизведены видеофайлы с поврежденной информацией управления.)
„Воспроизведение видеофайлов с поврежденной информацией управления“ (☞ стр. 123)

Изображение не отображается на экране телевизора должным образом.

Отсоедините кабель и снова подсоедините его.
„Подключение с помощью мини-разъема HDMI“ (☞ стр. 126)
Выключите аппарат, а затем снова включите его.

Изображение на экране телевизора отображается вертикально.

Установите „ВИДЕО ВЫХОД“ в меню „ОБЩЕЕ“ на „4:3“.
„ВИДЕО ВЫХОД“ (☞ стр. 199)
Отрегулируйте экран телевизора должным образом.

Изображение на экране телевизора слишком маленькое.

Установите „ВИДЕО ВЫХОД“ в меню „ОБЩЕЕ“ на „16:9“.
„ВИДЕО ВЫХОД“ (☞ стр. 199)

При подключении к телевизору с помощью мини-кабеля HDMI изображение или звук выводится на телевизор неправильно.

В зависимости от подключенного телевизора изображение или звук могут выводиться на телевизор неправильно. В таком случае выполните следующие операции.

① Отсоедините мини-кабель HDMI и снова подсоедините его.

② Выключите аппарат, а затем снова включите его.

„Подключение с помощью мини-разъема HDMI“ (☞ стр. 126)

Не удается воспроизвести DVD с заголовком.

Заголовок не будет воспроизведен, если вы подключите данный аппарат к записывающему устройству DVD (не обязательно).

Редактирование/копирование

Не удается удалить файл.

Защищенные файлы (видео/фотографии) не могут быть удалены.

Снимите защиту перед удалением файла.

„Защита файлов“ (☞ стр. 131)

Не удается создать DVD на записывающем устройстве.

USB-кабель не подключен должным образом.

„Подготовка записывающего устройства DVD (CU-VD50)

“ (☞ стр. 142)

„Подготовка записывающего устройства DVD (CU-VD3)“ (☞ стр. 141)

Не удается создать диск с помощью записывающего устройства BD (внешнего дисковод Blu-ray).

USB-кабель не подключен должным образом.

„Подготовка внешнего дисковода Blu-ray“ (☞ стр. 148)

Меню РЕЗЕРВ. КОПИРОВАНИЕ не исчезает.

Пока USB-кабель подключен, будет отображаться меню „РЕЗЕРВ. КОПИРОВАНИЕ“.

Не удается выключить меню РЕЗЕРВ. КОПИРОВАНИЕ.

Выключите питание данного аппарата и записывающего устройства DVD или выньте адаптер переменного тока.

Не удается удалить папку на внешнем жестком диске USB.

Удалите папку, используя компьютер.

(Когда файлы добавляются или папки перемещаются/переименовываются с помощью компьютера, они не могут быть удалены на этом аппарате.)

Компьютер

Не удается скопировать файлы на жесткий диск компьютера.

Правильно подключите USB-кабель.

Если прилагающееся программное обеспечение Everio MediaBrowser 4 не установлено, некоторые функции могут не работать должным образом.

„Установка прилагающегося программного обеспечения“ (☞ стр. 163)

Перед тем, как выполнять резервное копирование, убедитесь в наличии достаточного свободного места на жестком диске компьютера (HDD).

Не удается копировать файлы на диски DVD или Blu-ray с помощью компьютера.

Для записи на диски необходимо наличие записывающего дисковода DVD или Blu-ray на компьютере.

Не удается загрузить файл на YouTube.

Убедитесь, что вы создали учетную запись на YouTube. (Для загрузки файлов на YouTube вам необходима учетная запись YouTube.)

Изменение формата видео на формат для загрузки не может быть осуществлено на этой аппарате.

Обратитесь к разделам „Вопросы и ответы“, „Новейшая информация“, „Информация о загрузке“ и т.д. в пункте „Щелкните здесь для получения новейшей информации о продукте“ в файле справки прилагающегося программного обеспечения Everio MediaBrowser 4.

Я работаю на компьютере Mac.

Копируйте файлы на компьютер Mac следующим способом.

„Копирование на компьютер Mac“ (☞ стр. 170)

Компьютер не распознает карту SDXC.

Проверьте и обновите операционную систему вашего компьютера.

„Если компьютер не распознает карту SDXC“ (☞ стр. 70)

Экран/изображение

Изображение на ЖК-мониторе плохо различимо.

Изображение на ЖК-мониторе может быть плохо различимым при использовании в ярко освещенных местах, например, при прямом солнечном освещении.

На ЖК-мониторе отображается полоса или шар яркого света.

Измените положение аппарат во избежание попадания источника света в объектив. (Появление полосы или шара яркого света возможно, когда вблизи аппарат находится источник яркого света. Это не является признаком неисправности.)

Снимаемый объект слишком темный.

Используйте компенсацию задней подсветки, когда фон яркий, а объект – темный.

„Настройка компенсации задней подсветки“ (☞ стр. 92)

Используйте „ПОДСВЕТКА“ в меню.

„ПОДСВЕТКА (GZ-EH215)“ (☞ стр. 176)

Используйте „В ТЕМНОТЕ“ в ВЫБОРЕ СЦЕНЫ.

„Съемка в соответствии со сценой (объектом)“ (☞ стр. 87)

Используйте „УВ. ЯРКОСТИ ОБЪЕКТА“ в меню.

„УВ. ЯРКОСТИ ОБЪЕКТА“ (☞ стр. 177)

Установите „НАСТРОЙКА ЯРКОСТИ“ в меню записи на сторону „+“.

„Регулировка яркости“ (☞ стр. 90)

Снимаемый объект слишком яркий.

Если используется компенсация задней подсветки, установите ее на „ВЫКЛ“.

„Настройка компенсации задней подсветки“ (☞ стр. 92)

Установите „НАСТРОЙКА ЯРКОСТИ“ в меню записи на сторону „-“.

„Регулировка яркости“ (☞ стр. 90)

Цвета выглядят неестественными. (Слишком много синего, красного и т.п.)

Подождите немного, пока натуральные цвета не восстановятся.

(Регулировка баланса белого цвета может занять некоторое время.)

Установите „БАЛАНС БЕЛОГО“ в меню записи на „РУЧНАЯ“. Выберите из „СОЛНЦЕ“, „ОБЛАКА“, „ГАЛОГЕН“, „МОРСКОЙ: ГОЛУБОЙ“/

„МОРСКОЙ: ЗЕЛЕНый“ в соответствии с источником света.

Выберите „РУЧНАЯ“ и отрегулируйте соответствующим образом.

„Настройка баланса белого цвета“ (☞ стр. 91)

Цвета отличаются от натуральных.

Установите „БАЛАНС БЕЛОГО“ в меню записи соответствующим образом.

„Настройка баланса белого цвета“ (☞ стр. 91)

Яркие или темные пятна на экране.

Хотя ЖК-монитор состоит из более 99,99% эффективных пикселей, 0,01% пикселей могут отображаться как яркие (красные, синие, зеленые) или темные точки. Это не является неисправностью. Эти точки не будут записаны.

Другие проблемы

Кнопки на сенсорном экране не работают.

Нажимайте кнопки на сенсорном экране пальцами или пером. Кнопки могут не реагировать, если вы дотрагиваетесь до них ногтем или рукой в перчатке.

Изображение зернистое.

При использовании цифровой трансфокации, изображение становится зернистым, т.к. оно увеличивается цифровым способом.

Аппарат нагревается.

Это не является неисправностью. (Аппарат может нагреться при длительном использовании.)

Изменился язык дисплея.

Это может произойти при подключении аппарата к телевизору с другими настройками языка при помощи кабеля HDMI. „Работа при подключении к телевизору через HDMI“ (☞ стр. 127)

При подключении к телевизору с помощью мини-кабеля HDMI изображение или звук выводится на телевизор неправильно.

В зависимости от подключенного телевизора изображение или звук могут выводиться на телевизор неправильно. В таком случае выполните следующие операции.

- 1 Отсоедините мини-кабель HDMI и снова подключите его.
 - 2 Выключите аппарат, а затем снова включите его.
- „Подключение с помощью мини-разъема HDMI“ (☞ стр. 126)

Функции HDMI-СЕС работают неправильно, а телевизор не работает при подключении аппарата.

В зависимости от технических характеристик телевизоры могут функционировать по-разному, даже если они являются HDMI-СЕС-совместимыми. Поэтому не гарантируется работа функций HDMI-СЕС аппарата совместно со всеми телевизорами. В этом случае установите „НАСТРОЙКИ HDMI“ на „ВЫКЛ“. „НАСТРОЙКИ HDMI“ (☞ стр. 200)

При переключении между режимом видео и режимом фото или при включении или выключении питания аппарата работает медленно.

Рекомендуется скопировать все видео и фотографии на компьютер, а затем удалить эти файлы с аппарата. (Если на аппарате много файлов, ей требуется более длительное время для реагирования.)

Аппарат не функционирует должным образом, и появляется сообщение об ошибке.

Данный аппарат управляется микрокомпьютером. Электростатические разряды, внешние шумы и помехи (от телевизора, радио и т.п.) могут препятствовать нормальному функционированию. В таком случае выключите питание и отсоедините адаптер переменного тока и аккумуляторный блок. Аппарат будет перезапуцен.

Сделайте резервную копию важных записанных данных.

Сделайте резервную копию важных записанных данных.
- Рекомендуется скопировать ваши важные записанные данные на DVD-диск или на другой носитель записи для хранения.
- Компания JVC не несет ответственности за утрату данных.

Сообщение об ошибке?

ПРОВЕРЬТЕ КРЫШКУ ОБЪЕКТИВА

Откройте крышку объектива.

УСТАНОВ. ДАТУ/ВРЕМЯ!

Подключите адаптер переменного тока, зарядите батарею дольше 24-х часов и установите часы. (Если сообщение все еще появляется, батарея часов села. Обратитесь к ближайшему дилеру JVC.) „Настройка часов“ (☞ стр. 73)

ОШИБКА ОБМЕНА ДАННЫМИ

Подсоедините USB-кабель заново. Выключите аппарат и подключенные к ней приборы, а затем снова включите их. Вновь подсоедините аккумуляторный блок.

ОШИБКА КАРТЫ ПАМЯТИ!

Убедитесь, что данный аппарат поддерживает карту. „Типы SD-карт, которые можно использовать“ (☞ стр. 70)
Выключите аппарат, а затем снова включите его. Извлеките адаптер переменного тока и аккумуляторный блок, а затем вновь вставьте карту SD. Удалите грязь с контактов карты SD. Если вышеуказанные действия не помогают разрешить проблему, произведите резервное копирование файлов и выполните команду „ФОРМАТИР. SD-КАРТЫ“ в меню „ОБЩЕЕ“. (Все данные будут удалены.) „ФОРМАТИР. SD-КАРТЫ“ (☞ стр. 201)

НЕ ОТФОРМАТИРОВАНО

Выберите „ОК“, затем выберите „ДА“ на экране „ХОТИТЕ ОТФОРМАТИРОВАТЬ?“.

ОШИБКА ЗАПИСИ

Выключите аппарат, а затем снова включите его.

В НАСТОЯЩЕЕ ВРЕМЯ НЕЛЬЗЯ СДЕЛАТЬ БОЛЬШЕ СНИМКОВ

Остановите видеосъемку перед фотографированием. (Если SD-карта вынимается и вставляется во время видеосъемки, фотографии не могут быть записаны.)

ВОСПРОИЗВЕДЕНИЕ НЕ УДАЛОСЬ

Извлеките и снова установите карту SD. „Установка SD-карты“ (☞ стр. 69)
Удалите грязь с контактов карты SD. Установите карту SD перед включением питания. Не подвергайте аппарат воздействию сильных ударов или вибрации.

ФАЙЛ УПРАВЛЕНИЯ ВИДЕО ПОВРЕЖДЕН, НЕОБХОДИМО ВОССТАНОВЛЕНИЕ ДЛЯ ЗАПИСИ/ВОСПРОИЗВЕДЕНИЯ, ВОССТАНОВИТЬ?

Выберите „ОК“ для восстановления. (Видеофайлы, которые невозможно восстановить, не будут отражены на экране указателя, но вы можете воспроизвести их, используя „ВОСПР. ДРУГОГО ФАЙЛА“ в меню.)
„Воспроизведение видеофайлов с поврежденной информацией управления“ (☞ стр. 123)

НЕПОДДЕРЖИВАЕМАЯ СЦЕНА!

Используйте файлы, записанные этой аппарата. (Файлы, записанные на другом устройстве, могут не воспроизводиться.)

НЕПОДДЕРЖИВАЕМЫЙ ФОРМАТ ФАЙЛА!

Используйте файлы, записанные этой аппарата. (Файлы, записанные на другом устройстве, могут не воспроизводиться.)

ЭТОТ ФАЙЛ ЗАЩИЩЕН

Выключите функцию „ЗАЩИТИТЬ/ОТМЕНИТЬ“ в меню „РЕДАКТИРОВАНИЕ“.
„Защита файлов“ (☞ стр. 131)

ПРОВЕРЬТЕ НА КАРТЕ ПОЛОЖЕНИЕ ПЕРЕКЛЮЧАТЕЛЯ ЗАПИСИ

Установите переключатель защиты от записи на SD-карте в положение выкл.

НЕДОСТАТОЧНО МЕСТА

Удалите или переместите файлы на компьютер или другие устройства. Замените SD-карту новой.

ДОСТИГНУТ ВЕРХНИЙ ПРЕДЕЛ ЗАПИСЫВАЕМЫХ НОМЕРОВ УПРАВЛЕНИЯ

- ① Переместите файлы или папки на компьютер или другое устройство. (Сделайте резервную копию файлов.)
- ② Выберите „№ ФАЙЛА + УПРАВЛЕНИЯ“ в разделе „ФОРМАТИР. SD-КАРТЫ“ меню настроек носителя. (Все данные на SD-карте будут удалены.)
„ФОРМАТИР. SD-КАРТЫ“ (☞ стр. 201)

ПРЕВЫШЕН ПРЕДЕЛ КОЛИЧЕСТВА СЦЕН

- ① Переместите файлы или папки на компьютер или другое устройство. (Сделайте резервную копию файлов.)
- ② Выберите „№ ФАЙЛА + УПРАВЛЕНИЯ“ в разделе „ФОРМАТИР. SD-КАРТЫ“ меню настроек носителя. (Все данные на SD-карте будут удалены.)
„ФОРМАТИР. SD-КАРТЫ“ (☞ стр. 201)

ПЕРЕПОЛНЕНИЕ ЧИСЛА ПАПОК

- ① Переместите файлы или папки на компьютер или другое устройство. (Сделайте резервную копию файлов.)
- ② Выберите „№ ФАЙЛА + УПРАВЛЕНИЯ“ в разделе „ФОРМАТИР. SD-КАРТЫ“ меню настроек носителя. (Все данные на SD-карте будут удалены.)
„ФОРМАТИР. SD-КАРТЫ“ (☞ стр. 201)

ПРЕВЫШЕН ПРЕДЕЛ КОЛИЧЕСТВА ФАЙЛОВ

- ① Переместите файлы или папки на компьютер или другое устройство. (Сделайте резервную копию файлов.)
- ② Выберите „№ ФАЙЛА + УПРАВЛЕНИЯ“ в разделе „ФОРМАТИР. SD-КАРТЫ“ меню настроек носителя. (Все данные на SD-карте будут удалены.)
„ФОРМАТИР. SD-КАРТЫ“ (☞ стр. 201)

ПРЕВЫШЕН ПРЕДЕЛ КОЛИЧЕСТВА СПИСКА ВОСПРОИЗВЕДЕНИЯ

Уменьшите количество списков воспроизведения до 99 или менее файлов. (Вы можете создать до 99 списков воспроизведения.)

ОТМЕНЕНО ИЗ-ЗА ПРЕВЫШЕНИЯ ПРЕДЕЛА СПИСКА ФАЙЛОВ ДЛЯ ВОСПРОИЗВЕДЕНИЯ

При создании DVD уменьшите количество сохраняемых списков воспроизведения.
Уменьшите количество видео, которые нужно добавить, до 999 файлов.
„Создание списков воспроизведения из записанных видео“ (☞ стр. 136)

ОБРАБОТКА ОТМЕНЕНА ИЗ-ЗА НЕХВАТКИ МЕСТА НА ОПЕРАЦИЮ

Уменьшите количество видео, которые нужно добавить, до 999 файлов.
„Создание списков воспроизведения из записанных видео“ (☞ стр. 136)

ЗАПИСЬ ОТМЕНЕНА

Выключите аппарат, а затем снова включите его.
Защитите аппарат от вибрации и ударов.

ТЕМПЕРАТУРА КАМЕРЫ ПОВЫШЕНА. ВЫКЛЮЧИТЕ КАМЕРУ И ПОДОЖДИТЕ

Выключите питание устройства, дайте остыть, прежде чем снова включить питание.

ПИТАНИЕ ВЫКЛЮЧЕНО ИЛИ USB-УСТРОЙСТВО НЕ ПОДДЕРЖИВАЕТСЯ

Включите питание подключенного устройства USB.
Подключите адаптер переменного тока к записывающему устройству DVD или BD (внешнему дисководу Blu-ray).

ВСТАВЬТЕ ДИСК

Откройте дисковод записывающего устройства DVD или BD (внешний дисковод Blu-ray), проверьте и заново загрузите диск DVD или Blu-ray и закройте дисковод.
Замените диск в записывающем устройстве DVD или BD (внешнем дисководе Blu-ray).

СМЕНИТЕ ДИСК

Откройте дисковод записывающего устройства DVD или BD (внешний дисковод Blu-ray), проверьте и заново загрузите диск DVD или Blu-ray и закройте дисковод.
Замените диск в записывающем устройстве DVD или BD (внешнем дисководе Blu-ray).

Техническое обслуживание

Проводите регулярное техническое обслуживание аппарат, чтобы продлить срок ее действия.

ПРЕДУПРЕЖДЕНИЕ : _____

- Обязательно отсоединяйте аккумуляторный блок, адаптер переменного тока и шнур питания перед проведением обслуживания.

Видеокамера

- Протирайте аппарату мягкой, сухой тканью, чтобы удалить загрязнения.
- Если камера очень загрязнена, смочите тряпку в растворе нейтрального стирального порошка и протрите ей корпус камеры. Затем протрите сухой тряпкой, чтобы удалить остатки раствора.

ПРЕДУПРЕЖДЕНИЕ : _____

- Не используйте растворители, такие как бензол или спирт. Это может привести к повреждению аппарата.
- При использовании тряпки с химическими веществами или чистящего средства обязательно ознакомьтесь с предупредительными этикетками и инструкциями по использованию продукта.
- Не допускайте длительного контакта камеры с продуктами из резины или пластмасс.

Объектив/ЖК-монитор

- Используйте грушу для продувки (серийного производства) для удаления пыли и чистящую салфетку (серийного производства) для удаления загрязнений. При загрязнении на объективе может возникнуть плесень.
- На экране можно использовать неотражающую или защитную пленку серийного производства. Однако, в зависимости от толщины пленки, операции на сенсорном экране могут не работать должным образом или экран может быть слегка затемнен.

Камера

Компонент	Подробные сведения
Источник питания	При использовании адаптера переменного тока: 5,2 В постоянного тока При использовании аккумуляторного блока: 3,6 В постоянного тока
Потребляемая мощность	2,3 Вт (РЕГ. ЯРКОСТИ ДИСПЛЕЯ: 3 (стандартный)) 2,5 Вт (РЕГ. ЯРКОСТИ ДИСПЛЕЯ: 4 (ярче)) · Когда „ПОДСВЕТКА“ установлено на „ВЫКЛ“ (GZ-EX215)
Размеры (мм)	50,5 x 55 x 116 (ширина x высота x глубина: не включая ручную ремень)
Масса	Около 195 г (только камера), Около 235 г (включая прилагающийся аккумуляторный блок)
Среда эксплуатации	Допустимая температура эксплуатации: от 0 °С до 40 °С Допустимая температура хранения: от -20 °С до 50 °С Допустимая относительная влажность: от 35 % до 80 %
Устройство передачи изображения	1/5,8" 1 500 000 пикселей (BSI CMOS)
Область записи (видео)	от 630 000 до 1 050 000 пикселей (с включенной функцией AIS) 1 250 000 пикселей (с выключенной функцией AIS)
Область записи (фото)	930 000 пикселей (4:3) 1 250 000 пикселей (16:9)
Объектив	От F1,8 до 6,3, f= 2,9-116,0 мм Видео 35-миллиметровое преобразование: 45,6 мм в 1 824 мм (с включенной функцией AIS) 35-миллиметровое преобразование: 42 мм в 1 680 мм (с выключенной функцией AIS) Фото 35-миллиметровое преобразование: 51,4 дюймов до 2 056 дюймов (4:3) 35-миллиметровое преобразование: 42 мм до 1 680 мм (16:9)

Компонент	Подробные сведения
Наименьшее освещение	3 лк 1 лк (ВЫБОР СЦЕНЫ: В ТЕМНОТЕ)
Трансфокация (во время видеозаписи)	Оптическая трансфокация: 40-кратная Цифровая трансфокация: 200-кратная
Трансфокация (во время фотосъемки)	Оптическая трансфокация: 40-кратная
ЖК-монитор	3,0", 230 000 пикселей, цветной ЖК-монитор
Носитель, на который идет запись	SD/SDHC/SDXC-карта (серийного производства) „Типы SD-карт, которые можно использовать“ (стр. 70)
Батарея часов	Аккумуляторная батарея

Разъемы

Компонент	Подробные сведения
HDMI	Соединитель Mini HDMI
Выход аудио/ видео	Видеовыход: 1,0 В (p-p), 75 Ω Аудиовыход: 300 мВ (среднеквадратичное), 1 КΩ
USB	Мини USB тип B, совместимый с USB 2.0

Видео

Компонент	Подробные сведения
Формат записи/ воспроизведения	Стандарт AVCHD Видео: AVC/H.264 Аудио: Dolby Digital 2ch
Расширение	.MTS
Система сигнала	Стандарт PAL
Качество изображения (видео)	UXP 1920 x 1080 пикселей Среднее приближенное – 24 Мбит/с. XP 1920 x 1080 пикселей Среднее приближенное – 17 Мбит/с. SP 1920 x 1080 пикселей Среднее приближенное – 12 Мбит/с. EP 1920 x 1080 пикселей Среднее приближенное – 4,8 Мбит/с. SSW(16:9) 720 x 576 пикселей (с чередованием) Среднее приближенное 6,2 Мбит/с. SEW(16:9) 720 x 576 пикселей (с чередованием) Среднее приближенное 3 Мбит/с.
Качество звука (аудио)	48 кГц, 256 кбит/сек

Фото

Компонент	Подробные сведения
Форматирование	Стандарт JPEG
Расширение	.JPG
Размер изображения	„Приблизительное количество фотографий (единица: количество снимков)“ (стр. 119)

Адаптер переменного тока (AC-V10E)

Компонент	Подробные сведения
Источник питания	AC 110-240 В, 50 Гц/60 Гц
Выход	5,2 В постоянного тока, 1 А
Допустимая температура эксплуатации	от 0 °С до 40 °С (от +10 °С до +35 °С во время зарядки)
Размеры (мм)	72 мм x 28 мм x 59 мм (ширина x высота x глубина: не включая кабель и вилку)
Масса	Около 77 г

Аккумуляторный блок (BN-VG114E)

Компонент	Подробные сведения
Напряжение электропитания	3,6 В
Мощность	1400 мА/ч
Размеры (мм)	31 x 21,5 x 43 (ширина x высота x глубина)
Масса	Около 40 г

ПРИМЕЧАНИЕ :

- Технические характеристики и внешний вид продукта могут быть изменены без предварительного уведомления.

JVC